

Nemzeti Sport

és az

Automobil



S. Erben & Arnold Friedmann

A Monarchia legnagyobb szaküzlete
AUTOMOBIL- FELSZERELÉSEK É
KELLÉKEKBEN.

Sürgönyeim : Képviselő: Rákosi Ernő Budapest, VI.,
Erbenzünder. Eötvös-utca 33. Telefon 20.539
Telefon 165—18. Wien, I., Stubenring 14.

„Erbengyújtó“ elektromágneses gyújtók
Antiderapant „Hauban“ „Pognon“ gyújtó,
egyedelőrusítói Ausztria Magyarországon.
Árjegyzék ingyen!



Schottola Ernő Budapest

VI., Váci-körút 13. (Andrássy-út sarok.)

Mindenféle sportcikk, utazási és fürdőzési kellékek legolcsóbb beszerzési forrása.

Előfizetési ár:

EGÉSZ ÉVRE 20 korona
FÉL „ 10 „
NEGYED „ 5 „

Előfizetések és pénzküldemények közzétételére címzettek: Nemzeti Sport kiadóvállalat Budapest. — Postatakarékpénztár 20438.

Megjelenik
minden szombaton.



Ferber kapitány.



Főszerkesztő:
DR. POLONYI DEZSŐ.

Felelős szerkesztő:
FRIEDRICH NÁNDOR.
Az Automobilt szerkeszti:
LINDNER ERNŐ.

Szerkesztőség és kiadóhivatal helyisége:
IV. KECSKEMÉTI-U. 5., II. 2.
Hivatalos órák este 7—8-ig.

Kézirat és mindenféle levelezés
VIII., ESTERHAZY-UTCA 6
alá címzendő.

Roller skates kerekos korcsolya.

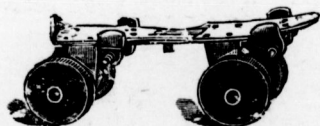

Külföldön rohamosan elterjedő új sport és közlekedési eszköz. Valódi amerikai kerekos korcsolyák minden nagyságra állíthatók. Gyermekek korcsolya fakerekkel párja korona 4.—. Ifjúsági korcsolya vaskerekkel párja korona 6.—. Felnőtteknek sportkorcsolya acélkerekkel, szíjjal vagy a nélkül, férfiaknak és nőknek külön modell, párja K 12.—. Egészen finom gölyös tengelyvel K 25.—, különféle más modellek K 9.60, 10.50, 12.—, 36.—, 42.— stb.

KERTÉSZ TÓDORNÁL, BUDAPEST, IV., KRISTÓF-TÉR.

Sportárjegyzék ingyen és bérmentve. — Téli sportcikk, turista- és vadászfelszerelések.

Szám garage

Delaunay-Belleville gyár vezérképviselője.
VI. Nagy János-utca 5. Telefon: 101—56.

6 hengeres 15—30 HP Delaunay—
Belleville automobilonok.

Ára: 13500 frank.

Egyes szám ára 40 fillér, (vidéken és a vasuti állomásokon 44 fillér).

AJAX automobilgyár részvénytársaság ZÜRICH.

1909-es modelljei:

14/16 lóerős 4 heng. 20/24 lóerős 4 heng. 24/32 lóerős 4 heng.
20/24 lóerős 6 heng. 40/50 lóerős 6 heng.

Zajtalan, mint egy villamos automobil!

Legegyszerűbb, mindig biztosan indító készülék. Legjobb Bosch-féle mágnesgyertya-gyújtás. Legegyszerűbb és legmegbízhatóbb motor. Hivatásos műszerész felesleges. Mindenki önmagának lehet a saját műszerése. — Legcsekélyebb benzinfogyasztás. Gillet-Lehmann-szabályozó, vagy bármily takarékosági készülék külön alkalmazása felesleges.

Vezérképviselet:

J. MEDAK Wien, I., Stubenring 2.

Telefon int. 19921.

KÖHÖGÉS ELLEN a legjobb

CONTRATUSSIN
BAYER

Pasztilla-alakban is kapható!
A legcélszerűbb arc és kézkenőcs a
PARK-CLUB CRÈME.
Vörös kereszt gyógyszerár, Budapest,
V., Andrásy-út 84.

„Rambler“ „Bajnok“ és Diadal
football-labdák, mint kitűnő
matsch-labdák csakis

Olbrich L.-nál

kaphatók
Budapest, VI., Teréz-körút 16.
Árjegyzék ingyen. * Telefon: 80-44.

Pneumatik-köpeny és tömlők

biztonsági csavarok és egyéb gummicikkek
szakszerűen javíttatnak **hideg** vagy **forró**
vulkanizálás útján.

Uj futó-felületek és **antidérapantok** bármely gyártmányu **pneumatikra** szükség szerint hideg vagy forró uton vulkanizáltatnak,

Vajda Ignác

Budapest
VI., Liszt Ferenc-tér 18

Telefon 88-36.

AZ AUTOMOBIL

a „Magyar Automobil Club“ és a „Magyar Aviatikai Bizottság“ hivatalos lapja.
A „NEMZETI SPORT“-tal egyetemben megjelenő szaklap

Hirdetési képviselőtünk Franciaország, Olaszország és Svájc területére:
Société Générale de Publicité „LA RÉCLAME UNIVERSELLE, PARIS.“ 12. Boulevard de Strassbourg 12.

Megjelenik
minden szombaton.

Szerkesztőség és kiadóhivatal:
Budapest, IV., Kecskeméti-u. 5., II. 2.

Előfizetési ár:
Egész évre 20 korona
Fél „ 10 „
Negyed évre 5 „

Ferber kapitány †

Valóban tragikus sors érte Ferber kapitányt, vagy De La Rue-t, ahogy álnéven hívták, a mult héten bekövetkezett halálos bukásával. Ferber nem volt közönséges aviatikus-sportsman, hanem egyike a theoretikailag és praktikusán legképzettebb repülőgépteknikusoknak. S akkor, amidőn kedvenc eszméje: a repülés készül diadalmasan meghódítani az egész világot, a siker kezdetén elköltözik közülünk az az ember, aki az összes modern francia aviatikusok elődje és mestere volt. Ugy halt meg, mint Mózes, aki megmutatta az ígéret földjét, de nem követhette már társait és tanítványait oda.

Ferber már igen korán, a mult század kilencvenes éveiben kezdett a repülés kérdésével foglalkozni. Tanulmányozás és kísérletezés egymást követték. Nizzában már 1898-ban állított fel egy oszlop-szerkezetet, amelynek keresztvidjén motoros aeroplan volt megerősítve. A motort megindítva, körben forgott az aeroplan, amely kétfedélzetű, keresztfal nélküli biplan volt. Lilienthal, Chanute és Wright kísérletei a lelkes apostolt még jobban megerősítették hitében, folyton dolgozott és haladt. 1899-ben egy 30 kiló súlyú, 8 méter széles siklóaeroplant szerkesztett, majd 1901-ben egy motoros-aeroplant, amelyvel először sikerült repülni Nizzában. Ezen időben jutottak kezébe a Wright testvérek 1900-ban és 1901-ben végzett kísérleteinek eredményei, amelyek sokban megerősítették tapasztalatait. Hogy a feltaláló- és kísérletező-kezdvet föléleszse, szükségesnek találta Ferber a kísérletek terén követni az amerikaiakat. Adataik alapján szerkesztette 1902-ben 5. sz. aeroplanját, amelyvel már igen szép eredményeket ért el.

A francia sajtó pártfogolta törekvéseit és 1903-ban megjelent az Aero-Club de Rhoue kiadásában első röpirata „Progres de l'aviation par le vol plané“ címmel. Ez a röpirat az egész világon, de különösen Franciaországban valóságos irodalmat támasztott s megkezdődött az agitáció az aviatika érdekében. Volsin, aki akkor érte el első sikereit, Ferber tanítványának tekinthető. Később Ferber megismerkedett Archdeakonnal, aki mindenképen támogatta kísérletezéseit. Az aeroplanok Ferber nagy készültsége folytán, tényleg mindig javultak, de hiányzott a megfelelő motor. Ezt is sikerült megtalálni. A könnyű motor utáni kereslet a francia motorteknikusokra is termékenyítőleg hatott s Levavasseur megszerkesztette „Antoinette“-motorját, amelynél már csak 2 kilogramm jutot egy lóerőre. Ezen géppel már elég szépen repült, de akkor már kezdtek tulszárnyalni eredmények tekintetében azok, akik több ügyességgel rendelkeztek az aeroplan-vezetésben, mint Ferber.

Számtalan azon cikkeknek és röpiratoknak száma, amelyeket Ferber az aviatika érdekében, avagy annak egyes kérdései tárgyában a „Progres de l'aviation“-tól egészen a „Pas a Pas, Sant a Sant, Vol a Vol“-ig irt. Ő maga mondja, hogy a Franciaországban az *élesztő* szerepét játszotta az aviatika terén és ezzel igen találóan jellemezte szerepét. Az egész modern francia aviatika Ferberben tisztelheti kezdeményezőjét és lelkesítőjét. Mély részvétet érzünk a kitünő férfi halála miatt, amelynek munkássága még nálunk, Magyarországon is, ahol pedig vajmi csekély az érdeklődés az aviatika szaktudománya iránt, közismertté és közebesültté tette nevét a technikusok között.

A legtartósabb, ennél fogva legolesőbb abroncs a
Pneu-Semperit-Miskolczy.
Raktár: Semperit-Gummiművek, Budapest, VI., Andrásy-ut 20.

Automobilvételi szokások.

Az automobilról elterjedt különféle „közvélemény” közül egyike a legáltalánosabbaknak az, amely fentartási költségeinek óriási voltáról szól. Igen sokakat riasztott vissza már ez a tudat az autótvételtől s igen sokan vannak, akik ezt alapul véve a kereskedőt meg lehetőségen nyomasztó és igazságtalan vételi feltételek elfogadására szorítják.

E feltételek nagyobbára abban csucosodnak ki, hogy a teljes fentartási költségeket évente bizonyos pausáléárban vállalja magára. Ezen pausálárat természetesen bizonyos minimumban kívánja a vevő megállapítani, abból indulván ki: ennyit költhetnek automobilom fentartására, lehet, ha a kereskedő azt akarja, hogy automobilt vegyek, úgy vállalja el a jókarbantartást ezen összegért. Ennek a felfogásnak is van némi jogosultsága, de természetesen csak bizonyos határok között. Az automobilt ugyanis nem lehet ugyanolyan alapon megítélni, mint a lovas járművet. A lovas jármű fentartási költségei, ha csak a lovak nem mennek tönkre, körülbelül állandó, akár 5 órán át van naponta használatban, akár pedig csak 2—3 kisebb útra használjuk. Az automobilnál egészen másként áll az, úgy ennél a benzin, olaj és pneumatik fogyasztás, továbbá a gépjavítás költségei körülbelül arányban állanak a megtett kilométerek számával. A kereskedő, aki sokszor optimista, belemegy az üzletbe, mert azt hiszi, új automobilvevője nem sokkal többet megy majd automobiljában, mint annak idején lovaskocsiján. Itt van rendszerint a tévedés. „L'appétit vient en mangeant” mondja a francia, s mintha ezt az automobilistáknál tapasztalta volna. A legjämörabb lovaskocsitulajdonos, aki ezelőtt alig egy-két sétakocsizásra és színházbamenetelre használta kocsiját, rögtön Bécsbe akar menni.

Mindezen okok arra mutatnak, hogy a pausalirozás rendszerint csak bizonyos kilométerszám kikötésével lehet elfogadható a kereskedőre nézve. A gyakorlat kereskedő ismert kocsijára vonatkozólag ki tudja számítani, mennyi olajat és benzint fogyaszt a gép s körülbelül mennyi javítási költségre számíthat. Végül megállapíthatók a garázsirozás, a soffór és a biztosítás költségei is. Így tekintve a dolgot, a kilométer teljesítés alapján elvállalt pausálfentartás a legigazságosabb feltételnek látszik.

Sajnos, az ügy nem oldható meg ily egyszerűen. E számítási mód mellett figyelmen kívül hagyatnék a pneumatikfogyasztás, amely a fogyasztás 50 százalékát kiteve, az egész számítást hatalmasan befolyásolja. A pneumatikfogyasztás ugyanis nem pusztán a kilométerteljesítés függvénye, hanem ugyanazon arányban befolyásoltatik az út minőségétől és a használat gondos vagy gondatlan módjától is.

Száz kilométer, jókarban lévő úton megtéve, sokkal kevésbé veszik igénybe a pneumatikokat, mint egy kilométer egy ujonnan kavicsolt úton, avagy egy-két hirtelen fékezés és indítás. Ez az oka annak, hogy az automobilok üzemköltség-adatai oly jelentékeny differenciákat mutatnak, mert az elővigyázatos vezető sokféle pneumatikszerűlést kerül ki, míg a vadóc, valósággal kidobja pénzét. Az emberi pszichológiából folyik, hogy a pausálirozott pneumatik tulajdonosa épen nem fogja kimélni azt. Viszont a kereskedelmi szellem legemibb követelményének mond ellent, ha egy kereskedő oly könnyen romlásnak kitett áruért vállal meg-

térítési kötelezettséget, amelynek kezelésére nincs semmiféle befolyása. Ha már most a kereskedő a pneumatik kiméletlen használata ellen csak némiképp is biztosítani kívánna magát, úgy oly magas pausálét volna kénytelen követelni, amely előre is lehetetlenné tenné minden ilyenmü üzletet.

Ilyfajta megegyezésnél mindig csak az egyik fél fizetvén rá a mulatságra, míg a másik vigan kocsizik, hajlandó az ember ezt a formáját a megegyezésnek a jóhiszemü üzlet egyenes ellentétének tekinteni. Az automobil üzemköltségeinek pausálirozása, illetve az üzemköltségek megállapítása ennélfogva csakis a pneumatik kizárásával történhetik meg.

A pneumatikfogyasztás közelítő megállapítása csakis „normális üzem és kiméletes bánásmód” mellett történhetik. Egyesegyedül valamely régi vevő, kiről tudjuk, hogy jó soffört tart s ügyel arra, hogy gépe kiméletesen használtassék, képes ezen feltételhez hasonló biztosítékot nyújtani.

Igen nehéz megállapítani, hogy valaki miként bánik pneumatikjával. A gyakori szakadások mindenestre kiméletlen bánásmód mellett tanuskodnak, még akkor is, ha szögektől ered a sérülés, mert hisz a szögek a leggyakrabban a kerék csuszásánál hatolnak be mélyre. A kilométerfogyasztást a tulajdonos a legtöbb esetben nem jegyzi, sőt alig van kocsij, amely kilométer mutatóval volna ellátva. Tehát még ezt az adatot sem kaphatja a kereskedő a kocsitulajdonostól s így valóságos szerencsejátékként üzi a pausalirozást.

Pneu Automatique Ducasble

(Légtömítő nélküli.)

A legmegbízhatóbb és a legtartósabb automobil-abroncs önműködő légszivással.

Nincs légtömítő.

Nincs szakadás.



Nincs repedés.

Nincs fennakadás.

2-, esetleg 3-szori tartósság pneumatikkal szemben
DÉNES és FRIEDMANN, Wien, XVIII., Mitterberggasse 11.

Magyarországi vezérképviselő:

FRIEDMANN ÖDÖN

BUDAPEST, VI., Liszt Ferenc-tér 2. sz.
TELEFON: 89-86. Sürgönyeim: AUTOTECHNIKA

LAURIN & KLEMENT gyárt

motorkerékpárt, voltürettet, városi kocsit, turakocsit, teherkocsit, autobuszt.

MAGYARORSZÁGI VEZÉRKÉPVISELŐ
Budapest, IV., Semmelweis-utca 9. sz.

DUNLOP—MINDENÜTT.

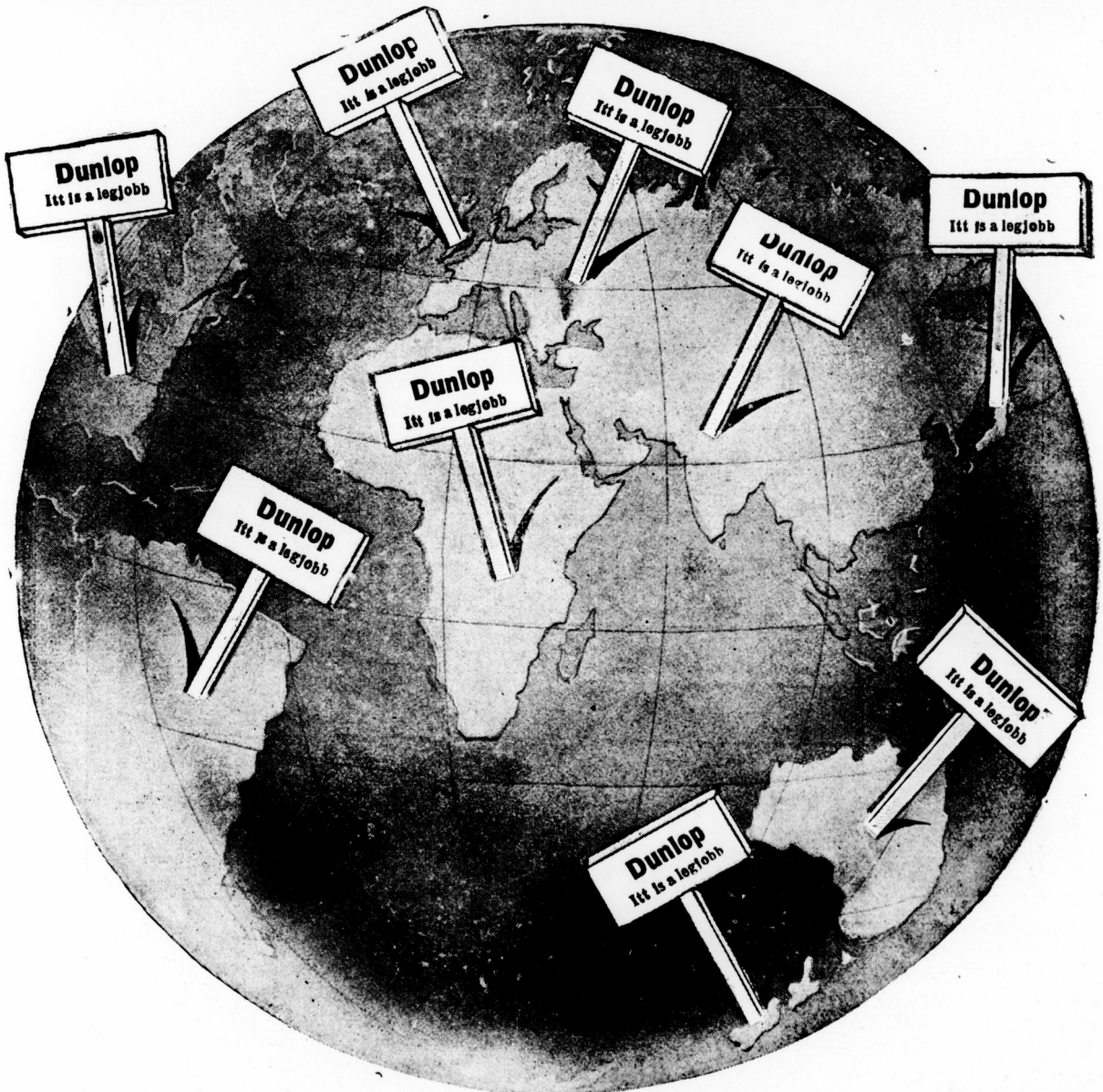

Vezérképviselet és raktár:

VAS GÉZA és FIA

Budapest, VI., Liszt Ferenc-tér 6. szám.

Telefon : 65—43.

Sürgőnycim : Dunlop.

MAGYAR AEROPLAN-GYÁR. Ugy értesülünk, hogy a Danubius hajó- és gépgyár hajlandónak nyilatkozott repülőgépeknek gyártására berendezkedni, sőt tudomásunk szerint, folytak tárgyalások arra nézve is, hogy egyik előkelő budapesti gépgyárunk a szükséges motorok gyártását is magára vállalja. A gyár hazafias vállalkozása örvendetes perspektívát nyújt a hazai aviatika fejlődése szempontjából, mert nem kételkedünk abban, hogy hazai technikusaink az itt gyártott aeroplanokon csakhamar becses javításokat fognak eszközölhetni s esetleg saját szerkezetű gépeket is készíttetni. A hadsereg és az aerosportsmennek várható rendelései mindenesetre hozzá járulni az érdeklődés emeléséhez s ha szabad hinni egy szép álomnak, úgy a Danubius-gyár nagy horderejű elhatározása, Magyarországnak nagy szerepet fog még juttatni a levegő meghódításáért folyó harcban.

MODELLAEROPLAN-VERSENY. Szerkesztőségünk az aviatika iránti érdeklődés fokozására

kilométeres sebességgel futva be. A napi túrák átlaga 271 kilométert tett ki, amint a következő összeállításból láthatjuk:

I. nap. Eastburne—Harwich	220 km.
II. nap. Hook van Holland—Utrecht—Wesel	200 km.
III. nap. Wesel—Münster—Hannover	275 km.
IV. nap. Hannover—Magdeburg—Berlin	285 km.
V. nap. Berlin—Dresda—Prága	362 km.
VI. nap. Prága—Iglau—Wien	300 km.
VII. nap. Wien—Budapest	263 km.
Összesen:	1905 km.

Az utazásnál használt gép Zichy gróf ismert 40/50-es Mercedese volt Michelin-pneumatikokkal felszerelve. Sem a gép, sem pedig a pneumatikok útközben nem szorultak javításra.

**NEMZETKÖZI AUTOMOBILFORGALOM EGY-
SÉGES SABÁLYOZÁSA** céljából Franciaország
kormányára által egybehívott diplomáciai konferenciára



A Republicus utolsó útja.

a legközelebb egy modellaeroplan-versenyt fog kiírni. Tekintettel arra, hogy ez az első ilyenü verseny lesz Magyarországon, a verseny napját több hónappal előzőleg fogjuk közzé tenni.

REPÜLŐTÉR BUDAPEST KÖZELÉBEN. A legközelebb *Tolnay* Lajos országgyűlési képviselő, a Magyar Aviatikai Bizottság előadójának bevonásával, egy katonai bizottság helyszíni szemlét fog tartani Budapest körül egy kormányozható léghajók és aeroplanok felszállására alkalmas terület kitűzése céljából. E területen elsősorban a hadsereg repülőgépei számára való hangárok épülnének, de engedély fog adatni magánembereknek és egyleteknek is, hogy hangárokat építsenek.

ÉRDEKES AUTOMOBILTÚRÁT csinált *gróf Zichy Béla Rezső*, a *Magyar Automobil-Club* alelnöke. Zichy gróf Eastburne-ből (Anglia) 7 túranap alatt Budapestre utazott *Csekonits Gyula* gróf társaságában, a körülbelül 1900 kilométernyi utat átlagos 60

a belügyminiszter képviselőjében: *Bölcs Gyula* miniszteri tanácsos, a kereskedelemügyi és pénzügyi miniszteriumok képviselőjében pedig: *Krisztinkovich Béla*, a Magyar Automobil-Club igazgatója Párisba utaztak.

A magyar, osztrák és német delegátusok október 4-én Párisban a Grand Hotel üléstermében előértekezletet tartanak.

A diplomáciai konferenciát, melyen az összes európai államok kormányai hivatalosak, október hó 5-én a köztársaság elnöke fogja az Slysée-palotában megnyitni.

A német kormány 8 pontot terjesztett a konferencia elé, melyhez Magyarország és Olaszország még egyegy ponttal járultak.

Rendeztetni fognak az egységes hajtási irány kérdése, a gépek és vezetőik vizsgálatának kölcsönös elismerése, az utak és akadályok egységes jelzése, jeladások, (kürtjel és lámpás), vámkérdések, nyilvántartások stb.

A tárgyalások valószínűleg több hetet fognak igénybe venni.



SZIVES FIGYELMÉBE AJÁNLJUK

EGYLETEK,
KÖRÖK ÉS
AMATŐRÖK

A LEGJOBB
VERONAI ÉS
SOLINGENI

VIVÓKARDJAINKAT
 ÉS KITÜNŐ KÉSZÍTMÉNYŪ

VIVÓFELSZERELÉSEINKET

olesó árak mellett. U. m.: Olasz és magyar vivókardok darabja K 5.—, 5.50, 6.—, 7.50 és 8.— pengék K 2.— és 2.20. Franci és olasz vitörök darabja K K 4.50 és 7.— pengék K 1.50 és 1.60. Vivókardfejszédek drbjja K 8.—, 10.50, 11.—, 12.—, 12.50 és 15.—. Vitör arc- és fejszédek drbjja K 4.50 és 7.50. Vivó kard-keztük drbjja K 4.50 és 5.—. **Párbajkardok, kardmellvédek, vivókabátok stb.** Továbbá váasztékos nagy raktárt tartunk: Fegyverek, töltények, vadászati és halászati felszerelésekben, tornaszerek, football-, lawn-tennis, koresolyák-, szánkó- és mindennemű sportárukan. Nagyobb vételnél árkedvezmény! Kereskedőknek előny-árak!

Alapítva 1871. évben.

Zubek Bertalan és társa
 sportcikkék áruháza
BUDAPEST, IV., MUZEUM-KÖRÚT 29. SZ.
 Árjegyzék ingyen és bérmentve.



The Conqueror
Anti-racket

Raket-ujdonság!

Előnyei a következők:

1. Eddig még el nem ért fesítés.
2. Erre az ütőre a nedves időjárásnak behatása nincs, úgy hogy nedves lapdákkal is lehet vele játszani.
3. Biztos ütés, mely más ütővel el nem érhető.

Kapható Budapesten:

Kertész Tódor, IV., Szervita-tér.
 Wessely István, IV., Váci-utca.
 Zubek Bertalan és társa, IV., Múzeum-körút.

Angol vezérképviselő:

C. Leslie Lewis, Nottingham.

!! Az őszi időnyre kiválóan alkalmas ütő !!

Semmering-verseny 1909.

A 16 lóerős osztályban, amelyben a legjobb jegyű motorokon a legtöbb versenyző vett részt, az eredmény a következő:

Hieronimus

Laurin és Klementen győzött

Gróf Kolowrat

Laurin és Klementen második

Csak két Laurin & Klement startolt. — A 85 milliméteres osztályban:

Hieronimus

Laurin és Klementen megjavította a rekordot

ez osztályon.

Első díj. — Második díj.

Ebben az osztályban nem volt alkalmunk más gyártmányokkal szemben fölényünket bizonyítani, amennyiben nem akadt versenyző.

Négy start két első, két második díjjal

Még ma is veretlen a

Laurin és Klement által 1907-ben felállított mótorkerék-rekord.

Laurin és Klement r. t. automobilonok

magyarországi vezérképviselője

Budapest, Semmelweis-utca 9. sz.



Magyar aviatika.

Zichy Béla Rezső gróf a következő levelet intézte egyik tekintélyes fővárosi napilapunk szerkesztőjéhez:

1909 szept. 20.
Blackthorn,
16, Grancille Road,
Eastbourne,
Anglia.

Mélyen tisztelt Szerkesztő ur!

Jelen voltam a rheinsi repülőgép-versenyeknél, majdnem minden nemzet képviselve volt nevezésekkel.

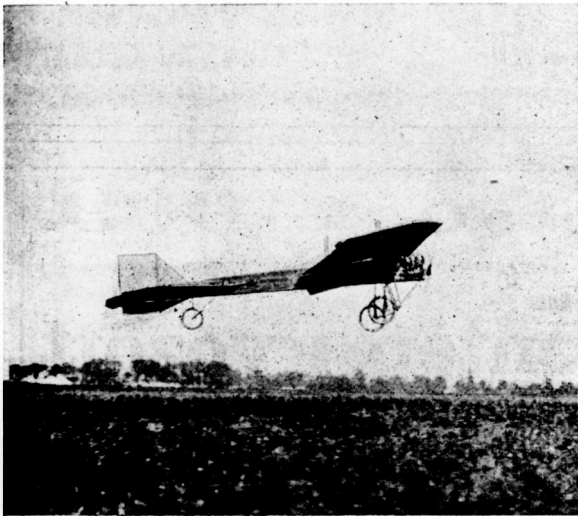

Koechlin legujabb monoplánja.

A magyar hiányzott. Így volt ez és van is a nemzetközi automobil-versenyeknél. Az automobilipar nálunk tíz év óta semmit sem fejlődött és országunk el lett árasztva külföldi gépekkel, melyekért milliókat költöttünk és még fogunk költeni.

Ismétlődjék-e ezen szomorú történet a repülőgépekénél is? Az automobiliparnál lekéstünk, a repülőgé-

peknél még van idő. Ezen korszakalkotó és óriási jövővel bíró találmány fejlesztésére hazánkban és a hazai technikusaink elméjének serkentésére egy tekintélyes pénzdíjösszeg országos gyűjtését tervezem. Ezen pénzdíjért kizárólag magyar feltaláló pályázhatna, minden alkatrészeiben Magyarországon készült repülőgépével.

A repülési feltételek: helyszín, távolság, időtartam, sebesség, a kitűzött határidő stb. a Magyar Aviatikai Bizottság által lennének meghatározandók.

Úgy vélem, hogy mélyen tisztelt Szerkesztő ur becses lapja nagymérvű elterjedtségénél fogva leghivatottabb volna az országos gyűjtés megindítására, melyet 1910. évi képviselői tiszteletdíjam, azaz halezér korona felajánlásával szívesen kezdenék meg, azon reményben,

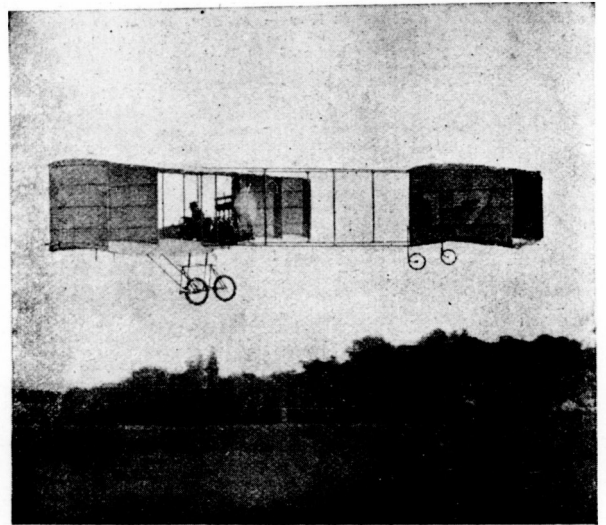

hogy a hazafias nagyközönség részéről ezen tervem méltólag lenne támogatva.

Maradtam teljes tisztelettel

Zichy Béla Rezső gróf
orsz. képviselő.

Igen természetes, hogy a Ház feloszlása esetén nevezett egész összeget vagy részletet sajátomból febezem.

Nincs sok hozzáfűzni valónk e levél tartalmához; Zichy Béla Rezső gróf mindig a tett embere volt s ezt bizonyította e levéllel is. Az adományozó jómódu ember, de vannak magyar mágnásaink, pénzarisz-

Versenydíjaknak

alkalmas arany-ezüst áruk és órák legjutányosabban beszerezhetők

Gáti és Szabó ékszer- és órás üzletében

Budapesten, V., Bécsi-utca 9. sz.

TELEFON 7-66. TELEFON 7-66.

HORNER ARTHUR

bookmaker

Budapest, VII., Erzsébet-körút 4.

Telefon 75-09.

□ Wien, I., Krugerstrasse 4. □

RENAULT Frères

autogyár. BILLANCOURT (Seine)

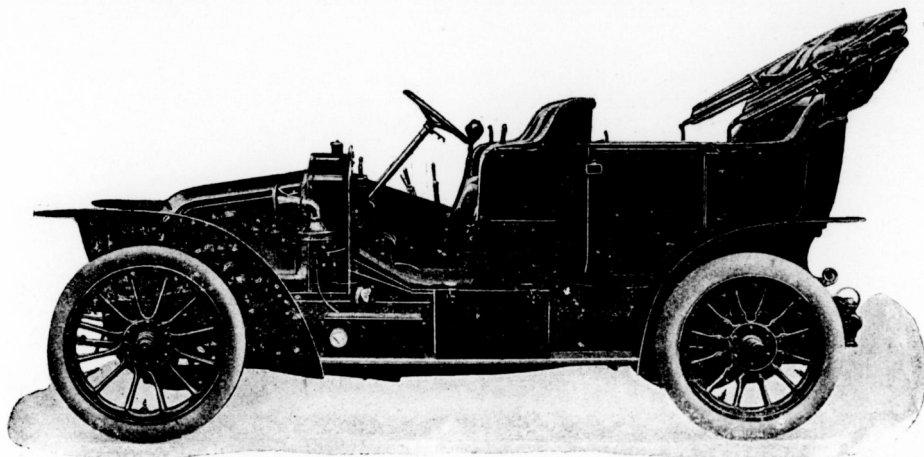

≡ Városi kocsik, túrakocsik, üzleti kocsik. ≡
HAJÓ- és REPÜLŐGÉP-motorok, IPARMOTOROK
és ELEKTROGYUJTÓK.

„ATTILA“

második diadalutja

NŐI- és FÉRFI- CIPŐINK

melyeket

„ATTILA“

védjegy alatt hozunk forgalomba, minden külföldi behozatalt feleslegessé tették! — Kiváló minőségük és tartóságuk folytán mindenütt legjobban bevezetve.

Aki valóban szigorúan szolid kiszolgálást igényel, kérjen csak

„ATTILA“ CIPŐKET.

Legjobb hazai gyártmány!

Minden jobb üzletben kapható.

„ATTILA“ cipőgyár

részvénytársaság

:: Érsekújvár. ::



ROPS egyetlen gyors-
főző, melynél tűzve-
szély kizárva.

KAPHATÓ:

minden jobb vasáru-
üzletben. Ha valahol
nem található, tessék hozzánk fordulni.

== Ara Budapesten 4 kor. ==

ROPS Fémáru-Részvénytársaság

Budapest, V., Váci-út 74/5.

tokratáink közül számosan, akik kétségkívül gazdagabbak a nagylelkű adományozónál, de a szív, azt tudjuk, nem mindig a leggazdagabb keblében dobog, hisz Széchényi István vagyona is szerény volt milliárdos főuraink birtokai mellett, mégis néki volt fentartva Akadémiánk alapítása.

Reméljük, hogy a példa itt is hatni fog s véghezvük szavainkat a nemes grófnak egyik hozzánk intézett levelének végzavával: „Főuraink, főpapjaink, főbankárjaink, fővárosaink, főhírlapjaink! Hozzátok fordulok! Ne maradjatok földhöz ragadva, midőn más nemzettek a levegőben hirdetik dicsőségüket, ne várjátok azt, hogy csak lelketek szálljon fel a menyekbe, de nyujtsatok módot, hogy testetek is közeledhessen az egekhez. Áldozatok ti is a korszellem legfeneklebb eszméjének, az aviatikai tudomány apoteozisának — az emberi repülésnek!

NEMZETKÖZI MOTORCSÓNAK-TURAVEVERSENY.
A Prinz Heinrich-Fahrt alkalmából, amint olvasóink talán emlékezni fognak, egy nagy motorcsónak-

a következő adatokat bocsátjuk olvasóink rendelkezésére:

Svachulay szerkezete monoplan — egymás mögé párosával elrendezett négy szárnyval, melyek hossza 7 méter, szélessége 0.80—1.00 méter. Az összes szárnyfelület tehát mintegy 13 négyszögméter (Santos-Dumontnál 9.5, Blériotnál 14, Wrightnél 40), amik a mellékfelületek (a főtest és a farkrész) 15 négyszögméterre egészítenek ki. A két szárny pár közt minden oldalon egyegy levegőcsavar foglal helyet, mindegyiknek egy lapátjai, mint tengelyei tetszés szerinti síkban, illetve magasságban rögzíthetők egy egyszerű kormánykerék és vezérmű által. Az egész gép, amely három pneumatic-keréken nyugszik, acélból készült és ennek dacára nem nyom többet 75 kilogrammnál (motor és vezető nélkül).

A szárnyfelületeken lényeges újítás az, hogy rajtuk a vásznat, ha esetleg meglazul, újra ki lehet feszíteni anélkül, hogy levénné az ember. A felületek átlagos megterhelése négyzetméterenkint 10—12 1/2

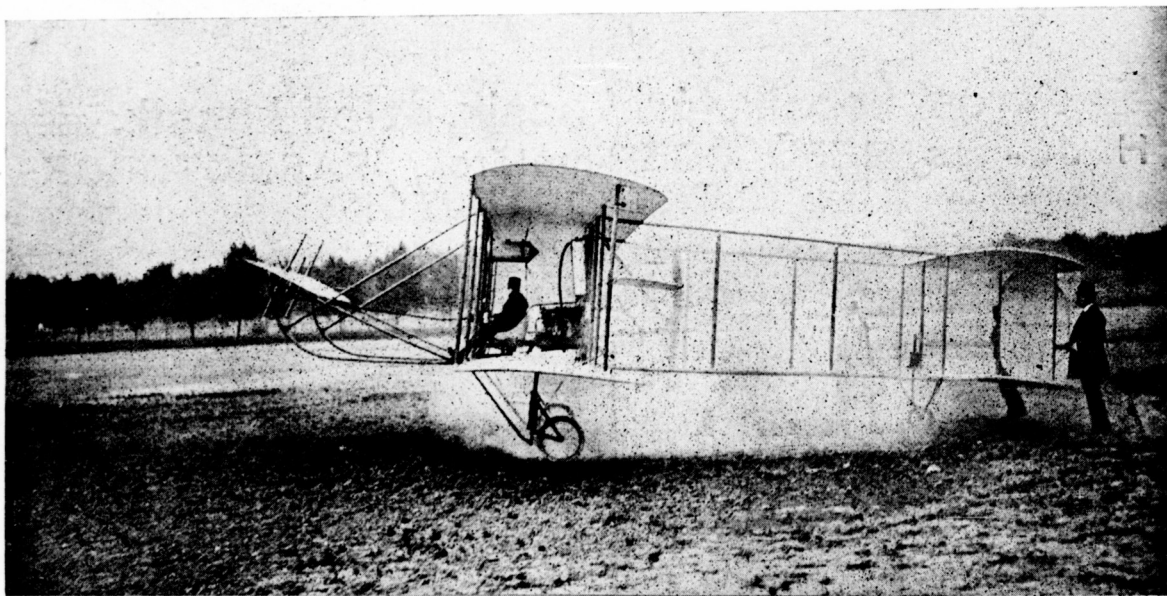

taraverseny kérdése is szőnyegre került. Ezen verseny ügyében is Zichy Béla Rezső gróf, a MAC. fáradhatatlan alelnöke folytatott tárgyalásokat Berlinben. E tárgyalások eredménye eddig, mint értesülünk, az, hogy a versenyt valószínűleg nem Regensburgból, hanem Passauból kiindulva, egészen a Vaskapuig fogják megtartani és pedig május hó folyamán. Az angol sportkörök, akik tudvalevőleg igen intenzíven foglalkoznak a motorcsónak-sporttal, élénk érdeklődést tanúsítanak a verseny iránt.

MAGYAR AEROPLAN. Svachulay Sándor mechanikus több évi fáradságos munka eredményeként egy aeroplannal lép a nyilvánosság elé, amelyről

kiló, (Blériotnál 23, Lathamnál 18). A hajtóerőt egy háromhengeres, 12 lóerős Anzani-féle benzinmotor fogja szolgáltatni. A két-levegőcsavar, amely acélsőkeretre feszített erős vászomból készült s átlag igen jó hatásfokuak. Svachulay csávarjainak átmérője mindössze 1.70 méter, a fordulatok száma percenként 6—700-ra van előirányozva.

Addig, amíg a motor Franciaországból megérkezik, Svachulay Sándor aeroplanja ki lesz állítva a Royal-szálló földszinti nagytermében és pedig szeptember 30-ától kezdve október 6-áig, egy korona belépti-díj mellett.

Némely napilap e leíráshoz hozzáfűzi, hogy ez

Ne tévóvazzék, ha fáj a feje, hanem használjon azonnal

BERETVÁS-pasztillát amely 10 perc alatt a legmakacsabb migránt és fejfájást elmulasztja. — Orvosok által ajánlva.

Ára 1-20. Kapható minden gyógyszerertárban. Készíti: Beretvás Tamás, gyógyszerész Kispesztén. 3 doboznál ingyen postaszállítás.

az első magyar aeroplan. Ez természetesen nem felel meg a valóságnak, mert *Faludy, Némethy, Zsélyi* stb. aeroplanjait mégsem lehet egyszerűen letagadni. Az aeroplanról bővebben jövő számunkban fogunk megemlékezni.

A MADÁR ÉS AZ AEROPLAN MÉRLETEI. A „La Conquête de l'Air“ című újságban Chadwick *Hunter* érdekes összehasonlító táblázatot közöl a madarak és aeroplanok méreteiről, melyet a következőkben közlünk:

Madár	Súly livresekben	felület lábnégyes-	felület livreseként
Holló	1.34	2.50	1.87
Kánya	1.41	3.02	2.14
Sólyom	2.80	3.01	1.08
Sas	3.83	3.65	0.95
Ölyv	5.60	5.53	0.95
Flamingó	6.34	3.50	0.55
Saskeselyű	16.52	11.38	0.68
Condorkeselyű	16.52	9.80	0.59
Szakálas keselyű	17.76	11.99	0.68
<i>Aeroplan.</i>			
Wright	1050.00	520.00	0.40
Farman	1102.00	697.50	0.62
Delagrangé	1166.00	645.84	0.55
Bouquet-Labranche	1278.00	905.17	0.70
Curtiss	650.00	370.00	0.57

A RÉPUBLIQUE KATASZTRÓFÁJA. A République nevű francia kormányozható léghajót végzetes katasztrófa érte: a levegőben szét pattant, azután lezuhant és mind a négy utasa *Machal* százados, *Chaube* hadnagy, és *Vincenc* és *Beaux* műszaki altisztek életét vesztette. A République léghajó régebben *Deutsch de la Meurthe* a léghajózás híres maecenasának tulajdona volt, aki a Patrie léghajóeltűnése után ajándékozta azt a francia hadseregnek. A léghajó kitűnően bevált, habár ép úgy, mint gróf Zeppelin léghajóit, ezt is több kisebb baleset érte. Néhány nappal ezelőtt tisztek vezetése mellett Meudonból La Palisseba repült és szombaton reggel visszafelé indult. A végzetes szerencsétlenség Trévol és Villeneuve (Alliers) közt Moulinstól nyole kilométernyire száz méter magasságban érte.

Lefolyását a francia lapok következőképpen írják le: A léghajót 8 óra 25 perckor Páristól 200 kilométernyire, Moulinben látták, Moulintól 11 kilométernyire, Trevolenál, hirtelen eltört a léghajó egyik propellere és annak elröpülő részei elhasították a gömb burkolatát. A gáz kiömlött és nyilván a motor lángjánál meggyult és felrobbant. A gömb óriási sebességgel, közvetlenül Chabanne kastély mellett lezuhant. A léghajó három utasa azonnal meghalt, a negyedik, *Chaube* hadnagy, még öt percig élt. Ez a leírás aligha felel meg teljesen a tényeknek. A léghajó szét pattanása a gáz túlgúla következtében mindenesetre ki volt zárva, mivel a biztonsági- és kéziszzelepek ezt feltétlenül megakadályozták volna. Robbanásról is aligha lehet szó. Egyrészt a motor távolsága a gáztartótól, amelynek tartalma mindenesetre nem a motor felé, hanem felfelé fog távozni, másrészt a vizsgálat folyamán konstatált tény, hogy égési jelek sehol sem találhatók, kizárják azt. Marad tehát a csavar törése. Ugyanígy baleset érte Zeppelint Németországban és a franciák által sokat ósárolt rigid-ballon ((merev ballon), amely több ballonet összességéből áll, bár kissé lassabban, de nyugodtan foly-

tatta útját. Mai képeink a „*Républicquet*“ a szerencsétlenség előtt néhány órával, mutatja be.

FGY MAGYAR AVIATIKUS SIKERE. *Mourmelonból* jelentik: *Kutassy* Ágost dr., aviatikus, ma Farman-gépen harminc kilométernyi légi utat tett meg harmincegy perc és kétötöd másodperc alatt. *Kutassy* az első magyar aviatikus, aki repülőgépen fölszállt.

Hírek.

HENRIK POROSZ HERCEG a *Magyar Automobil-Club* disztagjává való választása alkalmából a következő levelet intézte a klubhoz:

An den

Magyar Automobil-Club

Budapest.

Es gereicht mir zu besonderer Freude, die mir unter dem 25. Juni angetragene Ehrenmitgliedschaft des „Magyar Automobil-Clubs“ hiermit zu übernehmen.

Indem ich für die mir gleichzeitig kundgebenen so freundlichen Gesinnungen vom Herzen danke, möchte ich es gern nochmals aussprechen, mit welcher Freude ich an meine Fahrt durch das schöne Ungarn und an den Aufenthalt in seiner herrlichen Königsstadt *Budapest* zurückdenke, wie dankbar auch ich das in Stadt und Land dem Automobilwesen zugewendete Interesse und die bei der Tourenfahrt überall bethätigte so warme Gastfreundschaft empfunden habe.

Dem Magyar Automobil-Club, mit dem mich nun ein besonderes und ehrenvolles Band verknüpft, wünsche ich weiterhin Gedeihen und besten Erfolg.

Schloss Kiel, den 23. September 1909.

Heinrich Prinz v. Preussen.

A levél rendkívül szívélyes hangja által tűnik ki s kiérezhető belőle, hogy a lovagias német herceg élnék emlékeztében él még a magyar nép spontán lelkesedésének szép megnyilatkozása alkalmából.

Az 1910. évi *Prinz Heinrich-Fahrt* nem fog Magyarországon keresztül vezetni, az Osztrák Automobil-Clubot ugyanis ez évi *Prinz Heinrich-Fahrt* financialiter annyira igénybe vette, hogy a jövő évben nem vehetne részt a rendezésben, mivel pedig Németországból Magyarországra csakis Ausztrián keresztül vezet valamire való út, az osztrákok lemondása miatt a mi részvételünk is lehetetlenné vált. Egyetlen egy mód volna Ausztria megkerülésére s ez az Ancona-Fiumei tengeri út választása volna, a Berlin—München—Milano—Vence—Ancona—Fiume—Kaposvár—Budapesti útvonalat feltételezve. Ezt a megoldást azonban a tengeri szállítással járó nehézségek miatt el kellett ejteni. *Zichy Béla* Rezső gróf, aki a német és magyar automobil-társaság összeköttetését oly sikerrel inaugurálta a múlt évi *Prinz Heinrich-Fahrt*tal, ezzel szemben, mint értesülünk, legutóbbi berlini tartózkodása alatt határozott ígéretet nyert az 1911. évi túrára vonatkozólag, amelynek útvonalául a Berlin—München—Dresda—Prága—Wien—Budapest—Szeged—Brassó—Bukaresti út van kiszemelve.

TAMÁSSY PARK-SZANATÓRIUMA

Dunaharaszttiban ——— Pestmegye.

Elsőrangú gyógyintézet alkoholisták, morfinisták és idegbetegek részére. Nap- és légtüdők. Dr. Lahmann szerinti diétetikus konyha. Télen-nyáron nyitva.

Telefon: Budapest környék Dunaharaszti 3.

PROSPEKTUST

KIVÁNATRA KÜLD

AZ IGAZGATÓSÁG.

FERBER KAPITÁNY halálos balesetének okát a vizsgálat, miután a gép teljesen összetört, nem tudta biztosan megállapítani. Valószínű, hogy a magassági kormány rosszul működött (lökésszerűen) s hogy Ferber azért ment neki a dombnak. A gép azután felfordult, a motor pedig, amely Ferber gépénél a vezető mögött van, előre repült. A gépnek egy megerősítési rudja hátulról oly erővel hatolt be Ferber testébe, hogy még a zsebében levő pénzdarabokat teljesen elgörbítette. Ferber még egy félóraig élt a baleset után s fájdalmi dacára mindig gépe iránt érdeklődött. Utolsó szavai ezek voltak: „Túl mélyen repültem.“

A HADSEREG KORMÁNYOZHATÓ LÉGHAJÓJA javában készül. A léghajó burkolatát az Österreichisch-Amerikanische Gummifabriks-A. G., hajóját és motorját pedig az Osztrák Daimler-társaság gyártja Wiener-Neustadtban. A Fischamendi léghajó-csarnok szintén készen áll, úgy, hogy az első próbarepülések október hó közepére várhatók.

OSZTRÁK KORMÁNYOZHATÓ LÉGHAJÓ. A Renner Anatól és Sándor által készített saját szerkezetű kormányozható léghajó, mint hírlík. Grázban felszállt és több sikerült manőver után meglepő biztonsággal tért vissza a ballonesarnokba.

AZ ELSŐ AERONAUTIKAI „SALONT“ szombaton nyitotta meg Fallières köztársasági elnök Párisban. A kiállítás rendkívül sok érdekes anyagot tartalmaz úgy aeronautikai, mint aviatikai részben.

ABERLINI AVIATIKAI HÉT megkezdődött vasárnap, f. hó 26-án. Első nap jelentéktelen repüléseket végeztek Blériot, De Caters és Leblanc. Második napon Latham a tempelhofi mezőtől a johannisthali repülőtérre aeroplanján jött el. A távolságot 20 perc alatt tette meg, 70—80 méter magasságban. A gyorsági versenyben Farman 20 kilométert 20 perc 9 mp. alatt repült. A repülöhétnek harmadik napja sokkal élénkebb és mozgalmasabb volt a két elsőnél. A léviszonyok nagyon kedvezőek voltak. Latham és Caters báró szálltak föl elsőnek. Latham nagyon szépen szállt föl, ellenben a belga báró alig egy-két perc múlva kénytelen volt leszállni. Tíz perc múlva újra felszállt, de éppen csak egy körutat tudott megtenni. Az egyik csavarszárny érintkezésbe jött a motorral, meghajlott és letört. A közönség egy ideig három repülőgép egyidejű repülésében gyönyörködött. Latham, Blériot és Caters báró egyszerre voltak a levegőben. Blériot maradt fönt legtovább; aztán leszállt, de csakhamar újra fölemelkedett és egy körutat tett meg a másik után, ami közben folytonosan egyenlő magasságban maradt, míg Rougier, aki másodszor szállt föl, magasan fölötté repült. Lathamnak sikerült Farman gyorsági rekordját megrerüni, amennyiben az előirt husz kilométert tizennyolc perc negyvenegy másodperc alatt tette meg. Blériot a husz kilométeres utat huszonegy perc egy másodperc alatt tette meg. A versenybírák diszkvalifikálták, mert a célpontokon belül fejezte be útját. Eduard fölszállásai nem sikerültek. Miután a közönség legnagyobb része már eitévozott, Eduard még egyszer fölszállt s kísérlete most fényesen sikerült és

repülőgépe gyönyörűen repült körben a célpontok körül. Egyszerre elromlott a motora, a repülőgép még egy pillanatig előre ment és aztán negyven méter magasságból lezuhant a földre. Az erős acélcsővek eltörttek, mintha üvegből lettek volna. A motor keresztül törte a készüléket, amely teljesen elpusztult. Eduard kilódult üléséből, de csak orrán szenvedett jelentéktelen sérülést. Azonnal talpra állott, ismerősei és barátai hozzá siettek, megölelték és megcsókolták. Eduard sápadt és izgatott volt és a nagy részvét igen jól esett neki. A verseny eredménye a következő volt: Latham Antoinette repülőgépével eddig vezet a gyorsági versenyben. A hosszú ideig tartó röptülés díjában és a magassági díjban Roagier vezet Voisin-géppel, százhuszonnégy kilométeres uttal, ötvenkét perc és tizennyég másodperc alatt.

Blázsei Miklós

automobil-kocsigyártó.
Javitások. Új carrosseriák.

Budapest, VIII., Práter-u. 67.

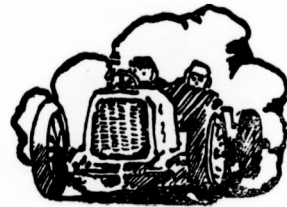

„Automobilia“

első magyar PNEUMATIC javító műhely. Elsőrangú nyersanyag, leggondosabb vulcanizálás.

BUDAPEST, VII., Vörösmarty-utca 20. sz.

8 ürgöncim: AUTOMOBILIA.

Távbeszélő 105—08.

Dunlop Pneumatik.

NEMZETI SPORT

ÉS A MAGYAR VIZI SPORT MINDEN SPORTTAL FOGLALKOZÓ SZAKLAP.

A Nemzeti Sportot 1903-ban Fodor Károly műegyetemi vívómester alapította. A Magyar Vízisport, előbb Magyar Evezős Sport, VIII. évfolyamában 1908. február 1-én egyesült a Nemzeti Sporttal.

Vívó világvérseny Budapesten.

A Budapesten megrendezendő nagy világvérseny ügye a megvalósulás stádiumába lépett.

Kedden, szeptember 28-án, a MAC., a NVC., a FVC. és a Vén fiuk képviselői részvételével egy értekezlet volt e tárgyban, mely elvben a vérseny létesítését elhatározta, a kérdés az illető klubok választmánya elé kerül és a jövő kedden újból összeülő értekezlet már a részletes program ki-dolgozásához kezd.

A magyar vívópolitikában fordulatot, helyesebben egy új korszakot fog e vérseny megnyitni. Mintegy tíz éven át az volt a magyar vívópolitika egyetlen célja, hogy minél nagyobb tömeget nyerjünk meg a vívósportnak és minél erősebb magyar vívókat neveljünk. Minden erőnkkel a belterjes művelésre fordítottuk. Amit ki lehetett találni, el lehetett gondolni e célból, azt mind megvalósítottuk.

Az első és legfontosabb dolog az volt, hogy a vívóvérsenyeket deficitmentesekké tegyük, hogy így módot nyújtsunk minden egyetlnek a fővárosban és vidéken egyaránt arra, hogy fejtörés és nehézség nélkül rendezzen vérsenyeket. Külföldön egy-egy vérseny ezekbe kerül. Vívóvezetőségünk sokat csodált titka, hogy évenként tucatszámra rendezünk vérsenyeket, vívóink és mecénásaink tulságos megterhelése nélkül, úgy, hogy azok a rendezőségeknek sem mibe se kerülnek! Még hozzá belépődíjat se szokás vívóvérsenyeken szedni. A külföldiek hitetlenül csodálják fejüket ennek hallatára. Volt is, van is annyi vérsenyünk, hogy alig győznek vívóink azon résztvenni.

A második eszköz volt célunk elérésére, hogy a vérsenyeket nem foglalják le mindig ugyanazok a matadorok, elvéve a többiek kedvét a munkától. A Nemzeti Sport inaugurálta és ma már oly divatos kizárásos vérsenyek, a hendikepek, a főiskolai ifjúsági, középiskolai és kerületi vérsenyek mind azt a célt szolgálták, hogy minél több vívó jusson a siker reményéhez, minél többnek legyen kedve a szorgalmas tréninghez.

Célt is értünk. A világ egyetlen országának sincs annyi vérsenyképes vívója, mint nekünk, dacára hogy igazán kicsiny és erőben nem dúsuló nemzet vagyunk.

Es jól is vívunk. Ez pedig a sok vérsenynek és a velejáró sok tréningnek, kitünő és vérsenyszellemtől áthatott mestereinknek, nemkülönben nemzeti géniuszunknak, a magyar emberrel veleszületett vívótehetségnek köszönhető. Ezek tették lehetővé, hogy amit az egy ideig bennünket annyira tulszárnyalt külföldtől tanultunk, úgy tettünk magunkévá, hogy az magyar lett minden ízében.

Ez a vívópolitika hozta meg a magyar fegyverek győzelmét az egész világ felett.

Most azonban itt az ideje, hogy szemünket ismét a külföld felé irányozzuk. Csak a nemes vetélkedés külföldi bajtársainkkal tarthatja meg a mai színvonalon és fejlesztheti még magasabbra a magyar vívást. Nem elég ha 4 évenként az olimpiádokon keressük fel a külföldi vívókat, hanem meg kell velük mérköznünk idehaza is. Idehaza, hogy ne csak néhány kiválasztott, hanem valamennyi vívónk és vele a nagy sportközönség is láthassa a külföld világhírű erőit és megtermékenyülhessen azok csodálatos művészetétől.

E célt szolgálja majd a tervbe vett világvérsenyünk. Vívóinkat a külföldi vívókkal igazi meleg bajtársi viszony köti össze. Mindenki örömmel jönne hazánkba, ha egy méltóan rendezett szép vérsenyre meghívónk őket.

Ezért veszi kezébe a 4 legnagyobb fővárosi egylet e nagy vállalkozás megrendezését. Együtt és közösen. Mert ha a többi sport terén az egyletek között viszály, gyűlölködés honol is, ilyennek a vívósportunkban hála Istennek nyoma sincs és egyleteink örömmel nyújthatnak egymásnak segítő kezet.

Az előzetes terv szerint, melyet a külfölddel folytatott tárgyalásaik alapján Nagy Béla dr., Krenesey Géza és Werkner Lajos dolgoztak ki, a vérseny *meghívási vérseny*

Lawn-Tennis. Football.

Teljes lawn-tennisz-felszerelések. Amerikai, angol és francia prima rakettek. Wright and Ditson, Slanzenger, Ayres, Sykes, Davis, Bassey, Prosser, Jaques, Miss & Cie, Williams stb. gyárosok rakettjei. — Rakettjavítások elsőrangú szakmunkás által. —

Vérsenylabdák; Slanzenger, Standard, Selected, Ayres, Champion, Sinnet, Climax stb. — Közép és bekerítő hálók. Oszlopok, rakettprések. A Magyar Országos Lawn-tennis Szövetség hivatalos játék- és vérsenyszabályai. Vérsenyjegyzőkönyvek.



Angol és magyar sportjátékok összes kellékei. .:

Uj Diabolo-játék minden kivételben.

Hitelesített athlétikai sportcikkék egyedüli főraktára. Torna szerek. Valódi olasz Perez-féle vívóeszközök. Izomerősítő Hockey. Golf. Lovaspoló. Croquet. Sportöltözékek és felszerelések legnagyobb raktára.

— Képes sportárjegyzék ingyen és bérmentve. —

KERTÉSZ TÓDOR sportüzlete, BUDAPEST, IV., Kristóf-tér.

Állandó sportkiállítás. .: Alapítva 1861-ben. .: Sport-, díszmű- és játékaruk. .: Utazási és háztartási cikkek Feltűnést keltő tennisrakett-újdonság 1909-re. Slanzenger-féle „Kertész Special“-ütő kizárólag a Kertész Tódor cég részére.

lesz. Meghívják minden vívóország vívósövetségét, hogy küldje ki két legjobb emberét és ezekkel szembe, ahány külföldi, annyi magyar vívót állítanak. A verseny, mely f. évi karácsony hetére, december 26-ától 30-áig terjedő időre van tervezve, kard és tőr egyéni versenyből fog állani.

A versenyhez azonban pénz, pénz és újra pénz kell. Erősen igénybe fogja az venni az egyesületeket, hatóságokat és mecénásainkat egyaránt. 25 értékes tiszteletdíj és mintegy 3000 korona készpénz az, amellyel nagy takarékosság mellett meg lehet a versenyt rendezni.

A tervezőknek az anyagi megszerzésére részletes tervük van. Nem titok, hogy a vívó-sport hívei áldozatkész-ségéhez fognak fordulni.

Nem lehet kétséges egyetlen pillanatra sem, hogy hi-tükben nem fognak esalatozni és felhívásukra mindazok zászlajuk alá sereglenek, akikre számítanak, akiknek az eddigi sikerek is köszönhetőek voltak.

A magyar fegyver dicsőségéről van szó.



Szilánkok.

Szükségesnek és helyénvalónak látjuk, hogy a nyilvánossá-got egy folytonosan megújított, immáron szokássá vált szabály-sértésre figyelmessé tegyünk. Az „Általános versenyszabályok” 27. §-a ugyanis azt mondja, hogy a díjkiosztás az esetben mellőzhető a verseny napján, ha az ezt előidéző technikai akadályt a Szövetség tudomásul vette és épen a közelmúltban kifogásolta a Magyar Úszó-Szövetség egy hivatalos kiküldöttje e szabály minden indokolás nélkül való megkerülését. Nem akarván nehézségeket támasztani, hivatalos óvatát nem emelt, de figyelmébe ajánljuk egyleteinknek a fenti szabályt, kiemelve annak cogitív jel-legét. Tessék az érmelet idejekorán megrendelni és akkor ki lehet azokat idejekorán osztani. Igaz, hogy a Szövetség maga se szor-goskodik valami nagyon érmelet kiadása körül; hogy Sheff, vala-mint Bieberstein milyen hírelet költik egy országos testületnek, mely érmelet ígér — két évi fennállás után még mindig nem ad ki, arra valóban kíváncsiak lennénk. Vagy tán nem is kell nagyon kíváncsiaknak lennünk.

Anglia bajnoki nagyhete most zajlott le és eredményeit tekintve, nem valami kiváló. Három egyéni, egy csapat „national championship” dőlt el. 150 yard hátuszás 2 p. 02.2 mp., 200 yard melluszás 2 p. 46.2 mp., 100 yard sprint 1 p. 01 mp. Mind olyan idő, amilyennél bizony különbet várunk, ha arról a legendás, esillámzó, büszke címről van szó. Amateur champion of England. Bizony a melluszásban meg is szerezhettük volna e klasszikus, páratlan dicsőséget, de persze Holman távollétével nem lehetett számolni és ellene meg ugyan-ugyan nehéz tusa árán lehet valaki győztes. Radmilovic nagy szívósságának köszönheti eredményét, mert az a fullasztó iram, mely az előfutamban Mey-boomot képtelenné tette második sprintre, nem árthatott meg a hosszútávbjának staminájának. Unwin eredményének jellemzésére elég annyi, hogy — nem volt szüksége jobbra, Taylor harmadik helyét esodáljuk. Az utolsó hátralevő bajnokság Battersby-t hozza ismét össze Taylorral. Gigászi harc lesz a régi babérelpte világ-bajnok és az ifjú kíméletlenül felfelé törő óriás közt; legutóbbi világrekordja alapján Battersby aligha szenvedhet vereséget.

Országközi mérkőzések. A nagy közönséget több napilap közlése folytán már csak nemzeti vonatkozásánál fogva méltán érdekelheti a vállalkozás, de meg Németország és Magyarország uszósportjának az athéni olympiai óta első stafétavetélkedése a sportkörök szemében is „of high interest”, mint a esatornán tul mondják. És mindenekelőtt kötelességünknek tartjuk a mutatkozó nagy vérmérséget, tulesigazított reményeket kicsit alábbszállí-

tani. Előrebocsátjuk, hogy két matchról van szó, 5×100 és 4×63 m. tetszés szerinti uszásra. Mindkét esetben, (de főleg utóbbiban) nagyon-nagyon nehéz a magyar csapat helyzete. Schiele, Opitz, Haubold, Weckesser. Főlemetes erők. És ehhez járul még, hogy a kismélt magyar csapat, bár jó, sőt kitűnő, de mégsem Magyarország reprezentatív csapata a körülmények sajátságos alakulása folytán. Főleg, legfőképpen hiányzik Halmay. Az ő távollétét — szívből kívánjuk — ne érezzük meg keserűen, de tartunk, nagyon tartunk tőle. Óriási csapás lenne e két stafétaverseny el-vesztése és itt felelnie kelene néhány, a nyomatott betű hatal-mával visszaelő cinikus, sport-parazitának, aki Halmayt kiüzte a magyar sportból. Nem helyesbülhetjük ugyan Halmayt tüntető, rán-tulságig vitt, sértett önértékelő erők fátörmaradását, de a fele-lősség nagyobb részét másokra hártjuk.

A Sport-Világ versenye.

(IX. 26.) Szépen díjazott, ügyesen összeállított meeting-gel lépett mut vasárnap aptársunk a nyilvánosság elé és saj-nosnak kellett konstatálnunk, hogy az egyletek aránylag mily kevésbé méltányolták sportszerű, támogatásra méltó igyekvésüket. Ennek főokát a verseny színhelyének megválasztásában kell keresnünk, mert közönséges vízvezetékí vízben, az Isten szabad ege alatt, szeptember végén még uszóversenyt rendezni, kissé merész, sőt — a versenyzők egészségét tekintve — tán kockázatos vállalkozás. A rendezés egyébként pontos és precíz volt. Sportbeli eredmény nem igen volt említésre méltó. Onody ideje megfelelt a várakozásnak, Hajós-nak nem volt ellenfele; Gőző a régi, huzamos távolléte miatt mítem vesztett szabatos, elasztikus testtartásából. A sprintstafétában a MTK. átlaga (45.3 mp. 66 $\frac{2}{3}$ m.re) e ég közepes és a MAFC. adott helyzetben reális vereséget csak Hentaller sprintjének teljes szolgálatfelmondása indokolhatja. A plunging eredménye gyenge, a melluszásé viszont jónak mondható — magyar viszonylatok közt. A 3×100 m.-es vegyes staféta és 100 m.-es oldaluszás, egy nevezés érkezvén, emaradt. A középiszkolai versenyszámok, melyeket aptársunk fel-vett programjába, kellő propaganda és agitáció híján nem lép-tették akcióba azt az imponáló tömeget, mely a mi versenyün-ket oly magas nivóra emelte. Meg kell emlékeznünk Wendelin István (BAK.) Hendl felett aratott győzelmet, bár a fiatal uszó mindinkább javuló képességeit feltétlenül el kell ismerni, óvato-san értékelendő, mert az idő hálál annyira gyakori pillanatnyi letéreseinek egyre látszik mutatni.

Részletes eredmény:

I. *Középiszkolai hátuszás* 66 $\frac{2}{3}$ m. (11 nevezés). 1. Zoltán Béla (BTC.) 54.6 mp. 2. Fodor Vilmos (MUE.). 3. Rendes Lajos (BAK.). Indult még Unger Béla (MAFC.), Elfer Tivadar (magán), Thürr József (Balaton), Beeske Frigyes (MTK.). Gyenge idő.

II. *Középiszkolai hátuszás* 66 $\frac{2}{3}$ m. (8 nevezés). 1. Demján Oszkár (technologia) 58 mp. 2. Wendelin István (VI. ker. reál). Indult még Horváth Zoltán (Tavasmező) és Kovács Andor (Baresay). Wendelin vereséget előzetesen megtartott seniorhátuszás magyarázza.

III. *Gyorsuszás* 100 m. (5 nevezés). 1. Ónody József (MUE.) swim-over 1 p. 10 mp.

IV. *Junióverseny* 800 m. (6 nevezés). 1. Szegő Ernő (MAFC.) 15 p. 49 mp. 2. Vajda György (BAK.). Rossz eredmény. Indult még Nemes Lajos (MAFC.) és Szombat Jenő (Balaton), ki feladta.

V. *Középiszkolai staféta* 3×33 $\frac{1}{2}$ m. (vegyes; 3 nevezés). 1. Baresay-utcai gimn. (Toldi Ödön, Kovács Andor, Adorján István) 1 p. 17 mp. 2. VI. ker. kereskedelmi a) (Weisz Lajos, Weiler István, Fischer József). Indult még a VI. ker. keresk. b) (Erdős, Vécsy, Rosenberg). Fenntartva nyerve.

VI. *Hátuszás* 100 m. (4 nevezés). 1. Wendelin István (BAK.) 1 p. 28 mp. Indult még Hendl Kornél (MTK.).

VII. *Középiszkolai verseny* 66 $\frac{2}{3}$ m. (12 nevezés). 1. Ádám Aladár 48.6 mp. 2. Novák Jenő (piarista). 3. Ebneth Gyula (VIII. ker. reál). Indult még Ficker Rezső (II. ker. keresk.), Kovács Andor (Baresay), Fischer József (VI. ker. keresk.).

VIII. *Melluszás* 400 m. (4 nevezés). 1. Toldi Ödön (MTK.) 6 p. 54.6 mp. Indult még Demján Oszkár (BTC.). Toldi együtt halad Demjánal és a végsőpartban szakad el tőle.

IX. *Staféta* 4×66 $\frac{2}{3}$ m. (2 nevezés). 1. MTK. (Zachár Imre, Hajós Henrik, Hornung Gyula, Munk József) 3 p. 01. 4 mp. Indult még a MAFC. (Rimanóczy, Hentaller, Zsoldos, Donáth). A favorit MAFC. lemaradását Hentaller váratlanul indiszponált, melyen szokott formáján aluli uszása okozta. Rimanóczy Zachár ellen alig 1 $\frac{1}{2}$ m. előnyt szerez esavarása folytán, amit Hajós

FODOR-féle vívóterem Koronaherceg-u. 3.

Hentaller ellen behoz, sőt még 5—6 m. előnyt is hoz. Zsoldos bravurosan uszva fenyomni Hornung ellenében, de a váltásnál ismét 4—5 m-re felhővekedő előnyt Donáth Leó minden erőfeszítése sem bírja egészen behozni és 2 m-el verve marad. A nap legszebb versenye a közönséget szinte extázisba hozta.

X. *Hölgyhendikep* 66 $\frac{2}{3}$ m. (5 nevezés). 1. Huber MUSZ. (FTC.) 1 p. 13 mp. 12 mp. h. Indult még Szende Erzsébet 0 mp. h.

XI. *Fejlesztőugrás*. (4 nevezés). 1. Ónody Károly (M.C.E.) 17.31 m. Indult még Lantossy József (MTK.) 15.95 m.

XII. *Középiskolai mellúszás*. (9 nevezés.) 1. Perin Béla (ref. gimn.) 58.6 mp. 2. Beeske Pál (Rözer). Indult még Galamb Dénes (Baresay), Pusztally Jenő (ref. gimn.), Ádám Aadár (ker. ak.).

XIII. *400 m-es uszás* (3 nevezés). 1. Hajós Henrik (MTK.) 6 p. 10.4 mp. Indult még Domonkos Pál (FTC.). Séta volt a verseny Hajós részére.

XIV. *Bucárúszás* (1 p-en belül, 3 nevezés). 1. Kankovszky Artur (FTC.) 33 $\frac{2}{3}$ m.

XV. *Szeniorstaféta* 3×33 $\frac{2}{3}$ m. (tetsz. sz.) 1. MUE. (dr. Gräfl, dr. Biegelbauer, Ónody K.) 1 p. 10.6 mp. swim-over.

XVI. *Műugrás* (6 nevezés). 1. Gööz József (MAFC.) 49 p. 2. Széchy Endre (Balaton) 48 p. Indult még Domonkos Pál (FTC.) és Torma Károly (BTC.). Gööz beigazolta, hogy még mindig legjobb műugrónk; dupla szaltója nagyon tetszett.

XVII. *200 m-es hendikep*. (18 nevezés.) 1. előfutam. 1. Fischer József (FTC.) 20 mp. h. 3 p. 30.4 mp. 2. Somogyi Adrián (Balaton) 0 mp. h. 3. Weiler István (MTK.) 15 mp. h. Indult még dr. Biegelbauer Árpád (MUE.) 12 mp. h. és Justh László (MTK.) 10 mp. h. II. előfutam. 1. Halász Imre (MAFC.) 15 mp. h. 3 p. 23.8 mp. 2. Csütörtök Jenő (Balaton) 11 mp. h. 3. Nagy Géza (MAC.) 33 mp. h. Indult még Zoltán Béla (BTC.) 0 mp. h. Krausz Tivadar (MTK.) 21 mp. h. Kerekes Gyula (FTC.) 29 mp. Döntőfutam 1. Csütörtök Jenő (Balaton) 3 p. 20 mp. 2. Halász Imre (MAFC.) 3. Nagy Géza (Balaton).

Hírek.

A SPORTFUTÁR SZERKEZTŐSÉGE USZÓVERSENYT tervez a tél folyamán; a meeting alkalmán a Rudasfürdőben kerülne eldöntésre.

TETMAJER GÉZA, a Műgyetemi Athletikai és Football-Club nagytehetségű és rokonszenves ifjú uszójának halálhírei közfelfordulása (október 14.) közeledik és a MAFC. ez alkalomból nagyszabású galat fog a Rudasfürdőben tartani. A klubgala meghívási számai közül kimagaslik a 200 m-es házi emlékverseny, melynek háromszor sorrendben vagy ötször egyáltalán történi megnyerése (feltéve, hogy az idő mindenkor a 2 p. 50 mp.-es standardon belül volt) a klub aranyérmét és bajnokságát jelenti. Az ünnepélyt a MAFC. igen ünnepélyes keretek közt és az összes magyar sportegyletek bevonásával rendezti.

A MAGYAR PÓLÓBAJNOKSÁG október 10-én délután a Császárfürdő férfuszodájában, előreláthatólag a FTC. és MUE. részvételével. Ugyanekkorra rekordkísérletet jelentett be 400 méteres mellúszásra Toldi Ödön, 100 m-es mellúszásra Elek Imre, 100 m-es hátúszásra Kósza Sándor, 50 yardos uszásra Donáth Leó. Az előzőkre autentikus rekord még nincs, az utóbbira 25 mp. a rekord (Donáth); az elérendő eredmények egyben a nemzetközi Szövetségnek is befognak jelentetni.

REKORD-ÉRMEK ÉS OKLEVELEK kiadását határozta el a Magyar Uszó-Szövetség az angolok példájára, ahol minden

év végével a rekordjavító aranyérmét nyer; a MUSZ. rekordérme ezüst lesz.

A MUE. HOLNAPI VERSENYE, mint főszámot, a magyar plüvingbajnokságot, az egyedül még hátralévő bajnokságot adja. Römer indulásával eldöntött dolog, míg az ő távolléte esetén Ónody Károlynak van esélye Lantossy és Huszár Károly előtt. A 60 m-es gyorsúszás Donáth és Rimanóczy közt van, a 3×40 m-es stafétában (vegyes) a MAFC.-nak van esélye. Örvedetes meglepetés Zachár Imre munkába állása és indulása a 400 m-es hendikepben; érdeklődve várjuk formamutatását. A verseny egyébként meglehetősen megsínyli az ugyanazonnap eldőlt magdeburgi versenyt.

A MAGDEBURGI VERSENYEN a magyarok a MTK. hármas-stafétája (Hajós, Munk, Hornung) és Las-Torres Béla révén van képviselve; előbbi győzelmet a 3×100 m-es stafétában, utóbbi a 100, 400 és 800 m-es főversenyeken közül abban, ahol startol, valószínűnek tartjuk. Battersby, aki szintén nevezett, nem jön el a szept. 30-iki 500 yardos angol bajnokság miatt; így Las-Torresnek 100 m-en Schiele és Haubold, 400 és 800 m-en Sheff lesz legveszélyesebb ellenfele; a stafétában a MTK. a Hellast, Magdeburger SC.-ot és Poseidont fogja megverni. A másodoszt. 100 és 300 m-es versenyeken Domonkos indul esélylvel, előbbiben Haubold azonban alkalmasint megveri. Nagyon érdekesítőnek ígérkezik az 5×100 m-es országok közt staféta, melyben Magyarországot várjuk heves küzdelem után győztesnek. Csapatfelfállítás az eddigi konjunkturák szerint: Hornung, Munk, Hajós, Ónody, Las-Torres, Schiele, Haubold, Gubener, Opitz és Ritter vagy Weckesser.

RÓMÁN KERESZTUL a versenyt a firenzei Signorini nyerte 3 ó. 6. 9 p. 47 mp. alatt 120 m-el a *holtversenyn* végző Amatore (Milano) és Fausti (Róma) előtt; százezekre rugó közönség volt jelen a Tiberis partján.

PÁRIS PÓLÓBAJNOKCSAPATA a Libellule lett 6:5 arányban verve a Cerele Pédestre d'Asnières.

BANCHE MICHEL, az ismert hölgyuszó nyerte 1 p. 34.8 mp. alatt 100 m-es hölgybajnokságát.

VAKMERŐ UGRÁST mutatott be Peyrussan, a jó nevű francia műugró, 20 m.-ről biciklivel együtt hajtva a Szajnába.

A BUDAPESTI III. KER. M. KIR. ÁLL. FÖGYMNASIUM „TESTGYAKORLÓ KÖRE” október hó 9-én (szombaton) d. u. fél 4 órakor a Császárfürdő női uszójában rendezti IV. uszó-versenyt, melynek feltételei a következők.

Osztályversenyek: I. I—II. oszt. tanulók részére. Táv 50 m. Tét 40 fill. II. III.—IV. oszt. tanulók részére. Táv 50 m. Tét 40 fill. III. V.—VI. oszt. tanulók részére. Táv 50 m. Tét 60 fillér. IV. VII.—VIII. oszt. tanulók részére. Táv 50 m. Tét 60 fillér. V. Főverseny 500 m. Tét 1 kor. VI. Staféta verseny 5×50 m. (tetszés szerinti uszással.) Tét 3 kor. VII. Vendégek versenye 50 m. Tét 1 kor. VIII. Mellúszás hendikep 100 m. Tét 1 kor. IX. Hátúszás hendikep 100 m. Tét 1 kor. X. Staféta verseny 4×50 m. (mell, hát, oldal, magyar.) Tét 2 kor. XI. Hendikep verseny 200 m. Tét 1 kor. XII. Intézeti zárt verseny 100 m. Tét 30 fillér. XIII. Vízipóló mérkőzés 7-es csapatok részére. Tét 5 korona.

BATTERSBY ÉS TAYLOR utolsó idei bajnoki találkozása B idén esütörtökön, szeptember 30-ikán volt (lapunk zárta

Angol Sport
és **LAWN TENNIS**
FELSZERELÉSEK



~ NAGY VÁLASZTÉKBAN
WESZELY ISTVÁNNÁL
~ BUDAPEST, IV. VÁCI UTCA 9. ~
ÁRJEGYZÉKET BÉRMENTVE KÜLD.

után) Londonban az 500 yardos angol bajnokságban; kívülök még csak Giles nevezett.

ANGLIA HÁTUSZÓBAJNOKA szept. 23-án FA. *Urnin* (Sheffield, Otter SC.) 2 p. 02.2 mp. alatt, 2. G. H. W. (Sowerby Bridge) 6 yarddal, I. R. Taylor (Rotherham) harmadik 2 yarddal, Unwin 1906 óta, tehát negyedszer nyeri a bajnokságot.

ÚJ VILÁGREKORDOT állított fel T. S. Battersby szerdán klubjának, a Southport SC. uszóstéjén 300 yardon 3 p. 31.4 mp.-el, amegy R. Cavill angol (3 p. 34.6 mp. Liverpool 1902), mint B. B. Kieran világrekordját (3 p. 31.8 mp. Ausztrália) megjavítja. Közbülső idők: (pálya 50 yard) 1. h. 30 mp. 2. h. 1 p. 05 mp. 3. h. 1 p. 40 mp. 4. h. 2 p. 17 mp. 5. h. 2 p. 55 mp.

CANADA BAJNOKAI a montreali bajnoki uszóverseny eredményei alapján a következők: 50 yard. Gordon Johnson (Ottawa Canoe Club) 29 mp. 2. L. Earl (Montreal AAA.) 100 yard. G. Johnson (Ottawa CC.) 1 p. 07.2 mp. 440 yard. J. Kerry (Montreal AAA.) 7 p. 16 mp. Műgrás R. Zimmermann (Montreal SC.). Staféta 4×55 yard Montreal AAA. Pálya 50 yard hosszú volt. Daniels sürgönyileg jelezte jöttét, de nem jelent meg a startnál.

ANGLIA VIZIPÓLY BAJNOKCSAPATA Wigan SC. lett 4:3 arányban a Polytechnic SC. ellen, miután az elődöntőben a védő Hyde Sealt és Weston Super-Marie-t megverte. Wigan Swimming Club ezenkívül még Anglia stafétabajnokságát is megnyerte Leicester SC. ellen.

RADMILOVIC ANGLIA 100 YARDOS BAJNOKA Meyboom ellen. Hullban uszták a versenyt tizenhárom induló részvételével 33½ yardos pályán: az előfutamok győztese és a legjobb második került a döntőbe. Radmilovic (Weston) és Meyboom (Cerele de Natation, Bruxelles) kerültek egy futamra és a belga győzött 1 p. 00.8 mp.-el R. 1 p. 01.6 mp.-es ideje ellen; utóbbi bejutván a döntőbe, a fáradt belgát 1 yarddal megverte 1 p. 01 mp. alatt. A védő Meyboom volt 1 p. 00.6 mp.-es eredménnyel. Derbyshire ugyanez este Salfordban startolt egy hendi-kepen. (?)

HOLMAN NEM INDULT AZ ANGOL BAJNOKSÁGBAN! Ezt az óriási szándékiót repíti világgá a táviró. Tried Holman, az olimpiai világbajnok, akinek startját biztosra vette mindenki, midőn a rendezőség a verseny színhelyén a következő sürgönnyel vette: „*Sorry to announce my inability of getting away from business — Holman*”. (Sajnálom, hogy be kell jelenteni, hogy nincs módomban üzleti elfoglaltságomtól elszabadulni.) Hívenkénten Courtman (Old Trafford SC.) a védő győzött könnyen 2 p. 46.2 mp. alatt F. Courbet (Brussels SC.) és S. H. Gooday (Thornton Heath SC.) ellen, kiknek idői 2 p. 52 mp., ill. 2 p. 58.8 mp. voltak. Courbet vezetete az első hozta (44 yard) Gooday mellett Courtman előtt, de a 88 yardot 1 p. 10.2 mp. alatt már utóbbi érinti 1 yarddal az előbb említettek előtt, 3 hosszúnál már 3 yard előnye volt a védőnek, melyet a negyedikben még jóval szaporított, nem uszván ki magát teljesen.



A NEMZETI HAJÓSEGYLET f. hó 19-én, vasárnap, tartotta meg az évi háziversenyét, amely a tagok élénk részvételével és érdeklődésével folyt le.

A versenyben négyes és nyolcas csapatok indultak. A csapatok mérkőzése mindvégig kitartó és a végsőpurtoik igen érdekesek voltak, ami az erők helyes elosztását bizonyítja. Ugy a négyes, mint a nyolcas versenyben 3—3 hajó indult.

A győztes négyes evezősei Levitzky Károly dr., Tóthfalusy Imre dr., Kern Tibor dr. és Vetter Frigyes, kormányosa Ritter Nándor voltak; a győztes nyolcas Klenovits Pál, Killer Ernő, Turia László dr., Sztrókay József, Kertész Árpád, Mezey Géza dr., Néme Ernő dr. és Riiter Nándor evezősökből és Toldy

Loránt dr. kormányosból állott. A starter tisztét Szandtner Béla látta el.

AZ ELŐRE EVEZŐS-EGYELET HAZIVERSENYE. Az Előre Evezős-Egyetel vasárnap, szept. 26-án, tartotta meg szép sikerrel házi versenyét, amelyen négy négyes, két nyolcas és három doblo vett részt. Jól sikerült start után elsőnek a Magaziner, Farkas, Vásárhelyi dr., Kronberger négyes jött be. A nyolcasok közül könnyen győzött a Schuk (vezér ev.), Farkas, Dán, Vásárhelyi dr., Fleisch, Wolf, Schwitzer, Feldmann, Magaziner (kormányos) nyolcas. Végül a doblo-versenyben a Fejér-Kronberger doblo győzött. A jól rendezett verseny után kedélyes klubvacsera volt a tisztai kaszinó éttermében.

A SIRÁLY EVEZŐS-EGYELET vasárnap rendezte meg Unger Béla emlékversenyét. A versenyen négy palánkos négyes indult. Pálya a Margitsziget körül, tehát árral és ár ellen való verseny. Start a Sirály csónakdjánál volt és ugyanott volt a cél is. A távot az elsőnek beérkezett csapat Gellért Lajos kormányos, Fuchs Jenő dr., Hevisi Kornél, Benkő Zoltán, Kanitz Emil dr. (vezérezős) 26 p. 10 mp., a második csapat 27 perc és a harmadik csapat 27 p. 50 mp. alatt tette meg.



A BEAC. atletikai versenye.

A Budapesti Egyetemi Athletikai Club mult vasárnap rendezte az évi őszi atletikai versenyt, a teljes siker jegyében. A versenynek szép idő kedvezett s a látványos pályán hatalmas számú nézőközönség jelent meg. A rendezés minden tekintetben kifogástalan volt s így a pompás sport által nyújtott élvezetet mi sem zavarta.

A fő attrakció természetesen Weinstein és Rau bemutatkozása volt. Különösen Rau futása elé néztünk nagy érdeklődéssel, mert Berlinben *Ráczot* Walker mögött a harmadik helyre szorította. Rau típusa a német arenak. Körülbelül 168—170 cm. magas, karcsu, erősen szőke hajjal és szépen fejlett testtel. Jelenleg 20 éves. Németországnak kétségtelenül legjobb sprintere. Karrierje igazán gyorsan alakult ki, mert még alig egy éve, hogy atletizál. Az a véleményünk, hogy mult vasárnap mutatott formája nem adta hű képét tudásának. Itt gyors kezdőnek és rossz finiselőnek mutatkozott, pedig állítása szerint a rendes körülmények között a finisben rejlik ereje. Miután itt maradt a MAC. vasárnapi viadalára, lesz alkalma erről, — miután akkor teljesen pihenten áll majd starthoz — bizonyítást tenni. Annyi tény, hogy első klasszisu atléta, kinek még hatalmas jövője van.

Weinstein Berti, a másik kiváló atléta, valamivel alacsonyabb és sokkal fiatalabbnak fest, mint valóban. Jelenleg 22 éves és a halle-i egyetemet hallgatja. Öccse, ama híres Weinstein-nak, ki a st.-lousi olimpiádon *Gönczy-t* legyőzte. A távolugrás és a hármas ugrás a speciális sportja. Az előbbiben magas tőkélyre vitte stílusát. Pompás rohamra van, gyönyörű légmunkája s a lécet mindig elfogja. Az itt elért eredménye a legjobb, amelyet valaha versenyben elért. Az is igaz azonban, hogy a német ugrópályák meg sem közelítik a mieinket. Nem lehetetlen, hogy idegenben, nálunk, fogja első 7 m.-es eredményét elérni.

A verseny fénypontja azonban a 100 yardos mérkőzés volt. Magyarország három legkiválóbb sprintere: *Rácz, Simon és Jankovich* állott ki, hogy a magyar sprinterek hegemóniáját megőrizzék. A verseny a magyar sprinterek fölényes győzelmével végződött, amennyiben *Rau*, a német baj-

LOVAS GYULA vivóterme
Nagymező-utca 28., II. em.

Ujonnan nagyobbítva. Kényelmes berendezéssel. Lelkiismeretes, jó tanítás mindkét nembeli felnőttek és gyermekeknek! Beiratás naponta!

nok, a negyedik helyen végzett. Maga a verseny gyönyörű volt. A start szemre nézve jól sikerült, mert a versenyzők mind egyszerre indultak, de *Simon* és *Jolbey* startlyukai lazák voltak s mindkettőt sokat veszített. *Simon* kb. másfél m.-rel maradt el már a harmadik lépésnél, ami egész 60 m.-ig megmaradt. Itt azonban régi formájára emlékeztető hatalmas finissel feldolgozta magát, úgy hogy alig 50 cm. volt közte és *Rácz* között.

Ez és a távolugrás volt a nap két legsikerültebb száma, a nézők szempontjából. A többi verseny nem hozott izgalmat. *Wiesner* kanterbe nyerte 52.4 mp. alatt a negyed angolt, ugyanez *Bodor* a fél angolt. Itt elég szép küzdelem volt *Auerbach* és *Lovass* között a másolók helyért.

A suly, diszkosz és gerely, valamint a magasugrás igen gyenge eredményt hoztak. Meg kell még említenünk *Szathmáry* pompás eredményét, kinek 671 cm.-es eredményénél csak *Merő* rekordja és *Varga Pál* 675 cm.-es eredménye volt nagyobb. A 200 m.-es meghívási verseny *Rácz* biztos győzelmével végződött.

I. Száz yardos síkfutás Budapest székesfőváros bajnokságáért. I. előfutam. 1. Simon Pál (MAC.) 10.6 mp. 2. Rau (Sport-klub Westen, Berlin). 3. Jankovich István (MAC.).

II. előfutam. 1. Rácz Vilmos (BEAC.). 2. Jolbey Miklós (BEAC.). 3. Krojer (WSC.).

Döntő futam. Bajnok: Rácz Vilmos (BEAC.) 10.2 mp. 2. Simon Pál (MAC.). 3. Jankovits István (MAC.).

Start után egyszerre emelkednek fel a futók, de csak *Rácz* és *Rau* kapnak idejekorán lábra. Legrosszabban *Simon* és *Jolbey* startolnak. 20 m.-nél *Simon* még az ötödik helyen fekszik. 60 m.-nél *Rácz* vezet. *Simon* előtt másfél m.-rel, közvetlen utána *Jankovich*. *Rau* itt már visszaesik. *Simon* hatalmas finist csinál és félméterre redukálja a távolságot. Ugyanannyival harmadik és negyedik.

II. Scédygerelyvetés. 1. Rácz László (Szegedi AC.) 45.86 m. 2. Krojer (WSC.) 44.61 m. 3. Strausz Gyula (BBTE.) 43.72 m. Rossz eredmény.

III. Magasugrás Magyarország 1909. évi főiskolai bajnokságáért. Domokos György (BEAC.) 1.70 m. 2. Poór Iván (BEAC.) 1.57 m. 3. Szélessy Endre (BEAC.) 1.52 m.

A rossz elugró-hely miatt Domokos a 176 cm.-t nem képes átvinni.

IV. Negyedangol mértföldes síkfutás Budapest székesfőváros bajnokságáért. Bajnok: Wiesner Frigyes (BEAC.) 52.4 mp. 2. Szerelmehegyi Ervin (MAC.). 3. Gyürky Dezső (BEAC.).

Többen nem indultak. *Wiesner* start után azonnal az élre megy. Az első 200 méter ideje 24.4 mp. A második fordulóban ellenszelet kapva, lassít. Az egyesben gyönyörűen előre tör 15 méterrel győz. 40 méterrel harmadik.

V. Távolugrás. 1. Weinstein B. (Berliner SC.) 6.88 m. 2. Szathmáry Kálmán (MAC.) 6.71 m. 3. Holtversenyben Kövesdy Géza (BBTE.) és Holics Ödön (MTK.) 6.28 m. Győztes ugrásai: 6.88, 6.79, 6.71, 6.48 m. Szathmáry ugrásai: 6.71, 6.58, 6.50, 6.53, 6.36 m.

VI. Félangol mértföldes síkfutás. (a BEAC. tiszteletdíjért). 1. Bodor Ödön (Postás) 2 p. 02.2 mp. 2. Auerbach János (MAC.) 2 p. 06 mp. 3. Lovass Antal (MTK.) 2 p. 06.6 mp. Start után *Bodor* veszi át a vezetést, utána *Lovass*, majd *Auerbach*. Az első egyesben *Auerbach* *Bodor* mellé fut fel. *Bodor* első körének ideje 59 mp. *Bodor* folyton növelve előnyét, 25 m.-rel győz, míg *Auerbach* szép küzdelem után négy méterrel veri *Lovass*t.

VII. Súlydobás Magyarország 1909. évi főiskolai bajnokságáért. Bajnok: Rácz László (Debreceni Gazdasági Akadémiák SE.) 11.77 m. 2. Stích Béla (BEAC.) 10.83 m. 3. Varga Béla (BEAC.) 10.03 m. Őt induló.

VIII. Négyezer 200 méteres staféta-futás. 1. BEAC. B) esapata (Maglódy, Gyürky, Speidl B., Rácz) 1 p. 39 mp. 2. BEAC. A. (Poór, Kulesár, Jolbey, Wiesner).

Az A) csapat első két futója körülbelül 40 métert veszít, mit a másik kettő behozni nem tud. Husz m.-rel nyerve.

IX. 220 yardos síkfutás hendikép. (Három előfutam után a döntőben.) 1. Selbstmann Henrik (BAK.) (20 m. e.) 23.2 mp. 2. Zányi Zoltán (BAK.) (18 m. e.). 3. Weinstein B. (Berliner SC.) (6 m. e.).

A két scartchman, *Rácz* és *Wiesner* nem indultak. Az első előfutamot *Weinstein* nyeri, a harmadikat pedig *Rau* 2 m.

előnyvel. A döntőben *Rau* utját elzárták. Egy méterrel nyerve, egy méterrel harmadik.

X. Két angol mértföldes síkfutás. (A BEAC. tiszteletdíjért.) 1. Kwieton Félix (WAC.) 10 p. 31.8 mp. 2. Nagy József (BBTE.). 3. Szekendy István (TTC.).

Az első öt körben *Kwieton* és *Nagy* együtt mennek, ott nagy szurást kap, mire *Kwieton* könnyen elhúz mellette és fokozatosan növelve előnyét, 200 m.-rel győz. Ötven méterrel harmadik. Első kör ideje 1 p. 01 mp., a félangol 2 p. 13 mp., az egy angol ideje 4 p. 56 mp. volt.

XI. Meghívási verseny 220 yardra. (Tiszteletdíj.) 1. Rácz Vilmos (BEAC.) 23.4 mp. 2. Rau (Sport-Club Westen, Berlin). 3. Jolbey Miklós (BEAC.). Többen nem indultak. *Rácz* küzdelem után három méterrel győz, egy méterrel harmadik.

Cseh bajnokságok. Az idén az összes cseh bajnokságokat egy napon — mult vasárnap — bonyolították le. Eleinte úgy volt, hogy a Cseh szövetség rendezti, azonban célszerűségi okokból az AC. Sparta-t bízták meg. A versenyen hatalmas nézőtömeg jelent meg, ami elsősorban a világhírű sprinternek, *Walker*nek szólt.

Nagy érdeklődés mutatkozott a magyar versenyzők szereplése iránt. Hazánkat hatan képviselték és pedig a MAC.-ból 4-en, az MTK. és BBTE.-ből pedig egy-egy atléta volt fenn Prágában, kik mindannyian sikeresen szerepeltek.

A 100 és 200 m.-es bajnokságok *Walker* könnyű és biztos zsákmányai lettek. Előbbi 11 mp., az utóbbit 23.6 mp. alatt nyervén. A 400 m.-es futást *Radoczky* (MAC.) nyerte 54 mp. alatt. *Dvorak*, a hirneves cseh futó három bajnokságot nyert: a 800 métert 2 pere 8.2 másodperc, az 1500 métert 16 pere 20 másodperc és az 5000 métert 16 pere 20 mp. alatt. *Dvorak*nak nem akadt méltó ellenfele. *Duncker* biztos fölényvel 5 m.-el nyerte 16.2 mp. alatt *Kovács* (BBTE.) ellen a 110 m.-es gátfutást. *Mudin* Imre (MAC.) 13.16 m.-rel nyerte a súlydobást, ami cseh rekordot jelent. Itt második lett *Mudin* István 11.76 m.-rel. Ugyanez *Mudin* Imre nyerte 48.91 m.-rel a gerelyt, míg *Mudin* István itt a második helyen végzett 47 m.-rel. A diszkoszvetést *Jodás* (Sparta) nyerte 1 em.-rel, *Mudin* Imre ellen. Az előbbi 40.76 m.-t, az utóbbi 40.75 m.-t dobott. A kalapácsvetést *Mudin* István nyerte 35.71 m.-el. *Soucek* a cseh kalapácsvető rekordert itt második helyen végzett. Gyönyörű eredményt ért el *Wardener* Iván br. a magas ugrásban, 181 cm.-rel nyervén, ami egyszerismind új rekordot jelent. Szépen ugrott itt az ifjabb *Mudin* 173 cm.-t érve el, míg a rekord magasságon is imponáló formát mutatván. *Kovács*. Új cseh rekord alatt nyerte *Kazár* a rudugrást, amennyiben 325 cm.-el győzve *Karlínszky* évek óta fennálló 324 cm.-es rekordját, a multnak adta át. A távolugrást *Kovács* nyerte 637 cm.-el.

Lapunk zártáig a kedden lefolyt olimpiai játékokról még nem kaptunk értesítést.

AMAC. ifjusági versenye.

Az ifjusági versenyzők számának óriási gyarapodását bizonyítja a Magyar Athletikai Club mult hétfőn rendezett ifjusági versenye. Minden versenyben imponáló számban álltak starthoz az ifjusági versenyzők s nem egyben igen jó eredményt értek el. Legnagyobb volt az indulók száma a 60 yardos síkfutásban, hol 5 előfutamot és két középfutamot kellett tartani. Győztes *Ondrus* lett 7.2 mp. igen jó idő alatt, ami kisebbfajta meglepetést jelent, mert a győztest mindenki *Szalay*-ban kereste. *Szalay* ismét hatalmas eredményt ért el a távolugrásban 638 cm.-rel. Határozottan elsőrangú eredmény *Horváth* 11 p. 9.4 mp.-es ideje a 2 angolban, hol közel 300 m.-el győzött. A verseny rendezése kifogástalan volt.

Részletes eredmények:

I. 60 yardos síkfutás. 1. Ondrus István (MTK.) 7 mp. (ifj. rekord). 2. Szalay Pál (KTE.). 3. Darvassy Nándor (MAC.). 4. Asztalos Gyula (MTK.). Gyönyörű verseny. Fél méterrel biztosan nyerve, fél yarddal harmadik, mellszélességgel negyedik.



Kemény kalap, valódi angol nyulszőrből, „Richardson“ gyártmány, darabja 6 korona. — Angol cylinder 15 korona
Lukács uridivat-különlegességek raktárában
Budapest, IV., Kecskeméti-utca 7.

II. *Sulydobás*. 1. Deák Sándor (DTE.) 1114 cm. (ifj. rekord). 2. Kerekes Béla (BEAC.) 977 cm. 3. Pintér Sándor (MAC.) 951 cm.

III. *Magasugrás hendikep*. 1. Erős Gyula (MAC.) 157+30=187 cm. 2. Magyar Ede (MAC.) 152+32=184 cm. 3. Püspöky Gyula (MAC.) 148+35=183 cm. 4. Pósch Emil (MTK.) 162+20=182 cm.

IV. $\frac{1}{2}$ ang. mértf. *sikfutás hendikep*. 1. Fülöp József (Kassai AK.) 40 m. előny. 2. 10.2 mp. 2. Püspöky Gyula (MAC.) 60 m. előny. 3. Friedmann Lajos (BEAC.) 10 m. előny. 20 méterrel nyerve, ugyanannyival harmadik.

V. *Távolugrás*. 1. Szalay Pál (KTE.) 638 cm. 2. Pósch Emil (MTK.) 600 cm. 3. Kántor Emil (MAC.) 561 cm. Kitérő eredmény.

VI. 120 *yardos gátfutás*. (2 induló). 1. Hadusfalvy Géza (MAC.) 22.4 mp.

VII. *Rúdugrás*. 1. Szemere János (MAC.) 285 cm. 2. Lichtenecker Ferenc (SZTC.) 270 cm. 3. Magyar Miklós (AAC.) 250 cm.

VIII. 220 *yardos sikfutás hendikep*. 1. Darvassy Nándor (MAC.) 4 m. előny 24.4 mp. 2. Hadusfalvy Géza (MAC.) 12 m. előny. 3. Pataky Nándor (FTC.) 10 m. előny 4. Gyórfly Lajos (BTC.) 10 m. előny. Rossz hendikep. A scratchman Brandl, az előfutamban felbukott.

IX. 2 *ang. mértf. sikfutás*. 1. Horváth János (MAC.) 11 p. 9.4 mp. 2. Szűcs Sándor (MTK.) 3. Hurbán Ferenc (SZTC.) 150 méterrel nyerve, 50 méterrel harmadik.

X. 4×100 *méteres stafétfutás*. 1. MTK. 48 mp. (Kiss, Ondrus, Brandl, Asztalos). 2. MAC. 3. FTC. 4. SZTC. 12 méterrel nyerve, 5 méterrel harmadik, 5 méterrel negyedik.

A BAK. 20 km.-es országúti versenye.

A MASz. annak idején, azon eimen, hogy még nincsen megfelelően előkészítve, nem engedélyezte a BAK.-nak egy marathoni futás rendezését. A BAK. ennek megfelelőleg előzőleg hosszú távfutásokat rendez s most a 20 km.-es távhoz érkezett. A versenyre 17 induló jelentkezett és az átlagos eredmények mind jók, szinte tuljók. A verseny ellen övást is emeltek azon eimen, hogy a fordulónál nem volt ellenőrző közeg s így egyesek nem futották végig a távot. A zsüri az övásnak nem adott helyt. A győztes *Pásztor* ideje igen jó, ugyszintén *Horváthé* is.

Részletes eredmények:

I. 20 *km. futóverseny*. 1. Pásztor Ferenc (MTK.) 1 ó. 13 p. 27 mp. 2. Horváth István (BEAC.) 1 ó. 17 p. 17 mp. 3. Thien Schmid Ede (FTC.) 1 ó. 17 p. 18 mp. 4. Levitzky Lajos (TTC.) 1 ó. 22 p. 40 mp. 5. Merényi Lajos (MAC.) 1 ó. 22 p. 40 mp. 6. Szirtes Ferenc (MUE.) 1 ó. 22 mp. 7. Farkas Lajos (MUE.) 1 ó. 27 p. 04 mp. 8. Pártos József (BAK.) 1 ó. 32 p. 05 mp. 9. Kovács Jenő (Kaposvári TC.) 1 ó. 34 p. 25 mp. 10. Deutch Frigyes (BAK.) 1 ó. 34 p. 35 mp. 11. Biró Sándor (BAK.) 1 ó. 40 p. 35 mp. 12. Nusz Kálmán (Aradi Postás) 1 ó. 41 p. 11 mp. 13. Pártos Béla (BAK.) 1 ó. 44 p. 57 mp. 14. Perl Zoltán (BAK.) 1 ó. 48 p. 14 mp. Pásztor elejétől végig vezetve 10 kilométernél 700 méter előnye volt. 1200 méterrel nyerve, 2 méterrel harmadik.

II. 20 *km. gyaloglóverseny*. 1. Mazák Károly (MTK.) 1 óra 49 perc 13.4 mp. (*Országos rekord!*) 2. Singer Arthur (BAK.) 1 ó. 50 p. 06.8 mp. 3. Rádav Iván (Typ. SC.) 1 ó. 56 p. 32 mp. 4. Friedmann Gyula (BAK.) 2 ó. 02 p. 22 mp. 5. Mebstückl Jenő (BAK.) 2 ó. 17 p. 53.4 mp. 6. Rosenberg Aladár (Typ. SC.) 2 ó. 18 p. 08 mp.

Hírek.

A MAC. ŐSZI VIADALA szenzációsnak ígérkezik. A verseny klasszikus számai hatalmas gárdát gyűjtenek egybe. A legnevesebb magyar atléták mellett olyan világ-hírű nevek is szerepelnek, mint a délafrikai *Walker*, a 100 m.-es világbajnok, *Duncker*, Anglia 120 yardos gátfutó bajnoka, továbbá *Braun*, a kiváló német futó, ki az újabb kor egyik leghatalmasabb futója. Indulni fognak még Bertl *Weinstein*, a német távolugró bajnok, *Rau*, a német sprint-bajnok, továbbá Prágából *Dvorak*, *Jodas* és *Soucek*.

Ezen indulások folytán a hétfői nap programja,

amelyen a klasszikus penthatlon szerepelt, is kibővül. Hétfőn délután lesz egy 100 yardos gátfutási meghívási verseny. Az előbbiben *Walker*, *Simon*, *Rácz*, *Jankovich*, *Duncker* és *Rau*, míg a gátban *Duncker*, *Kovács*, *Rau* és *Braun* fognak indulni. Szenzációja lesz a hétfői napnak egy kombinált 4-szer 100 m.-es stafétfutás. A magyar részről *Rácz*, *Simon*, *Jankovich* és *Wiesner*, míg az idegenek részéről *Walker*, *Rau*, *Duncker* és *Weinstein* vagy *Braun* lesznek a meghívottak.

A verseny vasárnap d. u. 1/2 órakor, hétfőn pedig d. u. 3 órakor kezdődik a Margitszigeti Sporttelepen. A jegyek ára a tribünre 2 korona, elővételben 1 kor. 50 fill. Az elővétel jegyek a szokásos helyeken kaphatók.

SPORTKÖRÖKBEN általánosan el van terjedve, hogy két főiskolai egyetlent a BEAC. és MAFC. és közel jövőben fuzionálni fog. A tárgyalások ugyan még csak titokban folynak, de a fuzió — mint értesülünk — minden valószínűség szerint létre jön, még pedig olyképen, hogy nemesak a tudomány- és műgyetem, hanem pedig budapesti főiskolák sportoló ifjúságát egy közös egyetbe tömörítene össze. A fuzió létrejötte mindenesetre hatalmas lökést adna főiskolai sportunk fejlődésének.

CSEH BOJKOTT. Tudvalevőleg az osztrákok és esek közötti ellentét újabbán már az atlétikára is kiterjedt s az osztrákok már bojkott alá is vetették az esek egyletek atlétikai versenyeit. A esek rendezni óhajtván e kérdést, Sztankovics Szilárdhoz, a MASz. titkárához fordultak azzal a kérelemmel, hogy a esek részéről vegye kezébe ez ügyet s az osztrákokkal szemben keresse a békés kibontakozás útját. Sztankovics titkár készséggel vállalta a nehéz feladatot s a közel jövőben a tárgyalásokat már meg is fogja kezdeni.

Ez ügy kapcsán különben az osztrák atléta szövetség már ártírt a MASz.-hoz és értesítette, hogy a esek egyleteket bojkott alá vetette s kéri a MASz.-t, hogy a magyar versenyzőket tiltás alá a esek versenyeken való részvételtől. Miután azonban a MASz. és az osztrák szövetség között fenálló egyezményből, a esek határozottan ki vannak véve, a MASz. a kérelmet nem teljesítette s *Sztankovics* titkár ilyen értelemben írt is át.

A MAGYAR SZÖVETSÉGEK ÉS A CSEH KÉRDÉS. Mint már annak idején megírtuk, a MASz. akciót indított arra, hogy az érdeklét magyar szövetségek a esek kérdésében való állásfoglalás tekintetében együttesen járjanak el. Az e kérdést tárgyaló állást, mint értesülünk a MASz. október hó 14. (csütörtök) este 1/7 órára fogja egybehívni.

A MAGYAR TESTGYAKORLÓK KÖRE 1909. évi október hó 10-én a Lágymányosi sporttelepen rendezendő nemzetközi atlétikai viadalának sorrendje. 1. 60 méteres sikfutás. 2. 100 méteres sikfutás hendikep. 3. 400 méteres sikfutás hendikep. 4. 1 ang. mértf. sikfutás (e táv bajnokai kizárva). 5. 1000 méteres sikfutás. 6. 5000 méteres sikfutás (bajnokok kizárva). 7. 5000 méteres gyaloglás (bajnokok kizárva). 8. Távolugrás. 9. Magasugrás ötös csapatverseny Hetecés Antal dr. vándordíjért. 10. Sulydobás ötös csapatverseny, Serény Gyula Jánosné urnó vándordíjért. 11. Diszkoszvetés. 12. 60 méter ifjúsági sikfutás. 13. 400 méteres ifjúsági sikfutás. 14. 4×100 méter ifjúsági staféta. 15. Tornázás lovon juniorok részére. 16. Tornázás nyújtón. 17. Tornázás korlátlan juniorok részére.

KIRÁS. A POZSONYI TORNA-EGYESÜLET által Pozsonyban, 1909 október hó 17-én rendezendő nemzetközi atlétikai viadala. A verseny helye: a PTE. ligeti Sporttelepe, kezdete délután 2 órakor: ifjúsági-junior számk és előmérkőzések délelőtt 9 órakor. Versenyek: 1. 60 m. ifjúsági sikfutás. 2. Ifjúsági távolugrás. 3. Ifjúsági nyújtóverseny. (Két előírt és egy szabadon választott gyakorlatl.) 4. 100 m. junior sikfutás. 5. Svéd gerelyvetés, junior. 6. Diszkoszvetés, junior. 7. Korlát-verseny, junior. (Két előírt és egy szabadon választott gyakorlatl.) 8. 800 m. sikfutás vidékieknek (esetleg junior.) 9. 100 m. sikfutás. 10. Magasugrás. 11. Sulydobás távolba. 12. Magyar gerelyvetés. (Pozsony szab. kir. város bajnokságáért és a pozsonyi hölgyek vándordíjért. 13. Távolugrás. 14. 400 m. sikfutás. 15. 200 m. gátfutás. (Pozsony szab. kir. város bajnokságáért és Albrecht kir. bereg vándordíjért. Kötelező idő 29.2 mp.) 16. Nyújtóverseny. (Két előírt és egy szabadon választott gyakorlatl.) 17. Diszkoszvetés. (Pozsony szab. kir. város bajnokságáért.) 18. 14×100 m. stafétfutás. 19. 3000 m. sikfutás.

Atléták csakis Brázav sósorszeszt használnak,
mert a legjobb izomerősítő és a bőrt nem égeti.
Egy üveg: 60 fillér.

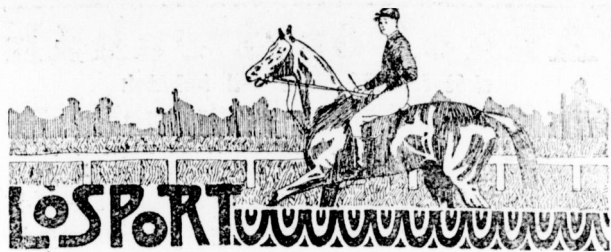

Szeptember hó 23-án, rövid két heti szünet után, ismét megnyiták a budapesti turf kapui, hogy az év egyik legérdekesebb meetingjét eredményezzék.

Az első napon két érdekesebb futás állt programmon.

Az egyik az őszi Kancza-díj, a másik a Hatvani-díj volt.

Az előbbi 2500 méteres távolságán br. Springer kitiünö kancája, Aveline, győzedelmeskedett, igen könnyen verving le a porosz kir. graditzi főménes kiküldöttjét, Mansefellt, míg a harmadik helyet a szürke Denise foglalta el; az utóbbi a graditzi ménes zsákánya lett, az eddig hazájában elég mérsékelt szerepelt Ladislaus (Ard Patrick—Legality) révén, mely elég biztosan verte meg legjobb 2 éves kancánkat, Eperiát, míg a mezőnyt Mutaték egészítette ki.

A második nap főszámaként egy 2600 méteres Államdíj és az őszi kísérleti verseny szerepeltek.

Az előbbi díját Gánna szerezte meg, de várakozás ellenére csak a legidőzabb küzdelem árán bírta levérni az igen megjavult Rodostor; az utóbbiban legjobb 3 éves flyrziunk Halt győzedelmeskedett, könnyen verving le Folytát és a németek kiküldöttjét Haarlockát.

Harmadik napon a Klarubi-díj és a Prince of Wales hendikep kerültek dűlőre. Az előbbi 1400 méteres távolságán br. Rotschild Helénthali-díj győztes kancája, Cynthin' győzedelmeskedett, könnyen verving meg Berangert és Kopiet; ez utóbbiból lovag Manthnernek már a nagy bécsi hendikepben kitiünően szerepelt lova, Pálma, került ki nyerőnek, igen könnyen előzve meg Vörös királyt és Viganót. Jövő vasárnap kerül dűlőre az egész meeting chieffentja a 2800 m. távolságú és 60.000 koronával díjazott St.-Leger.

A verseny mezőnye előre láthatólag igen kicsiny lesz, mert 3 éveseink legjobbjai nagyrészt hareképtelenek lettek a fűrésztó campagne alatt.

A starthoz a következő lovak várhatók:

Stixenstein lov. Miles.
Maraton lov. Bullock.
Mortimer lov. Szenté.
Feszess lov. Janek.
Mutass lov. Cockeram.
Papushős lov. Ulrichshofer.
Duhaj lov. Blades.

Tekintettel az összformákra, első helyre a Derby győztes Stixensteinet várjuk, míg a közelebbi helyeket a graditzi Maraton és Morzi már foglalhatják el.



A hivatások versenye

Igen tisztelt szerkesztő ur!

Ne vegye rossz néven, ha mint a vivósport egyik szenvedélyes híve, egy Ön által már régebben felvetett eszmét próbálok jelen soraimmal felújítani.

Örvendetes tény, hogy úszósportunk óriási fellendülésével kapcsolatban, különböző versenyek is megszorodtak, de szerény véleményeim szerint még mindig volna, már propozíciójuknál fogva is érdekes mérkőzések, melyek hivatva lennének a hivatalos versenyszezon megkezdéséig a vivőéletet éleníteni. Miért ne lehetne például az Ön tervét a „hivatások szerinti csapatversenyt” keresztülvinni. Lám Franciaországban már régen felismerték annak érdekfeszítő voltát. Hát még Budapesten milyen érdekes, mondjuk hármas, csapatokat lehetne összeállítani, tisztán nyilvános versenyeken már részt vett vívőköl. Mindjárt közlök is egy esetleges összeállítást. *Katonatisztok:* Bekessy, Mészáros, Szántay, *mérnökök:* Krenesey, Sötér, Werkner, *jogászok:* dr. Gerde, dr. Nagy, dr. Tóth, *katonatiszt mesterek:* Berty, Schenker, Zulawszky, *orvosok:* dr. Apáthy, dr. Földes, dr. Pajzs, *kereskedők:* Garai, Heinrich, Strauss, *bankhivatalnokok:* Kubik, Kugler, Stiller és még esetleg egy vagy több más hivatás szerinti csapat.

Én azt hiszem, hogy ezek az urak örömmel vennének részt a versenyen, melyet inkább barátságos mérkőzésnek képzelek.

Akár kiesési, akár „pool”-rendszer szerint, a versenyt egy hónap alatt hetenként más-más egyetben tartva a mérkőzéseket kényelmesen le lehetne bonyolítani.

Tekintve, hogy a mérkőzések közös megállapodás szerint és a rendes vívóórák keretén belül tartatnának, az eszme keresztülvétele nem ütközne nehézségbe.

A vívőéletben megnyilvánuló hatásról, azt hiszem fölösleges volna írnom.

Azt remélve, hogy felszólalásomnak meg lesz a hatása, kérem soraim szíves közlését és maradok kitiünö

tisztelettel, szerkesztő ur kész híve,

Tereczó Tamás.

EGYETEMI VIVÁS. Az egyetemen nagyban folynak a beiratkozások a Bpesti Egyetemi Ath. Club okt. 1-én megnyíló vívókurzusára. A vivás vezetője ez évben is dr. Gerevtsér László, a klub kitiünö mestere lesz, aki mellett idén először a széles körben előnyösen ismert *Hallósy Odón* mester fog működni.

A klub fiatal versenyvivő gárdája, melynek legerősebb tagjai dr. Lányi Dezső, dr. Bogdár Zsigmond, *Patotai-Kovács Fáyoly* és *Halász Zsigmond* voltak, az idén számos új erővel gyarapodott, akik ebben a nemes sportágban is méltóan fogják képviselni a klub színeit.

A vívóórák, úgy a haladók, mint a kezdők számára hetenként háromszor, kedd, csütörtök és szombati napokon lesznek, d. u. 4-től est 9 óráig, a klub IV. Központi egyetemi vívótermében. Beiratkozni minden nap 1/2 12 és 12 óra közt, és a vívóórák alatt a klubhelyiségben lehet.



I. oszt. bajnokság.

NSC.—MAC.
4:2

(Margitsziget.) Az eredmény meglepetésszámba megy azok előtt, akik a mérkőzésen nem voltak jelen. Mert mikor az atléták csapata a pályán megjelent, az összeállításból látni lehetett, hogy mint vesztes fél fogja a küzdőteret elhagyni. Ezt a nézetet ugyan megeafolni látszott az a körülmény, hogy a vezető gólt a MAC. érte el, a fekete-fehérek azonban hamarosan kiegyenlítettek és öldöklő iramú játék

Lovag Santelli Italo

A MAC. és a Wesselényi Vivó-Club vivómesterének vivóterme

most VII., Erzsébet-körút 1. szám.

Auer-világítás. — Két öltöző. — Fürdőszoba. — Váróterem.

Alapított 1838.

Hauschild Albert

ezelőtt Nedelko Sándor

kötélgyártó

Károly-körút 15. sz.

Ajánlja tornakészleteit, tenniszhalóit, turista-köteleit és halászat zsinórait.

Angol őszi ruhák

skót felöltők, átmeneti kabátok

= 33 frtért készülnek csakis =

Fái Géza elsőrangú uriszabótermelben

IV., Szervita-tér 5., I. em. Telefon 173—14.

Szövegetim eredetiségeért, kitiűő szabásért és jó munkáért garancia.

után 3:1-re nyerik a félidőt. A második félidőben a MAC. jut előbb gólhoz, mire heves, sőt kissé durva játék fejlődik ki, aminek 3 játékos kiállítása lett a következménye. Már úgy látszik, hogy az atléták kiegyenlítettek, mikor Tóth váratlan gyönyörű gólja végleg bebiztosítja a nemzetiek győzelmét.

MAC. öt tartalékkal játszott. Boronkay jól pótolta

Oláht, Abaffy és Ujhelyi is elég jól megállták helyüket, Pagács azonban nagyon gyöngye, Katona jobb fedezet pedig egyszerűen képtelen volt a NSC. veszélyes baloldalát lefogni s a súlyos vereség oka főleg ebben rejlik. A győztes csapatban a baloldali fedezet kivételével minden játékos megtette a magáét. A védelem biztosan tartotta az atléták csatárait, a legjobb munkát azonban a csatársor baloldala végezte, mely most fényes formában van. Tóth balszélő minden akciója veszélyt jelentett a MAC. hálójára. Csapatok: NSC.: Burrián—Feldmann, Kanyaurek—Rejtő, Hera, Lang—Rometh, Hlavay, Stobbe II., Faragó, Tóth. MAC.: Sipos—Major, Boronkay—Katona, Fodor, Medgyessy—Pagács, Abaffy, Oldal, Vangel, Ujhelyi. Bíró: Havas Lajos (BAK.).

FTC.—UTE.
6:2

(Millenáris.) Erős iramu, de mindvégig fair és változatos játék után fenti eredménnyel

végződött a két csapat bajnoki küzdelme. Az újpestiek meglepő készségről tettek tanuságot s a két csapat erőviszonyát nem fejezi ki hiven a 6:2 gólarány. Újpest a mérkőzés legnagyobb részében méltó ellenfél volt s csak a második félidő utolsó negyedórájában roppant össze.

A győztes csapat legkitűnőbb része a fedezetsor, mely a csatárláncot szinte tolja előre. A védelemben Manglitz sokat hibázott. Szép munkát végzett a csatársor s főleg annak baloldala, bár ezuttal a jobb szárny is sok ügyes akciót vitt keresztül. Az újpestiek főerőssége kitűnő védelemben rejlik (Kazár, Molnár, Ludwig) s hogy a mérkőzés végén rendszeren kifutadnak, ennek oka a mostani fedezetsor gyöngye klasszisaiban keresendő. Csatársoruk, főleg a baloldal, Surmik—Szabó révén volt veszélyes.

A vezetést Újpest ragadja magához, a második félidőben pedig jó ideig 3:2 áll a gólok aránya, mikor UTE. hirtelen összeesik s FTC. rövid idő alatt hatra növeli a gólok számát. Félidő 1:1. Bíró: Fehéry Ákos (Csepel).

TTC.—BAK. (Millenáris d. e.) A BAK.-nak a MTK.-tól különös körülmények között szenvedett veresége, valamint a TTC.-nak a

BTC.-al elért eldöntetlen eredménye után teljesen nyílt jellegű volt a mérkőzés; mégis a BAK. biztosabb védelem és gyors csatársora a kék-feketéknek adott nagyobb esélyt. Reálisan meg is kellett volna nyerniök a mérkőzést, s hogy a dolog másképp történt, az néhány játékosuk durva és a csapat ártalmára szolgáló játékaikán rovására irandó. Néhány játékos ilyen hajlamát különben már a MTK. elleni mérkő-

zésen is konstatáltuk. Durva játék miatt a bíró a BAK.-ból kettő, a TTC.-ből egy játékost kiállított. Maga a mérkőzés lefolyása nem sok élvezetet nyújtott, mindkét fél munkája egyéni játékokra szorított, amiben a terézvárosiaknak kedvezett jobban a szerencse, bár meg kell adni, hogy lövőképesség dolgában Terézváros csatárai jóval fölülmulták a BAK. csatárait.

A győztes csapatban a fedezetsor képviseli a klasszist s igazán emberfeletti munkát kellett végezniök, hogy a két abszolút rossz háttvédi hibáit is helyrehozzák. A kék-feketék-nél a védelem volt a csapat lelke, a fedezetsor durvasága miatt nem volt hasznos, a csatársorra pedig rá sem lehetett ismerni. Félidő 1:0 TTC. javára. Bíró: Klug Frigyes (MAFC.).

II. oszt. bajnokság.**Typ. SC—BEAC**

5:2

(Lágymányosi felső p.) A BEAC. hosszú szünet után most újabb részt vesz a bajnokságban s első bemutatkozása, — ha a mérkőzést el is veszítette — sikerültnek mondható. Csapatjuk, mely nagybárra fiatal játékosokból áll, elég jó klasszist képvisel, csupán rutin és álló képesség dolgában hagy sok kívánni valót maga után. Legjobb emberük Blazsek D. a BTC. volt kitűnő jobbösszekötője. A nyomdászok csapata még mindig javításra szorul, főképen áll ez a csatársorra, melyben egyedül Kaufmann tud lenni, összjátéknak pedig nyomást nem látni. Erdekes, hogy a vezető gólt BEAC. rugta, a második félidő elején pedig 2:2-re állt a mérkőzés. Ezután az egyetemi csapat kifutadt s Typ. könnyű szerrel rugja további góljait. Bíró Grólig Ernő (BAK.).

URAK.—Postás

1:0

(Margitsziget). Bár az URAK. csapata óriási szerencsével nyerte meg a mérkőzést, ki kell jelenteniük, hogy a győzelmet teljesen kiérdemelte, mert a csapat, a Postásokkal ellentétben, mindvégig fair és fegyelmezett magatartást tanusított. A mérkőzés lefolyása élénken demonstrálta, hogy a meddő küzdelem hogyan vonja maga után a játék elfajulását. A Postások ugyanis látva, hogy nem képesek kiegyenlíteni, idegesen és durván kezdtek dolgozni, aminek aztán két játékosuk kiállítása lett az eredménye. De a mérkőzés érdekes példa arra is, hogy a football játékban mennyire dominál a szerencse. Mert ime: URAK. 8 emberrel kezd, bevég egy gólt s azt a Postások állandó főenyük dacára képtelenek kiegyenlíteni.

A Postások meglepő jó formát mutattak. A védelem ugyan nem a régi megbízható, de kitűnő a fedezetsor s abban is főképen Koltai. A csatársorban a két szélső, Zsigó és Holub vonta magára a figyelmet. Félidő 1:0. Bíró: Benedek Aladár (MAFC.).

MAFC.—KAOE

2:2

(Indóház-u. p.) A technikusok első bajnoki mérkőzése eldöntetlen eredményt hozott ugyan, de a bemutatott játék után szép szereplést várunk tőlük a bajnokságban. A mérkőzés alatt állandó főenyben voltak, de a kisméretű pálya nem kedvez nekik, viszont a KAOE., mely állandóan ott tréniroz, otthonosan mozgott. Mindkét részen a védelem munkája fölülmulta a csatársorét s míg a KAOE. csatársora összjátékkal, addig a MAFC.-é inkább gyors szélsői révén támadott. A technikusok jó darabig 2:1 arányban vezettek, amit a KAOE. hands miatt meg-

MRAVKO JÓZSEF PUSKAMŰVES

Budapest, VII., Károly-körút 7. szám.

Raktáron tartok mindennemű vadász-fegyvert és revolvért.

Az összes fegyver-szakmába vágó munkák műhelyemben a legpontosabban és jutányos áron készíttetnek. — Javitások és töltények lelkiismeretesen, pontosan készíttetnek.

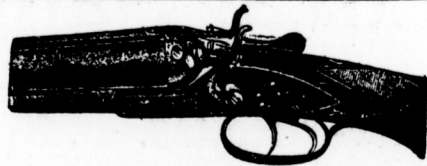

ítét 11-esből egyenlített ki. Félidő 2:1 MAFC. javára. Bíró: Langfelder Ferenc (Mátyásföld).

III. oszt. bajnokság.

BLIE.—SKK.

8:1

(Mező-u. p.) A BLIE., mely a múlt év bajnokságát a zöld asztalnál veszítette el, óriási fölényvel nyerte

a mérkőzést s a csapat vasárnapi formája alapos reményt nyújt arra, hogy az idei bajnokságot megnyerik. A Sportkedvelők védelme szokatlanul gyöngén működött. Félidő 5:0. Bíró: Klug Frigyes (MAFC.).

Lit. FC.—Egy. SC

5:1

(Amerikai-u. p.) Egyetértés első félidőben hátszéllel játsva 1:0-ra vezet, a második félidőben azonban teljesen visz-

szaesett. Lit. szépen indul a szezonnak, s ha a szezon végén — mint ahogyan tavaly volt — össze nem roppan, esélyei vannak a bajnokságra is. Az Egyetértés, melyről az utóbbi hetekben feloszló hírek keringtek, bár sikerült legjobb csapatát kiállítani, nagyon gyenge játékot mutatott s úgy látszik, ez a fejlődőképesnek látszott csapat teljesen lejárt a magát. Bíró: Goldschneider Miksa (MTK.).

Szövetségi díjmérkőzések.

MAC. II.—NSC. II. 3:2. Margitsziget. Félidő 1:0. Bíró: László Simon dr. (33 FC.).

MAFC. II.—KAOE. II. 5:1. Indóház-u. p. Félidő: 2:1. Bíró: Benedict Jenő dr. (MTK.).

LIT. FC. II.—EGY. SC. II. 5:1. Amerikai-u. p. Bíró: László Simon dr. (33 FC.).

SKK. II.—BLIE. II. 2:1. Mező-u. p.

FTC. II.—UTE. II. Utóbbi feladta.

POSTÁS II.—URAK. II. Utóbbi feladta.

Nemzetközi mérkőzés.

Wiener SC.—BTC. (Millenáris.) Szomorú fényt vet labdarugó sportunkra, hogy a

2:1

WSC., mely mult héten a Rapid-

tól 2:0 arányban vereséget szenvedett, honi pályán legyőzte egyik első osztályú csapatunkat, a BTC.-ot. Némi menteségére szolgál ugyan a piros-fehéreknek, hogy kitűnő középfedezetüket nélkülözni voltak kénytelenek, de az is bizonyos, hogy a bécsiek vasárnapi csapata nagyon győngye klasszist képvisel s valamivel több lelkesedéssel a BTC. könnyen győzhetett volna. WSC. Kroyer nélkül játszott. Legjobb emberük Dornhardt, a kapus, aki néhány bravuros védést produkált. Kivüle a három reprezentatív játékos *Wackenreuther*, *Schmieger* és *Neubauer* tünt ki, általában véve azonban a csapat munkája legkevésbé sem elégitett ki.

A BTC.-ról hasonlóan nem sok jót mondhatunk. Bi-hari a kapuban remekelt; a hátvédek közül Szendrői volt a jobbik, bár ő is messze van legjobb formájától. A fedezet-sor volt a csapat leggyöngébb része, míg a csatárláncban Dobó, Mészáros és Rákóczi igyekezett valamit csinálni. A mérkőzés mindvégig unalmas volt.

Az első félidő eredmény nélkül mulik el. A második félidőben Ficzer öngólja a bécsieket vezetéshez juttatja, melyet azonban Késmárky kiegyenlített. Neubauer—Schmieger támadása, utóbbi révén Bécs második s egyuttal győztes gólját eredményezi. Bíró: *Hajós József* (FTC.).

o o o o Ifjusági Labdarugás. o o o o

A mult hét eseményeihez tartozik a rendkívüli közgyűlés. A közgyűlés tárgya tudvalevőleg bizalmatlansági indítvány volt. A mérkőzések során UTK. alaposan megcáfolta a letéréséről keringő híreket, mert az eléggé jó képességű BLIE. i. cs.-t 8:0-ra legyőzte. MTE. a BFC., Tattersall a ISC. javára lemondotta a mérkőzést. A Megyeri Sport Club nem várt nagy arányban győzte le az Abstinenseket. Durva játék miatt azonban három embert kiállítottak közülök. Kár, hogy ily jó képességű csapat nem tud leszokni a durva játékról, minek a következménye csak a játékosok kitiltása s így a szezon végén mindig meggyengülő állhatnak csak ki. Szép és fair mérkőzés volt a Törekvés i. cs. — KITE., mely Törekvés nagyarányú győzelmével végződött. Parázs kis botrány volt a határ-utcai pályán, ahol Óbuda — USC. mérkőzött. Egy incidensből kifolyólag a „közönség” a pályára tódult s nem engedte a hátra levő időt lejátszani.

Törekvés Sport Egylet i. cs. — Keresztény Ifjak Torna Egylete 7:0. Félidő 6:0. Hölgy-utcai pálya. Törekvés ifjusági csapata kitűnő formában van jelenleg. Csatársora gólképes és a half-sor jól osztogat, a hátvédeknek hatalmas rugásaik vannak. Kapusuknak kevés dolga volt. A csapat legjobb embere Lang, a bal-half. KITE. eljárása érthetetlen, hogy egy abszolút rossz kapust állít első csapatába, mikor a második csapat kapusa jóval felülmulja védésben az első csapat kapusát. Ha csak közepes erejű kapus védett volna, úgy nem hét góllal vesztesen hagyják el a pályát — bár nem akarjuk Törekvés i. cs. győzelmét lekiesinyelni. A 9, 10 és 11-ik percben érik el első három góljukat, mit félidőig még hatra szaporítanak. Második félidőben, bár Törekvés van továbbra is fölényben, csak egy gólt tud elérni a most már jól működő hátvédei miatt. Már teljes sötétben végződik a játék. Bíró: Friedmann Mór (TTC.).

Ujpesti Testező Kör — Budapesti Labdarugó Ifjak Egylete i. cs. 8:0. Félidő 3:0. Mező-utcai pálya. UTK. óriási fölényvel szép győzelmet aratott a BLIE. i. cs. fölött. UTK.-ban Kovács II., Bauer és Danka volt jó. Bíró: Sámuel Ferenc (FT. Kör.).

Ujpesti Sport Club — Óbudai Football Club 2:0. Félidő 1:0. Határ-utcai pálya. Változatos játék. USC. csapata szépen kombinál, csak a kapu előtt tétovázó. Óbuda fejlődő csapat, azonban csatársoruk gólképtelen. A mérkőzést a bíró 20 perccel előbb lefújta a közönség fenyegető magatartása miatt. Bíró: Sámuel Ferenc (FT. Kör.).

Megyeri Sport Club — Abstinens Labdarugó Ifjak Egylete 6:0. Félidő 2:0. Népszigeti pálya, d. u. Rendkívül heves lefolyású mérkőzés. Megyer van nagyobbrészt fölényben. Kitűnt közülök Kardos szép lerohanásaival. Abstinensknél Finali kapus szép védésével tünt ki. Bíró: Koch Lajos (TTC.).

Tereztvárosi Sport Club — Lipótvárosi Torna Egylet 2:0. Félidő 0:0. Rákosszentmihályi pálya. Bíró Balassa Jenő (VAC.).

Szövetségi díjmérkőzések:

UTK. II. — BLIE. i. cs. II. 7:0. Félidő 3:0. Bíró: Sámuel Ferenc (FT. Kör.).

Megyeri SC. II. — Abstinens II. 3:1. Félidő 0:0. Bíró: Székely Andor (TTE.).

Törekvés i. cs. II. — KITE. II. 7:0. Félidő 5:0. Törekvés i. cs.-nél a csapat legfiatalabb játékos, a kis Csapka, tünt ki szép játékkal s remek lövéseivel, csak kár, hogy sokat beszél. Őt gól 11-es eredménye. Bíró: Szűsz Lajos (33-as FC.).

Ferencvárosi Torna Club II. — Magyar Ifjak Haladás Köre I. 0:0. Soroksári-uti pálya. Bíró: Székely Aladár (MAFC.).

Mult heti tippeléseink mind beváltak. E heti mérkőzések közül az URAK. i. cs. — Abstinens mérkőzés nyílt. TSC. — BFC. mérkőzésnél utóbbi sánszai nagyobbak, bár TSC. egy pár régi játékos visszatért. Hungária — FTC. i. cs., Óbuda — UTK., VI. k. — Megyer mérkőzések győztesei utóbbiak lesznek. MIHK. — Rákosszentmihályi mérkőzés Szentmihály javára fog eldőlni, bár Lágymányoson lesz a mérkőzés. Legerősebb küzdelem lesz a TTC. i. cs. — BAK. i. cs. között. Mindkét csapat veretlenül áll a beltelek élén, amelyik csapat a győztes, az lesz a beltelek őszi fordulójának is győztese. Utána mérkőzik a BAK. II. — TTC. II. a szövetségi díjért.

Vidéki mérkőzések.

SC. Hertha—I-II, PTE II. 5:2 Két hét előtt a Hertha I. csapata legyőzte a PTE. I. csapatát, most pedig a kombinált osztrák csapat csak nagy-nagyan tudott győzelmet aratni a PTE. második csapatán, mely

Tennis, auto, sport és
utcai cipő újdonságok

Bencze és Társánál

Budapest, IV., Váci-utca 2. szám

teljesen új erőkből lett összeállítva és a kapuvéd kivételével elég jól megállotta helyét. **Bíró: Duray.**

Brünner DFEI.—PTEI. A PTE. Brünneknél játszott az ottani Deutscher Fussball Club ellen. A brünni csapat jó futókból és az alacsony passzjátékot művelő játékosokból áll; a pozsonyai az utazás fáradalmaitól igénybe véve — dacára, hogy a második féléldőben állandóan fölényben vannak — a győzelmet nem tudják magukhoz ragadni.

33 FC.—Győri Egyetértés 0:0 (Győr). A 33 FC. több tartalékkal játszott, s így igen jó fényt vet a csapat képességeire, hogy a kintinó vidéki egylettel ennek pályáján eldöntetlen eredményt ért el. A győri csapat klasszisán alul játszott, amit némiképp magyaráz az a körülmény, hogy egy játékosukat a bíró kiállította, egy pedig önként kiállt s a második féléldő nagy részét kilenc emberrel játszották végig. A 33-asoknál *Székány III.* és *Weisz*, a győrieknél a védelem *Orsolyák*, *Krausz*, *Grimm* végzett jó munkát. A játék első felében Győr, a másodikban a 33 FC. volt a többet támadó fél. **Bíró: Weisz Jenő (BAK.).**

Előzőleg a Győri Egyetértés II. csapata a Győri Typographia I. csapatával mérkőzött és 2:0 arányban győzött. **Bíró: Krausz.**

AAC.—Aradi Postás Vasárnap délután gyönyörű időben, 3:0 szép számu közönség előtt tartotta meg — a postások telepén — barátságos footballmérkőzését az Aradi AC. és az Aradi Postások Sport Egyesülete, bár e mérkőzésnek bajnokinak kellett volna lennie, de a szövetségi bíró a versenyen nem jelent meg s így mind két egyesület vezetői megállapodtak abban, hogy a mérkőzés barátságos lesz.

Mindkét csapat tartalékkal játszott.

A versenyt a postások kezdik nap ellen, ők is kezdik a támadást, de az AAC. csapata hirtelen felnyomul s a 8. percben Mészáros révén megszerzik a vezető góljukat, erős és változatos játék után a postások minden támadását kivéve, a 38. percben az AAC. megszerzi a második gólját. Féléldő 2:0.

A második féléldőt szintén a postások kezdik s változatos játék után az AAC. a 17. percben megszerzi a harmadik gólját egy korner révén, ezután mind hevesebben folyik a játék, sokszor próbálkoznak a postások is támadni, de ezt mind mentette az AAC. védelme, s néhány eredménytelen kornerrel többet elérni nem tudnak.

Az AAC. csapatában jó volt *Asbot L.*, *Mészáros* és a két hátvéd.

A postásoknál jó volt a kapus, *Horvát*, ki több ízben remekelt a közönség nagy tetszésére, továbbá jó volt még *Nyíri*, *Horvátzky*, *Eisenmagen* és *Orbesztern*. **Bíró: Preisinger Béla (AAC.)** volt.

TÖREKVÉS — KOLOZSVÁRI KERESKEDELMII AKADÉMIAI SPORTKÖR 4:0. A Törekvés most már ötödik barátságos mérkőzése az erdélyi bajnokcsapattal, nagyszámu közönség előtt folyt le. Igazán sajnálatos azonban, hogy a kolozsvári publikum éreletlenebb része klubszendélytől hajtvá a város elismerten legjobb csapatát csak szidalmazni és piszkolni tudta, ugyannyira, hogy maga a bíró volt kénytelen a kolozsvári csapat védelmére kelní. Pedig a KKAS. mindvégig szép és fair játékot produkált, olyan szépet, amilyent még eddig sohasem láttunk tőle. Hiszen tavaly még 12 gólt könnyen rugott a derek budapesti csapat, most pedig a négyért is alaposan meg kellett dolgoznia. Az itteni viszonyok azonban már annyira ziláltak, hogyha nem áll be hamarosan változás, a szövetség erélyes közbelépésére lesz szükség. Ily körülmények között teljesen lehetetlen az egészséges fejlődés, mert utóvégre az, hogy valamelyik csapat a legjobb, nem ok az ilyen vak gyűlölködésre. A Törekvésnél különösen *Csonka*, *Hauswald*, *Horváth*, *Takács*, és *Kis* tünnek ki, míg a Kolozsváriaknál *Hirschfeld* kapus, *Weszely*, *Strauch*, *Nászta* és *Marczinkiewicz* emelkedők ki. A csatársort láttuk már jobban játszani.

Mindkét csapat 2—2 tartalékkal állt fel. Törekvés kezd és már a 4. percben korner ér el. Lassanként a KKAS. is lendületbe jön és Dürnek nem egyszer akad kemény munkája. A 25. percben *Kiss* szépen leadott labdájával *Kaufmann* megszökik és 10 méterről védhetlen gólt lö. Hullámzó játék után a 42. percben *Kiss* szépen lött labdája meghozza a második gólt. Féléldő 2:0. A második féléldő 3. percében a kapus és a jobb hátvéd összefutása a harmadik gólt eredményezi. A Törekvés most már állandóan támad. *Csonka* magas labdáját a kapus fogja ugyan, de kiejti, mire az ott termő csatár a kapuba küldi. KKAS. új erővel küzd,

sőt az utolsó 10 percben állandóan a Törekvés térfelében táboroz, gólt elérni azonban nem tud.

„BÁCSKA” SZABADKAI ATHLETIKAI KLUB — SZEGEDI „BATHLETIKAI KLUB 5:1. A mérkőzés tulajdonképpen bajnoki jellegű lett volna, de mivel a Szövetség nem küldött bírót, csak barátságos volt a match. Szeged 2 tartalékkal játszott; még nincs formában. A bajnokit okt. 24-én játsszák le. Szegednél jó volt: *Berke*, *Sajó*, *Blum*; „Bácskai”-ban: *Papp*, *Kocsmár*, *Sztipics*, *Öszszeállítás*: Szeged: *Vranovits*. — *Berke*, *Weisz*. — *Müller*, *Mikszalós*, *Breinovits*. — *Kis*, *Blum*, *Sajó*, *Szolcsányi*, *Fürst*. Bácska: *Melisko*. — *Merkovich*, *Sztipics*. — *Mukits*, *Bénis*, *Kocsmár I.* — *Dulits*, *Kocsmár I.*, *Papp*, *Marci*, *Copko*. **Bíró: Mamuzsich Mihály** volt.

Osztrák eredmények.

WAC.—MTK. A Sportplatz pálya a tavaszi idény óta nagy változáson ment keresztül. Tavaszkor még a legnevezetesebbeknek hirdetett csapatokat nézte 2:1

óriási számba menő közönség és most öszkor alig lát nevezetesebb mérkőzést a Sportplatz pálya. Talán az őszi idény kimagasló pontját képezte MTK. jeles csapatának mai mérkőzése a WAC.-al. Valóban oly érdekfeszítő mérkőzést, mint a mai volt, rég nem láttunk. MTK. Révészszel erősitette csapatát (Révésznek és Dommonkosnak a szövetség megengedte, hogy e játékban részt vehessenek), ami tényleg nagy előnyre is vált. Révész, bár erőszakos, de jó játékos. Az első féléldőben a játék nagyon változatos volt, WAC. támadásai a csatárok lövőképessége folytán rendszerint veszélyesebbek, mint a magyar csapaté; szünet után MTK. óriási fölénybe kerül, amelyet azonban még csak a kiegyenlítésre sem bír kibaszni. — A magyar csapatban fényes volt a fedezetor. továbbá *Kertész II.*, *Sebestyén*, *Révész* és *Domi*; WAC.-nál *Krof*, *Winter*, *Tekusch II.*, *Fischer*, *Kohn*. Nagyon rossz benyomást keltett a bécsi csapat feltűnő durva játéka. WAC. támadásával kezdődik a játék és alig fél perc múlva *Kohn* off-side gólt lö, amelyet a bíró helyesen nem ad meg. Majd MTK. veszi át a támadó szerepét és a második és ötödik percben egy-egy sarokrugást ér el, a 7-ik percben WAC. tiszta off-side-ből indulva, *Fischer* révén és a magyar védelem hibája folytán az első gólt ér el. Ujabb sarokrugás után (12. p.) *Révész II.* szép lövéssel a mérkőzést kiegyenlíti (17. p.) Számos szabadrugás hol az egyik, hol a másik csapatot hozza frontba, míg a 28-ik percben tizenegyes büntetőrugas veszélyezteti a magyar kaput, amelyet *Domi* nagyon ügyesen véd. A bécsi hátvéd a gól előtt csinált handsét a bíró elnézi (42. p.) A 43-ik percben *Bécs* jobbszélője *mesés* lövéssel a győzelmet jelentő gólt rugja. Féléldő 2:1. Szünet után mindinkább a magyar csapat jut fölénybe, WAC. is sokat és veszélyesen támad. Szabadrugások egész sorozata következik hol a magyar, hol a bécsi csapat ellen. A 9-ik percben MTK. korner ér el, amit WAC. a 21-ik percben viszonz. A 29-ik percben ismét *Bíró* hibáz korner, amely a kapu fölé kerül; ugyanazon sors éri az MTK. által a 36-ik percben elért korner. A mérkőzés rendkívül érdekes és izgalmas volt az utolsó percben, mivel a látottak alapján a közönség nagy része a kiegyenlítő góltra, ugyszólván el volt készülve. **Bíró: Trinks.**

WAC. II. — Typographia (Wien) 9:1.

Vienna.—Rapid. Vienna csapatára nézve nagyon hízogó eredmény! Vienna a két tartalékkal szereplő Rapid ellen hasonlíthatatlanul jobb játékot mutatott, mint mult héten Crickett ellen. Rapid csapatában viszont *Smolek* és *Harmer* hiánya volt észlelhető. Az első gólt Vienna a 30-ik percben rugja, amelyet Rapid azonnal szünet után kiegyenlít. Kornerarány: 6:5 Vienna javára. **Bíró: Wertheim dr.**

Vienna II. — Rapid II. 6:3.

Rudolf-hügel — Victoria 3:1. Féléldő 1:1. **Bíró: Schindler.**

Rudolfshügel II. — Victoria II. 5:1. Féléldő 3:0.

Prága. DFC. — Drezdai Sp. Cl. 7:4.

Slavia kombinált csapata — Slovan (Bécs) 5:2.

Linz, Linzer Sp. Cl. — FV. Urfahr 6:2. **Bíró: Siemens.**

Pardubitz, Pardubitz FC. — Moravska Slavia (Brünn) 2:2.

Pardubitz csapatában *Prager*, a Cricketterek egykori híres kapusa, akit az osztrák szövetség-ez év végéig diszqualifikált, vett részt.

Knittelfeld. Knittelfeldi Sp. Cl. — Grazi AC. II. 1:0.

Versenydíjak SCHUCH L. UTÓDAI
EDLAUER G. és SZLÁVIK
diszmuáru-üzletében

mindennemű sportra, állandóan gazdag választékban található

BUDAPEST, IV. ker., Kigyó-utca 4. szám,

Hirek

MAGYARORSZÁG 1908/9. évi labdarúgó bajnokságának döntő mérkőzése vasárnap, okt. 3-án került eldöntésre a fővárosi bajnok FTC. és a kerületi bajnok Kassai AC. között a mérkőzés a millenáris pályán a BTC.—MTK. bajnoki mérkőzése előtt lesz.

BÉKE AZ OSZTRAK SPORTBAN. Amint biztos forrásból értesülünk, a bécsi csapatok között, azaz a koalíció pártjáról egyrészt, a többi elsőosztályú csapat pártjáról Germania kivételével) másrészt, tárgyalások folynak a béke létrehozása érdekében. Ezen esetben a várva-várt mérkőzések WAC. és a többi bécsi csapat között még ezen időny folyamán jutnának nagyrészt eldöntésre.

A BERLINI VIKTORIA, Berlin város bajnoksapata, melynek okt. 31-én és nov. 1-én Budapesten kellett volna mérkőznie a BTC.-al és a FTC.-al, mint értesülünk, ezen mérkőzés lemondta. Helyette a *Teplitzi FC.* fog Budapestre jönni.

A CSEH. VÁLOGATOTT CSAPAT mult szombaton tartotta első angliai mérkőzését a London melletti Ispwicheben. Ellenfele egy angol amatőr válogatott volt, melytől 10:1 (3:0) arányban vereséget szenvedett. A csehek ezen a matchen tartalék csapatokat szerepeltettek, mert a Corinthiakok ellen teljes és pihent legénységgel akarnak kiállani.

A FERENCVÁROSI TORNA CLUB játékos csábítás ügyében a *Magyar Labdarúgó Szövetsége* fegyelmi bizottsága már befejezte a kihallgatásokat és már az ítélet is meghozható, amely megszövegezte és megindokolva lapunk hivatalos rovatában becsatoljuk közre. Az ítéletről sportkörökben széles rétegekben tárgyalnak. Ezekből már most megállapítható, hogy a fegyelmi bizottság vizsgálással járt el a magyar footballsport történetében példátlanul álló botrány hősei ellen.

VASÁRNAP, október 3-án, lesz a Bécs—Berlin városok közötti mérkőzés Bécsben, melyre Berlin a következő csapatot küldi ki: *Groterjohn* (Ten. Bornsias)—*Hirth* (Hertha), *Hensel* (Minerva)—*Körkeritz* (Hertha), *Kugler* (BBC.), *Hunder* (Victoria)—*Nolte* (BBC.), *Dutton* (Preussen), *Worptzky* (Victoria), *Herbst* (Hertha), *Gasse* (Minerva). A mérkőzés bírója *Fehérvy Ákos* (Csepel) vagy *Izsó László* (BTC.) lesz.

Kerületi bajnokság.

KAPOSVÁRI AC.—SZÉKESFEHÉRVÁRI TC. 4:0. (Székesfehérvás, október 3-án, 10 óra.)

KASSAI AC.—MATHEÓRI SE. 27:0. (Kassa). Félidő 11:0. A kitűnő vidéki csapat ezzel a horribilis gólaránnyal győzte le a fiatal munkás csapatot északkerületi bajnokságban.

Olvassuk a Sportfutárt!

HIVATALOS RÉSZ.

Ifjúsági Labdarúgó Szövetsége.

Alakult 1903-ban. Beiratási díj 5 korona az egyetlen tagdíjat nem fizetnek. Szövetségi értesítő a „Nemzeti Sport”. Helyiség az „Ország Világ” kávéház különterme. VI. Andrassy-út 61.) Ülések vagy összejövetelek minden hétfő és szombat este. Hivatalos órák e két napon 8—10-ig. Írásbeli megkeresések a főtájkár, pénzküldemények a főpenztáros címére küldendők. *Tiszteletbeli elnök:* betöltetlen; *elnök:* Vámos Soma; *alelnök:* Schneider Béla, Tibor Lajos; *főtájkár:* Horváth János (VI. Lovag-utca 13. II. em. 14) *titkár:* Friedmann Mór (VI., Király-u. 24., II. 12.) *főpenztáros:* Sámuel Ferenc (VI., Frangepán-utca 8. gyáriroda.) *penztáros:* Zsaludek Antal; *főjegyző:* Farkas István; *jegyzők:* Fenyő Adolf és Szombathy Imre; *háznagy:* Koch Lajos; *ellenőr:* Géser Albert; *számvizsgálók:* Kiss Árpád, Iváncsics Mihály és Bodner Károly; *szöv. kapitány:* Taffel Miksa *szöv. képviselő:* Horváth János, *intéző-bizottsági elnök:* Schneider Béla; *a bírói szakiskola elnöke:* Vámos Soma.

Kivonat az 1909. évi szeptember hó 23-án tartott rendkívüli közgyűléséből:

Képviseltették magukat: Abstínens LIE., Budai FC., BAK. i. es., ETC. i. es., FTC. i. es., ISC., KITE., LTE., MTE., Megyeri SC., MIHK., Óbudai FC., Bákosszentmihályi SMK., TTC. i. es., Török SE., Typographia i. es., URAK. i. es., USC.

A rendkívüli közgyűlés egyedül tárgya a bizalmatlansági indítvány volt, melyet a közgyűlés elvetett.

Kivonat az intéző-bizottság folyó évi szeptember 27-én tartott üléséből:

Kurovsky a KTE. részére kiadható. Beidézettnek: Schlesinger (Abstínens), Török (Megyer), Bolgár (TSC.), Balassa szövetségi bíró, Stern (UTK.), Schiller (Óbuda) mindennemű, Furlán, Andruska (Megyer), Priboj (USC.) barátságos mérkőzésektől 1909 december 31-ig eltiltatnak. Török (Megyer), Bolgár (TSC.) játékjoga felfüggesztetik. Rovo (USC.), Weisz (Óbuda) egy-egy

(USC.) két bajnoki mérkőzéstől eltiltva. Óbudai FC. — USC. felhívtnak, hogy 8 napon belül jelentsék, hogy felbeszakított mérkőzések hátralévő idejét mikor játszzák le.

Mint hogy Izsák Árpád által bemutatott irat mint feltétlen okmány el nem fogadható, felhívtnak a KSC., hogy 8 napon belül Izsák Árpád születési adatait hivatalos okmánnyal igazolja.

Folyó évi október 9-én tanácsülés.

Friedmann Mór, titkár.

Magyar Uszó Szövetség

Elnök: Betöltetlen. *Társelnökök:* Brüll Alfréd és Dr. Virava János. *Alelnökök:* Dr. Füzesséry Zoltán és Dr. Kovách Aladár. *Ügyvezető alelnök* Dr. Schneider Béla (IX. Ráday-utca 49.) *Főtájkár:* Füzesséry Árpád (VI. Izabella-u. 96 sz.) *Titkár:* ifj. Tamedy Mihály (IV., Kecskeméti u. 2.) *Pénztáros:* Vadász Dezső. *Ellenőr:* Malaky Mihály.

A MAGYAR USZÓ SZÖVETSÉG ÁLTAL 1909. ÉVBEN RENDEZENDŐ vízipólo-bajnokság feltételei:

1. A bajnokságban résztvehet minden magyar sportegylet egy csapattal.

2. A versenyen a MUSz. bajnoki rendszabályai és vízipólo-játékszabályai érvényesek.

3. Nevezések és tétek dr. Füzesséry Árpád címére (VI., Izabella-utca 96.) 1909. évi október hó 5-én este 6 óráig küldendők.

4. Tét a MUSz. kebelébe tartozó egyesületeknek 20 K, másoknak 40 K.

5. Tét nélkül, valamint elkésletlen érkező nevezések figyelembe nem vétetnek.

6. Nevezések elfogadása vagy el nem fogadása felett a MUSz. intéző-bizottsága határoz. Nevezések indokolás nélkül visszautasíthatók.

7. A bajnokság körmérkőzés alakjában tartatik meg, mely kezdetül 1909. évi október hó 10-én déli 11 órakor a Császárfürdő férfi uszodájában veszi.

8. A győztes csapat „Magyarország 1909. évi vízipólo-bajnoksapata” címet és a Magyar Uszó Szövetség vándordíját nyeri. A vándordíj két egymásutáni, avagy három sorrendhez nem kötött győzelem esetén jut az illető egylet tulajdonába. — A győztes csapat tagjai hét ezüst érmet, a másodiknak helyezett egylet csapata hét bronz érmet nyer.

Budapesten, 1909 szeptember hó.

Dr. Füzesséry Árpád s. k.,

i. főtájkár.

Dr. Virava János s. k.,

elnök.

Hirdetmény.

Az október 10-iki pólobajnokság alkalmából a MUSz. intézőbizottsága rekordkísérleteket engedélyez. Felhívja ennekfoga a versenyzőket, hogy az esetben, ha a megengedett távokon és versenyekben rekordot akarnak föllállítani, egy ebbeli számdékkat írásban okt. 5-éig dr. Füzesséry Árpád főtájkárnál (VI., Izabella-utca 96.) jelentsék be. Egyben közzététeik, hogy rekordkísérletre jelentkeztek 100 méter hátúszásra: Kugler Sándor, 50 yardra Donáth Leó, 400 m. mellúszásra Toldi Ödön, 100 m. mellúszásra Elek Imre.

Dr. Füzesséry, h. főtájkár.

Magyar Labdarúgó Szövetsége.

Elnök: Kárpáti Béla (IX., Ferenc-körút 41.) *Társelnök:* Füzesséry Zoltán dr. (VI., Szerecsen-u. 56.) *Alelnökök:* Dr. Boznár Elek (VII., Stefánia-út 7.) Friedrich Nándor, (VIII., Eszterházy-u. 6. sz.) Róser A. Edvin (VI., Aradi-u. 10. sz.) *Főtájkár:* Steiner Hugó (V., Akadémia-u. 9. sz.) *Titkár:* Sugár István. (József-körút 31 b.) *Penztáros:* Glanber József (IV., Deák Ferenc-u. 5. sz. Első magyar iparbank.) *Ellenőr:* Olgyay István dr. (VIII., József-körút 69. szám.) *Szövetségi kapitány:* Minder Frigyes (VI., Király-u. 92. sz.) *Jegyző:* Izsó László (VIII., Német-u. 25. sz.) *Intézőbizottság:* Róser A. Edvin elnök, Baján Gyula, Balogh Hugó, Opre Rezső, Zoltány Kálmán. *A bírók bizottsága:* Füzesséry Árpád dr. elnök (VI., Izabella-u. 96. sz.) Herzog Ede előadó (VI., Csengery-u. 62 b.) Horváth Ferenc, Minder Frigyes, Vámos Soma. *Fegyelmi bizottság:* Boznár Elek dr. elnök, Csányi József, Olgyay István dr., Stobbe Kálmán, Vida Henrik. *Központi vidéki bizottság:* Friedrich Nándor elnök, Bubic József, Ferber Jenő dr. ifj. Földassy János előadó (VI., Gyár-u. 1. sz.) Mamusch József dr. *Hivatalos helyiség:* VIII., Rákóczy-út 9. sz., I. em. *Hivatalos órák naponként* 1/27—1/29 óráig.

Jegyzőkönyv a fegyelmi bizottságnak szeptember 27-iki üléséről.

A „Magyar Labdarúgó Szövetsége” kebelében alakított fegyelmi bizottság Müllender Sándornak az FTC. ellen Weisz Antal játékos átlépésre csábítása miatt tett feljelentése folytán folyamatba tett fegyelmi ügyben a megejtett vizsgálat alapján a következőképen

ítelet:

Weisz Antalt, a TTC. igazolt játékosát professzionistának nyilvánítja és kimondja, hogy nevezett az ítélet szabályszerű közzétételétől számított 2 éven belül mint amatőr egylet igazolt játékos, semmiféle nyilvános mérkőzésen részt nem vehet.

Malaky Mihályt, a FTC. tagját és a klub football osztályának intézőjét a MLSz. általános rendszabályainak 13. §-ában előírt határozmányokhoz képest a nyilvános mérkőzéseken való részvételtől, hasonlóképpen a nyilvános mérkőzéseken való bíráskodástól 1 esztendőre tiltja és kimondja, hogy nevezett a MLSz. semmiféle tisztségére a jövőben meg nem választható és semmiféle szövetségi alkalmazásra ki nem nevezhető.

Dr. Fürst Zsigmond, a FTC. tagjára és kluborvosára ugyanezen s. értelmében kimondja, hogy nevezett a jövőben a MLSz. semmiféle tisztségére meg nem választható, sem semmiféle szövetségi tisztségre ki nem nevezhető.

Kimondja egyuttal a bizottság, hogy a FTC. részére az ítélet közzétételétől számított egy éven belül játékost csak abban az esetben igazolhat a szövetség, ha a FTC. Malaky Mihály és dr. Fürst Zsigmond tagjait Weisz Antal át lépésre való csábítása miatt kebeléből kizárja és a kizárást az ok megjelölésével a MLSz. hivatalos lapjában a MLSz. hivatalos közleményei között közzéteszi.

Egy alkalommal indítványt terjeszt a bizottság a MLSz. tanácsa elé az íránt, hogy Malaky Mihályt, aki ezidő szerint a MLSz. válogatot bizottságának megválasztott tagja, ezen tisztségétől foszssa meg.

Indító okok

Müllender Sándor feljelentette a Ferencvárosi Torna Clubot azért, mert Weisz Antal, a TTC. játékosát meg nem engedett eszközökkel a FTC.-ba való át lépésre csábította. A fegyelmi bizottság a feljelentés nyomán vizsgálatot indított és a vizsgálat során megállapította a következő tényállást:

Weisz Antal a folyó évi május 31-iki pünkösdi reprezentatív mérkőzés után a Royal-szállodában tartott lakomán Schlosser Imre és Weisz Ferenc, a FTC. tagjainak — saját előadása szerint, borközi állapotban — ígéretet tett arra, hogy belép a FTC. kebelébe. Ezt követően 1909 június hó 6-án a MAC.—FTC. ezüstlabda döntőmérkőzésen Szél Jenő, a FTC. tagja és Weisz Antal volt tanára, aki Weisz Ferenc révén értesült az ügyről — felhívta Weisz Antalt, hogy keresse fel őt a Kisfaludy-kávéházban, a belépési nyilatkozat aláírása végett. Weisz a megállapodáshoz képest a Kisfaludy-kávéházban megjelent, a nyilatkozatot kitöltötte, de aláírásával ellátni elfelejtette. Pár nappal később Weisz Ferenc, a FTC. tagja, aláírás végett Weisz Antalhoz a Bárdi garage-ba elvitte a nyilatkozatot és az ott azt aláírásával el is látta. Még ugyanezen a héten Weisz Antal Szél Jenő utasítása folytán elment a Széchenyi-kávéházba, ahol a FTC. helyisége is van és ott Malaky Mihályt jelentkeztet. Ez alkalommal tárgyalták a kávéházban többek jelenlétében Weisz Antal átígazolásának ügyét, de végleges megállapodásra nem jutottak. Néhány nap múlva Weisz Antal újból elment a Széchenyi-kávéházba és ott Malaky Mihály és dr. Fürst Zsigmonddal tárgyalt korábbi átígazolásának lehetősége tárgyában. Ez alkalommal Weisz Antal felemeltette, hogy lehető lenne esetleg őt a FTC. részére oly módon korábban átígazolni, hogy ő egyelőre vidékre átígazoltatja magát és ha egy vidéki egyesület részére már igazolva van, visszatér Budapestre és azonnal igazolható lesz a FTC. részére. Malaky Mihály ez alkalommal felvilágosította Weisz Antalt, hogy a MLSz. épen tárgyalja az igazolások ügyét és oly határozatot akar hozni, amely az átígazolás e módját lehetetlenné teszi. Ajánlotta tehát Weisz Antalnak, hogy ha az átígazolás e módját akarja keresztülvinni, akkor gyorsan kell elutaznia. Ugyanez alkalommal mondotta azt is, hogy utazzon esetleg Kolozsvárra, vagy Szegedre (a város neve pontosan nem volt megállapítható), ahol a FTC.-nek jó összeköttetései vannak. Weisz Antal erre azt mondotta, hogy a Bárdi garage-ból csak akkor engedik azonnal el, ha orvosi igazolvánnyal tudja igazolni azonnali elutazásának szükségét. Erre Malaky azt válaszolta, hogy majd menjen fel dr. Fürsthez vizsgálatra és tőle megkapja a szükséges orvosi bizonyítványt. A szinte jelenlevő dr. Fürst pedig Weisznek átadta névjegyét, melyen címe is rajta volt azzal, hogy másnap lakásán keresse fel. Ekkor azt is szóba hozta Weisz Antal, hogy ő nincs abban az anyagi helyzetben, hogy Győrbe utazhassék és e kérésére nem elég ahhoz, hogy ott fenttarthassa magát. Ezen megjegyzésre Malaky azt válaszolta, hogy ő nem adhat pénzt, dr. Fürst pedig azt felelte, hogy ő majd utána néz, hátha tud szerezni. Másnap délután Weisz Antal felkereste dr. Fürstöt lakásán és ott dr. Fürst anélkül, hogy Weisz Antalt megvizsgálta volna, részére a következő szövegű igazolványt adta ki:

„Weisz Antal 169.996. számú pénztári tag vérköpésben szenved, neki vidéki tartózkodásra sűrűsége lévén, egészsége érdekében Budapestről baladéktalanul el kell távoznia. Budapest, 1909 június 15-én. Dr. Fürst sk.”

Ugyanezen alkalommal átadott dr. Fürst Weisz Antalnak győri utazása céljaira 40 koronát azzal a megjegyzéssel, hogy ezt a pénzt valami Kovács urtól szerezte és ha kevés lesz ez a

pénz, csak írjon neki és ismét fog részére küldeni. Dr. Fürst aláírattal egyben az átvett összegről Weisz Antallal egy elismervényt azon megjegyzéssel, hogy ez az elismervény csak pro forma kell, majd ezt a dolgot elcsinálja.

Weisz Antal a bizonyítvány és a 40 korona átvételét követő napon elutazott Győrbe, ott azonban munkát nem keresett, foglalkozást nem vállalt és amidőn pénze elfogyott, ismét irt dr. Fürstnek, kérve, hogy küldjön részére 20 koronát. Dr. Fürst Weisz Antal kérelmének eleget is tett és a kért 20 koronát nevezettnek következő levél kíséretében küldötte meg:

„Budapest, 1909 június hó 23-án. — Kedves Weisz barátom! Minthogy Kovács ur csak ma jött haza, tehát előbb nem beszélhettem vele. A mai postával feladott az Ön címére Győrbe még 20 koronát. Ha az ottani igazolása megtörtént, úgy pár napig, amíg a pénze futja, maradjon még Győrben, azután azzal az ürüggyel, hogy ottan munkát úgy sem kap, jöjjön haza Pestre. Igréje meg a győrieknek, hogy mindannyiszor játszani fog nekik, ahányszor Önre szükségük lesz, ha az utiköltségeket Önnek idejében előre beküldik. Itthon még nem történt ez ügyben semmi tárgyalás, tehát azt hiszem, a dolog menni fog. Isten Önnel. Üdvözli hive Dr. Fürst sk. IX., Mester-utca 31.”

Weisz Antal a 20 koronát kéro levél megírása után pár napra Győrből Pápára rokonai látogatására elutazott s időközben érkezett dr. Fürstnek ezen levele, melyet Weisz Antal megbízásából Salamon Sándor, a győri „Egyetértés” tagja átvett és felbontott. Ezen levél tartalmából köztudomásra jutván, hogy Weisz Antal nem szándékozik Győrben maradni, hanem csak átígazoltatása végett tartózkodik ideiglenesen ott, a győri „Egyetértés” őt tagjai sorába fel nem vette, amiért is az átígazolás szándéka meghiusulván, Weisz Antal a 20 korona átvétele után állandó tartózkodásra Budapestre visszatért.

Ezt a tényállást a bizottság a következő bizonyítékok alapján állapította meg:

Előtte fektűt az eredeti orvosi igazolvány és dr. Fürstnek folyó évi június 23-án kelt levelének másolata, amelyeknek hitelessége tagadásba nem vétetett.

Salamon Sándor vallomása szerint Weisz Antal a következőket közölte vele Győrben: Ő az átígazolás módozatait, különösen azt, hogy átígazoltatása végett Győrbe fog utazni, Malaky Mihályljal beszélte meg; a Bárdi cégnél nem akarták őt elengedni, amire Malaky azt mondotta, hogy majd szerez ő bizonyítványt a kluborvostól; előzőleg Malaky Mihályljal beszélte meg és Malaky Mihály csinálta ki azt, hogy ő dr. Fürst-től a győri tartózkodás céljaira pénzt kapjon. Közvetlen tudomásból vallotta továbbá nevezett tanu azt is, hogy Weisz Antal Győrből munka után nem nézett, foglalkozása nem volt, a waggongyárban felvételre nem ajánkozott és hogy kijelentette neki, hogy nincs is komoly szándéka Győrben tartózkodni, hogy ő csak addig marad, míg a győri „Egyetértés”-nek igazolják és hogy két hét múlva messzamegy Budapestre, ahol a FTC. részére igazoltatja magát. Salamon vallomása szerint Weisz Antal, akivel pedig bizalmas barátságban állott és aki előtte minden titkát elmondta, sohasem említette, hogy a dr. Fürst-től kapott pénzt vissza kellene bármikor is fizetnie, sőt úgy emlegette, hogy ő a pénzt az FTC.-től kapta és nevetett azon, hogy őt az orvosi bizonyítvány betegnek nyilvánítja, mondván: „Miért lennék én beteg, hisz bankáros vagyok, írok a Ferencvárosnak és küldenek nekem pénzt.”

Azt a tény, hogy a FTC. részéről Malaky Mihály és dr. Fürst Zsigmond állapotokat meg Weisz Antallal arra vonatkozólag, hogy őt Győrön keresztül fogják a budapesti játékosok átígazolására megállapított szabályszerű határidő letelte előtt a FTC. részére átígazoltatni és hogy dr. Fürst a valótlan tartalmu orvosi igazolványt és az utazási és tartózkodási költségeket Weisz Antal részére Malaky Mihály közbenjárása folytán adta ki, abból állapította meg a bizottság, hogy Salamon Sándor vallomása, de meg Weisz Antal saját beismerése szerint is Weisz az átígazolás ezen módját Malaky Mihályljal beszélte meg, Malaky ajánlotta neki előbb, hogy utazzon ebből a célból vidékre (Kolozsvárra vagy Szegedre) és állapotott meg vele később abban, hogy Győrbe fog utazni; Malaky ígréte meg Weisznek, hogy a szükséges orvosi igazolványt megszerzi és végül Malaky jelenlétében jelentette ki dr. Fürst a kávéházban, hogy utána fog nézni, hátha tud pénzt szerezni. Habár ugy az orvosi igazolványt, mint a 40, illetve 20 koronát dr. Fürst egyedül adta át Weisznak, mégis meg kellett állapítani Malaky Mihály érdemleges közreműködését és értelemi szerzőségét. Dr. Fürst Zsigmond ugyanis, saját vallomása szerint, a FTC. ügyeinek intézésében egyáltalán semmi részt nem vesz, az ügymenetet nem ismeri, a MLSz. szabályai, különösen az átígazolási szabályok előtte teljesen ismeretlenek, Weisz Antallal az orvosi igazolvány kiadását megelőző napon ismerkedett meg és így egyrészt kizárt dolgokat mutatkozik, hogy dr. Fürst, aki a klub footballüggyeivel nem foglalkozik, Weisz Antalt nem ismerte, minden valamely klubtól eredő előzetes informálás vagy felszólítás nélkül, sőt klubja vezető tagjainak tudomása ellenére egy előtte teljesen ismeretlen játékosnak a meg nem felelő tartalmu orvosi igazolványt kiállította és azt minden különösebb ok nélkül pénzbíleleg segítézte,

másrészt pedig dr. Fürstnek a bizonyítvány kiállításakor és a pénz átadásakor már tudnia kellett, hogy milyen célból állítja ki az orvosi igazolványt és hogy ezen igazolvány kiállítása és a pénz átadása klubjának milyen érdekeit szolgálja. Ezt a tudomást és az átigazolás ügyében való jártasságot pedig, amely dr. Fürstnek Weiszhoz intézett levelelő is kitűnik, ő, aki saját vallomása szerint footballügyek intézésében tájékozatlan, csak klubjának egy, a footballügyekben jártas és azokat intéző tagjától nyerhette. Hogy pedig azon egyén, aki Weisz Antal érdekében dr. Fürstnél közbenjárt, Malaky Mihály volt, azt Salamon Sándor, Weisz Antal és magának dr. Fürst Zsigmondnak vallomásából kétségtelenül meg lehetett és meg kellett állapítani. Malaky Mihály kihallgatásakor ugyan tagadta, hogy ő Weisz Antallal a Széchenyi-kávéházban, vagy bárhol dr. Fürst jelenlétében bármikor is az átigazolás tárgyában, vagy a győri utazásról és Weisz Antal pénzbeli segélyezéséről tárgyalt volna. Tagadásával szemben azonban Salamon Sándor fentebb ismertetett vallomásából, Weisz Antal részletes és még a nyilatkozatok szövegrészletére is kiterjedő vallomásából, ugyszint dr. Fürst vallomásából, aki maga is vallotta, hogy az igazolvány és pénz átadását megelőző napon Malaky és ő együtt tárgyaltak Weisz Antallal és tudja azt, hogy Malaky ez alkalommal Weisz Antallal az átigazolás kérdésében és a pénzbeli segélyezés tárgyában is beszélgetett, de nem figyelvén oda, arra, amit beszéltek, pontosan nem emlékszik és abból, hogy dr. Fürst vallomása szerint is Malaky a bizonyítvány kiadásáról tudott, kétségtelenül megállapítható volt, hogy Malaky Mihály volt az, aki Weisz Antallal az átigazolás ezen meg nem engedett módjában megállapodott és aki közbenjárásával az orvosi igazolványt és a pénzbeli segélyezést Weisz Antalnak dr. Fürst utján megszerezte.

Dr. Fürst előadta ugyan, hogy ő a kérdéses igazolványt abból a célból adta át Weisz Antalnak, hogy azzal a kerületi betegsegélyező pénztár főorvosánál jelentkezve, annak utján küldesse magát vidékre, vagyis ez voltaképpen ajánlás volt a betegsegélyező főorvosához, ezen előadása azonban azért nem volt figyelembe vehető, mert, mint ugyancsak maga vallja, a bizonyítvány kiadása alkalmával az összes helyek már be voltak töltve és így a bizonyítványt, amelynek tudomása szerint semmi eredménye nem lehetett, abból a célból kiadni nem volt szükség és annak kiadása ezen a címen megokoltnak nem tekinthető.

Az előadott és a felsorolt bizonyítékokkal támogatott tényállásból a bizottság megállapította azt, hogy Weisz Antal abból a célból, hogy magát Győrön keresztül a FTC. részére a szabályokban körülírt határidő előtt meg nem engedett módon igazoltathassa és hogy az átigazolás megtörténte után a FTC. csapatában játszasson, az ezen célt szolgáló győri utazása és tartózkodása céljaira pénzt kért és pénzt fogadott el a FTC. egyik tisztviselőjétől. Megállapítást nyert továbbá, hogy Weisz Antal Győrről munkát nem vállalt, sőt még csak nem is keresett, vagyis a fenti módon neki juttatott összegekből tartotta fenn magát körülbelül kéthetes győri tartózkodása alatt, amit azon kijelentése is igazol, hogy ha pénze van szüksége, kér a FTC.-től. Igazolva ezt továbbá dr. Fürst leveleinek azon kitétele, hogy amíg a pénze futja, maradjon még Győrben, amelyből kitűnően a pénzt határozottan erre a célra kapta. Ezen tények alapján meg kellett állapítani azt, hogy Weisz A. azért, hogy a FTC. részére Győrön keresztül átigazolható legyen és hogy az átigazolás után a FTC. csapatában játsszék, állást Győrről nem is keresve, ott tartózkodása idejére, fentartása céljaira pénzt kért és fogadott el, így annak kilitátsba helyezésével, hogy játéktudását jövőben a FTC. javára fogja értékesíteni, egyévi ellenszolgáltatás nélkül játéktudását használta fel arra, hogy magának fentartása céljaira pénzt szerezzen, — ezen tényeivel pedig az általánosan elfogadott amatőr szellemmel éles ellenkezésbe került, ugyanazért őt professzionistának minősíteni kellett. Az ítéletnek a játéktól eltiltó rendelkezése ezen megállapításból önként következik.

Dr. Fürst Zsigmond és Malaky Mihályval szemben ugyan csak az előadott tényállás alapján megállapította a bizottság azt, hogy nevezettek, mint a FTC. tagjai és tisztviselői, azon tényükké, hogy Weisz Antal részére a Győrön keresztül való és a szabályok intencióival ellenkező átigazolás céljából egy meg nem felelő tartalmú orvosi igazolványt kiállítottak, illetve annak kiállításában közreműködtek és hogy nevezettek előbb 40, utóbb 20 koronát ugyanerre a célra juttattak, Weisz Antalnak szabályellenes igazolását meg nem felelő módon elősegítették. Miután pedig az átlépésre való csábítás nemcsak közvetlen rábíró és rábeszélő nyilatkozatokkal és ígérekkel történhetik, hanem a nyilatkozatokkal és ígérekkel egyértelmű, sőt még súlyosabb beszámítás alá eső cselekményt képez az, ha valaki meg nem engedett eszközökkel elősegíti és az által a szabályokban lefektetett és az összes egyesületek érdekeit és a sport-tisztességet védő akadályokat az utból elhárítva, lehetővé teszi azt, hogy az a játékos, aki egy évig játékjogától megfosztva, esetleg saját klubját ott nem hagyva, az ő közreműködésével a szabályokat kijátszva és az akadályokat az utból elhárítva, egy más klub részére eredeti klubja érdekeinek sérelmével rövidebb időn belül igazolható legyen: ennél fogva a fegyelmi bizottság Malaky Mihály és dr. Fürst Zsigmond fent ismertetett cselekedeteiben az átlépésre való csábítás összes ismérveit fennforogni látta és rájuk vonatkozólag a

MLSz. általános rendszabályainak 13. szakaszában lefektetett büntetési tételeket alkalmazta.

Az ítélet meghozatalánál a bizottság figyelembe vette azt a körülményt is, hogy fővárosi játékos a vidékre, avagy vidéki játékos a fővárosba az esetben igazolható át azonnal, ha az illető lakóhelyét állandó tartózkodás céljából változtatja. Már pedig a tényállásból kitetszőleg a FTC. ez esetben eljáró tagjai határozottan tudták azt, hogy Weisz A. Győrbe nem állandó tartózkodásra, hanem csak ideiglenesen és kizárólag abból a célból utazik, hogy ezen szabály látszólagos hiányának felhasználásával magát a FTC. részére, régi klubja érdekeinek világos sérelmével szabályellenesen igazoltathassa, — miért is eljárásukban a világos és a társegylet szabály által védő jogainak sérelmével járó rosszszemiséget meg kellett állapítani.

Ugyancsak a 13. szakasz értelmében alkalmazta a fegyelmi bizottság a FTC. ellenében az ezen § 4. pontjában körülírt rendelkezést és tette meg indítványát Malaky Mihály válogató bizottsági tagságának megszüntetését iránt.

Kivonat a fegyelmi bizottság szeptember hó 27-én tartott ülésének jegyzőkönyvéből:

Burián Géza (NSC.) és Gerő Ferenc (NSC.) a bizottság előtt többszöri idézés dacára sem jelenvén meg, folyó évi október hó 4-én tartandó ülésre azzal indítványozta meg, hogy távolmaradásuk esetén Burián Géza játékjoga további intézkedés nélkül felfüggesztettnek tekintendő, Gerő Ferenc bíráskodási jogának azonnali felfüggesztése iránt pedig a bírák bizottsága fog megkerestetni.

Szalay Pál (Kőbányai TE.) játékjoga az 1909 szeptember hó 19-iki KAOE. — Kőbányai TE. mérközésen elkövetett tettelegességek miatt az előzetes felfüggesztéstől, vagyis **1909. évi szeptember hó 25-től számítandó 1 (egy) évre felfüggesztetik**

Igazoltattak 2801-től — 2870-ig. Kaposvári AC. részére: Kálmán József (MAFC.-ből), Szilágyi Andor, Wágner Ede, Kun Manó, Krausz Árpád, Madarasi Károly; — Aradi AC. részére: Gencsi Béla, Farkas Andor (mindkettő az Aradi Postásokból); — Ferencvárosi Torna Club részére: Sipos Károly (KAOE.-ből), Trattner János, Ungár Gyula, Pogány Lajos, Weisz Dezső, Weisz Elemér, Pataky Mihály, Rigell Győző, Dworzák Jenő, Pribék Mihály; — Budapesti Egyetemi Athletikai Club részére: Blazsek Dezső (BTC.-ből); — 33-as Football Clubja részére: Biró Károly (MTK.-ből), Spitz Dezső (Eperjesi TVE.-ből); — Magyar Athletikai Club részére: Czizgala István; — Aradi Posta- és Táviratistviselők Sport Egyesülete részére: Koltris Ferenc, Kiss Gyula; — Ferencvárosi Sport Club részére: Staffel János; — Vivő és AC. részére: Lustig Jenő (Pozsonyi TE.-ből), Somogyi Lajos, Hirsch Dezső, Herváth István, Schwarcz Lajos, Oblat Imre; — Ferencvárosi Torna Club részére: Tienschmidt Ede, Korody József, Brandenburg József, Babesányi Rezső, Láng Róbert; — „Bácska” Szabadkai AC. részére: ifj. Vida Kálmán, Radnics Ferenc, Csinosák Kálmán, Marczikics István, Marczikics Jeromos, Jeromos, Szalay János, Oresics Lázár; — Sátorajauhelyi AC. részére: Gasparik Aladár, Veres József, Schweitzer János, Roth Béla, Medveczky Zoltán, Olsawszky Géza, Steinhöfer Sándor, Láncai Aladár, Lehoczky Lajos, Petrovay Aladár, Bógár István, Neuwirth Béla, Pál Aladár, Führer Benedek, Nagy Géza, Hankuss Lajos, Bánóczy Béla, Révész György, Matyi Béla, Harangi Gyula, Tschöpp Emil, Méreider Antal, Farkas István, Fuchs Miklós, Forgách Gyula, Bokor József, Lehoczky Gábor, Láncai Zoltán (Kassai AC.-ből); — 33-as Football Clubja részére: Horváth Ferenc (Soproni A. és FC.-ből.)

A.	
NEMZETI SPORT	
ELŐFIZETÉSI ÁRA:	
EGÉSZ ÉVRE . . . 20 KORONA	
FÉL ÉVRE . . . 10 KORONA	
NEGYED ÉVRE . 5 KORONA	
• • •	
EGYES SZÁM ÁRA 40 FILLÉR, VIDÉKEN 44 FILLÉR.	
• • •	
KAPHATÓ MINDEN DOHÁNYTÖZSÉBEN. . . AZ ELŐFIZETÉSEK ÉS LAP KIADÓHIVATALÁBA (IV., KECSKEMÉTI-UTCA 5.) KÜLDENDŐK.	

A magyar királyi államvasutak téli menetrendje 1939—1910-re

A magyar királyi államvasutak vonalain és az általuk kezelt magánvasutakon folyó évi (któber hó 1-én a téli menetrend lép életbe, mely a jelenleg érvényben levő nyári menetrenddel szemben a következő lényegesebb változásokat tartalmazza:

A budapest—keleti p. u. bruck-királyhidai vonalon. Kamarasérő (Kőbereska) megállóhelyen az összes személyszállító vonatok megállása megszüntetettik.

A debrecen—füzesabonyi vonalon. A Debrecenből jelenleg reggel 4 óra 36 perccel Füzesabony felé induló vegyesvonat már éjjel 2 óra 58 perccel indítatik és Füzesabonyra, úgy mint jelenleg, délelőtt 10 óra 24 perccel érkezik. A Füzesabonyból délelőtt 11 óra 33 perccel induló vegyesvonat Debrecenbe egy órával későbbben, azaz este 6 óra 44 perccel fog érkezni.

A debrecen—szerencsi vonalon. A Debrecen és Hajdúhadház között közlekedő, Debrecenből délután 2 óra 20 perccel induló és oda este 6 óra 54 perccel visszaérkező motorosvonat november hó 1-én túl a téli évad alatt is forgalomban marad.

A máramrossziget—aknaszlatinai vonalon. A Máramrosszigetről délután 3 óra 40 perccel induló és oda délután 4 óra 43 perccel visszaérkező vegyesvonat megszüntetettik.

A nagykaroly—csapi vonalon. A Csapról jelenleg délelőtt 10 óra 43 perccel Nagykaroly felé induló vegyesvonat Csapról már reggel 7 óra 15 perccel indítatik és Nagykarolyban csatlakozást nyer a gyorsvonatokhoz Budapest és Máramrossziget felé. Az ellenirányban a Nagykarolyból jelenleg délután 4 óra 10 perccel induló vegyesvonat már délután 3 óra 05 perccel indítatik és Csapra este 9 óra 13 perccel érkezik.

A szatmár-németi—kossuthkert—kárlyi-erdői vonalon. A Szatmár-Németi gőzfűrészlő este 6 óra 38 perccel Szatmárhegyi piacra, a Szatmárhegyi piacról este 8 óra 46 perccel Szatmár-Németi—Kossuthkerre s végül a Szatmár-Németi—Kossuthkertről éjjel 10 óra 05 perccel Szatmár-Németi gőzfűrészlőre induló motoros vonatok forgalma november hó 1-ével megszűnik.

A budapest—keleti p. u.—arad—lővisi vonalon. A Budapesti keleti pályaudvarról délután 2 órakor induló, Aradon át Predealra közlekedő, valamint az onnan Aradon át Budapesti keleti pályaudvarra délután 1 óra 15 perccel érkező gyorsvonat Pusztaszéplő állomáson feltétlenül megállítatik.

Az alvinc—nagyzebeni vonalon. Nagyzeben és Erdélyszerdahely között a jelenleg hetenként 3-szor közlekedő, Nagyzebenből délután 12 óra 25 perccel induló és Nagyzebenbe este 9 óra 50 perccel érkező vegyesvonat megszüntetettik.

A budapest—keleti p. u.—predeal vonalon. A Budapesti keleti pályaudvar és Predeal között Aradon át közlekedő, Budapestről délután 2 órakor induló, illetve az ellenirányból Budapestre délután 1 óra 15 perccel érkező gyorsvonatok forgalma Brassó és Predeal között november hó 15-én túl, az egész téli évadon át fentartatik. A Nagykátáról éjjel 10 óra 35 perccel Budapestre érkező személyszállító tehervonat télen át is forgalomban marad. Tápiószecsőtől Budapestig az eddig csak szükséglet szerint közlekedett hajnali vonat minden kedden és pénteken, valamint ünnep- és vasárnapokat követő köznapokon rendszeresen helyeztetik forgalomba. E vonat Tápiószecsőtől éjjel 3 órakor indul és Budapestre reggel 4 óra 40 perccel érkezik. A Budapesti keleti pályaudvarra reggel 7 óra 20 perccel érkező, valamint az onnan délután 5 óra 40 perccel induló személyvonat Mihályfalva 143. sz. óránál rendszeresen megállítatik. A Tóvisről délután 2 óra 24 perccel induló gyors-tehervonatnál a személyszállítás Tóvistől Székelykocsárdig megszüntetettik.

A küllölszög—parajdi vonalon. A Küllölszögről délelőtt 9 óra 34 perccel Parajdra induló és az onnan délután 12 óra 43 perccel Küllölszögre érkező személyvonat az idén a egész vonalon télen át is forgalomban marad.

A budapest—nyugoti p. u.—marcheggi vonalon. A Budapestről este 6 óra 50 perccel induló zsolnai gyorsvonathoz csatlakozólag Galántáról Marcheggig forgalomban levő esu gyorsvonat csak Pozsonyig fog közlekedni. A nyári évad tartamára forgalomba helyezett helyi vonatok közül az alábbi vonatok megszüntetnek meg és pedig:

Budapest és Ersekujvár között: A Budapestről reggel 5 óra 45 perccel induló vonat Parkány-Nánától Ersekujvárra; az Ersekujvárról éjjel 11 óra 35 perccel Budapestre érkező vonat pedig egészen.

Budapest—Parkány-Nána között: A Budapestre délelőtt 8 óra 45 perccel érkező és a Budapestről este 8 óra 15 perccel induló vonat olyképen, hogy az utóbbi vonat október és április hónapokban Budapesttől Vácig, november hó 1-től bezárólag március hó 31-ig pedig Budapesttől Dunakeszi-Alagig közlekedni fog.

Budapest és Szob között: A Budapestről délután 5 óra 20 perccel induló vonat.

Budapest és Nagymaros között: A Budapestről délelőtt 8 óra 45 perccel és a délelőtt 11 óra 35 perccel induló, valamint a Budapestre délután 5 óra 45 perccel és éjjel 10 óra 25 perccel érkező vonat, melyek közül azonban az utóbbi Vácotól Budapestig október és április hónapokban forgalomban marad, illetve újabb forgalomba helyeztetik.

Szintgyű forgalomban marad az eddigi gyakorlattól eltérőleg, a Nagymarosról este 8 óra 20 perccel Budapestre érkező vonat az egész téli évad alatt.

Budapest és Dunakeszi-Alag között: A Budapestről este 8 óra 45 perccel induló vonat november hó 1-én túl bezárólag március hó 31-ig nem fog közlekedni.

Rákospalota—Újpest—Budapest között: A Budapestre reggel 4 óra 08 perccel és éjjel 11 óra 20 perccel érkező, valamint a Budapestről éjjel 10 óra 30 perccel induló vonat megszüntetettik. A Parkány-Nána felől reggel 8 óra 10 perccel Budapestre érkező vonat Rákospalota—Újpesten rendszeresen megállítatik.

A pöstyén—verbói vonalon. Az esti vasár- és ünnepnapj vonatok megszüntetettik.

A hólak—trencsénteplic—trencsénteplic-fürdői vonalon. A Hólak—Trencsénteplicről éjjel 2 óra 40 perccel, délután 1 óra 35 perccel, este 8 óra 15 perccel és éjjel 11 óra 30 perccel induló, valamint a Hólak—Trencsénteplicre éjjel 1 óra 32 perccel, reggel 4 óra 42 perccel, délután 5 óra 40 perccel és éjjel 10 óra 39 perccel érkező motoros vonatok forgalma kívül helyeztetnek.

A pozsony—ujváros—ujkomáromi vonalon. A délelőtti vegyesvonat Ujkomáromból későbbben, azaz délután 12 óra 25

perccel indítatik és Pozsony—Ujvárosba délután 4 óra 46 perccel érkezik.

A dévénytő—marcheggi vonalon. A délelőtti Marcheggre érkező személyvonat ezen állomáson csatlakozást nyer Günsersdorf és Wien N. B. felé.

Az érsekujvári—privigyei vonalon. A jelenleg Nagybecskerektől Nyitraig személyszállítással közlekedő délutáni tehervonat csak Nagytapolcsánytól Nyitraig fog uszakot szállítani.

A budapest—nyugoti p. u.—orszava—vercirovai vonalon. A Budapest nyugoti pályaudvarról délelőtt 9 óra 40 perccel Vercirovára induló és az ellenirányból este 6 óra 35 perccel Budapestre érkező gyorsvonatok a román csatlakozó vonatok megszüntetése folytán Temesvár—Józsefváros és Vercirova között forgalmon kívül helyeztetnek. Budapest—Cegléd között a vasár- és ünnepnapokon közlekedő déli, illetve esti vonat megszüntetettik. Szeged és Kiskunfélegyháza között a Szegedre reggel 5 óra 42 perccel érkező, valamint a Szegedről este 8 órakor visszainduló helyi vonat forgalomban kívül helyeztetik. Temesvár—Józsefvárosból a délutáni személyvonat Orsova felé későbbben, azaz 3 óra 01 perccel indítatik és csatlakozást nyer a Budanosa felől jövő gyorsvonathoz.

A szeged-rókus—szabadkai vonalon. A Szeged-Rókusról délután 3 óra 40 perccel induló, valamint a Szeged-Rókusra este 10 óra 01 perccel érkező vegyesvonat megszüntetettik.

A baja—ujvidéki vonalon. A Zomborból jelenleg éjjel 3 óra 10 perccel Ujvidékre induló személyvonat korábban, azaz már éjjel 2 óra 30 perccel indítatik és Ujvidékre reggel 6 óra 12 perccel érkezik. Zomborból Baja felé a délutáni vegyesvonat már délután 12 óra 30 perccel indul.

A szeged—nagybecskereki vonalon. Karlováról a hajnali vegyesvonat Szeged felé korábban, azaz éjjel 3 óra 50 perccel indítatik.

A temesvár—józsefváros—buziásfürdői vonalon. Az esti vonat helyett Buziásfürdőről Temesvárra egy délutáni személyvonat helyeztetik forgalomba, mely Buziásfürdőről délután 5 óra 15 perccel indul és Temesvár—Józsefvárosra este 6 óra 50 perccel érkezik. Buziásfürdőről délután 12 óra 50 perccel Temesvár—Józsefvárosra érkező és az onnan délután 3 óra 15 perccel visszainduló személyvonatok forgalma megszüntetettik.

A zsebely—bócai vonalon. A Zsebelyről este Bánlakra közlekedő vegyesvonat megszüntetettik.

Az oravica—resicabányai vonalon. Oravica és Németbogsány között az eddigi ideiglenes menetrend helyett új végleges menetrend lép életbe, amelyre névze a következő adatok a kifüggesztett menetrendhirdetményből kivethetők. A németbogsány—resicabányai vonalra ezen a Resicabánya megállóhelyről jelenleg délelőtt 8 óra 15 perccel induló vegyesvonat korábban, azaz már reggel 7 óra 38 perccel indítatik. Németbogsányról csatlakozással Oravica és Zsidóvár felől délután 3 óra 28 perccel egy új személyszállító tehervonat indítatik, mely Resicabánya megállóhelyre délután 4 óra 51 perccel érkezik.

A pieternica—pozsegi vonalon. Az éjjeli Pozsegáról Pieternicára és hajnalban Pieternicáról Pozsegára közlekedő gyorsvonat megszüntetettik.

Az eszék—strizivojna—vipojjei vonalon. Az esti órákban Strizivojna—Vrpoljéről Djakovóra és vissza közlekedő tehervonatoknál a személyszállítás megszüntetettik.

Az ujdombóvár—bosznabrdi vonalon. Az Ujdombóvárról jelenleg éjjel 2 óra 42 perccel Eszék felé induló személyvonat korábban, azaz már éjjel 2 óra 34 perccel indítatik.

A szentlőrinc—nasicai vonalon. A Szentlőrincről jelenleg reggel 4 óra 41 perccel induló vegyesvonat már reggel 4 óra 15 perccel indítatik és Nasiera délelőtt 8 óra 24 perccel érkezik. A Nasieről jelenleg éjjel 3 óra 45 perccel induló személyvonat későbbben, azaz reggel 4 óra 29 perccel indul és Szentlőrincre délelőtt 8 óra 34 perccel érkezik. E vonat Csacincin csatlakozni fog a szavonia—drávavidéki vasut vonataihoz Moslavina és Vocsin felé.

A budapest—keleti p. u.—fiumei vonalon. A Fiuméből este 6 órakor Budapestre, valamint a Budapestről délután 4 óra 10 perccel és este 9 órakor Fiumébe induló gyorsvonatok megállása Dugoselo állomáson megszüntetettik. A Fiuméből délután 2 óra 05 perccel Delnicére induló és a Delnicéről éjjel 10 óra 38 perccel Fiumébe érkező vasár- és ünnepnapj vonatok megszüntetettik.

A kaposvár—fonyódi vonalon. A Fonyódról jelenleg éjjel 3 óra 32 perccel induló vegyesvonat helyett egy személyvonat helyeztetik forgalomba, mely Fonyódról reggel 5 óra 35 perccel indul és Kaposvárra reggel 7 óra 49 perccel érkezik. E vonat Fonyódon a déli vasut vonataihoz Budapest és Pragerhof felől; Kaposváron pedig a gyorsvonathoz Budapest és a személyvonathoz Ujdombóvár felől nyer csatlakozást. A Fonyódról délután 12 óra 32 óra 02 perccel induló személyvonat ugyanezen időben mint vegyesvonat indítatik és Kaposvárra délután 3 óra 10 perccel érkezik.

A szigetvár—kaposvári vonalon. Szigetvárról a reggeli vegyesvonat korábban, azaz már reggel 4 óra 40 perccel indítatik és Kaposváron csatlakozást nyer a személyszállító gyors-tehervonathoz Gyékényes felé.

A kaposvár—barcsi vonalon. Barcsról a jelenleg éjjel 3 óra 50 perccel induló vegyesvonat későbbben, azaz csak 4 óra 13 perccel indítatik és Kaposvárra reggel 7 óra 33 perccel érkezik, minek folytán e vonat a Gyékényes felé közlekedő személyszállító gyors-tehervonathoz nem Kaposváron, hanem Kaposmérőn talál csatlakozást. Kaposvár és Kadarkut között oda és vissza egy új vegyesvonatpár helyeztetik naponta forgalomba. Az új vonat Kaposvárról csatlakozással Budapest és Siofok felől, délelőtt 11 óra 58 perccel indul, Kaposmérőn csatlakozást nyer Fiume felől és Kadarkutra délután 1 óra 15 perccel érkezik. Az ellenirányban az új vonat Kadarkutról délután 1 óra 35 perccel indul és Kaposvárra délután 2 óra 44 perccel érkezik, hol csatlakozást talál Fiume, Siofok, Fonyód és Szigetvár felé.

A dugoselo—novskai vonalon. A Novskáról este Dugoselora induló személyszállító tehervonat megszüntetettik.

A banovajaruga—pakraci vonalon. A Banovajarugáról délelőtt 8 óra 31 perccel Pakracra induló és az innen este 7 óra 41 perccel Banovajarugára érkező személyvonatok forgalma megszüntetettik.

A pozsony—ujváros—szombathelyi vonalon. Pozsony-Ujvárostól Ligetfalug munkaszünetes napok kivételével naponta egy új vonat helyeztetik forgalomba. E vonat Pozsony-Ujvárosból reggel 8 órakor indul.

Az adony—pusztaszabolcs—tapolcai vonalon. A Budapestről délután 3 óra 50 perccel Tapóca felé induló és a Tapóca felől délelőtt 9 óra 55 perccel Budapestre érkező gyorsvonatok Balatonarácon és Aszófó-Tihanyon rendszeresen megállítanak.

Budapest, 1909 szeptember hóban.

Az igazgatóság.

(Utánnyomás nem díjaztatik.)

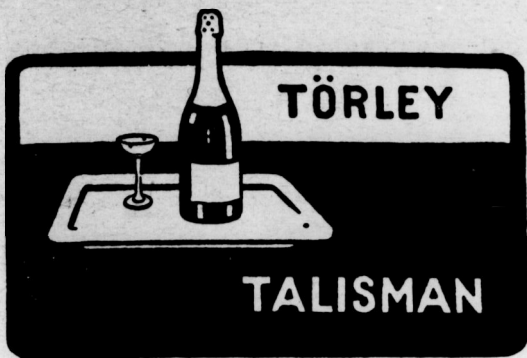

Minden kávéházban
kérjük a
NEMZETI
SPORT-ot.

Rónai vulkanizáló intézete

elvállal mindenféle autó, motorkerékpár és tömör-
gummi vulkanizálást a legjobb kivitelben. Ugyanott
használt, de teljesen jó karban levő tömlők és kö-
penyek kaphatók.

Budapest, VIII., Szűz-utca 5.

Legizlésebb uri divat-cikkek

beszerzésére új áruházunk férfi divat-osztályát ajánljuk. Leg-
jobb minőségű és kitűnő szabású férfi-fehérművek, gallér és
kézelők, nyakkendő, kalap, bot, esernyők, nadrág és harisnya-
tartók, férfi pipere-árak, turista- és sportingek és övek, uszó-
öltönyök és nadrágok. Sweater, harisnyák és lábtükök nagy
választékban.

Kunz József és Társa

Budapest, Bécsi-utca és Deák Ferencz-utca sark.



Stein Sándor

szijgyártó-, nyerges és bőröndösmester
Budapest, VII., Kertész-utca 29.

Ő felelős a szorb király udv. szállítója.
A magy. kir. operaház szállítója.

1896 kiáll. éremmel
kitüntetve.

Ajánlja saját gyártmányú antik stílusban készült löszerszármait nyer-
gőket és nyeregtekercsokat a XV. század kesztetőit a mai korig. Javi-
tások és adjasztások pontosan eszközölkötenek.

MINDEN VERSENYBEN GYŐZTES
A VALÓDI



GYERTYA MINDIG GYUJT
MONOPOL: S. ERBEN & ARNOLD FRIEDMANN. WIEN I

Magyarországon: Bárdi J. r.-t. Budapest.

Grand Prix de la
Chamagne
Coupe
Farman
Gordon Bennett
—Courtiss.—

FIUME KÁVÉHÁZ

(6—58.) IV. Múzeum-körút 13. (6—58.)

Összes bel- és külföldi sportlapok.

„A Nemzeti Sport” szerkesztősége tagjainak találkozó helye.

KWIZDA-

FÉLE

:: FLUID ::

Kigyó-védjegy.
Turista-fluid

Rég bevált aromátikus bedör-
zéselés az inak és izmok erősíté-
sére és edzésére. Turisták, kerék-
párok, vadászok- és lovasok ál-
al sikerrel használva elő- és utó-
erősítésre nagyobb turák után.

Egész üveg ára K 2.—
Fél üveg ára K 1.20

Kwizda-féle Fluid

Valódián kapható a gyógyszerár-
tárban. — Főraktár: Török
József gyógyszerésznél, Budapes
Király-utca 12., Andrássy-út 26



SIMON PÁL

PÁRIS SZÁLLODÁJA

BUDAPEST, Váci-körút 25. sz.

Jó hírű szálloda 100 szobával. Sport-
egyletek leszállóhelye. A margitszigeti
sportteleptől 1/4 órányira. Direkt villamos
összeköttetés az összes sporttelepekhez.

A Mercedes-automobilok ismét bemutatták fölényüket
1909-iki semmeringi versenyen.

Uj rekord.

Uj rekord.

Első: Mercedes 7 perc 7 m. perc.

Második: Mercedes.

Magyarországi vezérképviselőt :

Bárdi József

automobil-részvénytársaság

Budapest, VI., Mozsár-utca 9.

Nemzeti Sport

és az

Automobil



S. Erben & Arnold Friedmann

A Monarchia legnagyobb szaküzlete
AUTOMOBIL-FELSZERELÉSEK ÉS
KELLÉKEKBEN.

Sürgönyclm : Képviselő: Rákosi Ernő Budapest, VI.,
Erbenzünder. Eötvös-utca 33. Wien, I., Stubenring 14.
Telefon: 20.539 Telefon 165—18.

„Erbengyújtó“ elektromágneses gyújtók
Antiderapant „Hauban“ „Pognon“ gyújtó,
egyedélárusítói Ausztria Magyarországon.
Arjegyzők ingyen!



Paar és Wolfers Frères ékszerészek-joalliers

Versenydíjak. Budapest, IV., Koronaherceg-u. 3.

Előfizetési ár:

EGÉSZ ÉVRE	20	korona
FÉL	10	„
NEGYED	5	„

Előfizetések és pénzküldemények közzétételére címzendők: Nemzeti Sport kiadó-vállalat Budapest. — Postatakarékpénztár 20438.

Megjelenik
minden szombaton.

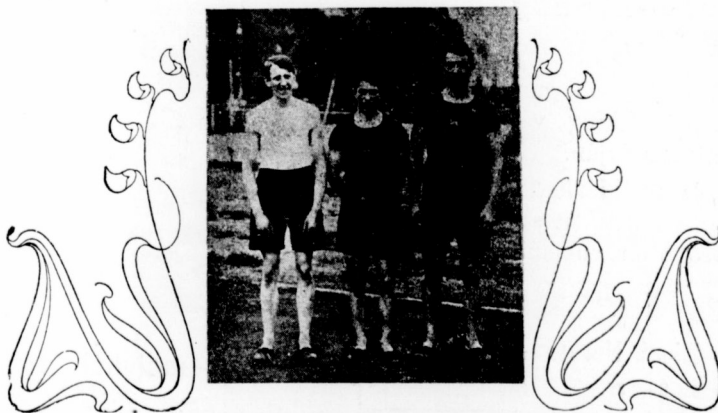

Braun, Valker, Dunker.

Főszerkesztő:
DR. POLONYI DEZSŐ.
Felelős szerkesztő:
FRIEDRICH NÁNDOR.
Az Automobilt szerkeszti:
LINDNER ERNŐ.

Szerkesztőség és kiadó-hivatal helyisége:
IV. KECSKEMÉTI-U. 5., II. 2.
Hivatalos órák este 7—8-ig.

Kézirat és mindenféle levelezés
VIII. ESTERHAZY-UTCA 6
alá címzendő.

Roller skates kerekos korcsolya.



Külföldön rohamosan elterjedő új sport és közlekedési eszköz. Valódi amerikai kerekos korcsolyák minden nagyságra állíthatók. Gyermekkorcsolya fakerekekkel párja korona 4.—. Ifjúsági korcsolya vaskerekekkel párja korona 6.—. Felnőtteknek sportkorcsolya acélkerekekkel, szíjjal vagy a nélkül, férfiaknak és nőknek külön modell, párja K 12.—. Egészen finom gölyös tengelyvel K 25.—, különféle más modellek K 9.60, 10.50, 12.—, 36.—, 42.— stb.

KERTÉSZ TÓDORNAL, BUDAPEST, IV., KRISTÓF-TÉR.

Sportárjegyzők ingyen és bérmentve. — Téli sportcikk, turista- és vadászfelszerelések.

Szám garage

6 hengeres 15—30 HP Delaunay—
Belleville automobilonok.

Delaunay-Belleville gyár vezérképviselője.
VI. Nagy János-utca 5. Telefon: 101—56.

Ára: 13500 frank.

Egyes szám ára 40 fillér, (vidéken és a vasuti állomásokon 44 fillér).

AJAX automobilgyár részvénytársaság ZÜRICH.

1909-es modelljei:

14/16 lóerős 4 heng. 20/24 lóerős 4 heng. 24/32 lóerős 4 heng.
20/24 lóerős 6 heng. 40/50 lóerős 6 heng.

Zajtalan, mint egy villamos automobil!

Legegyszerűbb, mindig biztosan indító készülék. Legujabb Bosch-féle mágnesgyertya-gyújtás. Legegyszerűbb és legmegbízhatóbb motor. Hivatásos műszerész felesleges. Mindenki önmagának lehet a saját műszerésze. — Legcsekélyebb benzinfogyasztás. Gillet-Lehmann-szabályozó, vagy bármily takarékosági készülék külön alkalmazása felesleges.

Vezérképviselő:

J. MEDAK Wien, I., Stubenring 2.

Telefon int. 19921.

Pneumatik-köpeny

és
t ö m l ő k

biztonsági csavarok és egyéb gummicikkek szakszerűen javíttatnak **hideg** vagy **forró** vulkanizálás útján.

Uj futó-felületek és **antidérapantok** bármely gyártmányu **pneumatikra** szükség szerint **hideg** vagy **forró** uton vulkanizáltatnak,

Vajda Ignác

Budapest, VI., Liszt Ferenc-tér 18.

Telefon 88—36.

„Rambler“ „Bajnok“ és Diadal
football-labdák, mint kitűnő
matsch-labdák csakis

Olbrich L.-nál

kaphatók

Budapest, VI., Teréz-körút 16.

Árjegyzék ingyen. * Telefon: 80—44.



ROPS egyetlen gyorsfőző, melynél tűzveszély kizárva.

KAPHATÓ:

minden jobb vasáruüzletben. Ha valahol nem található, tessék hozzánk fordulni.

==== Ára Budapesten 4 kor. ====

ROPS Fémáru-Részvénytársaság

Budapest, V., Váci-út 74/5.

AZ AUTOMOBIL

a „Magyar Automobil Club“ és a „Magyar Aviatikai Bizottság“ hivatalos lapja.
A „NEMZETI SPORT“-tal egyetemben megjelenő szaklap

Hirdetési képviselőtünk Franciaország, Olaszország és Svájc területére :
 Société Générale de Publicité „LA RÉCLAME UNIVERSELLE, PARIS.“ 12. Boulevard de Strassbourg 12.

Megjelenik
 minden szombaton.

Szerkesztőség és kiadóhivatal:
Budapest, IV., Kecskeméti-u. 5., II. 2.

Előfizetési ár :
 Egész évre 20 korona
 Fél „ 10 „
 Negyed évre 5 „

Magyar aeroplánok.

A legutóbbi időben két magyar aeroplán adatai jutottak tudomásunkra. Az egyiknek szerkesztője *Faludy Károly*, a pécsi nemzeti színház tagja, a másiké *Schwachulay Sándor* mechanikus, kinek gépéről már előző számunkban megemlékeztünk.

A Faludy-aeroplán leírását Faludy ur szíves közlései alapján közöljük. Eszerint az aeroplán, mely már a levél kelte napján, tehát szeptember 18-ikán készen volt, biplán-triplán kombináció. Hét hordfelülettel bír, melyek közül három a középen, egymás felett, négy pedig két oldalt, biplánszerűen van elhelyezve. Elül van a szintén triplánszerű magassági kormány, hátul az egy felületből álló oldalkormány. A kormányos a gép alsó síkfelületén elhelyezett „fotelben“ ül, mögötte van a motor, mely két ellenkező értelemben forgó csavart hajt.

A gép előnyeiről halljuk a feltalálót magát nyilatkozni:

a) Ha repülés közben a mechanizmus bármely része felmondaná a szolgálatot, a veszély teljesen ki van zárva, amennyiben a kétoldalt elhelyezett biplán alsó nivójánál jóval mélyebben fekszik a sulypont, ezzel elértem azt, hogy az oldalszél, mely a repülőgépek működését legjobban veszélyezteti, a síkoknak elosztásában intenzív erejét elveszti és legfeljebb egy kis ringást idéz elő, de fel semmi körülmények között nem fordul.

b) Ha repülés közben a motornak szeszélyes működése a kívánt munkaerőt nem képes kifejteni, ugyanarra, hogy a légben való tartózkodáshoz megkívánt sebességi erőt elveszti, a lezuhanás teljesen ki van zárva, mert épen a sulypont központi, háromszögbeni elhelyezése folytán, a motor működésének teljes elzárásával, lassu, ernyőszerű leereszkedésre van kényszerítve.

Az összes faalkatrészek — úgy az egyenes, mint a hajlítottak — vékony lapokból vannak összeállítva,

ezzel azt értem el, hogy minden sulyemelkedés nélkül, 80 %-al erősebb és ruganyosabb anyagot kaptam.

A repülőgép összes alkatrészeit acélrudak és drót-sodronyok tartják szilárdan össze.

Amint látható, a feltaláló gépének előnyét a fokozott biztonságban találja, amit a sulypontnak igen mélyre helyezése által igyekszik elérni. Kétségtelen, hogy a sulypontnak mélyre helyezése bizonyos előnyöket rejt magában, különösen az oldalstabilitásra vonatkozólag. Példa erre Santos Dumont kis monoplánja, melynél a mélyen fekvő sulypont következtében a felületelferdítésre, az u. n. „gauchissement“-ra semmi szükség nincs.

Azonban ezen automatikus stabilitás két komoly hátránnyal jár. Először az egyensúly ily módon mindig lengések által áll helyre, ami a bizonytalan repüléstől eltekintve, munkavesztéssel jár, mert a repülőgép minden lengés alkalmával sulyled. A másik hátránya az ily gépnek, hogy a motor elakadása esetén a csavar tengelye a sulypont fölött lévén, a motor elakadása esetén a csavar előre forgató hatása elmaradván, az aeroplán felágaskodni igyekszik, mit csak igen nehezen lehet a kormányfelületekkel ellensúlyozni. Ezen jelenség volt az okozója a Bleriot XII. monoplán katasztrófájának, a rheimsi verseny alkalmával.

Ami a vékony, furnírszerű lapokból összeállított faalkatrészeket illeti, ily módon tényleg igen nagy szilárdságu tartókat lehet előállítani, különösen bambusz-rudból kivágott, négyszögletes darabok összeenyvezése útján. Azonban ezen eljárás mégsem ment át az általános használatba, valószínűleg az eljárás drágasága folytán.

A Faludy-aeroplán szerkezeti részleteiről személyes megtekintés hiányában, természetesen nem számolhatunk be.

Ami a *Schwachulay*-aeroplán első megtekintésénél szembeötlő, az az egésznek ügyes, sok mechanikai rutinra valló felépítése. Eltekintve attól, hogy az itt ki-

A legtartósabb, ennél fogva legolesőbb abroncs a
Pneu-Semperit-Miskolcgy.
 Raktár: Semperit-Gummiművek, Budapest, VI., Andrásy-ut 20.

zárólag alkalmazott acéleső egyáltalán nem megfelelő anyag aeroplánok építésére, szilárdsági szempontból az aeroplán, azt hisszük, a kísérletek folyamán is be fog válni.

Sajnos, nem mondhatjuk ugyanazt az aeroplán aviatikai tulajdonságairól, sőt állíthatjuk, hogy az aeroplán a gyakorlati aerotechnika eredményeinek teljes figyelembe nem vételével épült.

A felületek egymás mögött, egy síkban való elhelyezése, például a felületek egymásra való hatása miatt, egy konstruktornél sem vezetett jó eredményekre. Elég ennek bizonyítására a régebbi Bleriot-monoplánokat és a tavaszon Bécsben kiállított, de semmi sikert el nem ért Hipsich-aeroplánt említenünk. Ezen utóbbi gép különben külső megjelenésében sokat hasonlított Schvachulay gépehez.

Az aeroplán felületei acéleső-keretre feszített vászonból állanak. Ez mindenesetre a legegyszerűbb konstrukció, ami egyáltalán lehetséges, de nélküli a jó aeroplánfelületek első tulajdonságait: a merevséget és a homoruságot. A felület a légnyomás alatt hajlik ugyan, de kérdés, hogy a megfelelő homoruság így módon elérhető-e. Az eddigi aviatikai tapasztalatok egyik főeredménye az, hogy csak teljesen merev, nem deformálható felületekkel lehet biztos repülést elérni.

Ugyanez vonatkozik a légesavarra is. Ez szintén acéleső-keretre feszített vászonfelületekkel bír, de itt már a merevség elérésére külön bordák is vannak alkalmazva. Ezen bordák azonban nincsenek beburkolva és okvetlen nagy, káros ellenállásokat okoznak. Azon állítást tehát, hogy ezen csavarok 50%-al jobb hatásfokot adnának, egyáltalán nem tartjuk jogosultnak.

Nagyon meglepett bennünket azon állítás, hogy a 12 lóerős Anzani-motor 20 kgr. súlyu. Szerkesztőségünk ugyanis épen Anzaninál érdeklődött, egy minimális súlyu, 12 lóerős motor iránt és az Anzani-cég azt felelte, hogy egyáltalán nincs azon helyzetben, hogy ezen motorok súlyát 35 kgr. alá redukálja. E pontban tehát okvetlenül tévedés forog fenn.

A legeredetibb a Schvachulay-aeroplánon a kormányzás módja. Ő ugyanis az összes kormányzó-műveleteket a két csavar hajlásszögének változtatásával akarja elérni. Az emelkedést mindkét csavar tengelyének egyenlő mértékű felfelé fordításával, fordulást a belső oldalon levő csavar lefelé állításával. A fordulásra még a gyroskopikus erők is előnyösek lehetnek. Nem hisszük azonban, hogy a csavarok elállítása elég gyorsan, a momentán egyensúlyváltozásoknak megfelelően legyen eszközölhető, mert a mozgásban levő csavarok elállítása igen tetemes erőt igényel.

Az alkalmazott 12 lóerős motort gyengének találjuk arra, hogy azzal tartós repüléseket lehessen produkálni. Azonban tekintve Schvachulay gépének aránylag kis súlyát, a felületek megnagyobbítása, jobb hatásfoku csavarok alkalmazása után és főképen jobb stabilitási viszonyok mellett nem tartjuk kizártnak azt, hogy rövidebb, pár száz méteres utakat sikerül megtennie.

Reméljük, Schvachulay ur nem veszi rossz néven teljesen objektív megjegyzéseinket, mert ha tény is, hogy egy aeroplánt csak azért, mert magyar, nem kell leszólni, de viszont azt sem fogadhatjuk el, hogy egy aeroplán csak azért, mert magyar, okvetlenül jó is.

„THE AUTOMATIC“

amerikai automatikus por- és szélvédő
(Világszabadalom).

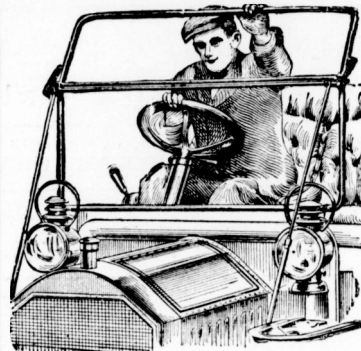

Menetközben fel- és lecsukható.

Egészen réz és üvegből.

Minden autóra könnyen felszerelhető.

Dénes és Friedmann Wien

Magyarországi képviselő:

Friedmann Ödön

Budapest, VI., Liszt Ferenc-tér 2. szám.

Telefon 89—86.

Sürgöncim „Autotechnika“

Hírek.

AZ 1910. ÉVI PRINZ HEINRICH FAHRT a Kaiserlicher Automobil Club határozata alapján, amint azt mult számunkban már jeleztük, Németországon belül fog lefolyni. A verseny időpontjául a június hó 2—8-ig terjedő hetet választották. Az utvonalon a következő lesz: Berlin—Braunschweig—Kassel—Rothenburg—Strassburg—Koblenz—Homburg v. d. H. Első napon Genthin és Magdeburg, utolsó napon pedig Limburg és Weilburg között lesznek sebességi versenyek. Résztételre jogosultak a Prinz Heinrich Fahrt formulájú kocsik 775 kilogramm minimális súlyal. Minden 8 lóerőn felüli lóerőnél 25 kilogramm több. Egy 8 lóerős kocsit 350 kilogramm hasznosulót köteles magával vinni, minden további lóerőért 3 kilogrammmal többet.

A hengerméretekre vonatkozólag megállapították, hogy a löket 60 mm.-el nagyobb lehet, mint a furat. A gyorsasági verseny értékelése a tavalyi elhibázott formulától eltérően állapított meg. A handicapot teljesen elejtették. A kocsik kidolgozására vonatkozólag újabb feltételek fognak megállapíthatni.

A NEMZETKÖZI AUTOMOBILFORGALOM EGY-SÉGES SZABÁLYOZÁSA céljából a francia kormány által egybevívott értekezleten Magyarországon kívül (Böles Gyula m. tan. és Krisztinkovich Béla igazgató) Németország, Görögország, Belgium, Bulgária, Spanyolország, Nagybritannia, Olaszország,

LAURIN & KLEMENT gyárt

motorkerékpárt, voltürettet, városi kocsit, turakocsit, teherkocsit, autobuszt.

MAGYARORSZÁGI VEZÉRKÉPVISELŐ
Budapest, IV., Semmelweis-utca 9. sz.

DUNLOP—MINDENÜTT.

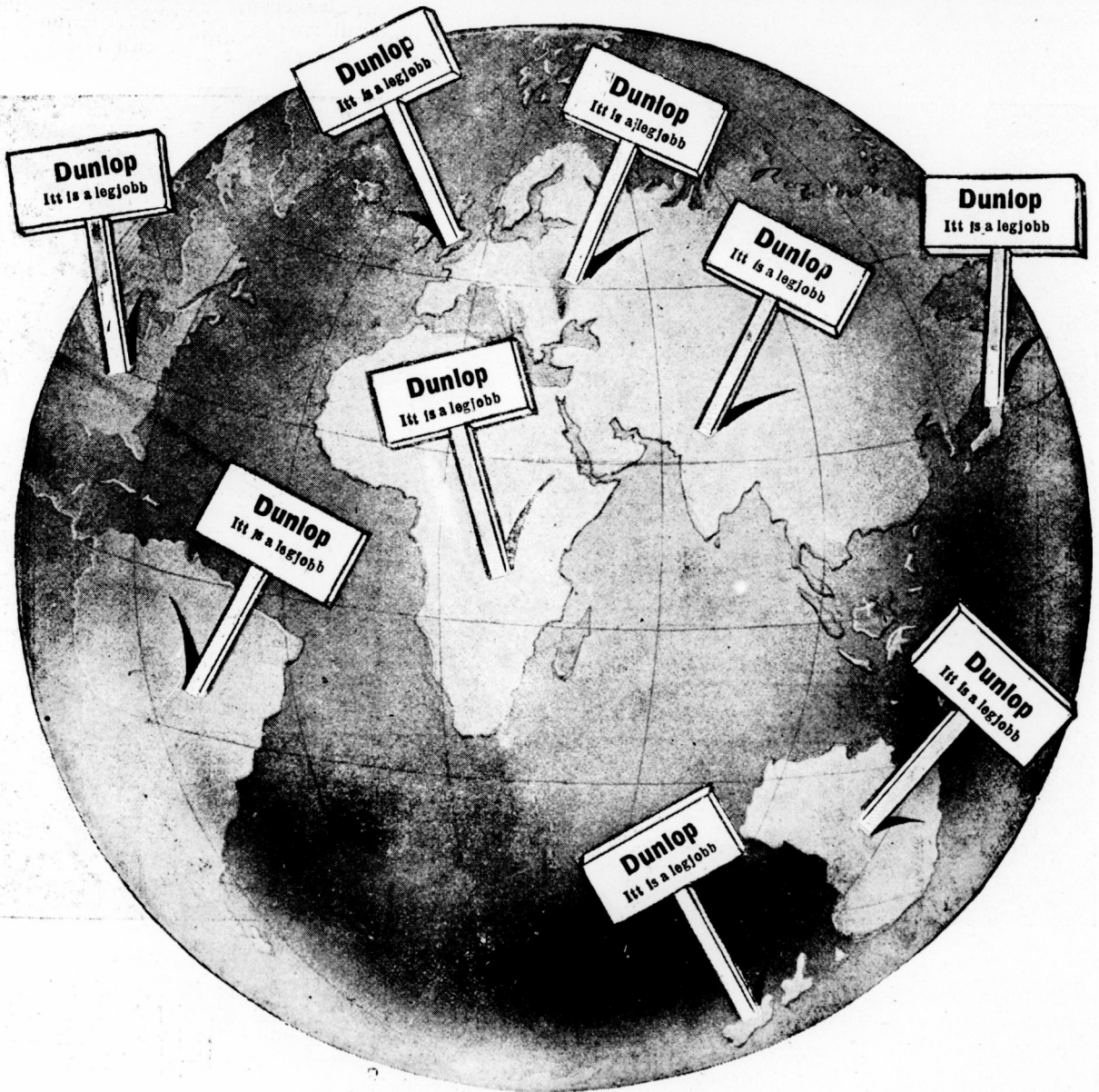

Vezérképviselet és raktár:

VAS GÉZA és FIA

Budapest, VI., Liszt Ferenc-tér 6. szám.

Telefon : 65—43.

Sürgőnycim : Dunlop.

Luxemburg, Monaco, Montenegro, Németalföld, Portugál, Románia, Szerbia, Svédország, Oroszország és Svájc képviseltetik magukat.

A megnyitó ülés, amelyen Gavarry külügyminiszter fog elnökölni, október hó 5-én fog megtartatni a francia külügyminiszterium palotájában.

Az értekezlet tárgyalási anyagául a következő kérdések vannak kitűzve:

1. Melyek azon feltételek, amelyek teljesítése esetén az automobiloznak a közutakon való közlekedése megengedett.

2. Melyek azon feltételek, amelyeket egy vezetőtől meg kell követelni.

7. Utjelzések, akadály és veszélyes keresztezéseket jelző táblák.

8. A közlekedés gyorsaságának megállapítása.

9. A számkezelés nemzetközi szabályozásának főbb szempontjai.

LITTLE SÜLYOSAN MEGSÉRÜLT. Az amerikai egyesült államokban, Riverhead közelében, szeptember hó 30-án 180 kilométeres automobilverseny volt, egy 22 mérföldes körpályán. A versenyt *Chevrolet* nyerte meg, Buick-gépen, 1 óra 37 perc 36 mp. alatt, 100 kilométeres átlagos sebességet érve el. Little, a kiálló versenyző, akinek neve Európában is ismeretes,

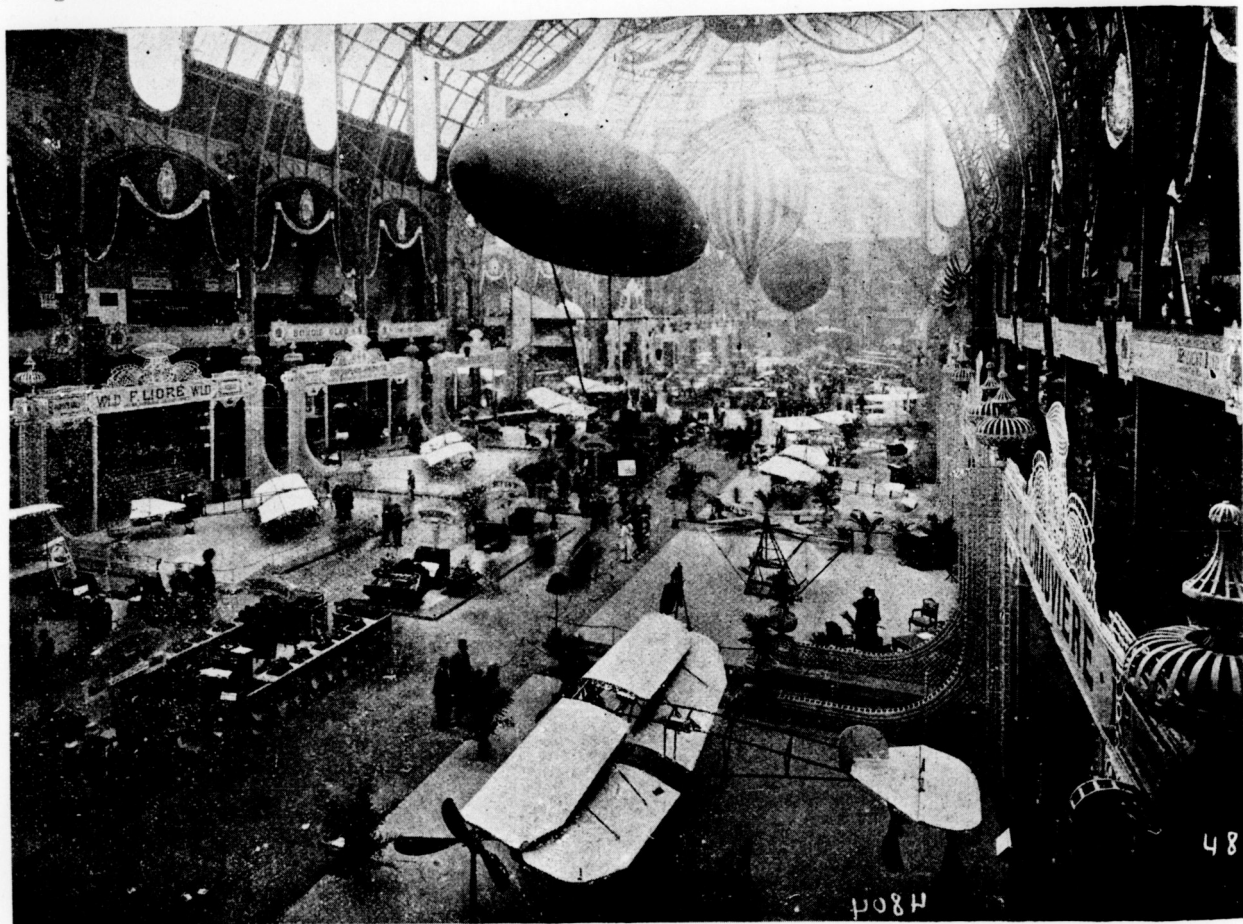

A párisi aviatikai kiállítás látképe.

3. Az automobiloik forgalmi igazolványának és a vezetők hajtási engedélyének nemzetközi elismerése.

4. A számtáblák elhelyezésének módja.

5. Jelző (figyelmeztető) készülékek.

6. Kikerülési és előhajtási szabályok.

Apperson-gépével 125 kilométeres sebességgel száguldvá, nekiment gépével egy táviróoszlopnak. James Bales mechanikus rögtön szörnyethalt, Little pedig súlyos sérüléseket szenvedett, mindazonáltal van remény felgyógyulására.

Angol őszi ruhák

skót felöltők, átmeneti kabátok

= 33 frtért készülnek csakis =

Fái Géza elsőrangú uriszabótermeiben

IV., Szervita-tér 5., I. em. Telefon 173—14.

Szöveiteim eredetiségeért, kitünő szabásért és jó munkáért garancia.

Versenydíjaknak

alkalmas arany-ezüst áruk és órák legutányosabban beszerezhetők

Gáti és Szabó ékszer- és órás tizletében

Budapesten, V., Bécsi-utca 9. sz.

TELEFON 7-66.

TELEFON 7-66.

A GAILLONI HEGYI VERSENY aránylag csekély részvétel mellett folyt le a gailloni kilométertávon, melynek emelkedése 7 és 10 % között váltakozik. A nevezetesebb eredmények a következők:

I. *Versenykocsik*. 1. *Bablot* (Grand Prix, Brasier) 28.4 mp. 2. *Jörns* (4 hengeres, 130 mm. furatu Opel) 30 mp. 3. *Garté* (hathengeres Rossel) 22 mp. — II. *Egyhengeres vagy kéthengeres voitureltek*. 1. *Sizaire* (Sizaire & Naudin) 1 p. 10.6 mp. 2. *Crespelle* (Crespelle) 1 p. 10.6 mp. 3. *Lebrun* (Brasier) 1 p. 35.4 mp. — III. *Négyhengeres, 90 mm. hengerfuratu vagy hathengeres, 75 mm. hengerfuratu kocsik*. 1. *Stouvenault* (Rolland-Pillain) 1 p. 15.8 mp. 2. *Gaulet* (Le Gui) 1 p. 17.6 mp. 3. *De Panigand* (Rolland-Pillain) 1 p. 19 mp. — *Versenyvoitureltek*. 1. *Giuppone* (Lion-Peugeot) 46.2 mp. 2. *Collomb* (Corne La Licorne) 57 mp. 3. *Crespelle* (Crespelle) 59.4 mp.

A Z ERFA FELSZERELÉSI ANYAGOK száma ismét szaporodott, amennyiben az Erben & Friedmann cég, Wien, Stubenring 14. a következő anyagok gyártását is felvette programjába:

Sűrített levegő-palackok, a pneumatikok felfuvasára.

Auto-rezervkerekek.

Kocsiemelők.

Légszivattyúk.

Garage-görgőcipők.

Gyújtógyertyák.

Armatúrák és benzintakarítók.

Olajkannák és benzinküiritők.

Pneumatiktartók.

Kocsitisztítók és forrasztókápak.

Jelzőfütyülők és universalkulcsok.

Mindezen alkatrészek a közvetítő kereskedelem kikapesolása folytán, rendkívül olcsó árakon kaphatók és kiváló jó kivételük által tűnnek ki.



BUDAPESTI AVIATIKAI MEETING. Bécsi tudósítónk révén értesülünk arról, hogy a jövő évre Budapesten egy aviatikai meetinget terveznek s hogy már megindultak a tárgyalások egyes aviatikusok lekötelezése iránt. Hír szerint a főváros vezető emberei igen melegen pártolják az ügyet s most az állam támogatása iránt folynak tárgyalások. Nincs okunk e hirdásban kételkedni s reméljük, hogy e tárgyalások sikerrel fognak végződni.

AZÜRICHI AERONAUTIKAI KONGRESSZUS. Kapcsolatban a gömbléghajók Gordon-Benett-versenyével, a *Fédération Aéronautique Internationale* a múlt hét végén tartotta üléseit Zürichben, *Bonaparte Roland* herceg elnökléte alatt. Az első ülésen, amelyen az összes aeronautikával foglalkozó nemzetek képviselve voltak (kivéve a magyarokat), Schaek ezredes köszönetet mondott az Olasz Aeronautikai Clubnak a kongresszus átengedéséért, azután szép szavakkal emlé-

kezett meg a tudomány legújabb áldozatairól: Lefeberről, Ferberről és a Republique embereiről.

Ezután Dánia, Hollandia és Oroszország egyhangulag felvételte a Fédératióba és meghallgatták Georges *Bosauçon*-nak jelentését, a legutolsó aérostatistikai és aviatikai eredményeiről és *Moedebeck* jelentését a nemzetközi léghajózási térképről.

Ezután elhatározta a kongresszus, hogy úgy, mint a múltban, minden egyes ország számára csakis egy reprezentatív sporthatóságot ismer el és pedig az illető ország aéro-klubját.

A Fédératió a jövőben nem ismeri el a vegyes bizottságokat, amelyek beleszólást engednek az automobil-kluboknak és egyéb szövetségeknek az aeronautika ügyeibe.

Ez a határozat a francia és osztrák bizottságok fennállását lehetetlenné teszi.

A második tárgyalási napon az alapszabályok revíziója után, megállapította a jövő évi *aviatikai Gordon-Benett* szabályzatát. E szerint az 1910. évi aviatikai Gordon-Benett-verseny, melyet Curtiss véd, Amerikában tartandó meg és pedig 100 kilométer távon, egy minimálisan 5 kilométeres repülő-körpályán. Minden nemzet három aviatikust nevezhet. Csak egy próba van megengedve, amely a versenyzésre kitűzött hét órában belül teendő meg.

Ezután az idegen ballonoknak a francia hatóságok által utóbbi időben gyakorolt szigorú vámkezelése került szóba és Leon Barthon, az Aero-Club de France elnökének jelentése, hogy ezen vámkezelés enyhítése legközelebb várható, tudomásul vétetett.

Elhatározta a kongresszus, hogy 1910. év január hó 10-n Párisban naptárkonferenciát tart, amely számára elvül kimondta, hogy két aeronautikai meeting, amelyek mindegyike legalább 200.000 korona értékű díjakkal van díjazva, nem engedélyezhető egy időre.

Végül a jövő évi kongresszus helyül Bordeaux, elnökül pedig ismét Bonaparte Roland herceg választott.

ORVILLE WRIGHT e hét elején Berlinben felszállt. a német trónörökösrel, aki rendkívül meg volt elégedve a negyedórásig tartó légi utazástól. A fenséges utas kiszállása után Wright kísérletet tett a magassági rekord megdöntésére és állítólag 400—500 méter magasságot ért el. Minthogy ezen magasságrepülési kísérlet nem ellenőrzött, nem is fogadható el rekordnak.

ROUGIER a bresciai és berlini meetingek hőse, Frankfurtban folytatja diadalkörutját. Szerdai felszállása alkalmából 300 méter magasságot ért el és ezzel megszerezte a Voisin-gépek számára az aéroplán-magassági rekordot.

MAURICE FARMAN, Henri Farmannak testvére, öccse, aki saját szerkezetű aéroplánjával már tavasz óta kísérletezik, a múlt héten sikerült turarepülés csinált. Farman a Versailles mellett fekvő Châteaufort nevű dombtól kiindulva, Saint-Cyr—La Minière—Voisins le Bretonneaux felett elrepülve, visszatért a Buc-i kísérleti mezőn lévő hangarjához. A repüléssel megtett kör alakú utvonala hossza körülbelül 15 kilométer, időtartama 16 perc volt. Farman készüléke egy biplan, két 10 méter fesztávolságú és 2 méter szélességű hordfelülettel, amelyek egymás felett vannak elrendezve. A szárnyvégek elhajlíthatók. Elöl van a magassági kormány, hátul pedig két horizontális felület s ezek között az oldalkormány. A motor egy 60 lóerős, nyolchengeres léghűtéses Renault Aeromotor, mely az alsó hordfelületen a vezető háta mögött van elhelyezve. A csavar kétszárnyú és közvetlenül a motortengelyre van szerelve.

A GÖMBLÉGHAJÓK GORDON-BENETT-VERSENYE vasárnap délután kezdődött, szép időjárás mellett. Összesen kilenc nemzet képviselői szálltak fel, husz léggömbbel. A léghajók töltésére összesen 44.000 köbméter gáz volt szükséges. A szél északnyugat-délnyugat irányú volt. A start baleset nélkül folyt le. Délben a Parseval-léghajó elrepült a város felett, a nézők ezreitől viharosan köszöntve. Délután ugyanez a léghajó egyenként félóráig tartó felszállást tett az ünnepi tér felett, három ízben. Az első alkalommal Forrer dr., szövetségtanácsos is benn ült a léghajóban. A léghajó gyakorlatozás céljából még néhány napig Zürichben marad.

A versenyen résztvevőktől a ballonokról a következő jelentések érkeztek: Az Ausztria hétfő reggel 1/2 9 órakor Landshutnál, Lundenburg mellett (Morvaország), az Albatros (Olaszország) délben 12 órakor Bielenzben (Csehország, az Utopie (Belgium) 1/2 12 órakor a Kárpátokban, a Condor (Franciaország) 1/2 4 órakor Maldorfban (Szilézia), a Düszeldorf II. (Németország) 1/2 3 órakor Reichenbachnál Szilézia),

érkezett Magyarországra. Amint nappalodott, hozzákésülődtek a leszálláshoz. Ledobták a kötelet, amelyet azonban el kellett vágni, mert egy fába bonyolódott. A léghajó ezután újra felszállt és a második kikötőkísérletnél a léghajó egy falusi házba ütődött. A léghajót újra föl kellett bocsátani és csak a harmadik kísérletnél sikerült a leszállás. *Leblanc* 1015 kilométeres utjával valószínűleg el fogja nyerni a Gordon-Benett díját. *Leblanc* ballonja: az *Il de France* 2200 köbméter térfogatu és mint utast Delebeque urat viszi magával.

WILBUR WRIGHT nem tölti idejét tétlenül Amerikában: a mult héten a new-yorki kikötőben repülve megkerülte a nagy szabadságszobrot, vasárnap pedig a Governor-Islandról felszállva, megkerülte a kikötőben horgonyzó hadihajókat, majd a Hudson-folyó felett tett hosszabb légi utat s ezután visszatért felszállási helyére. A 33 percig tartó ut hossza 15 mértföld volt (24 kilométer).

Wright egyébként a távrepülési rekordot szándékszik legközelebb megjavítani. New-Yorkból Albany-

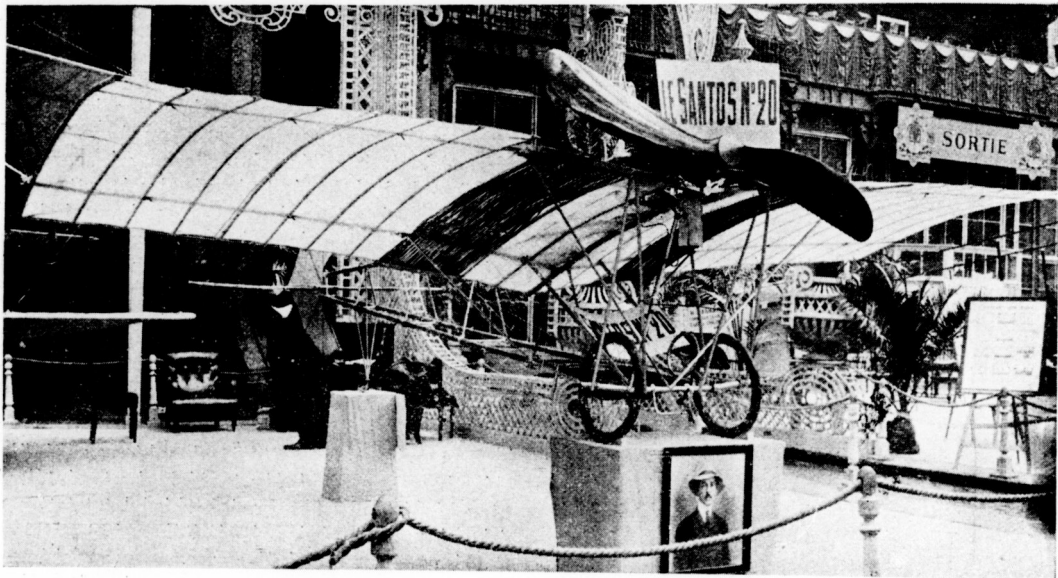

A Santos 20 a párisi aeronautikai kiállításon.

a Picardie (Franciaország) Neustadtnál (Felső-Szilézia) és a Jesus Duro (Spanyolország) reggel 7 órakor Felső-Ausztriában a Planet (Anglia) 11 órakor Kopidlár mellett, Csehországban, a Galizia (Spanyolország) 3/4 1 órakor Strehlen mellett, Poroszországban, a Berlin (Németország) 2 óra 45 perckor Nesseldorfban, Morvaországban, a Zixa (Olaszország) Nemoian mellett, Morvaországban, a Hessen (Németország) Beneschán mellett, Csehországban szállt le. Hir szerint a távolsági versenyt, amely a Gordon-Benett-versenytől független, a *Hessen* nyerte meg, 455 kilométeres uttal.

Párisból jelenti nekünk: Az aeroklub ma *Leblanc* Alfrédttől azt a távirati értesítést kapta, hogy léghajójával *Alsó-Kubinban* leszállt. A léghajó vasárnap éjjel erős szélből kergetve, hétezer méter magasságban

ba repülve. E célból Wright új mótort is építettett, amely a próbáknak fényesen megfelelt. A turautazás céljaira Wright egy benzinmennyiséget fog magával vinni, amely egy 200 mértföldes (320 kilométeres) ut bevégzésére elegendő.

ABERLINI AVIATIKAI HÉT, amely vasárnap nyert befejezést, távolról sem járt oly sikerrel, mint a rheimsi s ennek több oka van. Mindenekelőtt meg kell jegyezni, hogy a meeting előkészítése korántsem volt oly gondos, mint a rheimsi. A géprepülőkkel kötött szerződések nem voltak elég világosak s ennek folytán félreértések állottak elő, amelyek Bleriot és Sancher Beza kiválását eredményezték; a repülőter maga igen kicsiny volt, 2,5 kilométer, s ennek folytán majdnem kétpercenként fordulni kellett az aviatikusoknak, ami az eredményeket igen befolyásolta és a

TAMÁSSY PARK-SZANATÓRIUMA

Dunaharaszttiban ——— Pestmegye.

Elsőrangú gyógyintézet alkoholisták, morfinisták és idegbetegek részére. Nap- és légfürdők. Dr. Lahmann szerinti diétetikus konyha. Télen-nyáron nyitva.

Telefon: Budapest környék Dunaharaszti 8.



PROSPEKTUST



KIVÁNTATRA KÜLD



AZ IGAZGATÓSÁG.

vezetőket kifárasztotta. Végül a nekifutási hely sem volt megfelelő s ennek tulajdonítandó a startoknál előforduló számtalan panne. A látogatottság elég nagy volt, sőt utolsó nap várakozáson felüli, amennyiben 200.000 embernél több volt kint a johannistali pályán. Az utolsó nap sem végződött rheimsi módra, tudniillik nem dőltek meg az előző napok eredményei, sőt Farman 110 kilométeres repülésén kívül, mely 1 óra 59 percig tartott, nem volt érdemleges eredmény. A Farman által elért idő és táveredmény egyes köröknek a jelzőoszlopokon belül való megtétele miatt nem számított. Mint végső eredményt tehát a következőket állapíthatjuk meg:

I. *Távolsági és időtartam-verseny.* 40.000 márka és Berlin város serlege az elsőnek, 15.000 márka a másodiknak, 5000 márka a harmadiknak. A díjakat azon három repülőgép nyeri, amely benzinvétel és a

1. H. Latham (Antoinette monoplán) 18 perc, 43¹/₅ mp.

2. H. Farman (Farman biplan) 20 perc 9²/₅ mp.

3. De Caters (Voisin biplan) 22 perc 18 mp.

4. Rougier (Voisin biplan) 24 perc 40 mp.

III. *Magassági verseny.* Első díj 10.000 márka, második díj 5000 márka.

1. Rougier (Voisin biplan) 158 és 94 méter.

2. Latham (Antoinette monoplan) 87 méter. Latham versenyen kívül 178 métert ért el.

IV. *Utasszállító verseny.*

1. Rougier (Voisin biplan) 27.5 kilométer, 36 perc alatt egy utassal.

2. Rougier (Voisin biplan) 13.75 kilométer 17 perc 27 mp. alatt.

Dorner német aviatikusnak felszállásai nem sikerültek, pedig nemcsak a német távolsági díjat (3000

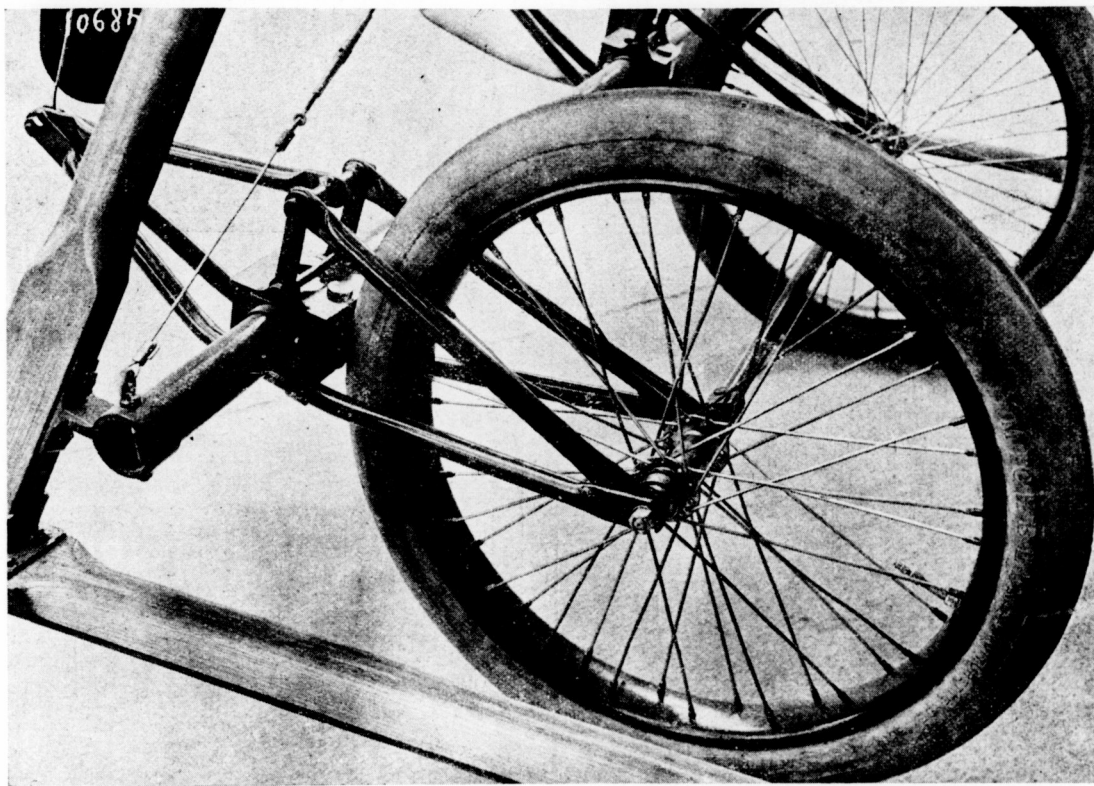

Példa egy rugalmas aeroplán alvázra.

föld érintése nélkül a legnagyobb távolságot repüli be. A díjazás 50 kilométeren felüli eredménynél kezdődik. Ha a győztesnek repüléstartamát valamely más versenyző túlszárnyalja, úgy az 10.000 márkás külön díjat kap.

1. Rougier (Voisin biplan) 130 kilométer, 2 óra 41 p. 50 mp.

2. Latham (Antoinette monoplan) 82.5 kilométer, 1 óra 22 perc.

3. H. Farman (Farman biplan) 82.5 kilométer, 1 óra 30 perc.

4. De Caters (Voisin biplan) 30 kilométer, 33 perc 30 mp.

5. Bleriot (Bleriot monoplan) 19.25 kilométer.

II. *Gyorsasági verseny.* 8000 márka és egy 5000 márka értékű tiszteletdíj az elsőnek, 2000 márka a másodiknak. Győztes, aki 20 kilométert (8 kört) a leg-rövidebb idő alatt tesz meg.

márka egy 2.5 kilométernél hosszabb repülésért), hanem a kezdők díját (1000 márka) is megnyerhette volna egy aránylag szerény eredménnyel.

A KÖLNI MEETING hőse jelenleg Bleriot, aki pénteken 63 percig repült, közben a 60 kilométert 55 perc alatt téve meg. A teljes repülési táv 68 kilométer volt s ezen repülése közben elért legnagyobb magasság 50 méter. Szombaton háromszor szállt fel Bleriot, de csak 10—13 perces repüléseket végzett. Helyette Paulhan gondoskodott a közönség huzamosabb szórakoztatásáról, aki 25 kilométert repült, 37 perc alatt.

A Z OSZTRÁK KORMÁNYOZHATÓ LÉGHAJÓ. A gráci Renner Testvérek vasárnap délután, az esős időjárás ellenében, ismét felszállást tettek, amely 9 percig tartott. A léghajó a tér felett iveket és különböző mozdulatokat végzett és a ballonesarnok előtt simán kikötött. Grác városa 1000 koronás díjat adományozott a Renner-családnak.

AZEPPELIN-DIJAT, amelyet annak az aránylag legkisebb térfogatú léghajónak tűztek ki, amely ötízbeni, egyenkint legalább félórás repülés után a felszállás helyére visszatér, a Ruthenberg nevű kormányozható léghajó nyerte meg. A díj értéke 10.000 márka

tos—Dumont—Darracq-motor ára körülbelül kétszer akkora és csak igen csekélylyel könnyebb.

RAHOVITS GYULA, POZSONY. Sziveskedjék tervét hozzánk beküldeni, mi a legnagyobb lelkiismeretességgel felülbíráljuk és észrevételeinkkel együtt visszaküldjük önnek.

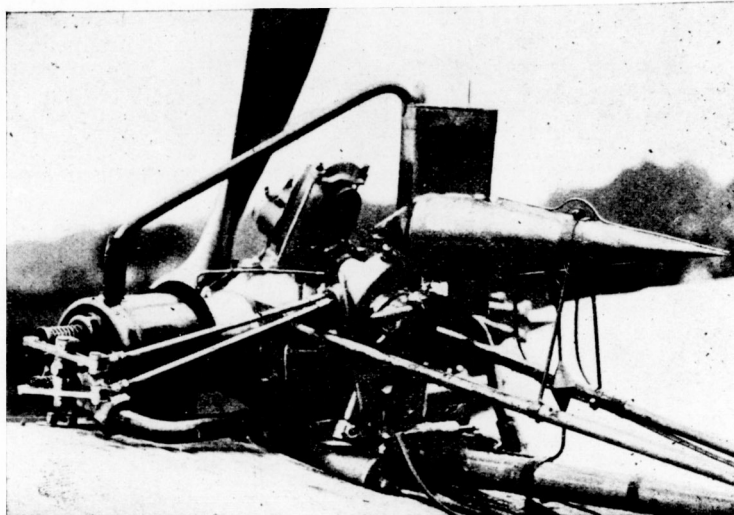

Santos-Dumont [Darracq-motorja.

Szerkesztői üzenetek.

NAGYVÁRAD. Egy 12 l. e. Anzani-motor ára 1500 frank, súlya kb. 35 kilogramm, egy 25—30 l. e. Anzani-motor ára 3000 frank, súlya 66 kgr. Megjegyzendő, hogy az Anzani-motorok aránylag a legolcsóbb aeromotorok; a jelenleg oly nagy hirre vergődött San-

A

Weiner és Grünbaum

udvari szabó cég, automobilisták és sofförjek számára legújabb s Angliából hozatott minták szerint igen praktikus felszereléseket készít.

„Automobilia“

első magyar PNEUMATIC javító műhely. Elsőrangú nyersanyag, leg gondosabb vulcánizálás.

BUDAPEST, VII., Vörösmarty-utca 20. sz.

Sürgőnycim: AUTOMOBILIA.

Távbeszélő 105—03.

Legközelebb megjelenik:

A

Repülőgép-technika alapelvei

Irta

Zsélyi Aladár

gépészmérnök.

==== **Második kiadás.** ====

Körülbelül 5 ivnyi terjedelemben 8 tabellával és 30 szövegábrával. Tártyalja az aviatika összes elméleti és gyakorlati problémáit.

Az egyetlen magyar aviatikai szakkönyv.

Dunlop Pneumatik.

**A magyar királyi államvasutak téli menetrendje
1909 - 1910-re**

A magyar királyi államvasutak vonalain és az általuk kezelt magánvasutakon folyó évi október hó 1-én a téli menetrend lép életbe, mely a jelenleg érvényben levő nyári menetrenddel szemben a következők lényegesebb változásokat tartalmazza:

A budapest-keleti p. u. bruck-királyhídi vonalon. Kamaraerdő (Kőcserberek) megállóhelyen az összes személyszállító vonatok megállása megszűntetettik.

A debrecen-füzesabonyi vonalon. A Debrecenből jelenleg reggel 4 óra 36 perckor Füzesabony felé induló vegyesvonat már éjjel 2 óra 58 perckor indítatik és Füzesabonyba, úgy mint jelenleg, délelőtt 10 óra 24 perckor érkezik. A Füzesabonyból délelőtt 11 óra 33 perckor induló vegyesvonat Debrecenbe egy órával későbbben, azaz este 6 óra 44 perckor fog érkezni.

A debrecen-szerencsi vonalon. A Debrecen és Hajdúhadház között közlekedő, Debrecenből délután 2 óra 20 perckor induló és oda este 6 óra 34 perckor visszaérkező motorosvonat november hó 1-én től évi évad alatt is forgalomban marad.

A máramarosziget-aknaszlatinai vonalon. A Máramaroszigetről délután 3 óra 40 perckor induló és oda délután 4 óra 43 perckor visszaérkező vegyesvonat megszűntetettik.

A nagykaroly-csapai vonalon. A Csapáról jelenleg délelőtt 10 óra 43 perckor Nagykaroly felé induló vegyesvonat Csapáról már reggel 7 óra 15 perckor indítatik és Nagykarolyban csatlakozást nyer a gyorsvonatokhoz Budapest és Máramarosziget felé. Az ellenirányban a Nagykarolyból jelenleg délután 4 óra 10 perckor induló vegyesvonat már délután 3 óra 05 perckor indítatik és Csapára este 9 óra 13 perckor érkezik.

A szatmár-németi-kossuthkert-károlyi-erdődi vonalon. A Szatmár-Németi gőzfürészről este 6 óra 38 perckor Szatmárhegyi piacra, a Szatmárhegyi piacról este 8 óra 46 perckor Szatmár-Németi-Kossuthkerthez s végül a Szatmár-Németi-Kossuthkertről éjjel 10 óra 05 perckor Szatmár-Németi gőzfürészre induló motoros vonatok forgalma november hó 1-ével megszűnik.

A budapest-keleti p. u.-arad-lővisi vonalon. A Budapest keleti pályaudvarról délután 2 órakor induló, Aradon át Predealra közlekedő, valamint az onnan Aradon át Budapest keleti pályaudvarra délután 1 óra 15 perckor érkező gyorsvonat Pusztatényő állomáson feltételesen megállítattik.

Az alvinc-nagyszébeni vonalon. Nagyszében és Erdélyszérdahely között a jelenleg hetenként 3-szor közlekedő, Nagyszébenből délután 12 óra 25 perckor induló és Nagyszébenbe este 9 óra 50 perckor érkező vegyesvonat megszűntetettik.

A budapest-keleti p. u.-predeali vonalon. A Budapest keleti pályaudvar és Predeal között Aradon át közlekedő Budapestre délután 2 órakor induló, illetve az ellenirányból Budapestre délután 1 óra 15 perckor érkező gyorsvonatok forgalma Brassó és Predeal között november hó 15-én től, az egész téli évadon át fentartatik. A Nagykatáról éjjel 10 óra 35 perckor Budapestre érkező személyszállító tehervonat telen át is forgalomban marad. Tápiószéctől Budapestig az eddig csak szükséglet szerint közlekedő hajnali vonat minden kedden és pénteken, valamint ünnep- és vásárnapoktól követő köznapokon rendszeren helyezettik forgalomba. E vonat Tápiószéctől éjjel 3 órakor indul és Budapestre reggel 4 óra 40 perckor érkezik. A Budapest keleti pályaudvarra reggel 7 óra 20 perckor érkező, valamint az onnan délután 5 óra 40 perckor induló személyvonat Mihályfalva 143. sz. őrházánál rendszeren megállítattik. A Tóvisről délután 2 óra 24 perckor induló gyors-tehervonatnál a személyszállítás Tóvistől Székelykocsárdig megszűntetettik.

A küküllőszög-parajdi vonalon. A Küküllőszögről délelőtt 9 óra 34 perckor Parajdra induló és az onnan délután 12 óra 43 perckor Küküllőszögére érkező személyvonat az idén a egész vonalon telen át is forgalomban marad.

A budapest-nyugati p. u.-marcheggi vonalon. A Budapestre este 6 óra 50 perckor induló szőlési gyorsvonathoz csatlakozólag Galántáról Marcheggig forgalomban lévő esz gyorsvonat csak Pozsonyig fog közlekedni. A nyári évad tartamára forgalomba helyezett helyi vonatok közül az alábbi vonatok szűntetettnek meg és pedig:

Budapest és Ersekujvár között: A Budapestre reggel 5 óra 45 perckor induló vonat Párkány-Nánától Ersekujvárig; az Ersekujvárról éjjel 11 óra 35 perckor Budapestre érkező vonatot pedig egészen.

Budapest-Párkány-Nána között: A Budapestre délelőtt 8 óra 45 perckor érkező és a Budapestre este 8 óra 15 perckor induló vonatot olyképen, hogy az utóbbi vonat október és április hónapokban Budapesttől Vácig, november hó 1-től bezárólag március hó 31-ig pedig Budapesttől Dunakeszi-Alag közlekedni fog.

Budapest és Szob között: A Budapestre délután 5 óra 20 perckor induló vonatot.

Budapest és Nagymaros között: A Budapestre délelőtt 8 óra 45 perckor és a délelőtt 11 óra 35 perckor induló, valamint a Budapestre délután 5 óra 45 perckor és éjjel 10 óra 25 perckor érkező vonatot, melyek közül azonban az utóbbi Vácotól Budapestig október és április hónapokban forgalomban marad, illetve újabb forgalomba helyeztetik.

Szintúgy forgalomban marad az eddigi gyakorlattól eltérőleg, a Nagymarosról este 8 óra 20 perckor Budapestre érkező vonatot az egész téli évad alatt.

Budapest és Dunakeszi-Alag között: A Budapestre este 8 óra 45 perckor induló vonat november hó 1-én től bezárólag március hó 31-ig nem fog közlekedni.

Rákospalota-Ujpest-Budapest között: A Budapestre reggel 4 óra 05 perckor és éjjel 11 óra 20 perckor érkező, valamint a Budapestre éjjel 10 óra 30 perckor induló vonatot megszűntetettik. A Párkány-Nána felől reggel 8 óra 10 perckor Budapestre érkező vonat Rákospalota-Ujpesten rendszeren megállítattik.

A pöstény-verbói vonalon. Az esti vasár- és ünnepnapok vonatok megszűntetettnek.

A hőlak-trencsentepléi-trencsenteplé-fürdői vonalon. A Hőlak-Trencsentepléiről éjjel 2 óra 40 perckor, délután 1 óra 35 perckor, este 8 óra 15 perckor és éjjel 11 óra 30 perckor induló, valamint a Hőlak-Trencsentepléire éjjel 1 óra 32 perckor, reggel 4 óra 42 perckor, délután 5 óra 40 perckor és éjjel 10 óra 39 perckor érkező motoros vonatok forgalomban kívül helyeztetnek.

A pozsony-ujváros-ujkomáromi vonalon. A délelőtti vegyesvonat Ujkomáromból későbbben, azaz délután 12 óra 25

perckor indítatik és Pozsony-Ujvárosba délután 4 óra 46 perckor érkezik.

A dévénytő-marcheggi vonalon. A délelőtti Marcheggre érkező személyvonat ezen állomáson csatlakozást nyer Günsendorf és Wien N. B. felé.

Az ersekujvár-prívigyei vonalon. A jelenleg Nagybecskényi Nyitraig személyszállítással közlekedő délutáni tehervonat csak Nagyapollcsánytól Nyitraig fog utasokat szállítani.

A budapest-nyugati p. u.-orszava-vecseriovári vonalon. A Budapest nyugati pályaudvarról délelőtt 9 óra 40 perckor Vecseriovára induló és az ellenirányból este 6 óra 35 perckor Budapestre érkező gyorsvonatok a román csatlakozás vonatok megszüntetése folytán Temesvár-Józsefváros és Vecseriova között forgalomban kívül helyeztetnek. Budapest-Céleg között a vasár- és ünnepnapokon közlekedő déli, illetve esti vonat megszüntetettik. Szeged és Kiskunfélegyháza között a Szegedre reggel 5 óra 42 perckor érkező, valamint a Szegedről este 8 órakor visszainduló helyi vonat forgalomban kívül helyeztetik. Temesvár-Józsefvárosból a délutáni személyvonat Orszava felé későbbben, azaz 3 óra 01 perckor indítatik és csatlakozást nyer a Budapest felől jövő gyorsvonathoz.

A szeged-rókus-szabadkai vonalon. A Szeged-Rókusról délután 3 óra 12 perckor induló, valamint a Szeged-Rókusra este 10 óra 01 perckor érkező vegyesvonat megszűntetettik.

A baja-ujvidéki vonalon. A Zomborból jelenleg éjjel 3 óra 10 perckor Ujvidékre induló személyvonat korábban, azaz már éjjel 2 óra 30 perckor indítatik és Ujvidékre reggel 6 óra 12 perckor érkezik Zomborból Baja felé a délutáni vegyesvonat már délután 12 óra 30 perckor indul.

A szeged-nagybecskereki vonalon. Karlováról a hajnali vegyesvonat Szeged felé korábban, azaz éjjel 3 óra 50 perckor indítatik.

A temesvár-józsefváros-buziásfürdői vonalon. Az esti vonat helyett Buziásfürdőről Temesvárra egy délutáni személyvonat helyezettik forgalomban, mely Buziásfürdőről délután 5 óra 15 perckor indul és Temesvár-Józsefvárosra este 6 óra 50 perckor érkezik. Buziásfürdőről délután 12 óra 50 perckor Temesvár-Józsefvárosra érkező és az onnan délután 3 óra 15 perckor visszainduló személyvonatok forgalma megszüntetettik.

A szebely-bókai vonalon. A Szebelyről este Bánlakra közlekedő vegyesvonat megszüntetettik.

Az oravica-resicabányai vonalon. Oravica és Németbogsány között az eddigi ideiglenes menetrend helyett új végleges menetrend lép életbe, amelyre nézve a közelebbi adatok a kifüggesztett menetrendirtdetményből kivethetők. A németbogsány-resicabányai vonalrészben a Resicabánya megállóhelyről jelenleg délelőtt 8 óra 15 perckor induló vegyesvonat korábban, azaz már reggel 7 óra 38 perckor indítatik. Németbogsányról csatlakozással Oravica és Zsidovin felől délután 3 óra 28 perckor egy új személyszállító tehervonat indítatik, mely Resicabánya megállóhelyre délután 4 óra 51 perckor érkezik.

A pieterница-pozsegári vonalon. Az éjjeli Pozsegáról Pieternicára és hajnalban Pieternicáról Pozsegára közlekedő vegyesvonat megszüntetettik.

Az oszék-strizivojna-vrpoljei vonalon. Az esti órákban Strizivojna-Vrpoljéről Diakovóra és vissza közlekedő tehervonatoknál a személyszállítás megszűntetettik.

Az ujdombóvár-bosznabrodi vonalon. Az Ujdombóvárról jelenleg éjjel 2 óra 42 perckor Eszék felé induló személyvonat korábban, azaz már éjjel 2 óra 34 perckor indítatik.

A szentlőrinc-násici vonalon. A Szentlőrincről jelenleg reggel 4 óra 41 perckor induló vegyesvonat már reggel 4 óra 15 perckor indítatik és Nasiera délelőtt 8 óra 24 perckor érkezik. A Nasieről jelenleg éjjel 3 óra 45 perckor induló személyvonat későbbben, azaz reggel 4 óra 29 perckor indul és Szentlőrincre délelőtt 8 óra 34 perckor érkezik. E vonat Csacsincin csatlakozni fog a szavonia-drávavédeki vasut vonataihoz Moslavina és Vocsin felé.

A budapest-keleti p. u.-fiumei vonalon. A Fiuméből este 6 órakor Budapestre, valamint a Budapestre délután 4 óra 10 perckor és este 9 órakor Fiumébe induló gyorsvonatok megállása Dugoselo állomáson megszüntetettik. A Fiuméből délután 2 óra 05 perckor Delnicére induló és a Delnicéről éjjel 10 óra 38 perckor Fiumébe érkező vasár- és ünnepnapok vonatok megszüntetettnek.

A kaposvár-fonyódi vonalon. A Fonyódról jelenleg éjjel 3 óra 32 perckor induló vegyesvonat helyett egy személyvonat helyezettik forgalomban, mely Fonyódról reggel 5 óra 35 perckor indul és Kaposvárra reggel 7 óra 49 perckor érkezik. E vonat Fonyódon a déli vasut vonataihoz Budapest és Pragerhof felől; Kaposváron pedig a gyorsvonathoz Budapest és a személyvonathoz Ujdombóvár felől nyer csatlakozást. A Fonyódról délután 12 óra 02 perckor induló személyvonat ugyanezen időben mint vegyesvonat indítatik és Kaposvárra délután 3 óra 10 perckor érkezik.

A szigetvár-kaposvári vonalon. Szigetvárról a reggeli vegyesvonat korábban, azaz már reggel 4 óra 40 perckor indítatik és Kaposváron csatlakozást nyer a személyszállító gyors-tehervonathoz Gyékényes felé.

A kaposvár-barci vonalon. Barcsról a jelenleg éjjel 3 óra 50 perckor induló vegyesvonat későbbben, azaz csak 4 óra 13 perckor indítatik és Kaposvárra reggel 7 óra 33 perckor érkezik, minek folytán e vonatot a Gyékényes felé közlekedő személyszállító gyors-tehervonathoz nem Kaposváron, hanem Kaposmérőn talál csatlakozást. Kaposvár és Kadarkut között oda és vissza egy új vegyesvonatpár helyeztetik naponta forgalomba. Az új vonatot Kaposvárról csatlakozással Budapest és Siófok felől, délelőtt 11 óra 58 perckor indul, Kaposmérőn csatlakozást nyer Fiume felől és Kadarkutra délután 1 óra 15 perckor érkezik. Az ellenirányban az új vonatot Kadarkutról délután 1 óra 35 perckor indul és Kaposvárra délután 2 óra 44 perckor érkezik, hol csatlakozást talál Fiume, Siófok, Fonyód és Szigetvár felé.

A dugoselo-novskai vonalon. A Novskáról este Dugoselora induló személyszállító tehervonat megszüntetettik.

A banovajaruga-pakraci vonalon. A Banovajarugáról délelőtt 8 óra 31 perckor Pakracra induló és az innen este 7 óra 41 perckor Banovajarugára érkező személyvonatok forgalma megszüntetettik.

A pozsony-ujváros-szombathelyi vonalon. Pozsony-Ujvárostól Ligetfalvaig munkaszünetes napok kivételével naponta egy új vonat helyeztetik forgalomban. E vonat Pozsony-Ujvárosból reggel 8 órakor indul.

Az aszóny-pasztaszabolcs-lapcai vonalon. A Budapestre délután 3 óra 50 perckor Tapoca felé induló és a Tapoca felől délelőtt 9 óra 55 perckor Budapestre érkező gyorsvonatok Balatonarácson és Aszófő-Tihanyon rendszeren megállítattak.

Budapest, 1909 szeptember hóban.

Az igazgatóság.

(Utányomás nem díjaztatik.)

Garosserie Misura

Misura Mihály kocsis és automobil,
carosseria gyára

Budapest, VIII., Tanesies-utca 4. (volt Liszt Ferenc-utca)

Kitüntetve Budapest 1896. Páris 1900, Pécs 1907

V. Nemzetközi automobil-kiállításon arany-
éremmel kitüntetve.

Garosserie Misura

Alapított 1838.

Hauschild Albert

ezelőtt Nedelko Sándor

kötélgyártó

Károly-körút 15. sz.

Ajánlja tornakészleteit, tenniszlőit, turista-köteleit és halászi-
zsinórjait.

LOVAS GYULA vivóterme

Nagymező-utca 28., II. em.

Ujjonnan nagyobbítva. Kényelmes berendezéssel. Lelkiismeretes, jó tanítás mindkét nembeli felnőttek és gyermekeknek! Beiratás naponta!

Szt.-Lukácsfürdő, téli és nyári gyógyhely Budán.



Csusz, köszvény ellen az iszapfürdők, soványításra a gőzfürdő, testedzésre az uszoda és napfürdő, étvágy és emésztés javítására a Kristály forrásásványviz a legjobbak.

Szt.-Lukácsfürdő, téli és nyári gyógyhely Budán.

MEGJELENT

a Magyar Football Évkönyv!

Sportillusztrációkkal és karrikaturákkal.

Szerkesztette ifj. Földessy János.

Tartalmazza a módosított játékszabályokat, a múlt év szemléjét, a jövő év összes határnapjait előjegyzési táblákkal, John F. I. Sharp és Herzog Ede szakcikkeit, statisztikákat és általános tudnivalókat.

Ára 1 korona.

Kapható Kertész Tódornál, Budapest, (IV., Szervita-tér).

„ATTILA“

második diadalutja

NŐI- és FÉRFI- CIPŐINK

melyeket

„ATTILA“

védjegy alatt hozunk forgalomba, minden külföldi behozatalt feleslegessé tettek! — Kiváló minőségük és tartósságuk folytán mindenütt legjobban bevezetve.

Aki valóban szigoruan szolid kiszolgálást igényel, kérjen csak

„ATTILA“ CIPŐKET.

Legjobb hazai gyártmány!

Minden jobb üzletben kapható.

„ATTILA“ cipőgyár

részvénytársaság

;; Érsekújvár. ;;



Pejtsik Károly

udvari szállító

fényképészeti cikkek szaküzlete

BUDAPEST

IV., Városház-u. 1. (v. Kossuth Lajos-u. 4.)

Árjegyzékkel és felvilágosítással a legnagyobb készséggel szolgál.

Angol Sport
és **LAWN TENNIS**
FELSZERELÉSEK

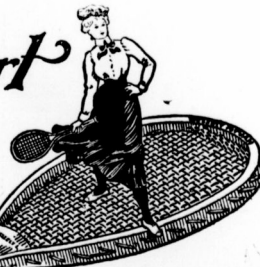

~ NAGY VÁLASZTÉKBAN

WESZELY ISTVÁN NÁL

~ BUDAPEST, IV. VÁCI UTCA 9. ~

ÁRJEGYZÉKET BÉRMENTVE KÜLD.

NEMZETI SPORT

ÉS A MAGYAR VIZI SPORT
MINDEN SPORTTAL FOGLALKOZÓ SZAKLAP.

A Nemzeti Sportot 1903-ban Fodor Károly műgyetemi vívómester alapította. A Magyar Vízisport, előbb Magyar Evezős Sport, VIII. évfolyamában 1908. február 1-én egyesült a Nemzeti Sporttal.

A Magyar Athletikai Club őszi viadala.

Simon (MAC.) legyőzi R. Walkert!

Koczán (BTC.) új világrekordot állít fel!

A MAC. áldozatkészsége folytán a múlt vasárnapi viadal páratlan értékű sporteseményé növekedett. Ez a viadal szinte határkövet jelent a sport történetében, mert ez alkalommal a világ legjobbjai voltak együtt és mérték össze erejüket a legjobb magyar atlétákkal. A nemzetközi viadalok, ha azok tényleg nemzetköziek, óriási fontosságúak. Az ilyen viadalon tünni ki, hogy atlétikai sportunk melyik része van európai nivón és melyik a gyenge része. Gyengéink így módon való megismerése alkalmat nyújt annak javítására és fejlesztésére. A helyesen vezetett sportban a győzelemnek és vereségnek egyforma hatása van. Mindkettő tovább sarkalja az atlétát. A győzelem újabb babérok után, a már kivívott hegemonia megtartására, a vereség a további munkára s a jövőendő győzelemre.

Külsőségek.

A verseny napján, a délután kezdetén az időjárás fenyegető volt. Hatalmas zápor eredt meg. Majd elállt s a nap újra kisütött. Néhány perere rá újabb és tartósabb eső következett, úgy hogy attól lehetett tartani, hogy az időjárás tönkre fogja tenni ez esztendő legklasszikusabb sporteseményét. A felsőbb intézőség azonban kegyesebb volt, fél 3 óra tájban végleg kiderült s a viadal a lehető leghézszebben időben folyt le. A népvándorlás azonban már 2 órakor megindult s folyton tartott. A viadalon nagy és előkelő közönség volt jelen, oly hatalmas számban, amilyen Magyarországon atlétikai viadalon még nem volt együtt. Hivatalos adatok szerint a nézők száma meghaladta a 4500-at. Az érdeklődés folytonos volt. Az egyes versenyszámok mindannyi szenzációs eseményt képeztek, hogy a közönség a viadal utolsó számáig mind együtt maradt.

Simon győzelme!

A viadal legnagyobb eseménye és szenzációja Simon Pál győzelme volt R. Walker, a világrekorder és világbajnok felett. Ezt a győzelmet sokféleképpen kommentálták. Maga a ridég tényállás azonban az, hogy *Simon redlis győzelme* aratott Walker ellen. Ennek a versenynek lefolyása a következő volt. A start másodszeri kísérletre pompásan sikerült. Mint minden kisebb termetű sprinternek, úgy Walkernek is a startban van a fő ereje. Most is villámgyorsan surrant ki a lyukból. Az első, egy pár szétterpesztett egyensúlyt kereső lépés után már teljes lendületbe jött. Harminc m-nél egy fél, 70 m-nél már egy tiszta m-rel vezetett Simon előtt. Simon mögött közvetlen 40 cm-rel Rácz feküdt, mellette hátrább Jankovich. Walker itt már biztos győztesnek látszott, mikor hátránézett. Ezáltal természetesen veszített lendületéből. Simon ekkor már teljes lendületben volt s ama üres finisinek egyikével tört előre. Walker kétségbeesetten erőlködik, de *Simont* behozni már nem tudja.

Redlis volt-e a győzelem?

Azok, kik a célszalagban voltak, teljesen tisztán, minden kétséget kizárólag és könnyen megtudták állapítani, hogy *Simon* egy teljes mellszélességgel előzte meg *Walkert* a célban. A célbírói ítéletet, mely ezt konstataálta, megerősíti még az a körülmény is, hogy a szalag Simonnál szakadt el. A közönség nagy része ezt talán nem láthatta s különösen voltak egy páran, akik ezt nem is akarták látni és akik hangulatot igyekeztek csinálni a győzelem realitása ellen. Tényleg sokakat meglepett az a körülmény, hogy természetesen majdnem mindenki *Walkert* és a mellette futó Ráczt nézte, míg a sövény mellett futó *Simont* alig kísérte valaki figyelemmel. A célbírónak azonban könnyű dolga volt, mert *Simon* tőle épen legtávolabb futott s így az egész szalagban végignézhették. A célbírói ítéletben egy

Lawn-Tennis. Football.



Teljes lawn-tennisz-felszerelések. Amerikai, angol és francia prima raketek. Wright and Ditson, Slanzenger, Ayres, Sykes, Davis, Bussey, Prosser, Jaques, Miss & Cie, Williams stb. gyárosok raketkjei. — **Raketjavitások elsőrangú szakmunkás által.** —

Versenylabdák; Slanzenger, Standard, Selected, Ayres, Champion, Sinnet, Climax stb. — Közép és bekerítő hálók. Oszlopok, rakettprések. A Magyar Országos Lawn-tennis Szövetség hivatalos játék- és versenyszabályai. Versenyjegyzőkönyvek.

Angol és magyar sportjáték-
.: !kok összes kellékei. .:

Új Diabolo-játék minden kivitelben.

Hitelesített athlétikai sporteikkek egyedüli főraktára. Tornaszerek. Valódi olasz Perez-féle vívőeszközök. Izomerősítő. Hockey. Golf. Lovaspoló. Croquet. Sportöltözékek és felszerelések legnagyobb raktára.

— Képes sportárjegyzék ingyen és bérmentve. —

KERTÉSZ TÓDOR sportüzlete, BUDAPEST, IV., Kristóf-tér.

Allandó sportkiállítás. .: Alapítva 1861-ben. .: Sport-, díszmű- és játékaruk. .: Utazási és háztartási cikkek
Feltűnést keltő tennisraket-újdonság 1909-re. Slanzenger-féle „Kertész Special“-ütő kizárólag a Kertész Tódor cég részére.



Simon.

Rácz.

Walker.

páran csak azért nem tudnak megnyugodni, mert lehetetlennek tartják azt, hogy egy világ bajnok és világrekorder vereséget szenvedhessen. Az tény, hogy Walkert akkor, midőn formája tetőpontján van, nem lehet megverni. Nem szabad azonban felejtetni, hogy Walker már több mint egy hónap óta utazik és számításba kell venni még az utazással kapcsolatosan rendetlen életmódot, amely tények mind hozzájárulnak formája változásához. Ahhoz, hogy Walker a 100 yardot 10 mp. alatt fussa, igen jó formában kell hogy legyen. Anglia ez ideig bajnokságát, hosszú és alapos training után, óriási küzdelem után nyerte Cartmell ellen mellszéllességgel 10 mp. alatt. Pedig akkor egyenesen erre készült s hetekig trenirozott rá. Ahhoz, hogy 9.8 mp.-es időt érjen el, a körülmények legjobban kell hogy találkozzanak. Ilyen kitűnő időket, bármilyen nagy képességgel is valamely futó, nem lehet csak úgy az ingujból kirázni. Viszont Simon nagyszerű formában volt. Közvetlen a versenyt megelőző pénteken a 60 yardot 6.5 mp. alatt futotta, ami egy yardnál rosszabb csak a világrekordnál. Ehhez hozzászámítva kiváló finisét, méltán vártak tőle a beavatottak valami kiváló eredményt. S tény az, hogy ha nem éri Simont az a baleset, hogy fogfájása miatt erősen megdagadt arccal kellett starthoz állania, ma Mező rekordja már a múlté volna. Simon, mióta 35 napos fegyvergyakorlatát leszolgálta, rohamos léptekkel ment előre s nemcsak elérte, de túl is haladta a multban elért legjobb formáját. Három héttel azelőtt a BBTE. versenyén nem volt 15 cm. differencia közte és a győztes Rácz között, mikor a 100 m. ideje 11 mp. volt. Egy héttel később 10 $\frac{1}{2}$ mp. alatt alig egy fél yarddal győz ellene Rácz, akkor, midőn abszolút gyenge és szerencsétlen startjával több mint másfél métert veszített, 10.2 mp.-es idő pedig igen értékes. Minden hozzáférő ember tudja, hogy az egész kontinensen, de jelenleg még Angliában sínesen atléta, ki ezt az időt reális körülmények között el tudja érni. S mint ezt Walker maga is mondotta e sorok írója előtt, ő maga Simont és Ráczot tartja Európa legjobb sprintereinek. A hendikepben elért 10 $\frac{1}{2}$ mp.-es idő, hol Walker győzött, csak megerősíti az előző nap realitását. Itt Walker teljesen kifutotta magát s aránylag pihentén állott starthoz, míg Simon és Rácz előző napon elkeseredett küzdelmet vívtak egy a stafétában, mint a 220 yardon s elég fáradtan állottak ki. Simon gyengébb szereplését a hendikepben az magyarázza, hogy fájós foga és dagadt arca miatt előző éjjel aludt valamit. Azóta kisebbszertű operációt is végeztek rajta.

Egyéb versenyek.

Nem kisebb érdeklődést keltett Braun és Wiesner találkozás. A verseny igen szép volt. Wiesner kitűnően tar-



Dunker a gáton.

totta magát 300 m.-ig; itt azonban a német bajnok kiváló finiselőképessége érvényre jutott s biztosan huzott el tőle. A különbség azonban alig haladta meg a 8—10 m.-t s Wiesner ideje is a magyar rekord, 52 mp. körül járt. Dvorak győzelme Bodor ellen meglepetés számba megy, mert mindenki a magyar bajnokban hitte a győztest. Duncker gátbeli fölénye nyilvánvaló volt, mert biztosan 3 m.-rel nyerte Kovács ellen 16.4 mp. alatt, ami megfelel a magyar rekordnak. A távolugrásban B. Weinstein verhetetlennek bizonyult, 693 cm.-es eredményével saját egyéni rekordját is megjavította. Szathmáry 660 cm.-es eredménye magyar viszonylatban igen jó. A magasugrás dr. Vadon Géza győzelmével végződött, ki a 176 cm.-t biztosan ugrotta. Domonkos kissé visszament formájában. Ezútkor a leszzebb versenyeknek volt a 4-szer 100 m. stafétafutás, ahol ismét a MAC. kiváló csapat a biztosan győzött 45.4 mp. alatt ami 0.2 mp. javulást jelent, ugyancsak a MAC. által tartott legjobb országos eredménnyel szemben. Koczán ismét fenomenális formában volt, 58.59 m.-rel új országos és világrekordot állított fel, amit a közönség elismerésével fényesen honorált. Rettenetes küzdelmet eredményezett a 220 yardos síkfutás hendikep meghívási előfutama, hol Walker 0 m.-ről, Braun, Rácz és Simon 3 m. előnyről indultak. Walker hamar feladta s a küzdelem kivívása a másik háromra maradt. Pom-pás küzdelem után itt mellszéllességgel Braun győzött. Igazán esodálatos, hogy e kétséget nem szenvedő győzelem ellen hangok emelkedtek s még esodálatosabb az, hogy ha egy szoros finis adódik elő, akkor mindig a *célbíró léved* s nem azok a kiabáló urak, akik 10—15 m.-nyi távolságból a legváltozatosabb szögek alatt nézik a végküzdelmet. Elvégre mérsem járja, hogy boldog-boldogtalan beleszóljon olyanba, amihez nem ért s csak látni szeretné azt, amit nem láthatott.

Walker nyilatkozata.

A MAC. klubházában vasárnap tartott vacsora alkalmából, Walker egész váratlanul felállott s engedelmet kért ahhoz, hogy néhány szót szólhasson. Egy pár, a magyar sport feilelttségére és erejére nézve rendkívül hizelgő szó után a következőket mondotta: „Miatán tudom, hogy Simontól szenvedett vereségemet nemcsak itt Magyarországon, hanem a világon mindenütt, ahol sportot üznek, sokféleképen fogják komentálni, szükségét érzem annak, hogy kijelentsem, hogy vereségem, — mely jöllehet baleset folytán ért, — teljesen reális volt. Barátom, V. Duncker ezt már levélben meg is írta a londoni Reuter ügynökségnek s így tudni fogják az egész világon, hogy én itt Budapesten a legkorrektebb módon legyőztem.”

Versenydíjak

mindennemű sportra, állandóan gazdag választékban található

SCHUCH L. UTÓDAI

EDLAUER G. és SZLÁVIK

díszmű-üzletében

BUDAPEST, IV. ker., Kigyó-utca 4. szám,



Simon győzelme Walker felett a Király díjban.

V. Duncker ugyancsak mondott egy hosszabb beszédet, amelyben csodálatát fejezte ki a magyar sport fejlettsége felett.

Ezeket a szavakat mindketten ugyancsak ismételték hétfőn este oly kiváló sportemberek, mint a német H. Braun, B. Weinstein és Kovács Nándor a magyar gátfutóbajnok előtt. Sőt Walker, szeretete jeléül egyik legszebb díját, melyet a Natali bajnokságban nyert, adta emlékül Simon-nak, azzal, hogy emlékül a legkiválóbb sportsman-nek, akivel az életében találkozott. Viszont kijelentette e sorok írója előtt, hogy az az interjú alakjában leadott tudósítás, abban a formában, ahogyan megjelent, nem felel meg a valóságnak. Ő csak azt állította, hogy azon hiszemenben volt, hogy 80 m.-nél már megnyerte a versenyt s nem számított olyan finisre, amely egy amerikai sprinternek is becsületére vált volna. Azon nézetben volt, hogy az illető tudósító nem beszél elég jól angolul ahhoz, hogy őt megértette volna.

Második nap (hétfő).

Nem kisebb érdeklődés kísérte a második nap sporteseményeit, melynek gerince a klasszikus pentatlon volt. E napon került ugyanis döntésre a 100 yardos sík és a 120 yardos gátfutási hendikep, valamint az 1000 m.-es rekordkísérlet. A 100 yardos hendikephez Simon betegesen állott ki, sőt Pácson is a fáradtság jelei mutatkoztak, az előző napi erős versenyeiktől. Walker elég biztosan nyerte versenyt, mert ő volt a legfrisebb, mert előző nap egy gyenge 100 yardos előfutamon kívül csak a döntőben vett részt míg a 220-at feladta. Ha sprintereink a vasárnapi formájukban és pihentlen futnak, Walker ismét vereséget szenvedett volna, mert Rácot — teljesen kifutva magát — csak 20—30 cm.-el verte. Az idő ismét 10 $\frac{1}{2}$ mp. volt, ami az előző napi eredmény realitását fényesen igazolja. Igen szép volt a 120 yardos gátfutás, hol Duncker elég tekintélyes előnyököt adott s azért biztosan győzött 16,2 mp.-nyi elsőrendű idő alatt. Pompás verseny volt az 1000 m.-es meghívási verseny, hol Braun imponáló győzelmet aratott. Ideje 2 p. 36 mp. elsőrendű eredmény, sőt viták merültek fel, hogy világrekord. Ezt eddig még nem sikerült megállapítanunk, mert Lightbody eredménye nincs az amerikai rekordlistában. A magyar rekordote erre a távra Bodor tartja 2 p. 42,4 mp.-el. A multkor azonban a Postatakarék 1000 m.-es hendikepversenyén, melyet Lovas nyert meg, 2 p. 39 mp. alatt futotta. A pentatlon, mint várható volt, Mudin István, ki az athéni olimpiádon e versenyben 1 ponttal második lett, biztosan nyerte meg. A nemzetek közti staféta, miután Walker



Weinstein ugrása a BEAC versenyén. Zuber F. anatór felv.

a 100 yardban inrándulást szenvedett, elmaradt. Helyette két kombinált staféta futott, melyben a Péchy, Jankovich, Jolben, Simon kombináció győzött nagy fölényvel 45,4 mp. idő alatt.

A részletes eredmények a következők:

I. Száz yardos síkfutás. (Király-díj.) Három előfutam után a döntőben: 1. Simon Pál (MAC.) 10,2 mp. 2. Reginald Walker (Dél-Afrika.) 3. Rác Vilmos (BEAC.) 4. Jankovich István (MAC.). Mellel nyerve, fél m-ttel harmadik, mellel negyedik.

II. Súlydobás (Állandój). 1. Mudin (MAC.) 12,74 m. 2. Kóczán Mór (BTC.) 11,99 m. 3. Schiller Rezső (BBTE.) 11,97 m. Hét induló. Győztes dobásai: 12,42, 12,63, 12,64, 12,65, 12,74 méter.

III. Távolugrás. (Tiszteletdíj.) 1. Weinstein Bertó (SC. 95—96. Berlin) 6,93 m. 2. Szathmáry Kálmán (MAC.) 6,60 m. 3. Lichtenekert László (Székesfehérvári TC.) 6,46 m. Négy induló. Győztes ugrásai: 6,78, 6,93, 6,77, 6,73, 6,67, 6,87 m. Magyar rekord 6,67 m. Indult még Kovács, aki azonban mindháromszor belépett. Kell (BEAC.) 6,40 métert ugrott.

III. Neapel angol mértföldes síkfutás. (Andrássy-vándordíj). 1. Braun Hans (Münchener SC.) 50,8 mp. 2. Wiesner Frigyes (BEAC.) 52 mp. 3. Szerelemhegyi Ervin (MAC.). Braun kapja a belső pályát és rögtön ő indul el a vezetéssel, utána Wiesner, majd Szerelemhegyi. Az első kétszáz méteren, amelynek ideje 25 mp. volt, Braunt követlenül követi Wiesner. A második fordulóban már könnyen elhúz és könnyen nyeri nyolc méterrel versenyt a kitűnően futó Wiesner ellen. Szerelemhegyi 15 méterrel harmadik. Indult még Radóczy, ki feladta.

IV. Magasugrás. (Frigyes kir. herceg díja.) 1. Vadon Géza dr. (MAC.) 1,76 m. 2. Domokos György (BEAC.) és Mudin Imre (MAC.) holtversenyben, 1,76 m. 3. Lichtenekert László (Székesfehérvári TC.), Szabó Béla (MAC.) és Urbány Sándor (MAC.) holtversenyben, 1,70 m.

Az 1,81 m.-re feltett láct mindhárman dobják, majd az 1,76 m.-t elsőnek Vadon viszi át. Domokos győzelmével a BEAC. végleg elvitte volna a vándordíjat.

V. Diszkoszvetés. (Jenő kir. herceg díja.) 1. Schiller Rezső (BBTE.) 37,69 m. 2. Mudin István (MAC.) 37,66 m. 3. Kolbacszy Károly (Postás) 36,94 m. Hat induló. Rossz eredmények. Mudin Imre nem jutott a döntőbe. (31,69 m.-t dobott).

VI. 120 yardos gátfutás. (Szokolys-erleg.) 1. Vincent Duncker (Dél-Afrika) 16,4 mp. 2. Kovács Nándor (BBTE.). 3. Hoffer István (MTK.). Az ötödik gátfő (60 yard) együtt van Duncker Kovács-ossal, ahol Duncker könnyen elhagyja és 4 méterrel győz; ugyanannyival harmadik.

VII. Négyezer száz méteres staféta-síkfutás. (A MAC. vándordíja.) 1. Magyar Athletikai Club (Péchy, Jankovich, Radóczy, Simon) 45,4 mp. 2. Budapesti Egyetemi Athletikai Club (Jolbey, Wiesner, Maglódy, Rác). Jolbey egyetlen fut Péchyvel, Jankovich fél métert hoz Wiesner ellen. Radóczy két m.-rel veri Maglódit. Simon ezt 60 m.-re megtartja, mikor mer-

MRAVKO JOZSEF PUSKAMUVÉS

Budapest, VII., Károly-körút 7. szám.

Raktáron tartok mindennemű vadász-fegyvert és revolvert.

Az összes fegyver-azakmába vágó munkák műhelyemben a legpontosabban és jutányos áron készíttetnek. — Javitások és töltények lelkiismeretesen, pontosan készíttetnek.





Weinstein A. és Szatmáry K.

botlik. Rácz rögtön egy vonalban van vele s a verseny már elvezettnek látszik a MAC.-ra, mikor Simon fejedelmi végsporttel újra lehuza Ráczot és közel 1 yarddal győz.

VIII. *Gerelyvetés.* (Tiszteletdíj.) 1. Kóczán Mór (BTC.) 58.59 m. Országos és világrekord.) 2. Mudin István (MAC.) 51.23 m. 3. Rácz László (Szegedi AC.) 49.20 m. Hat induló. Kóczán dobásai: 52.46, 56.30, 50.72, 58.59 m.

IX. *Rudugrás.* (Pertich Kálmán dr. díja.) 1. Szatmáry Kálmán (MAC.) 3.15 m. 2. Kazár Emil (MAC.) 3.02 m. 3. Rosner Mihály (BBTE.) 2.80 m. Gyenge eredmény.

X. *Kétszázhusz yardos síkfutási hendikep.* (József kir. herceg díja.) I. előfutam: 1. Hans Braun (Münchener SC.) (3 m. előny), 22.8 mp. 2. Rácz Vilmos (BEAC.) (3 m. előny). 3 Simon Pál (MAC.) (3 m. előny). Walker scratchról indul s habár a fordulóban valamit hoz, az egyenesbe fordulva feladja. Braun, Rácz és Simon kezdetől mell-mell mellett futnak és öldöklő végsput után ujjnyikülönbséggel győz. Simon fél yarddal harmadik.

Döntő futam. 1. Jankovich István (MAC.) 5 m. előny 22.8 mp. 2. Wiesner Frigyes (BEAC.) 3 m. előny. 3. Garay Kálmán (Nyiregyházi TVE.) 15 m. előny. Jankovich és Wiesner könnyen hozzák be az előnyüket és izgalmas szép végsput után Jankovich egy méterrel győz; másfél méterrel harmadik. Braun és Rácz a döntőben nem indult.

XI. *Egy angol mértföldes síkfutás.* (Köburg Fülöp herceg díja.) 1. Dworak Antonin (AC. Sparta) 4 p. 37 mp. 2. Bodor Ödön (Postás.) 3. Auerbach János (MAC.). Öt induló. Start után Dworak megy az élre, Bodor utána. A cseh Kiowszky keresztelzi Bodort, aki azonban lespurtóli. Az első kör ideje 1 p. 1 mp. A második körben Dworak mögé Nagy helyezkedik, követve Bodor által. Fél angol: 2 p. 12 mp. Ezer méter után Nagy feladja. A harmadik kör ideje 3 p. 25 mp. A negyedik körben, 1500 méternél Bodor spurtot kezd, amit Dworak átvesz. Bodor öt méter előnyt szerez, az utolsó fordulóban azonban Dworak még inkább fokozza az iramot, mire Bodor — látva, hogy további küzdelme sikertelen lenne — a versenyt feladja s így Dworak hatvan méterrel győz a besétáló Bodor ellen. Auerbach husz méterrel harmadik.



100 y. hendikepben győz Walker.



Mudin Imre.

Klasszikus hellén pentatlon:

I. *Helyből távolugrás.* 1. Szahlander Jenő (MAC.) 2.87 m. 2. Pivnyik Gyula (Nyiregyháza) 2.82 m. 3. Mudin Imre (MAC.) 2.80 m. 4. Schiller Rezső (BBTE.) 2.79 m. 5. Mudin István (MAC.) 2.74 m. Gyenge eredmény. Pivnyik és Szahlander formájukon alul ugrottak.

II. *Svédgerelyvetés.* 1. Mudin István (MAC.) 49.85 m. 2. Mudin Imre (MAC.) 44.93 m. 3. Szahlander Jenő (MAC.) 40.86 m. 4. Schiller Rezső (BBTE.) 37.55 m. 5. Pivnyik Gyula (Nyiregyháza) 29.60 m.

III. *Hellén diszkoszdobás.* 1. Mudin István (MAC.) 34.33 m. (országos rekord!) 2. Mudin Imre (MAC.) 31.70 m. 3. Schiller Rezső (BBTE.) 30.95 m. 4. Pivnyik Gyula (Nyiregyháza) 25.85 m. 5. Szahlander Jenő (MAC.) 21.51 m.

IV. *198 méteres síkfutás.* 1. Szahlander Jenő (MAC.) 26 mp. 2. Pivnyik Gyula (Nyiregyháza). 3. Schiller Rezső (BBTE.) 4. Mudin István (MAC.). 5. Mudin Imre (MAC.). Négy méterrel nyerve, három méterrel harmadik, hat méterrel negyedik, öt méterrel ötödik.

V. *Birkózás.* Pivnyik győr Schiller ellen 3 p. 20 mp. Mudin István győz Szahlander ellen 38 mp. Mudin Imre győz Pivnyik ellen 5 p. 28 mp. Schiller visszalép. Mudin István győz Pivnyik ellen 1 p. 06 mp. Mudin Imre győz Szahlander ellen 4 p. 18 mp. Mudin István győz Mudin Imre ellen 16 mp. Pivnyik győz Szahlander ellen 3 p. 20 mp.

A *klasszikus pentatlon* eredménye: 1. Mudin István (MAC.) 12 pont. 2. Szahlander Jenő (MAC.) és Mudin Imre (MAC.) 14 pont. 4. Pivnyik Gyula (Nyiregyháza) 16 pont.

Meghívási versenyek:

VI. *100 yardos síkfutás hendikep.* 1. Walker Reginald (Dél-Afrika) 10.2 mp. scratch. 2. Rácz Vilmos (BEAC.) (1 m. előny). 3. Simon Pál (MAC.) (1 m. előny). Walker már hatvan yardnál behozza a mezőnyt és kilencven yardig Ráczczal együtt fut és mellszélességgel győz. Fél méterrel harmadik. Indult még Weinstein 4 m. előny), Jankovits 2 m. előny), Wiesner (2 m. előny).

VII. *120 yardos gátfutás hendikep.* 1. V. Duncker (Dél-Afrika) 16.2 mp. (scratch.) 2. Kováts Nándor (BBTE.) (4 m. előny). 3. Braun Hans (München). (3 m. előny). Mellszélességgel nyerve, két méterrel harmadik. Indult még Hoffer (MTK.) (7 m. előny).

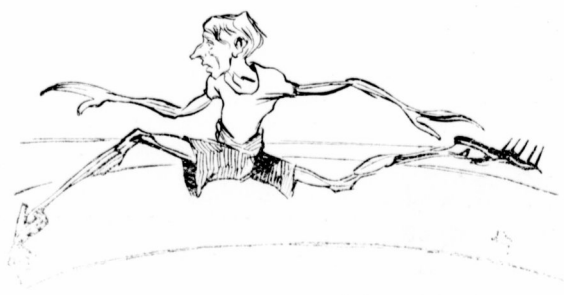

Braun a fordulóban.

VIII. 1000 méteres síkfutás hendikep. 1. Braun Hans (München) 2 p. 36 mp. 2. Lovass Antal (MTK.) 45 m. előny. 3. Kiovszky (Sparta) 50 m. előny. Kilenc méterrel nyerve. Indult még Dvorak (0 m. e.) és Auerbach 50 m. e.

IX. Négyezer százméteres staféta síkfutás. 1. Péchy, Jankovits, Jolbey Simon 45.4 mp. 2. Weinstein, Wiesner, Duncker, Ráz. Péchy Weinsteint két méterrel veri, Jankovits ehhez Wiesner ellen még 3 m.-t hoz. Jolbey ezt 8-ra szaporítja. Simon tetzés szerint győz.

*

A verseny lebonyolítása mindkét napon elsőrendű és mintaszerű volt. A számok egymásután, minden megszakítás nélkül folytak le. A MAC. kitűnő rendezőgárdája: *Muzsa* Gyula orsz. képviselő, *Lauber* titkár és *Lázár* atl.-igazgató vezetése mellett pompásan végezte feladatát. A díjkiosztás hétfőn este folyt le a MAC. klubházában. *Gerenday* György alelnök nagyszabású beszéd kíséretében osztotta ki a szebb-nél-szebb díjakat. Az angol vendégeket *Lázár* József igazgató üdvözülte angol nyelven, mely után a két délafrikai atléta hatalmas ovációban részesült a megjelentek részéről. *Kertész* Tódor gyönyörű vándordíját, az 1 m. magas *Deadaus* szobrot, mely most került ki először mint egyletek közötti pointversenydíj, a MAC. nyerte 30 ponttal a BBTE. 10 pontja ellenében.

Hírek.

A WAC. mult vasárnap rendezte idei nemzetközi versenyét, amely tekintve, hogy a legjobb magyar atléták a MAC. versenyén indultak, nem ütötte meg a régi versenyek mértékét. A versenyen a bécsiekén kívül csak a pozsonyiak és az MTK.-ból *Brandl* és *Wardener* Iván indultak. Ez utóbbi ismét javította az osztrák rekordot, amelyet dr. Vadon egy-két hónappal azelőtt állított fel. Feltűnést keltett még a fiatal pozsonyi atléta *Schmidt* 659 cm.-es ugrása. Részletes eredmények:

1000 méteres síkfutás. 1. Weinzing 10.8 mp. 2. Schmidt (Pozsonyi TE.) *Diszkoszvetés*. 1. Luntzer György (Pozsonyi TE.) 39.49 m. 2. Tronner (WAC.) 35.28 m. *Távolugrás*. 1. Schmidt (Pozsonyi TE.) 6(59 m. 2. Gerber (WAC.) 6.41 m. *Gerelyvetés*. 1. Luntzer György (Pozsonyi TE.) 45.31 m. 2. Kroyer (WSC.) 44.25 m. 3. *Wardener* Iván báró (MAK.) 43.75 m. *Rudugrás*. 1. Schimon (WAC.) 2.60 m. 804½ *Méteres síkfutás*. 1. Kwieton (WAC.) 2 p. 12.2 mp. *Magasugrás*. 1. *Wardener* Iván báró (MTK.) 1.82 m. (Osztrák rekord) 2. Kroyer (WSC.) 1.70 m. *400 méteres junior síkfutás*. 1. *Brandl* Béla (MTK.) 54.8 mp. *200 méteres síkfutás*. 1. Weinzing (WAC.) 23.8 mp. 2. Györfly (BTC.) 24.2 mp. 3. *Schönecker* (WAC.). *5000 méteres síkfutás*. 1. Kwieton (WAC.) 16 p. 19 mp. *Négyezer 100 méteres staféta futás*. 1. WAC. (Tronner, Tekusch, *Schönecker*, Weinzing) 47.6 mp. 2. Wiener Sport-Club 48.4 mp.

HUSZ KILOMÉTERES TÁVGYALOGÁS KATONAI FELSZERELÉSEL. Ezen versenyt az Österreichischer Sportausschuss bojkottálta, ennél fogva *Rath* (DFC.) ezen verseny többszöri győztese nem indulhatott. A katonaságnak a versenyen való részvétel szintén tiltva volt.

1. Slavik (Sparta) 2 ó. 26 p. 36 mp.
2. Müller (Komet, Berlin) 2 ó. 29 p. 42 mp.
3. Vacicek (Prah) 2 ó. 30 p. 06 mp.

A TÖREKVÉS SPORT EGYLET f. hó 3-án tartotta meg athletikai házi versenyét. A Törekvés csak az utóbbi időben kezdett behatóbban foglalkozni az athletikával s így tagjai a házi versenyen csak rövid ideig, de máris sikeres és szép reményekkel kecsegtető tréningről tettek tanúságot. A szép számú közönség nagy érdeklődéssel nézte végig a versenyt, melynek leg-szebb számát a 100 yardos futást *Simon J.* nyerte meg 10.8 fényes idő mellett.

Eredmények:

100 yardos síkfutás. 11. induló. 1. *Simon J.* 10.8, 2. *Lohász*, 3. *Kiss Ferenc*.
Súlydobás. 13 induló. 1. *Lohász* 938 cm. 2. *Klement* 825 cm. 3. *Hudák* 805 cm.
Magasugrás. 7 induló. 1. *Kiss Ferenc* 154 cm. 2. *Lohász* 149 cm. 3. *Biró* 148 cm.
Diszkoszdobás. 11 induló. 1. *Marosi* 2910 cm. 2. *Lohász* 2850 cm. 3. *Nyilas* 2840 cm.
Távolugrás. 13 induló. 1. *Lohász* 540 cm. 2. *Kiss F.* 518 cm. 3. *Uitz* 500 cm.

Kötélhúzás 6-os csapatok részére: Indult 3 csapat. 1. *Hudák*, *Endrődi*, *Ujlaki*, *Schirtz*, *Hartmann*, *Matonák*, 2. *Marosi*, *Ágoston*, *Klement*, *Tatár*, *Horváth*, *Mészáros*.

200 méteres futás. 7 induló. 1. *Simon* 26.6, 2. *Kiss Ferenc*, 3. *Nyilas Ferenc*.

Staféta verseny 4×100 m. Indult 3 csapat. 1. *Hauswald*, *Horváth*, *Kiss F.*, *Uitz*.

1 angol mfds futás. 7 induló. 1. *Krammel Ödön* 5 p. 20 mp. 2. *Schmidt*.

Egyéni győztesek. 1. *Lohász János* 12 pont. 2. *Kiss Ferenc* 8 pont. 3. *Simon J.* 6 pont.

TORNÁEVAD MEGNYITÁSA. A Kereskedelmi Alkalmazottak Országos Egyesülete sportosztályja ezúton értesíti tagjait, hogy a székesfehérváros tanácsa a Rottenbiller-utcai polgári iskola tornatermét folytatólagosan az 1909/10 évre is átengedte s így a rendszeres tornázás már megkezdődött. A tornanapok és órák beosztása a régi marad. A művezetői tisztelet immár harmadik éve *Kmettykő János* okl. főgimnáziumi tornatanár tölti be, ki külföldi tanulmányutjáról és nyári szabadságáról hazatért és átvette a torna vezetését.

NYILATKOZAT. A „Tornaügy” című sportlap szeptember hó 19-iki számában L. Sulyok aláírásával egy cikk jelent meg, amely ismertetvén a székesfehérvári ker. tornaverseny lefolyását, az ottan a szabadgyakorlatok versenyén győztes OTE. 9-es csapatát súlyos vádakkal illeti.

Nem tartanók szükségesnek a cikkhez hozzászólni, ha cikk-irő abban csak a megengedett, bármily szigorú kritika határain belül maradt volna; de miután ezen kritika minden sorából az egylett ellenséges érzület és rosszakaratot eláruló, a porondon legyűrt ellenfél gyűlölködése beszél, indítatva érezzük magunkat következők kijelentésére:

Valótlan L. Sulyok azon állítása, hogy az egylet a fehérvári versenyen előírt gyakorlatokat egy félévvel előbb, saját díszturnáján és a bajnoki versenyeken már bemutatta volna, és hogy a csapat 4 hónappal korábban kezdte ezen gyakorlatok tréningjét, mint az más egyleteknek módjában állott. Az OTE. díszturnája február hó 28-án, a bajnoki verseny pedig március hó 17-én tartott, a fehérvári verseny május 30-án volt, hol itt a félév? A versenygyakorlatok anyaga a MOTESZ. által február 15-én fogadtatott el, és ha az OTE. 14 nappal később bemutatta ezen, illetve ehhez hasonló gyakorlatokat, hol itt a 4 hónap előny, melyet a többi egylettel szemben nyert? Ennek bebizonyítására a cikkíró különös számolási tehetségére volna szükség, amely hadilábon áll a 2×2-vel.

De valljuk be őszintén, nem is ez fáj a cikkírónak, sőt az se fájna neki, ha 3 évvel előbb kezdtük is volna meg a tréninget, hanem az bántja az epéjét, hogy az általa vezetett, nagy, hatalmas, subvenciával agyontámogatott egyletének csapata csak a 3-dik helyre került. Mert hiszen világos, hogy ha az OTE. versenyen kívül indult volna, (mely szereplésre a cikkíró szólította fel az egyletet), és ha a BBTE. csapatát lepontozták volna (amelyre a cikk ugyancsak rámutat), és amelyre cikkíró nagy hajlandóságot mutatott) akkor az ő csapata lett volna a győztes. Hát tisztelt L. Sulyok ur! mi is adunk Önnek egy jó tanácsot, hogy mi volna a legszebb eljárás ilyenkor? Dolgozni és megint dolgozni, akkor Önnek is jut babér, nem pedig a győzteseket utólag lepiszkolni. Ez volna sportkörökben is az uri eljárás, az azonban Ön előtt, ugyilátszik ösmeretlen!

Az éremhajhász stb. vádjaira nem tartjuk érdemesnek válaszolni; sőt kijelentjük, hogy cikkírónak személyes gyanúsításaira ezúttal sem fogjuk érdemesnek találni a reflektálást, szem előtt tartván a közmondásban rejlő nagy igazságot, hogy: ... „azért a karaván halad”.

Az Ó-Budai Tornaegylet választmány.

Önkénteseknek

legmelegebben ajánlható az önkéntesi felszerelés nélkülözhetetlen kiegészítő részét képező

Weiner és Grünbaum-féle
vívó-felszerelés.

Atléták csakis Brázav sósorszeszt használnak,
mert a legjobb izomerősítő és a bőrt nem égeti.

Egy üveg: 60 fillér.



Hogy lehet valaki jó versenyvivő?

Ilyenkor a vívószezon kezdetén ismét néhány száz novicius veszi kezébe a kardot. Egy része még ma is csak azért, mert „uriembernek illik vívni tudni” vagy mert „hátha beléköt valami krakeler”, de a többség már magáért a sport nyújtotta gyönyörűségért. Természetes, hogy minden novicius legfőbb óhaja, hogy minél előbb a versenypondra léphessen, élvezhesse e nemes vetélkedés izgalmait s ha lehet a mámorító diadalt.

Önkéntelenül is mindenki felveti e kérdést: hogy is lehetnek minél előbb jó versenyvivő?

Ugy mondják, a jó vivónak születni kell. Hát az igaz, hogy bizonyos arratermettség nélkül senkiből se lesz valami félelmes matador, de azt hiszszük, hogy az erős akarat, kitartás igen sok fogyatékosságot pótol. Nem kell tehát senkinek se megijedni attól, hogy ügyetlennek érzi magát, vagy ügyetlennek mondják. Ez nem azt jelenti, hogy sohasem lesz belőle jó vivő, hanem csak annyit, hogy több buzgalommal és szorgalommal kell nekilátnia.

Minél korábban kezd valaki vívni, annál hamarabb ér célta. Azért irigyelhetjük azokat a csöppségeket, akiket oly ifjan látunk fegyverrel kezükben egy-egy vívóterem évszázó ünnepélyén vagy akadémiáján. Mondanunk sem kell azonban, hogy rengeteg türelem és hozzáértés kell ahhoz, hogy aki nagyon ifjan kezd a vívást, el ne romoljon, mire eléri a versenyképes életkort.

Senki nem becsüli többre a jó mestert, mint mi. Mester nélkül nem lehet vívni tanulni. Mégis, aki igazán nagy vivő akar lenni, annak mestere mellett önmagát kell képeznie. Kizárólag a mesterre bízva magát: jó vivő lehet valaki, de csak úgy, ha mestere órákat szentel minden nap neki. Közkeletű volt egyik jeles fiatal mesterünk számvetése, mely szerint a rendes 5 perces leckét feltételezve a vivő havonként egy, évenként 6—7 órát viv mesterével. Tíz perces leckénél (már azt jobban meg kell fizetni) egy év alatt 12—14 órához jutunk. Természetes, hogy ily módon 10 év alatt se lehet vívni megtanulni. Rátérünk majd arra, hogy miként vezetheti saját haladását, mestere ellenőrzése mellett, maga a vivő.

A mester kiválasztása, magától értetődik, döntő jelentőségű. Csak a kor színvonalán álló, a verseny-sportért lelkesedő mester keze alatt lehet valaki hamar eredményes versenyvivő. Ily mester hazánkban, különösen a fővárosban van elég, így a vivő hajlma és viszonyai szerint válogathat. A közös órákon is alapos tanítás nyerhető, főként, ha többen összeállanak és csoportban pontosan elzárva dolgoznak, de aki csak teheti, vegyen külön leckét. Ugyis olesőbb nálunk a külön lecke, mint külföldön a közös.

Fontos, sőt elengedhetetlen kelléke az eredményes vívóstanuláshoz a jó vivőkönyv. Könyv nélkül csak sötétben tapogatózódik a vivő. Vezetik, mint a világtalant, de nem tudja, honnan hová, mi áll előtte, mi van a háta mögött. Egy jó könyv segítségével jobban megérti mestere magyará-

zatait, az egyes akciók okát és célját. Mindenben félannyi idő kell neki. Könyvből nem lehet vívni tanulni, de e könyv jelöli az utat, e könyv segít a haladásban.

Az alapvető dolgokat jól meg kell tanulni. Az alapgyakorlatok lábbal és karral unalmasak ugyan, de perfekt láb- és kéztéchnika nélkül sohasem lesz senkiből igazi jó vivő. Mily sokan vannak, kiknek lényeges láb- és karhibák vannak. Egy ideig csak eldolgognak vele, mert hiszen elvégre sántán is lehet valahogy vívni, de aztán azt veszi észre a vivő, hogy megállott és nem jut többé előre. Nem érti, hogy miért nem tudja egyik-másik szép akciót, feltartó szurást, tempó támadást megtanulni, nem is veszi észre, hogy tehetlenségének hibás láb- vagy kéztartása az oka. Rossz alapra nem lehet építeni. Könnyebb jó fundamentumot ásni és arra építeni a házat, mintha már megrepedeztek és inognak a falak, az egészet újra építeni. Az alaptéchnikától nem szabad sajnálni az időt, ha egy egész év megy is rá, az se sok és később is mindig állandó figyelmet kell szentelni annak, hogy kezünk, lábunk szabatosan mozogjon és ha hibát veszünk észre, sürgősen abba kell hagyni a mérkőzéseket és tüstént egy jó és alapos leckesorozatot venni, mely aztán a hibákat kiköszöröli.

Már most az a kérdés, hogy mennyit vivjunk? Minél többet. A vívóakciók nagy részét a vivő ösztönszerűen, öntudatán kívül csinálja, mint ahogy arra gondolat nélkül jár, fut, koresolyázik vagy biciklizik az ember. Minél több akciót tudunk csinálni ösztönszerűen, annál több időnk marad a gondolkodásra és nehezebb még be nem idegzett akciók végrehajtására. Csak a folytonos gyakorlás teheti az ideg-utakat jártakká, a szemet, kart és lábat biztossá.

A minél többet gyakorláshoz két korlátja van, egy fizikai és egy pszichikai. Hogy ki mennyit vivjon, azt első sorban saját testi szervezete mondja meg. A szélső határ a palestrai fáradtság, melyet a görögök a legnagyobb gyönyörnek tartottak. Kifáradni, de ki nem merülni, ez a palestrai örömök titka. Hatalmas assaut-ok után üdítő fürdő és mikor kilép az ember a szabad levegőre, úgy érzi, hogy újjászületett. Szánakozunk azon, aki ezt a legnagyobb testi gyönyört nem ösmeri. A kimerülés más egészen más, annak nyomai maradnak: fáradt, fájó tagok, testi és lelki depresszió. Időben fejezve ki, egy középerős vivőt feltételezve, ha naponta viv, egy felőránál, ha minden második nap, egy egy óránál többet erős munkában tölteni nem volna szabad.

A tulsok vívás pszichikai depressziót is okozhat, magyarázva mondván, megunja a vivő a dolgot. Már pedig minden lehet unottan csinálni, csak épen vívni nem. A vívás-hoz teljes lelki jelenlét és jókedv kell. Aki lehangolt, az nem tud vívni. A vívóórákat tehát ügyesen kell beállítani a vivő-életrendjébe. Aki fanatikusan nekifekszik, egyéb gondolata sines, mint a vívás, az épen úgy letörik, mint aki tulerőlteti magát. Megjegyezzük itt, hogy egyes izmok tulerőltetése sokkal veszedelmesebb, sokkal nehezebben gyógyul, mintha az egész test van tulságosan kimerítve.

A haladás részleteivel ezuttal nem foglalkozunk. E részben mindenki mesterére bízva magát. Csak egyet mondunk: mindent jól kell csinálni, sohase elsietni, sohase slendriánul. Legfeljebb megverik az embert. Ez sohasem oly baj, mintha egy-egy rossz szokás évekre megbénítja az előrehaladást.

Az igazi versenyvívás titka az: *erély*. Erély nélkül nem lehet versenyeket nyerni. Az első pillanattól az utolsóig teljes lélekkel, teljes erővel kell dolgozni. Egy másod-

Lovag Santelli Italó

A MAC. és a Wesselényi Vivó-
Club vivómesterének vivóterme

most VII., Erzsébet-körút 1. szám.

Auer-világítás. — Két öltöző. — Fürdőszoba. — Váróterem.

percnél se szabad átengedni az elernyedésnek. Akciót-akcióra kell halmozni, nem hagyni az ellenfelet egy pillanatra nyugton. Helyesen mondja a katonai reglamba:

„Egy kevésbé jó terv jól és erőlyesen végrehajtva, mindig többet ér, mint a legjobb idea félfénken és habozva.“

A FERENCVÁROSI TORNA CLUB vívóosztálya *október hó hó 12-én, kedden, este 8 $\frac{1}{2}$ óraker tartja az idei évad alukul ülését a Szechényi kávéházban (Ferenc-körut és Mester-utca sarok) lévő klubhelyiségben. A klub azon tagjai, kik a vívásban résztvenni szándékoznak (ugy kezdők, mint haladók), ebbeli szándékukat addig is *Horn K. Lajos vívóosztályi intéző* címere levelező lapon (X. Gergely-utca 1.), vagy telefon utján (Oetl Antal vasöntődéje és gépgyára, t. sz. 160—65) jelentsék, legkésőbb pedig az ülésen jelentkezhetnek.*



Nemzetközi viszonylatok.

Mióta a Fédération Internationale de Football Association megalakult, de különösen mióta az angol FA. az angolországi amatőröket ügyes fogással kikapesolták a nemzetközi érintkezésből, nem szüntünk meg e kérdést napirenden tartani és ismételten rámutatni ama tarthatatlan állapotokra, amelyek ma a Fi. de F. A.-ban léteznek. Sorozatos vezető cikkeinkben rámutattunk minden részletkérdésre, feltártuk az összes háttérben működő és mozgó rugókat s egyenesen megjelöltük azt az utat, amelyen haladva a mai helyzetet rendezni lehet s a létező állapotokat egészségesebb változtatásokkal szanálni lehetne. Ismételve sürgettük a MLSz.-t a kezdeményező munka megtételével, mert igazán csak a MLSz. határozott fellépését tartottuk célravezetőnek és olyanoknak, amelynek nyomában eredmény is fog járni.

Most végre a MLSz. is foglalkozik ez ügygyel és keresi a módozatokat, amelyekkel e kérdésben helyes megoldást lehetne hozni. Igazán sajnálattal látjuk azonban, hogy a MLSz. tanácsa nem viseltetik a kellő érdeklődéssel e nagyfontosságú kérdés iránt. Mikor valami botrányról, vagy pikantériáról van szó, akkor a tanács tagok majdnem teljes számban jelennek meg „*üvezni*.“ Mikor azonban egy ilyen nagyfontosságú, egész sportéletünkre hatással bíró kérdés van napirenden, ahol irányító eszmékre, érett megfontolásra és mérlegelésre van szükség, akkor alig lehet egy-két tanács tagot látni. Így volt ez most is, mikor a MLSz. első ízben hozta a tanácsülés elé a nemzetközi labdarugás sportjának kérdését. Tizen jöttek össze a tanácsülésen, úgy hogy az éppen csak határozatképes volt. Azt azonban mégis elértek, hogy legalább okos dolgokat határoztak el.

A beható tanácskozásnak a leszürodött eredménye az alábbi határozati javaslat volt, melyet *Friedrich* Nándor alelnök nyújtott be:

Mondja ki a MLSz. tanácsa:

1. Hogy a MISz.-ben jelenleg uralgó állapotokat a kontinens amatőr labdarugó-sportjára határozottan károsnap tartja s azok mielőbbi és feltétlen orvoslását okvetlen kívánja, mert ha a jelenlegi állapotok tovább megmaradnak, félős, hogy a kontinens egyesületei között a MLSz. megalakulása előtt létezett állandó jó viszony okvetlen felbomlik.

2. Tekintettel arra, hogy a MLSz.-ben uralgó dicsőnancia egyedüli okozója, az angol amatőrök kizárása s a francia és esch szövetségek bojkottálása, ezen ügyek sürgős rendezését a MLSz. további fennállása érdekében a MLSz.

szükségesnek tartja s kész a szükséges közbenjárásokra vállalkozni.

Miért is

3. Elhatározza a MLSz., hogy a NLSz. kötelekeibe tartozó összes szövetségekhez, magyar, német, francia és angol nyelven tartott körlevelet intéz, melyben a NLSz. tarthatatlan belviszonyait feltárja s a rendezendő kérdések megoldására 1910 január havában Majna m. Frankfurtba érkezésetet hív egybe — s ennek a határozata lesz elfogadása végett a NLSz.-nek 1910. évben megtartandó kongresszusa elé terjesztendő.

Ennek a határozati javaslatnak legfontosabb része az utolsó pontja. A MLSz.-nek minden erejével rajta kell lenni, hogy egy ilyen nemzetközi értekezlet létre jöjjön. A Fi. de FA. kongresszusain azért nem lehetett eddig eredményt elérni, mert a diplomata angol professzionista képviselők minden a rájuk és álláspontjukra káros eszme megérést lehetetlenné tették s kiváló kapacitáló tehetségükkel már esirájukban elfojtották. Egy fenti módon tervezett értekezletből azonban ugy az angol profikat, mint azok szolgálúségü érdektársait ki kell hagyni és kötelező megállapodásokat kell létrehozni.

Ha nem lehet egész tisztán szabályváltozásokkal elérni azt, amit mindenki óhaj, úgy rá kell helyezkedni *Balogh* Hugó tanács tag által javasolt rendkívül ügyes megoldásra, ami abban áll, hogy a Fi. de FA. alapszabályainak 12. paragrafusa alapján a játék, ugy az angol amatőröknek, mint a franciáknak, esetleg méltányos koncezziók után a eschekek engedtessek meg. A fent idézett paragrafus ugyanis kimondja, hogy a Fi. de FA. nem szövetségi taggal való játékot is megengedheti.

A nemzetközi labdarugás kérdése tehát napirendre került s reméljük, hogy addig nem is kerül le, míg annak helyes megoldása be nem következik. Az MLSz. vezetősége részéről legalább a legkomolyabb intenciók mutatkoznak. Az ügy legteljesebb előkészítése végett ki is küldött egy öttagu bizottságot, amely a következő tanács tagokból áll: *Friedrich* Nándor alelnök, *Stielly* Gyula, *Steiner* Hugó főtitkár, *Balogh* Hugó és *Malcezkí* Romanból.

Ennek a bizottságnak lesz feladata ezt az ügyet előkészíteni.

Országos bajnokság.

FTC.—Kassai AC. (Millenáris.) A mérkőzés csalódást keltett. A kassai csapat ugyanis váratlanul győnge játékot produkált. Az első félidőben, amíg bírták a tempót, ambicióval dolgoztak, de hamarosan kifulladt a csapat és FTC. könnyű szerrel jut góljaihoz.

A győztes csapat nagyszerűen játszott, de visszatéssést keltett, hogy óriási fölényük dacára durva játékot folytattak, amiben *Bródy*, *Rumbold*, *Weinber* és *Gerstl* jártak elől. Félidő 5:0. A gólok közül hármat lesből rugtak. *Bíró: Schubert* M. Ferenc (MUE.).

I. oszt. bajnokság.

MTK.—BTC. (Millenáris.) A BTC.—MTK. mérkőzések valaha a szezon legfibrebb és legélvezetesebb küzdelmei közé tartoztak. A két csapat vasárnapi találkozásáról azonban épséggel nem mondható, hogy fair, még kevésbé, hogy élvezetes lett volna. Footballsportunk súlyos dekadenciája, mely az utóbbi időben a játékmódot elfajulásában nyert kifejezést, mindjobban és jobban kezd terjeszkedni. Szomorú dolog, hogy amatőr játékosok, akiknek pedig elsősorban egyéni passzióból kellene sportolni, a játék hevében teljesen mellőzik a korrekt, sportszerű viselkedés szabályait. Igaz ugyan, hogy ennek előidézésében nagy része van a közönség bizonyos rétegének, mely féktelen s a kifejezésekben nem valami válogatós

FODOR-féle vívóterem Koronaherceg-u. 3.

ordításával a játékosokat szinte egymásra uszítja. A millenáris pályán lépten-nyomon olvashatók a pályaszövetség szigorú hangú intelmei, de mire jök ezek, ha azokat sohasem alkalmazzák? Pedig már elérkezett a legfőbb ideje annak, hogy a turbulens elemek megrendszabályoztassanak, mert ha ez tovább így tart, úgy virágzó footballsportunk hamarosan lejárja magát s a mérkőzéseken nem lesz közönség, legfeljebb az a négy-öt száz ember, akik a középső turnikén szoktak bejárni.

A mérkőzés — mint már említettük — nem nyújtott semmi élvezeteket. MTK. elbizakodottan kezdett játszani, de hamarosan kitudt, hogy az ellenfelek egyenrangúak s így mindenki érdekfeszítő küzdelmet várt. A közönség féktelen viselkedése azonban, mely mikor az eredmény 2:1-re állt, tetőpontjára hágott, a játékosokat annyira idegessé tette, hogy azok képtelenek voltak tudásukat kifejezni. Így történt azután, hogy *Kertész*, majd *Taussig* alig 3 lépésről nem tudták a labdát a nyitott kapuba berugni, a BTC. pedig a második félidő elején mutatott óriási fölényét — épen a csatárok ideges játéka miatt — nem bírta gólokba önteni.

A mérkőzés végén a rendőrségnek kellett közbelépni, hogy a csécselék a bírót meg ne lincselje. A bíró tényleg elnézett egy büntetőt rugást, melyet a BTC. javára kellett volna megítélni, ez a körülmény azonban egyáltalán nem menti eljárásukat, mert hiszen a játéktéren gyakran alakul úgy a helyzet, hogy a bíró elől a játékosok teljesen elveszik a kilátást, míg a közönség a tribünről tisztán lát. Azt ugyanis még feltételezni sem merjük, hogy egy amatőr gentleman bíró szándékosan valamely csapat javára bíráskodjék. Ha pedig a bíró gyöngének bizonyul valamely fontos mérkőzés vezetésére, azért legfeljebb az egyesületeket lehet okolni, amelyek őt a mérkőzés vezetésére felkérték.

A játék teljes homályban ért véget, miután az előzőleg tartott Kassa—FTC. matchet későn kezdték el.

Csapatok: *MTK.*: Knapp—Nagy, Bíró—Kürschner, Károly, Ellinger II.—Sebestyén, Taussig, Kertész I., Kertész II., Vida. *BTC.*: Bihary—Sárközy, Szendrő—Schasek, Simon, Leitner—Levák, Dobó, Kézsmárky, Fákóczy, Oláh, Bíró: *Klug Frigyes* (MAFC.).

II. oszt. bajnokság.

Postások—FSC.

1:0

(Ráday-uti p.) A Postásoknak sikerült revansot venni multikori vereségükért, melyet barátságos mérkőzés keretében hasonló arányban szenvedtek a ferencvárosiaktól. A mérkőzés most is rendkívül durva modorban folyt, úgy hogy *Havas* bíró, — aki pedig a legtörelmesebb bírók egyike — mindkét csapatból egy-egy játékost kiállított, a Postások egyik embere pedig önként hagyta el a pályát. A győztes gólt a második félidőben *Saly* révén érik el a Postások. Félidő 0:0. Bíró: *Havas Lajos* (BAK.).

III. oszt. bajnokság.

Egyet. SC.—Vivó AC.

2:0

(Lágymányosi p.) Az eredmény szenzáció számba megy. VAC. ugyanis komoly aspiránsa volt a bajnokságnak, az Egyetértés pedig a most folyó szezonban nagyon rossz formát

mutatott. A gólok *Schneller* és *Kovács* révén estek, az utóbbi tizenegyesből. Félidő 0:0. Bíró: *László Simon dr.* (33 FC.).

BLIE.—Gut. TK.

9:0

(Mező-utcai p.) BLIE. állandó és óriási fölényvel játszva, tetszés szerint győz a fiatal nyomdász csapat ellen. Félidő 5:0. Bíró: *Langfelder Ferenc* (Rákosszentmihály.)

Pestvidéki bajnokság.

FÖV. TK. — VASUTAS TK. 8:0. Amerikai-u. p. Bíró: *Horváth János* (NSC.).

ERZSÉBETFALVAI TC.—KISPESTI SE. 4:1. Erzsébetfalva. Félidő 2:0. Bíró: *Gerő Ferenc* (NSC.). A mérkőzés a pestvidéki bajnokságért folyt.

Corinthian vándordíj.

Typ. SC.—BAK.

4:1

(Amerikai-u. p.) Szenzációs győzelmet aratott a nyomdászok csapata az első osztályú BAK. fölött a Corinthian vándordíj egyik előmérkőzése keretében. Az első félidő változatos játék után 1:0 arányban a BAK. javára végződött, második félidőben azonban a Typ. mind nagyobb fölénybe kerül s biztosan győz a két tartalékkal szereplő BAK. ellen. A mérkőzés nem volt sima lefolyású, de korántsem áll fel az a híresztelés, hogy a BAK. *levonult volna a pályáról*. A dolog úgy történt, hogy a BAK. protestált a negyedik gól ellen, amit a bíró természetesen ennek dacára megítélt s ekkor a BAK. a *további küzdelemtől visszalépett*, mire a bíró a játékot lefújta. Szó sincs róla, mi is furesának tartjuk a BAK. eljárását, hogy akkor mondja le a mérkőzést, mikor már a 4. gól terheli hálójukat. Bíró: *Horváth János* (NSC.).

33 FC.—UTE

4:1

(Népszigeti pálya.) A másodosztályú bajnokság élén álló a 33-asoknak az első osztályú UTE. fölött aratott győzelme a 33 FC. nagy formájáról tesz tanúságot. Egészen bizonyos, hogy ha mostani formájukat végig megtartják, feltartva nyerik a másodosztályú bajnokságot.

A mérkőzésnek csupán az első fele nyújtotta két egyenrangú csapat küzdelmét, a második félidőben a 33-asok döntő fölénybe kerülnek s bár UTE. pillanatra veszélyes, nem tudja megakadályozni a fekete-fehérek nagyarányú győzelmét.

A 33-asok kipróbált védelme mellett az új összeállítású csatársor is mind jobban fejlődik s azonkívül, hogy szépen kombinálnak, egytől-egyig jól lönek. Az újpestiek főrőssége a kitűnő védelem élén *Kaszár* és *Ludviggal*, a csatársor azonban egyéni játékra törekedvén, nem bírja magánál tartani a labdát s így a védelem a folytonos munkában természetesen kifulladás. Félidő 0:0. Bíró: *Weisz Jenő* (BAK.).

Szövetségi díjmérkőzések.

MTK. II.—BTC. II. 2:0. Millenáris pálya. Félidő 1:0. Bíró: *Klub Frigyes* (MAFC.). MTK. II. ezzel a győzelmével a szövetségi díj élére került.

BAK. II.—TTC. II. 1:0. Amerikai-uti pálya. Félidő 0:0. Bíró: *Benedek Aladár* (MAFC.).

Barátságos mérkőzések.

TTC—URAK.

3:0

(Mező-u. p.) A két csapat barátságos találkozására a terézvárosiak nagyarányú győzelmét eredményezte. Az URAK., mely az előző években mindig szép szerepet játszott a II. osztályú bajnokságban, az idén nagyon visszaesett, bár meg kell adni, hogy az utóbbi időben majd mindig hiányos összeállításban játszott. A győztes csapatban szépen játszott a fiatal erőkből álló csatársor. Az URAK.-nál a kapuvédő remekelt. Félidő 1:0. Bíró: *Hajós József* (FTC.).

III

KER. TVE.—LITOGRAPHIA FC. 3:2. Határ-utcai p. Bíró: *Vámos Soma* (TTC.). Az eredmény jó fényt vet a harmadosztályú Litographiára.

SPORT KK.—KÖB. TE. 3:2. Indóház-u. p. Bíró: *Grólig Ernő* (BAK.).

BEAC.—ERZSÉBETFALVAI ATHLETIKAI CLUB 2:0. Erzsébetfalva. A helybeli *Kosztó Lajos* szobor csapata javára szépszámú közönség előtt mérkőzött a két csapat. A BEAC. két tartalékkal állt ki, de így is szép játékot produkált s fölényes játék után félidőnként 1—1 gólt rugva, biztosan nyeri a rendkívül fair mérkőzést. A II. csapatok mérkőzését 3:1 arányban az EAC. nyerte.

Tennis, auto, sport és
utcai cipő ujdonságok

Bencze és Társánál

Budapest, IV., Váci-utca 2. szám

Vidéki mérkőzések.

Bácska-Szabadkai Mindvégig igaztató, igen szép fair játékos **Club—Aradi Athletikai** klub mutatott Aradon tegnap délután, az AAC. sporttelepén, Délmagyarországi két régi rivális egyesülete, hogy az 1909/10. évi kerületi bajnokság első mérkőzését lejátszák.

Közel egy évi várakozás után találkozott a két egyesület ismét egymással, s az aradi csapat legutóbbi szabadkai látogatása nyomán származó kelt híreket a szabadkai csapat tegnapi szép játéka a legteljesebb mértékben megcáfolta. Játékuk ment minden gorombaságtól, rendkívül gyors tempóban játszanak, helyezkedésük célszerű, támadásaik gondosan előkészítettek és tervszerűek, védelmük pedig egyenesen dicséretre méltó, mert bár a játék javarészt a szabadkai mezőnyön folyt le, az Aradi Athl. Club csatársorának gyakori temperamentumos támadásait a legszelbben lekapesolták s hiúsították meg a labdának kapujukba való terelését. Ugyanez áll megfordítva az Aradi Athl. Club védelmére is, s tisztán ennek tulajdonítható, hogy a játék, mely mindvégig a legélénkebb tempóban folyt le, eredménytelenül, gól nélkül végződött.

A kerületi bajnokságok ügyeinek rendkívül felületes kezelését jellemzi a labdarugó szövetség azon mulasztása, hogy a tegnapi mérkőzés is majdnem szövetségi bíró nélkül folyt le, s csak az utolsó percben Csepel-szigetről ledírigált szövetségi bíró a legvégűs percre érkező budapesti vonat egy órai késése miatt a bíraskodást csak a második félidőben vehette át íj. Vas Gusztáv titkártól, ki nehogy a versenyre megjelent szépszámu közönség a további várakozás miatt türelmét veszítse, 4 óra 7 perckor **barátságos** mérkőzésre szólította fel a két csapatot.

Az első félidő 0:0 eredménnyel végződött.

Pont öt órakor vette kezdetét a közben megérkezett szövetségi bíró, Fehéry Ákos vezetésével, a második félidő, mely a közönség izzó, szenvedélyes hangulat- és lelkesedése mellett teljes sötéttségben, ¾ órakor, ért véget ugyancsak 0:0 eredménnyel.

A játék után a két csapat megbízottja a szövetségi bíró előtt azon óhajának adott kifejezést, hogy a mérkőzés, bár barátságosnak jeleztetett s első félidőjében nem szövetségi bíró által vezetett az, annak dacára bajnoki mérkőzésnek tekintessék és fogadtassék el.

A labdarugó szövetség valószínűleg ily értelemben fog határozni.

A versenyt gyönyörű nagy közönség nézte végig.

AZ EGRI TORNA EGYESÜLET vasárnap délután Debrecenben mérkőzött a *Debreceni Torna Egyesület* újból megalakult footballcsapatával a szép nagyerdei sporttelepen. Eredmény 2:1 Eger javára. Az összeállítások a következők voltak: ETE. Kunsay—Buday, Markos—Sümeghy, Dallos, Bögös—Puskás, Ripka, Román, Aimy, Nagy. DTE. Moskovits—Markovits I., Horváth—Fülöp, Fettmann, Toll—Kiss, Jászai, Papp, Markovits II., Grell.

SOPRONI F. ÉS AC.—GYŐRI „EGYETÉRTÉS“ 1:1. Sopron visszalépett a nyugatmagyarországi bajnokságért folyó küzdelemtől és így a két egyesület barátságos mérkőzést játszott. Igazán barátságosnak mondhatni, mert ritkán mérkőzött ezen két rivális csapat oly fairen, mint ez alkalommal. Mult vasárnapi mérkőzésen Sopronnak, Pozsonyujvárossal, a hanyatlás jelét mutatta, azonban ezt a csak pillanatnyi visszaesést, egyrészt a gyenge ellenfél, másrészt a sok tartalék okozta. Győr emberei a régi rutinban és kitarással tartották magukat, és ha Sopronnak csak kissé erősebb védelme van, úgy a mérkőzés kimenetele Sopron javára dönt volna el. Sopron most van jó formában. A mérkőzést Kucharszky Rezső jól vezette.

GYŐRI EGYETÉRTÉS II.—ERZSÉBETVÁROSI TC. I. 1:1.

GYŐRI TYPOGRAPHIA—JÓZSEFVÁROSI SC. 1:0.

Egy footballista jubileuma.

A Harminchármasok szimpatikus kapuvédője: Dr. Goldberger Pál, ki „Gilly“ néven már 14 éve szerepel footballpályán, vasárnap játszotta háromszázadik mérkőzését. Olyan rekord ez, amit kevés footballistánk ért el, s csakis a szép sport iránti igazi

lelkesedés teremthet meg. Gilly footballmultját épen ez a nagy sportszeretet jellemzi. Egyetemi tanulmányai közben Európa több városában fordult meg s mindenütt sietett felkeresni a neki megfelelő társaságot, akiknek körében nemes szenvedélyének hódolhasson.

Már 1895-ben kezd footballozni, de nyilvános egyesület színeiben először 1898-ban szerepel Bécsben mint a WAC., majd a First Vienna tagja. 1900-ban Budapestre kerül, hol a műegyetemiek, később a MUE. csapatának lett lelkes játékos. Tudásának és ambíciójának első jutalma volt beválasztása a Richmond ellen szereplő magyar reprezentatív csapatba. Legszebb sikereit Németországban érte el. 1901-től 1905-ig a berlini Britannianak volt kapuvédője. Mint ilyen hamarosan nagy hírnévre tett szert s tekintélyes része volt azoknak a győzelmeknek kivívásában, melyekkel csapata háromszor egymásután megnyerte Berlin város bajnokságát. 1905-ben Baselben szerepelt, majd 1906-ban Freiburgba került s kapuvédője lett a Freiburgi F. C. csapatának, mely két ízben Oberrheim bajnokságát, 1906-ban pedig Délnémetország és Németország bajnokságát nyerte meg. 1908-ban tért vissza Budapestre. Sportszeretete a Harminchármasokhoz vezette, kik örömmel üdvözölték őt körükben, nem ok nélkül, mert nemcsak lelkes és elsősorú játékos, de tapasztalatokban bővelkedő szaktekintélyt és hű bajtársat nyertek benne.

Jubiláló footballistánk 14 éves szerepléséről érdekes adatokat közölhetünk. 300 mérkőzése közül legjobbat, 136-ot Németországban játszott; 80-szor szerepelt magyar, 77-szer osztrák és 21-szer svájci csapatban. Tagja volt kétszer a magyar válogatott csapatnak és két ízben képviselte Bécs város színeit. 167 győzelmes, 87 veszített és 46 eldöntetlen mérkőzésen vett részt. 127-szer játszott kapuvédőt, 41-szer jobb, 18-szor bal hátvédőt; 14-szer szerepelt mint jobb, 29-szer mint középső és 5-ször mint balfedezet; 4-szer töltötte be a jobbszélső, 6-szor a jobbösszekötő, 36-szor a középső, 16-szor a balösszekötő és 5-ször a balszélső csatár szerepét. Sokoldalúságát jellemzi, hogy mindegyik szerepében a közepesen felül álló játékot tudott produkálni, mint védőjátékos, különösen mint kapuvédő elsősorú tehetségnek bizonyult.

o o o o Ifjúsági Labdarugás.

A bajnokság állása kerületenként október 9-ig bezárólag a következő:

Beltelki kerület.

	J.	Gy.	E.	V.	P.
1. Terézvárosi Torna Club i. cs.	4	4	—	—	8
2. Budai Football Club	5	4	—	1	8
3. Terézvárosi Sport Club	4	3	—	1	6
4. Typographia Sport Club i. cs.	5	3	—	2	6
5. Budapesti Athletikai Club i. cs.	3	2	—	1	4
6. Magyar Testedzők Egylete	3	1	—	2	2
7. Lipótvárosi Torna Egylet	4	—	—	4	—
8. Margitszigeti Football Club	6	—	—	6	—

Kütelki kerület.

1. Rákosszentmihályi Mű és SKK.	4	3	1	2	7
2. Ferencvárosi Torna Club i. cs.	6	3	1	—	7
3. Törökvis Sport Egyet i. cs.	4	3	—	1	6
4. Keresztény Ifjak Torna Egylete	4	3	—	1	6
5. Magyar Ifjak Haladás Köre	3	1	2	—	4
6. Józsefvárosi Sport Club	2	1	—	5	2
7. Hungária Football Club	6	1	—	5	2
8. Tattersall Football Club	5	—	—	5	—

Ujpesti kerület.

1. Megyeri Sport Club	4	4	—	—	8
2. Ujpesti Testedző Kör	5	4	—	1	8
3. Abstinens Labdarugó Ifjak	4	3	—	1	6
4. Ujpest-Rpalotai Ath. Club i. cs.	2	1	—	1	2
5. Ujpesti Sport Club	2	1	—	1	2
6. Bpesti Labdarugó Ifjak E. i. cs.	4	1	—	3	2
7. Óbudai Football Club	4	1	—	3	2
8. VI. k. Mű- és Sportkedvelők Köre	5	—	—	5	—

Az őszi forduló is kezd már kialakulni. A belkerület vezető helyén a TTC. i. cs. áll veretlenül, mely pozíciót nehezen lehet tőlük már elvitatni, mert legveszélyesebb ellenfeleit, mint a Typ. i. cs. és BAK. i. cs.-t már legyőzte. A külkerület csoportjában a

Ne tévovázzék, ha fáj a feje hanem használjon azonnal

BERETVÁS-pasztillát amely 10 perc alatt a legmakacsabb migraint és fejfájást elmulasztja. — Orvosok által ajánlva.

Ára 1-20. Kapható minden gyógyszerárban. Készíti: Beretvás Tamás, gyógyszerész Kispesten. 3 doboznál ingyen postaszállítás.

forduló győztese Rákosszentmihály lesz, mögötte a Törekvés i. cs. két pont hátránnyal, mert egyetlen vereségét Rákosszentmihálytól szerezte. Az újpesti kerület élére a Megyeriek kerültek, miután legveszélyesebb ellenfelüket, az UTK-t legyőzték.

A vasárnapi mérkőzések közül a TTC. i. cs. — BAK. i. cs. erős küzdelem után TTC. i. cs. megérdemelt győzelmével végződött. UTK. újra szaporította győzelmei számát, 7:2 arányban legyőzve az Óbudaiakat. MIHK. — Rákosszentmihály eldöntetlenül végzett. Szép mérkőzés volt a TSC. — BFC., mely az utolsó 5 percben dönt el a TSC. javára.

Terézvárosi Torna Club i. cs. — Budapesti Athletikai Club i. cs. 2:1. Félidő 0:1. Amerikai-uti pálya. TTC. az egész mérkőzés folyamán fölényben van, csatárai azonban gólképtelenek. BAK. éri el az első gólt centerük kiszökése révén. BAK. 11-est vét, melyet ellenfele nem érvényesít. Második félidőben már TTC. határozott fölénybe kerül s Szántó révén kiegyenlít, majd Káldor szerzi meg csapatának a második gólt, mely után a BAK. „feladta” a további küzdelmet. Bíró: Dr. Benedickt (MTK.)

Újpesti Testedzők Köre — Óbudai Football Club 7:2. Félidő 5:0. Határ-utcai pálya. Szép fair mérkőzés. UTK. szép játékát tűnt ki. Óbudának csatárai gólképtelenek. Mindenestre szép fényt vet rájuk, hogy a második félidőben UTK. két gólja ellen két gólt ért el s oly lelkesedéssel játszottak, mintha ki akarták volna egyenlítani. UTK.-ról újat nem mondhatunk, a csatárok legjobb embere Kovács II., a beállított tartalékok megfeleltek. Az első gólt az 5-ik percben érték el. Óbuda a második félidő 4-ik percében büntetőrugásból éri el második gólját. Bíró: Friedmann Mór (TTC.)

Abstíns Labdarúgó Ifjak Egyesülete — Újpest-Rákospalotai Athletikai Club i. cs. 5:0. Félidő 3:0. Mező-utcai pálya. Barátságos, kétszer 30 percig tartó mérkőzés, miután az URAK. i. cs. a bajnokit feladta. Bíró: Sámuel Ferenc (FT. Kör.)

Terézvárosi Sport Club — Budai Football Club 3:0. Félidő 0:0. Rákosszentmihályi pálya. Változatos játék. Az eredmény nem fejezi ki híven az erőviszonyt, mert a BFC. méltó ellenfelének bizonyult. A három gólt az utolsó percben kapták. TSC.-nél Wolf, Lantos, a BFC.-nél kapusuk Andel és Gaál voltak jók. Bíró: Koch Lajos (TTC.)

Magyar Ifjak Haladás Köre — Rákosszentmihályi Mű- és Sportkedvelők Köre 2:2. Lágymányosi pálya. Az eredmény jó fényt vet a MIHK. javuló csapatára.

A Megyeri Sport Club — I. k. Mű- és Sportkedvelők Köre mérkőzése a népszigetli pálya használhatatlansága miatt elmaradt.

Ferencvárosi Torna Club i. cs. — Újpesti Torna Egylet i. cs. 4:0. Soroksári-uti pálya. Egy félidős mérkőzés, miután a második félidőt a labda kipukkadása miatt nem lehetett folytatni.

FTC. i. cs. II. — UTE. i. cs. II. 2:1.

Óbuda II. — UTK. II. 2:0. Bíró: Ipper (III. ker. TVE.)

Vasárnapi mérkőzések:

USC. — Megyer. Népszigetli pálya, d. u. Bíró: Friedmann Mór (TTC.)

Typographia i. cs. — BAK. i. cs.

JSC. — Hungária.

FTC. i. cs. — Rákosszentmihály. Soroksári-uti pálya, d. e. VI. k. MSK. — Abstíns.

TTC. i. cs. I. — FT. Kör II. Mező-utcai pálya, d. e.

Osztrák eredmények.

Bécs, október 4.

Wien—Berlin Az őszi idény kimagasló pontját rendesen 1:0 Wien—Berlin reprezentatív csapatok küzdelme képezi, amely ezuttal tizenegyedzer ment végbe. A bécsiek sorrendben ma a negyedik győzelmet érték el; ezen négy sorrendbeli győzelem közül azonban egyetlen a mai bír a legesélyesebb értékkel, mivel láthatólag Berlin volt a jobban játszó csapat. Belátta és nyíltan ki is mondta ezt mindenki. A berlinieknek egyedüli hibájuk a csatársorban rejlett, ahol egész közönséges összjáték kultiválása és a kritikán aluli lövőképeség következtében egyrészt, Krof bécsi kapus fényes játéka folytán másrészt nehéz volt gólt elérni. A csatárok szépen felnyomultak vagy 20—25 méternyire a kapuig, ahol aztán a legkedvezőbb helyzetekből a gól mellé, fölé, legjobb esetben pedig a kapus kezébe rugták a labdát. Ily módon a bécsi csapatnak munkája nagyon megkönnyebbült, a hátvédek által elhibázott labdákat Berlin csatárai nem bírták értékesíteni és szinte már maguk a bécsiek is bosszankodtak a berliniek ügyetlenségén. A bécsi csapat legjobb játékosa Krof volt, továbbá Preis és Fischera. Berlin

csapatában kitűnt a kapus, mindkét hátvéd, Hunder fedezet, a jobbösszekötő és jobbszélső.

Az egész mérkőzés folyamán Berlin volt inkább fölényben, bár Bécs több kornert ért el. Az első félidő 0:0 arányban végződött. Már a második félidő folyamán is úgy tűnt, hogy a mérkőzés gól nélkül végződik, amint Schmieger a 38-ik percben sarokrugásból kifolyólag az egyetlen gólt rugga. A 42-ik percben Berlin durván akasztja meg Schmieger támadását, amit 11-essel büntet a bíró, a kapus azonban nagyszerűen ment. Izsó (BTC.) nagyon jól bíraskodott.

Cricket II. — Herta I. 2:1 (0:1.)

Berlin. DFC. (Prága.) — Preussen 4:3.

Teplitz. Vienna — Teplitz FC. 3:1.

Prága. Slavia — Pízen 4:0.

Grác. Germania (Bécs) — Grazer Sportvereinigung 2:1.

Knittelfeld. Knittelfeldi Sp. V. — Klágentúrti reálskola 3:1.

Páris, (szombat.) Cesky Svaz — Olympique Lillois 15:4; (vasárnap) Cesky Svaz — Cercle Athletique 4:2.

Hirek.

AGYÓRI EGYETERTÉS TORNAOSZTÁLYA ezúton értesíti a társ egyesületeket, hogy ezidő szerint Budapestben nem tart képviselőt és minden az egyesületet érdeklő ügyben a vezetőséghez Győrbe kell fordulni.

AMLSz. fegyelmi bizottsága Müllender S. és Gerő F. ellen folyamatban volt csabitási ügyben a hivatalos rovatunkban olvasható határozatot hozta és ugyanott találhatják olvasóink a NSC. választmányának ez ügyben hozott határozatát. Értesülésünk szerint a NSC. a fegyelmi bizottság ítéletét teljes mértékben sérelmesnek vélte ugyan s az ellen felebezzéssel élt, de a fegyelmi bizottság határozata az egyesületek oly káros rendelkezéseket tartalmaz, amelyek ép ez idő szerint az egyesület legfontosabb létérdekeit támadják meg és amelyeknek a választmány az egyesületet a felebezzés esetleges sikeres elintézéséig sem tehetze ki, ugyanazért kifejezetten a MLSz. ítéletének kényszerítő hatása alatt, a rendkívüli joghátrányok elkerülése céljából hozta meg kizárási határozatát.

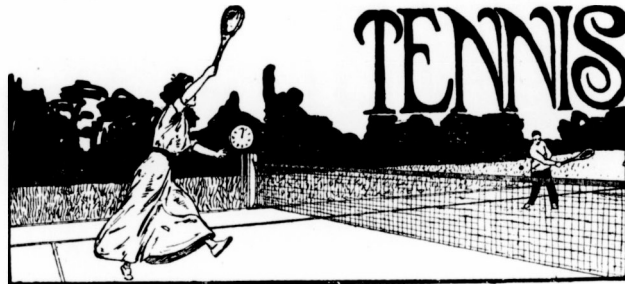

ADÉVA LAWN-TENNISZ ÉS GÖMBLÖVŐ VERSENY. A Szept. hó 25-étől 28-ig bezárólag folyt le Déva város négyeszer kiírt Hunyadvármegye lawn-tennisz bajnoksága.

A verseny nagy népszerűség jelenlétében folyt le, ami végtelen örömminkre szolgált, mert látjuk, hogy a sport erdély több városában is kezd tétet és nagy érdeklődő közönséget hódítani.

A rendezőség fáradságáért nagy jutalom volt az a változatos szép játék, amelyben három napon át gyönyörködhettek.

A férfi bajnoki egyes győztese Lám Béla Kolozsvárról lett, kinek bár gyenge, de biztos és szépen elhelyezett labdái általános feltűnést keltettek. Ugyancsak a férfi egyes hendikep győztese is.

A női egyes hendikep győztese Buzás Antalné (Körösbánya), ki fölényesen nyert összes játékosnő felett.

Paraszka egy múlt évi bajnok letört, jobban mondva tavaly óta nem haladt, ami tréning hiányának tudható be.

Pál Imre kitűnő formában volt s Zsigmondira emlékeztető erős bedölt servicejének volt az eredménye, hogy tavalyi legyőzőjén, Paraszka, szép revanchoz vett.

A női játékosok közül figyelmet érdemel Lengyel Iluska és Kenez Satika urhölgyek, kik odaadó tréning után jövőre revanchoz vehetnek idei körösbányai legyőzőiken.

Részletes eredmény a következő:

Férfi egyes bajnokság. 1. Lám Béla (Kolozsvár). 2. Paraszka Gyula (Körösbánya).



Kemény kalap, valódi angol nyulszőrből. „Richardson” gyártmány, darabja 6 korona. — Angol cylinder 15 korona

Lukács uridivat-különlegességek raktárában
Budapest, IV., Kecskeméti-utca 7.

Férfi egyes hendikep. 1. Lám Béla (Kölcsvár). 2. Pál Imre (Nagyszében). 3. Paraszky Gyula (Körösbánya).
Női egyes hendikep. 1. Buzás Antalné (Körösbánya). 2. Brády Juliska (Körösbánya).
Vegyes páros hendikep. 1. Lám Béla—Konez Satika. 2. Pál Imre—Lengyel Huska.
Férfi páros hendikep. 1. Pál Imre—Goro Bandi. 2. Schneider Károly—Buzás Antal.
 A gömblovészetben 4-szer 5-ös szeriát kellett löni. Távol-ság 25 lépés. Magasság 10 méter. 1. Szilassy Károly 19 találat. 2. Goro Bandi 10 találat.

A BÁCASKAI GALAMBLÖVŐ EGYLET által f. évi október hó 10. és 11-dikén Zomborban tartandó őszi versenyek programja: I. nap. 1909. évi október hó 10., vasárnap délután 2 órakor. 1. Őszi nagydíj. Tiszteletdíj I., II. és III-diknek, 10 galamb. Távol-ság: 4 galamb 24 méter, 6 galamb 25 méter. Tét 20 korona. 4 hiba kizár. Oly lövők, kik pesti vagy külföldi versenyen díjat nyertek, 27 illetve 28 méterről lönek. 2. Poule. II. nap. 1909. évi október hó 11., hétfő délután 2 órakor. 1. Szemzöldi. Hendikep. Tiszteletdíj I., II. és III-diknek, 8 galamb. Tét 20 korona. 3 hiba kizár. 2. Záró hendikep. Vigasz verseny oly lövők számára, kik a fenti versenyszámokban tiszteletdíjat nem nyertek. Tiszteletdíj I. és II-diknek, 5 galamb. Tét 10 korona. 3. Poule.



Szilánkok.

A reklámtultengésről már sok szó esett e hasábkon is és hogy újból szóvá kell a témát tennünk, annak a MUE. mult vasárnapi versenye az oka. A napilapokban megjelent és a rendező egyesület által sugalmazott kommunikék szerint ugyanis a 80 m-es mellúszásban, amely *bajnokok kizárásával* volt rendezve, Toldi és Baronyi küzdelme volt jelezve. Egyik sem lehetett eo ipso nevezve, utóbbiról pláne köztudomású, hogy nem uszók. Az efajta abusos a jóhiszemű közönség felültetését eredményezi, aminek káros hatása nyilvánvaló. Hasonló eljárást követett a FTC., amidőn a be sem nevezett Sheff Ottó az utolsó napig reklámozta a 880 yardos bajnokság alakalmával. Ez közönséges becsapás, uraim, és szintén a legujabb idők terméke!

Las-Torres—Battersby! Magyarország és Anglia eme két ifju titánja csapott össze mult héten Magdeburgban és — a mi színeink győztek. Las-Torresről már annyi dicsérő szó hangzott el e helyen, hogy nem boesátkozhatunk ismétlésekbe. Las-Torres Béla abból a fajtából való, melyből a Billington-ok, a Kieran-ok kerülnek elő. Ha mostani győzelmek alkalmával arra késztet is bennünket az igazság, hogy megemlítsük Battersby hosszas utazástól eredő fáradtságát (aznap érkezett Angliából), mindamelllett fényesség, klasszikussá teszi azt az uszoda aránylagos könnyűsége (25 m.) mellett is szenzációs idő és ama tény, *hogy van egy versenyzőnk, aki méltó, erősen számbajövő ellenfél a félelmetes angol hosszútáv-uszókknak.*

Közjogi sérelem! Hlyfajta panaszok és rekriminációk hangzanak el mostanság az osztrák sportsajtóban a mult havi cantridai FAC. verseny alkalmával, amely részben tényleg osztrák területen folyt le magyar szabályok szerint. A MUSz. jól fogja tenni, ha érdeklődik a dolog után, hiszen alapszabályai szerint hatásköre csak a magyar szent korona országainak területére terjed ki és az osztrák Szövetséggel kötött kartell is kötelezi a felügyeleti jogainak a saját területére való korlátozását. — Caveant consules! . . .

A MUE. versenye.

(X. 3.) Kis igényei mellett jól sikerült a mult vasárnapi első rudasfürdői meeting, mely minden nagyobb emó-

ció nélkül zajlott le, megfelelő gyorsaságu rendezés mellett. A chief event a fejestávozó bajnokság volt, melyet Onody Károly, jelenleg feltétlenül legjobb plungerünk nyert meg a Rudas-fürdőben, ahol nem könnyű ugrani, elsőrangú eredménnyel. Győzelmének fölényes volta mellett sem ér fel klasszis, elugrási és levegő-technika tekintetében a rekordér és exbajnok Römer Károlyhoz, aki ismét Amerikában tartózkodik; de szorgalmánál és kitaró munkájánál fogva méltán megérdemelte első bajnokságát. Lantossy érthetetlenül rossz volt. A 60 m-es gyorsúszásban Zsoldos Károly, a MAFC. nagyképeségű flyere aratott értékes diadalt Donáth Loo ellen, aki — kapkodó és ideges úszásából következően — nincs már formában. Az idő igen jó. Szóvá kell tennünk a műugrás *sportszerűtlen* voltát és nagyban helytelenítjük a rendező egyesület mulasztását, hogy egy klasszikus díjat minden ugró-alkalmatossággal nélkül bocsát döntés alá; egy uszoda-emeletől vagy egy nedves, csuszós szál *rudról* akarni megállapítani az abszolút mértékkel amugy sem mérhető elsőbbséget — a vállalkozás veszélyes voltától eltekintve — képtelenség. Műugróverseny emelvény vagy deszka nélkül! A 80 m-es ifjusági versenyen szép időt uszott 1 p. 00.4 mp.-el Eperjesi Béla (FTC.) és a karesapással utána végező Siegmund Egon (MAFC.). Kiemeljük továbbá Liebner Ernő (MAFC.) 1 p. 31.8 mp.-es idejét a 100 m-es hát- és Kovács Andorét (MAFC.) a 80 m-es mellúszásban. Részletes eredmény:

I. *Nyeretlen verseny 80 m.* (15 nevezés) 1. előfutam. 1. Nádas Sándor (MUE.) 1 p. 08 mp. 2. Tucek Ferenc (MUE.) 3. Unger Béla (MAFC.). Indult még Friss József (FTC.) és Barich Milán (MAFC.). 2. előfutam. 1. Ebner Béla (MAFC.) 1 p. 05.4 mp. 2. Fogel Antal (MUE.) 3. Thürer József (Balaton). Indult még Pusztai Jenő (Balaton), Fehér Endre (MUE.), Szegő Artur (MAFC.). Döntőfutam. 1. *Ébner* Béla (MAFC.) 2. Nádas Sándor (MUE.) 3. Tucek Ferenc (MUE.). Győztesnek ideális uszó-alakja és sokat sejtető stílusa van; teljes routinehiánya dacára fölényesen győzött.

II. *Mellúszás 80 m.* (bajn. kiz. 9 nevezés) 1. *Kovács* Andor (MAFC.) 1 p. 08 mp. Indult még Nagy Jenő (Balaton), Friedmann Tibor (MUE.). A verseny végig nagyon zárt mezőnyű volt és a végküzdelemben dönt el.

III. *Gyorsúszás 60 m.* (6 nevezés). 1. *Zsoldos* Károly (MAFC.) 37.4 mp. 2. Donáth Leó (MAFC.). Indult még Schwendner Pál (MAC.) és Domonkos Pál (FTC.). Start után Donáth megy előre és folytonos félreúszása dacára végig vezet, de mire a finisben történő iránytévészést észreveszi, már késő és a hatalmas irammal nyilegyenes irányt tartó Zsoldos a célban karesapással megelőzi. $\frac{3}{4}$ méterrel 3-ik Schwendner, Domonkos 1 m.-el utolsó.

IV. *Magyarország plungingbajnoksága* (5 nevezés). Bajnok: *Onody* Károly (MUE.) 18.85 em. 2. Lantossy József (MTK.) 14.20 em. Ezek indultak. Onody első két ugrása 1655 és 1710 em. volt, Lantossy teljesen formán alul ugrott.

V. *Hölgyverseny 40 m.* (3 nevezés). 1. *Szende* Erzsébet (MUE.) 43.6 mp. Indult még Reiner Margit (MTK.).

VI. *Hendikep 100 m.* (22 nevezés). 1. előfutam. 1. Friedmann Tibor (MUE.) 10 mp. h. 1 p. 28 mp. 2. Adorján Géza (Balaton) 9 mp. h. 3. Zoltán Béla (BTC.) 4 mp. h. Indult még Tauszky Ferenc (MUE.) 2 mp. h. 2. előfutam. 1. Apor Emil (MUE.) 8 mp. h. 1 p. 26.6 mp. 2. dr. Biegelbauer Árpád (MUE.) 5 mp. h. és Fodor Vilmos (MUE.) 3 mp. h. 3. előfutam. 1. Bihar Aladár (Balaton) 4 mp. h. 1 p. 27.8 mp. 2. Eisner Rezső (MAFC.) 6 mp. h. Indult még Fogel Antal (MUE.) 2 mp. h. Bán Endre (MUE.) 5 mp. h. Teleký László (MAFC.) 9 mp. h. Döntőfutam. 1. *Friedmann* Tibor (MUE.) 1 p. 25.6 mp. 2. dr. Biegelbauer Árpád (MUE.) 3. Fodor Vilmos (MUE.). 4. Bihar Aladár (Balaton).

VII. *Gyermekverseny 40 m.* (6 nevezés). 1. Doby Ivor (FTC.) 34 mp. 2. Klauschek Ferenc (MUE.). Indult még Glass Tibor (magán) és Weisz Tibor (MUE.).

IX. *Ifjusági verseny 80 m.* (10 nevezés). 1. Eperjesi Béla (FTC.) 1 p. 00.4 mp. 2. Siegmund Egon (MAFC.). Indult még Adorján Géza (Balaton) és Perynéz János (MUE.). Heves küzdelem után karesapással nyerve.

X. *Műugrás a Vida-vándordíjáért.* (5 nevezés). 1. *Széchy* Endre (Balaton) 54 pont. Indult még Rajágh László (MAC.) 47.5 pont. Széchy volt határozottan a jobbik, Rajághnak nem volt jó napja.

XI. *Hölgyverseny 100 m.* (4 nevezés) 1. *Steiner* Erna (MUE.) 1 p. 53 mp. Indult még Reiner Margit (MTK.) és Huber Nusi (FTC.).

XII. *Hátúszás hendikep 100 m.* (13 nevezés.) 1. előfutam. 1. *Nagy* Jenő (Balaton) 5 mp. h. 1 p. 37 mp. 2. Friedmann

Tibor (MUE.) 6 mp. l. 3. Nádas Sándor (MUE.) 9 mp. h. Indult még Fehér Endre (MUE.) 3 mp h. Második előfutam. 1. Liebner Ernő (MAFC.) 5 mp. h. 1 p. 40 mp. 2. Sassy Viktor (MAFC.) 5 mp. h. 3. Demján Oszkár (BTC.) 11 mp. h. Indult még Szatmári Jenő (MAFC.) 1 mp. h. Boroví Ferenc (MTK.) 8 mp. h. Döntőfutam. 1. Liebner Ernő (MAFC.) 1 p. 34.8 mp. 2. Nagy Jenő (Balaton) 3. Demján Oszkár (BTC.).

XIII. *Hendikep 400 m.* (8 nevezés) 1. Beleznay László (MAFC.) 40 mp. h. 2. Nagy Géza (MAC.) 60 mp. h. 3. Füttaky Loránt (MTK.) 65 mp. h. Indult még Pernyész János (MUE.) 10 mp. h. Bán Endre (MUE.) 20 mp. h. Nagy Géza szépen küzd fel magát, de Beleznay végspurtja ellen nem érvényesül.

XIV. *Tányérkeresés* (2×10 tányér; 7 nevezés). 1. Kan-kovszky Artur (FTC.) 16 tányér. Indult még Demján Oszkár (BTC.) 15 és Eperjessy Pál (FTC.) 10 tányér.

XV. *Juniorverseny 800 m.* (7 nevezés). 1. Rimanóczy Jenő (MAFC.) 13 p. 40 mp. 2. Fodor Vilmos (MUE.). Indult még Apor Emil (MUE.) és Weingruber Sándor (MUE.). Rimanóczy jó ideje és nagy tempóbírása figyelmet érdemel; fényes crawlfinish-e zajos tapsra ragadta a közönséget.

XVI. *Staféta-verseny 3×40m.* (vegyes, 3 nevezés). 1. MAFC. b) (Szegő Ernő, Fülöp Károly, Zsoldos Károly) 1 p. 23.8 mp. Indult még MAFC. a) (Kovács, Göcz, Donáth). A melluszók kb. egyszerre váltanak, Fülöp 1½ m. előnyt szerez, amiből Zsoldos csak valami alig észrevehető esékelységet ad le.

Hírek

Csütörtökön, 14-én lesz egy éve, hogy Tetmajer Géza, a MAFC. kitűnő sprintere, oly gyors és megrendítő körülmények közt meghalt. Amidőn magunk is kötelességünknek tartjuk emlékről néhány kegyeletos szót ejteni, értesülünk, hogy Tetmajer Géza halálának évfordulóját a MAFC. karöltve a Zry-Társasággal, mely két testületnek a megholdogult kedves, szeretett tagja volt, méltó keretek közt üli meg. Október 14-én (csütörtök) délután ½3 órakor találkozás a műegyetemen (VIII. Múzeum-körút) előtt és kivonulás a kerepesti-úti temetőbe, ahol a korán elhunyt sirja meg fog koszoruztatni. Délután ½6 órakor uszónnapély a Rudas-fürdőben a következő sorrenddel: Tetényi-émlékverseny 200 m. (egyleti zárt), 60 m.-es uszás, 60 m. mell-és 60 m. hátuszás, 3-szor 40 m. staféta (handicapok), műugrás meghívási versenyek: 60, 200 m., 100 m. mell- és 80 m. hátuszás, staféta 3-szor 40 m. (tetszés szerint.) Este 8 órakor díjkiosztás és emlékbeszéd a MAFC. új klubhelyiségében. (I. műegyetem.)

AZ INTÉZETI USZÓVERSENY, melyet szombaton rendez a III. ker. gimn. a női Császáruszodában, nagyon szép sikerű lesz, amennyiben csaknem az összes fővárosi gimnáziumok neveztek.

UJ HATUSZÓ VILÁGREKORDOT állított fel swim-overben F. A. Unwin, az angol bajnok, saját, tavaly 1 p. 59 mp.-el elért rekordját 1.4 mp.-el megjavítva. Mostani rekordja tehát 1 p. 57.6 mp. Ugyane versenyen a Cercle de Natation (Bruxelles) 6:5 arányban megverte a Sheffield SC.-ot. (Féldíj. 6:1.)

A SOUTHERN COUNTIES 100 yardos bajnoka, T. B. Tartakover (London, Otters) lett 1 p. 02.8 mp. alatt, 1 yarddal verve meg M. Rittert, a Zephyr SC. német tagját, aki rögtön verseny után végeredményesen visszaköltözött Magdeburgba. Harmadik W. P. Pym, egy igen sokat ígérő fiatal 17 éves sprinter, aki karcsapással végzett Ritter mögött, minekutána 90 yardig 3—4 yarddal vezetett.

ANGLIA 500 YARDOS BAJNOKSÁGÁT a favorit T. S. Battersby nyerte Londonban 40 yardos pályán 6 p. 26.2 mp.-es aránylag gyenge idő mellett. Taylor 15 yarddal maradt le. A verseny lefolyása a következő volt: az első hosszút (25.2 mp.) már B. vezette fél méterrel, ami 80 yardnál (52.4 mp.) 1 yardra nőtt; a harmadik helyen fekvő F. P. Giles (London Police) itt már 5 yarddal maradt el, ami folyton növekedett, végeredményben 90 yardra, 120 yardnál (1 p. 21.6 mp.) a különbség 1½ yard volt B. és T. közt, 200 yardnál (2 p. 23 mp.) már 2 yard; a 220 yard ideje 2 p. 37.6 mp., Battersby folyton szaporította előnyét (240 yard 2 p. 54.2 mp., 280 yard 3 p. 26 mp., 320 yard 3 p. 57 mp.), 320 yardnál már 5 yarddal vezetett, Taylor mindjobban lankadt (360 yard 4 p. 30 mp., 400 yard 5 p. 04 mp., 440 yard 5 p. 37.4 mp.); a negyedik angol mértföldnél Taylor 12 yarddal volt B. mögött, (480 yard 6 p. 11 mp.) Megjegyzendő, hogy e versenyt Taylor tavaly 6 p. 14 mp.-el, 1907-ben 6 p. 22 mp.-el nyerte, 1906-ban Billington ideje 6 p. 25.4 mp., 1905-ben Kieran világrekordja e versenyben 6 p. 07.2 mp. volt, tehát az ideji idő évek óta a leglassabb.

BATTERSBY megnyerte az északi megyék 440 yardos bajnokságát 5 p. 30.2 mp. alatt a szintén kitűnően uszó és 5 p. 38.4 mp.-et elévő W. Foster (Bacup) ellen, 3. A. E. Tilbrook (Salford SC.) 6 p 26 mp., pályá 33⅓ yard. Battersby végigvezetett. E bajnokság arról nevezetes, hogy eddig még mindig 5 p. 38 mp.-en be-

lül idővel nyerték. 1903. D. Billington 5 p. 32.2 mp. 1904. C. E. Forsyth 5 p. 34.2 mp. 1905. C. E. Forsyth 5 p. 33.6 mp. 1906. H. Taylor 5 p. 35 mp. 1907. H. Taylor 5 p. 34.6 mp. 1908. T. S. Battersby 5 p. 37 mp. 1909. T. S. Battersby 5 p. 30.2 mp.

B BAJNOKSÁGOK STATISZTIKÁJA a múlt vasárnapi fejes távugró bajnokság eldőlésevel a következő (nem számítva a sósivzi bajnokságokat): MAC. 4, MUE. 2, MTK. 2, Schwimmsport-Club Hellas (Magdeburg) 1 bajnokság.

A MAGYAR PÓLÓBAJNOKSÁGOT értesülésünk szerint október 10-én ismét ellenfél nélkül nyeri a MUE., mert a hír szerint részt venni szándékozott FTC. állítólag ellátott eme tervétől.

A MAFC. VIZIPÓLÓCSAPATOT alakít a tél folyamán és tréningjét már a közeljövőben megkezdi.

A BERLINI VERSENY nagyszabású keretek közt (állítólag a trónörökös és Bethmann-Hollweg kancellár megjelennek) részben már eldőlt (szerdán, lapunk zárta után), részint vasárnap október 10-én. A magyarok indulnak a 4-szer 63 méteres országközi stafétában (Ónody, Zsoldos, Hajós és Hornung) némi reménnyel, de sajnos, nem tulsok kilátással, míg Las-Torres győzelme a három futamú (105, 315, 525 m.) államidőben valószínű; Battersby nincs nevezve. Részletes eredmény jövő számban.

A WSC. AUSTRIA október 31-én és november 1-én kétnapos meetinget rendez, melynek főbb számai az osztrák 500 méteres és 100 méteres melluszó bajnokság, az Austria-díj 4-szer 34 méteres vegyes staféta, a Diana-díj (pontverseny, 68 m.-es sprint, 68 m.-es mell-és 100 m.-es oldaluszás), staféta 6-szor 34 m. (bajnokok kizárva.) Nevezések október 21-éig küldendők Hochermann (Wien, IX., Grüne Torgasse 33.) címére.

AZ OSZTRÁK SZÖVETSÉG döntvénye szerint a magyar főiskolai bajnokok indulhatnak a bajnokok kizárásával rendezett versenyekben.

Magdeburgi levél.

Magdeburg, 1909 október 5.

(I.) Óriási érdeklődés, sűrű sorokban tolongó közönség és elsőrangú nemzetközi konkurrencia jellemezték a Schwimmsport-Club Hellas által rendezett uszóversenyt, mely szombaton és vasárnap zajlott le. Öröndetes esemény ránk magyarokra nézve csak egy volt és ez Battersby Las-Torrestől szenvedett veresége. Egyébként a kérelmünkre ad hoc beillesztett 5-ször 200 méteres stafétát nyertük meg csak, igaz, hogy fölényesen, míg az 5-ször 100 méteres országközi, valamint a 3-szor 100 méteres klubstafétát elvesztettük, amiben némi része volt Munk kimaradásának (szegénynek hirtelen meghalt az édes atyja.) Hovatovább azonban nem lehet a vereségen csodálkozni, ha tekintetbe vesszük Courth (álnév; Kurt Bretting a valódi neve), Haubold és Schiele fényes eredményeit és a németek 1 p. 08.6 mp.-es fejes nélkül elért átlagát. 800 méteren Battersby egyébként canterben győzött Hajós ellen. A verseny méltatására — annak sportpolitikai és egyéb jelentőségének kiemelésére — még visszatérünk, itt csak az eredményeket adjuk röviden:

(Szombat) I. *11-od oszt. 300 m.-es uszás.* 1. G. Kung (Silesia-Breslau) 4 p. 16.8 mp. II. *Staféta 4×50 m.* (vegyes) Hellas-Magdeburg (Arnold, Bieberstein, Ritter, Bretting). 2. Poseidon-Berlin 2 p. 34.4 mp. III. *Magdeburgi nagydíj 400 m.* 1. Las-Torres Béla (MAC.) 5 p. 30.6 mp. 2. T. S. Battersby (Wigan SC.) 5 p. 32.4 mp. Indult még Sheff O. (WAC.), aki 250 m.-nél feladta és O. Schiele (Magdeburger SC.) 100 m.-ig (1 p. 15 mp.) Las-Torres vezet, onnan Battersby, de az Utolsó, előtti hosszban ismét Las-Torres megy előre és 4 m.-el győz. Gyönyörű végküzdelem. IV. *Oldaluszás 100 m.* 1. K. Wohlfeld (Hellas) 1 p. 12 mp. V. *Államdíj műugrás.* 1. Behrens K. 35.6 p. 2. C. Weiler (Aegir-Dortmund) 34.5 p. VI. *Juniorverseny 200 m.* 1. W. Vogeley (Germania, Braunschweig) 2 p. 44.46 mp. VII. *Szenior melluszás 100 m.* 1. M. Binner (Alter S. V., Breslau) 1 p. 24.6 mp. 2. O. Schiele (Magdeburger SC.) 1 p. 24.8 mp. VIII. *Juniorverseny 100 m.* 1. A. Zerche (Poseidon, Lipese) 1 p. 16.6 mp. IX. *Országközi staféta 5×100 m.* 1. Némeország (M. Ritter, R. Haubold, G. Jung, C. Bretting, O. Schiele) 5 p. 43 mp. 2. Magyarország (Zachár, Las-Torres, Hornung, Hajós, Ónody) 5 p. 57.8 mp. Zachár az 1 p. 09 mp.-et uszó Ritter ellen lead 3—4 m.-t, amit sem Las-Torres, sem Hornung nem tud esőkenteni, Bretting pedig Hajóst 1 p. 07.4 mp.-es idejével még erősen megveri, amihez végezettel Schiele sprintje járul, úgy hogy a vereség végezettel vagy 17—18 m.-nyivé lett. A német átlag 1 p. 08.6 mp., a magyar 1 p. 11.6 mp. volt.

(Vasárnap). X. *Melluszás 100 m.* (II-od oszt.) 1. M. Binner (Alter SV., Breslau) 1 p. 22.2 mp. 2. G. Arnold (Hellas, Magdeburg) 1 p. 24 mp. XI. *Főverseny 100 m.* 1. Oskar Schiele-

(Magdeburger SC.) 1 p. 05.6 mp. 2. Ónody József (MUE.) 1 p. 07.8 mp. Ónody vezetni az 1. hosszút, 50 m-nél együtt vannak, 75 m-nél már Schiele vezet és 4 m-el győz. XII. *Államdíj hátuszás* 100 m. 1. A. Bieberstein (Hellas-Magdeburg) 1 p. 19.5 mp. XIII. *Magdeburgi nagy staféta* 3×100 m. 1. Hellas-Magdeburg (Wohlfeld, Ritter, Bretting) 3 p. 29.2 mp. 2. Magdeburger SC. Indult még MTK., Zachár hátrányhúzása folytán Hornung már 1½ m. hátránnyal indul és feladja. Bretting 1 p. 07.4 mp.-et uszva, főlegyenesen győz. XIV. *Mellstaféta* 3×100 m. 1. Alter SV. 4 p. 20 mp. Átlag 1 p. 26.6 mp. XV. *II-od oszt. gyorsuszás* 100 m. 1. K. Bretting (Hellas) 1 p. 07.2 mp. 2. G. Jung (Silesia) 1 p. 07.8 mp. 3. R. Haubold (Germania-Drezda) 1 p. 08 mp. XVI. *II-od oszt. hátuszás*. 1. R. Haubold (Germania) 1 p. 20.8 mp. XVII. *Főverseny* 800 m. 1. T. S. Battersby (Wigan SC.) 11 p. 37 mp. 2. Hajós H. (MTK.) 12 p. 10 mp. XVIII. *Országközi staféta* 5×200 m. 1. Magyarország (Hajós, Zachár, Ónody, Hornung, Las-Torres) 13 p. 20 mp. 2. Németország (Jung, Vogeley, Schiele, Heise, Binner). Hajós 5—6 m-t hoz, Zachár ebből kettőt lead, Ónody újabb 4—5 m-t hoz, Hornung tartja Binnert és Las-Torres 15 m-el győz. Átlag 2 p. 38 mp.

HIVATALOS RÉSZ.

Magyar Labdarúgó Szövetsége.

Elnök: Kárpáti Béla (IX., Ferenc-kört 41.)
Társelnök: Füzessey Zoltán dr. (VI., Szerecsen-u. 56.)
Államtitár: Dr. Bogmár Elek (VII., Stefánia-út 7.)
Friedrich Nándor (VIII., Steiner Hugó (V., Akadémia-u. 4. sz.), **Táskár:** Szagor István (József-kört 31 b.)
Pénztáros: Glauber József (IV., Deák Ferenc-u. 5. sz.)
Első magyar iparbanki Ellenőr: Olgay István dr. (VIII., József-kört 69. sz.)
Szövetségi kapitány: Minder Frigyes (VI., Király-u. 92. sz.)
Jegyző: Iszó László (VIII., Német-u. 25. sz.)
Intézőbizottság: Róser A. Edvin elnök, Baján Gyula, Balogh Hugó, Oprée Rezső, Zoltány Kálmán. A **bírák bizottsága:** Füzessey Árpád dr. elnök (VI., Izabella-u. 95. sz.)
Herzog Ede előadó (VI., Csengery-u. 62 b.)
Horváth Ferenc, **Minder Frigyes**, **Vámos Soma**.
Fegyelmi bizottság: Bogmár Elek dr. elnök, Csányi József, Olgay István dr., Stobbe Kálmán, Vida Henrik. **Központi vidéki bizottság:** Friedrich Nándor elnök, Bubics József, Ferber Jenő dr. ifj. Földessy János előadó (VI., Gyár-u. 1. sz.)
Mamuschik József dr. II. vatalos helyiség, VIII., Rákóczy-út 9. sz., I. em. Hivatalos órák naponként 1/27—1/29 óráig.

Kivonat az intézőbizottság 1909 szeptember hó 29-én tartott ülésének jegyzőkönyvéből:

Tudomásul vétetett, hogy a Kolozsvári Kereskedelmi Akadémiai Sportkör Corinthián mérkőzésről a Törökvs Sp. E. javára visszalépett.

Október 3-ra engedélyeztettek a következő mérkőzések: BAK—Typ. SC. Corinthián díjmérkőzés; — 33. FC. II.—Typ. SC. II. szövetségi díjmérkőzés; — BLIE.—Gutenberg TK. III-od oszt. bajnoki mérkőzés.

A Kőbányai TE. — KAOE. között 1909. szeptember 19-én tartott mérkőzést a bizottság barátságos mérkőzésnek minősíti és annak bajnoki jellegét meg nem állapíthatja, mert beigazolást nyert, hogy a KAOE. a mérkőzés megkezdése előtt határozottan kijelentette, hogy a kijelölt bíró távollétében csak barátságos mérkőzést hajlandó játszani.

Kivonat az igazgatótanács 1909 október hó 1-én tartott ülésének jegyzőkönyvéből:

A tanácsülés egyedüli tárgyát a MLSz.-nek a Nemzetközi Labdarúgó Szövetségben elfoglalandó álláspontjának megvitatása képezte. Az igazgatótanács hosszas és beható vita után Friedrich Nándor és Balogh Hugó határozati javaslatát fogadta el tárgyalás alapjául és a javaslatok részletes kidolgozására egy 5 tagú bizottság küldetett ki, mely 1 havi időn belül a tanácsnak jelentést tenni tartozik. A bizottság tagjaitvá választották: Friedrich Nándor, Balogh Hugó, Malecki Román, Steiner Hugó, Stielby Gyula.

Kivonat a fegyelmi bizottság 1909 október hó 4-én tartott ülésének jegyzőkönyvéből:

A MLSz. fegyelmi bizottsága a Kőbányai SC.-nak Müllender Sándor és Gerő Ferenc ellen Burián Géza átlépésre esabítás miatti feljelentése alapján folyamatba tett fegyelmi ügyben a megtartott vizsgálat alapján következőképen

ítelt:

Gerő Ferenc, a NSC. tagja és szövetségi bíró ellen az általános rendszabályok 13. §-ába ütköző esabítás tényét megállapítja, nevezetesen játékjogát és bíráskodási jogát az ítélet közzétételétől számított 1 évre felfüggeszti és kimondja, hogy nevezett sóha semmiféle szövetségi alkalmazásra ki nem nevezhető, illetve tisztásra meg nem választható.

Burián Géza igazolását a NSC. részére megsemmisíti és kimondja, hogy a NSC. részére a MLSz. 1 éven belül játékost csak abban az esetben igazol, ha a NSC. Gerő Ferencet Burián Géza átlépésre esabítása miatt kizárja és a vonatkozó határozatot az ok megjelölésével a MLSz. hivatalos lapjában közleményei között közzéteszi.

Müllender Sándor ellen az eljárást megszünteti.

Indító okok:

Burián Géza és Müllender Sándor vallomásából megállapította a bizottság a következő tényállást:

Burián Géza a folyó év tavaszán jelentkezett Ritter Józsefnél, a Kőbányai SC. elnökénél, ki a NSC.-nak is tagja és játékosa és mondotta neki, hogy nyilvános egyetben óhajt szerepelnit s kérte egyuttal azt is, hogy játszhat-e a NSC.-ban. Ritter igenlőleg válaszolt, de Burián Géza átlépéséről nevezettek között több szó egész a mai napig nem esett. Körülbelül 2 hónappal később Gerő Ferenc, ki Ritter Józseftől már értesült volt Burián Géza átlépési szándékáról, egy este a Ferenc József-hon megvárta a munkájából hazatérő Burián Gézát és hozzácsatlakozva, felhívta őt arra, hogy lépjen be a NSC.-ba. Burián Géza vonakodott ezt megtenni, mert félt, hogy kilépése clubjának az ifjúsági bajnokságban elérendő eredményére hátrányos lesz. Gerő Ferenc ekkor azon ígérettel bírta rá Burián Gézát, hogy clubját elhagyva, a NSC. részére azonnal igazoltassa magát, hogy mint szövetségi bíró ő fogja vezetni a Kőbányai SC. hátralevő 2 bajnoki mérkőzését, majd helyettesíti Burián Gézát a mérkőzésen és



EXOTIKUS VADÁSZATI KIÁLLÍTÁS AZ 1910. ÉVI WIENI ELSŐ NEMZETKÖZI VADÁSZATI KIÁLLÍTÁSON. Az 1910. évi wieni első nemzetközi vadászati kiállítás magyar osztályának keretében a magyar vadászok exotikus vadászatainak és zsákmányainak méltó bemutatására a kiállítás „Magyar országos bizottsága” úgy vél legmegfelelőbb alkalmat szolgáltatni, ha ezen vonatkozású tárgyakat a más vonatkozással bíróktól teljesen elkülönítve, külön csoportban rendezi és mutatja be.

Ezen kiállítás az építő magyar vadászokéban egy — ezen célra külön berendezett — teremben fog elhelyeztetni s a bizottság gondoskodni fog arról, hogy annak anyaga méltó és díszes keretben nyerjen.

A feladat érdekességétől ösztönözöttetve a kiállítás „Magyar országos bizottsága” ez uton is azon kérrrel fordul az érdekeltekhez, hogy ezen csoportot képező kiállítás anyagát exotikus vadászajánlataiknak diadalni jelével, ezen vadászatok segéd-eszközeivel, gyakorlásához szükséges felszerelésekkel, ábrázolásokkal, leírásokkal, üzeme és felszerelésére vonatkozó adatokkal és ezen vadászatok eredményeinek statisztikájával gazdagítani sziveskedjenek. A kiállításban való részvételre szükséges jelentkezési ivatek írásbeli, vagy szóbeli megkeresésre „Az 1910. évi wieni első nemzetközi vadászati kiállítás magyar országos bizottsága” (Budapest, V., Zoltán-utca 16. Telefon: 163—88.) készségeggel küldi meg és készségeggel szolgál közelebbi felvilágosítással.

ELŐ EBK KIÁLLÍTÁSA AZ 1910. ÉVI WIENI ELSŐ NEMZETKÖZI VADÁSZATI KIÁLLÍTÁSON. Az 1910. évi wieni első nemzetközi vadászati kiállítás nagyszabású kereteiben az elő ebek időleges kiállítása is tervbe vétetett. Ezen kiállítás önként értetőleg csupán időszaki jelleggel fog bírti s tartama csak rövid időre fog kiterjedni. Ezen kiállítás szervezésének előmunkálatai a kiállítás wieni vezérbizottságának értesítése szerint most vannak folyamatban és annak kiterjedése alkalmazkodni fog az ez irányban előzetesen megnyilvánuló érdeklődéshez. A kiállítás magyar osztályának rendezésére alakult „Magyar országos bizottság” e helyütt azon kérelemmel fordul az érdeklődőkhez, miszerint ezen kiállításban való részvételüket vele mielőbb közölni sziveskedjenek, egyelőre csupán azon célból, hogy a kiállítók száma és az igénylendő terület nagyságáról hozzávetőleges tájékozást szerezhessen. Ezen előzetes jelentkezés természetesen nem kötelező és kötelezővé csak akkor fog válni, ha az elő ebkiállítás részletes feltételeit a bizottság közölni fogja, s ha az abban foglaltak a résztvenni szándékozó felfogásnak meg fognak felelni. Ezen előzetes jelentkezések szóbelileg vagy írásban „Az 1910. évi wieni első nemzetközi vadászati kiállítás „Magyar országos bizottsága” (Budapest, V., Zoltán-utca 16. Telefon 163—88.) címére intézendők.

Olvassuk a Sportfutárt!

pártfogolni fogja a Kőbányai SC.-ot. Mondotta továbbá Gerő azt is, hogy Müllender Sándor, a NSC. footballvezetője, mint az ILSz. főtükára, maga is sokat tehet a Kőbányai SC. érdekében, avagy ellenére és így Burián Géza át lépése a Kőbányai SC.-nak kárára nem válhatik. Burián Géza ezen rábeszélésnek engedve, a hid végén hozzájuk csatlakozó Müllender Sándorral együtt a MLSz. hivatalos helyiségébe ment, ott nevezettek jelenlétében a szövetségi nyilatkozatot aláírta és a NSC. részére igazoltatott.

Ezen tényállásból megállapította a bizottság, hogy Gerő Ferenc szövetségi bírói minőségét felhasználva, ebben a minőségében meg nem engedett eszközökkel bírta rá Burián Gézát arra, hogy clubját elhagyva, a NSC.-ba azonnal át lépjen, amiért is vele szemben az általános rendszabályok 13. §-ában körülírt csábítás tényét megállapítani s az ugyanott előírt büntetési tételeket alkalmazni kellett.

Müllender Sándorra vonatkozólag megállapította a bizottság, hogy nevezett is várakozott a kérdéses alkalommal Burián Gézára és hogy oly nyilatkozatot tett előtte, miszerint a NSC.-ban jobban érvényesülhet és ott több alkalma van szerepelni, azonban ezen tények alapján, egyéb beigazolt adatok hiányában a kifejezett csábítás ténye ellenében megállapítható nem volt.

A NSC.-ra vonatkozó határozat és Burián Géza igazolásának megsemmisítése az általános rendszabályok 13. §-ába foglalt rendelkezéseknek alapszik.

Szabó Ferenc (KAOE.) és Neubrunn Hugó (Fer. Sp. C.) játékjoga a KAOE.—Fer. Sp. C. 1909 szeptember hó 12-iki bajnoki mérkőzésén elkövetett tettelegességek miatt **1909. évi december hó 31-ig** felfüggesztett.

Sipos Ernő (MAC.) és Major Kálmán (MAC.) a MTK.—MAC. 1909 szeptember hó 8-iki mérkőzésén elkövetett szabálysértések miatt szigorúan megdörgáltattak.

A Nemzeti Sport Club választmánya 1909. évi október hó 5-én tartott ülésében Gerő Ferencet a MLSz. fegyelmi bizottságának 1909. október 4-én kelt ítélete értelmében alapszabályai 9. §-ának b) pontja alapján az egyesület tagjai közül kizárta. Dr. Rohonyi Ede sk., jegyző.

Kivonat az intéző-bizottság 1909. évi október hó 6-án tartott ülésének jegyzőkönyvéből:

Vasutasok TK.—Egyetértés SC. közötti bajnoki mérkőzés, mely szeptember 12-én pályahiány miatt megtartható nem volt, 1909 október 24-re tűzött ki.

A szövetségi tag egyesületeknek megengedtetett, hogy a budapesti „Kéve Sport Egyesület”-tel nevezett egyesület felvételéhez szükséges három mérkőzésben játszassanak.

Typographia SC. köteleztetett, hogy az 1909 szept. 12-iki bajnoki mérkőzés defecitjeképen az URAK.-nak 32 korona 40 fillért fizessen.

Tudomásul vétetett, hogy ETC. II. és Vivó AC. II. a szövetségi díjmérkőzésükről a Föv. T. Kör II. javára visszalépett és a mérkőzésekből járó 2—2 pont a Föv. T. Kör II. javára iratott.

Intéző-bizottság javasolja a tanácsnak, miszerint mondja ki határozatilag a tanács, hogy **minden héten csak a legkésőbb kedden estig beérkezett igazolási kérelmek intézetnek el az intéző-bizottság által és tételnek közzé a hivatalos lap legközelebbi számában. A szerdán és később érkező igazolási kérelmek már csak a legközelebbi hét folyamán képezhetik elintézés tárgyát.**

Tudomásul vétetett, hogy UTE. II. a szeptember 26-ra ki-sorsolva volt szövetségi díjmérkőzésről FTC. II. javára lemondott.

Igazoltattak 2873-tól — 2925-ig. Aradi Athletikai Club részére: Kornis Árpád (Aradi Postásból); Gutenberg TC. részére: Bakos Béla (TTC.-ből), Loydd László (Fer SpC.-ből), Bréja József; Budapesti III. ker. TVE. részére: Ferjancsik Károly; Aradi Postás részére: Hortobágyi János (Aradi AC.-ből) Pischinger Nándor, Balázs Jenő; MAFC. részére: Kálmán József, (Kaposvári AC.-ből), Adler Sándor, Hámos Gyula; Vasutasok TC. részére: Richter Nándor, Polák Miklós; Kőbányai TE. részére: Kurovsky Ferenc (ILSz.-ből), Kiss Sándor, Hamvay Rudolf; UTE. részére: Kovács János; Typographia SC. részére: Plattkó József, Mayer Vince (mindkettő az ILSz.-ből); Gutenberg TC. részére: Ikker Mihály, Mayer Zsigmond és Drimál Ferenc (utóbbi a Győri Egyetértésből); Vivó és AC. részére: Heimann József; Erzs. TC. részére: Rottstein Mór (ILSz.-ből), Stern István, Muster József; Fer. SpC. részére: Fessel István, Lusy Kálmán, Polányi István; KAOE. részére: Kendur Gábor (TTC.-ből), Marschalkó György (ILSz.-ből), Nyul G-za (Typ. SC.-ből), Führer Henrik, Führer Ede, Hoffmann Oszkár, Fodor Oszkár; Lithografia FC. részére: Urbán Károly, Boros László, Hochschild János; Egyetértés SC. részére: Magyar Ferenc, Fleischmann Aladár, Patyi János, Blumenthal József, Veiszmann Sándor, Kovács Lajos; BAK. részére: Sefesik Péter Pál, Faludi Kornél (mindkettő az ILSz.-ből); Sportkedvelők Köre részére: Fenyő Adolf (ILSz.-ből), Selmezi Márton, Janzso Kálmán; Magyar AC. részére: Hugh Merton Graham; URAK. részére: Lázár Pál.

Megsemmisített az ILSz. óvása folytán Schwiegl Ferencnek 1909. szept. 21-én az Erzsébetfalvai TC. részére 2778. sz. a. történet igazolása, valamint **Sárközy Zsigmondnak** 1909. szept. 22-én Lithografia FK. részére 2791. sz. a. történet igazolása, mert nevezettek az ILSz. játékosai és ki nem adtak.

Az ILSz.-nek óvása *iff. Simon Pálnak* 1909. aug. 31-én 2565. sz. alatt a Vasutasok TK. részére történet igazolása ellen, elkésettég okából tudomásul vehető nem volt.

A központi vidéki bizottság 1909 szeptember 16-án tartott ülésének jegyzőkönyve:

Előadó betérjeszti a tanács utasításai folytán általa átdolgozott **kerületi bajnoksági szabályzatot** és a bizottság ügyrendi szabályzatát. A bizottság az átdolgozott szabálytervezetet a tanács elé terjeszti és ennek végrehajtására a főtükárt kéri fel.

Soproni F. és *AC.* azon kérelme, hogy október 3-án a zágrábi „Akademski Sportski Klubbal” mérkőzhessenek, nem teljesíthető, mert az ASK. nem tagja a szövetségnek és bemutató mérkőzésekre sem kért engedélyt.

A bizottság a következő mérkőzés elhalasztási kérelmeket teljesíti: részben pedig új terminusokat tűz ki: A déli kerületben Postás—AAC. IX. 26-ra, SzAC.—AAC. X. 17-re, Bácska—Postás X. 17-re. Az északi kerületben KMTE.—SAC. X. 17-re, MSE.—ETVE. X. 24-re, SAC.—ETVE. IX. 26-ra. A dunántúli kerületben KAC.—SZTC. IX. 26-ra, SZTC.—FAC. X. 10-re.

A Kolozsvári Vasutas SC. egyoldalú kérelme IX. 19. akadémia match elhalasztása iránt nem volt teljesíthető.

Kolozsvári Athletikai Club utólagos nevézése a keleti kerületi bajnokságra elfogadtatik abban az esetben, ha a KAC. megszerzi az Akadémiai SK., KVSC. és PVSC. beleegyezését.

Igazolja a bizottság a SAFC.—PULE. 1:2 arányú bajnoki mérkőzést az Egyetértés—PULE. 3:0 matchet az E. nyilatkozatáig függésben tartja.

I fjsági Labdarugók Alakult 1903-ban. Beiratási díj 5 korona az egyeték tagdíjat nem fizetnek. Szövetségi értesítő a „Nemzeti Sport”. Helyiség az „Ország Világ” kávéház. Különterme.

VI. Andrássy-út 61.) Ülések vagy összejövetelek minden hétfő és szombat este. Hivatalos órák e két napon 8—10-ig. Irásbeli megkeresések a főtükár, pénzüldemények a főpenátáros címére küldendők. **Tiszteletbeli elnök:** betöltetlen; **elnök:** Vámos Soma; **alelnökök:** Schneider Béla, Tibor Lajos; **főtükár:** Horváth János (VI. Lovag-utca 13. II. em. 14) **tükár:** Friedmann Mór (VI., Király-u. 24., II. 12.) **főpenátáros:** Samuel Ferenc (VI., Frangepán-utca 8. ryáriroda.) **penátáros:** Zsaludek Antal; **főjegyző:** Farkas István; **jegyzők:** Fenyő Adolf és Szombathy Imre; **hátszámok:** Koch Lajos; **ellenőr:** Géser Albert; **számvizsgálók:** Kiss Árpád, Iváncsik Mihály és Bodner Károly; **szöv. kapitány:** Tafel Miksa **szöv. képviselő:** Horváth János, **intéző-bizottsági elnök:** Schneider Béla; **a bírói szakiskola elnöke** Vámos Soma.

Igazolt mérkőzések: TTC. i. cs. — Typographia i. cs. 2:1, UTK. — BLIE. i. cs. 8:0, Törekvés i. cs. — KITE. i. cs. 7:0, Óbuda — VI. k. 3:1, Megyeri SC. — Óbuda 2:0, Megyeri SC. — UTK. 5:2, Törekvés i. cs. — FTC. i. cs. 3:2, BLIE. i. cs. — VI. k. 5:3, BFC. — LTE. 3:2, MIHK. — FTC. i. cs. 2:2, URAK. i. cs. — VI. k. 4:0, UTK. — USC. 4:1, Megyeri SC. — BLIE. i. cs. 3:1, Abstinens — BLIE. i. cs. 4:1, Rákosszentmihály — Törekvés i. cs. 3:0, TSC. — LTE. 2:0, Megyeri SC. — Abstinens 6:0, TTC. i. cs. — BAK. i. cs. 2:1, UTK. — Óbuda 7:2, TSC. — BFC. 3:0. Szabálytalanságok miatt a Typ. i. cs. — MTE., KITE. — FTC. i. cs., BFC. — Typ. i. cs. mérkőzések pontjait a Typ. i. cs., KITE. és BFC. kapta meg 0:0 eredménnyel.

Kivonat az intéző-bizottság folyó évi október hó 4-én tartott üléséből:

Marschalkó Gy. a KAOE. részére kiadott. A BFC. csapatvezetője beidézettik. A Budapesti Athletikai Club i. cs. csapatvezetőjét szigorúan megdörgálja. Török (Megyer) szintén szigorúan megdörgálja. Bolgár (TSC.) egy bajnoktól eltulva (lejárt) VI. k. Mű-és Sportkedvelők Köre játékgója felfüggesztik, míg az URAK. elleni tartozását ki nem egyenlíti. Megyer — VI. k. használhatatlan pályá miatt mérkőzése október 24-ére tűzött ki. Ipper szövetségi bíró. Tóth Kálmán (MIHK.), Molnár Imre (Megyer) és Dern I. (UTK.) beidézettnek, utóbbinak játékgója felfüggesztve. A Hungaria Football Club, miután egymásután kettőnél több bajnokot elkészítő bizottságba: Tibor Lajos, Horváth János és Harsányi Dezső. Kimondja az intéző-bizottság, hogy ha egy csapat a bajnoki mérkőzést lemondja, azon csapat második csapatával a szövetségi díjért nem mérkőzhet. A Rákosszentmihályi MSK. felszólítatik, hogy Szuri születési adatait játékgój-felfüggesztés terhe mellett mutassa be.

Balassa Jenő (VAC.) bíráskodása felfüggesztetik, míg bírói jelentését be nem adja. Heimann József (VAC.) szövetségi bíró bíráskodási joga felfüggesztett. Felhivatnak az összes ifjúsági mérkőzéseket vezető bírák, hogy az elszámolásoknál jelen legyenek s az elszámolás adatait mellékeljék a bírói jelentéshez.

Az elhalasztott BAK. i. cs. — MTE. mérkőzés október 17. JSC. — KITE. nov. 7. Óbuda — USC. október 24. URAK. — USC. nov. 14. MIHK. — JSC. nov. 14. Typ. TSC. október 24-ére tűzött ki.

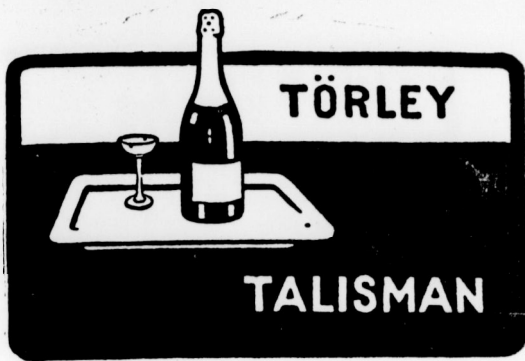

Minden kávéházban
kérjük a
NEMZETI
SPORT-ot.

Rónai vulkanizáló intézete

elvállal mindenféle autó, motorkerékpár és tömör-gummi vulkanizálást a legjobb kivitelben. Ugyanott használt, de teljesen jó karban levő tömlők és köpenyek kaphatók.

Budapest, VIII., Szűz-utca 5.

Legizlésesebb úri divat-cikkek

beszerezésére új áruházunk férfi divat-osztályát ajánljuk. Legjobb minőségű és kitünő szabású férfi-fehérneműek, gallér és kézelők, nyakkendő, kalap, bot, esernyők, nadrág és harisnya-tartók, férfi pipere-árak, turista- és sportingek és övek, uszó-öltönyök és nadrágok. Sweater, harisnyák és lábtyűk nagy választékban.

Kunz József és Társa

Budapest, Bécsi-utca és Deák Ferencz-utca sark.

FOOT-BALL

kizárólag magyar készítmény.



Saját mintáink, erős marhabőrből, tartós kézi varrással, s valamennyi legfinomabb angol vörös gummihólyaggal ellátva,

5-ös nagyságban.

„Villám“ 9 kor., „Turul“ 10 kor., „Verseny“ 11.50 kor., „Hunnia“ 13.50 kor., „Kincsem“ 4 nagys., iskola-football-labda 7.50 kor., „Kincsem“ gyermek-football-labda 3 nagys. 6-50 kor., 2 nagys. 5 kor.,

„Football-cipő“ marhabőrből, kitünő szabás és erős kézi varrással párja 15 korona.

UI! Diaboló-játék egy készlet 2, 3, 5 kor. stb. UJ! Nagy választék: Football-játékhoz tartozó összes felszerelésekben. Továbbá nagy raktár: Lawn-tennis-, Golf-, Crickett-és Croquet-játékokban, tornaszerek-, vívőeszközök-, vadászati-, halászati-, turista-felszerelésekben stb. stb. Teljes felszerelésnél árkedvezmény! Kereskedőknek előnyárak!

Árjegyzék ingyen és bérmentve!

ZUBEK BERTALAN és Társa

sportcikkek áruháza

Budapest, IV., Múzeum-körút 29.

ALAPITVA 1871.



Szeptemberben elért eredmények:
Oszztendei serleg versenyben: első.
Semmeringi versenyen: 7 első díj.
Grand Prix de Brescia: első.
Startdíj Brescia: első.



Stein Sándor

szíjgyártó-, nyerges és bőrdörmösmester
Budapest, VII., Kertész-utca 29.

1896 kiáll. éremmel kitüntetve.

Ő felsége a szerb király udv. szállítója.
A magy. kir. operaház szállítója.

Ajánlja saját gyártmányú antik stílusban készült lószerszámait nyergeseket és nyeregtakarókat a XV. század kezdetétől a mai korig. Javítások és adjasztások pontosan eszközöltetnek.

FIUME KÁVÉHÁZ

(6—58.) IV. Múzeum-körút 13. (6—58.)

Összes bel- és külföldi sportlapok.

„A Nemzeti Sport“ szerkesztősége tagjainak találkozó helye.

SIMON PÁL

PÁRIS SZÁLLODÁJA

BUDAPEST, Váci-körút 25. sz.

Jóhírnévű szálloda 100 szobával. Sportegyletek leszállóhelye. A margitszigeti sportteleptől 1/4 órányira. Direkt villamos összeköttetés az összes sporttelepekhez.

N. A. G. Automobilok sikere

4 cyl. 12 lóerős kocsival 2200 km.-t minden defektus nélkül.

A legjobb, legegyszerűbb és legolcsóbb

tura- és városi kocsik. Végre egy automobil a polgári osztály számára.

Gróf Andrássy Géza elismerő levele:

Jekintetes

BÁRDI JÓZSEF automobil részvénytársaságnak

Budapest

Midőn a kölcsönzött kis N. A. G. kocsit köszönetem kifejezése mellett visszaszármaztatom, nem mulaszthatom el, hogy az ezen kis kocsival elért eredmény felett legnagyobb csodálkozásomnak és elismerésemnek kifejezést ne adjak.

A kocsi jellemzésére azt hiszem legegyszerűbb, ha a tényeket felsorolom:

Budapestről Gross-Meseritschbe 4 személlyel indultunk és a kb. 430 km.-es utat a legnagyobb rendben, a legcsekélyebb fennakadás nélkül 9 óra alatt tettük meg. Gross-Meseritschben 4 napon át állandóan 5 személylyel reggel 7 órától d. u. 5 óráig folyvást használtuk a kocsit anélkül, hogy csak a legcsekélyebb baj történt volna. Gross-Meseritschből Bécsen, Pozsonyon át jöttünk haza. Előbb azonban összejártuk majdnem egész Pozsony megyét s a homokos talajon a gép kifogástalanul járt, ami a legjobb bizonyíték, hogy ezen kis kocsi a magyarországi utakra különösen alkalmas.

Ha még hozzáteszem, hogy a kocsi igen csendesen jár, átlag 45 km. sebességgel megy, az elért maximális sebesség 62—63 km. és a megtett cca. 2200 km.-es uton összesen cca. 75 kg. benzint fogyasztott, úgy bátran mondhatom, hogy ezen 12 HP. 4 cylinderes kocsi oly eredményt mutatott, aminőt hasonló kocsival nem hiszem hogy még elértek volna.

Ismerőseimnek, akik kis kocsit óhajtanak vásárolni, tiszta meggyőződéssel ezen gépet mint a legjobbat fogom ajánlani.

Budapest, 1909. szeptember 16.

Teljes tisztelettel

gróf Andrássy Géza s. k.

A kocsi ára: 4 üléses karrosseriával amerikai tetővel, teljes felszereléssel kor. 7500.—

Vezérképviselőt:

Bárdi József automobil-részvénytársaság
Budapest, Mozsár-utca 9.

Nemzeti Sport

és az

Automobil



S. Erben & Arnold Friedmann

A Monarchia legnagyobb szaküzlete
AUTOMOBIL- FELSZERELÉSEK és
KELLÉKEKBEN.

Sürgőny cím: Képviselő: Rákosi Ernő Budapest, VI.,
Erbenzünder. Eötvös-utca 33. Wien, I., Stubenring 14.
Telefon: 20.539 Telefon 165—18.

„Erbengyújtó“ elektromágneses gyújtók,
Antiderapant „Hauban“ & „Pognon“ gyújtó,
egyedellárusítói Ausztria Magyarországon.
Árjegyzék ingyen!



Schottola Ernő Budapest

VI., Váci-körút 13. (Andrássy-út sarok.)

Mindenféle sportcikk, utazási és fürdőzési kellékek legolcsóbb beszerzési forrása.

Előfizetési ár:

EGÉSZ ÉVRE 20 korona
FÉL „ 10 „
NEGYED „ 5 „

Előfizetések és pénzküldemények kötetkezőleg címzendők: Nemzeti Sport kiadó-vállalat Budapest. — Postatakarékpénztár 20438.

Megjelenik
minden szombaton.



Bleriot és Anzani.

Főszerkesztő:

DR. POLONYI DEZSŐ.

Felelős szerkesztő:

FRIEDRICH NÁNDOR.

Az Automobilt szerkeszti:

LINDNER ERNŐ.

Szerkesztőség és kiadó-hivatal helyisége:

IV. KECSKEMÉTI-U. 5., II. 2.
Hivatalos órák este 7—8-ig.

Kézirat és mindenféle levelezés

VIII., ESTERHAZY-UTCA 6
alá címzendő.

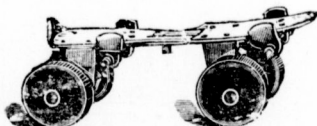

Roller skates kerek korcsolya.

Külföldön nemcsak elterjedő új sport és közlekedési eszköz. Valódi amerikai kerek korcsolyák minden nagyságra állíthatók. Gyermekkorcsolya fakerekekkel párja korona 4.—. Ifjúsági korcsolya vaskerekekkel párja korona 6.—. Felnőtteknek sportkorcsolya acélkerekekkel, szíjjal vagy a nélkül, férfiaknak és nőknek külön modell, párja K 12.—. Egészen finom gölyös tengelylyel K 25.—, különféle más modellek K 9.60, 10.50, 12.—, 36.—, 42.— stb.

KERTÉSZ TÓDORNAL, BUDAPEST, IV., KRISTÓF-TÉR.

Sportárjegyzék ingyen és bérmentve. — Téli sportcikk, turista- és vadászfelszerelések.

Bleriot-szám.

Egyes szám ára 40 fillér, (vidéken és a vasuti állomásokon 44 fillér).

AJAX automobilyár részvénytársaság ZÜRICH.

1909-es modelljei:

14/16 lóerős 4 heng. 20/24 lóerős 4 heng. 24/32 lóerős 4 heng.
20/24 lóerős 6 heng. 40/50 lóerős 6 heng.

Zajtalan, mint egy villamos automobilon!

Legegyszerűbb, mindig biztosan indító készülék. Legjobb Bosch-féle mágnesgyertya-gyújtás. Legegyszerűbb és legmegbízhatóbb motor. Hivatásos műszerész felesleges. Mindenki önmagának lehet a saját műszerésze. — Legcsekélyebb benzinfogyasztás. Gillet-Lehmann-szabályozó, vagy bármily takarékosági készülék külön alkalmazása felesleges.

Vezérképviselőt:

J. MEDAK Wien, I., Stubenring 2.

Telefon int. 19921.

Pneumatik-köpen

t ö m l ö k

biztonsági csavarok és egyéb gummicikkek szakszerűen javíttatnak **hideg** vagy **forró** vulkanizálás útján.

Uj futó-felületek és **antidérapantok** bármely gyártmányu **pneumatikra** szükség szerint **hideg** vagy **forró** uton vulkanizáltatnak,

Vajda Ignác

Budapest, VI., Liszt Ferenc-tér 18.

Telefon 88—36.

„Rambler“ „Bajnok“ és Diadal
football-labdák, mint kitűnő
matsch-labdák csakis

Olbrich L.-nál

kaphatók

Budapest, VI., Teréz-körút 16.

Árjegyzék ingyen. * Telefon: 80—44.



ROPS egyetlen gyors-
főző, melynél tűzve-
szély kizárva.

KAPHATÓ:

minden jobb vasáru-
üzletben. Ha valahol
nem található, tessék hozzánk fordulni.

==== Ára Budapesten 4 kor. ====

ROPS Fémáru-Részvénytársaság

Budapest, V., Váci-út 74/5.

AZ AUTOMOBIL

a „Magyar Automobil Club“ és a „Magyar Aviatikai Bizottság“ hivatalos lapja.

A „NEMZETI SPORT“-tal egyetemben megjelenő szaklap

Hirdetési képviselőtünk Franciaország, Olaszország és Svájc területére :
Société Générale de Publicité „LA RÉCLAME UNIVERSELLE, PARIS.“ 12. Boulevard de Strassbourg 12.

Megjelenik
minden szombaton.

Szerkesztőség és kiadóhivatal:
Budapest, IV., Kecskeméti-u. 5., II. 2.

Előfizetési ár :
Égész évre 20 korona
Fél 10 „
Negyed évre 5 „

Bleriot és repülőgépe.

A repülőgép, melylyel Bleriotnak sikerült a La-Manche csatornát átrepülnie s ezáltal nevét az aviatika történetében megörökítenie, korántsem készen pattant ki a feltaláló agyából, hanem hosszú és fáradságos munka eredménye.

Hosszas kísérletezés és több, különféle típusu gép megkonstruálása után sikerült Bleriotnak ezen, aránylag kicsiny gépben, lényegest a lényegtelenről elválasztani és fáradságos tapasztalatait érvényre juttatni.

Bleriot 1895-ben fejezte be tanulmányait az „Ecole Centrale des Arts et Manufactures“ műszaki főiskolában és mindjárt kezdetben sikerült neki nagy fényerejű acetylén automobil-lámpájával az ipari körök figyelmét magára vonni. Ez időben kezdi meg az aviatika tanulmányozását és 1900-tól 1903-ig a madárrepülést utánzó készülékekkel kísérletezett. 1904-ben belátta ezen típus sikertelenségét s áttért az aeroplán-rendszerre. Először biplánokkal kísérletezett, majd áttért a monoplán-rendszerre, melyhez nagy sikerei fűződnek. Utolsó IX., X., XI. és XII. monoplánjai értek el tulajdonképen gyakorlati eredményeket és rajtuk már egy befejezett típus kialakulása észlelhető.

Az esemény, mely Bleriot-t a nagyközönség előtt széles körben ismertté tette, az a La-Manche csatornán való, kétségkívül nagy egyéni bátorságra valló átkelése volt.

A csatornán való átrepülésre az aviatikusokat a „Daily Mail“ 25.000 frankos díja ösztönözte. Olvasóink még emlékeznek ama izgató versengésre, mely Latham, az Antoinette-monoplán szimpathikus vezetője és Bleriot között kifejlődött. Latham mindkét kísérlete, kiszámíthatlan véletlen folytán, kudarcra végződött. Bleriotnak kedvezett a szerencse; első kísérlete alkalmával átrepülte a csatornát.

Ama emlékezetes reggelen már 4 óra 44 perckor szállott fel Bleriot, Barraques mellett és rövid próba-

repülés után ismét leszállt, hogy a motort megvizsgálja és az utolsó előkészületeket megtegye a nagy repüléshez. Bevárta a napfelkeltét, jelt adott az „Escopette“-torpedózuzónak és nagy sebességgel elindult az angol part felé. A torpedózuzó teljes sebességgel követte, de nem sokáig tartotta a versenyt s egy negyedóra múlva az aeroplán már eltűnt a könnyű reggeli ködben. Ekkorára már Bleriot teljesen elvesztette az irányt szeme elől és ennek folytán erősen észak felé tért el az utiránytól.

Pár perc múlva azonban megpillantotta az angol partot, de nem tudta pontosan, hogy annak melyik része fekszik előtte. Ugyanis Sant-Margarets magas sziklafalához ért, ahol leszállni nem lehetett, mert a fal magassága 100 m.-nél nagyobb volt, ő pedig 80 m. magasságban járt, a part felől pedig egy erősen lefelé irányuló légárammal találkozott, mely az emelkedést lehetetlenné tette és a gépet erős ingásba hozta. Alatta néhány hajó haladt el dél felé s Bleriot, látva a kikötés lehetetlenségét, elhatározta, hogy követi a hajók utját. Ily módon észrevette Dover régi várát és egy francia barátjának zászlólengetésére egy alkalmas leszállóhelyre lett figyelmes. A leszállás egy mélyedésben történt, kissé erősen ugyan, de a cél el volt érve. Ez alatt összegyűlt ama pár ember, aki a vasárnap reggeli órák dacára, már talpon volt s kiket a dróttalan táviró értesített Bleriot vállalkozásáról. Kissé később megérkezett Doverbe az „Escopette“ is, mely a szerencsés aviatőr aggodó feleségét hozta magával. Barraques és Dover között a távolság légvonalba 38 kilométer, a tényleg megtett ut azonban 45 kilométerre tehető, amit a monoplán körülbelül 30 perc alatt repült meg.

Ez körülbelül 20 m. másodpercenkénti, azaz 72 kilométer óránkénti sebességnek felel meg.

Londonban Bleriot, természetesen, a leglelkesebb tüntetések központja lett és a „Daily Mail“ díján kívül még egyéb jól megérdemelt kitüntetésekben is részesült.

A legtartósabb, ennél fogva legolcsóbb abroncs a
Pneu-Semperit-Miskolczy.
Semperit-Gummiművek.

Vezérképviselet és raktár : **Salzberger Samu** Budapest, VI., Andrásy-ut 20.

Kevéssel a repülés előtt kapta meg a 100.000 frankos Osiris-díjat, melet G. Voisin-nal felezett meg és ugyanakkor neveztek ki a „Légion d'honneur” lovagjává is. Repülését követő napon pedig átnyújtották neki az angol Aero-klub nagy aranyérmét és ugy az elindulás, mint a leszállás helyét emlékoszloppal akarják megörökíteni.

Következőkben rövid leírását adjuk a nevezetes aeroplánnak.

A „Bleriot XI.”-monoplán lényegében merev, orsószzerű géptörzsből *C*, három hordfelületből: két gau-chirozható szárzból *AA* áll és egy harmadik fixfelületből, amely a géptörzs hátsó végén van megerősítve (*B*). Ezeken kívül van két magassági kormány *D* és *D'*, és a horizontális kormány *E*. A mozgató-erőt a *M* motor által hajtott *H* faesavar szolgáltatja. A benzintartó egy *R*, a motor és a vezető ülése *S* között van. A géptörzs alatt van a futókészülék *P*, mely bicikli-kereke-

mányzó-műveletek egyetlen emelő különböző irányú elforgatásával történnek, anélkül, hogy a gép automatikus stabilizálása veszélyeztetve volna. A gyújtás-sza-

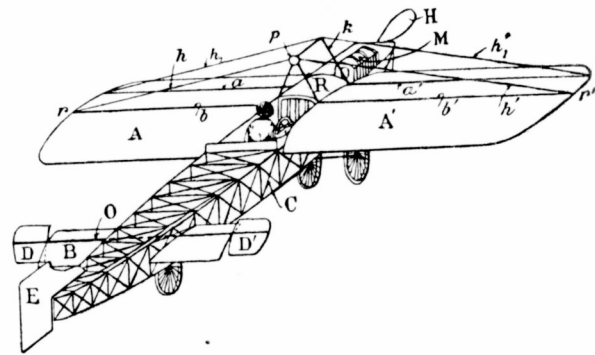
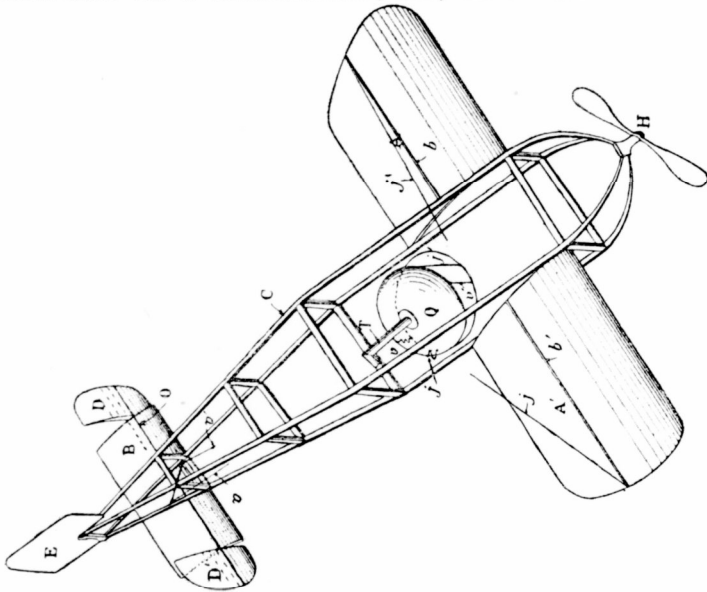
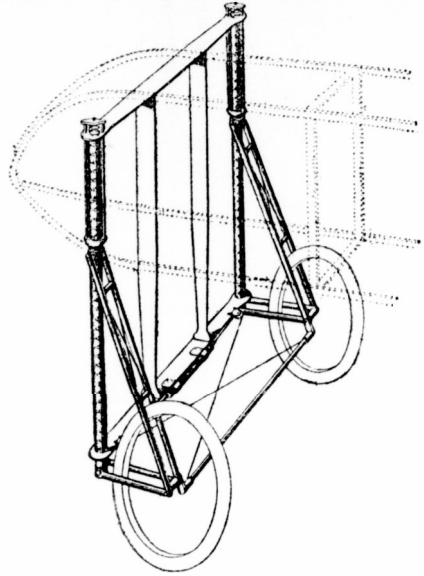

ken nyugszik. A két *A*-szárny, mely a tulajdonképeni hordfelületet képezi, leszerelhető. Hosszvázuk két rudból *a* és *b* áll, melyek vége csavarokkal van a gép testéhez erősítve. Ezen elrendezés könnyen szállíthatóvá teszi a gépet. Amint az ábra mutatja, a szárnyak könnyű *V*-vel birnak. Régebben a szárnyak egy síkban voltak, de felül egy megfelelő uszószzerű stabilizátor volt elhelyezve. A hossztartókat két alsó és két felső drót tartja meg helyzetekben, melyek alul és felül acélsőből készült pyramisokhoz vannak erősítve. A hátsó drótok hosszának megváltoztatásával érhető el a felületek elferdítése, a gaudissement.

A hátsó *B*-felület fix, a két oldalt alkalmazott *DD* kormányfelületek mozgathatók, a magassági kormányzás céljából. Az összes stabilizálási műveletek egy harangszerűen kiképzett kormánykarral történnek, melynek alsó karimájához vezetnek a különböző kormányokhoz szolgáló drótok. Itt tehát az összes kor-

bályozó szintén a kormányon van alkalmazva, még pedig oly módon, hogy a kormány helyzete leszállás vagy emelkedéskor a gyújtás megfelelő elállítását hozza magával. A horizontális kormányzás lábbal történik. A kormányzó-műveletek, amint látjuk, igen egyszerűek s a kormányosnak csak egy kezét veszik igénybe.

Tudvalevő, hogy a repülőgép legkényesebb alkatrésze a leszálló vagy futókészülék. A jelen esetben egy farudakból és acélsőből alkotott keretből áll, mely a géptörzset támasztja alá és két elasztikus keréken nyugszik. A keret és kerekek közötti összeköttetés egy deformáló háromszög által történik, melynek egyik oldalába erős spirálrugó van beiktatva. Ezen készülék igen erős és ellenálló, amennyiben több száz méterkilogramm ütközési munkát végez s mindössze 26 kgr. súlyu.

A géptörzs első része körisfából, hátsó, kisebb erő alatt álló része nyárfából készül. Előnye a faszere-

Deutzer auto-olaj

az elismerten legjobb auto-motor-olaj.

Kempshall-pneumatik

a legellenállóbb angol kerékköpeny.

The Klaxon

a jelenkor legintenzívebb auto-jelzőkészüléke.

Aeroplan és siklórepülő építési anyag.

Vezérképviselő: Jakob Dietrich j. Wien, IX. U., Nussdorferstrasse 42/44.

DUNLOP—MINDENÜTT.

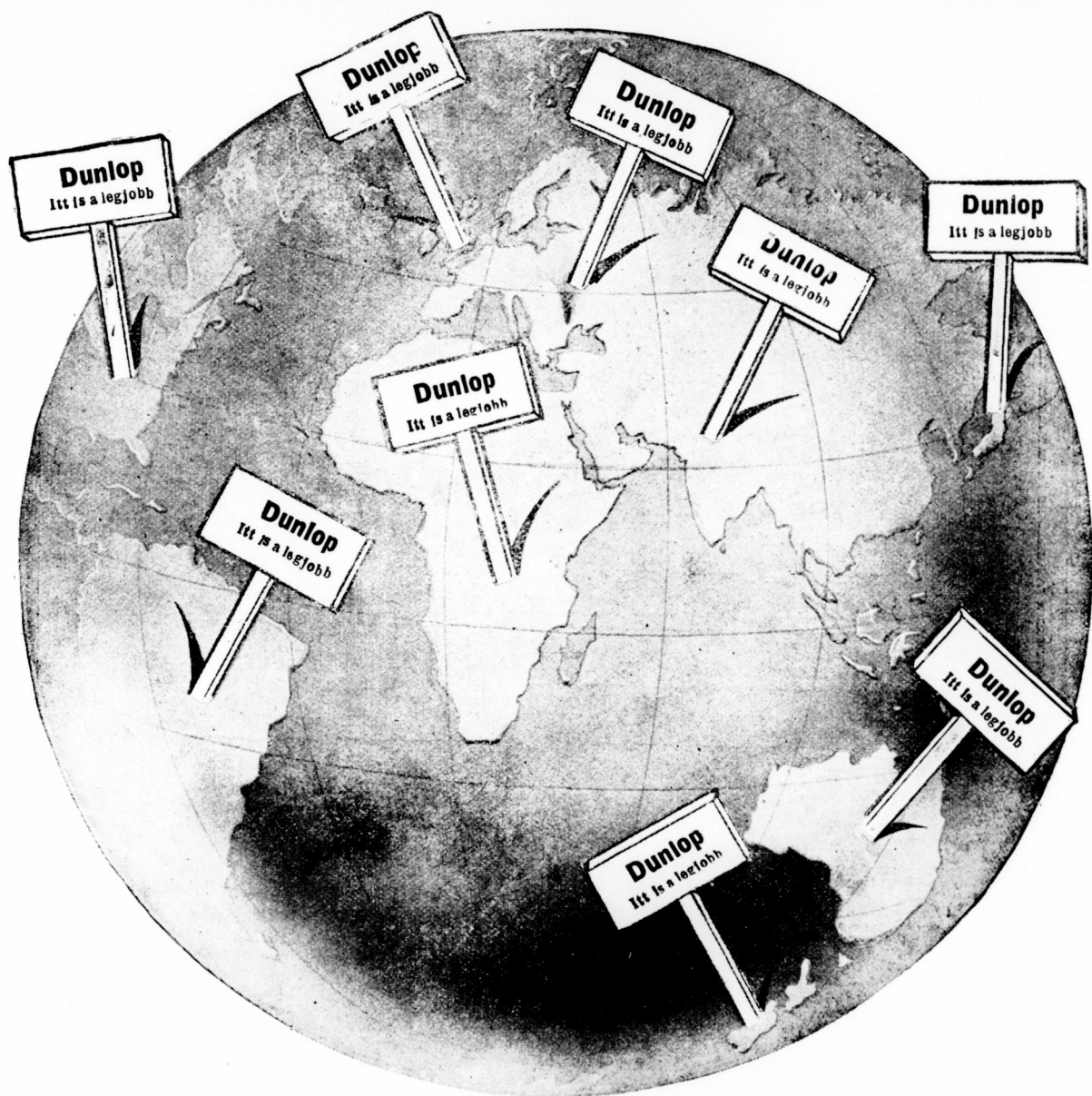

Vezérképviselet és raktár:

VAS GÉZA és FIA

Budapest, VI., Liszt Ferenc-tér 6. szám.

Telefon : 65—43.

Sürgőnycim : Dunlop.

kezetnek, hogy ruganyosabb, mint az acéleső és könnyen javítható. A merevítés különleges eljárással készült acéldrótból készül.

Az egész gép sulya üresen 200 kg. és 320 kg. üzemképes állapotban. Hordfelülete 14 m^2 , ami 23 kg. négyzetméterenkénti terhelést jelent, ami az eddig elért legnagyobbak egyike.

A „Bleriot XI.” egy jól ismert típusu, 3-hengeres Anzani-motorral van felszerelve. A hengerek hajlásszöge egymáshoz 60° , de működésük sorrendje olyan, mintha csillagban volnának elhelyezve. A forgó részek kibalancirozása a lendítőkeréken alkalmazott ellensúlyokkal történik. A hengerek és dugattyúk öntvényből, a henger aluminiumból van. A hengerek hűtése bordás léghűtés. A gyújtás háromszoros induktorral és három külön akkumulátorral történik. Azonfelül egy tartalék-akkumulátor is van alkalmazva. Mindhárom dugattyu-rud ugyanazon forgattyura működik. A kipuffogó szelepek vezényeltek és a szívószelep automatikus. A hengerek furata 10,5, lökete 120 mm. Erőfejtese 25 lóerő, 1400—1500 fordulatszám mellett. Benzinfogyasztása pro lóerő-óra kb. 0,4 kg. Sulya teljesen felszerelve 65 kg.

A La-Manche csatorna átrepülése nagy jelentőségű aviatikai esemény volt s az egész civilizált világban élénk visszhangot keltett. Eltekintve a repülés utáni ünnepies fogadtatásától Calais, Dover, London és Párisban, konstatálnunk kell, hogy a leginkább hozzáértő körökben óriási fontosságot tulajdonítanak Bleriot sikerének és a csatorna-átrepülés napját történelmi napnak tekintik.

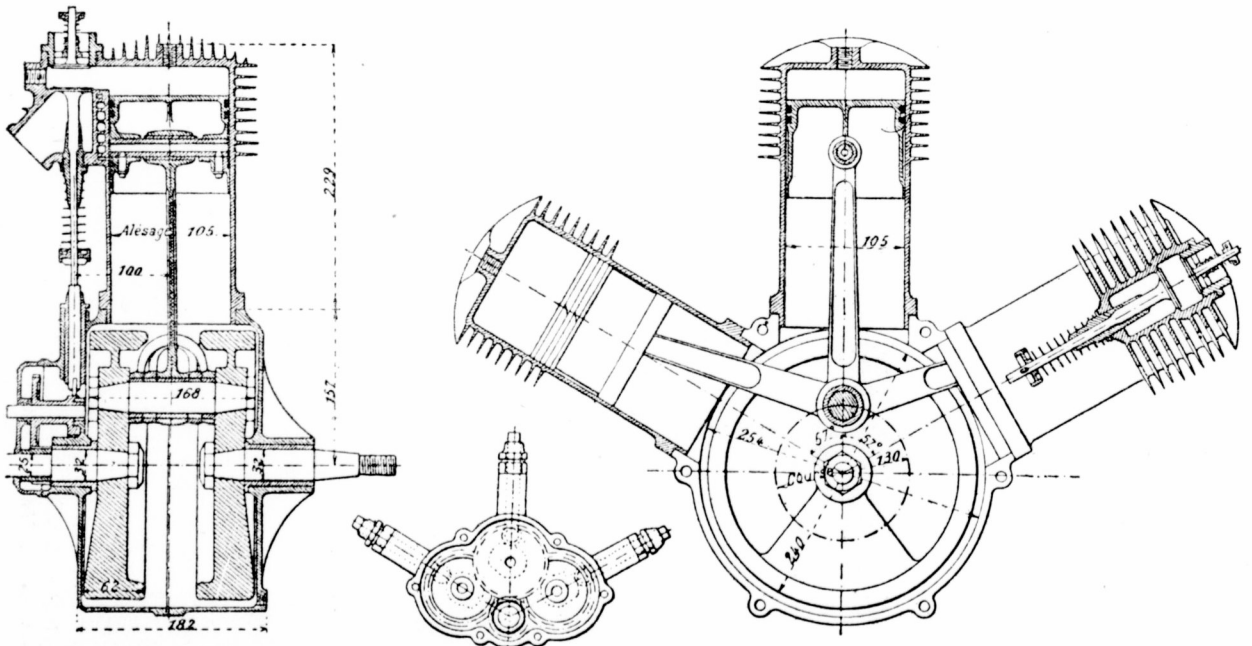
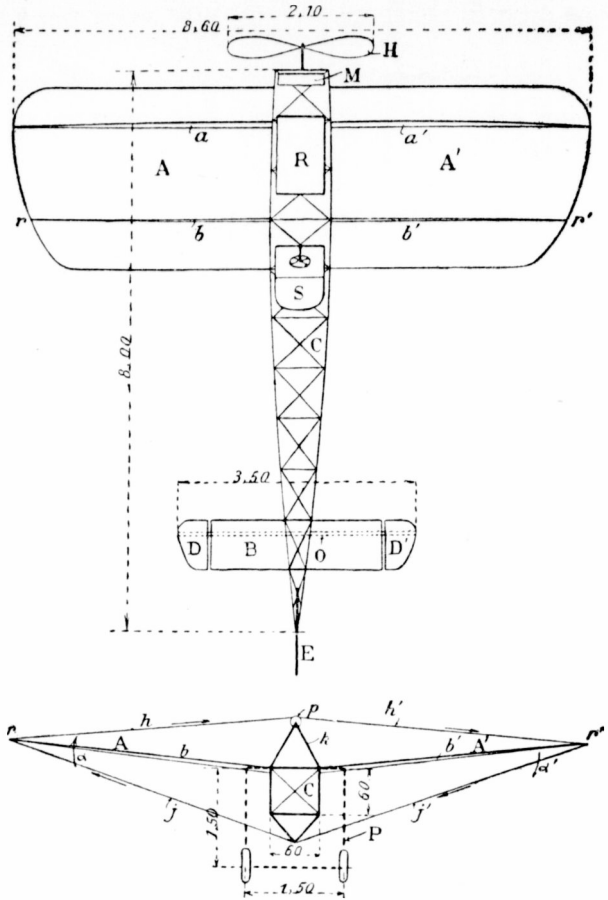

A háromhengeres Anzani motor, mely a Bleriot-monoplan hajtó erejét szolgáltatja.

Szám garage

Delaunay-Belleville gyár vezérképviselője.
VI. Nagy János-utca 5. Telefon: 101—56.

6 hengeres 15—30 HP Delaunay-Belleville automobilonok.

Ára: 13500 frank.



BLÉRIOT BUDAPESTEN. A csatornaátrepülő aviatikus, amidőn e sorokat írjuk, már vendége lesz fővárosunknak. Ő az első fecske szerepét játszza az aviatikának hazánk igen elhanyagolt területén s mivel itteni szereplése a jótékonycélnak is juttat némi részesedést, kétszeres örömmel üdvözljük idejövetele alkalmából. Alább közöljük a budapesti repülőtér rajzát, amelyből világosan látható, hogy a felszállás a külső Üllői-utól jobbra elterülő katonai gyakorlóterren lesz. A közönség kéri, hogy helyét $\frac{1}{2}$ 3 óra előtt foglalja el. Kedvezőtlen időjárás esetén a felszállás a legközelebbi alkalmas napon fog megtartatni.

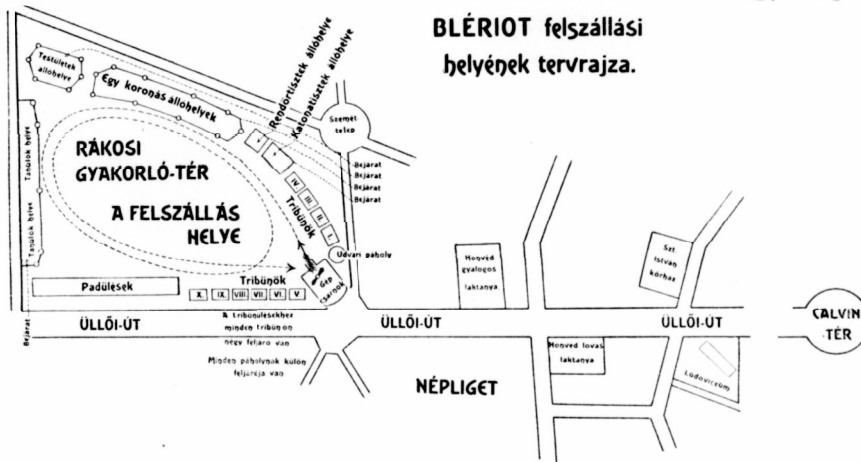

BLÉRIOT felszállási helyének tervrajza.



Bleriot gépén állva.

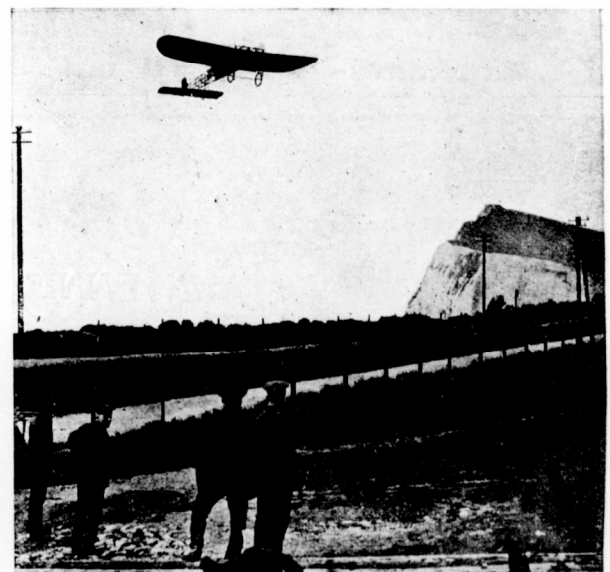

Bleriot megérkezése Angliába.

ALEVEGŐ MEGHÓDÍTÁSA. Szinre került az Urániában először 1909 október 13-án.

Évezredes tusák, véres harcok jelzik az emberiség hódító előnyomulását a földön. Ázsia, az emberiség bölcsője után jöttek a többi világrészek, majd kicsinek bizonyult a szárazföld s a hódítani vágyó ember gőzhajójával hatalmába kerítette a mérhetetlen oceánokat. De ez sem volt elég. Az önző ember maga mellé vette hű segítő társát, a tudományt és elindult, hogy meghódítsa az utolsó területet, amely még nem volt az övé, a levegő végtelen birodalmát.

Erről a nagyszerűen izgató problémáról, a levegő meghódításáról irt Serényi Gusztáv és Visnya Aladár dr. darabot az Urániának, mely október 13-án került bemutatásra.

Az I. felvonás a levegő meghódításának első eszközéről, a ballonnal szól. A mult idők primitív szárnypróbálgatásai után az eszme első számottevő uttörői, a Montgolfiér testvérek voltak. Ennek a felvonásnak keretében élvezzük végig képzeletben egy ballonnal megtett légi ut lebilincselő szépségeit, majd a ballon kormányzására irányuló törekvéseket látjuk Giffard-tól — Zepelinig.

A II. felvonást teljesen a repülőgépek szánták a szerzők; először természetesen a motornélküli, úgynevezett siklógépeket ismertetve. Ennek a felvonásnak keretében van szó a magyarság szerepéről a levegő

Bleriot Budapest

csütörtökön, október 14-én és pénteken, október 15-én, délelőtt 10 órától este 10 óráig a Vigadó nagytermében

Bleriot repülőgépeinek kiállítása.

Vasárnap, október 17-én, délután fél 3 és 5 óra közt a gyalogsági gyakorlóterén (Üllői-ut végén)

Bleriot felszállása

☞ Villamoskocsik ez alkalomra a városból a nézőtérig közlekednek. Az odamenő kocsikon jelzőablák lesznek. ☞

HELYÁRAK: Páholy (4 személyre) 100 kor. Számozott tribün ülések I. sor 30 korona, II—III. sor 20 korona, IV—VI. sor 10 korona, VII—X. sor 5 korona. Ülőhelyek (padokon) I. sor 3 korona, II—III. sor 2 korona, Állóhely 1 korona.

Jegyek kaphatók: A „Lyra“ hangversenyirodánál VI., Andrásy-ut 15. Telefon 174—17. Rózsavölgyi és Társa zeneműkereskedésében IV., Kristóf-tér 3. Telefon 10 - 80. Musica r. t.-nál Teréz-körut 1 a. Telefon 4—81. Bárd Ferenc és testvére zeneműkereskedésében Kossuth Lajos-utca 4. szám. Telefon 25—13. és a dohánytőzsdékben.

FODOR-féle vívóterem Koronaherceg-u. 3.

LOVAS GYULA vívóterme

Nagymező-utca 28., II. em.

Ujjonnan nagyobbítva. Kényelmes berendezéssel. L. I. kiismeretes, jó tanítás mindkét nembeli felnőttek és gyermekeknek! Beiratás naponta!



Angol Sport
és LAWN TENNIS
FELSZERELÉSEK

~ NAGY VÁLASZTÉKBAN
WESZELY ISTVÁN NÁL
- BUDAPEST, IV. VÁCI UTCA 9. -

ÁRJEGYZÉKET BÉRMENTVE KÜLD.

meghódításának történetében s különösen méltatják a szerzők Cyprián barátunk másfél század előtti, bár csak legújabbban felfedezett kísérleteit, aki aeroplán-kísérletekkel évtizedekkel előzte meg a főbbi nemzeteket. A könnyű robbanó motorok feltalálásával azután új irány nyílik meg a repülőgép történetében. Ez az irányzat Lilienthallaal kezdődik és betetőzését a Wright testvérekben éri el.

III. felvonás. Napjainkban vagyunk. Latham balsikerű kísérlete után Bleriot átröpül a csatornán, a rheimsi versenyeken 38 aeroplán versenyez az elsőségért. A diadal mámorát csak néha-néha szakítja félbe egy pillanatra egy-egy katasztrófa. Már közel vagyunk a levegő végleges meghódításához s feltűnik előttünk a jövő képe; a sejtelmes, a titokzatos jövő, mikor a repülőgép égisze alatt meg fog változni az egész világtrend.

Nagy tudással, szakismerettel irták meg darabjukat a szerzők. Nem kerülte el figyelmüket semmi ami érdekes és fontos s a rengeteg anyagból bámulatos ügyességgel tudták kiválogatni a levegő meghódításáért folyó küzdelem legérdekesebb részleteit. Szép poetikusan megrajzolt részek teszik élénkké és változatosabbá darabjukat, mely ép ezért sohasem lesz fárasztóvá s a nagyközönség nemcsak tanul, hanem kellemesen szórakozik is. A színház nagy gonddal szerelte fel a darabot, 137 gyönyörű, színes állókép illusztrálja s a 9 mozgóképben a ballongyártástól kezdve, a levegő meghódításának minden részlete felvonul előttünk.



Bleriot és felesége, egy tipikus francia szépség.

Mennyibe kerül egy aeroplan.

Aeroplan	Típus	Szerkesztő	Csavarok száma	Hárdfelület	Méretek		Motor	Hengerszám	Lőertétség	Súly vezető nélkül	Ár	
					hossz	szélesség						
Antoinette	e	Sté Antoinette	1	35	méter	12-00	14-00	Sté Antoinette	8	50	475	25.000
A. V. I. A.	e	Ateliers Vosgiens	1	14	méter	7-00	7-50	Dutheil & Chalmers	2	30	200	8.000
Blériot XI	e	Blériot	1	14	méter	7-50	8-60	Anzani	3	24	210	12.000
Blériot XII	e	Blériot	1	27	méter	7-60	9-60	E. N. V.	8	70	450	26.000
Chauvière	k	Penteado	1	20	méter	6-50	10-00	R. E. P.	7	35	140	12.000
Clément-Bayard	k	Clément-Bayard	1	60	méter	11-65	12-00	Clément-Bayard	4	43	450	17.000
De Dion-Bouton	k	De Dion-Bouton	4	62	méter	9-00	12-00	De Dion-Bouton	8	100	700	17.000
Farman	k	H. Farman	1	40	méter	12-00	10-00	Gnome (forgó m.)	7	45	450	28.000
Gangler	e	Gangler	1	27	méter	9-50	11-00	Gyp	4	40	295	25.000
Grégoire-Gyp	e	P. J. Grégoire	1	22	méter	11-00	10-00	P. J. Grégoire	4	40	300	12.500
Hanriot I	e	Hanriot	1	24	méter	9-60	9-17	Hanriot	4	35	335	20.000
Hanriot II	e	Hanriot	1	24	méter	9-60	9-17	Buchet	6	50	400	22.000
Köchlin	e	Köchlin	1	18	méter	7-60	8-00	P. J. Grégoire	4	24	260	14.000
R. E. P.	e	R. Esnault-Pelterie	1	21	méter	8-50	10-80	R. Esnault-Pelterie	7	33	355	30.000
Santos-Dumont	e	Clément Bayard	1	10	méter	6-20	5-50	Clément-Bayard	2	25	110	7.500
Sté de Constructeurs d'Appareils Aériens	e	Sté de Constructeurs d'Appareils Aériens	1	20	méter	8-00	10-00	Anzani	2	25	220	12.500
Vendome	e	Vendome u. Cie	1	22	méter	11-00	11-00	Anzani	2	30	270	15.000
Voisin	k	Voisin Frères	1	50	méter	12-00	11-50	Antoinette v. Gnome	2	50	500	25.000
W. L. D.	e	Lioré u. Cie	2	20	méter	8-70	8-70	Buchet	4	35	300	12.000
W. L. D.	k	Lioré u. Cie	2	50	méter	10-00	10-00	Renault	8	60	550	22.000
Wright	k	Sté Ariel	2	50	méter	8-50	12-50	Barriquan & Marre	4	25	400	30.000

A rövidítések közül: e = egyfedélzetű, k = két-fedélzetű, m = többfedélzetű.

Megjegyezzük, hogy ezen árakból a legtöbb gyáros lapunkra való hivatkozás esetén 10 százalékos árengedményt ad.

LAURIN & KLEMENT gyárt

motorkerékpárt, voiturettet, városi kocsi, turakocsit, teherkocsit, autobuszt.
MAGYARORSZÁGI VEZÉRKÉPVISELŐ
Budapest, IV., Semmelweis-utca 9. sz.

A GÖMBLÉGHAJÓK GORDON-BENETT versenye ép úgy, mint Rheimsban, az aeroplanoké, Amerika győzelmével végződött. Az új világ sportembereinek szívós kitartása és merészsége tehát ismét győzelmet aratott az agg Európa felett és a franciáknak,

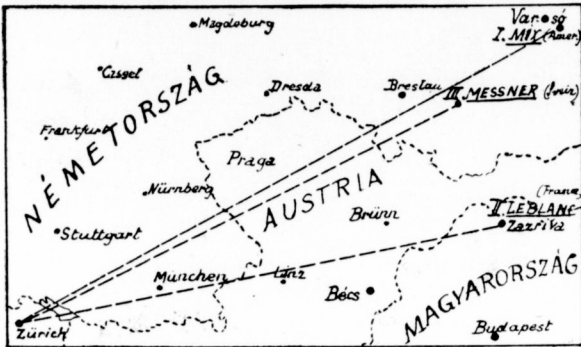

A Gordon-Benett verseny térképe.

A győztes amerikai léggömb az „America II.” 2200 köbméter gázürtartalmu. A ballont Edgard *Mix* vezette, akinek segítőtársa a francia André *Roussel* volt. Mix negyven éves, a Thomson-Houston vállalat mérnöke. Az 1907. évi Amerikában megtartott Gordon-Benett versenyben Mix ballonjával harmadik lett az akkor szintén másodiknak beérkezett Leblanc mögött.

Az America II. Zürichből való elindulása után, Mix azonnal magasabb régiókat keresett fel, ahol sokkal gyorsabb széláram fújt s ezáltal elérte azt, hogy amidőn a rossz, esős idő állt be, már 100 kilométer előnye volt, a többiek felett. Az esőzés a felsőbb régiókban azonfelül nem is volt oly erős s így ez is előnyére szolgált az America II.-nek. A ballon utazástartalma 35 óra volt, a végzett távolság 1150 kilométer. Az amerikai ballon az egyedüli, amelynek sikerült Szilízián keresztül Lengyelországba jutni és így a többiekkel szemben 300 kilométeres előnyt szerzett. Ezen eredményével nemcsak a Gordon Bennett díjat nyerte el, ha-

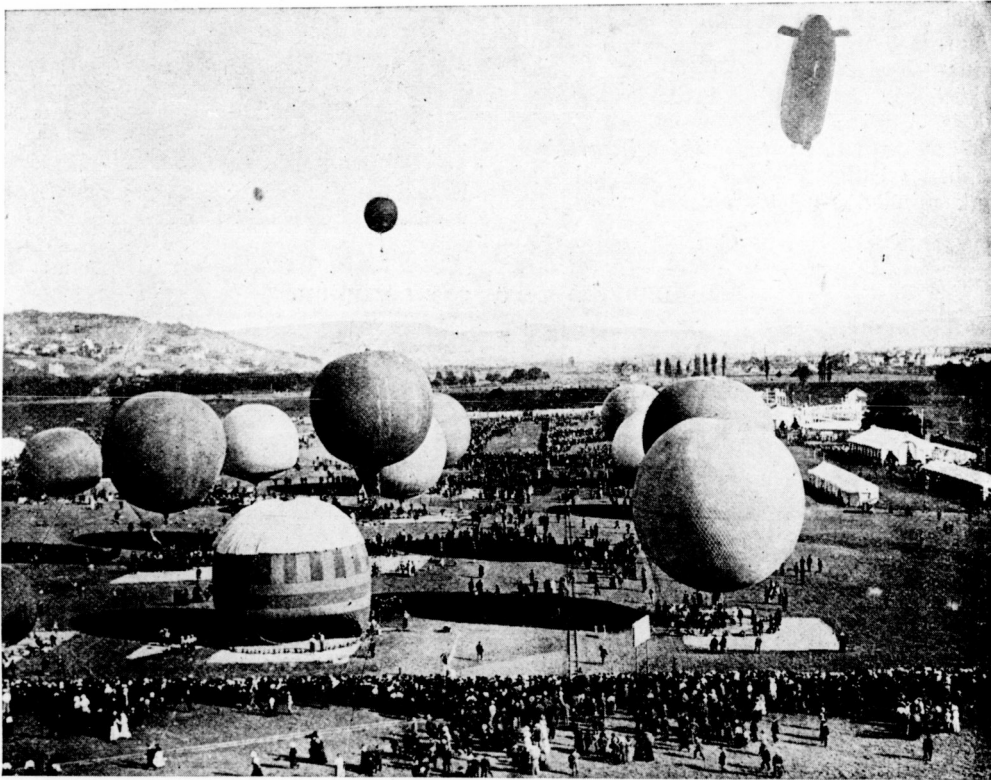

A Gordon-Benett verseny startja Zürichben.

akik biztosan számítottak a győzelemre, sőt a szerda estig beérkezett táviratok alapján máris elsőnek látszottak, csak az a vigasztalásuk marad, hogy *Mix* a győztes ballon vezetője francia aeronauták tanítványa s hogy kísérője s segítőtársa francia ember volt. A verseny különben a svájci ballonok legjobb átlagos eredményét eredményezte és ha hármas csapatverseny lett volna kiírva, úgy Svájc a maga 3., 4. és 5. helyével feltétlenül megverte volna a franciákat és németeket is.

nem a leghosszabb repülési időre kitűzött külön díjat is megkapta.

Második helyen az „Ile de France“ (Franciaország, 2200 m³) végzett, 835 kilométeres uttal. E léggömb Zazrivánál Alsókubin mellett szállt le és a 835 kilométeres utat 23 óra alatt tette meg.

Harmadik a tavalyi győztes kísérője, *Messner* kapitány, a svájci „Azurée“ (2200 m³) vezetője lett, ki Felsőszilíziában, Kreuzburgtól délnyugatra ért földet 828 kilométeres utazás után. Majdnem egész útján

TAMÁSSY PARK-SZANATÓRIUMA

Dunaharaszttiban == Pestmegye.

Elsőrangú gyógyintézet alkoholisták, morfinisták és idegbetegek részére. Nap- és légfürdők. Dr. Lahmann szerinti diétetikus konyha. Télen-nyáron nyitva.

Telefon: Budapest környék Dunaharaszti 3.



**PROSPEKTUST
KIVÁNATRA KÜLD
AZ IGAZGATÓSÁG.**

szakadó esővel kellett küzdenie és tekintve, hogy 6600 méter magasságot ért el, a ballonban ülők ruházata két centiméter vastagsága jégréteggel volt bevonva és mesterséges lélegzést kellett alkalmazniok. Negyedik a svájci „*Helvetia*“ lett a tavalyi győztes *Schaeck* ezredessel. Strelitzben, Sziléziának Oels kerületében szállott le 775 kilométeres ut után. Ötödik helyre a német „*Berlin*“ ballon került Bröckelmann vezetésével, 750 kilométeres ut után Nesselndorfban, Morvaországban ért földet.

Ezután következnek a svájci „*Cognac*“ Beau-chair vezetővel, amely Posznitz mellett, Délsziléziában ereszkedett le 745 kilométeres uttal és a német „*Busley*“, amely 740 kilométer után a trencsénmegyei Lazba jutott.

A többi ballonok eredményei: „*Piccardie*“ (Franciaország) 740 kilométer, „*Düseseldorf II.*“ (Németország) 700 kilométer, „*Condor*“ (Franciaország) 700 kilométer, „*Utópia*“ (Belgium) 680 kilométer, „*Zixa*“ (Olaszország) 665 kilométer, „*Albatros*“ (Olaszország) 650 kilométer, „*Austria*“ 650 kilométer, „*Ville de Bruxelles*“ (Belgium) 580 kilométer, „*The Planet*“

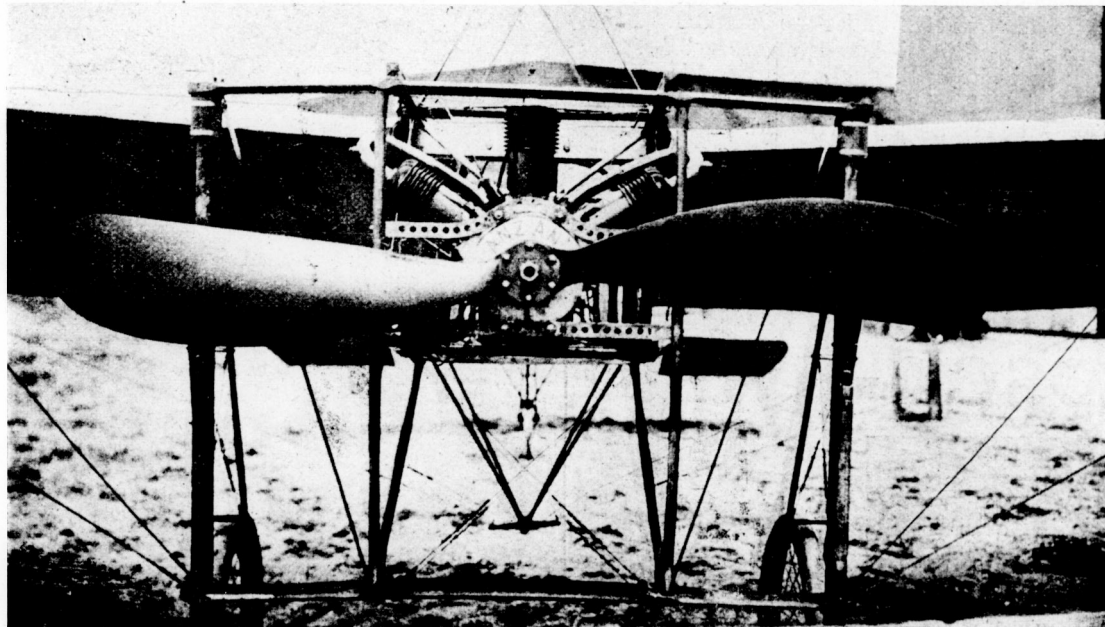

A Blériot-gép esavarja.

(Anglia) 465 kilométer és „*Jésus Duro*“ (Belgium) 430 kilométer.

Az eredmény a rossz időjárás miatt mind távoltság, mind repüléstartam tekintetében mögötte áll a tavalyinál.

MENNYIBE KERÜLNEK A MUTATVÁNYOS REPÜLÉSEK. *Bleriot* budapesti és bécsi repüléseiért 80,000 koronát kap, berlini két képerces repüléseért pedig 50,000 frankot kapott. Ezzel szemben *Curtiss* az aviatikai Gordon Benett-díj győztese öt chicagói repüléseért csak 50,000 koronát kért. Amint látjuk, *Bleriot* nem túlságosan szerény s alaposan kihasználja azt a reklámot, amelyet a *La Manche* csatorna átrepülése által csinált magának. *Bleriot* különben, mint a legszeszélyesebb aviatikus ismeretes, aki csak akkor repül, ha jó kedve van. Berlinben például faképnél hagyta az egész társaságot s elutazott. Reméljük, hogy Budapesten jó kedve lesz az „aviatikus primadonnának“, ahogy külföldön nevezik s szép repüléseket fog produkálni.

TROLLEY LÉGPÁLYA. A magyar és osztrák napisajtót ismételten bejárta egy eléggé kalandosnak tetsző hír, mely szerint komoly tervek létesültek egy Bécs—budapesti kábeles léghajó-összeköttetés tekintetében. A hír szerint a tervezők úgy képzeltek az összeköttetést, hogy 50—60 méteres vasállványokon kábelek lennének kifeszítve s a hozzá fixirozott léghajó elektromotorral hajtva, nagy gyorsasággal szállítaná a 20—30 embert fogadó gondolat. Előnyei volnának először az ut rövidsége, miután a pálya a légvonalban kötné össze a városokat, másodsor az alépítmény teljes nélkülözhetősége; praktikus azonkívül az az alagondolat, hogy a mozgó motor holt súlyát a szállítandó személyek, vagyis a hasznosított súly pótolja s egy megbízható árammal a kábelben át a propellert hajtani. Am gyakorlatilag egyenesen hasznavehetlenné válik az egész, ha a mozgatás módjára, a biztonságra s az üzem gazdaságosságára vagyunk tekintettel. T i. ha összehasonlítjuk egy kulturvidéken vezetett vasut használhatóságával s meggondoljuk, hogy itt a továbbmozgatáson kívül a szállított tehernek megfelelő emelő (lebegtető) munkát is kell végezni, amely munkát sokkal célszerűbben a homlok-ellenállás legyő-

zésére és a sebesség növelésére lehetne fordítani, miután így nagy keresztmetszetű ballon szükséges, a homlokellenállás is nagyobb lesz, könnyen beláthatjuk, hogy egy gyorsvonal sokkalta gyorsabban s ökonomikusabban mozgatható (miután az összes energia a hajtásra fordítható) mint egy ugyanoly erős lőerővel hajtott léghajó. Nem is szólnunk az üzem bizonytalanságáról, szabálytalanságáról és veszélyességéről. Oldalszél esetén egy kötött léghajó 10 eset közül legalább

Versenydíjaknak

alkalmas arany-ezüst áruk és órák legjutányosabban beszerezhetők

Gáti és Szabó ékszer- és órász üzletében

Budapesten, V., Bécsi-utca 9. sz.

TELEFON 7-66.

TELEFON 7-66.

7—8-szor elszakad. (míg szabad léghajóval ez ellen a különböző áramlatok kihasználásával, az oldalt vagy ferdén kormányzással védekezni lehet). Sokkal kevésbé kalandos volna a terv kivitele hegyes és unklivált vidéken, hol sem út, sem vasut nincs s hol ezeknek vezetése legyőzhetetlen technikai akadályokba ütközne.

Történetek is e téren kísérletek Angliában, mely praktikus eredménnyel, nem tudni, nevét is itt nyerte: „trolley légpálya.” Legcélszerűbben lehetne azonban megvalósítani az eszmét, mint hegyi-liftpályát, meredek hegycsucokra, melyek turisztikai s egyéb szempontokból csakhamar kedvelt kiránduló-helyekké válnának.

K. B.

OSZTRÁK-MAGYAR KATONAI KORMÁNYOZHATÓ LÉGHAJÓ. A közös hadügyminiszter most rendelte meg a második kormányozható léghajót.

A léghajó a Lebaudy — francia — rendszer szerint épül, 3.700 m³ térfogatu, 69 m. hosszú, 13 m. átmérőjű. A burok az osztrák-amerikai gummigyár részvénytársaság műhelyéből kerül ki, míg a gépalkatrészeket a wiener-neustadti Daimler-féle motortársaság készíti. A hajtóművezet Daimler-motor 100 HP., mely a léghajónak óránként 45 km.-es sebességet ad. Szerződés szerint a léghajónak 1500 m.-ig kell felemelkedni és 10—12 órai fentartózkodást kell kibírnia. A léghajót a jövő év tavaszra kell szállítani. A „Lebaudy” Fischamendben nyer elhelyezést, hol egy vasszerkezetű csarnokba kerül, míg a „Parseval”-nak csak facsarnok jutott.

A „Parseval” felépítése befejezéséhez közeledik. A burok már majdnem kész, a Daimler-motor már a

próbadadon van s a tartóváz is teljesen elkészült. A léghajó valószínűleg még a kitűzött határidő előtt kész lesz, a facsarnok azonban valószínűleg szeptember előtt aligha épül fel, de még akkor is el fog telni 2—3 hét, míg teljesen használhatóvá válik.

A „Parseval” így próbautját valószínűleg csak októberben teheti meg.

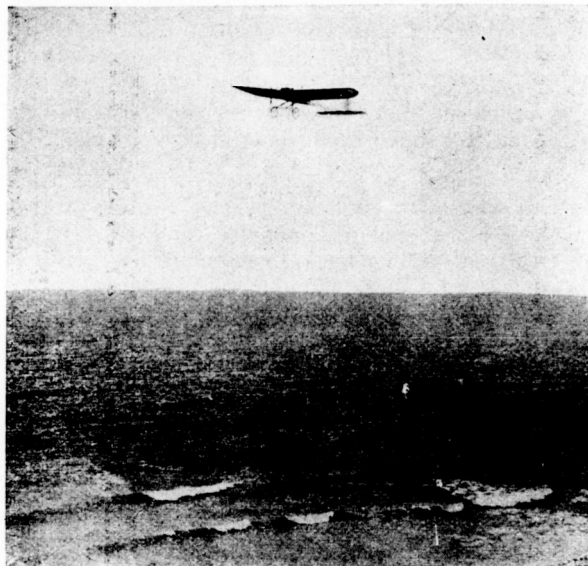

A WRIGHT TESTVÉREK Ohio államban egy 500 holdas farmlerületet vettek, hogy azon folytassák a repülőgépek kísérleteiket és ott esetleg aeroplán-gyárat építsenek.

Az 1910. évi aviatikai Gordon Benett-verseny miatt, amelyet a Rheinsi verseny eredményei alap-

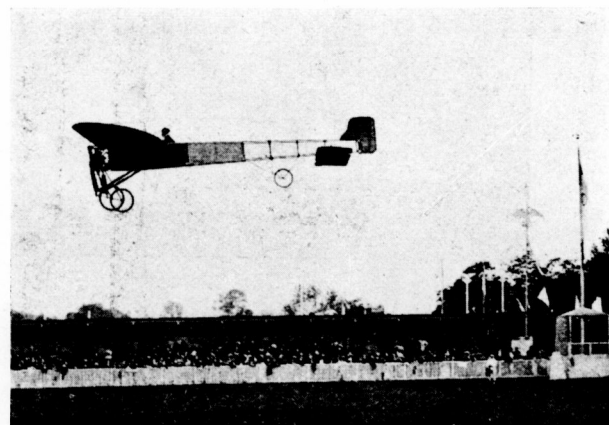

ján Amerikában kell megtartani, máris kitört a harc a New-Yorkot pártoló Aero-club of America és az Aeroclub of Washington között. Washington mellett egy remek 10 kilométeres repülőtér van, mely igen alkalmasnak látszik a verseny megtartására.

LONDONBÓL MANCHESTERIG AEROPLANON. Cody ezredes a múlt szombaton akarta a London—Manchester utat a Daily-Mail 250.000 koronás díjért megkísérteni, de egy előző napon nyitvafelejtett csapon át motorját elöntötte az olaj és a tisztogatás, gyertyák kicserélése stb. annyi időt vettek igénybe, hogy Cody lemondta a repülést és más időben fog azzal megpróbálkozni.

Bosch-gyújtó



a legrégebb, a
leelterjedtebb,
a legmegbízhatóbb és a legjobb.

Dénes és Friedmann

Wien, XVIII., Mitterberggasse .11

Int. telefon 20946. Sürgőnycim: Telefon-Magnetzündung Wien.

Magyarországi képviselőt:

Friedmann Ödön

Budapest, VI., Liszt Ferenc-tér 2. szám.

Sürgőnycim: Autofotechnika.

Telefon: 69—86

Saját külön berendezett műhely mágnesgyújtók beépítésére és javítására.

BLACKPOOLI MEETING. Az első angol aviatikai meeting f. hó 24-én kezdődik a Blackpooli aerodromban. A díjak összértéke ép úgy, mint Berlinben, 200.000 márkát tesz ki. A legnagyobb díj: 75.000 frank a távolsági versenyre van kitűzve.

AFRANKFURTI AVIATIKAI MEETING első díját De Caters báró, belga amateur aviatikus nyerte meg, második Bleriot lett.

ANEMZETI SPORT ÉS AZ AUTOMOBIL MODELLEAEROPLAN-VERSENYÉRE már eddig is többen ajánlottak fel tiszteletdíjakat. A versenykiírást jövő számunkban közöljük.

Hírek.

AZ ELSŐ NEMZETKÖZI MEZŐGAZDASÁGI Automobil Koncesszus és Automobil-Kiállítás a múlt hó végén folyt le Amiensben, Franciaországban 176 külföldi és 218 francia kongresszusi tag részvétele mellett. A kiállítás öt hangarban volt elhelyezve és a legkülönbözőbb talajmegmivélő gépeket tartalmazta, mint szántó-, vető-gépeket, teherkocsikat stb. A kiállítással kapcsolatban több verseny is volt, így például sofför-verseny, amelyen a jelentkezett 16 soffört arra nézve vizsgálták meg, hogy mennyire értenek a motoros mezőgazdasági gépek gyors üzembehelyezéséhez, üzemen-zavar esetén a hibák gyors feltalálásához, a gyújtás helyes kezeléséhez, a gépek jókarbantartásához stb. Az egyik napon talajművelőgépek versenye volt, amelyen három gyár vett részt, győztes a Societé Internationale de Machines agricoles de Paris cég szántógépe lett, amely a következő eredményeket érte el.

I. nap. Megmunkált terület 143 ha., munkatar-tam 2 óra 55 p., vízfogyasztás 76.75 liter, tüzelőanyag-fogyasztás 40 liter.

II. nap. Megmunkált terület 149 ha., munkatar-tam 6 óra 35 p., vízfogyasztás 75—26 liter, tüzelő-anyagfogyasztás 44.79 liter.

A verseny második komoly konkurrensa a *Société Generale de moto culture* Landrin rendszerű gépe 38.46 ár területet munkált meg 2 óra 27 perc alatt, de azután egy tárcsarepedés következtében feladta a versenyt.

SAURER TÜZOLTÓ-AUTOMOBIL. A Saurer cég mult héten új szerkezetű tüzoltó-automobilt mutatott be a bécsi tüzoltóparancsnokságnak. Az új jármű egy 24 l. e. motorral van ellátva, amely percenként 600—800 liter vizet képes normálisan 60, maximálisan pedig 10 méter magasságra lövelni egy rotációs szivattyu segítségével. A szivattyu a hátsó tengely mögött van elhelyezve. A kocsin 12 ember számára van hely s ezek ülése felett vannak a létrák elhelyezve. Egy kocsin lévén elhelyezve a tüzoltóság számára szükségelt összes kellék, a Saurer tüzoltókocsi igen célszerű használati járműnek tetszik.

AZ AUTOMOBILFORGALOM NEMZETKÖZI SZABÁLYOZÁSÁT célzó kongresszus e hét elején fe-

jezte be működését Párisban. A kongresszus fontos határozatokat hozott az autómobilok vámkezelésére, az utjelzésekre, a hajtási szabályokra stb. vonatkozólag, amelyek részletes ismertetését jövő számunkban fogjuk közölni. Az utolsó ülésen — hír szerint — amidőn a magyar és osztrák képviselők különféleképp szavaztak, az osztrák képviselő protestált ez ellen. Nem ismerjük még részletesen az esetet, de osztrák perfidiára tudvalevőleg mindig el lehet készülvén az ember s így nincs okunk a hír valóságában kételkednünk.

AZ 1910. ÉVI GRAND-PRIX. Az *Automobile Club de France* mult héten tartott sportbizottsági ülésében elhatározta, hogy feltéve a gyárosok hozzájárulását, a jövő évben ismét megrendezi a Grand-Prix-t. A világverseny távja 800 kilométer lesz és tervbe van véve a kocsik korlátozásának teljes elhagyása. A gyárosok találékonyságának így ismét tág tere nyílik s hacsak a gummiabroncsok kibírják, nagyszerű sebességi eredményekre van kilátás. Nevezési díj egy kocsi részére 5000, kettő részére 8000 és három részére 10.000 frank állapított meg. Az ülésen a nagyobb cégek képviselői közül De Dian márki, Louis Renault, Brasier, René de Kniff (Panhard) és Eugène Gobron vettek részt, akik mindenben hozzájárultak a bizottság határozatához. De Dion márki, aki eddig ellensége volt a versenyeknek, az ülés után kijelentette, hogy gyára ezuttal szintén részt kíván venni a Grand-Prixben, mert a tétlenség által okozott károk nagyobbak, mint egy Grand-Prix költségei.

Kapcsolatban a Grand-Prix-vel, az *Automobile-Club de France* július havában egy nagy aviatikai és esetleg egy motorosónak-meetinget is szándékozik rendezni, a megfelelő szakszövetségek támogatásával.



A Weiner és Grünbaum udvari szabó cég, autómobilisták és sofförjeik számára legújabb s Angliából hozatott minták szerint igen praktikus felszereléseket készít.



„Automobilia“

első magyar PNEUMATIC javító műhely. Első-rangu nyersanyag, legmondosabb vulcánizálás

BUDAPEST, VII., Vörösmarty-utca 20. sz.

Sürgőnycim: AUTOMOBILIA.

Távbeszélő 105—08.

Ne tévóvazzék, ha fáj a feje hanem használjon azonnal

BERETVÁS-pasztillát amely 10 perc alatt a legmakacsabb migraint és fejfájást elmulasztja. — Orvosok által ajánva.

Ára 1.20. Kapható minden gyógyszerárban. Készíti: Beretvás Tamás, gyógyszerész Kispesten. 3 doboznál ingyen postaszállítás.

MAGYAR AUTOMOBIL CLUB



hivatalos

közleményei.

Elnök: Gróf *Andrássy* Sándor.

Elnökhelyettes: Gróf *Zichy* Béla Rezső.

Igazgatóság: *Blathy* Ottó Titusz, Gróf *Esterházy* Móric, *Hatvany* Károly, bátorkeszi *Kobek* Kornél, kiscétényi *Kovács* László, *Krisztinkovich* Béla (ügyvezető igazgató), Gróf *Károlyi* Imre, Gróf *Széchenyi*, István, Bárá *Vécsey* László.

Választmány: Az igazgatóság tagjain kívül *Andrássy* Géza gr., felsőványi *Baruch* Jenő, *Bayer* Dezső dr. *Csonka* János, *Delmár* Tivadar dr., győri *Farkas* Lajos, *Fényi* Béla, *Gerbeaud* Emil, *Hatvany* József, *Harkányi* János br. *Hevesy* Vilmos, *Károlyi* Mihály gr., *Nagy* Sándor dr., *Ormosy* Vilmos, *Szende* Károly, *Telek* Pál, gr., *Varró* Indár dr., *Wenckheim* József gr., *Zsolnay* Miklós.

Clubtitkár: ifj. *Krisztinkovich* Béla.

Clubhelyiség: Budapest, IV. kerület, Kigyó-tér 1., királyi bérpalota. **Hivatalos irodai órák:** d. u. 5—7-ig. **Könyvtár, szaklapok, szabadalmi leírások és szakárjegyzékek gyűjteménye.** 10—12-ig és 4—6-ig nyitva. **Sűrűgöncim:** Autoclub Budapest. **Telefonszám:** 11—70.

Jegyzőkönyv.

felvétel a Magyar Automobil Klub választmányának és igazgatóságának 1909. október 8-án tartott együttes üléséről.

Jelenn voltak: Gróf *Andrássy* Sándor elnöklete alatt *Blathy* Ottó Titusz, dr. *Delmár* Tivadar, győri *Farkas* Lajos, *Hevesy* Vilmos, gróf *Széchenyi* István, dr. *Varró* Indár és gróf *Zichy* B. Rezső tagurak.

Jegyzőkönyvvezető: ifj. *Krisztinkovich* Béla, klubtitkár.

Jegyzőkönyv hitelesítésére felkértek gróf *Zichy* Béla Rezső és *Hevesy* Vilmos urak.

Elnök az ülést megnyitván üdvözlöi a megjelenteket a nyári szünet után első összejövetel alkalmából, termékeny és sikeres munkálkodást kívánva és remélve.

A tárgysorozat első pontja tagfelvétel volt, a megejtett titkos szavazás útján egyhangulag a Magyar Automobil Klub tagjai 1910 január 1-től kezdődő tagsági kötelezettséggel:

Gy. *Andrényi* Károly, vasnagykereskedő, Arad.

Auspitz Vilmos, földbirtokos.

Dr. *Bamberger* István, jogtudor.

Dr. *Barcasay* Andor, országgyűlési képviselő.

Várbogyay Bogay József.

Dr. *Bródy* Dániel.

Gróf *Chotek* Rezső, es. és kir. kamarás.

szamosújvár-némethi *Dániel* László, nagybírt.

Deutsch Arthur, keresk. tanácsos.

Höcker Frigyes, gépgyáros.

Köhner Willy, földbirtokos.

Klősz Pál, gyáros.

Leitgeb Imre, kir. tan., Zimony.

Lukács László v. b. t. t.

Schwartz Ferenc, gazda.

Schiffer Miksa, mérnök.

Stromszky Sándor, vezérigazgató.

Dr. *Tagányi* sándor, ügyvéd, Arad.

lángi ifj. gróf *Zichy* János v. b. t. t.

Zombory Richard.

Bellinger Lajos, mérnök.

Grünwald Vilmos.

Sztankovánszky István, es. és kir. kamarás.

A tárgysorozat következő pontjával gróf *Zichy* Béla Rezső beszámolt a nyár folyamán külföldön tett utazásai közepett végzett nemzetközi tárgyalásairól. Így tárgyalásokat folytatott a jövő évi *Prinz Heinrich Fahrt* rendezése céljából a *Kaiserlicher*, valamint az *Oesterreichischer* Aut.-Klubokkal, melyeknek azon negatív eredménye volt, hogy az 1910. évi előreláthatólag utolsó *Prinz Heinrich Fahrt* kizárólag Németország területén fog lezajlani.

Ugyanezen klubokkal, valamint a *Bajor* Aut. Klubbal lépett érintkezésbe a jövő év tavaszán *Regensburgból* kiinduló motorosónak-verseny Magyarországra való meghi-

vása tekintetében. A tárgyalások mai állása szerint a verseny május hó 1. és 15. között fog megtartatni, de nem mint eleinte tervezve volt, az említett kiinduló ponttal és *Mehádia* végcéllal, hanem a *Passau*—*Belgrádi* *Dunaszakaszon*.

Budapesten egy pihenő nap fog tartatni.

A választmány tudomásul vette ezen előzetes tárgyalásokat s úgy határozott, hogy az említett automobil-klubok hivatalos megkeresése után fog intézkedni a verseny előkészítése felől.

Bejelentette végül gróf *Zichy* B. Rezső a *Kaiserlicher* Automobil-Klub köszönetét, a Magyar Aut.-Klub elnökének, a Klub nevében kifejezett részvételeért dr. *Levin* *Stoelting* alapító és választmányi tag halála felett, valamint *De la Croix* vezértitkár távozását, s helyének *Rampold* ellentengernagyval való betöltését.

Tudomásul szolgál.

Ifj. *Krisztinkovich* Béla titkár előadja a nyár folyamán beérkezett irományok elintézését, valamint a folyó ügyeket, melynek folyamán beterjeszti a *Vöröskereszt-Egylet* átiratát az automobil sebesült-szállító oszlop szervezeti határozványai tárgyában. A m. kir. honvédelmi miniszterium ugyanis a Klub által felterjesztett javaslaton több módosítást eszközölt; így többek között a tagok számát 20-lan limitálta s elhagyta az osztagokban való osztást. A vöröskereszt egylet maga részéről hozzájárult a módosításokhoz s kéri a Magyar Aut.-Club választmányának döntését.

A választmány egyhangulag elfogadta az új tervezeti határozványokat és erről a honvédelmi miniszteriumot a vöröskereszt egylet útján értesíteti és az új szöveget egész terjedelmében a jegyzőkönyvbe illeszti.

Több tárgy nem lévén elnök az ülést berekeszti.

Kmf.

Ifj. *Krisztinkovich* Béla,
titkár.

A Magyar Automobil Klub tagjainak szíves figyelmébe ajánljuk a következő hozzánk beérkezett figyelmeztetést:

3220/909. szám.

Esztergomi járás főszolgabírájától.

MAGYAR AUTOMOBIL KLUB ELNÖKSÉGÉNEK

Budapest.

Van szerencsém felkérni a tekintetes Elnökséget az iránt, miszerint az automobil-tulajdonosokat figyelmeztetni méltóztatnék, hogy a községekben való áthaladás alkalmával a sebességet mérsékeljék és lehetőleg feltűnőség nélkül vonuljanak keresztül, annál is inkább, mivel a községi lakosok a rendszeren okozni szokott károk miatt amugy is ellenszenvvel viseltetik az automobilok iránt és könnyen megeshetik hogy a felzigatott lakosság tettelegességre vetemedik, azért is, mert már több ízben előfordult, hogy kártétel esetén a kártétvő tovaszárguldott anélkül, hogy a követelt összeget kiegyenlítette volna.

Esztergom, 1909. évi augusztus 29-én.

Főszolgabíró.

NEMZETI SPORT

ÉS A MAGYAR VIZI SPORT MINDEN SPORTTAL FOGLALKOZÓ SZAKLAP.

A Nemzeti Sportot 1903-ban Fodor Károly műegyetemi vívómester alapította. A Magyar Víz Sport, előbb Magyar Evezős Sport, VIII. évfolyamában 1908. február 1-én egyesült a Nemzeti Sporttal.

Futball-bajok.

A labdarugás a magyar sport kedvence gyermeke. Valóságos mese az a gyorsaság, amivel a lelkeket meghódította. Olyan tüneményes szerenese kísérte, hogy szinte visszaéltük magunkat a csodák korába. Még itt áll a szemünk előtt a kezdet felénk tipegése: alig tíz esztendeje annak. És ma már csak Budapesten több van 50 egyetnél, amelyik a labdarugást műveli; a vidékkel együtt fölmegy a számuk százra is. És ezek az egyetek nemcsak névben élnek, mint akárhány torna- vagy atletikai egyesület.

Hát még az a sok ide-oda rugdalódzó, amelyik nincs egyetbe tömörülve! Két kő, a tetején a gardrobbal: az a kapu. Egy ásatag labda és egy füttyülő: az az egész berendezés. A terület szemétdombból avanszált megszentelt sporthelyiséggé. S mi többiek boldogan nézzük ezeket a vad társulásokat, valamint az inasokat és tanulókat, akik a barackmagtól az üres gyújtókatulatyáig mindenféle tárgyat passzolnak és suttolnak az utéikon át. És elégedetten jegyezzük meg:

— Ime, ezek a jövő emberei. Belőlük sarjad ki a sportoló nagy Magyarország.

Ezt a csudahatást két nagy okra lehet visszavezetni. Egyik a futballban rejtlő önerő. Olyan sport ez, ami látványosságnak is páratlan. Egyformán megragadja a telivér virtuskodást és a lankadt kulturidegeket. A másik ok a sajtó gyönyörű viselkedése. A „megfizetett közvélemény” „a köcsös zsidógyerekek” és egyéb tisztességes jelzőjű magyar újságírás, haszon nélkül, pajtáskodás nélkül megcsinálta nekünk a futball közönséget és hírt koszoruzott a szereplők fejére.

A két főök mellett nem szabad dicséretlenül hagyni a vezetőket sem. A magyar fajtól szokatlan leleményességgel fölfogták a kínálkozó alkalmat. Hasznót facsartak a publikum ébredő sportérzékéből, anélkül, hogy kizsartolták volna. Ment minden a legszebb rendjén, s a magyar futballozás egyik kezdeményezője jogosan mondhatta visszavonulása

alkalmából — gondolom éppen a mi lapunk hasábjain — hogy az ezredik futballpálya alá kíván majd temetkezni.

Amit eddik mondtam, az csupa dicséret. Legföljebb a játékosokat felejtettem ki, talán nem is véletlenül. Őket annyiszor tömjénezik a lapok, meg a saját embereik, hogy most újabb himnuszokra nincs szükség. És ha eddig volna, akkor ezek a sorok fölöslegesek lennének.

De nem eddig van. A futballsport mézes hetei elmúltak; nagy visszahatás készül a lelkekben. Eddig agyonra dicsért száj és újság mindent, ami futball. Most azonban már egyre hangosabb lesz az elégtelenség. Két panasz hangzik folyton-folyvást: hogy durva a játék és hogy pártoskodnak a bírák.

Ha csak az egyik volna is igaz, már untig elég lenne, hogy a futballsportot lejárassa. Mert a tömeg lelke mindig vezetésre szorul. A legbiztosabban vezeti az abszolút becsületesség. Ha meggyökeredzik a köztudatban, hogy a futballpályán tisztesség uralkodik, akkor a tömeg aszerint igazodik és a gyanu nem terjeng; még a nyilvánvaló bűnös eszelekedetre is rámondják a tévedés mentességét. De ha a tömeg lelkébe egyszer beleveszi magát a bizalmatlanság, akkor nincs többé mentesség. A tiszta helyzet gyauussá válik, a tévedés már kész gazság és a valóságos gazság, akármilyen szörványos legyen, általánosítódik. Egy darabig még kijár a tömeg mecsét nézni reménykedéssel, megszokásból; ott háborog ki-ki a pártállása szerint; de egyszer csak észbe kap a sok ember: — Nem vagyok bolond, hogy a pénzemért mérget egyem! — s vissza megy a kávéházába vagy átvádol más sport-alkalmatossághoz. Hogy aztán a futball mit ér közönség nélkül, azt kérdezzék meg a vezetők a csukától, ami alól leeresztették a vizet.

Már pedig mind a két panasz jogos. Nem lehet letagadni: Isten és a világ látja. A publikum teli torokból ordítja, a lapok is egyre kürtölik. Amikor a legszebb sport-

Lawn-Tennis. Football.

Teljes lawn-tennisz-felszerelések. Amerikai, angol és francia prima rakettek. Wright and Ditson, Slanzenger, Ayres, Sykes, Davis, Bussey, Prosser, Jaques, Miss & Cie, Williams stb. gyárosok rakettjei. — Rakettjavítások elsőrangú szakmunkás által. —

Versenylabdák; Slanzenger, Standard, Selected, Ayres, Champion, Sinnet, Climax stb. — Közép és bekerítő hálók. Szilopok, rakettprések. A Magyar Országos Lawn-tennis Szövetség hivatalos játéka- és versenyszabályai. Versenyjegyzőkönyvek.



Angol és magyar sportjátékok összes kellékei. .:

Uj Diabolo-játék minden kivitelben.

Hitelesített athlétikai sportcikkkek egyedüli főraktára. Torna-szerek. Valódi olasz Perez-féle vívóeszközök. Izomerősítők. Hockey. Golf. Lovaspoló. Croquet. Sportöltözékek és felszerelések legnagyobb raktára.

— Képes sportárjegyzék ingyen és bérmentve. —

KERTÉSZ TÓDOR sportüzlete, BUDAPEST, IV., Kristóf-tér.

Allandó sportkiállítás. .: Alapítva 1861-ben. .: Sport-, díszmü- és játékaruk. .: Utazási és háztartási cikkek Feltűnést keltő tenniszrakett-újdonság 1909-re. Slanzenger-féle „Kertész Special“-ütő kizárólag a Kertész Tódor cég részére.

évezetben volna részünk, egyszerre belekerül a haj a levesbe. Vagy pofon esattanik, vagy nyomorekká rugja egyik a másikat, vagy a bíró otrombán pártos, vak, süket és néma. Olykor még sántít is, csak hogy látnia ne kelljen. Csuda, hogy púp nem nő ki a hátán hirtelenében. Ma még csak két bizonyíték szól a mellett, hogy a futballnál egyetemes nagy bajok vannak: a közöledetlenség és az atletikai versenyek szertelenül megszaporodott publikuma. Mert a kettő összeköttetésben van egymással. A futball-mecek elől a tisztességes atletikához pártol a sportéhes közönség. De majd a bizonyítékok szaporodnak s a futball estéje elérkezik. Néhány dühös klub-féreg fog odakint a tátongó tribünökön egymás hátán esernyőket összetörni, közben a pályán biesak fog dolgozni és bírói beleket dug vissza hüvelyébe a mentők keselyűhada, nyilván a rendőrségi bünkrónika rovatában lesz a mérkőzésekről beszámoló, a jó érzésű nagy tömegek pedig futva fognak menekülni a futball elől, mint a dühös kutyák marakodásától.

Ez bizony nem valami díeső kilátás. És ezért a szomorú végeért nem volt érdemes annyí jó munkát fölhalmozni.

Múza Gyula, a sport-globe-trotter azt mondja, hogy nem való a magyar vérnek a futball, mint a gyerekek a bor. Olyan izgató játékok az, hogy a sanguinikus magyar fajnák okvetlen a fejébe kergeti a vért. Való az a higgadt angolnak, meg a finomságtól duzzadozó franciának.

Ne adja az Isten, hogy igaza legyen. En még remélem, hogy jobbak vagyunk, mint amilyenek látszunk. De az bizonyos, hogy ha csak jüगतunk, akkor a futball napjai Magyarországán meg vannak számlálva.

Megpróbálom kikeresni az orvoszereket a bajhoz.

Először is ellentétben az eddigi panaszlókkal, nem tartom hibásnak sem a játékosokat sem a bírakat. Aki valaha mecseset végigjártott, csak könnyelmű ember lehet, ha hibáztatja őket. Hogy ott kiűn a pályán miféle érzések vezeték a játékos és a bírót, azt laikus ember fölfogni alig képe. Mindegyik embernek pattanásig meg van feszítve az idege. A megfeszített idegek pedig sose jó tanácsadók. Hogy rendjén menjen a játék, ahhoz a környezet tisztessége szükséges. Kell, hogy a játékos és a bíró tudják, hogy a közönség tőlük tisztességet vár. Ha ez nincs meg, akkor a játékos durva és a bíró pártos lesz. Lesi a közönsége hangulatát s a szerint tesz-vesz. Nyilvánvaló tehát, hogy a panasz oka az, aki a panaszközt világgá röpti; maga a közönség. Az ő fejelemzetlensége, klub-pártossága, keresztény- vagy zsidó-gyűlölete és neveltelensége ragad át a játékosra meg a bírora. A publikum hangulata formálja a játékosok. Képtelen egyebet tenni, mint amit tőle várnak. A tribünök és a pálya között folytonos energia-átsugárzás megy végbe. A publikum huzza föl a szereplőket és neveli durvának, pártosnak.

A futball ismét egy kiáltó példája, hogy közel van Ázsia. Az a féktelen temperamentum, ami nálunk divatos: az a tolakodás, amivel a korlátolt fölfogásunkat másokra tukmáljuk; az az éretlen erőszakoskodás, nyegle hánya-vetéség, amivel utcán, villamoson, korezmában, zsuron és templomban folyvást találkozunk, az előbgi magát a futball-meceken is. Átveszünk minden szépet és jót a művelt nyugattól, de átalakítjuk a saját zabolátlan szokásaink mintájára s ezzel kifogatjuk a böles intézményt a valójából. Ez a szomorú sors vár a futballra is.

Ha csak a klubok vezetősége, s az ő káptalanjuk: a szövetség meg nem embereli magát. Mert most ő rajtuk a sor. Lássuk, lesz-e annyi böleségük a fönttartásnál, mint az építés: él volt?

Bizonyos, hogy azt az eldurvulási folyamatot, ami a közönségben végbe megy, megállítani nehéz. Ki kell emelkedniök klubkereteikből és kultüremberékké kell lenniök, akiknél a sporttisztség is egészen természetes valami. Ed-dig alkudni szoktak, pláne a lóvásáruknál szokásos módon.

Most már igazságot és szigort kell alkalmazni. A végleg elromlott játékosokat el kell távolítani. Hozni kell ismét vendégszereplésre angol amatőröket. De legfőképpen *el kell hallgattatni a publikum százás részét.* A karhatalom beavatkozásától nem kell féltetni a futballt. Kérni kell a rendőrséget, hogy nagy létszámmal vonuljon ki, helyezkedjék el a tribünön mindenfelé és ne tűrjön izgatásokat. *Aki csak pufut kiált is, távolítsák el. Ne hallatszék a mérkőzéseken egyéb, mint a tetszés nyilvánítás.*

Ugy-e bizony, ez minden színházban így van és senki sem méltatlankodik miatta. A legutolsó városligeti brettiliben ki van írva ékes magyarsággal, hogy piszsgés vagy a színpadra dobálás rendőrileg tilos. Bennem is ágaskodott már a bestia. Hányszor szerettem volna egy-egy ocsmány jelenetet kifütyölni! Néha olyan kedvem lett volna valamelyik otromba szereplőt szódásüveggel vagy mivel fejbe köllintani, lepisszegni. De tudtam, hogy nem szabad, hát meg se próbáltam. A futball a közönségnek ugyanolyan színház, cirkusz vagy akármiféle szórakozó helynek nevezzük, mint bármelyik más nyilvános hely. *Ha ott tud üledelmes lenni a közönség, tessék itt is arra kényszeríteni.*

A közönség kordába szoritása az a varázs-szer, ami a futballt a sportnak megmenti. Ha a publikum beesültre-szik, akkor majd a játékos meg a bíró is a szerint fog viselkedni. Jó lesz a tanácsot megfogadni, míg nem késő. Ne nézze azt senki, hogy a tanács tőlünk ered. Mert ha egyszer a közvélemény, ez a sokszor hamis nyomokon járó Cato kimondja a Ceterum censeo-t, akkor a magyar sport szegényebbé válik egy dus talajjal.

Dobák Emil.

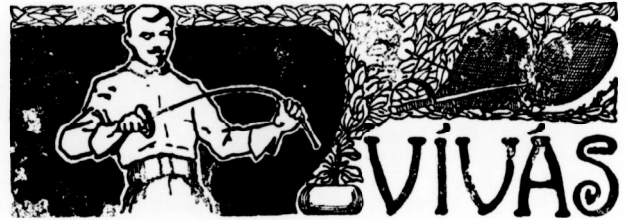

Világverseny Budapesten.

Az 1909/10. évi vívószézon folyamán Budapesten rendezendő világverseny tervezési munkálatai serényen folynak. Sajnos, de az idén karácsonyra aligha lesz az megoldható. Nemzetközi szokás szerint az ily nagy versenyek pozícióit ugyanis legalább 3 hóval a verseny előtt illik közzétenni és ebből az időből már kifogytunk. A nehézséget az okozza, hogy a rendezés feltételeit előbb a rendezésben résztvevő klubok választmányainak kell megvitatnia, ami természetesen nem történhetik meg beható tanácskozások nélkül. A lényeg azonban, hogy több nagy klub egyetértőleg rendezze a versenyt és hogy a verseny meghívási legyen, biztosítva van. A részletkérdések sok gondot okoznak, mert állandóan kerülnek felszínre igen jó és megszívlelésre alkalmas ideák.

A meghívási formát azért kellett választani, mert egy teljesen nyílt világversenyre nem találhatunk anyagi fedezetet. Ha azonban ez sikerülne, mi sem állana a nyílt verseny utjában. Nyílt versenyvel azonban mindenesetre egyértékű lesz az oly verseny is, melyre minden ország vívószövetsége kiküldi a maga két legjobb emberét, akikkel aztán megfelelő magyar vívó állana szemben. Ez újabban a külföldi versenyek szokott formája, még az olimpiádokon is korlátozva van az egyes nemzetek résztvevőinek maximuma.

Nagyon fontos kérdés az is, hogy tör vagy párbajtör-versenyt rendezzünk-e, avagy mind a kettőt. Mindkettő

Versenydíjak

mindennemű sportra, állandóan gazdag választékban található

SCHUCH L. UTÓDAI

EDLAUER G. és SZLÁVIK

díszműúru-üzletében

BUDAPEST, IV. ker., Kigó-utca 4. szám,

együttes megrendezése ellen anyagi okok szólnak. A törverseny elbírálása végtelenül nehéz. Külföldön egyszerűen lehetetlennek tartják azt, hogy egy törversenyen végig igazságosan lehessen bírászkodni, oly végtelenül nehéz elsőrangú törvívók villámgyors akcióit helyesen elbírálni. Számba kell itt azt is venni, hogy a magyar szabályok a törvívás terén a külföldi szabályoktól eltérnek. Hazánkban ugyanis tuszt számít a felső kar, akárminő helyzetben éri is a szurás, ugyiszeint tuss a váll felső részét éró szurás (nemesak a kulesontig). A magyar szabály szerint bírászkodni lényegesen könnyebb, azonban egy nemzetközi versenyre, ily nemzetközi fegyvernél, melyben mi a külföldet még soká nem érjük el, aligha alkalmazhatjuk a speciális magyar szabályt.

Maradna tehát a párbajtőr, ez a jelenleg mindenütt elfogadott és divatozó fegyver. Ennek elbírálása már egyáltalán nem nehéz. Sajnos, azonban e fegyverrel alig állíthatunk méltó ellenfeleket a külföldiekkel szembe. Ha tehát párbajtőrverseny lesz, ugy e versenyszámot egészen áll kell majd a külföldnek engednünk.

Lapunk egyik mult száma ismertette a kontinentális olimpiád igazán nagyszerű tervét. Az agitáció ez eszme mellett erősen folyik. Persze, a dolog nagyrészt attól függ, hogy mily módon oldódik meg a kormányválság és a leendő kultuszminiszter fel lesz-e lelkesíthető e szép terv iránt, mely a kontinens minden sportemberét hazánkba esábitaná. Ha a kontinentális olimpiád valóra válik, ugy e vívóverseny nagyszerűen bele fog illeszkedni annak keretébe, természetesen idő és hely dolgában megtartva a maga függetlenségét. Tekintve, hogy az amerikai és angol vívók különös súlyllyal nem esnek a mérlegbe, a kontinentális verseny egyértékű lenne bármínő világversenyyel.

A verseny ügye fejlődését állandó érdeklődéssel fogjuk kísérni.

A HÍVATÁSOK VERSENYE. Lapunk két hét előtti számában aktív versenyző gárdánk egyik kiváló alakja, *Tervező Tamás*, álnév alá rejtözve egész kis csoportosítást közölt, hogy mikép lehetne összeállítani és megrendezni a hívatások versenyét, mely most Párisban oly érdeklődést kelt. Egyik jókedvű olvasónk most a következő levéllel felel *Tervező* urnak:

Igen tisztelt rovatvezető ur! Mint a „Nemzeti Sport” vívórovatának szerkesztőjéhez fordulok, hogy alábbi soraimnak, — ha eszmém a hazai vívás ügyének további fellendítésére alkalmas lennének — b. rovatában helyet engedni kegyeskednék.

Mint a vívósport régi lelkes híve nagy örömmel olvastam a N. Sp. utolsó számában egy hívatások szerint megrendezendő csapatverseny eszméjéről. E cikk inspirált engem, hogy én is — amennyire szerény erőmtől tellett — néhány tervet dolgozzam ki csapatversenyek rendezésére, — melyek bár új és kissé szokatlan csapatásokon haladnak — nagy mértékben emelnék a sportunk iránti érdeklődést.

Rendezzünk csapatversenyeket oly módon, hogy a résztvevők az általuk fizetett egyenes adó szerint osztatnak be csoportokba. Mily kedvesen hangzik „Győztes a virilisták csapata 9:0”.

Osszuk be a csapatokat a szerint, hogy ki milyen kerületben lakik, hogy ki hány órákor kel, a bajuszviselet szerint.

Csoportosítsuk őket eszerint: akiknek egy szabójuk van, akik együtt végezték az elemít, kinek mi a kedvence sajtja (vagy nótája), akik egyforma színű inget hordanak; az utóbbiak közé esetleg be lehetne illeszteni egy csoportot a villamos szabadjegyesek közül.

Nézetem szerint nem lenne érdektelen megpróbálkozni egy betegségnek szerinti beosztással.

Akiknek ugyanaz a betegségük volt, azok együvé kerülnek. Itt leginkább a vakbelesek csapata lenne népszerű.

Mily szép volna például a tudósítás, hogy a vakbelesek

erős küzdelem után megverték a dohány kisárusokat és így tovább.

Tervező Tamás munkatársamat szívélyesen üdvözölve maradok igen tisztelt rovatvezető urnak

kész híve
Gondolköző Gábor.

A MASZ. VIVÓDIPLOMÁI elkészültek. Meg fogják kapni az összes eddigi bajnokok és mindazok, kik az 1908. és 1909. évi bajnokságról hátralékokban vannak. A diplomák kb. két hét alatt küldetnek szét az egyesületeknek.

ÁLTALÁNOS A PANASZ vívókörökben és klubokban egyaránt, hogy az idei vívószezon igen nehezen indul meg. Ennek oka főként a pompás időjárásban keresendő, mert legtöbbször csak akkor kezdik meg az igazi munkát, ha a rossz idő a szabadból a terembe szóltja őket. Természetes, hogy e körülmény különösen a vívómestereknek rendkívüli károkat okoz.

TITKÁRI ÉRTEKEZLET A vívóklubok szokásos szezonbeosztó titkári értekezlete november hó első felében lesz. Kívánatos volna, ha addig a klubok megcsinálnák programjukat.

AZ ORSZÁGOS MUNKÁSBETEGSEGÉLYZŐ ÉS BALESETBIZTOSÍTÓ PÉNZTÁR tisztviselőinek sportkedvelő része megalakította vívó- és torna-klubját *Szemenyi* Kornél dr. igazgató elnöksége alatt. Az új egyesület *Hollósy* Ödön mester vezetése mellett a Kazinczy-utcai elemi iskola tornahelyiségében folytatja gyakorlatait.

HALÁSZ ZSIGA vívómester a fővárosi Vigadóban, saját vívótermében, szombaton este vívó- és sportestélyt rendezett. A vívóvívók iskolája után korlátgyakorlatokat végeztek, majd vívó-assaut mutattak be Lovas Pál (Lovas-isk.) és ifj. Halász Zsiga. Nagy tetszést aratott a mesternek egyik leányököndéke: Baló Viola vívóiskolájával. Kard-assaut-kat mutattak be: Fodor József (Lovas isk.)—ifj. Halász, Fodor József—Bede István, Méhes Emil—Méhes György, a mester fiával stb. A megjelent közönség tetszésének számtalanszor adott zajos kifejezést.

PÁRBAJTÖR. Több érdekes mérközés színhelye volt mult hétfőn a MAC. vívóterme. *Rotty* francia amatőr, a nizzai vívóklub tagja, volt a vendég, aki point d'arrêt-val ellátott párbajtörrel három mérközést vívott, egyet *Nagy* Béla dr.-ral és egyet egyet a klub mestereivel *Santelli* Italo és *Schlötzer* Gáspárral. *Rotty* kiváló és alaposan képzett párbajtörvívó, mindhárom assautjában igen szép akciókat csinált.

VIVÁS A FTC-BAN. A FTC. f. hó 12-én tartotta szezonalakuló ülését és egyttal a vivást is megkezdette. *Schlötzer* Gáspár mester vezetése mellett. A vívóosztály intőzője *Horn* K. Lajos (X., Gergely-u. 1.).

A KISPESTI VIVÓ-EGYELET november 6-án nagyszabású vívóünnepélylyel kezdi meg működését. Az estélyen *Santelli*, *Sanesi*, *Armentani* és több más mesteren kívül a fővárosi vívóklubok képviselői is résztvesznek. A megnyitó beszédet *Nagy* Béla dr. a klub díszelnöke tartja.

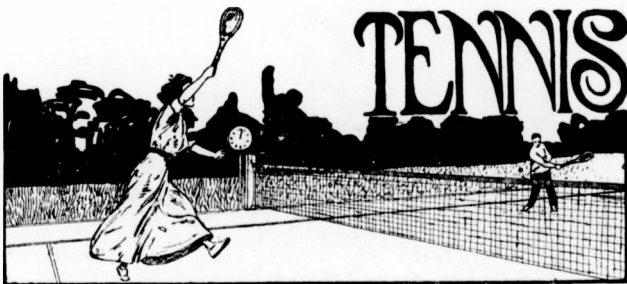

A POZSONYI TORNA-EGYESÜLET szept. 16—23. kintőnően sikerült házi tenisz-versenyt rendezett a következő eredményekkel:

Lovag Santelli Italo

A MAC. és a Wesselényi Vivó-Club vívómesterének vivóterme

most VII., Erzsébet-körút 1. szám.

Auer-világítás. — Két öltöző. — Fürdőszoba. — Váróterem.

I. *Férfi-egyes* (open). 1. Palugyay Antal. 2. Nirnsee Gyula. 3. Kutlik Félix. 4. Brey Jenő. 14 nevező.

II. *Női-egyes* (open.). 1. Skála Józsefné. 2. Indrák Olga. 3. Makai Irén. 3. Feldl Sándorné. 9 nevező.



Magyar hivatásos tennis játékosok.

III. *Vegyes páros* (open). 1. Palugyay Antal—Skála Józsefné. 2. dr. Indrák Leo—Schlemmer Zseni. 7 nevező.

IV. *Férfi-egyes* (hendikep.). 1. Nirnsee Gyula 0.15. 2. Nemessányi István 0.15. 3. Sándor Lajos $+1/6$. 3. Brey Jenő 0.16 nevező.

V. *Női-egyes* (hendikep.). 1. Vondrák Hilda $+30$. 2. Skála Józsefné 0.30. 3. Makai Irén 0.15. 4. Feldl Sándorné $0\frac{3}{8}$ 9 nevező.



A PTE. versenyén résztvevő versenyzők csoportja.

A győzteseknek a PTE. vezetősége csinos tiszteletdíjakkal kedveskedett.

A verseny rendezését Skála József tanár vállalta magára, ki nagy körültekintéssel, valamint kellő szakavatottsággal a résztvevők teljes bizalmát kiérdemelte magának. A PTE. ligeti sporttelepén még a f. évben megkezdik 2 új tenniszpálya felépítését és előreláthatólag 1910. évben országos tennisversenyt fog rendezni.



MTK. versenye.

Éppenséggel nem mondhatjuk, hogy „méltón“ sorakozott a *Magyar Testgyakorlók Köre* athletikai vagy helyesebben tornaversenye azok után a nagyszabású meetingek után, amelyek a BEAC., BBTE., BTC. és legutóbb a MAC. rendezésében lefolytak. A verseny erősen „hazacsínált volt“ s csak néhány, illetve pár szám volt csak olyan, amelyik a társaságoknak is szólt, ezek azonban „hálátlanságból“ válkoverre zsugorodtak össze. Sok ifjúsági szám szerepelt a programon, amelyeket szívesebben láttunk volna külön ifjúsági verseny keretében megrendezve. A programot még

két „bajnokok kizárva“ versenyszám és handikap egészítette ki.

Az eredmények között *Bodor* 1000 méteres futása emelkedik ki, ami legjobb országos eredmény. Ugyancsak szépen szerepelt a rendező egyesület nagystílusú magasugrója *Wardener* br., aki ismét 180 cm.-t ugrott. A távolugrást *Szathmáry* (MAC.) nyerte közepes eredménnyel. Jó futást produkált *Lorasz* (MTK.) az egy angolos futásban, 4 p. 46.6 mp.-es ideje, a mi viszonyainkban elég jó. A hendikepeket az előnyutató BEAC. futók nyerték meg *Rácz* és *Wiesner* személyében.

A verseny rendezése sima lefolyású volt.

Részletes eredmények:

I. *Hatvan méteres ifjúsági síkfutás*. (Két előfutam.) 1. Ondrus István (MTK.) 7 mp. (Ifjúsági rekord.) 2. Asztalos Gyula (MTK.). 3. Grüner Oszkár (MTK.). $1\frac{1}{2}$ yarddal nyerve, mellet harmadik.

II. *Hatvan méteres síkfutás*. 1. Rácz Vilmos (BEAC.) 7 mp. 2. Wiesner Frigyes (BEAC.). 3. Jolbey Miklós (BEAC.). Rácz könnyen egy méterrel győz, centiméterekkel harmadik.

III. *Száz méteres síkfutás-hendikep*. (Négy elő- és egy közép-futam.). 1. Rácz Vilmos (BEAC.) 11.2 mp. (scratch). 2. Hoffler István (MTK.) (8 m. előny). 3. Wiesner Frigyes (BEAC.) (2 m. előny). 4. Jolbey Miklós (BEAC.) (2 m. előny). Küzdelem után fél yarddal nyerve, mell a helyezettek között.

IV. *Magasugrás ötös csapatverseny*. (Heteés Antal dr. vándordíja.) 1. Magyar Testgyakorlók Köre (Wardener Iván báró, Pösch Emil, Halusinszky József, Abarbanell Róbert, Jámbor Ferenc.)

Egyénileg: 1. *Wardener Iván* báró (MTK.) 180 cm. 2. Pösch Emil (MTK.) és Halusinszky József (MTK.) holtversenyben 170 cm. 3. Abarbanell (MTK.) 166 cm.

V. *Díszkosztelés*. 1. Antal Pál (MTK.) 38.51 m. 2. Kobulcszky Károly (Postás) 36.90 m. 3. Schiller Rezső (BBTE.) 35.30 m. Közepes eredmény.

VI. *Ezer méteres síkfutás*. 1. Bodor Ödön (Postás) 2 p. 41.6 mp. Walkover! (Bodor régi rekordja 2 p. 42.8 mp. volt.)

VII. *Távolugrás*. 1. Szathmáry Kálmán (MAC.) 655 cm. 2. Kovács Nándor (BBTE.) 654 cm. 3. Kell Kornél (BEAC.) 639 cm. Rossz elugró hely.

VIII. *Ötven méteres síkfutás*. (Bajnokok kizárva.) 1. Pásztor Ferenc (MTK.) 18 p. 32.6 mp. 2. Levitzky Lajos (TTC.). 3. Schlinger Pál (MTK.). Könnyen 180 méterrel első, rossz harmadik.

IX. *Négyezer száz méteres ifjúsági staféta-síkfutás*. 1. Magyar Testgyakorlók Köre (Gutwillig, Brandl, Ondrus, Kiss) 49.4 mp. 2. BEAC. (Regézy, Lupp, Faragó, Róth). Nyolc méterrel nyerve. Indult még a TTC. csapata.

X. *Egy angol mértföldes síkfutás*. (Bajnokok kizárva.) 1. Lovass Antal (MTK.) 4 p. 46.6 mp. 2. Szekendy István (TTC.). 3. Kramer Ödön (Törökvs.) 120 méterrel nyerve, husz méterrel harmadik, Kramer sokat igéző kezdő.

XI. *Négy száz méteres síkfutás hendikep*. 1. Wiesner Frigyes (BEAC.) 51.4 mp. (scratch). 2. Fischer Marzi (MTK.) (35 m. előny). 3. Ullrich Pál (KAOE.) (15 m. előny). 3 yarddal nyerve, 1 yarddal harmadik.

XII. *Négy száz méteres ifjúsági síkfutás*. 1. Brandl Béla (MTK.) 54.6 mp. (Ifjúsági rekord.) 2. Hauber Ernő (MTK.) 3. Friedmann Lajos (BEAC.). Brandl fentartva győz, fél méterrel harmadik.

XIII. *Ötven méteres gyaloglás*. (Bajnokok kizárva.) 1. Mazák Károly (MTK.) 25 p. 58.2 mp. 2. Bergmann Károly (KTE.). 3. Lengő Béla (BAK.). 110 méterrel első, öt méterrel harmadik.

XIV. *Három ezer méteres síkfutás*. (Meghívási verseny.). 1. Nagy József (BBTE.) 9 p. 42.4 mp. Ellenfél nélkül!

XV. *Súlydobás ötös csapatverseny*. (Serény Gyula Jánosné vándordíja.) 1. Budapesti Budai Torna-Egylet (Schiller Rezső, Dávid Mihály, Strausz Gyula, Csalótzky Károly, Lehotzky József)

Angol őszi ruhák

skót felöltők, átmeneti kabátok

= 33 frtért készülnek csakis =

Fái Géza elsőrangú urisabótermeiben

IV., Szervita-tér 5., I. em. Telefon 173—14.

Szövegeim eredetiségeért, kitünő szahásért és jó munkáért garancia.

zsef) 54.23 m. 2. Magyar Testgyakorlók Köre (Antal Pál, Kemény Gusztáv, Pető Pál, Jámbor Ferenc, Radó Artúr dr.) 53.37 méter.

Egyénileg: 1. Pető Pál (MTK.) 11.89 m. 2. Schiller Résző (BBTE.) 11.71 m. 3. Csalótzky Károly (BBTE.) 11.42 m. Feltűnő Schiller gyenge szereplése.

A DEBRECENI TORNAEGYESÜLET HÁZIVERSENYE. Szépen sikerült házi atletikai handicap-versenyt rendezett a DTE. vasárnap délután 3 órakor saját versenypályáján. A verseny alkalmával számos kiváló tehetségű fiatal athléta mutatkozott be.

A verseny sportértékét biztosította az egyesület kitűnő, sok dicsőséget szerzett magasugrójának, dr. Vadon Gézának indulása. Vadon dr. volt a nap hőse, a magasugrás versenyét nagyszerű eredménnyel nyerte, előny nélkül indulva, 181.5 cm-ig ugrott. Eredményének értékét nagymértékben növeli az, hogy e magasságot is javítás nélkül ugrotta, hatalmas esőtől felázott nedves pályán. Állandó formájáról tett tanúságot Bornemissza Béla, ki megnyerte a gerelyvetést jó eredménnyel és második lett 166 cm-rel a magasugrásban. Szépen szerepelt az egylet fiatal futója, Tóth is.

Az eredmények a következők:

I. 100 yardos síkfutás. I. előfutam: 1. Vadon dr. (scratsch) 11 mp. 2. Ugró 4 y. e. 3. Oláh 3 y. e. II. előfutam: 1. Tóth 3 y. e. 10.8 mp. 2. Szökő (scratsch) 3. Batizi 3 y. e. **Döntő:** 1. Tóth 3 y. e. 11.2 mp. 2. Dr. Vadon, Szökő feladta.

II. Súlydobás. 1. Tóth 11.53 (1.80 e.) 2. Vadon dr. 11.37 (1.51 e.) 3. Batizi 11.30 (2.30 e.)

III. Gerelyvetés. 1. Bornemissza Béla 47.85. 2. Rottmann 45.40 (10 m. e.)

IV. Magasugrás-handicap. 1. Vadon Géza dr. 181.5 cm. (scratsch) 2. Ugró (14 cm. e.) Bornemissza 9 cm. e.) és Tóth (14. cm. e.) holtversenyben 175 cm. Győztes javítás nélkül ugrik minden magasságot. A pálya felázott, nedves volt.

V. 220 yardos síkfutás. 1. Szökő (scratsch) 26 mp. 2. Tóth 6 y. e. 3. Róth 20 y. e.

VI. Távolugrás. 1. Bornemissza 5.97 (85 sm. e.) 2. Batizi 5.91 (50 cm. e.) 3. Vadon dr. 5.89 (scratsch) A távolugrásnál a beállott sötéttség és a nedves pálya akadályozta a versenyzőket. Képeségük kifejtésében.

A KOLOZSVÁRI AC. HÁZIVERSENYE. A KAC. Labdarúgó Szaksztyálya f. hó 3-án rendezte első — házi — atletikai viadalát Rákóczi-uti sportpályáján, amelyet szép számu és előkelő közönség érdeklődéssel kísért. A klub 32 athléta indult 82 nevezéssel, ami már magában biztosította a verseny sikerét. Az elért eredmények — az ugrási számokat kivéve, hol a talaj egyenetlensége s a gyenge eluró hely a képességek kifejtését nagyon akadályozta — általában jóknak mondhatók. Különösen biztató erőknak mutatkoztak Konez R. (svédgerely) és Jakabházy (súlydobás). A verseny rendezésének nehéz tisztjét a klubnak és Kolozsvárnak is legszámottevőbb athléta, Holcsek Ernő, teljes meglepedésre és ügyesen végezte.

Részletes eredmények:

I. 60 m. síkfutás. 1. Szekeres Sándor 7.4 mp. 2. Nagy László. 3. Csiky Béla. Tenyérselességgel 2. ugyanannyival 3.

II. Súlydobás. 1. Jakabházy István 11.03 m. 2. Nagy Ferenc 10.83 m. 3. Elekes Domokos.

III. Magasugrás. 1. Kiczó Lajos és Elekes Domokos holtversenyben 1.50 m. 2. Csiky Béla.

IV. Diszkoszdobás. 1. Holcsek E. 29.50 m. (tréningen dobott 34 méter). 2. Jakabházy I. 3. Gonosz Béla.

V. Távolugrás. 1. Kaszián Gábor 5.52 m. 2. Szekeres S. 3. Elekes D.

VI. Svédgerelyvetés (szabad st.) 1. Konez Rudolf 42.50 m. 2. Holcsek E. 3. Jenőffy Miklós.

VII. 60 m. síkfutás-íjfasági. 1. Csiky Béla 7.8 mp. 2. Voith József. 3. Patha Albert. 4. Winkle I.

VIII. 100 m. futás labdavezetéssel és gólrugással íjfasági. 1. Patha A. (15 mp.) 2. Winkle I. 3. Nagy I. 4. Moldován I.

IX. Rudmagasugrás. 1. Holcsek E. 2. Kiczó L. 3. László I.

PTE. f. hó 17-iki nemzetközi torna és atletikai versenyét, Bleriot budapesti szereplése miatt, f. hó 24-re halasztotta. A proposzióban változás történt, amennyiben a *diszkoszvetés 6-os csapatok részére Pozsony sz. kir. város tiszteletdíjért íratott ki, egyénileg pedig Pozsony sz. kir. város bájnoságáért fog menni.* A versenyen három tiszteletdíj szerepel, s minden rekordjavítást is tiszteletdíjjal jutalmaz a rendező egyesület.

DR. GERENDAY GYÖRGY A MAC. ALELNÖKE ÉS FRIEDRICH NÁNDOR lapunk felelős szerkesztője között a MAC. remzet-

közi viadalán felmerült ügy a lovagiasság szabályai szerint elintéztést nyert.

SÜLYOK JÁNOS válasza, — az OTE. választmánya mult számban megjelent nyilatkozatára — helyszüke miatt jövő számunkra maradt.

WEISZ RICHÁRD birkozó világbjaknó versenyési jogát a **MOTESZ.** birkozó szakosztálya felfüggesztette. A MASZ. felettes fóruma még eddig nem foglalkozott az ügygel, de minden valószínűség szerint hasonló álláspontot fog elfoglalni. A szabályok ide vonatkozó része világosan intézkedik. Amatörversenyzőknek határozottan megtiltja, hogy professzionisták ellen mérkőzhessenek. Weisz eljárása teljesen érthetetlen s magán viseli azt a látszatot, hogy kiváló világbjaknókunk önként dől a professzionisták táborába. Kiváncsian várjuk a fejleményeket s a MASZ. birkozó osztályának állásfoglalását.



Szilánkok.

Példátlán gyorsasággal intézett el a mult heten egy ügyet a MUSz.. A MAFC-nak a MAC. ellen beadott felelbezéséről van szó. Nem mintha nyomban a felelbezés benyújtása után intézkedett volna a legfőbb uszóforum, nem, a dolog hetekig hevert megbolygatlanul, bár természeténél fogva sürgős volt, — de mikor aztán a mult pénteken napirendre tűzték az ügyet, végeztek vele lakonikusan. A főtít-kár ur október 9-én irt át a MAC-hoz, hogy *másnap* legyen jelen a staféta a Császárban, mert a versenyt újra kell uszni. A MAC. staféta persze nem jelent meg, de ez nem a MUSz. hibája, mért nem tartja a MAC. kéznél az uszókat és miért küldi ki Las-Torrest államdíjat nyerni, mikor a MUSz.-nél elintéztetlen ügye van. (F)

Berlini levél.

Berlin, 1909. okt. 10.

(H.) A berlini verseny nagyjából csak megerősítette a magdeburgi eseményeket, stafétánk röviden kikapott, 200 m-en győzött. Sheff nagyon gyászosan szerepelt, míg Las-Torres megszerezte az államdíj idei védelmét. Részletek (pálya 21 m.).

Első nap, okt 6.

42 m. gyorsuszás. I. Courth (Hellas) 25.2 mp. II. Opitz (Poseidon) 25.6 mp. 2. *Trónörökös díj* 9×42. (vegy.) I. Hellas (Magdeburg) (Arnold, Wahlfeld, Bieberstein, Britting) 20.6 p. II. Magdeb. Schw. Cl. 46. 3. *Müugrás.* I. Kühne (Poseidon) 27 p. II. Ottó Hoff (Poseidon) 25.2 p. III. Behrens. 4. 525 m. I. *Las-Torres* 7 p. 34.2 mp. II. Hajós 7 p. 33.8 mp. III. Sheff 8 p. 17 mp. IV. Arendt. Las-Torres elejétől végig vezetve, előnyét folyton megjobbitva, végül Hajós ellen 40 m-el győz. Sheff percig sem volt versenyben és Arendt is nagyon közel volt hozzá. 5. *Oldaluszás* 210 m. Hornung Gyula (MTK.) 3 p. 04.6 2. Gubener Károly (Magdeburger SC.) 3 p. 08.2 mp. 5 méterrel első. 6. *Hátuszás* 126 m. 1. O. Schiele (Magdeburger SC.) 1 p. 53.8 mp. 7. *Országközi mérkőzés* 4×63 m. 1. Németország (Opitz, Gubener, Bretting, Schiele) 2 p. 49 mp. (átlag 42.2 mp.). 2. Magyarország (Hajós, Las-Torres, Hornung, Zsoldos) 2 p. 54.4 mp. átl. 43.5 mp. A helyzet már teljesen reménytelen volt, mikor Zsoldos startolt.

Második nap okt. 10.

8. *Staféta* 4×126 m. (tetsz. sz.) 1. Magdeburger SC. 6 p. 54 mp. 9. *Bucáruszás* 50 m. P. Hene (Triton) 39.6 mp. 10. *Aribertdíj* 105 m. 1. Schiele O. (Magdeburger SC.) 1 p. 15.2 mp. 2. Hornung Gyula (MTK.) 1 p. 16.4 mp. 3. R. Opitz (Poseidon). 4. Las-Torres Béla (MAC.). Az egész mezőny könnyen uszott, Las-Torres csak az államdíjra való tekintettel, melynek e verseny egyik futama volt. 11. *Melluszás* 84 m. 1. M. Binner (Alter SV.) 1 p. 10 mp. 12. *Hátuszás* 84 m. 1. E. Drube (Hellas) 1 p. 13 mp. 13. *Főversenymüugrás.* 1. Ph.

Olvassuk a Sportfutárt!

Rehbock (Charlottenburg) 37.5 p. 14. *Gyorszász* (bajn. kiz.). 1. Bretting K. (Hellas) 41 mp. 2. Opitz R. (Poseidon) 42.6 42.6 mp. 15. *Mellzász* 210 m. 1. Binmer M. 3 p. 21 mp. 16. *Főverseny* 315 m. 1. Las-Torres Béla (MAC.) 4 p. 22 mp. 2. Hajós H. (MTK.) 4 p. 32 mp. 3. Zachár J. (MTK.) 4 p. 37 mp. 4. O. Schiele (Magdeburger SC.) 4 p. 48 mp. 17. *Országközi mérkőzés* 4×210 m. 1. Magyarország (Hajós, Zachár, Hornung, Las-Torres) 11 p. 22.4 mp. (átl. 2 p. 50 mp.) 2. Németország (Schiele, Bruner, Arendt, Jung). Schiele 2 m. előnyt szerez, amit a németek *legjobb* embere, W. Binmer, Zachár ellen 8-ra növel, de Hornung Arendtrel szemben behozza a hátrányt, úgy hogy Las-Torresnek Jung-gal szemben könnyű dolga van és 15 méterrel győz.

III. KERÜLETI GIMNÁZIUM USZÓVERSENYE mult szombaton folyt le a teljes siker jegyében a női Császáruszodában jó rendezésben, amiben főleg Kmetykó tornatanárt, továbbá Zsoldos Károlyt és Beleznay Lászlót illeti dicséret. A tanári karból megjelentek Szabó, dr. Goldzieher, dr. Pinkert, dr. Agner, dr. Kerékgyártó, dr. Bartos, Makoldi és Munkácsi tanárok. Az egyetlen szeniorversenyt Rimanóczy nyerte biztosan a startnál történt elkésése dacára. Részletek: (Pálya 24.26 m.) I. II—IV. oszt. verseny 2 h. 1. Wenk János (III. k. gim.) 34 mp. 2. Thürr József (VII. k. polg.) 3. Mészáros József (III. k. gim.) 15 induló. II. Főverseny 20 h. 1. Nagy Géza (II. kerületi gim.) 8 p. 54.6 mp. 2. induló. III. VII—VIII. oszt. verseny 2 h. 1. Schwendtner Pál (piarista) 29 mp. 2. Scholz Erich (IX. kerületi ker.) Karesapással nyerve, Scholz elcsuszott a fordulónál. IV. Staféta 5×2 h. (tetszés szerint.) Scholz elcsuszott a fordulónál. IV. Staféta 5×2 h. (tetszés szerint.) 1. Piarista gimnázium Breslmayer K., Novák Jenő, Kuncze, Schwendtner, Baronyi) 2 perc 59 mp. Nagy fölényrel nyerve. 2. a III. kerületi gimnázium. V. I—II. oszt. verseny 2 h. 1. Kiss Ernő (IX. kerületi gimnázium) 43.8 mp. 2. Ferenczy Sándor (III. kerületi gimnázium) Mellhandicap 4 h. 1. Szőke Endre (VII. kerületi gimnázium) 7 mp. h. 1 p. 33.4 mp. 2. Borovszky Béla (II. kerületi gimnázium) 1 mp. h. 3. Wenk János (III. kerületi gimnázium) 10 mp. h. VII. Handicap 8 h. 1. Kuncze János (III. kerületi gimnázium) 0 mp. h. 3 p. 03.6 mp. 2. Vidor Lajos (VI. kerületi kereskedelmi) 13 mp. h. 3. Kiss József (VI. kerületi kereskedelmi) 25 mp. h. VIII. V—VI. oszt. verseny 2 h. 1. Ádám Aladár (kereskedelmi akadémia) 31.2 mp. 2. Adorján Géza (Bacsay). 3. Benedek Sándor (III. kerületi gimnázium) IX. Háthandicap 4 h. 1. Kriker Ferenc (III. kerületi gimnázium) 0 mp. h. 1 p. 36 mp. 2. Vajda György (VII. kerületi gimnázium) 4 mp. h. 3. Liebner Ernő (Bacsay) 7 mp. h. X. Staféta 4×4 h. (vegyes). 1. Bacsay (Toldi, Kovács, Apor, Adorján) 2 p. 25.8 mp. 2. a II. kerületi gimnázium (Lindner, Nagy J., Nagy G., Erdődy.) XI. Infézeti zárt verseny 4 h. 1. Szigeti Jenő 1 p. 18.2 mp. 2. Széchy Endre. 3. Benedek Sándor. XII. Pótló. III. kerületi gimnázium—II. kerületi gimnázium 3:1. XIII. Vendégek versenye 2 h. 1. Rimanóczy Jenő (MAFC.) 28.2 mp. Indult még: Domonkos Pál (FTC.) 1 méterrel első.

A MAGYAR PÓLÓBAJNOKSÁGOT a védő MUE. nyerte 7:5 arányban a férfi Császáruszodában a FTC. ellen. Földő 4:2) A MUE. Hégnér hiányzása dacára is fölényben volt és végig biztosan tartotta a játékot, mely a vége felé eldurvult. Érthetően, hogy Tolnai, aki augusztusban a WAC-nak játszott, most a MUE. csapatában volt. Demján Oszkár (BTC.) ez alkalommal 6 p. 39.2 mp.-el kitűnő új mellrekordot állított fel, részidők: 27.2, 1 p. 0.2, 1:35, 2:10, 2:46, 3 p. 20 mp. 210 m., míg Toldi Ödön (MTK.) csak 6 p. 43.6 mp.-et uszott. Előrelátott sikertelenséggel végződött Donáth Leó (MAFC.) 50 yardos rekordkísérlete, amelyben négyötöd másodperccel maradt el — hanyatlott formája következtében — saját 25 mp.-es rekordjától. A Balaton versenyén lezajlott és a MUSz. által megsemmisített 3×70 méteres sprintstaféta is ez alkalommal usztatott le újra (sajnos, az akkor győztes MAC. nélkül) swim-overben a MAFC. Beleznay, Zsoldos, Rimanóczy J. által 2 p. 16 mp. alatt; a MAC. ideje 2 p. 21 mp. volt. Főleg Rimanóczy uszott pompásan (43 mp.) A MAFC. képviselője felajánlotta a szövetségnek, hogy a verseny elhalasztásába, Las-Torres berlini startjára való tekintettel, belegyeznek, de ez nem volt elfogadható, mert az uszoda már csak e napon állt rendelkezésre.

LONDON 150 YARDOS BAJNOKA egy eddig ismeretlen nevű uszós, A. Hunt (Sheerness SC.) nyerte meg 1 p. 42.6 mp. új rekord alatt H. W. Faircloth Holloway ellen, aki 1½ yardal maradt el; ugyanez volt a beérkezés sorrendje a 220 yardos Southern bajnokságban, ahol 2 p. 46.8 mp. volt a győztes ideje.

SKÓCIA 100 YARDOS BAJNOKSÁGÁT W. H. Haynes nyerte 1 p. 00.2 mp.-es kitűnő idő alatt.



A SIRÁLY EVEZŐS EGYLET október 10-én, vasárnap, tartotta meg ezidei házi versenyét szépszámu közönség jelenlétében, mely mindvégig élénk érdeklődéssel kísérte a nagy mennyökből álló versenyeket. A részletes eredményt a következőkben közöljük.

I. *Junior skiff.* 1. Dr. Fuchs Jenő, 2. Kunstädter Andor, 3. Szücs Pál. Fél méterrel nyerve. Indult 3t hajó.

II. *Pair oar.* Quittner Marcell, Dobó Pál, kormányos Mangold József. Indult 3 hajó.

III. *Kettős párevezős verseny.* 1. Dr. Kanitz Emil, Gerő Ottó, 2. Pickler Gerő, Borbély Elemér. 2 hosszal nyerve. Indult 3 hajó.

IV. *Négyes verseny Keresztessy József dr. tiszteletére.* 1. Schwarz Imre, Quittner Marcell, Bortás Andor, dr. Schwarz Tibor, Fóti István kormányos. 2. Gerő Ottó, Hevesi Kornél, Hollay Rezső, dr. Fuchs Jenő, Joványi Emil kormányos. 3. Kunstädter Andor, Unger Ferenc dr., Pick Richárd, Freund Mihály kormányos, dr., Kann Sándor. Indult 6 hajó.

V. *Szenior skiff.* 1. Gerő Ottó, 2. Dr. Fuchs Jenő, 3. Dr. Jakobi Olivér. Indult 5 hajó.

VI. *Nyolcas verseny.* 1. Oppler Pál, Schwarz Imre, dr. Schön Nándor, Horváth Ernő, Hollay Rezső, Pick Richárd, Werkner Lajos, dr. Fuchs Jenő, kormányos Gellért Lajos. 2. Borbély Elemér, Kunstädter Andor, Garay János, dr. Unger Ferenc, Strasser József, Freund Mihály, Lukács Pál, Dobó Pál, kormányos Kann Sándor. Indult 4 hajó.

A PANNONIA EVEZŐS CLUB rendkívüli közgyűlésén új tisztikart választott élén Abray Zoltán és dr. Kirchnopf Ferenc igazgatókkal. Az új vezetőség a club sport irányára kétségkívül nagy hatással lesz, mert mindketten evezős sportunk kitűnőségei közül valók.

A SZAJNA BAJNOKSÁGA ez idén 47-szer iratott ki. Négy evezős állt ki a 2500 méteres pályán ezért küzdeni. Óriási fölényrel De la Plane (S. N. Basse-Seine) nyert, küzdelem csakis a második helyért volt. Második lett Boissière (Soc. Encouragement), harmadik Pierad (Brüssel), negyedik Duchateau (Lüttich), ki 1200 m.-ig De la Plane-hez igen közel tartotta magát. E verseny napján még öt más számból álló versenyt is tartottak.



A hétről. Minden nagyobb esemény nélkül hagytunk magunk mögött ismét egy hetet, egy lépéssel jutottunk közelebb az őszi idény végéhez. Nemzetközi mérkőzés nem szerepelt a mult heti programmon, s a bajnoki küzdelem is minden különösebb momentum nélkül zajlottak le. A FTC.—BTC. mérkőzés nyújtotta a legszebbet, ahol a bajnokcsapat erős és nívós küzdelem után verte meg a nagy javuláson keresztül ment BTC.-t.

Uszok, evezősök csakis Brázay sóborszeszt használnak

bedörzsölésre az ellankadás ellen.

Egy üveg ára 60 fillér.

Csak kis mértékben volt meglepetés a MTK.-nak saját pályáján játszó Törekvessel szemben elért eldöntetlen eredménye. A Törekvés otthonában annyira tud alkalmazkodni, illetve úgy tudja kiaknázni a helyi körülményeket, hogy legyőzni a hölgy-utcai pályán igen nehéz. A BAK.—UTE. mérkőzést a beállott sötétség miatt nem fejezték be. A bírót illeti itt felelősség, mint aki nem ragaszkodott teljes szigorral a mérkőzés pontos megkezdéséhez. A szövetségnek erőlyes intézkedéseket kell alkalmazni, hogy a mérkőzések a kitűzött időben megkezdessenek, mert ellenkező esetben a november havi mérkőzések mind *pótmérkőzésekkel* fognak lebonyolítani.

Wienben még most sem jött létre a WAC. béke, bár ugyancsak munkálkodnak rajta. Azok után, hogy osztrák válogatott csapatban a német birodalmi csapat ellen WAC. játékosok is szerepeltek, a békét közel fekvőnek ítéltük. Annál érthetőbb és jellemző a bécsi viszonyokra, hogy a WAC. ellenes egyetek („Koalition Wiener Fussballvereine“) a magyar egyetkekhez fordulnak az iránt, hogy a WAC.-al és szövetséges társával a Germániával mérkőzéseket ne tartsanak, vele minden érintkezést megszakítsanak. mindaddig, míg odahaza, maguk között a *békét meg nem csinálják!*

I. oszt. bajnokság.

FTC.—BTC.
4:2

(Millenáris p.) Az idény legszebb bajnoki küzdelme. Az őszi szezonban formájában erősen visszaesett

BTC.-nek nagymérvű megjavulása kellemesen lepte meg a piros-fehérek nagyszámu híveit. A BTC.-nek hirtelen történt formaváltozása olyannyira egyenlővé tette a két csapatnak játékbeli tudását, hogy igazán erős munkát kellett a zöld-fehéreknek kifejtetni, hogy a győzelmet a maguk számára biztosíthassák. Helytelen az a felfogás, hogy a FTC. formájában alul dolgozott. BTC. játszott nagyon jól: — ez a körülmény nem engedte a zöld-fehéreket oly mértékben érvényesülni, mint ahogy a BTC.-nek eddigi formája alapján vártuk. A zöld-fehéreket ugyancsak meglepte a BTC. lelkes és odaadó játéka, úgy hogy az ellenfél góljai után percekig igen durván játszottak. Ami csak akkor szűnt meg, mikor a FTC. bebiztosítottan látta a mérkőzést. A játék folyama alatt a két csapat teljesen egyenrangúnak mutatkozott, a különbség tán csak annyi volt — s ez épen elég — hogy a zöld-fehérek a kapuk előtt gólképesebbek voltak, mint a BTC., amely, mikor a gól közelébe jutott, ideges és kapkodó játékot produkált.

Mindennek dacára épen a csatársor játéka lepte meg nagy javulással a szemlélőt. — Ficzer, Dobó, Késmárky Rákóczy, Oláh összeállítás nagyon előnyösen mutatkozott be. A halvesor játéke még esiszolásra szorult. A védelem legjobb embere a kapus s Szendrő is visszanyeri lassan formáját. A FTC. csapata ez alkalommal is nagyszerű játékot produkált, bár tagadhatatlan, hogy nagyon „zavarólag“ hatott a csapat munkájára a BTC. tízes játéka. A zöld-fehérek játékán mintha valami indignálódás vonult volna végig az egész játékidő alatt. A csapat munkájában ismét a balszárny mesteri játéka emelkedett ki. A csatársor jobbszárnya még most is a statisza szerepét tölti be. A halvesor jó volt, sok munkát kapott a BTC. csatárai jóvoltából. A védelem ereje *Kucerának* a háttérországba való tolasásával, emelkedett. A játékek rendkívül változatos és izgató volt; a FTC. nagyobb rutinja azonban a játék végén biztos elsőbbséget kölcsönözött, ami a negyedik gól elérésében mutatkozott. A FTC. első gólja a 16-ik percben esik *Weisz* révén, amit *Schlosser* szép gólja követ (36 p.). A BTC. a féldőt berekesztendő a 44-ik percben jut első góljához. *Féldő*: 2:1. A FTC. góllal nyitja meg a második féldőt (2 p. *Weisz*). Erre a 9-ik percben a BTC. is góllal válaszol. 3:2. Innen kezdve a küzdelem

igen elkeseredett lesz, míg nem a 33-ik percben *Schlosser* a negyedik góllal biztosítja a győzelmet. *Bíró*: Kiss Gyula (33 FC.).

BAK.—UTE. (Amerikai-uti p.) Nagyszámu közönség nézte végig a mérkőzést, mely az első féldőben fair lefolyású volt, úgy hogy mind-

két csapat, mely teljes összeállításban állott ki, egész lehetőségét kifejthette a győzelem kivívása érdekében. A rendkívül heves iramu játék azonban az UTE. csapatát teljesen kifulladásztotta, úgy hogy a második féldőben a BAK.-nak rendkívül erőlyes és veszélyes támadásait már gáncsokkal igyekeznek leszerelni. E részben különösen *Ludwig* járt elől, ki *Halászt* közvetlenül az UTE. kapuja előtt a második féldő 17-ik percben oly veszélyesen elgáncsolta, hogy utóbbi természetlenül vitték ki a pályáról. Az ezért megített 11-est *Grünwald* a kapuba rugja. Közvetlenül utána *Vargát* rugják meg úgy, hogy őt is ki kellett vitetni. Az UTE. sovén közönsége minduntalan megakasztotta a játékot, úgy hogy a bírónak ériási fáradságába került a rend fenntartása. 20 perccel a mérkőzés előtt a beállott sötétség miatt a játékot félbeszakítják. Az UTE. játékosai és közönsége azonban a bírót arra akarták kényszeríteni, hogy a sötétségben vezesse tovább a játékot és mikor ezt teljesíteni hajlandó nem volt, inzultálni akarták és csak a BAK. vezetősége és játékosai mentették meg ettől. A bíró különben *Kuschnert* (UTE.) kiállította, mert a visszatérő *Halásznak* játék közben öklével az arcába vágott, ez utóbbi pedig azért, mert az inzultus miatt jogos felháborodásának ő is kifejezést adott (!). A hátralévő 20 perccel valamelyik hétköznap délután játszszák le a csapatok. Helyteleníteni vagyunk kénytelenek a bíró eljárását, aki nem kényszerítette a csapatokat arra, hogy a mérkőzést a — kitűzött — kellő időben elkezdjék. A korai őszi besötétedések illetéknépen még sok mérkőzés lebonyolítását fogják megakadályozni. *Bíró*: *Vadász Dezső* (SKK).

MTK.—Törekv. (Hölgy-u. p.) Hiába, a Hölgy-utcai pályán a Törekvés az ur. Saját otthonában legyőzni nem kis feladat. A

Testgyakorlók is bizonyára tudták ezt s ugyancsak belefeküdtek a játékba, hogy azt megnyerjék. A Törekvés azonban tán még nagyobb lelkesedéssel dolgozott, mint ellenfele, így esett meg, hogy a Testgyakorlók minden igyekezete hajótörést szenvedett: a győzelmet nem tudta kiesikarni a munkás csapat kemény markai közül. A játék mindvégig erős tempóban folyt le, eleinte békés hangulatban, később azonban a legdurvább modorban. MTK. mindenáron gólt akart rugni s ezt a Törekvés semmi elképzelhető esetre sem engedte meg; ebből indult ki a haragos hangulat. A vége az lett (hallgassunk a közepéről), hogy a bíró *Károlyt* (MTK.) és *Nyilast* (Törekvés), majd *Kaufmann* (Törekvés) kiállítja. A mérkőzés az első féldőben volt változatos, amikor is mindkét csapat egy-egy gólt ér el (a 22-ik percben *Takács* éri el a vezetést, amit *Szestnyén* egyénilig a 31-ik percben kiegyenlít). A második 45 perc legnagyobb része már a MTK. határozott fölényében folyik le: hatalmas bombázás alatt áll a kapu, a védők azonban résen vannak s gólt nem engednek hálójukba. A Törekvés kitűző játékot mutatott. Saját pályáján ugyszólván verhetetlen. Védelme erőlyes, néha tulságba menőleg. Fedezetsora agilis és élelmes, a csatársor pedig eléggé gólképes. MTK. nem tudott kellőleg érvényesülni. Kicsiny a pálya, nem igen lehet sem egyénilig, sem összjátékkal boldogulni. Az ötletszerű szittya játék — szerenese által kísértetve — egyedül eredményes itt. A csapatban különben *Károly* hatalmas játéka magaslott ki. *Révész*, *Domy* hiánya erősen érezhető volt. *Bíró*: *Izsó László* (BTC.).



Kemény kalap, valódi angol nyulszőrből, „Richardson“ gyártmány, darabja 6 korona. — **Angol cylinder** 15 korona

Lukács uridivat-különlegességek raktárában
Budapest, IV., Kecskeméti-utca 7.

II. oszt. bajnokság.

33 FC.—MAFC. (Millenáris.) A FTC.—BTC. mérkőzése előtt találkoztak a csapatok. Az eredmény meglepetésszámba megy, bár

a technikusok legutóbbi formája sejtetni engedte, hogy az idén erősen bele fognak szólni a bajnokságba. Az első félidő képe a 33-asok nagy fölényét mutatja s a félidő 2:0 arányban végződik javukra. A második félidőben azonban a technikusok mindjobban belemelegednek a játékba. A 33-asok védelme durvulni kezd, mire a bírő Eichingert kiállítja. A megesonkitott csapatall szemben MAFC. állandó offenzívában van és sikerül az eredményt egalizálni.

A mezőny legjobb embere *Smölöng* (MAFC.) volt, aki az első félidőben mint fejedet, a másodikban, mint esatár brillírozott. Kivülre *Rotter* és Székely játéka érdemel említést. A 33-asok főerőssége kitünő védelmükben rejlik, de a esatársorban is kiváló produktált *Székány* III. és a fiatal *Weisz* Frigyes. Bírő: dr. Benedict Jenő (MTK.).

Postások—KAOE. (Margitsziget.) A két csapat találkozója rendkívül érdekes küzdelmet eredményezett s végig bizonytalan volt,

hogy melyikük fogja a győzelmet megszerezni. A védelem mindkét részről kifogástalan munkát végzett és így a esatársorok pillanatnyi kondícióján mulott a győzelem elérhetése, amiben a Postásoknak kedvezett jobban a szerencse. Félidő 0:0. Bírő: Horváth János (NSC.).

FSC.—KTE. (Ráday-uti pálya.) A kőbányaiaknak legutóbb a KAOE.-vel elért eldöntetlen eredménye után valószínű volt,

hogy erős munkát fognak adni a FSC.-nak. A mérkőzés tényleg mindvégig azt mutatta, hogy a csapatok teljesen egyenlő képességűek. Már úgy látszott, hogy 0:0 lesz az eredmény, mikor FSC. a második félidő 40. percében váratlanul góhoz jut, amit KTE. már az idő rövidsége miatt sem tud visszaadni. Bírő: Benedek Aladár (MAFC.).

III k. TVE—BEAC. (Lágymányosi felső pálya.) Egyenrangú csapatok küzdelmét képezte a fenti mérkőzés, melyet kis szerencsével a BEAC. megnyerhetett volna, de az első félidőt közép-esatársoruk megsérülése miatt 10 emberrel játszották. A mérkőzés sorát a III. kerületiek elszántan dolgozó védelme döntötte el, mely a második félidőben mindvégig sikeresen tartotta vissza az egyetemisták állandó támadásait. Félidő 2:0. Bírő: Goldscheider Miksa (MTK.).

III. oszt. bajnokság.

Vivó AC.—ETC. (Indóház-u. p.) Rendkívül heves és olykor durva játékot eredményezett a két rivális találkozása, melyből ismét a VAC. került ki győztesként. A mérkőzés után a közönség körében majdnem botrány keletkezett. Félidő 2:1. Bírő: Havas Lajos (BAK.).

Lit. FC.—SKK. (Amerikai-uti p.) A nagyarányú győzelem a Litographia kitünő formájára vall, mert jóformán az egész mérkőzést tíz emberrel játszották végig. A Lithographiánál a hátvédek keltettek feltűnést tiszta rugásaikkal, a Sportkedvelők legjobb embere *Salgó* volt. Félidő 2:0. Bírő: *Trólig Ernő* (BAK.).

Szövetségi dijmérkőzések.

BTC. II.—FTC. II. 6:0. Millenáris pálya. Félidő 4:0. Bírő: Kis Menyhért (33 FC.).

MAFC. II.—33 FC. II. 4:3. Vörösvári-uti p. Félidő: 3:2. Bírő: Benedict Jenő dr. (MTK.).

K. TVE. II.—BEAC. II. 3:0. Lágymányosi felső p. 3:0. Félidő: 0:0. Bírő: László Simon dr. (33 FC.).

VIVÓ AC. II.—ETC. II. 6:1. Indóház-utcai p. Félidő: 2:1. Bírő: Havas Lajos (BAK.).

Tőrekvés a MTK. ellen, *UTE.* a BAK. ellen, *KAOE.* a Postás ellen és *FSC.* a KTE. ellen a szövetségi dijmérkőzést feladta.

Barátságos mérkőzések.

NSC. II.—KÉVE SE. I. 8:0. (Indóház-u. p.) A Kéve SE. bemutató mérkőzése. Bírő: Balassa (VAC.).

MAC. KOMB.—CSEPELI AC. 1:1. Csepelen játszottak. Az athleták nagy fölényben voltak, azonban a pálya kis mérete miatt a tömören és erőteljesen dolgozó csepeli védelemmel szemben csak ritkán tudtak, a kapu előtt, kibontakozni. Első félidőben a MAC. éri el a vezetést, amit Csepel a második félidőben kiegyenlített. Csepelnél *Fehéry*, *Rappay* és *Jancsarek*, a MAC.-ban *Medgyessy* és *Boronkay* váltak ki. Bírő: Friedmann Mór (TTC.).

MAC. II.—KISPESTI AC. 4:0. (Margitsziget.) A fiatal kispesti csapat fejlődésképes játékosokból áll. Félidő (4:0). Bírő: *Friedmann* (TTC.).

MAC. III.—KISPESTI AC. II. 4:0. (Margitsziget.) Félidő 3:0. Bírő: *Friedmann* (TTC.).

Vidéki mérkőzések.

Győri Egyetértés—WSC. 1:0 (Győr.) Meglepetésszerű, de reális győzelmet aratott a kitünő vidéki csapat a bajnokságban veretlen NSC. felett.

A nemzetiek két tartalékkal játszottak, ez a körülmény azonban nem igen menti vereségüket, mert Győr lelkesen, teljes tudásával játszott, ami a fekete-fehérekről épséggel nem mondható.

Mindkét csapatban a védelem dominált. Burián a NSC. kapujában ismét elsőrangú dolgokat produkált, de Orsolyák, a győri kapus is nagyszerűen védte hálóját. A mérkőzés egyetlen gólját *Salamon* kiszökeke révén ért el a győri csapat, amit a nemzetiek részint a győri védelem elszánt játéka, részint esatárai indolenciája miatt visszaadni nem bírnak. Érdekes, hogy a NSC. az utóbbi időben minden vidéki mérkőzését elveszítette. Félidő 0:0. Bírő: *Klug Frigyes* (MAFC.).



Az Aradi AC. és a Bácska Sz. A. csapatai.



Jelenet az AAC. és Bácska mérkőzéséről.

MRAVKO JOZSEF PUSKAMUVÉS

Budapest, VII., Károly-körút 7. szám.

Raktáron tartok mindennemű vadász-fegyvert és revolvert.

Az összes fegyver-azakmába vágó munkák műhelyemben a legpontosabban és jutányos áron készíttetnek. — Javítások és töltvények lelkiismeretesen, pontosan készíttetnek.



PTE.-, Rennw eger"SC. Kisé erős szakos játékkal, de gyors 9:2

témpóban sikerült a pozsonyiaknak — Bécs egyik legjobb II. osztályu csapatát — legyőznie, mely győzelmet a fűrgén és észszerűen játszó csapatör — támogatva a fedezetek lelkes labdaosztogatásával — érdemelte ki magának. A vendégesapat leggyengébb része a védelem volt, ellenben csatársoruk többször is veszélyeztettek a pozsonyiak hálóját és ugy az első, valamint a 2-ik félidőben is egy-egy gólt rúgtak, az első gól a kapus által könnyen védhető lett volna. Félidő 3:1 a pozsonyiak javára. A mérkőzést dr. Nirnsee Bernát vezette.

SÁTORALJAUJHELYI AC.—MATEOCI SE. 2:0. (Sátoraljaújhely). Szitáló esőben, kevés számú érdeklődő előtt tartotta a két csapat mérkőzését az északi kerület bajnokságáért. Mind a két egyesület az idén kezdett footballozni s így játéuk még nagyon kezdetleges, de azért van néhány ügyes játékosuk, akik helyes vezetés mellett hamarosan kifejlődhetnek. Külön meg kell dicsérnünk a játékosoknak egymással szemben tanúsított fair magatartását.

Első félidőben SAC. állandó, nagy fölényben van, a második félidőben azonban már változatos a játék s MSE. is több ízben veszélyesen támad.

A győztes csapat legjobb embere a bal hátvéd, aki néhány meglepő ügyes lekapolást csinált. Jó még a centerhátf és a két szélső csatár. A jobb összekötő két szép göll vont magára a figyelmet. Általában az egész csapat gyors és fejlődőképes emberekből áll. A mateoci csapatban a két jobboldali csatár és a kapus játéka érdemel megemlést. Félidő 0:0. Kornerarány 18:3 a SAC. javára. Bíró: Zoltán Béla.

SZEGEDI AC.—ARADI POSTÁSOK 5:0. (Szeged). A mérkőzés, melynek folyamán Szegedi AC. állandó offenzívában volt, a délvideki bajnokságáért folyt. Az Aradi Postások csapata még mindig nagyon gyöngye s innen magyarázható, hogy bár Szeged sínes jó formában, fenti súlyos arányu vereséget szenvedtek. Félidő 4:0. Bíró: Vámos Soma (TTC.).

SOPRONI F. ÉS AC.—MARGARETENER SPORTFREUNDE 9:0. A bécsi vendégesapat győngének bizonyult, habár labdatechnikájuk nem rossz. Erős szél folyásolta be a játékot. Az erős szél dacára Sopron vehemens támadással megy előre és szél ellen lö 4 gólt lö, amit a második félidőben még öttel megtold.

Osztrák eredmények.

— Saját tudósítónktól. —

Wien, okt. 10.

WAC.—Germánia. Az őszi idény folyamán ezuttal ne-
gyedszer állott szemben egymással a
2:0 nevezett két csapat. Ezen gyakori mér-

közéseknek okát már ismételten kifejtettük. Az eddigi mérkőzéseket sorra WAC. nyerte, azonban még sohasem nehezítette meg annyira Germania WAC. győzelmét, mint ma, és ha a piros-feketék kapuját nem a fényesen játszó Krof védi, WAC. alig hagyta volna el győztesként a pályát. WAC. első gólját Fischera a 29-ik percben rúgja, míg a másodikikat a centerben játszó Adi Stürmer a második félidő 32-ik percében juttatja a hálóba. Kornerarány 5:2 Germánia javára. Bíró: Melich (Slovan).

Wr. Sp. Cl.—Vienna. Rég nem láttunk bécsi csapatok között oly érdekfeszítő, változatos és fair mérkőzést, mint a mai volt. Négy hét előtt a Wr Sp. Cl. még könnyen, 5:1 arányban győzött Vienna felett és ma ugyancsak megerőltetésbe került, hogy el-

döntetlen eredményt érjen el. Venna az utolsó hetekben föltönonen javult, mai játéka egykori hírnevének méltóan megfelelt. A Wr. Sp. Cl.-ről nem mondhatók, hogy előbbi formájából veszített, sőt ellenkezőleg, a csapat szintén javult, azonban ma Schmieger középesatárt volt kénytelen nélkülözni, miáltal a csatársor látszólag meggyengült. Az első gólt Vienna a 7-ik percben a középesatár révén éri el, melyet a fekete-fehérek azonnal szünet után (4 p.) Neubauer révén kiegyenlítnek. Bíró Meisl. Wr. Sp. Cl. II.—Vienna II. 2:1.

Cricket.—Rapid.

3:1

Mult év tavaszán hasonló szenzációval szolgált a Cricketterek csapata, szintén egy Rapid elleni mérkőzés alkalmával. A Cricketterek csapata akkor épp oly esekély esélyvel indult, mint ma és a mérkőzést az idény folyamán eddig leggyőzeten Rapid csapata ellen megnyerte. A Cricketterek ma a következő csapattal álltak ki: Grabscheid—Wagner, Lorenz—Lanzer I., Preiss, Grossmann—Metz, Fuchs, Löwenfeld, Kolisch, Poppovic. Amint látjuk, majdnem esupa új név. A Cricketterek ugyanis végre második csapatbeli játékosaitak vették elő, akik, amint ma kitűnt, fényesen beváltak. Az egész mérkőzés iramát bár még nem bírták és szünet után a rutinizottabb Rapid futott óriási fölénybe, az első félidőben mutatott játék alapján azonban a legszebb reményekre jogosítanak. Rapid Harmer és Vladar nélkül játszott. Cricket az első félidőben két gólt rug (4.26 p.) sőt egy tizenegyest is ér el, amely utóbbit Lorenz elhibáz. Félidő 2:0. A második félidő 26-ik percében éri el Rapid Schediwí révén első és egyetlen gólját, míg Cricket Rapid védőjátékosai hibája folytán a 43-ik percben góljai számát háromra szaporítja. Bíró Kestler Cricket II.—Rapid II. 3:3. Floridsdorfi AC.—Rudolfshügel 3:2. A második félidő 15-ik percében Rudolfshügel által félbeszakítva.

PRÁGA DFC.—Preussen (Berlin) 1:0. DFC. II.—Sportbrüder 5:4. Slavia—CAFK. 9:1. Sparta—Favorit 6:0. (szombat). Slavia—Cesky Svaz Footballovy 3:1.

KARLSBAD. Prágai Sturm—Karlsbadi Sp. Cl. 3:0.

BRÜNN. Moravska Slavia—Sp. Cl. Hanna (Kremsier) 5:0.

KNITTEFELD. Knittfeldi Sp. Cl.—Marburger FC. 7:0.

DREZDA. Sportlust—Teplitzer FC. 2:1.

—ho—

Hírek.

A MAC. footballcsapatának kapitányát a katonának bevonult Oláh helyett Sipos Ernő vette át.

VASÁRNAP játszák Pozsony szab. kir. város football-vándordíj döntőjét a bpesti győztes MTK. (?) és a vidéki nyertes Györi Egyetértés Pozsonyban.

A NOVEMBER 7-IKI magyar-osztrák mérkőzés előkészítésére az idén a MLSz. vezetősége nagy súlyt fog helyezni. Különösen a csapatösszeállítás fog gondnal eszközöltetni. A szövetség kiváló kapitánya, Minder Frigyes már az egyes mérkőzéseken megfigyeli a játékosokat s ennek alapján fogja a tréningekre az illetőket kirendelni. A tréningek a közeljövőben elkezdődnek.

BÉCSBEN erősen csinálják a békét a WAC. ellen bojkottot ki-mondott egyletek. Most a magyar egyleteket szőlítják fel, hogy mindaddig, míg a béke létre nem jön Bécsben, a magyar egyletek a WAC. és Germániával az érintkezést szakítsák meg s velők ne mérkőzzenek.

A BTC. vezetősége beadványban fordult a MLSz.-hez, amelyben azt kéri, hogy engedje meg a szövetség, hogy MTK.—BTC. mérkőzéshez még 30 percet pótlólag hozzájatszanak, amelynyiben az utolsó 30 perc teljes homályban folyt le, s így az teljesen irreális lefolyású volt. Ime az első panasz, amely a mérkőzések későn való megkezdése miatt hangzik el!!

ÖNKÉNTESÉKNEK legmelegebben ajánlható az önkéntesi fölszerelés nélkülözhetetlen kiegészítő részét képező Weiner és Grünbaum-féle vivő-felszerelés.

o o o o Ifjusági Labdarugás.

Meglepetést keltett a FTC. i. cs. győzelme a Rákosszentmihály felett, melynek következtében FTC. vezet egyelőre a kültekli kerületben. Megyer—USC. erős küzdelem után eldöntetlenül végzett. VI. kerület is végre pontozó jutott, miután eldöntetlenül sikerült kicsikarni az Abstinensktől.

Ferencvárosi Torna Club i. cs. — Rákosszentmihályi Mű-

Tennis, auto, sport és
utcai cipő ujdonságok

Bencze és Társánál

Budapest, IV., Váci-utca 2. szám

és Sportkedvelők Köre 4:1. Félidő 2:1. Soroksári-uti pályá, dél-
előtt. Biró: Székely Aladár MAFC.)

Megyeri Sport Club — Újpesti Sport Club 2:2. Félidő 1:1.
Népszigeti pályá, délután. USC. váratlanul jól tartotta magát.
Biró: Harsányi Dezső (TTC.)

**Abstínens Labdarugó Ifjak Egylete — VI. kerületi Mű- és
Sportkedvelők Köre 2:2.** Félidő 1:0. Népszigeti pályá, délelőtt.
Biró: Sámuel Ferenc (FT. Kör.)

**Terézvárosi Torna Club i. cs. — Fővárosi Testedzők Köre
II. 3:2.** Félidő 2:1. Mező-utcai pályá, délelőtt. A belkerület vezető
csapata és a harmadosztályú szövetségi díj vezető csapata mérkő-
zése, mely erős küzdelem után a TTC. i. cs. győzelmével végző-
dött, bár ellenfele egyik-másik játékosá, mint pld. Márai, durva-
sággal akarja pótolni játék-nemtudását TTC. góljait Neumann,
Csapek és Kerekes lötték. Biró: Skálér Kéve SE.)

Megyeri SC. II. — USC. II. 2:1. Félidő 1:1. Biró: Kreutz
(TTC.)

Abstínens II. — VI kerület II. 2:2. Félidő 2:2. Biró: Kreutz
(TTC.)
Typographia SC. i. cs. a BAK. i. cs.-nak feladta a mér-
kőzést.

Rákosszentmihály II. nem állt ki az FTC. II. ellen.
A vasárnapi mérkőzések közül legfontosabb a TTC. i. cs. —
BFC. mérkőzés. Mindkét csapat 8—8 ponttal a belkerület élén
áll. A TTC. csapata több esélyvel veszi fel a küzdelmet. MAK. —
MTE. mérkőzés BAK. nyeri meg, miután ellenfele ki sem fog
állni. KITE. — MIHK. JSC. — Törekvés. URAK. — UTK. BLIE.
— USC. mérkőzés győztese az utóbbiakból fognak kikerülni.

TTC. i. cs. II. — FT. Kör III. 5:3. Félidő 2:1. Biró: Skálér
(Kéve SE.)

**Magyar Ifjak Haladás Köre — Erzsébetfalvai Athletikai
Club 1:0.** Félidő 0:0. Erzsébetfalvai pályá. Biró: Koch Lajos TTC.)

Erzsébetfalvai Torna Club — Óbudai Football Club 4:0.
Terézvárosi Sport Club — Erzsébetfalvai Remény SC. 5:3.

Félidő 3:1.
TSC. II. — E Remény II. 4:3. Félidő 0:1.

HIVATALOS RÉSZ.



Magyar Athletikai Szövetség, Budapest, IV., Központi városház.

Elnök: Bárczy István dr. *Alelnökök:* Gerenday György dr.
Klapáthy Jenő dr. *Titkár:* Stankovits Szilárd (IV., Központi
városház.) *Pénztárnok:* Hajdu Marcell dr. (VIII., Népszin-
tár-u. 47.) *Ellenőr:* Hódy Lajos dr. *Jegyző:* Barlay Oszkár *Athletikai szakosztály elnöke:* Stankovits Szilárd. előadója: Linder Ernő, (IX., Ferenc-körút 39.) *Vívó szakosztály elnöke:* Nagy Béla dr. (VIII., Bérközség-u. 16.) előadója Palotai Kovács Károly (IV., Ferenc József rakpart 1.) — *Súlyemelő- és birkózó szakosztály elnöke:* Tatich Péter dr. (IV., Vámház-körút 14.) előadója: Csanádi Mór (X., Kőbányai-út 30).

A Magyar Athletikai Szövetség tekintetes athletikai
szakosztályának

Budapest.

Van szerencsém tisztelettel bejelenteni, hogy Buda-
pesten, vidéken és külföldön a *Budapesti Egyetemi Athle-
tikai Club*, Pozsonyban pedig a *Pozsonyi Torna-Egyesület*
tagjaként fogok versenyezni.

Kiváló tisztelettel
Schmidt Gusztáv.

Tudomásul vette a MASz. athletikai szakosztálya ne-
vében

Lindner Ernő, előadó.

Ifjúsági Labdarugók Szövetsége.

VI., Andrássy-út 61.) Ülések vagy összejövetelek minden hétfő és szomb-
bat este. Hivatalos órák a két napon 8—10-ig. Írásbeli megkeresések a
főtítkár, pénzügykezelőknek a *főpenztáros* címére küldendők. *Tiszteletbeli
elnök:* betöltetlen; *elnök:* Vámos Soma; *alelnökök:* Schneider Béla, Tibor
Lajos; *főtítkár:* Horváth János (VI., Lovag-utca 13. II. em. 14.) *titkár:*
Friedmann Mór (VI., Király-u. 24., II. 12.) *főpenztáros:* Sámuel Ferenc
(VI., Frangepán-utca 8. gyáriróda.) *penztáros:* Zsaludek Antal; *főjegyző:*
Farkas István; *jegyző:* Fenyő Adolf és Szombathy Imre; *házigazda:* Koch
Lajos; *ellenőr:* Géser Albert; *számvizsgálók:* Kiss Apád, Iváncsics Mihály
és Bodner Károly; *szöv. kapitány:* Taffel Miksa *szöv. képviseelő:* Horváth
János, *intéző-bizottsági elnök:* Schneider Béla; a *birói szakiskola elnöke*
Vámos Soma.

Kivonat az intéző-bizottság folyó hó 11-én tartott üléséből:
Oprecht Antal a 33-as FC., Lederer N. az Egyetértés SC., Tóth
Kálmán a Nemzeti Sport Club, Kovács Antal a Gutenberg TC.,
Vágó György az ETC. részére kiadott. Fritsche, Petro (VI. kerület)
egy-egy bajnoki mérkőzéstől eltítva. Lajos (UTK.), Rovo (USC.)

játékjog-felfüggesztés terhe alatt beidézettek. Figyelmeztetnek a
csapatvezetők, hogy az esetleges óváásokat az intéző-bizottság
csak azon az esetben tárgyalja, ha azokat a mérkőzések előtt a
bíróknak bejelentik. Egyleteik érdekében felszólítanak, hogy a sza-
bályokat a háznagnál mielőbb szerezzék be. Tekintettel azon
körülményre, hogy Burián Géznak a NSC. részére való igazolás
megsemmisítésével nevezett játékos igazolása az ILSz. részére
ismét visszaszállt és tekintettel arra, hogy nevezett játékos az
ILSz. intéző-bizottsága újabban még ki nem adta, nevezettnek a
NSC. részére való újabb igazolása ellen óvást jelent be a MLSz.-
nél, kérve új igazolásának megsemmisítését s egyuttal átír, hogy
ezen ügyre vonatkozó fegyelmi iratokat az ILSz. rendelkezésére
bocsássa.

Kivonat a birói szakiskola folyó hó 6-án tartott ülésén:
Heimann József (VAC.) szövetségi biró ügyében, miután a tény-
állást nem tudja bebizonyítani, az eljárást megszünteti. Balassa
Jenő (USC.) birói játékjogát felfüggeszti s a legközelebbi ülésre
beidézi.

Kivonat az igazgatótanács folyó hó 9-én tartott üléséből:
VI. kerület játékjogát megadja újra a tanács. A VAC. i. cs.-t tagjai
sorába felveszi. Jegyzőnek megválasztott Váradi Lajos (MIHK.),
a tanácsba Boden (Rákosszentmihály), Sipos FTC. i. cs.), Szom-
bati Megyer. Póttanácsba: Fenyő (BAK.), Hrovatin (BLIE.), Lan-
tos (TSC.) és Lippert (KITE.) Az USC. felelősségét elveti. A vá-
logatott bizottságot a következőképpen választja meg: Elnöke Tibor
Lajos, előadó Taffel Miksa, tagjai Friedmann Mór, Horváth János,
Sámuel Ferenc és Szombati Imre.

Friedmann Mór, titkár.

Magyar Labdaru- gók Szövetsége.

Elnök: Kárpáti Béla (IX., Ferenc-körút 41.)
Társelnök: Füzesséry Zoltán dr. (VI., Sze-
csen-u. 56.) *Alelnökök:* Dr. Bognár Elek (VII.
Stefánia-út 7.) Friedrich Nándor, (VIII.,
Eszterházy-u. 6. sz.) Róser A. Edvin (VI., Aradi-u. 10. sz.) *Főtítkár:*
Steiner Hugó (V., Akadémia-u. 9. sz.) *Títkár:* Szuágr István. (József-körút
31 b.) *Pénztáros:* Glaubner József (IV., Deák Ferenc-u. 5. sz. Első magyar
iparbank.) *Ellenőr:* Olgyay István dr. (VIII., József-körút 69. szám.)
Szerveletét kapitány: Minder Frigyes (VI., Király-u. 92. sz.) *Jegyző:* Izó
László (VIII., Német-u. 25. sz.) *Intézőbizottság:* Róser A. Edvin elnök,
Baján Gyula, Balogh Hugó, Opréce Rezső, Zoltány Kálmán. *A bírták
bizottsága:* Füzesséry Árpád dr. elnök (VI., Izabella-u. 96. sz.) Herzog
Ede előadó (VI., Csengery-u. 62 b.) Horváth Ferenc, Minder Frigyes,
Vámos Soma. *Fegyelmi bizottság:* Bognár Elek dr. elnök, Csányi József,
Olgyay István dr., Stobbe Kálmán, Vida Henrik. *Központi vidéki bizottság:*
Friedrich Nándor elnök, Búbies József, Ferber Jenő dr. ifj. Földessy János
előadó (VI., Gyár-u. 1. sz.) Mamusch József dr. *Hivatalos helyiség:* VIII.,
Rákóczy-út 9. sz., I. em. *Hivatalos órák naponta* 1/27—1/29 óráig.

**Kivonat az intéző-bizottság 1909 október hó 13-án tartott
ülésének jegyzőkönyvéből:**

Javasolja az intéző-bizottság a tanácsnak, hogy az „Erzsé-
betfalvai Athletikai Club”-ot a MLSz. tagjai sorába vegye föl.

UTE.—BAK. az 1909 október 10-iki bajnoki mérkőzésükből
hátramaradt 20 percet 1909 november hó 1-én kötelesek lejátszani.

A Typ. SC.—BAK. között 1909 október 3-án tartott Co-
rinthian díjmérkőzést a bizottság 4:1 arányban a Typ. SC. javára
igazolja. Egyben a legnagyobb mértékben helyteleníti a bizottság
a BAK. csapatainak azon eljárását, hogy mérkőzés közben mond
le a mérkőzés további folytatásáról s e sportszerűtlen eljárásért a
bizottság a BAK. csapatát szigorúan megdorgálja.

A bizottság az 1908/1909. évi bajnoki és szövetségi díj küz-
delmek végeredményét megállapítván, azt alábbiakban teszi közzé:

1908/1909. évi I-es osztályú bajnokság.

	M	Ny.	E.	V.	A.	K	P
1. Ferencvárosi Torna-Club	16	14	—	2	69	22	28
2. Magyar Athletikai Club	16	8	6	2	33	25	22
3. Budapesti Torna-Club	16	9	3	4	27	16	21
4. Magyar Testgyakorlók Köre	16	9	2	5	43	19	20
5. Fővárosi Torna-Club	16	8	2	6	37	36	18
6. Budapesti Athletikai Club	16	6	2	8	24	35	14
7. Törekvés Sport-Egylet	16	4	3	9	28	41	11
8. Újpesti Torna-Egylet	16	3	2	11	19	41	8
9. Typographia Sport-Club	16	—	2	14	14	61	2

Győztes Ferencvárosi Torna-Club csapata. A csapatban leg-
többször résztvevő játékosok a következők: Bródy Sándor, Fritz
Alajos, Gorszky Tivadar, Korody Károly, Kucséra István, Manglitz
Ferenc, Rumbold Gyula, Schlosser Imre, Seidler Károly, Weimber
János, Weisz Ferenc.

1908/1909. évi II-os osztályú bajnokság.

	M	Ny.	E.	V.	A.	K	P.
1. Nemzeti Sport-Club	16	15	—	1	38	9	30
2. 33-ak Football-Clubja	16	12	1	3	36	16	25
3. Bpesti Posta és Táv. Tisztv. Sp. E.	16	10	2	4	23	21	22
4. Újpest-Rákospalotai Athlet. Klub	16	8	2	6	39	22	18
5. Műegyetemi Athl. és Football-Club	16	7	1	8	20	32	15
6. Bereskedelmi Alkalm. Orsz. Egy.	16	5	3	8	15	29	13
7. Képest III. k. Torna- és Vívó-Egylet	16	6	1	9	12	35	13
8. Kőbányai Torna-Egylet	13	4	—	12	19	43	8
9. Tisztviselők Labdarugó-Egylete visszalépett.							

KÖHÖGÉS ELLEN a legjobb

CONTRATUSSIN
BAYER

Pasztilla-alakban is kapható!
A legcélszerűbb arc és kézkenőcs a
PARK-CLUB CRÉME.
Vörös kereszt gyógyszerár, Budapest,
V., Andrassy-út 84.

MEGJELENT

a Magyar Football Évkönyv!

Sportillusztrációkkal és karrikatúrákkal.

Szerkesztette ifj. Földessy János.

Tartalmazza a módosított játékszabályokat, a múlt év szemléjét, a jövő év összes hatámapjait előjegyzési táblákkal, John F. I. Sharp és Herzog Ede szakcikkeit, statisztikákat és általános tudnivalókat.

Ára 1 korona.

Kapható Kertész Tódornál, Budapest, (IV., Szervita-tér).

HÖRNER ARTHUR

bookmaker

Budapest, VII., Erzsébet-körút 4.

Telefon 75-09.

□ Wien, I., Krugerstrasse 4. □

Legközelebb megjelenik:

A

Repülőgép-technika alapelvei

Irta

Zsélyi Aladár

gépészmérnök.

Második kiadás.

Körülbelül 5 ivnyi terjedelemben 8 tabellával és 30 szövegábrával. Targyalja az aviatika összes elméleti és gyakorlati problémáit.

**Az egyetlen magyar
aviatikai szakkönyv.**

„ATTILA“

második diadalutja

NŐI- és FÉRFI- CIPŐINK

melyeket

„ATTILA“

védjegy alatt hozunk forgalomba, minden külföldi behozatalt feleslegessé tettek! — Kiváló minőségük és tartósságuk folytán mindenütt legjobban bevezetve.

Aki valóban szigoruan szolid kiszolgálást igényel, kérjen csak

„ATTILA“ CIPŐKET.

Legjobb hazai gyártmány!

Minden jobb üzletben kapható.

„ATTILA“ cipőgyár

részvénytársaság

∴ Érsekújvár. ∴

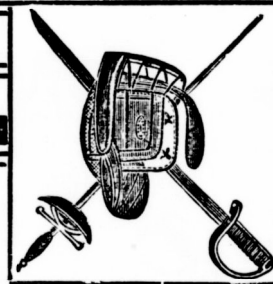

EGYELEK,
KÖRÖK ÉS
AMATŐRÖK

A LEGJOBB
VERONAI ÉS
SOLINGENI

SZIVES FIGYELMÉBE AJÁNLJUK

≡ VIVÓKARDJAINKAT ≡
ÉS KITÜNŐ KÉSZÍTMÉNYŰ

VIVÓFELSZERELÉSEINKET

olesó árak mellett. U. m.: Olasz és magyar vivókardok darabja K 5.—, 5.50, 6.—, 7.50 és 8.—, pengék K 2.— és 2.20. Franci és olasz vivókardok darabja K K 4.50 és 7.— pengék K 1.50 és 1.60. Vivókardfejek darabja K 8.—, 10.50, 11.—, 12.—, 12.50 és 15.—. Vitor arc- és fejdékek darabja K 4.50 és 7.50. Vivókard-keztők darabja K 4.50 és 5.—. **Párbajkardok, kardmellvédek, vivókabátok stb.** stb. Továbbá vasztékos nagy raktárt tartunk: Fegyverek, töltények, vadászati és halászati felszerelésekben, tornaszerek, football-, lawn-tennis-, korcsolyák-, szánkó- és mindennemű sportárúkan. Nagyobb vételnél árkedvezmény! Kereskedőknek előny-árak!

Alapítva

1871. évben.

Zubek Bertalan és társa

sportcikkék áruháza

BUDAPEST, IV., MUZEUM-KÖRÚT 29. SZ.

Árjegyzék ingyen és bérmentve.

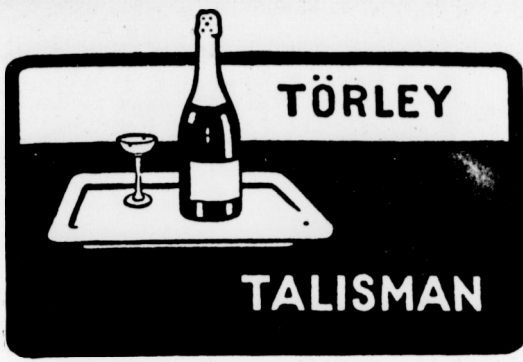

Alapított 1838.

Hauschild Albert
 ezelőtt **Nedelko Sándor**
 kötélgyártó

Károly-körút 15. sz.

Ajánlja tornakészleteit, teniszhalóit, turista-köteleit és halászati zsinórokat.

Legizlésebb úri divat-cikkek

beszerezésére új áruházunk férfi divat-osztályát ajánljuk. Legjobb minőségű és kitűnő szabású férfi-fehérművek, gallér és kézzelők, nyakkendő, kalap, bot, esernyők, nadrág és harisnya-tartók, férfi pipere-árúk, turista- és sportingek és övek, uszódítyók és nadrágok. Sweater, harisnyák és lábtük nagy választékban.

Kunz József és Társa
 Budapest, Bécsi-utca és Deák Ferencz-utca sarok.



Stein Sándor
 szijgyártó-, nyerges és bőrdíszmester

Budapest, VII., Kertész-utca 29.

1896 kiáll. éremmel kitüntetve.

Ő felsége a szerb király udv. szállítója.
 A magy. kir. operaház szállítója.

Ajánlja saját gyártmányu antik stílusban készült lószerszámait nyeregket és nyeregtakarókat a XV. század kezdetétől a mai korig. Javítások és adjusztálások pontosan eszközöltetnek.

Grand Prix Párisi világkiállítás 1900.

Kwizda-féle Restitutionsfluid.
 Mosóvíz lovaknak.

Ára: egy üveg 2 K. 80 f.

Az udvari istállóknak és a nagyobb katonai és polgári istállóknak több mint 40 év óta használatban, nagyobb strapák előtt és után való erősítésére és erőgyűjtésre, az inak merevségénél stb.; képesíti a lovat a legnagyobb munkabírásra a trainingben.



Főraktár:
TÖRÖK JÓZSEF gyógyszerháza Budapest,
 Király-utca 12. szám, Andrásy-út 28. szám.
 (Figyeljünk a védjegyre.)
 Képes árj egyeztet ingyen és bérmentve.



Minden kávéházban
 kérjük a

NEMZETI SPORT-OT.

MINDEN VERSENYBEN GYŐZTES A VALÓDI



POGNON

GYERTYA MINDIG GYUJT
 MONOPOL: S. ERBEN & ARNOLD FRIEDMANN. WIEN I

Szeptemberben elért eredmények:
 Oszteniéri serleg versenyben: első.
 Semmeringi versenyen: 7. első díj.
 Grand Prix de Brescia: első.
 Startdíj Brescia: első.

Magyarországon: Bárdi J. r.-t. 8. udapest.

Misura Mihály kocsi és automobil, carrosserie gyára

Budapest, VIII., Tancsics-utca 4. (volt Liszt Ferenc-utca)

Kitüntetve Budapest 1896. Páris 1900, Pécs 1907

V. Nemzetközi automobil-kiállításon arany-éremmel kitüntetve.

Garosserie Misura

FIUME KÁVÉHAZ

(6-58.) IV. Múzeum-körút 13. (6-58.)

Összes bel- és külföldi sportlapok.

"A Nemzeti Sport" szerkesztősége tagjainak találkozó helye.

SIMON PÁL

PÁRIS SZÁLLODÁJA

BUDAPEST, Váci-körút 25. sz.

Jó hírnevű szálloda 100 szobával. Sportegyletek leszállóhelye. A margitszigeti sportteleptől 1/4 órányira. Direkt villamos összeköttetés az összes sporttelepekhez.

Mercedes az 1908-as Grand Prix győztese
 Mercedes az 1908-as Semmeringi verseny győztese
 Mercedes az 1909-es Brooklandi verseny győztese
 Mercedes az 1909-es Riesi verseny győztese
 Mercedes az 1909-es Coupe de la Meuse nyertese
 Mercedes az 1909-es Prinz Heinrich-Fahrt II. nyertese
 Mercedes a Gubeni versenyen a szász-weimari nagyherceg díjának nyertese
 Mercedes a Forstenriedi versenyen Breslau város díjának nyertese

Magyarországi képviselője :

Bárdi József automobil-részvénytársaság
BUDAPEST, VI. ker., Mozsár-utca 9. szám.

N.-A.-G. AUTOMOBILOK.

Olcsó a beszerzésnél.

Olcsó a használatban.

Luxus, orvosi és üzleti kocsik bérkocsik.

Teherautomobilok

kapcsoló kocsival
10.000 kg. haszonteherig.

Motorcsónakok. — Elektromobilok.

Stabilmotorok.

Magyarországi vezérképviselőt :

N.-A.-G. GARAGE

(azelőtt: VELODROM)

VI., Városligeti-fasor 42.

Telefon : 24—71.

Táviratok : VELODROM.

Nemzeti Sport

és az

Automobil



S. Erben & Arnold Friedmann

Sörgöncsm : Képviselő: Rákosi Ernő Budapest, VI.,
Eötvös-utca 33. Telefon: 20.589
Telefon 165—18. Wien, I., Stubenring 14.

A Monarchia legnagyobb szaküzlete
**AUTOMOBIL- FELSZERELÉSEK és
KELLÉKEKBEN.**

„Erbengyújtó“ elektromágneses gyújtók
Antiderapant „Hauban“ „Pognon“ gyújtó,
jegyedélárusítói Ausztria Magyarországra,
Árjegyzék ingyen!



Paar és Wolfers Frères ékszerészek-joallliers

Versenydíjak. Budapest, IV., Koronaherceg-u. 3.

Előfizetési ár:

EGÉSZ ÉVRE 20 korona
FÉL „ 10 „
NEGYED „ 5 „

Előfizetések és pénsküldemények közzétételére címzendők: Nemzeti Sport kiadó-vállalat Budapest. — Postatakarékpénztár 20388.

Megjelenik
minden szombaton.



Schaeck a Gordon-Bennett verseny 1908 évi győztese.



Főszerkesztő:
Dr. POLONYI DEZSŐ.
Felelős szerkesztő:
FRIEDRICH NÁNDOR.
Az Automobilt szerkeszti:
LINDNER ERNŐ.

Szerkesztőség és kiadó-hivatal helyisége:
IV. KECSKEMÉTI-U. 5., II. 2.
Hivatalos órák este 7—8-ig.

Kézirat és mindenféle levelezés
VIII., ESTERHAZY-UTCA 6
alá címzendő.

Roller skates kerekos korcsolya.



Külföldön rohamosan elterjedő új sport és közlekedési eszköz. Valódi amerikai kerekos korcsolyák minden nagyságra állíthatók. Gyermekkorcsolya fakerekekkel párja korona 4.—. Ifjúsági korcsolya vaskerekkel párja korona 6.—. Felnőtteknek sportkorcsolya acélkerekekkel, míjjal vagy a nélkül, férfiaknak és nőknek külön modell, párja K 10.—. Egészen finom gölyös tengelyvel K 20.—, különféle más modellek K 9.60, 10.50, 12.—, 36.—, 42.— stb.

KERTÉSZ TÓDORNÁL, BUDAPEST, IV., KRISTÓF-TÉR.

Sportárjegyzék ingyen és bérmentve. — Téli sportcipők, turista- és vadászfelszerelések.

Szám garage

6 hengeres 15—30 HP Delaunay-Belleville automobilon.

Delaunay-Belleville gyár vezérképviselője.
VI. Nagy János-utca 5. Telefon: 101—56.

Ára: 13500 frank.

Egyes szám ára 40 fillér, (vidéken és a vasuti állomásokon 44 fillér).

AJAX automobilyár részvénytársaság ZÜRICH.

1909-es modelljei:

14/16 lóerős 4 heng. 20/24 lóerős 4 heng. 24/32 lóerős 4 heng.
20/24 lóerős 6 heng. 40/50 lóerős 6 heng.

Zajtalan, mint egy villamos automobil!

Legegyszerűbb, mindig biztosan indító készülék. Legújabb Bosch-féle mágnesgyertya-gyújtás. Legegyszerűbb és legmegbízhatóbb mótör. Hivatásos műszerész felesleges. Mindenki önmagának lehet a saját műszerőze. — Legcsökélyebb benzinfogyasztás. Gillot-Lehmann-szabályozó, vagy bármily takarékosági készülék külön alkalmazása felesleges.

Vezérképviselet:

J. MEDAK Wien, I., Stubenring 2.

Telefon int. 19921.

Pneumatik-köpeny

t ö m l ö k

biztonsági csavarok és egyéb gummicikkek szakszerűen javíttatnak **hideg** vagy **forró** vulkanizálás útján.

Uj futó-felületek és antidérapantok bármely gyártmányu pneumatikra szükség szerint hideg vagy forró uton vulkanizáltatnak,

Vajda Ignác

Budapest, VI., Liszt Ferenc-tér 18.

Telefon 88—36.

„Rambler“ „Bajnok“ és Diadal
football-labdák, mint kitünő
matsch-labdák csakis

Olbrich L.-nál

kaphatók

Budapest, VI., Teréz-körút 16.

Árjegyzék ingyen. * Telefon: 80—44.



EGYLETEK,
KÖRÖK ÉS
AMATŐRÖK

SZIVES FIGYELMÉBE AJÁNLJUK

A LEGJOBB
VERONAI ÉS
SOLINGENI

VIVÓKARDJAINKAT

ÉS KITÜNŐ KÉSZÍTMÉNYŰ

VIVÓFELSZERELÉSEINKET

olesó árak mellett. U. m.: Olasz és magyar vivókardok darabja K 6.—, 5.50, 6.—, 7.50 és 8.—, pengék K 2.— és 2.20. Franci és olasz vitörök darabja K K 4.50 és 7.— pengék K 1.50 és 1.60. Vivókardfejsédek drbja K 8.—, 10.50, 11.—, 12.—, 13.50 és 15.—. Vitör arc- és fejsédek drbja K 4.50 és 7.50. Vivókard-keztük drbja K 4.50 és 5.—. **Párbalkardok, kardmellvédők, vivókabátok stb.** Továbbá választékos nagy raktártartunk: Fegyverek-, töltevények-, vadászati és halászati felszerelésekben, tornaszerek, foot-ball-, lawn-tennis-, korcsolyák-, szánkók- és mindennemű sportárukan. Nagyobb vételnél árkedvezmény! Kereskedőknek előnyárak!

Alapítva 1871. évben.

Zubek Bertalan és társa

sportcikkok áruháza

BUDAPEST, IV., MUZEUM-KÖRÜT 29. SZ.

Árjegyzék ingyen és bérmentve.

AZ AUTOMOBIL

a „Magyar Automobil Club“ és a „Magyar Aviatikai Bizottság“ hivatalos lapja.
A „NEMZETI SPORT“-tal egyetemben megjelenő szaklap

Hirdetési képviselőtünk Franciaország, Olaszország és Svájc területére :
 Societé Générale de Publicité „LA RECLAME UNIVERSELLE, PARIS.“ 12. Boulevard de Strassbourg 12.

Megjelenik minden szombaton.	Szerkesztőség és kiadóhivatal: Budapest, IV., Kecskeméti-u. 5., II. 2.	Előfizetési ár : Egész évre 20 korona Fél „ 10 „ Negyed évre 5 „
---------------------------------	---	---

Aeroplanok kormányzó berendezései.

Mutatvány Zsélyi Aladár „A repülőgéptechnika alapelei“ című most megjelent könyvéből.

Az előzőekben tárgyaltuk azon feltételeket, melyek mellett az aeroplan normális mozgásállapota biztosítva van. A következőkben tárgyalom a mozgás irányának és sebességének megváltoztatására szolgáló berendezéseket.

Mint az aeroplan karakterisztikából látható, két oly hajlásszög és két oly sebesség van, amelynél a csavar huzóereje az ellenállással egyenlő. Az aeroplan súlypontját tehát úgy helyezzük el, hogy a nagyobb sebességnél a légellenállás támadópontjával összeesék. Ez esetben a hátsó stabilizátor semmiféle reakció nem fejt ki és a minimális ellenállással bír.

A repülés magasságának és sebességének változtatása az a változtatása és a motor szabályozása által történik. Ha pl. a -t növeljük a karakterisztika szerint, a horizontálisban szükséges huzóerő kisebb lesz, az aeroplan emelkedni fog; ha a csökken, az aeroplan süllyed.* Ha nem akarunk emelkedni, csak az aeroplan sebességét csökkenteni, akkor az a növelésénél a motort fojtani kell, hogy a huzóerő kisebb legyen.

Az a változtatása kétféleképp történhetik: vagy az aeroplan súlypontját toljuk el, vagy a stabilizátornak, illetőleg annak egy részének hajszálszögét változtatjuk meg. Az első mód motornélküli aeroplanoknál (pl. neuróknél) használatos, de nehezebb gépeknél már nehézkes, azért egyáltalán nem alkalmazzák. A nagy karon működő stabilizátor ellenben már kis szöggel elforgatva, energikus nyomatókat hoz létre s így kényelmes szabályozási mód.

Ha az aeroplannal gyorsan akarunk emelkedni és a sebességet nagyobb mértékben változtatni akarjuk; a csavar huzóerejét jóval nagyobbra kell változtatni a

* Ez természetesen csak addig érvényes, amíg a másik egyensúlyi helyzetének megfelelő a -t el nem értük. Őa a -t még tovább növeljük, ismét süllyedés áll elő.

minimális ellenállásnál. Ez azonban erőpazarlással jár, mert azt jelenti, hogy aeroplanunk a normális sebességnél nem a minimális ellenállással bír. Az aeroplan ezen hibáját eltüntethetnők, ha sikerülne az aeroplan felületét menetközben racionális módon megkisebíteni. Ezáltal a huzóerő bármely sebességnél a minimálissal lehetne egyenlő, továbbá a sebességnek nagy határok között való változtathatóságát érnök el.

Lehetne továbbá az aeroplant a normális sebességnél minimális ellenállással szerkeszteni s az emelkedéskor szükséges huzóerő növekedést komprimált levegőnek a motorba vezetése által érni el. Állítható hajlásszögű csavaroktól nem sok várható, mert a huzóerő növekedése a menetsebesség tulságos csökkenésével jár.

Ellentétben a vízi és szárazföldi járművekkel, melyek csak a vízszintesben kormányozhatók, az aeroplannál magassági kormányra is van szükségünk. Ezekhez járul még egy berendezés, mely által az aeroplant a hossz-tengelye körül is eltudjuk forgatni, az u. n. „gauchissement“. Ezen három kormány által az aeroplán a koordinátarendszer mindhárom tengelye körül elforgatható.

Tulajdonképeni kormányoknak csak a vízszintes és magassági kormány számít. A gauchirozásra két okból van szükségünk. Először az aeroplánt a hossz-tengelye körül elforgató szélrohamokat ez által egyszerűen elensúlyozhatjuk. Az előbb ismertetett stabilizáció** az egyensúly anélkül is helyreáll ugyan, de csak lengések és niveau-süllyedés árán. Másik fontos szerepe a gauchissement-nak a vízszintesben való kormányzásnál van. Ugyanis az aeroplán fordulásánál, ép úgy, mint más járműveknél, centrifugál erő lép föl, amely a fordulás sugarát nagyobbítani igyekszik s így a kormány

** Ezen berendezés analogiája szárazföldi és vasúti pályatestek és versenypályák tultermelése.

A legtartósabb, ennél fogva legolcsóbb abroncs a
Pneu-Semperit-Miskolczy.
Semperit-Gummiművek.

Vezérképviselőt és raktár : **Salzberger Samu** Budapest, VI., Andrassy-ut 20.

hatását kisebbíti. Ha most azáltal, hogy a felületeket a görbület középpontja felé süllyesztjük, oly erőt hozunk létre, mely a görbület középpontja felé irányul, s a centrifugál erő hatását bizonyos fokig kompenzálhatjuk. Ezen berendezés által sikerül sokkal kisebb köröket nagyobb biztonsággal bejárni.

A gauchissement elérhető az által, hogy a merevítő drótok meghúzása által a felületeknek a két oldalon különböző hajlásszöveget adunk. Ezen mód Wright-tól ered, különösen alkalmas biplánoknál, de monoplánoknál is alkalmazva van. (Esnault P. Bleriot). Lehet továbbá a felületek hátsó részét mozgathatóra készíteni (Farman, Antoinette). Lehet végül a szárnyak végén külön mozgatható felületeket alkalmazni (Bleriot, Curtis, Cody). A felületek elhúzása által a szabályozás általában finomabb átmenetekkel lehetséges és mivel külön felületek e célra nem szükségesek, súlynövekedést nem okoz. Azonban nagy sebességű monoplánoknál, hol a felületek abszolút merevsége igen fontos, mozgatható szárnyvégek alkalmazása célszerűbbnek látszik. A gauchissement elérésének kényelmes

kicsiny legyen és így kis erővel legyen kezelhető, célszerű több keskeny felületet egymás fölött elhelyezni (Wright). Automatikus stabilitásu aeroplánoknál ez nem oly fontos, mert itt normális menetnél a kormány semmiféle terhelés alatt nem áll. Ez magyarázza meg azt, hogy a vezető kezeit a kormánykészülékről huzamosabb időre is elveheti.

Az aeroplán kormányzása tehát három kormánykészülék működtetését teszi szükségessé. Ezen működéseket lehetőleg úgy kell egyesíteni, hogy egy közfóggással ösztönszerűleg végezhető legyenek. Így pl. a Voisin-, Farman-biplánoknál a kormánykészülék egy automobil-kormánykerék, melynek forgatása a vízszintes, előre-hátra tolása a magassági kormányzást eszközli. A gauchissement működtetése lábpedálokkal történik. Wrightnál két emeltyű van a vezető két oldalán; az egyik megfelelő áttevéssel a magassági kormányt működteti; a másik univerzális csuklóval bír és előre-hátra mozgatása a vízszintes kormányzást, jobbra-balra tolása a gauchirozást eszközli. Bleriotnál a kormányrud vertikális; alsó végén univer-

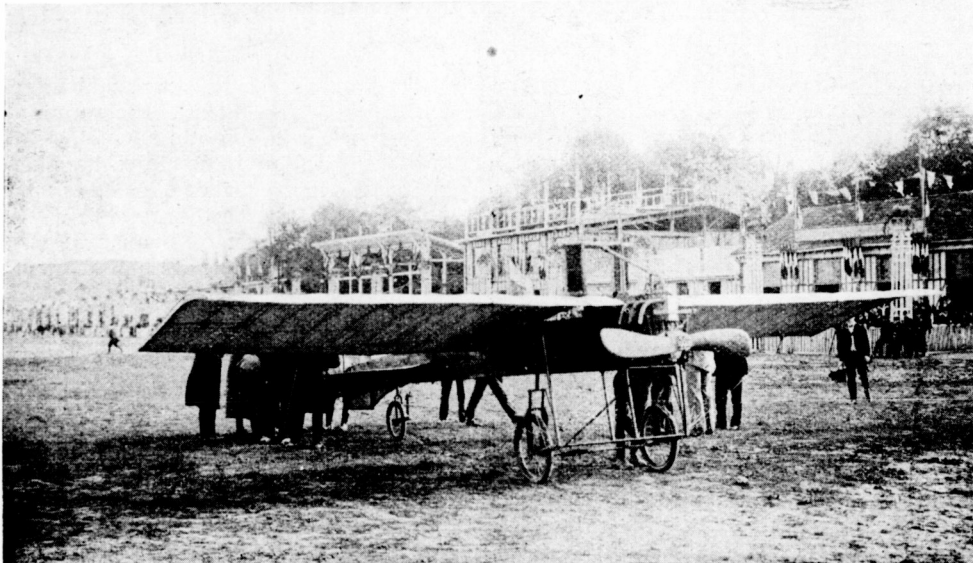

Köchlin aeroplánja.

mója még az, ha a magassági kormányt osztjuk két részre és ezeket külön-külön is elforgatjuk.

A magassági és a vízszintes kormány lehet elől vagy hátul, a hatásképességük csak a súlyponttól való távolságuktól függ. Stabilitás szempontjából az a lényeges, hogy az oldalszél ellen megfelelő felületekkel ki legyenek balancirozva.* Legkevesebb felület szükséges, ha az egyik kormány elől, a másik hátul van (Wright). Az elől levő kormány általában precízebb szabályozást biztosít. Hátul levő kormánynál ugyanis körülbelül ugyanazon helyzet áll elő, mintha egy automobil hátulsó kerekeivel akarnánk kormányozni. Azonban aeroplánoknál, hol különben is nagy szabad területre van szükségünk, ez különösebb hátrányokkal nem jár. Hogy a kormányfelület súlyponteltolódása

zális csuklóval, fargatása a vízszintes, előre-hátra mozgatása a magassági kormányzást, jobbra-balra tolása a gauchirozást eszközli.

A motor szabályozására a gyújtás-szabályozó és a fojtó-szelep szolgál. Némely aeroplánoknál már oldható kapcsolást is találunk. Ez súlynövekedést jelent, de igen célszerű, mert ezáltal induláskor a csavart csak a motor normális fordulatszámának elérése után kapcsoljuk be, tehát induláskor az aeroplán megfogására nem lesz szükség, leszálláskor pedig nem szükséges a motort elállítanunk. Az üresen forgó csavar pedig, amely most a légellenállás folytán motorként működik, nem fékezi az aeroplánt oly mértékben, mintha a motort is kellene forgatnia.



Dunlop - Pneumatik.

motorkerékpárt, voiturettet, városi kocsi,
turakocsit, teherkocsit, autobuszt.

MAGYARORSZÁGI VEZÉRKÉPVISELŐ
Budapest, IV., Semmelweis-utca 9. sz.

LAURIN & KLEMENT gyárt

* Az elől levő magassági kormány általában unstabil. Stabilitás akkor válik, ha hátul egy nagyobb felületű fix stabilizátor van alkalmazva (Curtiss.)

Bleriot és a magyar aviatika.

A La-Manche-csatorna átrepülője tehát itt volt Budapesten; repült 11, 10 és 4 percig, egy 300.000-re tehető tömeg ujjongó lelkesedése között s azután a szokásos udvariassági kijelentések között távozott. Nem a mi feladatunk, hogy a közönség, az imprezárió és Bleriot lelkesedtségét és elégedettségét tolmácsoljuk, ezt elvégezték bőven napilapjaink, a mi kötelességünk e felszállási mutatványnak a magyar aviatikára gyakorolt hatását kutatni. Egy nagy haszna volt a mutatványnak, 300.000 embernek és ezek között legalább 250.000 kételkedőnek bebizonyította, hogy a repülés ma már lehetséges; nem futóbolond az, aki a repülés kérdésével foglalkozik. Óriási haszon, ha meggondoljuk, hogy az, aki eddig aviatikával praktikusán foglalkozott, ezáltal ugyszólván lemondott a társadalom jóindulatáról. Az aviatikus az az ember volt, aki folytonosan kért és akit folytonosan elutasítottak mindenütt. Nem nyult feléje segítő kéz, mert hisz nyilvánvaló volt, hogy repülni sohasem fogunk. S ime, megjelent Bleriot s bemutatta vagy 100.000 fizető és 200.000 nem fizető embernek, akiket az imprezárió nagy fájdmárá, nem

ezt tőle, mint üzletembertől nem is lehet kívánni. Voltak ugyan, akik azt mondták, a nagy jövedelemből lehetett volna a magyar aviatikusoknak is juttatni valamit s a vállalkozástól „nem volt szép“, hogy nem tette, de mi nem osztozunk e véleményben. Müller ur számára Bleriot nem aviatikus, hanem szenzációanyag. Ha valaki átugrotta volna a La-Manche-csa-



Peugeot teherkocsi.

tornát, ugyanugy meghívta volna Pestre és senki sem vetette volna szemére, ha nem tűz ki egy díjat a távolugrásra. Külföldön ugyan megteszik az ilyesmit, mert a közönség kényszeríti rá a vállalkozót, de a mi közönségünk csak látni akart, nem egyebet s ezt megkapta. Az „üzlet“ reálsan lebonyolított.

Az aviatikai bizottság, a főváros, az állam, ha ilyesmit rendez, feltétlenül juttat belőle a magyar aviatikusoknak is, feltétlenül kell, hogy olcsóbb helyárak



Schneider teherkocsi.

lehetett megsarcolni, hogy mégis csak van valami a dologban. Terjed a hír, ujság, elbeszélés révén és holnap már az egész országban nem lesz kételkedő. Igaz, kissé drágán fizettük meg a dolgot, Bleriotbudapesti felszállásáért 40.000 koronát kapott s a közönség legalább 200.000 fizetett, egy összeget, amelyért egy egész aviatikai meetinget, nem egy egyszerű felszállást lehet rendezni.

Kenedi Géza nem foglalkozik tudtommal részletesebben a magyar aviatikával, de az író finom érzékével megérezte, hogy ez nem jól van így. Az Ujság vasárnapi számában az aviatikáról írt szellemes croquis-jában élesen rámutat a nagy hibára, amely a Bleriot-felszállás körül fölmerült.

„Igen nagy hiba volt ezt a nagy szenzációt így megnyirbálni, megbilincszni, bekaszlizni. Egyáltalán hiba volt a magánvállalkozásnak a kezére adni azt, ami egyetemes, nagy kulturérdek és a felnöltek igazi oktatása.“

A tömeg értelmére gyakorolt hatás ugyan kedvező talajt teremthetett a magyar aviatikának, de ha nem akarunk teljesen elmaradni, karó, támasz is kell annak, aki azzal foglalkozik. Ki gondolt azonban szegény aviatikánkra, Müller ur legkevésbé, aminthogy



Saurer teherkocsi.

mellett rendezze az ilyen felszállási mutatványokat, eredményes aviatikusokat kell idehívnia, akik nem szenzációs, hanem praktikus eredményeket értek el. A magánvállalkozás megtette kötelességét, közönségünk busásan honorálta is s azért most álljon félre az utból. Nekünk külföldi aviatörök csak akkor kellenek már, ha fellépésükből a magyar feltaláló ész, a magyar ipar is hasznát látja.

Reméljük, hogy a főváros és az állam ezuttal gyorsan és céltudatosan fog cselekedni.

A Weiner és Grünbaum udvari szabó cég, automobilisták és sofförjeik számára legujabb s Angliából hozott minták szerint igen praktikus felszereléseket készít.

„THE AUTOMATIC“

amerikai automatikus por- és szélvédő
(Világszabadalom).

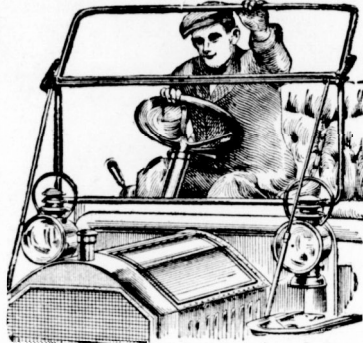

Menetközben fel-és
lecsukható.

Egészen réz és
üvegből.

Minden autóra köny-
nyen felszerelhető.

Dénes és Friedmann Wien

Magyarországi képviselőt:

Friedmann Ödön

Budapest, VI., Liszt Ferenc-tér 2. szám.

Telefon 89—86.

Sürgönyclim „Autotechnika“

Hírek.

A NEMZETKÖZI AUTOMOBILFORGALOM SZABÁLYOZÁSA ÜGYÉBEN tizennyolc államnak összesen hatvan képviselője gyűlt egybe a mult héten Párisban a francia külügyminiszternek Quai-d Orsayi palotájában. A tagok közt teljhatalmu miniszterek, követek, miniszteri tanácsosok, valamint az elismert automobil-kluboknak képviselői, többnyire elnökei voltak. Magyarországot *Krisztinkovich* Béla a Magyar Automobil Club igazgatója és *Bölcs* Gyula miniszteri tanácsos képviselték.

A diplomáciai konferenciát Gavarri francia miniszter vezette négy alelnök segédletével, akiket Anglia, Belgium, Németország és Oroszország delegáltjai közül választottak meg. Mivel rendkívül sok volt a megvitatandó anyag, két bizottságra oszlottak a delegáltak. Egyik bizottság a technikai kérdéseket tárgyalta, a másik bizottság a közforgalmi és vámkezelési kérdésekkel foglalkozott.

A megnyitó ülésen a delegátusok országok szerint sorakoztattak és szépen megírt táblákkal volt jelezve az asztalon minden résztvevő állam neve. Betűrend szerint az elnököktől jobbra Németország (Allemand) azután Ausztria-Magyarország (Autriche-Hongrie) következett. A magyar delegátusok első dolga volt az elhelyezkedés előtt ollót keresni és az „Autriche-Hongrie“ feliratu karton-táblát ketté vágva Magyarországot Belgium és Anglia (Grand Bretagne) után sorakoztatni. A megrettent osztrák kollégákat azzal iparkodtak megnyugtanni, hogy nem a kellemetlen szomszédság miatt hagyták el őket, hanem a betűrend miatt. Ezt azzal a megjegyzéssel vették tudomásul, hogy ezen operáció után „lám mi is, ők is féllakorák

mint együtt voltunk. Ebben nekik a kartontáblára vonatkoztatva igazuk is volt.

A vita folyamán feltűnt, hogy mindig együtt szavaztunk. Erre azután a magyarok jegyezték meg, hogy elváltan még jobb barátságban és egyetértésben élünk.

A konferencia tényleg igen érdemes munkálatakat végzett az autoforgalom szabályozása kérdésében, amint azt a következőkben kifejtjük.

A határozatok az automobilforgalom nemzetközi szabályzatát alkotják, amelyet Németország, Belgium, Franciaország, Olaszország, Monaco, Montenegro, Románia és Szerbia képviselői aláírtak, míg a többi képviselő állam s ezek között Magyarország is még kormányhatározattól tette függővé hozzájárulását. A szabályzat a következő fontosabb intézkedéseket tartalmazza:

Az autók forgalomba bocsátásához minden országban egy vizsga szükséges, amely megállapítja, hogy az autóbiltnál a tűz és robbanás veszélyének kizárására, a forgalom veszélytelenségének és a füst, gőz és zajképződés csökkentésére tett intézkedések. E célból az autókknak a következő szerkezetekkel kell felszerelve lennie:

1. Egy szilárd kormány szerkezet a fordulókönnyű és biztos befutására.

2. Két egymástól független fékező szerkezet, amelyek közül legalább az egyiknek gyorsan hatónak kell lennie és a kerekre illetőleg a kerékkoszorúra kell hatnia.

3. Egy a lejtőn való lecsúszást akadályozó szerkezet, tehát egy hegytámasz.

4. Minden 350 kgr.-nál nagyobb önsúlyu kocsi-
nak kell, hogy a vezetőüléskből mozgatható hátramenete legyen.

A feltételeken kívül megköveteltetik, hogy minden motorkocsi a gyáros nevét, az alváz gyártási számát, a motorerősséget, a hengerfuratot és az önsúlyt tartalmazó felirattal legyen ellátva.

Egy motorkocsinak a nemzetközi forgalomban való részvételéhez szükséges, hogy vezetője egy az illetékes hatóságtól vagy társulattól kiállított bizonyítványa legyen. Ezen bizonyítvány 18 éven aluli személyeknek nem adható ki. A nemzetközi forgalom számára külön igazolványok adatk ki, amelyekben e feltételek betartása bizonyítottatik. A bizonyítványok egy évre adatk ki, latinbetűs nyomtatásban vagy írásban. A szerződéshez hozzájáruló összes államokban e bizonyítványok teljes érvénnyel bírnak.

Egy motorkocsinak sem szabad országának határát átlépni, ha csak nincs egy származási országát jelző betűtáblával ellátva. Ezen betűk az egyes országok számára a következők:

A Ausztria.

B Belgium.

Ch Sveic.

D Németország.

E Spanyolország.

F Franciaország.

GB Anglia.

GR Görögország.

H Magyarország.

I Olaszország.

MC Monaco.

MN Montenegro.

NL Hollandia.

P Portugál.

R Oroszország.

RM Románia.

S Svédország.
SB Szerbia.
US Amerikai Egy. Áll.

Minden automobilnak egy mélyhangú jelzőkürttel kell ellátva lennie. Helységekben kívül esetleg más jelzőkészülékek is használhatók, feltételezve, hogy ez az illető országok szabályaiba nem ütközik. Az éj beálltával elől két, hátul egy lámpa gyújtandó meg, utóbbi a számtábla láthatóvá tételére. Városokon belül fényszórókat nem lehet használni. A kitérésre és előhajtásra az egyes országok különleges szabályai mérvadók, amelyek lehetőleg minden határnál átadandók. A szerződéses országok kötelezik magukat, hogy csakis a nemzetközileg megállapított utjelzőtáblákat állítsanak fel. Ezen táblák általában 250 méter távolságra helyezendők el az akadálytól.

Hasonló szabályok mérvadók a motorkerékpárosokra is.

A GRAND-PRIX-hez való hozzájárulásukat eddig csak a De Dion Bouton és Horch cégek jelentették be írásban, de hír szerint Pauchard, Benz és Opel szintén készülődnek már és csak idő kérdése, mikor jelentik be hajlandóságukat.



A MAGYAR AVIATIKAI BIZOTTSÁG e héten értekezletet tartott, amelyben megbeszélték azon feltételeket, amelyek alapján a *Magyar Aero-Clubbal* való egyesülés lehetséges volna. Tolnay Lajos előadó részletesen referált azon intézkedésekről, amelyek eddig tett a magyar aviatika fellendítése ügyében s amelyek a legszebb reményekkel kecsegtetnek. Bejelentette többek között azt is, hogy a Danubius és a Ganz-gyár közösen egy aeroplan-gyártási és kereskedelmi vállalatot akarnak létesíteni s hogy a rákosi gyakorlótéren lévő hangar kedvezményes áron való megszerzésére lépéseket fog tenni.

Megállapodott továbbá a bizottság abban, hogy dr. Kutassy Ágoston magyar aviatikus itteni kísérletezéseit a legmesszebbmenő erkölcsi támogatásban részesíti.

DE LAMBERT GRÓF, *Wright* francia tanítványa, hétfőn d. u. felszállt a juvisy repülőtéren és Páris felé vette útját gépével. Öt óraker megjelent Páris fölött és öt óra két perckor a háromszáz méter magas Eiffel-torony fölött még tetemes magasságban, kört írt le. A hidakon és utcákon álló közönségre a látvány megkapó hatást gyakorolt. Gróf Lambert épen tért vissza Juvisy-be, a felszállás helyére. Légi utja ötvenöt percig tartott s körülbelül 60 kilométert tehetett ki. Lambertet visszaérkezésekor nagy lelkesedéssel fogadták.

A REPÜLŐGÉPTECHNIKA ALAPELVEI címmel a múlt héten jelent meg immár második kiadásban *Zsélyi Aladár* gépészmérnök kiváló szakmunkája.

Lapunk mai számának első cikke e könyvből vett mutatóanyag, ezuttal arra kell utalnunk olvasóinkat, míg a jövő számunkban bővebben szándékunk ismertetni a kitűnő könyvet, amely minden könyvkereskedésben 3 koronáért kapható.

DR. KUTASSY ÁGOSTON, az első magyar aviatikus, megérkezett Budapestre. Kuttassy dr. tipusa annak a magyar embernek, aki telve hazája iránti szeretettel és lelkesedéssel a modern technika csodái iránt, saját csekély vagyonát nemes célokra áldozza s hiába remélt támogatást hazájának dúsgazdag embereitől. Az ilyen derék, lelkes embert ha már nem támogatják a gazdagok, legalább a középosztálynak kellene támogatni, amely filléreivel amugy is mindig gyorsabban ad, mint más. Hogy félreértés ne essék, nem Kuttassy dr. támogatásáról van szó, arra ő hála Istennek nem szorult rá, hannem arról, hogy az ő munkásságát támogassuk.

Kutassy Ágoston dr. többhónapi párisi tartózkodása alatt az összes repülőgéptípusokat behatóan tanulmányozta, a legtöbb géppel maga is repült s végül a Farman-típushoz szegődött, amely jelenleg kétségkívül a legszebb táveredményekkel dicsekedhetik és megilletően biztos szerkezet.

E géppel Kutassy Magyarországon akar kísérletezni s talán már a jövő héten lerándul gépével a Balaton mellé, hogy a magyar tengert átröpölje. Gépe egy 10 méter feszítávolságú Farman-biplan, rotációs Gnome-motorral felszerelve. Kutassy ittlétére a magyar aviatikusoknak, a keletkező magyar aeroplán-iparnak feltétlenül szüksége van. Magyarországon eddig senki sincsen, aki az aeroplanok gyakorlati kezelését és a levegő sajátosságos viselkedését ismerné. Kutassy nélkül kísérletezéseinkkel ugy volnánk, mint a gyermek, aki saját maga akar jární tanulni, bizonyos, hogy csak számtalan bukás árán juthatnánk repüléshez, bármily jók is készülékeink. Nagy hálára kötelezte Kutassy a magyar aviatika iránt érdeklődőket idejövetelevel s reméljük, lesz mód arra, hogy ittmaradását biztosítsuk.

„Automobilia“

Első magyar PNEUMATIC javító műhely. Első-rangu nyersanyag, leggondosabb vulcánizálás

BUDAPEST, VII., Vörösmarty-utca 20. sz.

Sürgőnycim: AUTOMOBILIA.

Távbeszélő 105-08.

Verseny díjaknak

alkalmas arany-ezüst áruk és órák legjutányosabban beszerezhetők

Gáti és Szabó ékszer- és órás üzletében

Budapest, V., Bécsi-utca 9. sz.

TELEFON 7-66.

TELEFON 7-66.

„ATTILA“

második diadalutja

NŐI- és FÉRFI- CIPŐINK

melyeket

„ATTILA“

védjegy alatt hozunk forgalomba, minden külföldi behozatalt feleslegessé tették! — Kiváló **minőségük és tartósságuk** folytán mindenütt legjobban bevezetve.

Aki valóban **szigoruan szolid** kiszolgálást igényel, kérjen csak

„ATTILA“ CIPŐKET.

Legjobb hazai gyártmány!

Minden jobb üzletben kapható.

„ATTILA“ cipőgyár

részvénytársaság

:: **Érsekújvár.** ::

Legközelebb megjelenik:

A

Repülőgép-technika alapelvei

Irta

Zsélyi Aladár

gépészmérnök.

==== Második kiadás. ====

Körülbelül 5 ivnyi terjedelemben 8 tabellával és 30 szövegábrával. Tár-
gyalja az aviatika összes elméleti és
gyakorlati problémáit.

**Az egyetlen magyar
aviatikai szakkönyv.**

FODOR-féle vívóterem Koronaherceg-u. 3.

LOVAS GYULA vívóterme

Nagymező-utca 28., II. em.

Ujjonnan nagyobbítva. Kényelmes berendezéssel. Lel-
kiismeretes, jó tanítás mindkét nembeli felnőttek
és gyermekeknek! Beiratás naponta!



Angel Sport
és LAWN TENNIS
FELSZERELÉSEK

~ NAGY VÁLASZTÉKBAN
WESZELY ISTVÁNNÁL
- BUDAPEST, IV. VÁCI UTCA 9. -

ÁRJEGYZÉKET BÉRMENTVE KÜLD.

TAMÁSSY PARK-SZANATÓRIUMA

Dunaharaszttiban — Pestmegye.

Elsőrangú gyógyintézet alkoholisták, mor-
finisták és idegbetegek részére. Nap- és
légfürdők. Dr. Lahmann szerinti diéteti-
kus konyha. Télen-nyáron nyitva.

Telefon: Budapest környék Dunaharaszti 3.

PROSPEKTUST

KIVÁNATRA KÜLD

AZ IGAZGATÓSÁG.

NEMZETI SPORT

ÉS A MAGYAR VIZI SPORT MINDEN SPORTTAL FOGLALKOZÓ SZAKLAP.

A Nemzeti Sportot 1903-ban Fodor Károly műegyetemi vívómester alapította. A Magyar Vízisport, előbb Magyar Evezős Sport, VIII. évfolyamában 1908. február 1-én egyesült a Nemzeti Sporttal.

A „combat” rendszerű vívók vívómódora.

Egy Budapesten rendezendő nemzetközi vívóverseny egyik legnehezebb és legfontosabb kérdése a „volt” számítási szabályok megállapítása. Nehéz lesz azért, mivel a magyar vívók évek hosszú során át megszokva, hogy a MASz. — joggal az olasz vívószabályok tökéletesítésének tekintetű — *volt* számítása szerint vívjanak, annak lényegébe beleélték magukat és vívómódorukkal mintegy ehhez alkalmazkodtak. Viszont el nem vitatható fontossággal bír ugyancsak a szempont a külföldi vívók előtt is. Ha külföldről beszélünk, a fenti körülmény mérlegelésével kapcsolatban, akkor a „combat” rendszerű szabályokhoz szokott vívók jönnek számításba, vagyis franciák, belgák, angolok, dánok, svédok és hollandok. Szántászándékkal hagytam a hollandokat a legvégre, mivel volt számítási szabályaikban és a vívóakciók elbírálásában, hogy úgy mondjam, bizonyos olasz árnyalat van. A dolog magyarázata az, hogy Hollandiában működik egynéhány olasz mester, valamint olasz mester holland tanítványa. Ezek befolyásának eredménye a Hollandiában divó szabályoknak közeledése az olasz szabályokhoz. Csodálatos, hogy e vívók vívómódora mennyire különbözik a mieinkétől és ha a szabályok a vívómódorra engednek következtetni, úgy igen érthetővé lesznek a combat volt számítás szabályai.

Mindjárt a garde-juk elütő a mienktől. A franciák kétféle ismernek. Az egyik, hogy úgy mondjam, a vonalban tartott „prime”, a másik a vonalban tartott „terz” garde. Mindkét esetben a kar kissé van behajlítva a könyöknél. Ezt a mi szemünkben „göresös” felállási módot érthetővé teszi a „combat” szabály. Ugyanis tekintve, hogy az ellenfél támadásába a közbeszurás vagy belevágás, ha csak *egy pillanattal előbb ült is*, helyes akciónak számít, ez a garde nagyon alkalmas, mivel ebből közbeszurni és csukléval belevágni igen kényelmesen lehet, anélkül, hogy az ellenfél direkt támadással a garde-ban álló testének bármely pontját

érené. Direkt támadás az ő értelmezésükben csak kétféle van. Az egyik az egyszerű előlépés nélküli kitéréssel, esellel vagy esel nélkül keresztülvitt akció, a másik a végnélküli előlépés a fentebb említett garde-ban, amely azonban egy esel nélküli direkt vágásban végződik. Ily körülmények között csak egy teljes precízítással keresztülvitt tempó vagy rendkívül óvatossággal előkészített második intenció támadás a leghelyesebb az olasz vívómódoru vívók részéről. Az előbb említett garde-al szemben alkalmazott direkt pengetőtámadás a combat szabályok folytán rendkívül nehéz. Elsősorban az ilyen vonalban tartott penge erős kötése vagy batirozása igen nehéz, annál is inkább, mivel e vívók *igen jól tartanak távolságot*. Ha már most a terzkötés sikerült is, a támadó felső teste annyira fedetlen, hogy a garde-ban álló, kötés utáni alkarból jövő, de csuklós rögtöni közbevágását alig képes védeni, különösen akkor, ha támadását a kötés vagy pengeütés után közvetlenül keresztülvite felső testét teljesen védtelenül hagyja. Ha már most támadását be is viszi a legnagyobb valószínűség, hogy a rendszerint rendkívül gyors visszavágás a kötés után és támadás befejezte előtt éri és így a combat szabályok szerint a volt nála számít. Egyáltalában a közbeszurások és kötés vagy pengeérintés utáni visszavágások tekintetében a francia rendszerű vívóknak egész kivételes technikájuk van. E visszavágások legnagyobb része a karra, fejre vagy oldalra irányul és igen kevés éri a mellet vagy hasat, ami a meglehetősen merev kéztartásból keresztülvitt ily arányú ríposzt nehézsége folytán teljesen érthető. Ha a megtámadott tisztán védelemre szorul, mivel visszavágásait vagy közbevágásait ellenfele védte, ugy a parád után lehetőleg gyors és esel nélküli ríposztot ad. Ennek főleg az az oka, hogy a támadó majdnem mindig „rimeszszát” csinál, amely szintén, ha csak egy pillanattal is előbb ül, mint a ríposzt, a ríposzt érvénytelen és a „volt” a támadott rovására számít. A védelem rendszeren „prime second.”

Lawn-Tennis. Football.

Teljes lawn-tennisz-felszerelések. Amerikai, angol és francia prima rakettek. Wright and Ditson, Slanzenger, Ayres, Sykes, Davis, Bussey, Prosser, Jaques, Miss & Co, Williams stb. gyárosok rakettjei. — **Rakettjavítások elsórangú szakmunkás által.** —

Versenylabdák; Slanzenger, Standard, Selected, Ayres, Champion, Sinnel, Climax stb. — Közép és bekerítő hálók. Oszlopok, rakettprések. A Magyar Országos Lawn-tennis Szövetség hivatalos játéka- és versenyszabályai. Versenyjegyzőkönyvek.



Angol és magyar sportjátékok összes kellékei.

Új Diabolo-játék minden kivételben.

Hitelesített athlétikai sportcikkék egyedüli főraktára. Tornaszerek. Valódi olasz Perez-féle vívóeszközök. Izomerősítők. Hockey. Golf. Lovaspoló. Croquet. Sportöltözékek és felszerelések legnagyobb raktára.

— Képes sportárjegyzék ingyen és bérmentve. —

KERTÉSZ TÓDOR sportüzlete, BUDAPEST, IV., Kristóf-tér.

Állandó sportkiállítás. Alapítva 1861-ben. Sport-, díszmű- és játékaruk. Utazási és háztartási cikkek. Feltűnést keltő tennisrakett-ajándék 1909-re. Slanzenger-féle „Kertész Special”-űtő kizárólag a Kertész Tódor cég részére.

Gyakran a fejet is sajátserű előrenyújtott „prime“-el védik, melyből majdnem védhetetlen mell- és arc-riposztot adnak. Elővágás tulajdonképpen csak háromféle van. A külső, a belső alkarra és az alkar, könyök és kézfej között húzódó vonalra irányuló, melyet mindig a kard fokával csinálnak. Az elővágás után nem igyekeznek védekezni, hanem arra törekednek, hogy a támadás bármily rövid idővel is később érje testüket. Éppen ezért elővágás után felső testükkel bátradjólnak és merev garde-jukat hirtelen megváltoztatják olyanra, mint a miénk.

A fentebb említettekből következik, hogy a combat szabályok értelmében folytatott vívásnál a támadott fél rendszerint előnyben van. A támadó főigyekezete oda irányul, hogy támadását vagy vágását a helyes tempóban vigye keresztül, vagyis hogy kardja úgy érje ellenfele testét, hogy annak közbe- vagy elővágásra egyáltalában ne legyen ideje, vagy hogy a közbevágás a támadó vágással teljesen egy időben vagy azután essék. A támadás illetően való állandó előkészítése és az epée-vívás folytán oly kitűnő a francia rendszerű vívók tempóérzéke. Főösségük azonban a rendkívül gyors parad-riposzt. Riposztjaikat parade vagy pengérintés után minden helyzetből igen változatos módon és rendkívül gyorsan viszik keresztül. Mindez alkarral, de esukló felhasználásával történik. Egyik speciális és nehezen védhető riposzt a prime védés után a mi értelmünkben benyomott mell-riposzt.

A holland vívók vívásának alapja ugyanaz, mint a franciáké, de elővágás és közbevágás tekintetében a tempó-differencia, valamint a kontraakció fogalma lényegében megegyezik a mi felfogásunkkal, csak a tempó *éleje* és magyarázata tekintetében van eltérés. Garde-juk sajátos mély terz és second garde. Igen mélyen ülnek a garde-ban, kéztartásuk pedig olyan mint a miénk.

A combat rendszer sok idegenszerű sajátosága ellenére is, meggyőződésem szerint, az olasz rendszerű vívók előnyben vannak a francia rendszerűek felett. A főlényt elsősorban hasonlíthatatlanul jobb lábtechnikájuk biztosítja, melynek következtében elővágásaikat és tempótámadásaikat sokkal gyorsabban és precízebben tudják keresztülvinni, mint a szabadtéri vívás folytán speciális, de gyengébb lábtechnikájú francia vívók. Ha még tekintetbe vesszük az erőteljes és rendkívül változatos akciókkal dolgozó olasz rendszerű vívók gyors alkalmazkodóképességét, egy a mérleg feltételénél az ő javukra billen. És végül, ha minden akció balul üt ki, még mindig megmarad a legbiztosabb küzdőmód, melyet a francia rendszerű vívókkal szemben kitűnően lehet alkalmazni: a minden megelőző akciótól ment lata parade és igen gyors riposzt.

Ezért megengedhetők tartanám, hogy egy nemzetközi versenyen oly szabályok legyenek érvényben, melyek az olasz rendszer alapján a combat rendszer egyes összegegyeztethető értelmezése szerint alkotottának meg. Például a londoni olimpiád szerint, melynek helyesen értelmezett és állandóan keresztülvitt szabályai lehetővé teszik egy a francia, mint az olasz rendszerű vívók képességének teljes kifejtését.

Ha ily szabályokat megalkotnánk és azt, amint arra biztató remény van, egy nemzetközi megállapodás útján minden nemzetközi versenyre kötelezőnek ismertetnénk el; a minimumra csökkenne a bizonytalanság érzése, melyet egy idegenben rendezett versenyen résztvevő jelenleg a szabályok miatt érez. Meg vagyok győződve arról, hogy a MASz. vívószakosztályának és elnökének a külföld előtt elismert teki-

télye, a magyar vívók hírneve és a Londonban és Ostendében ez irányban folytatott megállapodások nagyban hozzájárulnának ahhoz, hogy a szakosztály ebben az irányban folytatott ténykedését siker koronázza.

(W. L.)

Hírek.

MERIGNAC PÈRE MEXICOBAN. Az öreg Merignac, fő látogatására, Mexikóba érkezett. Tiszteletére hatalmas vívóakadémiákat rendeztek, melyen a 64 éves öreg ur tüneményes művészetével nagy tetszést aratott.

A VIVÓSZEZON, tekintettel a ragyogó napsugárra, még mindig lassu indulásban van.

A legelőkelőbb vívóéletet a MAC-ban találjuk. A klub gárdája ismét szépen gyarapodott egy számban, mint erőben. Békessy és Berti vívókat Budapestre. Elsőrangú erő lesz a Bécsben képzett, de jelenleg Budapesten tartózkodó Monillard főhadnagy. Ezzel szemben Pajzs katonai szolgálatra külföldre megy.

A Nemzeti Vívó Clubba ismét szorgalmasan feljött Hajdu Marcell, ami már maga is biztosítéka annak, hogy a klub erős gárdája élénk lesznek a közeljövőben.

A Fővárosi Vívó Club új fényes helyiségeit legközelebb nyitja meg ünnepélyesen, de már most is lelkesen vívnak benne. A klubtagok öröme igen nagy, mert elhárult az a veszély, hogy szeretett titkárunk Sötér Gyula vidékre helyezték át.

A Vén Fiúk klubja most kezd erősebben indulni. Sok új tagot látunk, kik közül kiemeljük Dioszeghy esendő főhadnagyt.

A Budapesti Budai Tornacsoportban a szokott élénkség várható lesz a mester kitűnő vezetésével.

A többi kisebb vívóegyletről még kevés a hír.

AZ IDEI VERSENYSEZON. Az idei versenyszézon a rendezendő nemzetközi verseny körül fog forogni. Megvalósulása esetén több más verseny elmarad, így se a MAC, se a FVC, nem rendezne nagyobb versenyt. Az ifju vívógárdát a kisebb versenyek, hendikepek és a vidék kárpotolná, nemkülömben a NVC, nagy kizárásos versenye, mely feltétlenül meg fog tartani.

A vidéki vívóversenyekre ismét hangsúlyozzuk, igazán kívánatos lenne egy jó beosztás létesítése. Tulságos sok a vidéki verseny és tulságosan egymásra lesznek halmozva. Kívánatos lenne, ha a vidéki klubok felváltva két évenként rendeznék versenyeket, annál szebb és nagyobb tudnának produkálni. Mindenestre az a vidéki egyület fog jobban járni, amelyik hamarabb határozza el magát és hamarabb jelent be egy jó terméstart.

LES ARMES DE COMBAT. Már a napilapok is megemlékeztek arról, hogy a párisi Les Armes de Combat Fodor Károly műgyememi vívómestert tagjai sorába választotta.

Midőn mi is örömmel regisztráljuk a kitűnő, fáradhatatlan és a nemzetközi viszonylatokban is annyi érdemet szerzett mester ez újabb kitüntetését, nem lesz érdektelen a Les Armes de Combatról pár szót szólni.

Ez a hatalmas egyesület mindössze 2 éve, 1907. április 19-én, alakult abból a célból, hogy a hareszerű fegyverek (armes de combat) kultuszát Franciaországban fellendítse. E fegyverek a párbajtőr, a kard, a pisztoly és revolver. Az alakulás ideje a párbajtőr jegyében esvén, nemkülömben, mert Franciaország legelőkelőbb nevei vették az ügyet kezükbe: az egyesület más alakulásait Franciaország legnagyobb és leghatalmasabb testületei sorába emelkedett és ez idő szerint ugy társadalmilag, mint az aktív sportműködést tekintve a legelső sorban áll.

A testület élén Chassecloup-Laubat marquis az Armes de France (a fr. vívó-szövetség) elnöke áll, alelnökei Bruneau de Laborie, Cary-Bretonneau gróf és Devilliers. Az adminisztratív elnöke Berger. A párbajtőr osztály élén René Lacroix, a kardosztály élén de la Falaise gróf, a céllövő-osztály élén Teste-

Lovag Santelli Italó

A MAC. és a Wesselényi Vívó-Club vívómesterének vivóterme

most VII., Erzsébet-körút 1. szám.

Auer-világítás. — Két öltöző. — Fürdőszoba. — Váróterem.

vuide áll. A választmányban találjuk többek között Dillon-Kavanagh, Edom, Foule, Lesseps és Stern nevét.

VIVÓÉLET SENIGALLIÁBAN. A külföldi lapok is megemlékeznek arról az élnék vivóéletéről, mely az elmúlt nyáron a szép olasz tengeri fűrdőn uralkodott. Ugyanis három kitűnő mester találkozott *Santelli* Italo Budapestről, *Merignac* Emil Párisból és *Domenico Ubiccia* Szófiából. Hozzájuk csatlakozott még Merignac neje, ki maga is jeles törvívó.

UJ VIVÓKÖNYV. Dr. Edonnak, a híres francia vivónak új könyve, az *Eserime rationelle aux trois armes* már megjelent és általános tetszéssel találkozott. Megrendeléseket szívesen közvetítünk.

FRANKFURTI VIVÓVERSENY. A frankfurti léghajózási kiállításal kapcsolatos vivóverseny eredményei a következők:

Epé egyéni: 1. Jack (Frankfurt). 2. Thomson (Offenbach). 3. Schön (Frankfurt).

Kard egyéni: 1. Stohr (Offenbach). 2. Schön (Frankfurt). 3. Jack (Frankfurt). *Klubközi tör:* 1. Club d'Eserime d'Offenbach. 2. Hermannia (Frankfurt). 3. Essinger iskola.



A Tetmajer-émlékünnepély.

Minden tekintetben méltók és nagyszabásúak voltak azon keretek, mely közt a MAFC. ifjain elhalt tagjának halálózási évfordulóját megülte. Október 14-én délután tekintélyes csapat vonult ki a temetőbe, ahol a sírnál Donáth Leó, a MAFC. és a Zry-Társaság nevében két hatalmas koszorút helyezett el pár szó kíséretében. Nem mulaszthatjuk el megemlíteni Baronyi András gyengéd figyelmét, melylyel mint a középiskolai Tetmajer-memorial védője gyönyörű chrysanthemum-csokrot küldött a sírra. E rövid, kegyeletes aktus után vette kezdetét a Rudas-fürdőben a MAFC. galaja, mely sportérték tekintetében igen sok nemzetközi verseny nivóját felülmulatta. Legnagyobb érdeklődés Las-Torres indulása iránt nyilvánult, amely érdeklődés aztán imponzáns tapsviharban fejeződött ki, mikor a világrekorder-vevő a startnál megjelent. Az idő elsőrangú. A sprint-versenyt a magyar 100 yardos bajnok ellen Donáth Leó nyerte meg; indiszpozíciója láthatólag muló természetű volt. Zsoldos nem találta meg önmagát és várakozás ellenére gyengén szerepelt. A hátuszásban Wendelin István győzött Kósza Sándor ellen; győzelmének azonban nem ez, hiszen Kósza nem semmi trainingje nincs, hanem a nagyszerű idő ad értéket; Wendelin megfelelő kéz alatt okosan dolgozva 1 p. 20 mp.-re megusztatja a 100 m.-t. Toldi canterben győzött, jó eredmény mellett Demján ellen, akinek nem felelt meg a 100 m.-es táv. Kankovszky rekordkísérlete, a jeles buváruszó betegsége folytán, elmaradt. Meg kell végül még emlékeznünk — last, not least — Belezny Lászlóról, aki valóban imponáló időt szorított 2 p. 40.4 mp.-el, megszerveve a jogigényt klubjának örökös bajnokságára, amennyiben a kitűzött standarnál 10 mp.-el jobb eredményt ért el. A fiatal uszó ezzel első klasszis-idejét állította fel és idejére, hosszás, szorgalmas training gyümölcsére joggal lehet büszke.

A többi zárt számban nagy mezőnyők indultak; tarka, színes változatosságot hozva az egész meeting külsejébe.

Részletek:

I. 60 m. *clónyverseny.* (Zárt). 4 előfutam után a döntőben. 1. Zirner Armand 45.8 mp. 0 mp. h. 2. Kolozsváry Alajos 7 mp. h. 3. Scholz Erich 10 mp. h. 16 induló.

II. 60 m. *meghívási gyorsuszás.* 1. Donáth Leó (MAFC.) 36.8 mp. 2. Ónody József (MUE.). 3. Schwendtel Pál (MAC.). Indult még Zsoldos Károly (MAFC.), Olasz Andor (BEAC.), Ádám Aladár (FTC.). 1½ yarddal könnyen első, karespással 3-ik.

III. *Tetmajer-émlékverseny* 200 m. (Zárt). 1. Belezny László 2 p. 40.4 mp. 2. Halász Imre. Rimanóczy az 5. helyén végén feladta, amikor Belezny eléje került.

IV. *Meghívási műugrás.* 1. Rajágh László (MAK.) 33.75 p. 2. Széchy Endre (BUE) 55.25 p. 3. Szentessy Sándor (BTC.).

V. *Meghívási melluszás* 100 m. 1. Toldi Ödön (MTK.) 1 p. 19.4 mp. 2. Demján Oszkár (BTC.) 4—8 m.-el nyerve.

VI. *Meghívási staféta* 3×40 m. 1. A kombinált csapat (Schwendtner, Munk, Ónody) 1 p. 10 mp. 2. MAFC. I. csapata (Rimanóczy, Zsoldos, Donáth). A technikus csapat mindhárom tagja láthatólag küzdött az előző versenyek okozta fáradtsággal és Donáth azt a néhány cm.-nyi előnyt, melylyel Ónody indult, nem bírta behozni.

VII. 200 m. *meghívási verseny.* 1. Las-Torres Béla (MAC.) 2 p. 30 mp. 2. Zachár Imre (MTK.) Hornung és Munk kiálltak. Start után Zachár megy előre és a 100 m.-t 1 p. 09 mp. alatt 1 m.-el érinti előbb, 140 m.-nél már 3 m. előnye van, amikor Las-Torres a nála megszokott óriási rush-sel tőr fel és izgalmas finish után karespással győz. A MAFC. gyönyörű uszásáért külön ezüst plakettel tüntette ki.

VIII. 60 m. *hendikep.* (Zárt). 1. Martinyi László 56.8 mp. 3 mp. h. 2. Kolozsváry Alajos 3 mp. h. 3. Kovács Andor 7 mp. h.

IX. 80 m. *meghívási hátuszás.* 1. Wendelin István (BAK.) 1 p. 14 mp. 2. Kósza Sándor (OTE.). Végig vezetve fölényel nyerve. Kósza a végén feladta.

X. *Staféta* 3×40 m. (Zárt). 1. A c) csapat (Halász, Zsoldos II., Belezny) 1 p. 20 mp. 2. A b) csapat (Sigmund, Leipnicker, Donáth). Indult 4 csapat.

XI. 60 m. *mellhendikep.* (Zárt). 2 előfutam után. 1. Unger Béla 1 mp. h. 57 mp. 2. Kronberg József 5 mp. h. 3. Hadzsy István 4 mp. h. 15 induló.

A WAC. idei téli versenye három napos lesz -s sodrendje a következő: (nov. 13. *szombat este* ¼8 ó.) I.* 402¼ m.-es uszás. II. Kezdőverseny 68 m. III. Staféta 6×68 m. (bajn. kiz., tetsz. sz.). (Nov. 14. *vasárnap*). I.* 100 m.-es uszás. II. Kestler Géza emlékeverseny 300 m. (vándordíj, kétszer sorrendben nyerendő; bajn. kiz.) III. II-od oszt. műugrás. IV. Hátuszás 100 m. (bajn. kiz.). V.* Melluszás 100 m. VI. Gyorsuszás 100 m. (bajn. kiz.). VII.* Búváruszás 50 m. VIII. Staféta 3×68 m. (vegyes, bajn. kiz.). (Nov. 15. *hétfő*). I. Hendikep 136 m. II. Ausztria bajnoksága 200 m. III.* Fejlesztávuugrás (3 ugrás). IV. Melluszás 68 m. (bajn. kiz.). V.* Hátuszás 100 m. VI.* Műugrás. VII. Oldaluszás 68 m. VIII. Melluszás 300 m. IX. Staféta 102×68×34 m. (oldal, hát, magyar.) X. Tányérkeresés. XI. Vízipólo. A *-gal jelölték a Rothschild-íj egyletközi pontversenyének számai (védő 1907—1908-ra MTK.) Nevezések okt. 31-éig küldendők a WAC. címére (Wien, L. Himmelportgasse 23.)

TAYLOR indul a vasárnap előző hamburgi 200, 300 és 400 m.-es versenyekben; ellenfelei jelentéktelenek.

T. S. BATTERSBY hír szerint részt venne a WAC. novemberi versenyén a 440 y.-os Rothschild-íj-futamban.

KIRÁS. Az 1909. évi november hó 7-én (vasárnap) d. u. ¼6 órakor a Rudas-fürdőben a Sportfutár szerkesztősége által rendezendő nemzetközi uszóverseny sorrendje és feltételei:

I. Főverseny 60 m. Győztesnek nagy arany-, 2-nak nagy ezüst-, 3-nak ezüstérem. Tét: 10 korona. II. Főverseny 200 m. Győztesnek nagy arany-, 2-nak nagy ezüst-, 3-nak ezüstérem. Tét: 10 korona. III. Melluszás 100 m. Győztesnek díszített nagy ezüst-, 2-nak ezüst-, 3-nak bronzérem. Tét: 4 korona. IV. Hátuszás 100 m. Győztesnek díszített nagy ezüst-, 2-nak ezüst-, 3-nak bronzérem. Tét: 4 korona. A fenti négy szám egyletközi pontversenyt alkot, melynek győztese, a legelső, ezek egyenlősége esetén legtöbb 2., illetve 3. helyet elért egylet tiszteletdíjat nyer. V. „Sportfutár“-vándordíj 3×60 m.-es staféta-verseny (tetszés szerinti uszással). Győztes csapat egyletének 3. sorrendben, vagy 5. egyáltalán nyerendő vándordíj védelme, tagjainak 3 nagy ezüst-, 2 csapatnak 3 ezüst-, 3-nak 3 bronzérem. Tét: 12 korona. VI. Staféta-verseny 3×40 m. (Mell, hát, magyar.) Titkos hendikeppel egybekötve: győztes csapat tagjainak 3 nagy ezüst-, 2-nak 3 ezüst-, 3-nak 3 bronzérem, a titkos hendikep győztes csapatának 3 ezüstérem; egy csapat csak egy díjazásban részesülhet. Tét: 10 korona. VII. Kezdőverseny 40 m. 1-nak ezüst-, 2-nak nagy bronz-, 3-nak bronzérem. Tét: 2 korona. VIII. 200 m.-es uszás (bajnokok kizárva). Győztesnek tiszteletdíj és nagy ezüst-, 2-nak ezüst-, 3-nak bronzérem. Tét: 4 korona. IX. Junior melluszás 60 m. 1-nak ezüst-, 2-nak nagy bronz-, 3-nak bronzérem. Tét: 2 korona. X. 400 m.-es uszás, (titkos hendikeppel egybekötve). Győztesnek nagy ezüstérem és tiszteletdíj, a titkos hendikep győztesének nagy ezüst-, 2-nak ezüst-, 3-nak bronzérem. Tét: 4 korona. XI. Ifjúsági verseny 100 m. 1-nak ezüst-, 2-nak nagy bronz-, 3-nak bronzérem. Tét: 2 korona. XII. Hendikep 60 m. 1-nak díszített nagy ezüst-, 2-nak ezüst-, 3-nak bronzérem. Tét: 4 korona. A versenyre, melyen a MUSz. versenyszabályai mérvadók, 1909. október 31-ig (vasárnap) küldendő a nevezések Benedek Aladár főszerkesztő címére (VII., Almási-tér 8.).

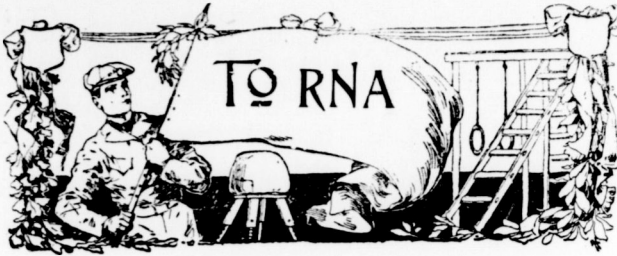

Válasz az „Óbudai Torna Egylet“ nyilatkozatára.

E lap 41. számában az „ÓTE.“ választmánya tendenciózus sértésekkel felel a fehérvári ünnepélynek „Tornaügy“-ben közölt bírálatára.

Eme kiméletlen hangu — irányító forumhoz nem illő — személyeskedő sorokat azonban, sajnós: csakis szegénységi bizonyítványnak minősíthetem, mert állításokat nem lehet megdönteni más lap közönsége megtévesztésére szánt üres élecedésekkel.

A bírálat — bírálat marad mindig, még ha nem tetsző is. Az igaz állítást nem lehet elűnti inzultálással, sem pedig tények agyonhallgatásával vagy elferdítésével.

Komoly érvek helyett konstatálom, hogy az igen t. Tanács nagyon is megfélekedezett hivatásáról s ezért méltán kicsinyeskedő hangjukhoz szabhatnám én is mondókamat, ha azt tartanám: hogy amilyen az adjon Isten, olyan a fogadj Isten.

Mint hogy azonban megittasodni a diadaltól is lehet, így hajlandó vagyok elbizakodottságukból eredő bántalmazásaikat és a mámor szülte, önfeléd állapot eredményeként tekinteni és betudni azon emberi gyengeségnek, melynél fogva nem igen szoktak válogatni az eszközökben, ha kifogásolt működést óhajtanak kellő világításba helyezni.

Kirohanásukból mindazonáltal jól esik tudnom mégis igazam bebizonyosodását, mert a beszorkány szerepét betöltő színész játékát is a közönség boszankodása dicséri.

Mi sem természetesebb tehát, minthogy állításaim most is fentartom, sértegetéseiket pedig visszautasítom s vádjaikra még az alábbiakban válaszolok.

Elsősorban is komikusnak tartom, hogy ellenséges érzületről, rosszakaratról, porondon legyűrt ellenfélről, gyűlölködésről beszélnek, mert csapatjaikban volt tanítványaim üdvözölhetem mindenkör, kiknek győzelme némileg az én babérjaim is szaporítja. De meg haladásukban sem volt szándékomban soha gátolni, legkevésbé pedig irigyelni. Ezt, ugy vélem, a választmány sem vallja meggyőződéssel, mert nem tételezhetem fel, hogy oly könnyen elfeledkeztek volna már növendékeim gyakori szerepeltetéséről és ifj. csapatjuk lehetővé tételéről. Vagy talán arra vallanak értesítőink azon sorai is, melyben jégpályájuk használásáért mondom köszönetet? Ezek pedig, ha jól tudom: nagyon is közbejártak kulturmissziójuk teljesítése bizonyítására annak idején. Na dehát fő, hogy játéktér átengedése stb. címen megvan a segély. Mi tagadás, ennek én is örülök, csak azt jegyzem meg: hogy ezért korántsem tesz annyit az „ÓTE.“, mint „az agyonsubvencionált“ „NTE.“

Csapatom lemaradására vonatkozólag pedig kijelentem, hogy annál sokkal inkább elkészeríti az epémet egyesületük kimutatott szelleme. Különben is csak becsülethől állottam ki s tanukkal bizonyíthatom, hogy még a verseny előtt felszólítottam csapatjukat versenyen kívüli szereplésre.

Ami aztán részrehajlásom illeti: azt keréken tagdom. Tessék utánna nézni, hogy nem-e mindenkor feltártam egyesületem hibáit is épen úgy, mint mindenikét.

Nézetem szerint felróható: csakis egy helyen használt erős kifejezés lett volna, hol az uri körökben ösmeretlen biztos fogadásról szölok. Mentségemül szolgál azonban itt is igazságom tudata, mit rajtam kívül még számosan vallottak: „egyszer van módunkban biztosan győzni“ kijelentésük után.

Sajnálom továbbá azt is, hogy elkéstek egy kicsit munkára biztatásukkal, mert mi sem valószínűbb, minthogy a választmány együttvéve sem igen dolgozik többet a testnevelés terén, mint én heti 45 órában. Jó tanácsukért fogadják ugyan köszönetem, de én ezután is intézetem ifjúsága testi fejlődésében fogom örömem találni, nem pedig hasonló érvényesülésben. A jövő generáció fog tanuskodni az én működésemről s elébe bátran merek állani.

Legérdekesebb azonban dátumokba fojtott vergődésük, melyből nagyon is kitetszik a választmány helytelen számítása. Naptár szerint ugyanis: március és április s a február 28-át megelőző készülési idő január és február mindig csak 4 hónap marad és így nagyon is nyilvánvaló a kimutatott előny, még akkor is, ha az említett konceptus karácsony előtti látását nem említem is.

Mindezeknek azonban utána vagyunk s most már csak arra kérem az igen t. választmányt, hogy ne alacsonyuljon többé karavánná, mert befejezésükben citált — karaván halad . . . — kimondás pontozott szava sehogysém bölesekhez való hang.

Sulyok.

A „SPORT-VILÁG“ SZERKESZTŐSÉGE által 1909. október 24., november 21., 1910 január 11. és február 8-án a Budapesti Torna Club tornacsarnokában (V., Markó-utca 20.) rendezendő négy sorozatos országos tornaverseny sorrendje és feltételei: I. nap 1909. október 24. (este 7 órákor). I. Kezdő tornászok versenye: gyűrűhinta. II. Haladó tornászok versenye: ló. III. Képzett tornászok versenye: korlát. IV. Senior tornászok versenye: nyújtó. V. Ifjúsági tornászok versenye: gyűrűhinta. VI. Mintacsapatverseny kezdőtornászok részére lovon. II. nap 1909 november 21-én (este 7 órákor). I. Kezdő tornászok versenye: ló. II. Haladó tornászok versenye: korlát. III. Képzett tornászok versenye: nyújtó. IV. Senior tornászok versenye: gyűrű. V. Ifjúsági tornászok versenye: ló. VI. Mintacsapatverseny haladó tornászok részére korlát. III. nap 1910 január 11. (este 6 órákor). I. Kezdő tornászok versenye: korlát. II. Haladó tornászok versenye: nyújtó. III. Képzett tornászok versenye: gyűrű. IV. Senior tornászok versenye: ló. V. Ifjúsági tornászok versenye: korlát. VI. Mintacsapatverseny képzett tornászok részére nyújtón. IV. nap 1910 február 8. (este 6 órákor). I. Kezdő tornászok versenye: nyújtón. II. Haladó tornászok versenye: gyűrűhinta. III. Képzett tornászok versenye: ló. IV. Senior tornászok versenye: korlát. V. Ifjúsági tornászok versenye: nyújtó. VI. Mintacsapatverseny képzett tornászok részére korlát.



A hétről.

Amennyiben a vasárnapi budapesti és bécsi csapatoknak egymás elleni mérkőzése a Budapest—Bécs válogatott csapatok küzdelmének előzetes erőpróbája volt, úgy színeink diadalába vérmes reményeket nem igen helyezhetünk. Három magyar csapat játszott vasárnap osztrák csapat ellen. Kettő a császárvárosban, egyik pedig idehaza. A *Magyar Testgyakorlók*



Kemény kalap, valódi angol nyulszőrből, „Richardson“ gyártmány, darabja 6 korona. — **Angol cylinder** 15 korona
Lukács uridivat-különlegességek raktárában
Budapest, IV., Kecskeméti-utca 7.

Köre csak eldöntetlenül játszott Bécsben a Rapid ellen, a *Ferencvárosi Torna Club* pedig nem tudta idehaza legyőzni a Wiener Sport Club-ot, a *Budapesti Athletikai Club* meg 3:1 arányban vereséget szenvedett a SC. Germania csapatától. Ezek a száraz tények. November 7-iki magyar-osztrák találkozás kimenetelének, természetesen ezek fogják képezni a találgatások alapjait. Bizony ezek épenséggel nem piros-fehér-zöld fényt vetnek a küszöbön levő jelentős napra.

A két bajnoki mérkőzés a legkisebb gólkülönbséggel dőlt el a *Nemzeti SC.* és *Törekvés* javára a *Terézvárosi TC.*, illetve a *MAC.* ellen. A nemzetiek ezen újabb győzelmükkel most már egy pont különbséggel a bajnokság vezető helyére került a *MTK.* előtt. Érdekes, hogy a 8 ponttal vezető *NSC.-t* sorrendben a *MTK., FTC., Törekvés, BAK., TTC., UTE., BTC.* és *MAC.* követik egy-egy pont különbséggel.

A másodosztályú bajnokságban a *MAFC.* veresége hatott a váratlanság erejével az *URAK.-kal* szemben. A *Typ.* győzött a *KTE.* ellen. A *Postás—BEAC.* mérkőzést kedden tartották meg. A *KAOK.—III. TVE.* mérkőzés pedig szövetségi bíró meg nem jelenése miatt barátságos mérkőzéssé alacsonyodott le, s természetesen sportszerűtlen botránnyal fejeződött be, illetve szakadt félbe, munkát adva a fegyelmi bizottságnak.

A harmadosztályban egy bajnoki mérkőzés volt programon, amely a *BLIE.* győzelmét eredményezte a *Föv. T.* körrel szemben.

I. oszt. bajnokság.

Törekvés—MAC. A margitszigeti pályán, az atléták otthonában, szép, fair és változatos

1:0

küzdelem után győzte le a legminimálisabb góldifferenciával a *Törekvés SE.* a *Magyar Athletikai Clubot.* Kevés néző szemlélte végig a változatos küzdelmet, (konvencionális törzsközönség volt csupán jelen), amelynek folyama alatt a *Törekvés* ismét fényes bizonyítékát szolgáltatva kiváló képességeinek. Az atléták is feltűnő javuláson mentek keresztül, s ha csapatösszeállításuk jobb, és ami fő, állandóbb lesz, akkor ismét visszafogják nyerni régebbeni formájukat. A mérkőzés így változatos alakulatot vett. Támadások felváltva történnek, hol erre, hol arra a kapura. Főlény vagy tulsúly hosszabb ideig egyik félén sem mutatkozik. A *Törekvés* a szerencsésebb, mert már a 21-ik percben *Major* elkalandozása miatt *Kaufmann* révén közvetlen közelről gölt lő, ami aztán a mérkőzés egyetlen gólja marad. Hiába dolgozik az atléták csapata a kiegyenlítésért, ez neki sem az első, sem a második félidőben nem sikerül, a *Törekvés* erélyesen működő védelmével szemben. Mindkét csapat tartalékokkal szerepelt. A *Törekvésből Kiss* és *Csonka*, az atléták közül pedig dr. *Borbás, Kelemen, Fekete II.* és *Oláh* hiányzott. A *Törekvésnél* a védelem nagyszerű játékot mutatott. A két bek és *Dürr* kapus nagyszerűen érték meg egymást. A halvesor ténykedése is inkább a védelemnek szólt. A csatársorban nagyon érezhető volt *Kiss* hiánya. A *MAC.* csapat ez alkalommal már a körülményekhez képest jó játékot produkált, s ha csak kevés szerencse is kíséri a második félidőben, úgy biztosan megnyerte volna a mérkőzést. A csatársora azonban nem volt elég erélyes, hiányzott *Kelemen. Krempels* hosszú ut fíradalmaival, a balösszekötő pedig betegsége miatt, biztonság nélkül játszott. *Oldal* kezdi visszanyerni formáját, viszont *Pagács* még rutin nélküli. Az érdekes mérkőzést *Benedek Aladár* (*MAFC.*) vezette.

NSC.—TTC. (Millenáris.) A Nemzetiek folytatták dialdatlujukat: a *Terézvárosiak* legyőzése

1:0

után egy ponttal a bajnokság vezető helyére kerültek fel. Ki hitte volna, hogy a másodosztályból átvédlett gyenge fizikumú Nemzetiek az első osztályban ilyen fényes szerepet fognak betölteni? Még tán a legver-

mesebb Nemzetiek sem reméltek ennyit. Az a szerep azonban, amit betöltenek, méltán illeti meg őket. A tudást olyan páratlan küzdőképesség egészíti ki, amivel jelenleg kevés csapatunk rendelkezik. A csapat fegyelmzett és munkája egyöntetű. Amellett tervszerint dolgozik. Ha támad, akkor beleadja abba minden erejét, mikor védekezésre szorul, akkor ebben merül ki teljes tudása. A csapat az első osztályban a leggyengébb fizikummal rendelkezik. Épen ezért a Nemzetiek mindig az első félidőben igyekeznek eredményt elérni, második félidőbeni munkabeosztásuk már defenzív, támadásuk csak egyes kiszökéseken alapszik. A *Terézvárosiak* csapata a védekezésben mutatott kitűnőt, viszont a támadása erőnélküli volt. Csatársora könnyű emberekből áll, s terv nélkül dolgozik. Hiányzik játékukból a biztonság. Különösen a kapu előtt tehetetlenek. A *TTC.* csak a mezőnyben játszott jól. Játéka így szemre helyely-közzel szép volt, de ezzel szemben teljesen meddő. A csapatok között különben kevés különbség volt: egy gól. A Nemzetiek az első félidőben belefeküsznek a küzdelembe s a 20-ik percben elérik győztes góljukat. *Faragó* átadásából *Menich* a középcsatár fejkikkje által. A *TTC.* erre összeszedi magát, úgy hogy a félidő végén érdekes játék alakul ki. *Féldő 1:0.* A második félidő a *TTC.* offenzívójában folyik le, amit a Nemzetiek egyes kitérései szakítanak meg helyely-közzel. Bíró: *Klug Frigyes* (*MAFC.*).

II. oszt. bajnokság.

URAK.—MAFC.

2:0

(Mező-utcai p.) Nagy meglepetés, hogy a 33-asokkal eldöntetlenül játszott technikusok az eddig gyengén szereplő *URAK.-tól* vereséget szenvedtek. A fekete-pirosak négy tartalékkal vették fel a küzdelmet s bár az újpesti csapatból az egyik legjobb játékos, *Koós*, hiányzott, az a körülmény, hogy a mérkőzés az ő pályájukon folyt le, nagy előnyre vált a csapatnak. Az *URAK.* csapata nagy lelkesedéssel játszott s ennek köszönheti győzelmét, mert technika és játéktudás dolgában a műegyetemiek sokkal jobbnak bizonyultak. *MAFC.-nál* csak a védelem munkája volt hasznos, a gyenge fizikumú csatársort az *URAK.* védelme — sokszor elég nyersen — a kapu előtt elnyomta. A technikusok az első félidőben büntető rúgáshoz jutottak, amit azonban *Szekely II.* — mint múlt héten a 33. FC. ellen — nem tudott berugni. Pedig a kiegyenlítés folytán bizonyára másképp alakult volna a helyzet. *Féldő 1:0.* Bíró: *Horváth János* (*NSC.*).

Typ. SC.—KTE.

4:3

(Indóház-utcai p.) A fenti csekély gólkülönbséggel végződött a két csapat mérkőzése, melynek folyamán a kőbányai csapat igen jól tartotta magát, nagyfokú haladásról téve ezáltal tanuságot. Ha tovább így fejlődnek, különösen saját pályájukon, erős munkát fognak adni minden csapatnak.

A nyomdászok szép játékot produkáltak s dacára, hogy a legkisebb góldifferenciával győztek, győzelmük pillanatra sem volt kétséges. *Féldő 2:0.* Bíró: *Benedict Jenő dr.* (*MTK.*).

Postás.—BEAC.

4:0

A vasárnapról elhalasztott mérkőzést kedden tartották meg a millenáris pályán. *BEAC.* több tartalékkal játszott, de az első félidőben így is jól tartotta magát s csak a másodikban esett vissza. Az egyetemisták csapatában *Blazsek* Dezső játéka tűnt ki, aki még mindig nagyszerű formában van. Kivülre a kapuvédő árult el jó kvalitásokat. A *Postásoknál* *Fekete, Koltai* és *Virág* nagyszerű játékot produkált. *Féldő 1:0.* Bíró: *Goldscheider Miksa* (*MTK.*).

III. oszt. bajnokság.

BLIE.—Föv. TK.

2:1

(Amerikai-úti pálya.) Rendkívül heves és izgalmas küzdelmet vívott a két csapat, melyből a nagyobb szerencsével játszó *BLIE.* került ki a győztesként. A két csapat a III. osztály legjobbjai közül való s főleg védelmük képvisel jó klasszist. *Föv. TK.* a második félidőben nagy erővel támadott s minden percben várni lehetett a kiegyenlítés. *Féldő 2:0.* Bíró: *Weisz Jenő* (*BAK.*).

Olvassuk a Sportfutárt!

Versenydíjak

mindenemű sportra, állandóan gazdag választékban található

SCHUCH L. UTÓDA

EDLAUER G. és SZLÁVIK

díszműaru-üzletében

BUDAPEST, IV. ker., Kigyó-utca 4. szám,

Szövetségi díjmérkőzések.

N SC. II.—TTE. II. 5:1. Millenáris pálya. Félidő 3:1. Biró: Langfelder Ferenc.

M AC. II.—TSE. II. 4:2. Margitszigeti pálya. Félidő 3:0. A MAC.-ban ismét játszott Duda s máris nagy formát áruelt el. Biró: Benedek Aladár (MAFC.)

U RAK II.—MAFC. II. 2:2. Mező-utcai pálya. Félidő 1:1. Biró: Horváth János (NSC.)

III. K. TVE.—KAOE. II. utóbbi feladta.

Nemzetközi mérkőzés.

FTC.—Wiener SC. (Millenáris.) Talán Bleriot fel-
2:2
szállításán, valami aviatikai pro-
blemán gondolkozhatott a Fe-

rencvárosiak, mikor a második félidőben a WSC.-t kiegyenlítéshez segítették. Valami érthetetlen hangulat vonult végig a vasárnapi mérkőzésen. Amit megmagyarázni hiába próbálunk. Pusztán áll a tény az eredményben: a magyar bajnokesapat elődöntetlen eredményt ért el idehaza a Wiener Sport Club ellen. Hiszen tudjuk, hogy a WSC. nem másodrangú csapat Bécsben, azonban az is kétségtelen, hogy a császárvárosi reprezentációját még sem a Sport Club legénysége alkotja, a FTC. viszont elismerten Magyarország legjobb csapata. A FTC. játéka ez alkalommal nem sokat beszéltet magáról. Hiába vártunk. Nem jött a csapat lendületbe. Eleve-
ségi nélkül játszott, csak néhol-néhol ismertünk rá a bajnokesapatra. A bécsiek viszont nagy odaadással mentek a küzdelembe s a tempót végig bírták. Kitiűnő volt a védelmük. *Donhard* a kapuban egyik legjobb védését produkálta. Méltó partnere volt *Gross*, a szimpatikus hátvéd. A halvesorból hiányzott a reprezentatív *Wackenreuter* középfedezet, akinek játékát eleinte erősen nélkülözte a csapat. Odaadó játékkal később pótolták őt. Különösen *Kroyer* vette ki a részét a munkából. Jó futóképessége révén sokat használt a csapatnak. Mellette *Schröder* és a centerhalf *Kolarik* jól töltötték be nehéz földadatukat, a csatársor kétségtelenül a csapat legjobb része. *Schmieger* és *Neubauer* intézik a támadásokat leginkább. Ezeknek játéka mellé szépen illeszkedik a három csatár ugyanilyen stíli munkája. Akciójuk változatos és jól átgondolt, épen úgy, mint kombinációjuk. A FTC.-re alig-alig lehetett ráismerni. A védelem bizonytalan. Különösen *Rumbold* helyezkedik rosszul, amellet labdát is rosszul ad. *Fritz* pedig határozottan ügyetlenkedett. A csapatban csak *Brody* és *Gorszky*, ez a két egybehangzó név volt jó. Ők néha vesztenek formájukból, de mindig a régiiek maradnak. Dolgoznak és újra dolgoznak. A csatársor a FTC. csatársora? Ez sehol sem volt. *Weiszről*, meg a balösszekötő második mesteri góljáról ismertünk csupán rájuk. A mérkőzés meglehetősen monoton lefolyása volt. A FTC. az első félidő 7-ik percében *Weisz—Rónay* révén vezetéshez jut. Az első 45 perc nagyobbára a bécsiek téréfelen telik el, amit a vendégsapat vesélyes támadásai tarkítanak. Félidő 1:0. A bécsiek bal bekje kiáll: „erre a WSC. fölénybe kerül.” Ennek dacára újabb eredményt mégis a FTC. éri el. *Schlosser* egyéni játéka révén (24 p.). A bécsiek erre azonnal góllal válaszolnak, kornorból (25 p.). A 31-ik percben a bécsiek a megzavart FTC. védelem gyenge védekezése folytán kiegyenlítetnek. FTC. támadásával ér véget a félidő. A WSC. a következő volt: Dornhardt—Gross, Schwartz—Schröder, Kolarik, Kroyer—Neubauer, Schmieger, Müller, Mayringer, Bek. Biró: Schubert M. Ferenc (MUE.).

Vidéki mérkőzések.

PTE.—Sp. Kl. Cechia.
3:1

Erőszakos és durva játék jellemezte ismét az elmúlt mérkőzést, melyben a pozsonyiak jártak elől, és az

erélytelen bíró pedig csak elősegítette. Sokkal nagyobb góldifferenciával fejezheték volna be a pozsonyiak ezen mérkőzést, ha saját kapitányuk vezetése alatt inkább labdára — mint emberre mentek volna; így nem fog fejlődni az amugy is meggyengült pozsonyi csapat.

Mindjárt kezdés után a pozsonyiak gólt érnek el és a 15. percben a kapus hibája folytán megint a vendégek hálójáiban akad a labda. A félidő végéig a pozsonyiak vannak határozott fölényben. A második félidőben a vendégek csupán a védelemre szorítkoznak, de miután balösszekötőjük kiszökésével gólt lő — vérszemet kapnak és vagy 15 percig támadnak. Ezen idő alatt durvult el a játék, mikor is a bírónak feltétlenül ki kellett volna állitania egy a pozsonyiak valamint a vendégek egy-egy játékosát. Most már a PTE. van végig fölényben és a 40. percben ismét gól esik. Dr. Nirnsee Bernát bíró 5 perccel előbb — nem tudni miért — fejezi be a játékot.

Aradi AC.—Szegedi AC. (Bajnoki.) Vasárnap mérkőzött a két
1:0
csapat, gyönyörű időben, Szegeden, a SzAC. pályáján. A szegediek tavasz-
óta nagy formajavuláson mentek keresztül s ennek tudható be nagyrészt, hogy az AAC. jóhírű csapata csak egy góldifferenciával tudott győzni.

A Sz. AC.-nál nagyon szép összjátékot produkáltak a csatárok, ami erős tréningre enged következtetni. Közülök a 3 belső ember volt jó. A halvesorból kivált a center, míg a becek egyformán jók voltak. A kapusnak igazán nagyon szerencsés napja volt. Az egész csapat azonban nagyon sokat veszszszik egymás közt, ami nagyon károsan befolyásolja játékukat.

Az AAC. csatársora nehezen jött bele a játékba, de akkor nagyon szép paszjátékot mutattak. Asbóth I. mint center, gyengén játszott, de mint jobbösszekötő, nagyszerűen tudta érvényesíteni lábtechnikáját és sprinterhetségét. Murányi nem csatárnak való. — Az egész csapatból kivált Mandl centerhalf, a volt kiváló német reprezentatív játékos, ki Aradon katonáskodván, az AAC.-nál játszik. A másik két half is nagyon agilis volt. A becek és kapus a szokott jók voltak. A csapat emberei megértik egymást.

Szeged kezd és mindjárt erős tempót diktál, azonban minden támadásukat könnyen lekapesolják a sárga-fehér becek. Majd Arad támad s nem egyszer vesélyeztetik a piros-fehér kaput. A játék nagyon hullámzó, míg az AAC. kornert nem ér el Berke hálójából (11. p.). Fackelmann szép kornerrugását Asbóth I. fejével a kapus kezébe továbbítja. Ezután Szeged is ér el kornert, de eredménytelenül. Ismét AAC. támad és erősen ostromolják a kaput, míg Murányi éles lövése autra nem megy. A kiadott labdával Szeged lerohan, de Blum éles lövését Gregus nagyon szépen menti. A félidő végéig a játék változatos. Halftime 0:0.

A kezdés után a sárga-fehérek azonnal megszöknek, de Berkének nagynehezen sikerül előreadott labdájával a játékot a másik pályára terelni egy pillanatra. De ismét az AAC. csatárai vannak frontban s öklökli tempót diktálnak, amit Szeged nem bír átvenni. A játék kevés kivétellel a piros-fehér kapu előtt folyik, miközben több eredménytelen kornert érnek el az AAC. forwardjei. Szeged is csinál lerohanást, de eredménytelenül. A Kornis (AAC.) által előreadott labdával Asbóth I. megszökik s egyszerűen faképnél hagyja a piros-fehéreket, a szép lapos csavart beadását pedig Genesi a kapuba utasítja. (36. p.) Ezután gyilkos tempóban folyik a játék. A sárga-fehér csatárok állandó offenzívában tartják a játékot. Asbóth I. még csinál egypár gyönyörű kiszökést, de lövéseit a kapus nagy szerencsével menti. A szegedi kapu állandó ostroma közben ér véget a játék. AAC.: Gregus. — Kornis, Lengyel. — Zayonszkowszky, Mandl, Bácskai. — Fackelmann, Asbóth I., Genesi, Murányi, Mészáros. Biró: Izsó (BTC.) volt.

GYŐRI EGYETÉRTÉS—POZSONYI TERÉZVÁROSI FC. 12:1. (Győr.) Félidő 6:0. Biró: Vadász Dezső (SKK.). A mérkőzés Nyugatmagyarország bajnokságáért folyt.

KASSAI AC.—SÁTORALJAUJHELYI AC. 8:0. Kassa.) Félidő: 5:0. A mérkőzés Északmagyarország bajnokságáért folyt. Biró: Zoltán.

33 FC.—ERZSÉBETVÁROSI AC. 10:1. Erzsébetfalva. Biró: Langfelder Ferenc.

A „BÁCSKA” SZAC.—ARADI POSTÁS mérkőzés, melyet Szabadkán kellett volna megjátszani, az utóbbi lemondása következtében elmaradt.

Ne tétovázzék, ha fáj a feje, hanem használjon azonnal

BERETVÁS-pasztillát amely 10 perc alatt a legmakacsabb migránt és fejfájást elmulasztja. — Orvosok által ajánlva.

Ara 1-20. Kapható minden gyógyszerárban. Készíti: Beretvás Tamás, gyógyszerész Kispesten. 3 doboznál ingyen postaszállítást.

Barátságos mérkőzések.

FTC. VÉN DICCSŐSÉG—BTC. old boys 3:2. (Féldő 2:1). Bíró: Iszer Károly (BTC).

BUDAPESTI AK. II.—KÉVE SE. I. 5:0. Amerikai-úti p. Féldő: 4:0. A Kéve SE. második bemutató mérkőzése. Bíró: Schubert M. Ferenc. (MUE.).

AVASUTASOK TK. a Litografia FC. javára visszalépett. Helyette barátságos mérkőzést tartottak, mely a vasutasok 1:0 arányú győzelmével végződött. Litt. sok tartalékkal játszott. Bíró: Farkas István. (URAK.)

AKAOE.—III. K. TVE. közötti bajnoki mérkőzés a kijelölt bíró elmaradása folytán nem volt megtartható s így csak barátságos mérkőzést játszottak a csapatok, mely 1:1 arányban végződött. A mérkőzés a második féldőben félbeszakadt, miután a III. kerületiek a KAOE. kiegyenlítő gólját nem akarták elismerni. (?) Bíró: Fried József (Typ. SC.).

Osztrák eredmények.

MTK.—Rapid Feltűnően kevés számú közönség előtt mérkőztek a testgyakorlók a rudolfsheimi pályán a közepes klasszisu bécsi Rapiddal. Az MTK.-nak tegnap határozatlan jó napja volt és csak a csatársor gyenge játékán mulott, hogy megszerezzék a győzelmet. Legjobb emberük természetesen Károly. Kifünnő volt még Révész. Feltűnően megjavult Kürschner, ki mindinkább megszokja a szélső half helyét. Bíró bek némi indiszpozícióval küzdött. Domy minden lehetőt mentett.

A Rapid nagyot fejlődött a tavasz óta. Összjátékuk mintaszerű, csak játéktechnikájuk nem eléggé fejlett. Egyénileg a reprezentatív Wolf (balszélső), Smolek hátvéd és különösen a center Schedivy váltak ki.

Kezdés után Rapid támad és Domonkos azonnal akcióba lép. Majd az MTK. is belemelegszik és egy kornerből kifolyólag Károly révén a 26. percben eléri első gólját. Egy perccel később Schedivy magas ívelt lövését Domi fogja, ám kiejtve kezéből a labdát, abban megbotlik és az testéről a góiba pattan. Ugyanek a középcsatár rugja remek saroklövessel a Rapid vezető gólját. (40-ikperc.)

A második féldőben, az erős iram miatt kifulladás a két csapat és nagyon rendszertelentül játszanak, sőt kevéssé el is durvul a játék. A 18-ik percben tizenegyes büntető rugásból Révész rugja a magyarok kiegyenlítő gólját. Bíró: Taurer.

Germania—BAK. A Germania győzelmét főleg nagyobb fizikai erejének köszönhette. Szinte elnyomták a könnyű emberekből álló BAK. csatársort. A pestiek első haltimeban még tartják magukat, mit bizonyít az eldöntetlen eredmény, de helyesere után Germania nagy fölénybe jut.

A BAK. legjobb embere a kapus, Grosz H. volt; csupán ő rajta mulott, hogy érzékenyebb vereséget nem szenvedtek. Jó volt még a csatársor baloldala.

A bécsiéknél messze kimagaslott König centeresatár játéka. A játék első felében a két csapat teljesen egyenlő és nagyobbára mezőnyjáték folyik. Halftime után a Germania határozottan a jobbik és a 7-ik, illetőleg 27-ik percben König két gólt rug. A BAK. egyetlen gólját Gállos révén éri el (28. p.). A 44-ik percben lövi a Germania utolsó gólját. Bíró: Trinks.

WIENNA—CRIKET 1:1. Bíró: Komár.

Hírek.

ATÖREKVÉS SE. csapata október 24-én Wienben, a Wiener Athletiksport-Clubbal mérkőzik.

AKASSAI AC. mult vasárnap Krakkóban az ottani egyetem footballcsapatával játszott. A mérkőzés 2:2 arányban eldöntetlenül végződött.

AMISKOLCI SPORT-EGYESÜLET, mely a nyár folyamán alakult meg, — mint értesülünk — a MLSz.-nél felvétellel jelentkezett és október 24-én bemutató mérkőzést játszik Sátoraljuhelyen az ottani Athletikai Club csapatával.

APOZSONYI TORNA-EGYESÜLET ÉS A MLSz.. Mint ismeretes a MLSz. fegyelmi bizottsága f. év április havában a PTE. első csapatából négy játékost 6, illetve 8 hónapra kizárt, s ezzel a vidék egyik legjobb, de mindenesetre a legagi-

lisabb csapatot annyira megesonkította, hogy az még most sem tudta magát összeszedni. Röviddel ezután a Szövetség bírák bizottsága a PTE. három igen lelkes tisztviselőjének szövetségi bírói minőségét megsemmisítette s nevezettek a hivatalos lapban is meghűreolta.

A PTE. football-bizottsága mindkét ítélet ellen azonnal a tanáshoz fellebbezett, de a főtítkáur a fellebbezést nem juttatta a tanáshoz.

A PTE. football-bizottsága két hónappal a fellebbezés után saját választmányához fordult, kérve közbelépését. A választmány, mely nagyjából komoly s a testedzősporttal már számos évek óta foglalkozó, társadalmilag is tekintélyvel bíró egyénekből áll, megvizsgálva az ügyet írt a tanáshoz, s komoly hangon rámutatott arra, hogy a MLSz. fegyelmi bizottsága egy rosszindulatu egyén valótlán állításai által tévedésbe ejtett s *be sem igazolt*, s különben sem súlyos természetű vétségek miatt négy kiváló játékost hosszú időre eltiltott, vagyis egy vidéki egyesületre jelentékeny dolgok miatt oly súlyos büntetést szabott, amely büntetés budapesti egyesülettel szemben alkalmazni, még súlyos kihágások esetén, sem mert eddig sohasem. Továbbá, kimutatta, hogy három komoly, szinte nélkülözhetetlen tisztviselőjét a bírák-bizottsága egy Pozsonyban rosszul szerepelt s a közönség által kifütyült szövetségi bíró és *bíróbizottsági* tag a valóságnak meg nem felelő jelentése és a bizottságnak egyszálalu információja folytán — elítelt, mialatt az illető bíró ellen tett panaszok felett egyszerűen napirendre tért.

A Tanács akkor fölsziszszent a PTE. választmányának erőlyes hangu átirata fölött, de mégis elhatározta annak sürgős tárgyalását és az ügy sürgős megvizsgálására háromtagu bizottságot küldött ki. A megbízott bizottságnak azonban a dolog nem volt sürgős s 7 hétig semmit sem tett. Ezalatt a PTE. két ízben adott kifejezést a Szövetség eljárása fölötti elkeseredettségének. A 8-ik héten végre a MLSz. vezetősége érintkezésbe lépett a PTE. vezetőségével, amelynek eredményeké PTE. újból megkereste a Tanácsot a két ítélet megsemmisítésére. E kérelmet a Tanács szeptember hó 17-én tárgyalta. A 4 játékos büntetésének hátralevő részét méltányossági okokból kegyelemképen elengedte, e bírákra vonatkozó ítéletet azonban helyben hagyta, illetve azt nem semmisítette meg s tudatta a PTE. választmányával, hogy részben a nem tetsző hangu levél miatt hozott ily szigorú ítéletet s amennyiben a választmány három tisztviselője ügyében még valamit tenni akar, hát forduljon e bírák bizottsághoz vagyis ahhoz a bizottsághoz, amely ellen a PTE. panaszt emelt, s amelyben az ítéletet provokált bíró ül.

Tudomásunkra jutott, hogy a PTE. választmánya megütöközéssel velt tudomást a Tanács határozatáról, s bizony csak kevéssé mult, hogy a PTE. ki nem lépett a MLSz.-ből s föl nem hagyott teljesen a labdarugással. Mint Budapesten, Pozsonyban is már sokan vannak, kik azt vallják, hogy a labdarugás megfertőzi az egész testedző sportot. Csak hosszas tanácskozás után határozott a PTE. olykép, hogy egyelőre még fenntartja a labdarugást, még egy kísérletet tesz igazának kivívása érdekében s felebbez a közgyűléshez.

A fellebbezésben a PTE. kéri a közgyűlést, mondja ki, hogy a 4 játékos indokolatlanul lett megbüntetve s semmisítse meg a büntetést, intse a fegyelmi bizottságot méltányosabb és körültekintőbb eljárásra. A bírókra vonatkozólag kéri a közgyűlést, mindja ki, hogy a bírák bizottságának nincs joga bírói minősítést megsemmisíteni, s hogy jelen esetben nem is volt ok büntetésre. Fejezte ki rosszalását afölött, hogy ez ügyet teljesen egyszálaluan kezelte a bírák bizottsága. Vámos Soma szövetségi bíró pedig intse rendre, azért, mert a bírák bizottságát, a valóságnak meg nem felelő jelentésével félvezette.

A Pozsonyi Torna Egyesület elkeseredését és haragját értjük, mert volt alkalmunk meggyőződni arról, hogy a szövetség két érthetetlenül súlyos ítélete mily állapotokat teremtett Pozsonyban. Nincs játékos, nincs közönség, nincs vezető. A játékosok kedvetlenek, a vezetőemberek, látva a footballerkölestelenségek lassu, de biztos és feltartóztatatlan terjedését, a szövetség balkezü szereplését, elvesztettek minden ambíciót s a footballüggyekkel már csak kelleetlenül foglalkoznak. Csak egyesek fanatikus sportszeretete lesz képes talán Pozsonyban a labdarugó sportot ismét a régi nivóra emelni és azt tovább fejleszteni; de erre is csak az esetben van kilátás, ha a szövetség közgyűlése nem azonosítja magát egyes tisztviselőnek tévedéseivel, ha

MRAVKO JOZSEF PUSKAMUVES

Budapest, VII., Károly-körut 7. szám.

Raktáron tartok mindennemű vadász-egyvert és revolvért.

Az összes fegyver-szakmába vágó munkák műhelyemben a legpontosabban és jutányos áron készíttetnek. — Javitások és töltőnyek lelkiismeretesen, pontosan készíttetnek.



II. *Súlydobás-hendikep.* 1. Szathmáry Kálmán 12.73 m. (2.65 m. el.). 2. Pintér Imre 12.64 m. (3 m. el.). 3. Schweizer 12.50 m. (3.80 m. el.).

III. *60 yardos ifjúsági síkfutás:* 1. Ghyllányi 7.4 mp. 2. Zsögöd. 3. Fazekas. 1½ yarddal nyerve, mellet harmadik.

IV. *Két angol mérőföldes síkfutás.* 1. Fekete Béla 11 p. 02.2 mp. 2. Kanta. Másfél körrel első. Auerbach, Horváth feladták.

V. *Távolugrás a MAC. bajnokágáért* (Standard 660 m.). Védő: Veres Sándor 1907. évi egyzeri győzelmével 663.5 cm. 1. Szathmáry Kálmán 622 cm. 2. Major 601 cm. A *hendikepben:* 1. Czizányi 0.42 m. (1 m. el.). 2. Kováts 6.35 m. (1 m. el.). 3. Fazekas 6.27 m. (1.10 m. el.).

VI. *220 yardos síkfutás* (standard 23.6 mp.). Védő: Simon Pál 1909. tavasz 23.6 mp. 1. Simon Pál 23.8 mp. Szerelenhegyi feladta.

VII. *804½ méteres síkfutás-hendikep.* 1. Püspöky 2 p. 07.2 mp. (100 m. el.). 2. Szerelenhegyi Ervin (25 m. el.). 3. Szallender Jenő (45 m. el.). Püspöky 10 méterrel győz.

VIII. *Magasugrás-hendikep.* 1. Kováts 1.71 m. (28 cm. el.). 2. Püspöky 1.70 m. (20 cm. el.). 3. Erős 1.69 m. (15 cm. el.). Jó hendikep.

IX. *300 yardos junior-síkfutás.* 1. Kántor Emil 36.8 mp. 2. Tompos. 3. Pintér. Gyönyörű küzdelem után 2 yarddal győz, ugyanannyival 3-ik.

A MAFC. házi versenye.

I. *Száz yardos síkfutás.* 1. Gábor Géza 11.2 mp. 2. Mosdóssy József. 3. Schreiber Miklós. II. *220 yardos síkfutás-hendikep.* 1. Beck József (8 m-el) 24 mp. 2. Gyürky Dezső (scratch). 3. Boronkay Gergely (12 m-el). III. *Távolugrás.* 1. Joanovics Szilárd 5.57 m. 2. Gábor Géza 5.47 m. 3. Mosdóssy József 5.41 m. IV. *Súlydobás.* 1. Joanovics Szilárd 11.37 m. 2. Bloch Artur 10.27 m. 3. Schreiber Miklós 8.74 m. V. *Negyed angol mérőföldes síkfutás.* 1. Smóling Miklós 58 mp. 2. Weisz Ala-

dár. 3. Beck József. Gyönyörű küzdelem után mellszéliséggel nyerve. VI. *Magasugrás.* 1. Joanovics Szilárd 1.50 m. 2. Leitersdorf Jenő 1.47 m. 3. Joanovics József 1.47 m. VII. *Díszkosdobás-hendikep.* 1. Bloch Artur (4 m. el.) 33.10 m. 2. Joanovics Szilárd (scratch) 32.75 m. 3. Löwinger László (9 m. el.) 29.38 m. VIII. *Gerelyvetés-hendikep.* 1. Joanovics Szilárd (scratch) 42.31 m. 2. Weisz Aladár (11 m. el.) 41.87 m. 3. Joanovics József (9 m. e.) 39.88 m. IX. *Helyből távolugrás.* 1. Joanovics Szilárd 2.84 m. 2. Somló Antal 2.79 m. 3. Leitersdorf Jenő 2.77 m. X. *Száz yardos ifjúsági síkfutás.* 1. Leitersdorf Jenő. 2. Weisz Aladár. 3. Halász Imre. XI. *Golyóverseny pentatlon.* (100 yardos síkfutás, negyed angol síkfutás, távolugrás, magasugrás, súlydobás.) 1. Joanovics Szilárd 12 pont (3 első hely). 2. Mosdóssy József 12 pont.

TYP. SC. ORSZÁGUTI GYALOGLÓ HÁZI HENDIKEP VERSENYÉT vasárnap tartotta meg a cinkotai uton 5 km-es távon. A háziversenyt az előnyt adó *Ráday* nyerte meg, a klubnak ismert gyaloglója. Versenyen kívül indult *Friedmann* (BAK.) és *Paskal István* (FTC.). Friedmann 4 p. előnnyel 1 m-el első lett a győztes *Ráday* előtt, míg *Paskal* 3 p. 15 mp. előnnyel *Braun* és *Rosenberg* között 4-ik helyre jutott. Részletes eredmények:

1. *Ráday Iván* (scratch) 27. p. 2. Braun István (4 p. 15 mp. e.) 3. Rosenberg Aladár (3 p. 30 mp. e.) Indult még Reiter és Weisz Géza. A fordulój (8.5-ös kő). Braun vezet követe Weisz, Rosenberg és *Ráday* által. Az utolsó km-en felnyomul *Ráday* és 25 m-el előzi meg Braunt, akikt 60 m-el követ Rosenberg.

A RADAI POSTÁSOK HÁZI VERSENYE. Gyönyörű időben. A vasárnap délután szép számú közönség előtt tartotta meg jól sikerült évzáró háziversenyét az Aradi Posta és Távirada Tisztviselők Sport Egyesülete!

Részletes eredmény a következő:
60 yardos síkfutás. I. Horoczy László 7 mp. II. Balázs Dezső. III. Szalay Rezső.



H i r d e t m é n y.



Ezennel közzhírré tételük, hogy miután a Magyar Királyi Pénzügyminiszterium ellenőrző közegei a Magy. Kir. Szab. Osztályosorsjáték (XXV. sorsjáték) I. osztályára szóló sorsjegyeket felülvizsgálták, azok a főárusítóknak árusítás végett kiadattak. A Magyar Kir. Pénzügyminiszterium által jóváhagyott sorsolási terv itt következik:

A Magyar Királyi Szab. Osztályosorsjáték Sorsolási Terve. Huszonötödik sorsjáték. 110,000 sorsjegy, 55,000 nyeremény.

Első osztály. Betét 12 korona.		Második osztály. Betét 20 korona.		Harmadik osztály. Betét 32 korona.		Negyedik osztály. Betét 40 korona.		Ötödik osztály. Betét 32 korona.		Hatodik osztály. Betét 24 korona.	
Huzás: 1909. nov. 18. és 20.		Huzás: 1909. dec. 14. 15. és 16.		Huzás: 1910. jan. 11. 12. és 13.		Huzás: 1910. febr. 8. 9. és 10.		Huzás: 1910. márc. 2. és 3.		Huzás: 1910. március 23-tól április 21-ig.	
Nyeremény	Korona	Nyeremény	Korona	Nyeremény	Korona	Nyeremény	Korona	Nyeremény	Korona	Legnagyobb nyeremény szerencsés esetben korona	
1 á	60000	1 á	70000	1 á	80000	1 á	90000	1 á	100000	1,000.000 (Egy millió)	
1 "	20000	1 "	25000	1 "	30000	1 "	30000	1 "	30000		
1 "	10000	1 "	10000	1 "	20000	1 "	20000	1 "	20000	33000 nyer. és jut. K 10550000	
1 "	5000	1 "	5000	1 "	15000	1 "	15000	1 "	15000		
3 „,2000	6000	3 „,3000	9000	3 „,10000	30000	3 „,10000	30000	3 „,10000	30000		
5 „,1000	5000	5 „,2000	10000	5 „,5000	25000	5 „,5000	25000	5 „,5000	25000		
8 „,500	4000	8 „,1000	8000	8 „,2000	16000	8 „,2000	16000	8 „,2000	16000		
30 „,300	9000	20 „,500	10000	10 „,1000	10000	10 „,1000	10000	10 „,1000	10000		
100 „,100	10000	110 „,300	33000	120 „,500	60000	120 „,500	60000	120 „,500	60000		
3350 á 40	134000	4350 á 80	348000	4850 á 130	630500	4850 á 170	824500	3850 á 200	770000		
3500 ny. K	263000	4500 ny. K	528000	5000 ny. K	916500	5000 ny. K	1120500	4000 ny. K	1076000		

Az I. osztály huzása 1909 november hó 18. és 20-án tartatik meg. A huzások a Magyar királyi állami ellenőrző hatóság és kir. közjegyző jelenlétében, nyilvánosan történnek a huzási teremben. Sorsjegyek a Magy. Kir. Szab. Osztályosorsjáték valamennyi árusítóinál kaphatók.

Budapest, 1909. évi október hó 24-én.

Magy. Kir. Szab. Osztályosorsjáték Igazgatósága.

Lukács.

Hazay.

Diszkoszvetés. I. Bauer Gyula. II. Balázs Dezső.
 ¼ angol mérföldes síkfutás. I. Duffner János 59 mp. II. Ferenczy. III. Toth.
Súlyemelés két karral. I. Zaránd Ferenc 94½ kiló. Wéber Emil 90½ kiló. III. Rosenweiger. Zaránd tovább nem kísérletez, bár a 94½ kilót könnyen emelte.
 800 méteres hendikep síkfutás. I. Dávid Zoltán (40 méter előny) 2 p. 20 mp. 2. Györy Imre. Török Lajos.
Távolugrás. I. Tóth B. II. Horoczy. III. Kützler Ernő.
 I angol mérföldes síkfutás. I. Kiss Gyula 5 p. 6.6 mp. II. Steinhübel Lajos.
Svédgerelyvetés. I. Horotezy. II. Roeh.
 3 angol mérföldes síkfutás. I. Knizse Imre 18 p. Nusz Kálmán. Löbl József.

A TEMESVÁRI ATLETIKAI KLUB ÉVZÁRÓ ATLETIKAI HÁZI VERSENYE. Tegnap délután rendezte a Temesvári Atlétikai Klub igen szép számu közönség előtt ez évi évszáró atlétikai versenyt, mely igen jól sikerült s a legnagyobb remélben folyt le. A verseny eredménye egyébiránt a következő:

100 yardos síkfutás. I. Erdős Zoltán 10.6 mp. (három méter előny). II. Nagy János (két méter előny). III. Varga Imre (seratsch.). 8 induló.
Tárcugrás. I. Erdős Zoltán (5.15+1.30). II. Sassi József (5.35+1.—). III. Nagy János (5.70+0.55). Egyéni győztes Varga 5.82 méterrel. 11 induló.

Magasugrás. I. Sotna Miklós 160+15 cm.). II. Bukovinszky (150+20 cm.). III. Sassi József (155+10 cm.). 7 induló.

Súlydobás. I. Erdős Zoltán (9.45+3 méter előny). II. Sassi József (8.83+3.20). III. Somogyi Andor (8.82+3.20). Egyéni győztes Kleiser 11.17 méterrel 13 induló.

220 yardos síkfutás. I. Kállai Péter 25½ mp. (hat méter előny). II. Nagy János (három méter előny). III. Bukovinszky (seratsch.). 8 induló.

Diszkoszvetés. I. Ujlaki Rezső (32.92+2.50). II. Erdős Zoltán (26.44+8 méter előny). III. Sotna Milos 27.77+4.50). Ujlaki különben egyéni győztes is. 9 induló.

Helyből tárcugrás. I. Sándorfi Gábor (2.83+0.25). II. Juhász Tivadar (2.80+0.20). III. Kleiser Nándor (seratsch.) 2.94 m. 11. induló.

Egygyed mérföldes síkfutás. I. Kállai Péter 56 mp. (20 méter előny). II. Bukovinszky (seratsch.). III. Lászlófi Jenő (20 méter előny). 6 induló.

Gerelyvetés. I. Ujlaki Rezső (seratsch.) 46.44 m. II. Juhász Tivadar (39.05+7 méter előny). III. Kiss Károly (39.68+6). 12 induló.

6 kg. kalapácsvetés. I. Béreczy Gyula (33.60+4 méter előny). II. Kleiser Nándor (seratsch.). III. Sándorfi Gábor (31.26+4). 8 induló.

Egy angolos síkfutás. I. Bukovinszky János 5 p. 11 mp. (seratsch.) II. Szőke Jenő 50 méter előny). III. Győrbíró Jenő (100 méter előny). 5 induló.

Egy angolos gyaloglás. I. Károlyi János 8 p. 32 mp. (70 méter előny). II. Bak Aladár (seratsch.) III. Gyenge József (50 méter előny). 6 induló.

A BARCSAY-UTCAI FÜGIMNÁZIUM vasárnap d. e. 10 óra-kor jól sikerült atlétikai versenyt rendezett a BEAC. látványos sporttelepén. A részletes eredmény a következő:

I. Száz yardos síkfutás-hendikep: I. Darvassy Nándor 11 mp. (seratch). 2. Gábor Oszkár (seratch). 3. Klein Jenő (8 m. előny). 4. Sós György (12 m. előny). Kitünő idő. Darvassy erős küzdelem után félméterrel győz, egy yarddal harmadik.

II. Magasugrás-hendikep. I. Apor Emil 1.55 em. el.). 2. Róth Jenő (10 em. el.).

III. Kétszázhusz yardos síkfutás-hendikep. I. Darvassy Nándor (seratch) 25.0 mp. 2. Gábor Oszkár (1 m. el.). Biztosan egy méterrel nyerve.

IV. Súlydobás-hendikep. I. Benő Jenő (seratch) 8.18 m. 2. Pollák Sándor (1.50 m. el.). 3. Gábor Oszkár (44 em. el.).

V. Négyezer száz méteres staféta-síkfutás. I. VIII. B) csapata (Barabás, Friedman, Kemény, Gábor) 52.2 mp. 2. VIII. A) csapata. Egy méterrel nyerve.

VI. Távolugrás-hendikep. I. Schwarczvald Ede 5.67 m. (15 em. el.). 2. Gábor Oszkár (5 em. el.). 3. Pollák Sándor (90 em. el.).

VII. Negyed angol mérföldes síkfutás-hendikep. I. Sós György (60 m.-el.) 56.6 mp. 2. Vincez József (55 m. el.). 3. Friedmann Vilmos (seratch). 4. Róth Jenő (30 m. el.). Félméterrel nyerve, egy méterrel harmadik.

A M. KIR. FERENC JÓZSEF NEVELŐINTÉZET SPORT-CLUBJÁNAK e hó 4-én tartott atlétikai versenyének eredményei:

I. 50 m.-es síkfutás (szénior). I. Serényi László gróf 5.4 mp. II. Zunter Ferenc. III. Liphay Béla br. 2. **Gerelyvetés.** I. Zunter Ferenc 32.40 m. II. Bethlen Ödön gróf. III. Liphay

Béla br. 3. **Magasugrás (szénior).** I. Serényi László gróf 160 cm. II. Bethlen Ödön gróf. 4. Súlydobás. I. Zunter Ferenc 8.90 m. II. Bethlen Ödön gróf. 5. **Távolugrás (szénior).** I. Zunter Ferenc 5.40 m. II. Serényi László gróf. 6. **Diszkoszvetés.** I. Bethlen Ödön gróf 27.30 m. 7. **¼ angol mérföldes síkfutás.** I. Serényi László gróf 1 p. 4 mp. II. Liphay Béla br. 8. **Magasugrás (junior)** I. Sliepevics Tivadar 135 cm. II. Kenessey István. III. Polgár József. 9. **50 m.-es síkfutás (junior).** I. Falussy Endre 6.8 mp. II. Solymosy Árpád br. III. Polgár József.

Hirek

A PTE. vasárnapi versenyének nevezései kitünően sikerültek. A vidék van különösen nagy számban képviselve. A verseny előreláthatólag nagyszerű lesz.

SOMODY ISTVÁN, a magyar magasugrási rekord birtokosa, minden valószínűség szerint a BEAC. versenyén starthoz fog állani, hogy eddigi rekordját (184 cm.) megdöntse. Somody katonai évet leszolgálva nagy tréninget tartott s ez időszert már olyan hatalmas formában van, hogy minden valószínűség szerint sikerülni fog rekordjavítási kísérlete.

DORANDÓ hazatérve amerikai körutjáról, vasárnap Bolognába váratlanul legyőzőre talált, egy *Zanti Fortunaso* nevű futóban. A maeh egy óriás verseny volt. Tét fejünkint ezer lira. Óriási közönség nézte végig a versenyt. Dorandó grült tempót diktál, ellenfele azonban hamar tullicitálja iramát s végül 600 mel (!) veri Dorandót, egy óra alatt 17.094 métert téve meg (rekord 17.810 méter).

A ZOMBORI SPORT EGYESÜLET a tavasz folyamán új sporttelepet épít. A város tanácsa már foglalkozott az egyesület kérelmével, s kilátásba helyezte, egy, a város közvetlen közelében levő teleknek adományozását. Az egyesület vezetősége már elkészítette a sporttelep tervezetét, amely a legmagasabb igényeknek megfelelő sporttelepet helyez kilátásba. Athletika- és football-pálya mellett tenisz-pályák fognak a sportolni vágyó ifjúság rendelkezésére állni. A telepen egy modern igényeknek megfelelő klubház létesül, kényelmes öltözőkkel, fürdőszobákkal és társalgó teremmel. Az egyesület széleslátókörű vezetősége nagy buzgalommal készíti elő azt a programot, amelyet az egyesület a tavasszal kezdődőleg lebonyolítani s betölteni óhajt.

A „LES SPORT” című francia lap érdekes összehasonlítást közöl a francia és a német atlétikai bajnokságokról. Az összehasonlítás, melyet alább közlünk, jelenleg a németeknek kedvez.

FRANCIAORSZÁG.		NÉMETORSZÁG.
I. 100 m. futás.		Rau 11.8 mp.
Failliot 11.8 mp.		
II. 400 m. futás.		Braun 50 mp.
Failliot 51.2 mp.		
III. 800 m. futás.		Braun 2 p. 0.2 mp.
Caulle 2 p. 1 mp.		
IV. 1500 m. futás.		Sigel 4 p. 14 mp.
Keyser 4 p. 13 mp.		
V. 110 m. gátfutás.		Rau 16.4 mp.
Hervoche 17.2 mp.		
VI. Magasugrás.		Pasemann 180 em.
André 170 em.		
VII. Távolugrás.		Weinstein 675 em.
Gulteriez 624 em.		
VIII. Rudugrás.		Pasemann 341 em.
Lagarde 340 em.		
IX. Súlylökés.		Otto 11 m. 45 em.
Vasseur 12 m. 78 em.		
X. Diszkoszvetés.		Welz 39 m. 06 em.
Tison 41 m. 25 em.		

A Z „ARADI ATHLETIKAI CLUB” ez év tavaszán körlevélben s e lap hasábjain az aradi vesztőhely megváltására való adakozásra szólította fel hazánk sportegyleteit.

A gyűjtés eredményét ez év szeptember hó 27-én nyújtotta át az Aradi Athl. Club Arad város polgármesterének 60.82 korona összegben. Az adakozás nyugtatásául a klub ezuton is hálás köszönetet mond az adakozó egyesületeknek.

Az adakozás a következő volt: Győri Egyetértésben 5 kor. Balassagyarmati Sport-Egylet 5 kor. Bácska Szabadkai Athl. Club 10 kor. Szegedi Torna-Egylet 25.82 kor. Selmecbányai Főiskolai Athl. Club 15 kor. Összesen 60.82 kor. az Aradi Athl. Club 102 korona gyűjtésével a Budapesti BTE. 25 korona s az Aradi Postások adományaiakkal külön szerepelnek az adakozók soraiban.

UJ NÉMET REKORDOK. Müller Hermann távgyalogló Berlinkben, a szövetség hivatalos kiküldöttjei előtt ¼ angol mérföldre 1000, 1500 és 2000 méterre rekordjavítási kísérletet tett és sikerült neki az összes távokon a régi rekordot megjavítani. Eredményei a következők:

<i>Régi rekord.</i>		<i>Új rekord.</i>
1 p. 20.2 mp.	¼ anqol.	1 p. 11.8 mp.
3 p. 56.2 mp.	1000 m.	3 p. 51 mp.
6 p. 22 mp.	1500 m.	6 p. 15.3 mp.
8 p. 28.1 mp.	2000 m.	7 p. 32.2 mp.

A BEAC. okt. 23. és 24-re kiírt országos atletikai versenyt az ugyanezekkor rendezendő Pozsonyi TE. versenye miatt október 30. és 31-ére halasztotta. A rendező-egylet zárlatát okt. 26-ára tolta ki. 30-án d. u. az ifjusági és 31-ikén d. e. és d. u. pedig az orsz. nyílt számokat fogják lebonyolítani.



1910. ÉVBEN WIENBEN AZ ELSŐ NEMZETKÖZI VADÁSZATI KIÁLLÍTÁS fog rendezettni. Ezen kiállítás nem csupán a vadászati trophaeákat öleli fel magában, de kiterjed mind arra, a mi a vadászattal vonatkozásba hozható. A kiállításon *Magyarország saját — külön e célra emelendő — vadász-kastélyában vesz részt*, melynek tág kereteiben bő alkalom nyílik arra, hogy Magyarország vadászai és vadászatkedvelői, továbbá a vadászattal rokon ipari ágak művelői kiállításaikkal hű képet adhassanak a magyar vadászat történelmi nevezetességéről, értékéről és fejlődéséről nem csupán a sportnak szempontjából, de közgazdasági tekintetből is.

A kiállítás rendezésére alakult „Magyar országos bizottság” minden rendelkezésére álló eszközt megragadott, hogy a nemzetközi versenyben Magyarország részére kiemelkedő helyet biztosítson, és ezen célt kívánta szolgálni akkor is, midőn a magyar kiállítást befogadó kastély építésénél nemcsak a költségt, de az épületnek belső beosztását, szépségét, célszerűségét is oly alapon vetette meg, hogy az a magyar vadászatnak méltó hajlékát képezze.

A kiállítás anyaga négy osztályra oszlik. Az első — és egyúttal legnagyobb — a tulajdonképeni vadászaté; a második a vadászattal rokon ipari termékeket, a harmadik a vadászathoz fűződő művészeti produktumokat öleli fel, míg a negyedik az erdő- és mezőgazdaságot — azonban csakis a vadászatra való vonatkoztatás mértékéig — leend hivatva bemutatni.

Mindezen osztályok anyagának gyűjtésére irányuló intézkedések máris kedvező eredménnyel kecsegtetnek és azokban az összes érdekelt állami intézményeken kívül hazánk kiváló vadászai, vadászterületek birtokosai és bérleti, sportterfiai, föld-birtokosai, ipari termelői és művészei fognak résztvenni.

A kedvezően induló mozgalomnak fejlesztése érdekében, de utalva arra a körülményre is, hogy az 1910. év május havában megnyíló kiállítás célszerű és átnézetes rendezése végett a kiállítandó anyag teljes ismeretere mind égetőbben szükség van, a kiállítás „Magyarország bizottsága” ez uton is azzal a kéréssel fordul az érdekeltekhez, hogy jelentkezéseiket minél előbb megtegní sziveskedjenek. A jelentkezéshez szükséges jelentkezési ivatek „Az 1910. évi wieni első nemzetközi vadászati kiállítás magyar országos bizottsága” (Budapest, V., Zoltán-utca 16. Telefon 163—88.) készséggel küldi meg és a közelebbiekre nézve levélneli vagy szóbeli megkeresésre szivesen nyújt tájékoztatást.

TÖRTÉNELMI VADÁSZATI KIÁLLÍTÁS AZ 1910. ÉVI WIENI ELSŐ NEMZETKÖZI VADÁSZATI KIÁLLÍTÁSON. Az 1910. évi wieni első nemzetközi vadászati kiállítás magyar vadász-kastélyában a vadászat praehistorikus és historikus részének kiállítására egy külön *történelmi csarnok* fog szolgálni. Ezen csarnokban kerül bemutatásra mindazon vadászati anyag, tárgy, okmány, vagy bármilyen motívum, mely a vadászat praehistorikus vagy historikus részével vonatkozásban áll. Nevezetesen: régi vadászati fegyverek, török, vadász-gyilkok, hajító-fegyverek, nyilak, kézi ijjak (kő, csont, fa, bronz-vasból), vadászati öltözékek, felszerelések és eszközök, járóművek, nyergék, hámok, kőcsapsolymászatra vonatkozó tárgyak, vadászsátrak, régi vadászkészletek, az ősvadászatra vonatkozó irodalmi művek, okmányok, régi vadászati szerződések, régi vadászati szótárak, képek, albumok, vadászatra szülő különféle régi meghívók, va-

dászebédék étellappjai, régi vadászati jegyek, fegyverviselési és puskapor, löszerek vitelére vonatkozó engedélyek, az ősvadászatra vonatkozó műipari tárgyak, régi fali szőnyegek, egyszóval mindama tárgyak, amelyek a különböző vadászati módokra vonatkoznak és a vadászat fokozatos fejlődését szemléltetve tenni hivatottak.

Ezen kiállításban a magyar nemzeti muzeumon kívül az összes vidéki muzeumok, könyvtárak, levéltárak részt fognak venni nagy terjedelmű anyagukkal.

Ezen rendkívül érdekesnek ígérkező kiállítás anyagának gazdagítása érdekében a kiállítás „Magyar országos bizottsága” ez uton is fordul mindazokhoz, kik ilyen vonatkozású anyaggal rendelkeznek, azon kéréssel, hogy azt a kiállítás céljaira átengedni sziveskedjenek, biztosítván az illetőket arról, hogy tárgyaiknak kellő őrizetéről a legmesszebbmenőleg fog gondoskodni és azoknak hiánytalan visszaszállításáért szavatol. A „Magyar országos bizottság” hozzá intézett szóbeli vagy írásbeli megkeresésre azonnal küldi a szükséges jelentkezési ivatek és a legnagyobb készséggel szolgál közelebbi felvilágosítással. A magyar országos bizottság címe: „Az 1910. évi wieni első nemzetközi vadászati kiállítás magyar országos bizottsága” (Budapest, V., Zoltán-utca 16. Telefon: 163—88.).

Szerkesztői üzenetek.

Stockinger, Szegzárd. 1. Kávés volt, díjbirkózó lett, jövő ismeretlen. 2. Nem. 3. Elfogyott.

HIVATALOS RÉSZ.

A MAGYAR ORSZÁGOS KORCSOLYÁZÓ-SZÖVETSÉG a f. évi október hó 30-án, szombaton d. u. 4 órakor a B. K. E. csarnokában (Városliget) közgyűlést tart. Targysorozat: 1. A tanács és a számvizsgáló bizottság jelentése. 2. A zárszámadás, mérleg és a költségvetés megállapítása. 3. A felmentvény megadása. 4. A tanács, a tisztviselők és a számvizsgálók megválasztása. 5. Alap- és versenyszabálymódosítás. 6. Netáni indítványok.

Ifjusági Labdarugók Szövetsége.

Alakult 1903-ban. Beiratási díj 5 korona az egyletek tagdíjat nem fizetnek. Szövetségi értesítő a „Nemzeti Sport”. Helyiség az „Ország Világ” kávéház különterme. VI., Andrássy-út 61.) Ülések vagy összejövetelek minden hétfő és szombat este. Hivatalos órák e két napon 8—10-ig. Írásbeli megkeresések a *főtítikár*, pénzüldemények a *főpenztáros* címére küldendők. *Tiszteletbeli elnök:* betöltetlen; *elnök:* Vámos Soma; *alelnökök:* Schneider Béla, Tibor Lajos; *főtítikár:* Horváth János (VI. Lovag-utca 13. II. em. 14) *títikár:* Friedmann Mór (VI., Király-u. 24., II. 12.) *főpenztáros:* Sámuel Ferenc (VI., Franzpán-utca 8. gyárroda.) *pénztáros:* Zsaludek Antal; *főjegyző:* Farkas István; *jegyzők:* Fenyő Adolf és Szombathy Imre; *házmány:* Koch Lajos; *ellenőr:* Géser Albert; *számvizsgálók:* Kiss Apád, Iváncsics Mihály és Bodner Károly; *szöv. kapitány:* Taffel Miksa *szöv. képviselő:* Horváth János, *intéző-bizottsági elnök:* Schneider Béla; *a bírói szakiskola elnöke* Vámos Soma.

Kivonat az intéző-bizottság f. évi október 18-án tartott üléséből:

Móric Mihály, Kraus Pál az FSC., Komlós, Markovits Ede és Megyeri János a KAOE., Mencer Albert, Ritter Imre és Mádi Andoraz ETC., Weszelák Béla a Vasutasok TK., Wolf Farkas Ferenc a Typ. részére kiadtnak. Péceli, Szász, Neffe BFC., Glück Pál TTC. i. cs., Rovo USC. játékgója felfüggesztetik s a legközelebbi intézőhöz beidéztenek. Beidéztenek továbbá Fellner, Abstinens, Pogány BFC., Schreiner Törökvsz. szöv. bíró és a BFC. csapatvezetője. Tudomásul vétetett, hogy az MTE. Rónai Jenő kizárását visszavonta. Igazoltatott BAK—MTE. 4.0. USC—BLIE. i. cs. 3:1. Tudomásul vétetett az URAK. i. cs. lemondása a BAK. i. cs. MTE. lemondása a TTC. i. cs., Typ. i. cs. lemondása a BAK. i. cs. javára.

Igazolt szövetségi díj mérközések: Megyer II.—Óbuda II. 2:1., MIHK. II.—KITE. II. 6:0., USC. II.—BLIE. 1:1., BFC. II.—TTC. II. 0:0 két pont a BFC. javára iratott. Tudomásul vétetett UTE. i. cs. — Abstinens 1:0.

Október 23-án és 30-án tanácsülés. Targy a Cartellpontok kidolgozása.

Az ifjusági Labdarugók Szövetsége válogatott csapatai f. év október 31-én, Erzsébetfalván az Erzsébetfalvai Torna-Clubbal, november 14-én pedig a Mező-utcai pályán az Újpest Rpalotai Athletikai Clubbal mérkőzik. Ennek következtében az ILSz. kötelekbe tartozó csapatoknak **október 31-én és november 14-én bármily mérkőzés megtartását tiltja.** Az október 31-re kitűzött BSC.—XTTC. mérkőzés napjára november 7., az LIE.—BAK. i. cs. ISC.—Rsztmihály, Tattersall—MIHK., USC.—Abstinens, Óbuda—URAK november 21-re, a november 14-ére kitűzött URAK i. cs.—USC., MIHK.—ISC. november 28-ára tűzetett ki. A mérkőző csapatok megegyezése esetén azonban november elsején (ünnepe) is lejátszhatják azokat.

Friedmann Mór
títikár.

Magyar Labdarúgók Szövetsége.

Eszterházy-u. 6. sz.) Róser A. Edvin (VI., Aradi-u. 10. sz.) **Füzföld**: Steiner Hugó (V., Akadémia-u. 9. sz.) **Tükör**: Sugár István (József-körút 31.b.) **Pénztáros**: Glaubner József (IV., Deák Ferenc-u. 5. sz. Első magyar iparbank.) **Ellenőr**: Olgyay István dr. (VIII., József-körút 69. szám.) **Szövetségi kapitány**: Minder Frigyes (VI., Király-u. 92. sz.) **Jegyző**: Izsó László (VIII., Német-u. 25. sz.) **Intézőbizottság**: Róser A. Edvin elnök, Baján Gyula, Balogh Hugó, Opré Rezső, Zoltány Kálmán. **A bírók bizottsága**: Füzesséry Árpád dr. elnök (VI., Izabella-u. 96. sz.) Herzog Ede előadó (VI., Csengery-u. 62.b.) Horváth Ferenc, Minder Frigyes, Vámos Soma. **Fegyelmi bizottság**: Boznár Elek dr. elnök, Csányi József, Olgyay István dr., Stobbe Kálmán, Vida Henrik. **Központi vidéki bizottság**: Friedrich Nándor elnök, Bubics József, Ferber Jenő dr. ifj. Földi-ssy János előadó (VI., Gyár-u. 1. sz.) Mamasich József dr. **Hivatalos helyiség**, VIII., Rákóczy-út 9. sz., I. em. **Hivatalos órák naponta** 1/27—1/29 óráig.

Kivonat az igazgatótanács 1909 október hó 15-én tartott ülésének jegyzőkönyvéből.

Malecki Román interpellációjára az elnökség által adott választ mind az interpelláló, mind a tanács tudomásul vette.

A Hétfői Sportlap 1909 szeptember 13-iki számában „Bírói tévedések” címen közölt cikk tárgyában Minder Frigyes, Herzog Ede bíró-bizottsági tagok és Izsó László bíró-bizottsági jegyző által önmaguk ellen kért és a tanács által elrendelt vizsgálat ügyében a kiküldött három tagu bizottság jelentése alapján Horváth Ferenc bíró-bizottsági taggal és Langfelder Ferenc szövetségi bíróval szemben a tanács rosszallását fejezi ki a bíró-bizottság fent nevezett tagjait ért igaztalan támadásért, — egyszersmind Minder Frigyes, Herzog Ede és Izsó László bizottsági tagok iránt bizalmát fejezi ki.

Az egyik sportsajtóban megjelent támadásokkal szemben a tanács a fegyelmi bizottság tagjai iránt bizalmát nyilvánítja.

A tanács zárt ülésben tárgyalta a Ferencvárosi Torna Clubnak Weisz Antal játékos átépítésére csábítása ügyében hozott fegyelmi bizottsági ítélet elleni felebezését. A felebezés tárgyalását a tanács a közben előrehaladt időre való tekintettel nem fejezhette be és annak folytatólagos tárgyalását a folyó október hó 22-én tartandó ülésére halasztotta.

Kivonat a fegyelmi bizottság 1909 október hó 18-án tartott ülésének jegyzőkönyvéből.

UTE.—NSC. 1909 szeptember 8-án tartott bajnoki mérkőzésből **Molnár Ferenc** (UTE.) durva játékmódor miatt szigorúan megdorgáltatik ezen figyelmeztetéssel, hogy ismétlődés esetén szigorú büntetésben fog részesülni. — **Kazár Tibor** (UTE.) ellen folytatott eljárást a bizottság megszünteti, mert magatartásában a rosszszeműséget meg nem állapíthatta.

A Ferencvárosi Sport Clubnak **Neubrunn Hugó** ügyében benyújtott felebezését a bizottság elutasító javaslattal terjeszti a tanács elé.

A bíró-bizottság kérelmére az igazgatótanács 1909 szeptember 17-iki ülésében **Langfelder Ferenc** ellen a Győri Egyetértés—Kassai AC. bajnoki mérkőzés tárgyalása folyamán tett kijelentése miatt elrendelt vizsgálat ügyében a bizottság Langfelder Ferencet meghallgatta és az eljárást ellene megszünteti, mert vallomásából, valamint a vonatkozó bíró-bizottsági iratokból megállapítható, hogy az inkriminált kijelentést nem Langfelder Ferenc tette, hanem az a győri Egyetértés óvásában foglaltatik.

Konrád Salamon által a győri Egyetértés ellen az amatőr szellemmel ellenkező működésért tett följelentést a bizottság ad acta teszi, mert a Typ. SC. által tett ugyanily tartalmu följelentés nyomán a győri Egyetértés ellen a bizottság már egy ízben vizsgálatot folytatott, amely a győri Egyetértés fölmentésével végződött.

Kivonat az intéző-bizottság 1909 október hó 20-án tartott ülésének jegyzőkönyvéből.

MAFC. köteles az 1909 szeptember hó 26-án tartott bajnoki mérkőzés deficitjeképen a KAOE.-nak 23 korona 35 fillért fizetni.

Typ. SC. az URAK.-kal szemben fennálló 39 korona 90 fillér tartozását bizottsági határozat dacára sem egyenlítővé ki, Typ. SC. felhívatik, hogy tartozását a folyó október hó 27-ig anélkül is inkább egyenlítőse ki, mert ellenkező esetben játékjoga minden további intézkedés nélkül felfüggesztettnek tekintendő.

Tudomásul vétetett, hogy az 1909 október 17-re kisorsolt harmadosztályu bajnoki és szövetségi díjmérkőzést a Vasutasok TK. a Litografia FC. javára lemondotta.

A Ferencvárosi TC. felhívatik, hogy Havas Lajos játékbíró jelentése szerint — mely másolathat már közöltetett — a soroksári-uti pályáján fennforgó felszerelésből hiányokat pótolja és ennek megtörténtéről az intéző-bizottságnak nyolc nap alatt tengeren jelentést.

Az 1909. november 7-iki magyar-osztrák szövetségi mérkőzésen a programárusítás joga a „Sportfutár” szerkesztőjének kérelmére nevezett sportlapnak adatik azonban azon megszorítással, hogy a program ára darabonként 10 fillérenél magasabb összegű nem lehet, a programból 100 példány díjtalanul az MLSz.-nek átadandó és a kefelevonat előzetesen bemutatandó.

Fried Józsefnek a KAOE.—III. ker. TVE. 1909. október 17-iki mérkőzéséről benyújtott bírói jelentése a fegyelmi bizottsághoz áttétetik.

UTE. óvasa folytán Surmik Róbert a bizottság legközelebbi ülésére idéztetik, további intézkedésig is azonban Surmik Róbertnek 1909. október 7-én 2931. sz. alatt a Föv. T. Köri részére történt igazolása van hatályban.

Igazoltattak 2978-tól — 3011-ig. Budapesti Egyetemi AC. részére Pump Károly; Erzsébetfalvai TC. részére: Schwiigel Ferenc (ILSz.-tól); Soproni A. és FC. részére: Payer Imre (Győri Egyetértésből); Aradi AC. részére: Izsák Kálmán, Földes János, Kisházy Zoltán, Mandl József; MAC. részére: Duha Miklós, Moór Arthur; Typ. SC. részére: Kaufmann Imre; Fer. SpC. részére: Möriz Mihály (ILSz.-ból); Kovaresik Zsivara Gusztáv, Weizer István, Landauer Árpád, Laczkovics Lajos; Gutenberg TC. részére: Kamasz Ilés, Vadász Kálmán, Huszár Géza; URAK. részére: Király Géza (Kolozsvári Vasutas Sport Klubból), ifj. Czempa József; BAK. részére: Linich Rudolf; KAOE. részére: Megyeri János, Markovich Ede, Komlós Manó; Törekvés SpE. részére: Horyáth Győző, Horváth Gyula; UTE. részére: Molnár Miklós; Vasutasok TK. részére: Sörös Ede (Egyetértés SC.-ból), Diem Béla (Pozsonyi TE.-ből), Weszlák Béla (ILSz.-ból), Gullik Ferenc (URAK.-ból); MAFC. részére: Joanovits Szilárd, Joanovits József.

Tudomásul vétetett, hogy Miklós Dezső az URAK.-ból UTE. részére bejelentett átigazolási kérelmét visszavonja.

Kivonat a bírák bizottságának 1909 okt. 20-án megtartott ülésének jegyzőkönyvéből.

Székely Sándor (MAFC.), **Ipper Sándor** (III. ker. T. és VE.) és **Farkas István** (URAK.) az ILSz. mérkőzések vezetésére képesítettek. Farkas István azokvivil gyakorlati vizsga gyánánt 6 határbíráskodást köteles végezni, melynek megtörténte után határoz a bizottság tovább minősítése fölött.

Weisz Jenő (BAK.) II. foku bírónak minősítettik.

A

NEMZETI SPORT

ELŐFIZETÉSI ÁRA:

EGÉSZ ÉVRE . . . 20 KORONA

FÉL ÉVRE 10 KORONA

NEGYED ÉVRE . . 5 KORONA

EGYES SZÁM ÁRA 40 FILLÉR, VIDÉKEN 44 FILLÉR.

KAPHATÓ MINDEN DOHÁNYTÖZSDÉBEN. . . AZ ELŐFIZETÉSEK ÉS LAP KIADÓHIVATALABA (IV., KECSKEMÉTI-UTCA 5.) KÜLDENDŐK.

Önkénteseknek legmelegebben ajánlható az önkéntesi felszerelés nélkülözhetetlen kiegészítő részét képező Wiener és Grünbaum-féle vivő-felszerelés.

Uszik, evezősök csakis Brázay sósborszeszt használjanak

bedörzsölésre az ellankadás ellen.

Egy üveg ára 60 fillér.

**A magyar királyi államvasutak téli menetrendje
1909—1910-re**

A magyar királyi államvasutak vonalán és az általa kezelt magánvasutakon folyó évi október hó 1-én a téli menetrend lép életbe, mely a jelenleg érvényben levő nyári menetrenddel szemben a következő lényegesebb változásokat tartalmazza:

A budapest—keleti p. u. bruck-királyhídi vonalon. Kamaracsdő (Köcserbék) megállóhelyen az összes személyszállító vonatok megállása megszüntetetik.

A debrecen—füzesabony vonalon. A Debrecenből jelenleg reggel 4 óra 36 perccel Füzesabony felé induló vegyesvonat már éjjel 2 óra 58 perccel indítatik és Füzesabonyba, ugy mint jelenleg, délelőtt 10 óra 24 perccel érkezik. A Füzesabonyból délelőtt 11 óra 33 perccel induló vegyesvonat Debrecenbe egy órával később, azaz este 6 óra 44 perccel fog érkezni.

A debrecen—szerencsi vonalon. A Debrecen és Hajdúhadház között közlekedő, Debrecenből délután 2 óra 20 perccel induló és oda este 6 óra 34 perccel visszaérkező motorosvonat november hó 1-én túl a téli évad alatt is forgalomban marad.

A máramarossziget—aknaszlatinai vonalon. A Máramarossziget délután 3 óra 40 perccel induló és oda délután 4 óra 43 perccel visszaérkező vegyesvonat megszüntetetik.

A nagykaroly—csapi vonalon. A Csapról jelenleg délelőtt 10 óra 43 perccel Nagykaroly felé induló vegyesvonat Csapról már reggel 7 óra 15 perccel indítatik és Nagykarolyban csatlakozást nyer a gyorsvonatokhoz Budapest és Máramarossziget felé. Az ellenirányban a Nagykarolyból jelenleg délután 4 óra 10 perccel induló vegyesvonat már délután 3 óra 05 perccel indítatik és Csapra este 9 óra 13 perccel érkezik.

A szatmár-németi—kossuthkert—kárlyi-erdődi vonalon. A Szatmár-Németi gőzfürészről este 6 óra 38 perccel Szatmárhegyi piacra, a Szatmárhegyi piacról este 8 óra 46 perccel Szatmár-Németi—Kossuthkertre s végül a Szatmár-Németi—Kossuthkerttől éjjel 10 óra 05 perccel Szatmár-Németi gőzfürészre induló motoros vonatok forgalma november hó 1-ével megszűnik.

A budapest—keleti p. u.—arad—tövisi vonalon. A Budapest keleti pályaudvarról délután 2 órakor induló, Aradon át Predealra közlekedő, valamint az onnan Aradon át Budapest keleti pályaudvarra délután 1 óra 15 perccel érkező gyorsvonat Pusztatényő állomáson feltételesen megállítatik.

Az albinc—nagyzebeni vonalon. Nagyzeben és Erdélyszerdahely között a jelenleg hetenként 3-szor közlekedő, Nagyzebenből délután 12 óra 25 perccel induló és Nagyzebenbe este 9 óra 50 perccel érkező vegyesvonat megszüntetetik.

A budapest—keleti p. u.—predeali vonalon. A Budapest keleti pályaudvar és Predeal között Aradon át közlekedő, Budapestről délután 2 órakor induló, illetve az ellenirányból Budapestre délután 1 óra 15 perccel érkező gyorsvonatok forgalma Brassó és Predeal között november hó 15-én túl, az egész téli évadon át fentartatik. A Nagykatáról éjjel 10 óra 35 perccel Budapestre érkező személyszállító tervonatot telen át is forgalomban marad. Tápiószecsőtől Budapestig az eddig csak szükséglet szerint közlekedtetett hajnali vonat minden kedden és pénteken, valamint ünnep- és vasárnapokat követő köznapokon rendszeren helyezettik forgalomba. E vonat Tápiószecsőtől éjjel 3 órakor indul és Budapestre reggel 4 óra 40 perccel érkezik. A Budapest keleti pályaudvarra reggel 7 óra 20 perccel érkező, valamint az onnan délután 5 óra 40 perccel induló személyvonat Mihályfalva 143. sz. őrháznál rendszeren megállítatik. A Tövisről délután 2 óra 24 perccel induló gyors-tehervonatnál a személyszállítás Tövisről Székelykocsárdig megszüntetetik.

A kükkülsőzög—parajdi vonalon. A Kükkülsőzögről délelőtt 9 óra 34 perccel Parajdra induló és az onnan délután 12 óra 43 perccel Kükkülsőzögre érkező személyvonat az idén a. egész vonalon telen át is forgalomban marad.

A budapest—ayugoti p. u.—marcheggi vonalon. A Budapestről este 6 óra 50 perccel induló zsolnai gyorsvonathoz csatlakozólag Galántáról Marcheggi forgalomban levő esz gyorsvonat csak Pozsonyig fog közlekedni. A nyári évad tartamaa forgalomba helyezett helyi vonatok közül az alábbi vonatok szüntetnek meg és pedig:

Budapest és Érsekújvár között: A Budapestről reggel 5 óra 45 perccel induló vonat Párkány-Nánától Érsekújvárig; az Érsekújvárról éjjel 11 óra 35 perccel Budapestre érkező vonat pedig egészen.

Budapest—Párkány-Nána között: A Budapestre délelőtt 8 óra 45 perccel érkező és a Budapestről este 8 óra 15 perccel induló vonat olyképen, hogy az utóbbi vonat október és április hónapokban Budapesttől Vácig, november hó 1-től bezárólag március hó 31-ig pedig Budapesttől Dunakeszi-Alágig közlekedni fog.

Budapest és Szob között: A Budapestről délután 5 óra 20 perccel induló vonat.

Budapest és Nagymaros között: A Budapestről délelőtt 8 óra 45 perccel és a délelőtt 11 óra 35 perccel induló, valamint a Budapestre délután 5 óra 45 perccel és éjjel 10 óra 25 perccel érkező vonat, melyek közül azonban az utóbbi Vácotól Budapestig október és április hónapokban forgalomban marad, illetve újból forgalomba helyezettik.

Szintgyű forgalomban marad az eddigi gyakoriattól eltérőleg, a Nagymarosról este 8 óra 20 perccel Budapestre érkező vonat az egész téli évad alatt.

Budapest és Dunakeszi-Alag között: A Budapestről este 8 óra 45 perccel induló vonat november hó 1-én túl bezárólag március hó 31-ig nem fog közlekedni.

Rákospalota—Újpest—Budapest között: A Budapestre reggel 4 óra 08 perccel és éjjel 11 óra 20 perccel érkező, valamint a Budapestről éjjel 10 óra 30 perccel induló vonat megszüntetetik. A Párkány-Nána felől reggel 8 óra 10 perccel Budapestre érkező vonat Rákospalota—Újpesten rendszeren megállítatik.

A pástyén—verbói vonalon. Az esti vasár- és ünnepnapok megszüntetettek.

A hőlak—tréncsenteplér—tréncsenteplér-fürdői vonalon. A Hőlak—Tréncsentepléről éjjel 2 óra 40 perccel, délután 1 óra 35 perccel, este 8 óra 15 perccel és éjjel 11 óra 30 perccel induló, valamint a Hőlak—Tréncsenteplére éjjel 1 óra 32 perccel, reggel 4 óra 42 perccel, délután 5 óra 40 perccel és éjjel 10 óra 39 perccel érkező motoros vonatok forgalomban kívül helyezettik.

A pozsonyi—újváros—ujkomáromi vonalon. A délelőtti vegyesvonat Újkomáromból később, azaz délután 12 óra 25

perccel indítatik és Pozsony—Újvárosba délután 4 óra 4 perccel érkezik.

A dévényi—marcheggi vonalon. A délelőtti Marcheggi érkező személyvonat ezen állomáson csatlakozást nyer Günsendorf és Wien N. B. felé.

Az érsekújvár—privigyei vonalon. A jelenleg Nagybecskerektől Nyitraig személyszállítással közlekedő délutáni tervonatot csak Nagytapolcsánytól Nyitraig fog uszokat szállítani.

A budapest—nyugoti p. u.—orszava—vercirovai vonalon. A Budapest nyugoti pályaudvarról délelőtt 9 óra 40 perccel Vercirovára induló és az ellenirányból este 6 óra 35 perccel Budapestre érkező gyorsvonatok a román csatlakozó vonatok megszüntetése folytán Temesvár—Józsefváros és Vercirova között forgalomban kívül helyezettnek. Budapest—Cegléd között a vasár- és ünnepnapokon közlekedő déli, illetve esti vonat megszüntetetik. Szeged és Kiskunfélegyháza között a Szegedre reggel 5 óra 42 perccel érkező, valamint a Szegedről este 8 órakor visszainduló helyi vonat forgalomban kívül helyezettik. Temesvár—Józsefvároshól a délutáni személyvonat Orsova felé később, azaz 3 óra 01 perccel indítatik és csatlakozást nyer a Budapest felől jövő gyorsvonathoz.

A szeged-rökus—szabaiak vonalon. A Szeged-Rökusról délután 3 óra 12 perccel induló, valamint a Szeged-Rökusra este 10 óra 01 perccel érkező vegyesvonat megszüntetetik.

A baja—újvidéki vonalon. A Zomborból jelenleg éjjel 3 óra 10 perccel Újvidékre induló személyvonat korábban, azaz már éjjel 2 óra 30 perccel indítatik és Újvidékre reggel 6 óra 12 perccel érkezik. Zomborból Baja felé a délutáni vegyesvonat már délután 12 óra 30 perccel indul.

A szeged—nagybecskereki vonalon. Karlováról a hajnali vegyesvonat Szeged felé korábban, azaz éjjel 3 óra 50 perccel indítatik.

A temesvár—józsefváros—buziásfürdői vonalon. Az esti vonat helyett Buziásfürdőre Temesvárra egy délutáni személyvonatot helyeztetik forgalomba, mely Buziásfürdőről délután 5 óra 15 perccel indul és Temesvár—Józsefvárosra este 6 óra 50 perccel érkezik. Buziásfürdőről délután 12 óra 50 perccel Temesvár—Józsefvárosra érkező és az onnan délután 3 óra 15 perccel visszainduló személyvonatok forgalma megszüntetetik.

A zsebely—bókai vonalon. A Zsebelyről este Bánlakra közlekedő vegyesvonat megszüntetetik.

Az oravica—resicabányai vonalon. Oravica és Németbogsány között az eddigi ideiglenes menetrend helyett új végleges menetrend lép életbe, amelyre névbe a közlekedési adatok a kifüggesztett menetrendirtdményből kivételül. A németbogsány—resicabányai vonalraés a Resicabánya megállóhelyről jelenleg délelőtt 8 óra 15 perccel induló vegyesvonat korábban, azaz már reggel 7 óra 38 perccel indítatik. Németbogsányról csatlakozással Oravica és Zsidóvíz felől délután 3 óra 28 perccel egy új személyszállító tervonatot indítatik, mely Resicabánya megállóhelyén délután 4 óra 51 perccel érkezik.

A pieternicra—pozsegai vonalon. Az éjjeli Pozsegáról Pieternicára és hajnalban Pieternicáról Pozsegára közlekedő vegyesvonat megszüntetetik.

Az eszék—strizivojna—vrpoljei vonalon. Az esti órákban Strizivojna—Vrpoljeről Djakovora és vissza közlekedő tervonatoknál a személyszállítás megszüntetetik.

Az újdombóvár—bosznabrodí vonalon. Az Újdombóváról jelenleg éjjel 2 óra 42 perccel Eszék felé induló személyvonat korábban, azaz már éjjel 2 óra 34 perccel indítatik.

A szentlőrinc—násici vonalon. A Szentlőrincről jelenleg reggel 4 óra 41 perccel induló vegyesvonat már reggel 4 óra 15 perccel indítatik és Nasicra délelőtt 8 óra 24 perccel érkezik. A Nasicről jelenleg éjjel 3 óra 45 perccel induló személyvonat később, azaz reggel 4 óra 29 perccel indul és Szentlőrincre délelőtt 8 óra 34 perccel érkezik. E vonat Csacsincin csatlakozni fog a szlavonia—drávidéki vasút vonataihoz Moslavina és Vocsin felé.

A budapest—keleti p. u.—fiumei vonalon. A Fiuméből este 6 órakor Budapestre, valamint a Budapestről délután 4 óra 10 perccel és este 9 órakor Fiumébe induló gyorsvonatok megállása Dugoselo állomáson megszüntetetik. A Fiuméből délután 2 óra 05 perccel Delnicére induló és a Delnicéről éjjel 10 óra 38 perccel Fiumébe érkező vasár- és ünnepnapok megszüntetettek.

A kaposvár—fonyódi vonalon. A Fonyódról jelenleg éjjel 3 óra 32 perccel induló vegyesvonat helyett egy személyvonatot helyeztetik forgalomba, mely Fonyódról reggel 5 óra 35 perccel indul és Kaposvárra reggel 7 óra 30 perccel érkezik. E vonat Fonyódonról déli vasút vonataihoz Budapest és Pragerhof felől; Kaposváron pedig a gyorsvonathoz Budapest és a személyvonathoz Újdombóvár felől nyer csatlakozást. A Fonyódról délután 12 óra 02 perccel induló személyvonat ugyanezen időben mint vegyesvonat indítatik és Kaposvárra délután 3 óra 10 perccel érkezik.

A szigetvár—kaposvári vonalon. Szigetvárról a reggeli vegyesvonat korábban, azaz már reggel 4 óra 40 perccel indítatik és Kaposváron csatlakozást nyer a személyszállító gyors-tehervonathoz Gyékényes felé.

A kaposvár—barcsi vonalon. Barcsról a jelenleg éjjeli 3 óra 50 perccel induló vegyesvonat később, azaz csak 4 óra 13 perccel indítatik és Kaposvárra reggel 7 óra 33 perccel érkezik, minek folytán e vonat a Gyékényes felé közlekedő személyszállító gyors-tehervonathoz nem Kaposváron, hanem Kaposmérőn talál csatlakozást. Kaposvár és Kadarkút között oda és vissza egy új vegyesvonatpár helyeztetik naponta forgalomba. Az új vonat Kaposvárról csatlakozással Budapest és Siófok felől, délelőtt 11 óra 58 perccel indul, Kaposmérőn csatlakozást nyer Fiume felől és Kadarkútra délután 1 óra 15 perccel érkezik. Az ellenirányban az új vonat Kadarkútról délután 1 óra 35 perccel indul és Kaposvárra délután 2 óra 44 perccel érkezik, hol csatlakozást talál Fiume, Siófok, Fonyód és Szigetvár felé.

A dugoselo—novskai vonalon. A Novskáról este Dugoselora induló személyszállító tervonatot megszüntetetik.

A banovajaruga—pakrai vonalon. A Banovajarugáról délelőtt 8 óra 31 perccel Pakracra induló és az innen este 7 óra 41 perccel Banovajarugára érkező személyvonatok forgalma megszüntetetik.

A pozsonyi—újváros—szombathelyi vonalon. Pozsony—Újvárostól Ligeftauig munkaszünetes napok kivételével naponta egy új vonat helyeztetik forgalomba. E vonat Pozsony—Újvárosból reggel 8 órakor indul.

Az adony—pusztasabolcs—tapolcai vonalon. A Budapestről délután 3 óra 50 perccel Tapolca felé induló és a Tapolca felől délelőtt 9 óra 55 perccel Budapestre érkező gyorsvonatok Balatonarácson és Aszfő-Tihanyon rendszeren megállítanak.

Budapest, 1909 szeptember hóban.

Az igazgatóság.

(Utánnnyomás nem díjaztatik.)

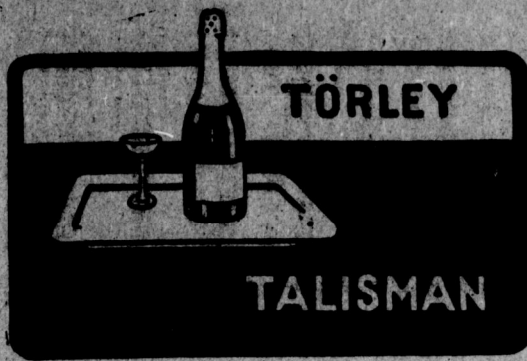

Minden kávéházban
kérjük a
**NEMZETI
SPORT-OT.**

MEGJELENT
a Magyar Football Évkönyv!

Sportillusztrációkkal és karrikatúrákkal.

Szerkesztette **Uj. Földessy János.**

Tartalmazza a módosított játékszabályokat, a múlt év szemléjét, a jövő év évszáz határnapjait előjegyzési táblákkal, John F. I. Sharp és Herzog Ede szakcikkeit, statisztikákat és általános tudnivalókat.

Ára 1 korona.

Kapható Kertész Tódornál, Budapest, (IV., Szervita-tér).

**MINDEN VERSENYBEN GYŐZTES
A VALÓDI**



GYERTYA MINDIG GYUJT
MONOPOL: S. ERBEN & ARNOLD FRIEDMANN WIEN

Magyarországon: Bárdi J. r.-t. Budapest.

Szeptemberben elért
eredmények:
Osztondai sorleg ver-
senyben: első.
Semmeringi verse-
nyen: 7. első díj.
Grand Prix de Bres-
cia: első.
Startdíj Brescia:
első.

Legizlésesebb uri divat-cikkek

beszerzésre új áruházunk férfi divat-osztályát ajánljuk. Legjobb minőségű és kitűnő szabású férfi-fehérműtök, gallér és kszelők, nyakkendő, kalap, bot, esernyők, nadrág és harisnya-tartók, férfi pipere-árak, turista- és sportingek és övek, uszó-öltönyök és nadrágok. Sweater, harisnyák és lábtyúk nagy választékban.

Kunz József és Társa

Budapest, Bécsi-utca és Deák Ferencz-utca sarok.

Szt.-Lukácsfürdő, téli és nyári gyógyhely Budán.



Cauz, kőszvény ellen az iszapfürdők, soványításra a gőzfürdő, testedzésre az uszoda és napfürdő, étvágy és emésztés javítására a Kristály forrásásványvíz a legjobbak.

Szt.-Lukácsfürdő, téli és nyári gyógyhely Budán.

FOOT-BALL

kizárólag magyar készítmény.



Saját mintáink, erős marhabőrből, tartós kézi varrással, s valamennyi legfinomabb angol vörösgummihélyaggal ellátva,

5-ös nagyságban.

„Villám“ 9 kor., „Turul“ 10 kor., „Verseny“ 11.50 kor., „Hunnia“ 13.50 kor., „Kincsem“ 4 nagys., Iskola-football-labda 7.50 kor., „Kincsem“ gyermek-football-labda 3 nagys. 6-50 kor., 2 nagys. 5 kor., „Football-cipő“ marhabőrből, kitűnő szabás és erős kézi varrással párja 15 korona.

Uj! Diabolo-játék egy készlet 2, 3, 5 kor. stb. Uj! Nagy választék: Football-játékhoz tartozó összes felszerelésekben. Továbbá nagy raktár: Lawn-tennis, Golf-, Crickett-és Croquet-játékokban, tornaszerek-, vívőszközk-, vadászati-, halászati-, turista-felszerelésekben stb. stb. Teljes felszerelésnél árkedvezmény! Kereskedőknek előnyárak! Árjegyzék ingyen és bérmentve!

ZUBEK BERTALAN és Társa

sportcikkek áruháza

Budapest, IV., Múzeum-körút 29.

FIUME KÁVÉHÁZ

(6-58.) IV. Múzeum-körút 13. (6-58.)

Összes bel- és külföldi sportlapok.

„A Nemzeti Sport“ szerkesztősége tagjainak találkozó helye.

SIMON PÁL

PÁRIS SZÁLLODÁJA

BUDAPEST, Váci-körút 25. sz.

Jóhírnevű szálloda 100 szobával. Sportegyletek leszállóhelye. A margitszigeti sportteleptől 1/4 órányira. Direkt villamos összeköttetés az összes sporttelepekhez.

DUNLOP—MINDENÜTT.

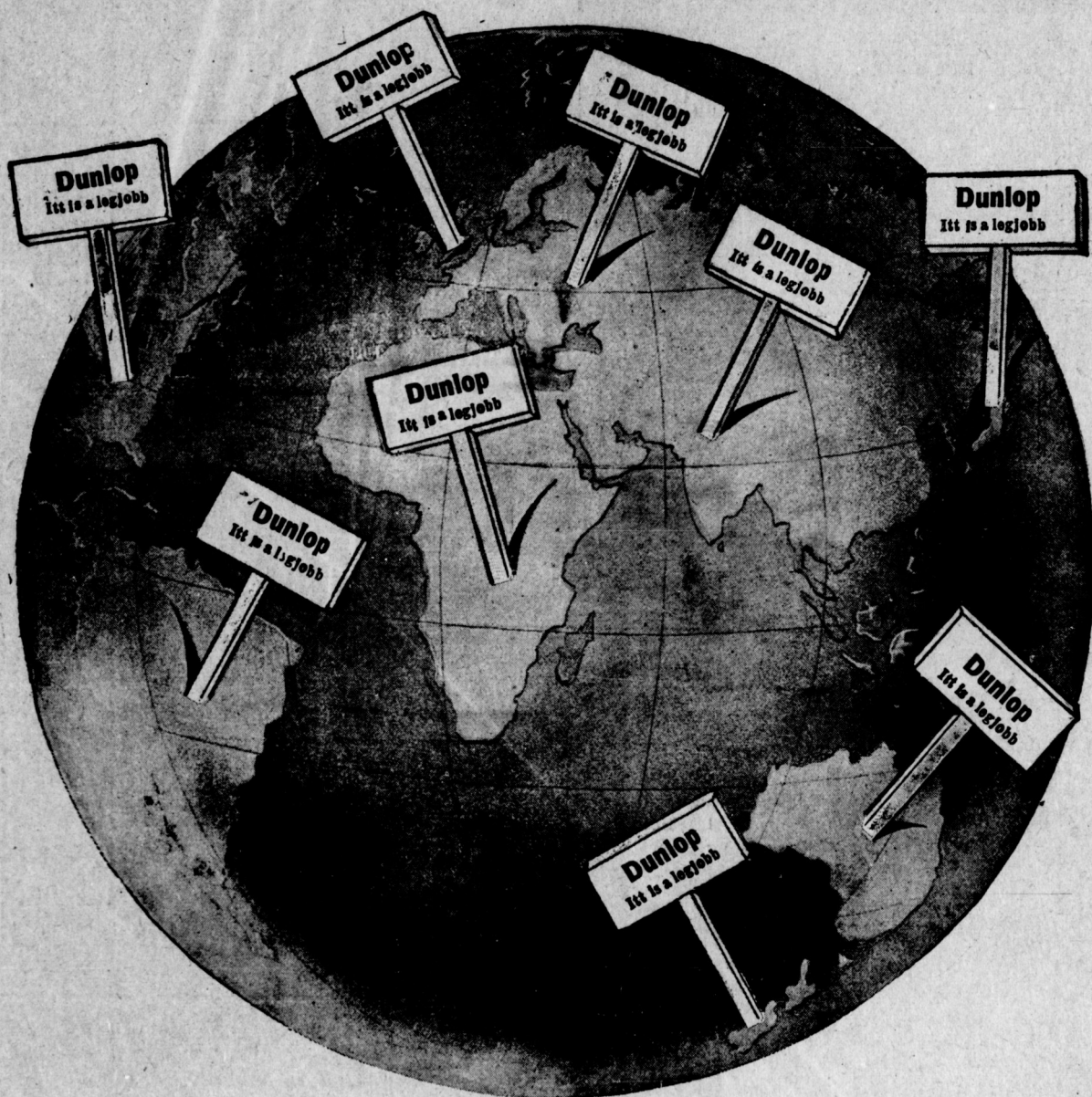

Vezérképviselet és raktár:

VAS GÉZA és FIA

Budapest, VI., Liszt Ferenc-tér 6. szám.

Telefon : 65—43.

Sürgőnycim : Dunlop

Nemzeti Sport

és az

Automobil



S. Erben & Arnold Friedmann

A Monarchia legnagyobb szaküzlete
AUTOMOBIL-FELSZERELÉSEK ÉS
KELLÉKEKÉBEN.

Ügyintéző: Képviselő: Rákosi Ernő Budapest, VI.,
Erbenzúder. Eötvös-utca 3A. Telefon 20.535
Telefon 165—12. Wien, I., Stubenring 14.

„Ertegyajtó” elektromágneses gyújtók
Antidérapant „Hauhan” „Pogon” gyújtó,
egyedlárszítói Ausztria Magyarországban;
Árjegysők ingyen!



Schottola Ernő Budapest

VI., Váci-körút 13. (Andrássy-út sarok.)

Mindenféle sportcikk, utazási és fürdőzési kellékek legolesőbb beszerzési forrása.

Előfizetési ár:

EGÉSZ ÉVRE 20 korona
FEL " 10 "
NEGYED " 5 "

Bizonylatok és pénzküld-
mények közzétételéig cím-
rendelt: Nemzeti Sport kiadó-
szállás Budapest. — Posta-
tárhelyszám: 20222.

Megjelenik
minden szombaton.



Gróf Lambert az Eiffel-torony átrepülője.



Főszerkesztő:
Dr. POLONYI DEZSŐ.

Feljelölt szerkesztő:
FRIEDRICH NÁNDOR.
Az Automobilt szerkeszti:
LINDNER ERNŐ.

Szerkesztőség és kiadó-
hivatal helyisége:
IV. KECSKEMÉTI-U. 6., II. 2.
Hivatalos órák este 7—8-ig.

Kézirat és mindenféle
levelezés
VIII., ESTERHAZY-UTCA 6
alá címezendő.

Roller skates kerekos korcsolya.



Külföldön rohamosan elterjedő új sport és közlekedési eszköz. Valódi amerikai kerekos korcsolyák minden nagyságra állíthatók. Gyerekkorcsolya fakerekekkel párja korona 4.—. Ifjúkori korcsolya vasakerekkel párja korona 6.—. Felöltötteknek sportkorcsolya acélkerekekkel, pájja vagy a nőknél férfiaknak és nőknek külön modell, párja K 10.—. Egészen finom götyös tengelyvel K 20.—. Különböző más modellek K 9.60, 10.50, 12.—, 36.—, 42.— stb.

KERTÉSZ TÓDORNÁL, BUDAPEST, IV., KRISTÓF-TÉR.
Sportárjegysők ingyen és bérmentve. — Több sportcikk, turistá- és vadászbeszerzők.

Szám garage

DeLaunay-Belleville gyár vezérképviselője.
VI. Nagy János-utca 5. Telefon: 101—56.

6 hengeres 15—30 HP DeLaunay-
Belleville automobilonok.

Ára: 13500 frank.

Egyes szám ára 40 fillér, (vidéken és a vasuti állomásokon 44 fillér).

AJAX automobilgyár részvénytársaság ZÜRICH.

1909-es modelljei:

14/16 lóerős 4 heng. 20/24 lóerős 4 heng. 24/32 lóerős 4 heng.
20/24 lóerős 6 heng. 40/50 lóerős 6 heng.

Zajtalan, mint egy villamos automobil!

Legegyszerűbb, mindig biztosan indító készülék. Legújabb Bosch-féle magnogyertya-gyújtás. Legegyszerűbb és legmegbízhatóbb motor. Hivatásos műszerész telecloge. Mindenki önmagának lehet a saját műszerésze. — Legeszkélyebb benzín-fogyasztás. Gillet-Lehmann-szabályozó, vagy bármely takarékosági készülék külön alkalmazása telecloge.

Vezérképviselőt:

J. MEDAK Wien, I., Stubenring 2.

Telefon int. 19921.

Pneumatik-köpeny

t ő m l ő k

biztonsági osvarok és egyéb gummicikkek szakszerűen javíttatnak **hideg** vagy **forró** vulkanizálás útján.

Uj futó-felületek és antidérapantok bármely gyártmányu pneumatikra szükség szerint hideg vagy forró uton vulkanizáltatnak,

Vajda Ignác

Budapest, VI., Liszt Ferenc-tér 18.

Telefon 88—88.

FOOT-BALL

kizárólag magyar készítmény.



Saját mintáink, erős marhabórból, tartós kézi varrással, a valamennyi legfinomabb angol vörös gummihétyaggal ellátva,

5-8s nagyságban.

„Villám” 9 kor., „Turul” 10 kor., „Verseny” 11.50 kor., „Hunnia” 13.50 kor., „Kincsem” 4 nagy., Iskola-football-labda 7.50 kor., „Kincsem” gyermek-football-labda 3 nagy. 6-50 kor., 2 nagy. 5 kor.,

„Football-cipő” marhabórból, kitérő szabás és erős kézi varrással párja 18 korona.

Uj! Diabáló-játék egy készlet 2, 3, 5 kor. stb. Uj!

Nagy választék: Football-játékhöz tartozó összes felszerelésekben. Továbbá nagy raktár: Lawn-tennis-, Golf-, Orkell-és Croquet-játékokban, tornaszerek-, vívőeszközök-, vadászati-, halászati-, turista-felszerelésekben stb. stb.

Teljes felszerelésnél árkedvezmény! Kereskedőknek előnyárak! Árjegyzék ingyen és bérmentve!

ZUBEK BERTALAN és Társa

sportcikkek áruháza

Budapest, IV., Múzeum-körút 29.

ALAPITVA 1871.

„Rambler” „Bajnok” és Diadal football-labdák, mint kitünő matsch-labdák csakis

Olbrich L.-nál

kaphatók

Budapest, VI., Teréz-körút 16.

Árjegyzék ingyen. * Telefon: 80—44.

AZ AUTOMOBIL

a „Magyar Automobil Club“ és a „Magyar Aviatikai Bizottság“ hivatalos lapja.
A „NEMZETI SPORT“-tal egyetemben megjelenő szaklap

Hirdetési képviselőtünk Franciaország, Olaszország és Svájc területére :
 Société Générale de Publicité „LA RÉCLAME UNIVERSELLE, PARIS.“ 12. Boulevard de Strassbourg 12.

Megjelenik
 minden szombaton.

Szerkesztőség és kiadóhivatal:
 Budapest, IV., Kecskeméti-u. 5., II. 2.

Előfizetési ár :
 Egész évre 20 korona
 Fél „ 10 „
 Negyed évre 5 „

A motorcsónakokról.

Irta: ifj. Krisztinkovich Béla, a M. Au. C. titkára.

Alig tíz év alatt, Magyarországon széles körben elterjedt az automobil, bár nagyobb gazdasági érdekek nem igen fűződtek hozzá; nem lévén sem automobiliparunk, sem pedig nagyobb szükségletünk motoros teherszállító járművekben. Közlekedési utjaink fejletlen volta egyik legnagyobb akadály a további fejlődésnek és hasonlóan indokolható az automobil testvére, a motorcsónak majdnem teljesen ismeretlen volta hazánkban. Bár Magyarország vízi útjainak bősége folytán, ugyszólván predestinált talaja egy élénk víziközlekedésnek, folyamhajózásunk kezdetleges volta, a csatornaépítkezés elmaradottsága és a fejlesztés rendszeretlensége, a csatorna-hajózás legfontosabb ágának, a motoros vontatásnak primitívsége okozzák, hogy az oly elsőrendű szállító eszköz, mint a gazdasági motorcsónak, csak elvétve található fel vizeinkben. De míg a sportszenvedély és a fényűzési kedv elősegítette a luxus- és tura-automobil elterjedését, érthetetlenül a motorcsónakázó sport még a legutóbbi időkben sem tudott meghonosodni, bár természetes vizeink gazdagsága és szépségei szinte csábítanak e szép sport megteremtésére és elterjedésére.

Külföldön nincs nagyobb tó (mely azonban a Balatont távolról sem közelíti meg), melyet motorcsónakok száza nem népesítenének be, s melyen motorcsónakázó egyletek seregei nem rendeznének hét-hét után versenyeket, viszont mind a mai napig egyetlenegy motorcsónak vett részt magyar színek alatt versenyen, Brüll Alfréd „Lorrain“-je. Alig van folyam, mely hasonló kedvező alkalmat nyújtana turázásra, mint a Duna, s mégis a Dunán olykor feltűnő „Ricochet“-t, mint valami természeti tüneményt bámulják a főváros lakói. Reméljük, hogy a magyar közönség ezen indokolatlan idegenkedésében nemsokára fordulat fog beállani, s biztosan várjuk, hogy a jövő év tavaszán a Dunán Passautól—Belgrádig rendezendő motorcsónakázó verseny a legszeleesebb rétegek érdeklődését fogja felkelteni, s megindítja lesz nemesak egy új, változatos szép sport elterjedésének, hanem egy új iparág megteremtésének is és meg fogja érlelni az illetékes tényezők elhatározását a gazdaságilag oly életbevágó fontosságú folyam és csatorna-hajózás idevágó reformjának keresztülvitelére. Miután a motorcsónak

ismeretlen a nagy közönség előtt, úgy gondoltuk, nem végzünk haszontalan munkát, ha egy vázlatos tanulmány keretén belül ismertetjük a motorcsónak főtípusait és technikai fejlődését. Meg fogunk emlékezni a legutolsó esztendőket sporteseményeiről s eredményeiről is, melyek speciálisabb érdeklődésre számíthatnak.

A motorcsónak alatt oly vízi járművet értünk általában, melyet motoros erő hajt. Lehet e hajtóerő exploziós-, elektro- és gőz-motorral termelt. Főjellemzője az egyszerűség és dimenziói nem haladják túl a csónak közönséges fogalmához kötöttet (max. hosszúság 20 méter). Már ez a definíció megadja a 3 főosztályt, melyeket külön-külön fogunk tárgyalni, t. i. a három motor-fajta által hajtott csónakok osztályát. Megkülönböztethetjük a cél és rendeltetés szempontjából is a motorcsónakokat, t. i. vannak: tura, vontató, szállító, luxus és verseny motorcsónakok. Más és más típusok keletkeznek, ha a szerkesztésnél még a rendeltetésen kívül a következő szempontokat tartjuk szem előtt: a) a vízi viszonyokat (vajjon tenger, szárazföld, tó, öböl, folyam, csatorna számára készül-e), b) a szállítandó teher súlyát, c) a személyzetet s d) a megkívánt gyorsaságot. Mint látjuk a motorcsónakok típusainak változatossága nem marad az automobilé mögött, sőt talán felül is mulja azt. A rendszeres áttekintés megkönnyítése végett azt a módszert fogjuk követni, hogy mind a három főosztály keretén belül történelmi sorrendben és országok szerint fogjuk a motorcsónak s különösen főalkatrészének a motornak és mellékmechanizmusainak fejlődését vázolni. Mielőtt erre rátérnénk, pár szóval vázoljuk a motorcsónak történelmi fejlődését.

Keletkezése egykoru az automobilal, mindkettő az exploziós motor elterjedésének köszönheti születését. A Daimler-motor volt az első, mely nagy fordulatszáma, üzembiztonsága és könnyűsége miatt, alkalmazhatóvá vált járművek hajtására; egyformán is alkalmazták automobilok és motorcsónakoknál. Ez utóbbi fejlődése nem volt a későbbiek folyamán parallel az automobiléval. Az automobil kezdetben csak sport és fényűzési eszköz volt, s csak később fogták fel gazdasági, ipari és kereskedelmi szempontból oly nagy fontosságát, addig a motorcsónak kezdetben csak mint ipari

A legtartósabb, ennél fogva legolesőbb abroncs a
Pneu-Semperit-Miskolczy.
Semperit-Gummiművek.

Vezérképviselet és raktár : Salzberger Samu Budapest, VI., Andrásy-ut 20.

jármű szerepelt, s a motoresónakázó sport csak a legutóbbi időkben tudott sikeresen versenyezni az evezős-, vitorlás-stb. vízi-sportokkal. Leghamarabb terjedt el az áruszállító motoresónak, azután az állam alkalmazta mint utazási csónakot (vámhatóságok, kikötő, folyamfelügyelőség stb.). Nagy követelményeket támasztott egy személyszállító motoresónak; itt elsősorban figyelemmel kell lenni a tér kihasználására, a kényelemre, üzembiztonságra, zaj és szagatlanságra és rentabilitásra. Luxus-yachtok is a legnagyobb körültekintést kívánták a szerkesztésnél.

Lassan fejlődött ki a használható elektro-motoresónak, s a gőzesónak is, bár ez utóbbi, mint a hadihajók mellékesónakja sokáig kizárólagosságra tett szert.

A legutóbbi években a versenyesónakok fejlődtek, nem annyira Német-, mint Francia- és Angolországban, valamint Amerikában, még pedig oly rohamosan, hogy egyik évről majdnem másikra szolid 50 max. 100 lóerős csónakokat 500, sőt 700 HP.-és csodaszörnyek szorítottak ki.

Az exploziós motoresónakok.

A négy taktusu exploziós motor megteremtője dr. Ottó volt, kinek nevéhez, valamint mint már említettük Daimleréhez, és az 1886. évhez fűzhetjük a motoresónak, valamint az automobil keletkezését. A Daimler-motor, mely ma is, több mint 20 év múlva, a világ egyik legerjedtebb motorja, a lefolyt két évtized alatt alig változott, tehát ismertettjük a régi típust.

Üzemanyaga a benzin, petroleum, spiritusz. Működésére nézve, mint az imént mondtuk, négy taktusu, vagyis a dugattyu kétszeri teljes ide-oda járása alatt történik a szívás (aspiratio), a gázak sűrítése (comprimálása), a holt-ponton gyújtás (explozió), ezután a második tengelyfordulatnál a kiterjedt gázak munkát végző lökése (expansio) és végül az égési termékek kiszorítása (exhaustio). Mint látjuk négy felfordulat közül csak egy végez hasznos munkát s így mindjárt a motor egyik főhátrányát is megismerjük, a lökészszerűséget; ezt háritják el a lendítő kerék alkalmazásával, amely azonban viszont súly-nagyobbulást jelent, úgy hogy a konstrukteurök törekvése volt ennek kiküszöbölése, ami csak a legújabb időkben sikerült. Másik hátránya az exploziós motorok, hogy egyszer forgásnak indulván, ellenkező értelmű forgatásra nem bírható, s így a járműveknél okvetlenül szükséges hátra-menés eléréséhez, komplikált mellékmechanizmusokat, az u. n. reverzáló készüléket kellett beiktatni. Ezt a nehézséget is csak a legutóbbi időkben sikerült megoldani. További nehézség volt, hogy az exploziós motor csak szabadon futva (terheletlenül) tud megindulni, tehát szükség volt egy kapcsolás bevezetésére, mely a motortengelyt a hajtótengelytől függetlenítette (Kupplung). Mindezek a nehézségek elesnek egy gőzgépnél, mely viszont csak kis kazán konstrukciója által vált esolnakknál alkalmazhatóvá. A Daimler-motornál a reverzálásra egy segéd-mechanizmus alkalmaztatott, az u. n. „surlódási reverzáló készülék.” Mint látni fogjuk, vannak a dörzskapcsoláson kívül szijas kapcsoló és reverzáló készülékek. A régi típusu motorban a robbanó keverék gyújtása izzó-esővel történt, de ezt azóta kiszorították a különböző elektromos gyújtókészülékek. Németországban fontos újítást képvisel a Sviderszky-féle petroleum balance-motor, melynek lényege, hogy egy hengerben két ellentétes mozgású dugattyu működik; előnyei az egyensúlyozottsága, a lökések gyengesége, s végül hogy kis helyet foglal el. Ugyanesek Németországban terjedt el a 3-szárnyu elfordítható propelleresavar, mely a reverzálást idézi elő. Ennek a roppant egyszerű készüléknek lényege, hogy a csavar mindegyik szárnya egy esapszeg körül elfordíthatólag egy üreges agyra van felszerelve, az üreghen egy prizmatikus esuszó test van, melynek eltolásával a csavarszárnyak elfordíthatók; így a menetek értelme megváltozik, így közbenső állásban egyáltalán nem hajtják a vizet, majd ellenkező emel-

kedési értelművé válnak és a járművet visszafelé mozgatják. Ezáltal meg lett közelítve a gőzgép ama nagy előnye, hogy annak menete egy kulissza mozgatásával egyszerűen szabályozható. Vitorlás csónakok és sekély járatu járművek részére megemlítendő a Meissner-féle kagyló-csavar, melyek szárnyai szintén fordíthatók. — Németország legnagyobb csónak-építő gyára a hamburgi Remmer-cég, mely a legkülönbözőbb típusokat állítja elő Daimler-motornal, s elterjedését bizonyítja, hogy csak a hamburgi kikötőben 300-nál több csónak van használatban.

Egész más alapon fejlődik ki az amerikai motoresónak, az explozió-motor teljesen eltérő válfaja alkalmazása miatt, a két taktusu motor volt használatban, mely Amerikában elsősorban az üzemanyag olcsósága miatt terjedhetett el, míg Európában a sokkal gazdaságosabban működő 4 taktusu mellett hátrébe szorult, s csak luxusgépeknél vált alkalmazhatóvá. — A legkiválóbb szerkezetek, a bámulatos egyszerűségű Smalley és Lozier típusok. A motor gyorsaságát vagy a gyújtás időpontjának, vagy a töltés nagyságának változtatásával érik el. A reverzálást itt is fordítható szárnyas csavarral eszközlik, de ellentétben a szokott 3-szárnyu típustól, 2 szárnyat használnak. A legismertebb Lozier-esónakok főjellemzője a *torpedo* alak, melynél nagy felületen érintkezik a vízzel s a motor egészen hátul van elhelyezve, így nemesak nagy kiaknázható szabad területet nyerünk, de a sekély járat folytán nagy sebességet érhetünk el. Egy alig 36 HP. kuttert szállított a Lozier cég, mely a legnagyobb komforttal berendezve, villanyvilágítással ellátva, konyhát, fürdőszobát és 12 személy számára hálólhelyiséget tartalmazott.

Franciaországban fejlődtek ki legelőször a luxus- és sport-motoresónakok. Itt egyszerűen, alig változtatva átvették az automobil motorokat, vagyis főképp könnyűsége és nagy fordulatszámra törekedtek. A reverzálás itt is dörzskapcsolóval, vagy fordítható csavarszárnyval történt, de elővigyázatosságból egy vagy két kardancsuklót is igatnak közbe. Miután a sportszerű csónakok építésére fektettek fő-súlyt, egész sajátos típusok fejlődtek ki. Így pld. ellentétben a teljesen nyitott német csónakokkal, elől vagy hátul átfedettek a csónakok. Nevezetes motortípus a négy hengeres Buchet-féle petroleum-motor, mely felfüggesztve szerelgetik fel a csónakban, úgy hogy a súlypont igen mélyre kerül. A legnagyobb gyár a világhírű Tellier-cég, mely magánhasználatra a 8 HP.-tól 100 HP.-ig minden típusu csónakot szállít. Roppant szellemes formájú szerkezet az u. n. „Propulseur Amovible”, melylyel egy a reverzálást, mint a kormányzást lehet elérni (hasonló szerkezetet fogunk a villamos csónakoknál látni), s így a nehéz transport-esónakoknál, mint a verseny-esónakoknál alkalmazták.

Angliában a luxus és versenyesónakok terjedtek el legjobban. Rendszerint amerikai motorokat építenek be, de szerkeszténeket csónakok számára saját szisztemájú négy-taktusu motorokat is. A legnagyobb angol cég, a Thornycroft & Co. mely az angol király luxus-esónakját építette. E csónak 10 méter hosszú, 2 méter széles, 1 méter mély járatu, egy 20 HP. motor hajtja 13 angol mfd. sebességgel (22 km.) s egy 80 liter ürtartalmu petroleum tartóval van felszerelve (a petroleum használat 450 gr. lóerő óránként), s az egész gépezet sulya 250 kg., egy ugyanily lóerejű gőzesónak ép 12-szer ily nehéz lenne. A motor tovább fejlődésben nevezetes újítás volt a két taktusu szelepnélküli Hardt-motor (Körting-gyár 1905) bevezetése. Ugyanabban az időben kezdik mindinkább az átviteli és egyéb segédmechanizmusokat elektromos erővel működtetni.

Igen fontos tényező egy motoresónaknál a csavar teljesítő képessége. A csavarszárnyak úgy vannak konstruálva, hogy a szabványozott lóerőnek megfelelő turaszámmal érik el a maximális hatásfokukat. Ha most már a motor pld. lassabban dolgozik, akkor a csavar igen gazdaságtalanul működik. Ezen igyekeztek a konstrukteurök segíteni. Egyik

LAURIN & KLEMENT gyárt

motorkerékpárt, vouturettet, városi kocsi,
turakocsi, teherkocsi, autobuszt.

MAGYARORSZÁGI VEZÉRKÉPVISELŐ
Budapest, IV., Semmelweis-utca 9. sz.

legjobban bevált szerkezet a Schwensk-féle két sebességre berendezett fogaskerék hajtás; ezzel elérhető, hogy a csavar megközelítőleg mindig ugyanazon fordulatszámmal dolgozik.

A motorosónak fejlődését a legutolsó években mindjobban befolyásolta az a cél, mentől sikeresebb versenycsónakokat előállítani. A csónak gyorsaságát fokozni lehet:

1. ha a súly a minimálisra redukálják, 2. ha a legkedvezőbb méreteket adjuk a csónaknak, 3. ha a motor a legprecízebb működésű és a propeller a legmaximálisabb hatásfokot elérő alakú.

A csónak anyaga tehát leginkább fa, s hosszúsága alig lépi túl a 20 métert. Roppant nagy fordulatszámu motor szükségeltetik, de itt mutatkozik a legfontosabb eltérés az automobil-motor szerkezetétől. A motor igénybevétele teljesen más ugyanis a motorosónaknál, míg ugyanis az automobil-motor teljesen megterhelve csak ritka esetben fut, addig a csónak motorja mindig teljesen megterhelve működik. Így egy nagy fordulatszámu, könnyű motor roppant hamar tönkre megy, vagy akármilyen üzemzavar áll be, ami egy csónaknál sokkalta veszélyesebb, mint a szárazföldi uton stoppolni kényszerülő automobilnál. A versenycsónakoknál, melyek üzemanyaga kizárólag benzín, minden lehető megtakarítást alkalmaztak, így pl. nyitott kipuffogó van csak, a hűtőcsövek gummiból készülnek, a tengelyvezetés nickelacélból van, elhagyják a reverzáló készüléket, szóval látjuk, hogy miután a motoron magán nem takarékoskodhatnak, a mellékmechanizmusokat redukálják.

Az exploziós motorok legutolsó fejlődési stádiumában a turaszám még inkább növekszik, a gyújtás elektromágneses nagy feszültségű árammal történik. A legismertebb típusok: a Panhard, Edge, Blake és a motortechnika terén fordulatot jelentő Levasseur motor.

Mint már többször megemlékeztünk róla, az exploziós motor fő hátránya volt, hogy ellenkező irányú forgást nem lehet vele elérni, s a gépezeten kívül álló mechanizmusokkal kellett a reverzálást eszközölni. A konstrukteurok törekvése volt, magán a motoron alkalmazni egy készüléket, melyvel a motor tengelyét ellenkező értelmű forgásra lehetne kényszeríteni. Ez tökéletesen csak Levasseurnek sikerült, kinek világhírű Antoinette motorját, mely az aviatika fejlődésének is egész új, nem remélt lendületet adott, pár vonással ismertetni próbáljuk. A típusok 24, 50, 100 és összetett gépeknél még nagyobb löerejű motorok. A fordulat szám 1000, és 8 henger van négyesével a két oldalon összeépítve. A hengerek V alakban állanak és mindig 2-2 dugattyu működik egy forgattyura. Ennek az elrendezésnek főelőnye a könnyűség, miután 2 motorhoz 1 forgattyu, 1 forgattyuszekrény, 1 tengely és egy kormánytengely kell. További előnye az automatikus beömlési szelepek elrendezése, s a lendítőkerék elhagyása. Hogy két dugattyu egy forgattyura működhessék, természetesen a hengerek két oldalon nem egymással szemben, hanem eltolva állanak. A gyújtás elektr. gyertyagyújtás, nincs szabályozó és fojtó készülék (Drosselung). A sebesség a benzinpumpával szabályozatik. S végül a legfontosabb újítás az, hogy a motor reverzálható. Ez a következőleg történik: a vezértengelyt (Nockenwelle) 90°-al elfordítjuk, azután ha a motor lassabban jár, elállítjuk a gyújtást, ekkor megáll a motor, s rögtön elkezd működni a másik irányban és tovább forog ellenkező értelműleg.

A gépezet többi részei is folytonosan tökéletesednek, így a carburator szerkezete, bár az uszós szisztéma mindig hibaforrást fog okozni. Legmodernebb szerkezet a Brooke Co. Ltd carburator, mely lehetővé teszi, hogy a motor fordulatszáma 100-tól 1500-ig tetszés szerint változtatható legyen, ezt két feeskendező tüszővel éri el. Folytonos tökéletesítést kíván a kapcsolás, a propeller és a kormánykészülék. Az új szerkezetek közt megemlítendő a rugószalag és a lamella kapcsolás. Legkisebb helyet foglal el és legtökéle-

tesebb a Johnson-kapcsolás. A reverzáló készülékek közt legjobbak a Herse & Savory, Fairbanks Co. készülékei. A fordítható szárnyú propeller, bár hátránya volt mindig a tengely üregessége, egyenértékű konkurrens az említett készülékeknek. A Spenser & Gutteridge cég készüléke megézt a hátrányt is kiküszöbölte. Ha még megemlékezünk, hogy igen tökéletes jelző apparatusokat alkalmaztak a motorosónakoknál, akkor körülbelül teljesen áttekintettük az exploziós motorosónak technikai fejlődését a legutolsó időkig és áttérhetünk a többi típusokra, így elsősorban a gőzcsónakok ismertetésére.

(Folytatjuk.)

Bosch-gyújtó



a legrégibb, a
leghatékosabb,
a legmegbízhatóbb
és a legjobb.

Dénes és Friedmann

Wien, XVIII., Mitterberggasse 11.

Int. telefon 20946. Sürgőnycim: Telefon-Magnetzündung Wien

Magyarországi képviselő:

Friedmann Ödön

Budapest, VI., Liszt Ferenc-tér 2. szám.

Sürgőnycim: Autotechnika. Telefon: 69-86.

Saját külön berendezett műhely mágnesgyújtók beépítésére és javítására.

Hírek.

AUTOMOBIL VILÁGBAJNOKSÁGOK. A Belga Királyi Automobil-Club mult vasárnap rendezte automobil világbajnokságok hangzatos cím alatt Terweren mellett kilométer-versenyét (álló starttal), melynek legszebb eredményeit Hémerly (Benz), Jenatz (Mercedes), Mathis (Fiat) és Sizaire (Sizaire & Naudin) érték el. A részletes eredmények a következők:

Túrakocsik.

4 hengeres, 65 mm. hengerfuralu kocsik.

1. Sizaire (Sizaire & Naudin) 1 p. 14.2 mp. Óra-sebesség: 48.5 km.

2. Arneye (Sizaire & Naudin) 1 p. 17.2 mp. Óra-sebesség: 46.6 km.

TAMÁSSY PARK-SZANATÓRIUMA

Dunaharaszttiban Pestmegye.

Előrangú gyógyintézet alkoholisták, morfinisták és idegbetegek részére. Nap- és légtüdők. Dr. Lahmann szerinti diétikus konyha. Télen-nyáron nyitva.

Telefon: Budapest környék Dunaharaszttól 8.



PROSPEKTUS

KIVÁNTATRA KÜLD

AZ IGAZGATÓSÁG.

3. Col'ine (Martini) 1 p. 33.6 mp. Órasebesség: 38.5 km.

4 hengeres, 80 mm. hengerfuru kocsik.

1. Antoine (Miesse) 1 p. 18.2 mp. Órasebesség: 46.1 km.

2. Maere (Cottin-Desgouttes) 1 p. 19.2 mp. Órasebesség 45.5 km.

3. Petre (Miesse) 1 p. 20.2 mp. Órasebesség: 44.8 km.

4 hengeres, 90 mm. hengerfuru kocsik.

1. Wery (Nagant) 57 mp. Órasebesség 63.15 km.

2. Vanifelt (Pipe) 1 p. 5.4 mp. Órasebesség: 55 km.

3. Pofemang (Belgica) 1 p. 7.4 mp. Órasebesség: 53.4 km.

4 hengeres, 110 mm. hengerfuru kocsik.

1. Fischer (Vivinus) 57.2 mp. Órasebesség: 62.8 km.

2. Wilford (Vivinus) 1 p. 02 mp. Órasebesség: 59.2 km.

1. Jenatzy (Mercedes) 37 mp. Órasebesség: 97.3 km.

2. Mathis (Fiat) 47.4 mp. Órasebesség: 76 km.

3. Ambron (Rochet-Schneider) 48.6 mp. Órasebesség: 74.1 km.

6 hengeres, 105 mm. hengerfuru kocsik.

1. Delahaye (Pipe) 59.6 mp. Órasebesség: 60.4 kilométer.

2. Prud'hommes (Pipe) 1 p. 3.2 mp. Órasebesség: 57 km.

3. Nicolas (Pipe) 1 p. 3.2 mp. Órasebesség: 57 km.

Versenykocsik.

65 mm. hengerfuru kocsik.

1. D'Avary (de Bazelaire) 1 p. 4.6 mp. Órasebesség: 55.6 km.

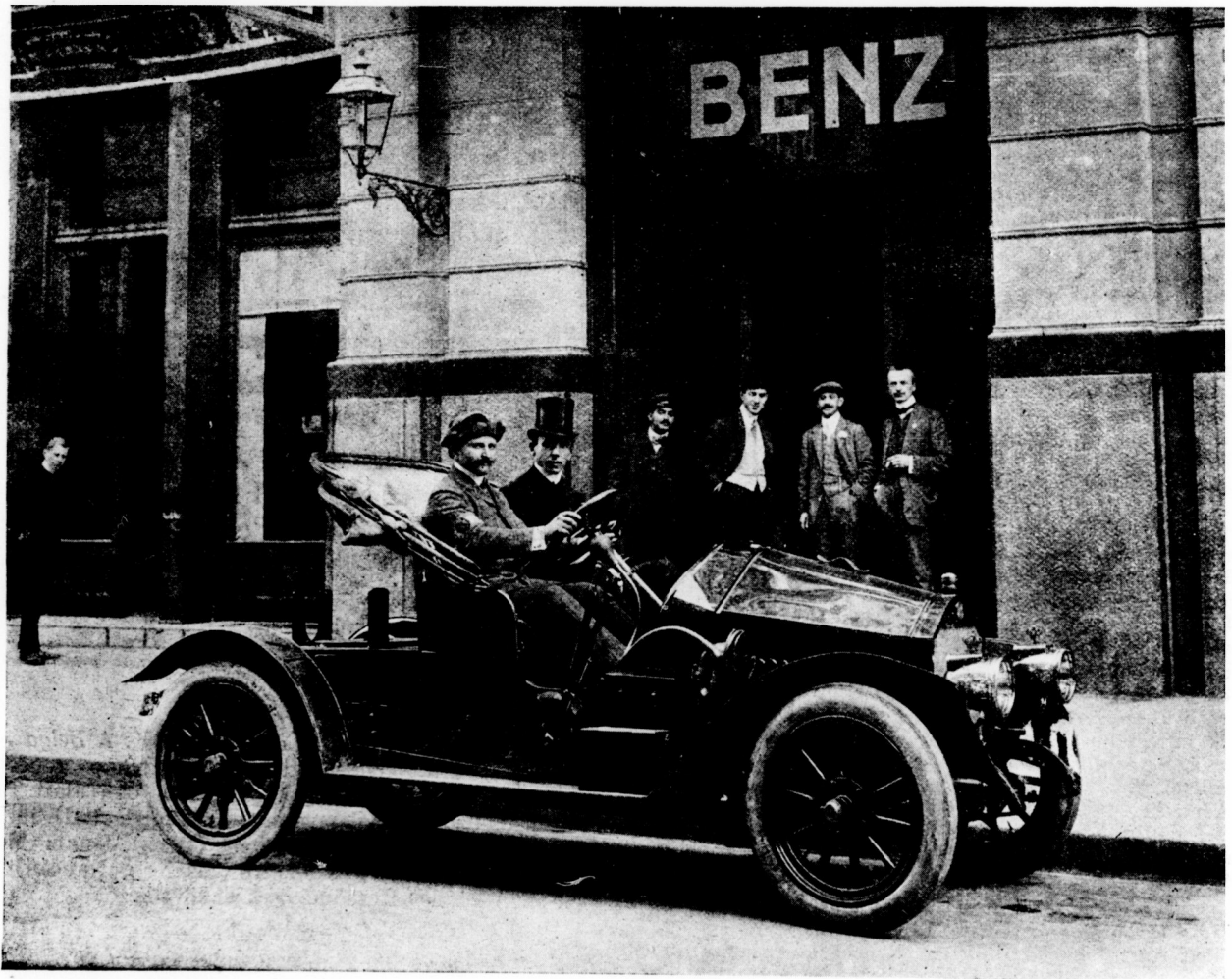

József főherceg Henrik herceg túraút típusu Benz-kocsija.

3. Simon (Mercedes) 1 p. 15 mp. Órasebesség: 48 km.

4 hengeres, 120 mm. hengerfuru kocsik.

1. Mathis (Fiat) 42.8 mp. Órasebesség: 85.1 km.

2. Van Zuylen (Belgica) 1 p. 4.8 mp. Órasebesség: 55.5 km.

4 hengeres, 120 mm.-en felüli hengerfuru kocsik.

2. Goldsmith (Niefte) 1 p. 14 mp. Órasebesség: 48.6 km.

Korlátozás nélküli kocsik.

1. Hémergy (Benz) 31.2 mp. Órasebesség 116 km.

2. Pilette (Mercedes) 33 mp. Órasebesség 109 km.

3. Jenatzy (Mercedes) 34.4 mp. Órasebesség: 104.7 km.

JÓZSEF FŐHERCEG egy Benz-féle 18 l. e., kétüléses, Henrig herceg turaut-típusú sportkocsit vásárolt, amelynek képét mai számunkban közöljük. A képek egyikén Frank, Ő Fensége főchaffeureja a kormánynál ül, mellette pedig *Bittner* Ernő, a *Magyar Benz-Automobilgyár* r. t. igazgatója látható.

A VÖRÖSKERESZT AUTOMOBIL SEBESÜLT-SZÁLLÍTÓ OSZLOP husz tagja: (jelentkezésök sorrendjében):

1. Gr. Lónyai Margit.
2. Kohner Alfréd.
3. Baruch Jenő.
4. Gr. Edelsheim Gyulai Lipót.
5. Szász Ödön.
6. Özv. gr. Almásy Györgyné.
7. Gr. Hadik-Barkóczy Endre.
8. Dávid Jenő.
9. Puch Márton.
10. Reismann Gyula.
11. Br. Herzog Mór.
12. Lovag Posner Alfréd.
13. Dr. Delmár Tivadar.
14. Gerbeaud Emil.
15. Zsolnay Miklós.
16. Blathy O. Titusz.
17. Br. Hatvany Károly.
18. Kisc. Kovách László.
19. Podvinecz és Heisler.
20. Krisztinkovich Béla.

NEMZETKÖZI MOTORCSÓNAK- ÉS MOTOR-KIÁLLITÁST rendez 1910. évi március hó 19-től április hó 3-ig a *Kaiserlicher Automobil-Club* és a *Verein Deutscher Motorfahrzeug Industrieller*. A kiállítás védnöke *Henrik* porosz herceg; vezetőségének tagjai: *Busley* tanár és titkos tanácsos, *Vischer*, a Daimler-gyár igazgatója, *Büchenstein* György, kereskedelmi tanácsos, *Gossi* Károly a N. A. G. igazgatója, dr. *Häufelén*, a V. D. M. J. vezértitkára, *D. Rampold* ellentengernagy, a K. A. C. vezértitkára, *D. Rampold* Siemens-Schuckert-művek igazgatója és *Veith* tengerészeti osztályfőnök. A kiállítás három csoportból áll: I. *Motorsónakipar*. Kész motorsónakok, motorsónak-alkatrészek, építési anyagok és az építéshez való munkagépek. II. *Motorok*. Hajómotorok, halászcsonak-motorok, mezőgazdasági gépmotorok stb. III. *Modellek és képek*. Irodalom stb. A kiállítás részletes programja és feltételei a legközelebbi napokban fognak szétküldetni.

BUDAPEST SZÉKESFŐVÁROS a múlt héten a téglaszállítás körül felmerült nehézségek kiküszöbölésére nyolc darab teherautomobilt vett, még pedig kettőt-kettőt a *Neue Automobilgesellschaft*, a *Büssing*, a *Westinghouse* és a *Gaggenau* gyártól. A vétel-

A *Weiner* és *Grünbaum* udvari szabó cég, automobilisták és sofförjeik számára legújabb s Angliából hozatott minták szerint igen praktikus felszereléseket készít.

összeg, beleértve a mellékkocsik árát, 240.000 koronát tett ki. Minthogy a főváros automobil-parkja mindinkább növekszik, tervbe van véve egy fővárosi garage és javítóműhely felállítása.



A MAGYAR AVIATIKAI BIZOTTSÁG megvásárolta a Bleriot-gép számára készült hangart és azt egy a főváros közelében lévő gyakorlótéren fogja felállíttatni. A hangarban két gép számára van hely.

DR. KUTASSY ÁGOSTON Farman-biplánja jelenleg Budapesten már szerelés alatt áll. Szerdán délben megérkezett a Farman-gyárnak egy mechanikus equipeje, amely Dufour pilótából és három mechanikusból áll, akik most dolgoznak a repülőgép külön-külön érkezett részeinek összeállításán s a gép kipróbálásán. A gép már a jövő hét elején megkezd a próbafelzárásokat, amelyeket azután csakhamar követni fog az első nyilvános felszállás nagyközönség előtt. A felszállás céljaira sikerült Kutassynak oly helyet találni, amely a közönség szempontjából sokkal alkalmasabb, mint az a gyakorlótér, ahol Bleriot szállt fel. Kutassy dr. gépe egy 36 lóerős Vivinus-motorral van felszerelve. Kutassy különben már több vidéki szereplésre kapott meghívást egyes mérnökegyesületektől, de ez ideig még csak debreceni kirándulásának ügye jutott a befejezettség stádiumához.

KATONAI AUTOMOBIL-PRÓBAJÁRAT. A m. kir. honvédelmi miniszter pályázatot hirdetett több személy- és teherszállító-automobil, továbbá mellékkocsi szállítására. A pályázó cégek járműveivel e hó 25-én, tehát rendkívül rossz időjárásban tartották meg a próbákat, amelyek általában jól sikerültek. A személykocsi-próbákon 2 Benz, 2 Westinghouse, 1 Osztrák Daimler, 1 Renault, 1 Opel és 1 Phönix (Podvinecz és Heisler) kocsi vett részt. A meglehetősen szigorú feltételek szerint a kocsiknak 60 kilométeres sebességet kellett kifejtteniök, különféle biztonsági berendezéssel kellett ellátva lenniök stb. A legjobban megfeleltek a Benz, Westinghouse, Renault és Daimler személykocsik, míg a Phönix és később az Opel-kocsi teljesen lemarad. Igazán sajnálatos, hogy épen egy magyar gyár kocsijának kellett ilyen csufos kudarcot vallani s ezt csak annak tulajdonítjuk, hogy a kocsi a hivatalos próba előtt a gyár által ki nem próbáltatott.

A teherkocsi próba ugyanazonnap délután volt és az ezen résztvevő Gaggenau- és Büssing-kocsi, dacára a rendkívüli megerhelhetésnek, a rendkívül sáros, sikos utnak és a 18%-nyi emelkedéseknek kitűnően megfelel. Mindkét próba 4 óra hosszat tartott.

BLERIOT MONOPLÁNJÁT, melyet a budapesti felzárásnál használt, mint értesülünk, gróf *Károlyi* Mihály nem vette meg.

DEUTSCHE DE LA MEURTHE, az ismert aeromecenás, Lambert gróf sikere feletti örömeiben ötvenezer frankot adott a párisi aero-clubnak.

Blázsei Miklós

automobil-kocsigyártó.
Javítások. Új carrosseriák.

Budapest, VIII., Práter-u. 67.

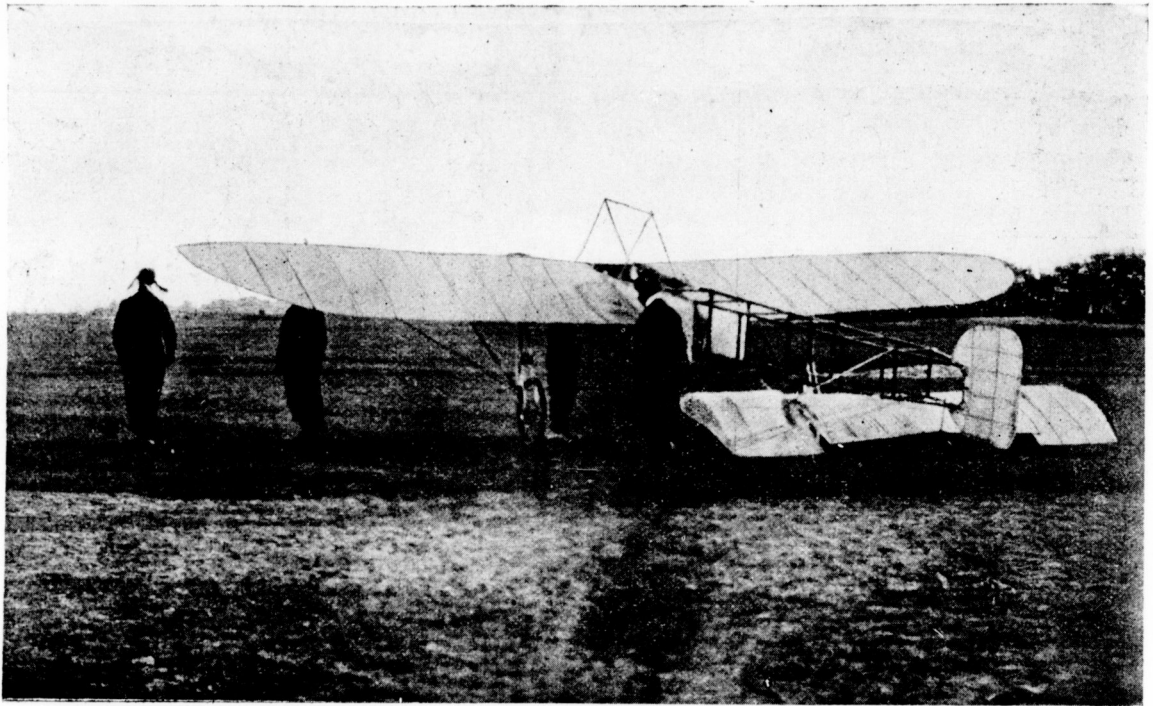

Bleriot Budapesten.

Tóthfalussy Gyula amatőr felvétele.



De Lambert gróf Páris felett.

„ATTILA“

második diadalutja

NŐI- és FÉRFI- CIPŐINK

melyeket

„ATTILA“

védjegy alatt hozunk forgalomba, minden külföldi behozatalt feleslegessé tették! — Kiváló **minőségük és tartósságuk** folytán mindenütt legjobban bevezetve.

Aki valóban **szigoruan szolid** kiszolgálást igényel, kérjen csak

„ATTILA“ CIPŐKET.

Legjobb hazai gyártmány!

Minden jobb üzletben kapható.

„ATTILA“ cipőgyár

részvénytársaság

:: **Érsekújvár.** ::



Ha ujságokban akar hirdetni,

ne mulassza el, **tőlünk felvilágosítást kérni és feltételeinket meghallgatni!**

Nagy hasznára lesz, ha bennünket megkérdez;

Előfizetés a világ összes ujságaira!

(Több mint 15000 darab mindenféle üzletre vonatkozó képes hirdetés!)

Hirdetés mindenféle alakban

Franciaországban és a külföldön.

Hosszu tapasztalat és eredeti ötletek hirdetési dolgokban.

Legelőnyösebb feltételek, gyors és lelkiismeretes elintézés.

Kitünő ajánlatok.

LA RÉCLAME UNIVERSELLE

Société générale de publicité

PARIS

12. Boulevard de Strasbourg 12.

A „Nemzeti Sport és az Automobil“ hirdetési megbizottja
Francia- és Olaszország, továbbá Svájc részére.

Legközelebb megjelenik:

A

Repülőgép-technika alapelvei.

Irta

Zsélyi Aladár

gépészmérnök.

==== Második kiadás. ====

Körülbelül 5 ivnyi terjedelemben 8 tabellával és 30 szövegábrával. Targyalja az aviatika összes elméleti és gyakorlati problémáit.

**Az egyetlen magyar
aviatikai szakkönyv.**

A BLACKPOOLI AVIATIKAI MEETING, mely a Londontól nem messze fekvő blackpooli 4 kilométer kerületű aviatikai gyakorlótéren folyik, október hó 18-ika óta újabb fényes diadala volt az aeroplánok mestereinek, kivált Lathamnak, Rougiernak és Farmannak. Latham vakmerőség dolgában határozottan messze felülmúlja társait. Ez a fiatal angol sportsman, bizva Antoinette-monoplánjának kétségkívül rendkívül sikerült stabilizációjában és saját kiváló légismeretében, a meeting utolsó napján 60 kilométeres szél ellen is repült, tehát oly szélben, amely erősebb fákat is meghajlít és a járást megnehezíti. Valóban, nem tudjuk, mit bámuljon jobban az ember, az aviatikus ügyességét, avagy készülékének mesteri kivitelét. Az aeroplánok használhatóságának Latham blackpooli repülései mindenesetre fényes bizonyítékai voltak.

A meeting részletes eredményei egyébként a következők:

I. *Távolsági díj.* 50.000, 18.000 és 7000 frank.

1. Henry Farman (Farman) 76.75 km. 1 óra 32 p. 16.8 mp.

szerzett. Lambert gróf megnyerte a *Grand-Prix du Conseil Municipal de Paris*-t (25.000 frank), egy 2 p. 27.2 mp. alatt végzett két kilométeres repülésével, az ugyancsak 2 kilométeres *Scheurer-Kestner-díjat*, 2 p. 9 mp. alatt, a 4 kilométeres *Prix Neuflizel*, 4 p. 18.6 mp. alatt és a *Grand-Prix du Conseil General de la Seine*-t, (10 kilométer), 10 p. 13.8 mp. alatt. Gobron Jean második lett, a *Grand-Prix du Conseil General de la Seine*-ban, 10 p. 45.4 mp. alatt, de megnyerte a *Quinton-díjat*, (2 kilométer), 2 p. 7.6 mp. alatt és a *Crelenier-díjat*, (2 kilométer), 2 p. 2.8 mp. alatt. Bregi megnyerte a *Dubas- és a Falco*-díjat.

A díjak összege a következő:

De Lambert	36.348 frank,
Jean Gobron	5.345 frank,
Henri Bregi	3.207 frank,

Összesen 44.900 frank.

Hosszabb repüléseket végeztek a meeting tartama alatt: Lambert gróf, Gobron, Brégi és Paulhan. Lathamnak sok baja volt motorjával; csak egyszer szállt fel és a meeting befejezése előtt Blackpolba utazott.

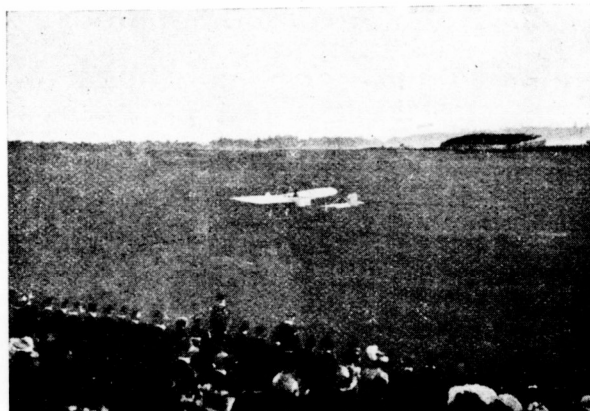
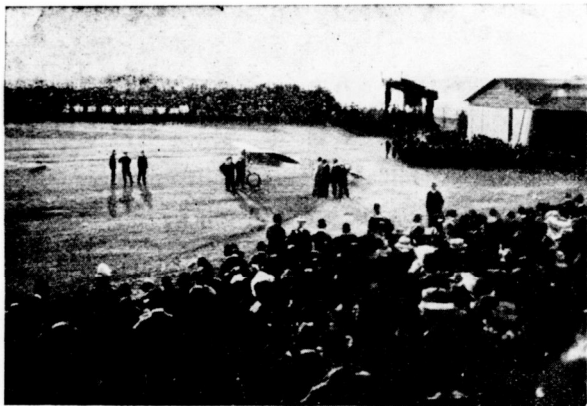

Zámor Ferenc am. felv.

Bleriot Budapesten.

2. Rougier (Voisin) 36.00 km. 34 p. 27.2 mp.

3. Paulhan (Farman) 28.00 km. 25 p. 53 mp.

II. *Gyorsasági díj.* 12 kilométer, 10.000 és 2500 frank.

1. H. Farman (Farman) 72 kilométer óránkénti sebesség.

2. Paulhan (Farman) 65 kilométer óránkénti sebesség.

3. Rougier (Voisin) 64 kilométer óránkénti sebesség.

III. *Lassusági díj.* 1 kör = 4 kilométer.

1. Rougier (Voisin) 4 p. 22 mp.

2. Paulhan (Farman) 4 p. 5 mp.

IV. *A legkiválóbb eredmény díja.*

1. H. Latham (Antoinette).

2. Rougier (Voisin).

3. Paulhan (Farman).

V. *Mechanikus-díj.*

1. Rougier (Voisin).

A PÁRISI AVIATIKAI MEETING versenyeredményei nem érték el a rheimsi meeting rekorderedményeit, de hosszu tartama alatt alkalmuk volt a párisiaknak a géprepülők minden kategóriáját munka közben látni. Mint a berlini meetingnek Latham programon kívüli, város feletti repülése, ugy a párisinak, De Lambert gróf csodás repülése az Eifel-torony körül volt legértékesebb eredménye. De Lambert egyébként a programszerű számokban is első helyen áll és szereplésével a Wright-gépeknek újabb nimbust

ÖTSZÁZEZER KORONÁS AVIATIKAI DIJ. Nizza városában a jövő évben aviatikai meetinget szándékoznak rendezni, amelyen összesen 500.000 korona értékű díjak kerülnek kiosztásra. A meetinget az Aero-Club de France patronátusa alatt és lehetőleg a Riviere többi üdülőhelyei bevonásával fogják rendezni.

AZ OSZTRÁKOK DOLGOZNAK. Az *Osztrák Aero-nautikai Bizottság* a mult héten tartott ülésében elhatározta, hogy a rendelkezésére álló 10.000 koronából két 5000 koronás díjat tűz ki, az egyiket azon osztrák aviatikus számára, aki egy megszabott 3—5 kilométeres pályán először repül 10 kilométert, a másikat azon osztrák aviatikus számára, aki a leggyorsabb kört csinálja.

BÉCSUJHELY VÁROSA a közelében levő steinfeldi gyakorlótéren három újabb aeroplán-szint építettett s egyszersmint 1000 koronát adományozott a repülőtechnikai egyesületnek egy Farman-aeroplán beszerzésére. Ezenkívül kijelentette Kamman polgármester, hogy egy repülőgép-verseny esetén a város a legmesszebbmenő anyagi áldozatokra hajlandó. *Budapest székesfőváros figyelmébe!*

AZ ELSŐ NÉMET GÉPREPÜLŐ. Hans Grade, német aviatikus, aki már régebben kísérletezik saját szerkezetű monoplánjával, végre e hó 17-én meghívott közönség előtt sikerrel bemutathatta készülékét. Grade, mint a német szaklapok jelentik, a Berlintonól

mintegy 70 kilométernyire fekvő Mars Flugfelden meghívott közönség előtt előbb 6 p. 20 mp.-ig, majd 48 mp.-ig és végül 2 p. 20 mp.-ig repült. A második repülés rövid futama az egyik gyújtógyertya elkormozódásában leli magyarázatát. Grade saját szerkezetű, kéttaktusú, négyhengeres motort használ repülőgépe-nél, amely 35 kg. súly mellett, állítólag 24 l. e.-t fejt ki. A csavar kétszárnyú és közvetlenül a motortengelyre van szerelve, amely 1200—1400 fordulatot tesz.

A REPÜLÉSTARTAM REKORDJA megdőntőjének a France Lointaine nevű ujság 7500 frankos serleget tűzött ki. A kiírás csak francia vagy angol aviatikusoknak szól és 1910 április 30-án lejár.

H ORVÁT AVIATIKA. Zágrábban pénteken megalakult a Horvát Aviatikai Club, amely felszólítást intézett Bleriot-hoz, hogy Bukarestből visszatérve tartson felszállást Zágrábban is. Még megéljük, hogy közönségünk esekély áldozatkészsége folytán a horvátok alaposan lefőznek az aviatika terén.



Zámor Ferencz am. felv.

Bleriot Budapesten.

B LERIOR BUKARESTBEN. Bleriot egy bukaresti konzorcium megbízására Bécsből a román fővárosba utazott. Bleriot bukaresti szerepléseért százezer frankot kap és csak úgy fogadta el az ajánlatot, ha az összeg felét előre kifizetik neki. Ez meg is történt és Bleriot a budapesti kereskedelmi banknál fel is vette az 50.000 korona előleget. Bleriot kikötötte, hogy két napig áll a bukarestiek rendelkezésére. Ha ezalatt kedvezőtlen időjárás miatt fel nem szállhatna, az előlegül fölvert pénzt nem köteles visszafizetni. Ezért az összegért a bukarestiek egy egész aviatikai meetinget rendezhettek volna, de úgy látszik, kelet felé a közönség mind balekább és az aviatikus mind követelőbb lesz.

A PÉCSI ATHLETIKAI CLUB Faludi Károly aeroplánja számára szükséges 25 l. e. Anzani-motor beszerzésére gyűjtőleveket bocsátott ki. Akik e kétségkívül figyelmet érdemlő célra adakozni kívánnak, sziveskedjenek küldeményeiket *Egry Aladár*hoz, a Pécsi Athletikai-Club titkárához intézni, aki a gyűjtés eredményét a Pécsi Naplóban teszi közzé.

A Z ETRICH-MONOPLANNAL egyelőre a földön kísérleteznek, a motor kipróbálása céljából. Az utolsó bécsujhelyi kísérlet alkalmával 1000 méterig kifogástalanul szaladt a monoplán.

A DONCASTERI MEETINGET az Angol Aero-Club bojkottja dacára is megtartották, de a bojkottnál jobban ártott a meetingnek a viharos, esős időjárás, amely minden jobb eredményt lehetetlenné tett. A re-

püléstartam díját *Lablon* nyerte 20 p. 37 mp.-es repüléssel, Sommer 11 p. 22 mp.-es repülése ellenében, Cody ezredes szintén végzett néhány rövidebb repülést.

H ÁROMÜLÉSES BLERIOR-GÉPET szerkesztettek a párisi Bleriot-aeroplán-műhelyben. A repülőgép egy 8 hengeres 80 l. e. E. N. V.-motorral van felszerelve; tulajdonosa *Clauda Graham-White* nevű angol, aki Angliában akar a géppel versenyezni.

PAULHAN Farman biplanját a blackpooli meeting előtt Mourmelon le Grand-ban próbálta ki és 70 méter magasságban két ízben egy óránál hosszabb repülést tett erdők és házak felett. A kísérletek a Farman-biplan kiváló kormányozhatóságát bizonyítják.

A SPA-WALCHAMPS-I AVIATIKAI MEETING a következő eredményekkel végződött: 1. *Repüléstartam-díj.* 1. *Delagrance* (Bleriot) 1 óra 2 p. 2,4 mp. 2. Sommer (Farman) 58 p. 32,6 mp. 3. Le Blon (Bleriot) 46 p. 35,2 mp. A távrepülés díjat Le Blon, a magassági díjat Sommer, a gyorsasági és szépségdíjat *Delagrance* nyerte meg.

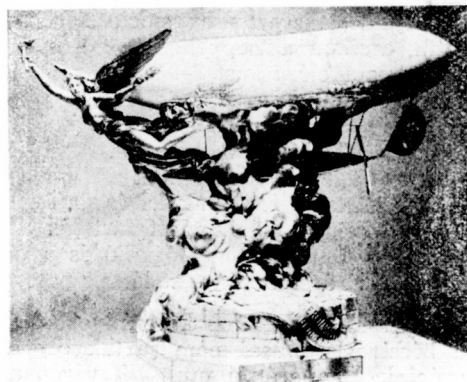

A Gordon-Benett díj.

W ILBUR WRIGHT kísérletet tett New-York közelében aeroplánja gyorsaságának megállapítására és 550 yardot 58,6 mp. alatt repült, ez megfelelven 74 kilométeres óránkénti sebességnek, tulszárnyalja Bleriotnak a rheimsi meetingen elért eredményét.

A WRIGHT TESTVÉREK keresetet adtak be az amerikai bíróságnak, amelyben azt kívánják, hogy *Sollier* francia aviatikus, aki *Bleriot* monoplánján készül repülési kísérleteket végezni Amerikában, arra köteleztessék, hogy repüléseinek jövedelmét nekik adja. Wrighték azt erősítgetik, hogy ha akármiféle repülőgép is repülni képes ma, csak annak köszönhető, hogy készítőik felhasználták az ő kísérleteik eredményét. Wilbur Wright különben ez idő szerint katonatiszteket tanít repülésre Washingtonban.

M AGYAR REPÜLŐGÉP-SZABADALMAK. Ujabban a következő szabadalmak léptek érvénybe a repülőgéptechnika terén. 2705. *Lányi Károly* mézeskalácsos O-Lublón. *Sárkányrepülőgép*, mely a gép elejére, a sárkányfelület mellső vége alá szerelt légsavakból áll, mely elrendezés mellett a forgó légsavak közvetítésével meghajtott levegő a sárkányfelület elé kerül és így a szerkezet továbbításán kívül az emelést is nagy mértékben előmozdítja.

2713. *Dr. Orlai Gyula* ügyvéd Budapesten. *Biztosító berendezés a repülőgépek kipróbálásához és a szabad repülés technikájának elsajátításához.*

2808. *Sander Frigges* ügyvédjelölt Erzsébetvárosban. *Repülőgép.*

MAGYAR SÁRKÁNYREPÜLŐGÉP. Felsőbüki Nagy Károly egy igen érdekesen konstruált sárkányrepülőgépre kért a napokban szabadalmat. Jellemző, hogy e gépnél az összes tartó, egyensúlyozó és irányzó felületek alumíniumcsövekből, illetve lemezekből vannak készítve és hogy a gépkeret merevítésére és a tartó egyensúlyozó felületeknek a gépkerethez viszonyítva a kellő helyzetben való rögzítésére alumínium sodronykötelek szolgálnak. Ugyancsak újítás az is, hogy a tartófelület egyes mezői megfelelően öszerakott vászonzsákokból állanak, amelyek a repülésnél sík felületet alkotnak és így az ellentállást nem nagyobbitják, az emelő működtetése által pedig szétnyitva, szállóernyőket képeznek. Ha már most netalán a gép lezuhanna, ez a biztosító-ernyő a hirtelen leesést megátolja, illetve a zuhanást mérsékli. A leírás szerint igen fantasztikus szerkezetű repülőgép valószínűleg lényeges átalakulásokon fog átmenni, míg tényleg repül is.

AZEPPÉLIN-FÉLE ÉSZAKSARKI EXPEDICIORÓL mult vasárnap Hergesell tanár, Zeppelin műszaki tanácsadója Krisztiániában előadást tartott, amelyen kifejtette, hogy az expedíció kérdése akkor válik akuttá, amidőn a Zeppelin-féle léghajó eléri a 2500 kilométeres akcióradiust 3—4 napi repüléstartam mellett. Ez 2 év múlva remélhető. A terep tanulmányozása céljából a jövő évben expedíció indul Henrik porosz herceggel élén a Spitzbergákra. Az 1912-ik évben azután két léghajóval indulnak a Spitzbergákra, itt egy központi telepet állítanak fel és az egyik hajóval elindulnak, míg a másik mint tartalék a telepen marad. A felfedezőutra induló léghajó és a telep között dróttalan táviró összeköttetést létesítenek.

ARENNER TESTVÉREK kormányozható léghajója bécsi felszállásai nem jártak oly sikerrel, mint a gráciak. Rennerék a mult hét végén a király előtt is felszálltak, de egyik felszállásuk alkalmával az egyik Renner-fiu leesett a hidról, mire a megkönnyebült léghajó megszökött. Csakhamar lefogták a pár kilométernyi ut után lesüllyedt hajót és visszahozták Bécsbe, hol kedden délután a Praterben rendkívül nagyszámu közönség előtt ismét folytatta felszállásait. A léghajónak azonban nemsokára felszállása után hamarosan le kellett szállani. Röviddel a felrepülés után ugyanis a motor megromlása következtében a léghajó egy fa csoportba ütközött, mi által burkolatán rész támadt. A léghajót visszaszállították a hangárba. Egy újabb, már bejelentett főlzállást lemondtak.

EGY MOTORDIJ. M. Patrick Alexander nevi angol az Aerial League-nak 25.000 frankot ajánlott fel egy 20 l. e. motor jutalmazására, amely 24 óráig fenakadás nélkül képes járni.

AZ OROSZ RENDŐRSÉGNEK nagy gondot okoznak a legújabb légi járművek, amelyeknek útjait nem lehet annyira ellenőrizni, mint a közönséges földi járműveket. Az orosz belügyminiszterium a következő körrendeletet intézte a rendőrkapitányokhoz: 1. Repülőgépek vagy léghajók összes felszállásai a rendőrség közegei által szigoruan ellenőrizendők. 2. Az összes orosz Aero-clubok regisztrálnak és tagjaik a titkosrendőrség felügyelete alá helyeztetnek.

AZ OSZTRÁK ACÉLLÉGHAJÓRÓL, melyet *Walach* szerkesztett. *Buda* bécsi műegyetemi tanár a mult héten Bécsben előadást tartott, amelyben ki-

fejtette, hogy a hengerelt acélpléhből készült léghajónak van elég felhajtó-ereje, megfelelő dimensionálás esetén s hogy anyagának húzási szilárdsága háromszorosa lévén a jelenlegi használatos ballonszöveténél, sokkal biztosabb is. Merevsége folytán elesnek a nem merev ballonoknál szükséges merevítő-szerkezetek és a ballonnet-rendszer is csekélyebb mérvben lesz alkalmazandó. Az előadás után az acéllallon propagálására bizottság alakult.

APARSEVAL-BALLON Augsburgból Münchenbe és vissza utazott, 60 kilométer sebességet fejteve ki utközben.

AZ OROSZ KORMÁNYOZHATÓ LÉGHAJÓK egyike az átvételi próbák alkalmával egy, a motoron keletkezett tűz folytán, tökéletesen elpusztult.

EGY ÚJ NÉMET KORMÁNYOZHATÓ LÉGHAJÓ. A Rheimsche Luftschiffart-Gesellschaft 3000 köbméter ürtartalmu, nem merev rendszerű, kormányozható léghajót építettett, amely egy 125 lóerős géppel van ellátva. A Leichtlingen mellett tartott első próbamenet alkalmával a ballon elszabadult, de nemsokára leszállt, mivel vezetője a szakitóberendezést működésbe hozta.

NÉMET KATONAI LÉGHAJÓ. A német Luftschiffbataillon által épített katonai kormányozható léghajó e napokban készült el. A léghajó 7500 m³ ürtartalmu, négy, egyenként 75 lóerős motorral és négy háromszárnyu csavarkerekkel van felszerelve. A magassági helyzet szabályozására nem futó-suly, hanem szivattyu szolgál, amely a hid elején és végén levő víztartályokba szükség szerint szivattyuz vizet.

AZ OLASZ KATONAI KORMÁNYOZHATÓ LÉGHAJÓ a minap Braccianóban fekvő állomásából kiindulva, körülbelül 300 kilométeres utat tett meg 7 óra alatt, közben a tenger felett is jó ideig repült.

KATONAI LÉGHAJÓS-GYAKORLATOT rendez a német hadsereg Köln mellett, amelyen a Zeppelin II., a Parseval és a Grosz kormányozható léghajókon kívül még számos gömbléghajó is résztvesz.

Versenydíjaknak

alkalmas arany-ezüst áruk és órák legjutányosabban beszerezhetők

Gáti és Szabó ékszer- és órás üzletében

Budapest, V., Bécsi-utca 9. sz.

TELEFON 7-66.

TELEFON 7-66.

„Automobilia“

első magyar PNEUMATIC javító műhely. Elsőrangu nyersanyag, leggondosabb vulcanizálás.

BUDAPEST, VII., Vörösmarty-utca 20. sz.

Sürgöncim: AUTOMOBILIA.

Távbeszélő 105-08.

Dunlop Pneumatik.

NEMZETI SPORT

ÉS A MAGYAR VIZI SPORT MINDEN SPORTTAL FOGLALKOZÓ SZAKLAP.

A Nemzeti Sportot 1903-ban Fodor Károly műgyetemi vívómester alapította. A Magyar Vizi Sport, előbb Magyar Evezős Sport, VIII. évfolyamában 1908. február 1-én egyesült a Nemzeti Sporttal.

Modern hősök.

Tulajdonképen adhatnám azt a címet is, hogy modern mese. Mert mesével kezdem, akármilyen kopt forma lett is újabban.

Tehát. Volt egyszer, hol nem volt, az óperenciás tenger partján volt egy spanyol vitéz, akinek égett a talpa alatt a föld. Elvándorolt olyan messze, hogy még a hazai madár se érje utol. Elbujdosott egy vad országba, ahol nyereg alatt puhították a hust. Ott letelepedett, családot alapított, meghalt. A magyar anyától lett fiu tovább szövögette családfáját. Firól-fira több magyar vér keveredett a hős spanyol fajba, s végül az ivadékok ivadéka a nevéen kívül egészen pesti burgerré vált. Olyan sváb-magyar burgerré, aki felemás emlékün nevelkedett jó hazafinak. Aki nem szegyelt üzletet nyitni, s megmutatja, hogy ott is ur lehet a magyar.

A fia, kamaszodó korában kellemetlen társaságba keveredett: elkezdett sportolni. A derék atya kézzel-lábbal kapálódzott az ellen, hogy a fia becsületes mesterség helyett ilyen csavargó ideák után futkos. Letiltotta a sporttól. Nem használt. A fiu titokban üzte tovább a világbolonditást. Kilakoltatta Harasztiba; reggel hat órakor talpra állította s a boltjában koptatta napestig. Nem használt. A fiu esténként trenirozott.

Most jó a mese fordulója. A fiu kezdett eredményeket elérni. Előbb csak a hazai erőket paskolta. A hír szárnyaira vette. A lapok tele voltak az ősi névvel. Az apa eleintén csodálkozott: hogy a ménkübe lehet ilyen trotli dolgokat a lapba hurcolni? De mikor a franztadti burger barátai kezdtek a fiuról beszélni.

egészen megzavarodott. Hát elmaradt ember ő, akin a külváros apró mesteremberei is tultesznek?

A keserü lelki tusába döntő érvet dobott az apai szeretet. Hogy ne dobogott volna a szive fiatalosan, mikor a fiu nevét ezerek tombolták, mikor a magas kormány is rávetette a szemét, kiküldte versenyt uszni!

A mese jóra fordult. Itt a csattanó. Az üzleti ridegségben elvonult apa öregségire elkezdett sporttal foglalkozni. Megtanulta a műszavakat. Eljárt versenyekre. Megértette a fordulók jelentőségét. Belenőtt a szabályokba. Ugy fujta, mint akármelyik hetedik gimnazista. A fiának szobát bérelt bent Pesten, hogy ne törje magát korai fölkeléssel. Adott neki szabad időt. Adott neki pénzt. S mikor megjött nagy Németországból a telegráfüzenet, hogy a fiu megverte a világ leghíresebb uszóját, akkor éjjel a családi ház előtt egy öreges ur faladt; bizonytalan, de lelkes lépésekkel. Csöndesen dudorászott valami franztadti gassenhauert. A sarki rendőr ijedtében policáját kiáltott. A rideg burger a fia sportdicsőségére becsipett.

Ugy-e, mindenki ráismert *Las-Torresre* a mesében? Pedig nem is volt mese.

Hát erről a fiuról akarok dicséretet zengeni.

Azt sajnálom, hogy a neve nem magyar. De mégis jobb, mintha német volna. Így a külföld nem tudja, hová tegye s elhiszi magyarnak. Pláne, ha látja ezt a fenegyereket a tatár képivel, amiben semmi spanyol nincsen. Ugyanaz a nehézkes könnyűség jellemzi, ami a többi magyart. Ugyanolyan szerényen öntudatos, mint az igazi magyar race.

Lawn-Tennis. Football.

Teljes lawn-tennisz-felszerelések. Amerikai, angol és francia prima rakettek. Wright and Ditson, Slanzenger, Ayres, Sykes, Davis, Bassey, Prosser, Jaques, Miss & Cie, Williams stb. gyárosok rakettjei. — Rakettjavítások felsőrangú szakmunkás által. —

Versenylabdák; Slanzenger, Standard, Selected, Ayres, Champion, Sinner, Climax stb. — Közép és bekerítő hálók. Oszlopok, rakettprések. A Magyar Országos Lawn-tennis Szövetség hivatalos játék- és versenyszabályai. Versenyjegyzőkönyvek.



Angol és magyar sportjátékok összes kellékei. .:

Uj Diabolo-játék minden kivitelben.

Hitelesített athlétikai sportcikkok egyedüli főraktára. Tornaszerek. Valódi olasz Perez-féle vívóeszközök. Izomerősítők. Hockey, Golf, Lovaspoló, Croquet. Sportöltözékek és felszerelések legnagyobb raktára.

— Képes sportárjegyzék ingyen és bérmentve. —

KERTÉSZ TÓDOR sportüzlete, BUDAPEST, IV., Kristóf-tér.

Allandó sportkiállítás. .: Alapítva 1861-ben. .: Sport-, diszmu- és játékaruk. .: Utazási és háztartási cikkek Feltűnést keltő tenniszrakett-uldonság 1909-re. Slanzenger-féle „Kertész Special“-ütő kizárólag a Kertész Tódor cég részére.

Ez a fiu is egyike azoknak a modern hősöknek, akik mostanság a magyar dicsőséget újból a világ szeme elé állítják. És mivel? Éppen azzal a testi erővel ami hajdanta a lovagokat hősökké tette.

Mert az ember ember marad. A lelki finomodás duplán követeli, hogy a testet erősítsük. Állati ösztöneivel érzi a kulturizált emberiség, hogy ha a hüvely rozoga, a drága tartalom kifolyik belőle. Épp azért a modern idők a sportot kapják föl, s folyik a vitézi torna világszerte, csak megfinomodva.

Szeretném ismerni azt az átalakulási folyamatot, ami az öreg *Las-Torres* atya belvilágában végbement. Vajjon az egyszerű emberek bölcsességével megértette-e azt, hogy rettenetesen tévedett, amikor a sport értékét lebecsülte? Én azt hiszem: igen. Mert lehetetlen, hogy meg ne érezze okos ember azt a szükségletet, ami az agyoncivilizált test regenerálása után szomjazik.

Amit az atyánál csak sejtek. — azt a fiunál látom. Biztonsággal halad a sport útján előre. Érzi, hogy ezzel tartozik nemcsak magának, de a hazájának. Tudja, hogy a kiválasztottak közül való.

Nem bibelődöm azzal, hogy milyen a stílusa, mi lesz a fejlődése iránya. Nagyra becsülöm azokat a sportbarátainkat, akik tudományos elméletbe szedik a stílust és taglalják a különböző stílusok esélyeit. De amint a statisztikát a mult eseményeiből állítják össze, úgy a stílust sem ők találják föl. Sőt még csak nem is tökéletesítik. Ők velem együtt csak krónikásai a sport hőseinek, akik Michel Angelo mintájára önmaguknak kész mesterei. Ezek a *Las-Torres*ek a stílus föltalálói, finomítói. Egy magasabb ösztön letéteményesei ezek, akik vak következetességgel működnek. Öntudatlanul megtalálják a nekik konvenialó stílust; ha nincs: föltalálnak egy újat s megállapodnak önkénytelenül a sportnak abban az ágában, ahol a legnagyobb diadalokat arathatják. Mintha szellemek hurcolnák magukkal, föltalálnak arra a magaslatra, ahonnan legjobban mintául lehet venni őket; a fiatalnak: a maga, — az öregnek a fia számára.

Nyugodt bizalommal várom tehát, míg a gyermek *Las-Torres*ből kialakul a világhírű sportsman. Olyan bizonyos vagyok benne, mint a gazda, mikor tavaszon látja a szépen zsendülő vetését. Féreg megrághatja, aszály elemésztheti pedig. — de a gazda nem a durva sorsesapásokra gondol olyankor, hanem a boldog reménységre.

És a gazda optimizmusának van igaza, nem a kételkedőknek. Ha ez a vetés megcsorbul is, jó másik tavasz. Az a föld, amelyik ilyen dúsan termi a szebbnél-

szebb kalászkok aranyáradatát — nem csal meg bennünket.

Csak haladjatok előre ti jelen és jövő *Las-Torres*ek. A hazai föld adja meg az erőt, hogy modern hősökké váljatok. Előbb csak sportjátékban fog tündökölni a magyar, később — lelke erősödöttén — odakerül majd a hatalmas nációk igazi versenytársának.

De abban az öreg *Las-Torres*eknek is lesz kivenni való részük. Aki szeretettel csüng a fiu sikerein, az velünk együtt vegye le a kalapot az öreg *Las-Torres* előtt is. Szinte nagyobb hős a fiúnál. Legyőzte önmagát.

Dobák Emil.



BÉKESSY MINT OSZTRÁK. Közismert dolog, hogy amíg *Mészáros Ervin* Bécsbe volt vezényelve, minden nyilvános szereplésénél külön harcot kellett vívniuk, hogy őt a külföld előtt magyarnak ismeressék el. Sőt, és ez jellemző mikor mi magyar—osztrák mérkőzést hívtuk ki őket, ők Bécs—Budapest mérkőzést ajánlottak azzal, hogy majd *Mészáros* ellenünk vív.

Most hasonló visszaemlést üznek *Békessy*-vel. Tudvalevő, hogy kitűnő bajnokunk, aki honvédelmi-szár főhadnagy, mint a hadsereg egyik legjobb lovasa előbb a Reitlehrer-institutba, utóbb az udvari spanyol lovasiskolába volt bevezényelve. *Békessy*, aki vívói kiképzését itt Magyarországon Santellitól és Borsodytól nyerte, 5 bajnokságot nyert mielőtt átlépte volna Bécs városa sorompóit. Bécsbe kerülvén, Della Santa mester termét látogatta.

Ez év nyarán résztvett a velencei vívóversenyen és ott a kardban az első díjat megnyerte még pedig úgy, hogy az egész versenyen egyetlen vereséget sem szenvedett. Ezt annak idején az egész világsajtó több-kevesebb pontossággal regisztrálta is.

Most azonban az osztrákok jónak látták *Békessy* győzelmét saját céljaikra kihasználni. A *Les Armes*-ben, tehát a legelőkelőbb és legelterjedtebb vívólapban egy öles cikket adtak le „Osztrák győzelem a velencei nemzetközi vívóversenyen” hangzatos cím alatt. A győzelmet természetesen *Békessy* a kitűnő „osztrák” vívó aratta.

Ez a vérlázító eljárás természetesen nem marad szó nélkül. *Nagy Béla* dr., mint a MASZ. vívószakosztályának elnöke tüstént egy erőlyes nyilatkozatot küldött, amelyben lerántja a leplet e más tollával való ékeskedésről és megmagyarázza a franciáknak és vele az egész világnak, hogy Velencében a magyar vívósport öregbítette Londonban szerzett oly fényes diadalait.

A FVC. UJ TERMEI. A Fővárosi Vivó-Club f. hó 24-én mutatta be új terméit a testvér vívóegyleteknek egy fényes vívóestély keretében, melyen a nagy vívóklubok vezetői és tag-

Angel Sport
és **LAWNTENNIS**
FEJSZERELÉSEK

~ NAGY VÁLASZTÉKBAN ~
WESZELY ISTVÁN
~ BUDAPEST, IV. VÁCI UTCA 9. ~

ÁRJEGYZÉKET BÉRMENTVE KÜLD.

jai nagy számmal jelentek meg. A vívás maga barátságos mérkőzések keretében mozgott és ezek között néhány igazán elsőrangút láttunk.

Az új helyiségek a Hajós-utca 15. szám alatti bérpalota első emeletén vannak. A lépcsőházból nyíló zárt folyosóról egy tágas hall-ba jut a látogató. E hall-ból nyílik egy szép tanács-terem és egy kényelmesen berendezett társalgó, nemkülömben maga a vívóterem. A terem 17 méter hosszú és mintegy 6 méter széles, nappal és este egyaránt kitünően világított szép helyiség. A teremből nyílik két szép öltöző és egy nagy auto-

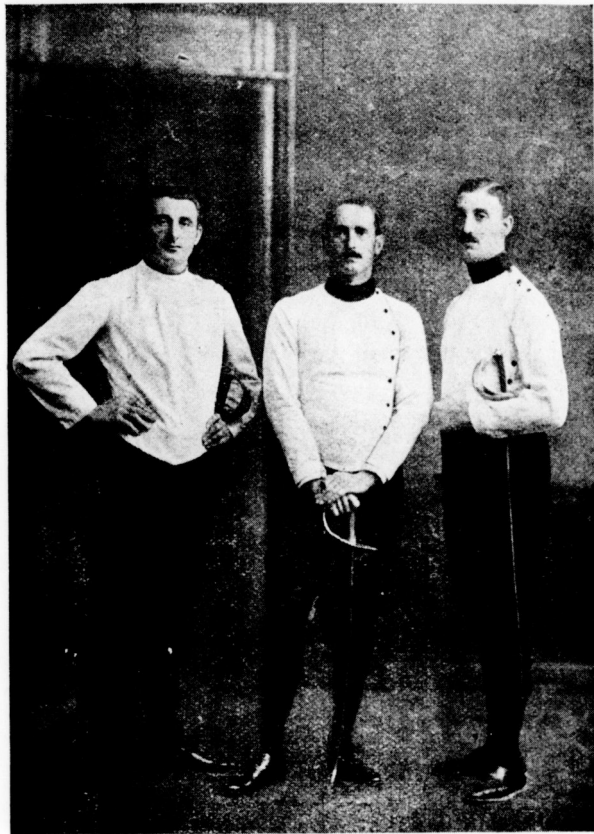

Krencsey Géza, Mészáros Ervin és Werkner Lajos.

Az 1909. évi kardbajnokság három első helyezettje. Magyarország reprezentatív csapata az ostendai vívóversenyen.

geizerrel ellátott fürdőszoba. Konyha és szolgálakás egészítik ki a modern berendezésű helyiségeket.

A vendégszerető klub élén Hajós Zsiga elnökkel pompás büffet-vel látta el vendégeit, kiknek nevében *Gerenday* György a MASz. alelnöke, fejezte ki őszinte szerenese kívánatait a pazar fényű új helyiségekben.

SANTELLI ITALO vívómester idei vívóakadémiájának elouje *Merignac* Emil és nejeének részvétele lesz.

VIVÁS A KÖZÉPISKOLÁKBAN. A székesfőváros tanácsának a középiskolai vívás tárgyában legutóbb hozott határozata fordulópontra fog képezni az ifjúsági vívás fejlődésében. A tanács ugyanis kimondotta, hogy a vívást középiskolákban a rendkívüli tárgyak közé felveszi. Egyben megbízta *Fodor* Károly műegyetemi vívómestert, hogy a belvárosi főreáliskola vívótermében (IV., Reáltanoda-utca 7.) egyesített vívótanfolyamot

Önkénteseknek legmelegebben ajánlható az önkéntesi felszerelés nélkülözhetetlen kiegészítő részét képező *Weiner* és *Grünbaum*-féle vívó-felszerelés.

tartson. A mester e megbízatást elfogadta és a vívóórákat kedden délután 5—6, szombaton pedig 4—5 órákra tűzte ki. A jelentkezés a helyszínen vagy a mester koronaherceg-utcai vívótermében történhetik.

KIÉRDÉMÜLT VIVÓMESTEREK SEGÉLYEZÉSE. Párisban a francia vívóport legelőkelőbb neveiből egy új testület alakult „*Tren etans d'escrime*” név alatt. A testület egyetlen célja a vívástaniásban kiérdemesült, legalább 30 éven tanított, vagy előbb balesetet, betegség által sújtott vívómesterek nyugdíjszerű segélyezése. Évi tagdíj 10 frank, alapító-díj 10 frank.

Nemrég halt meg egy híres, sok fényes napot látott, sok érdemet szerzett magyar mester, betegesen elhagyva, nyomorogva. Mégis ki gondol rá, hogy nálunk is jó volna ilyet alapítani?

GALANTE, ki ez idő szerint Grázban van, egy nagyobb vívó-körútra indul Bécs—Budapest, Orosz-, Törökországon, Algíron és Brüsszelen át.

APÁRISI HIVATÁSOK VERSENYE. Amíg nálunk Gondolkó Gábor barátunk a hivatások versenyét mosolyba igyekezett fúlasztani, addig a „*Les Armes*” kiadta a *Challenge des Corporations* érdekes proпозиcióit. Eszerint a következő 6 négyes csoport fog vívni:

1. *szépművészek* (festők, vésők, szobrászok, rajzolók, építésszek, zenészek stb.);
2. *jogászok* (ügyvédek, ügyvédjelöltek, körjegyzők, bírák, törvényszéki jegyzők stb.);
3. *financierek* (bankárok, bankhivatalnokok);
4. *írók* (szerzők, croniqueurók, újságírók stb.);
5. *orvosok* (orvosnövendékek, fogászok, gyógyszerészek);
6. *iparosok és kereskedők*.

Minden csoporton belül előbb egyéni verseny lesz és a legjobb 4 alkotja azután az illető foglalkozás reprezentatív csapatát, melyek aztán egymással vívnak. A verseny december 5-én kezdődik. Csak épével vívnak. A versenyre óriási díjakat adtak össze. A legjobb jogásznak *H. G. Berger*, a legjobb művésznek *M. A. Lippman* adott nagyszerű díjat.

BALESETEK PÁRBAJTÖRREL. E veszedelmes fegyver folytonos baleseteket okoz, mert ha letörik a gombja, ami elég gyakori, könnyörtelenül behatol a testbe. Legutóbb Lisszabonban *Frederic Parádés* sebesült meg jobb keblén, amíg Párisban a világhírű francia bajnok, *Alibert*, a veséje táján kapott egy veszedelmes szurást. Nem lehet eléggé ajánlani a korrekt vívóöltözet és felszerelés használatát.

VIVÓTEREM NŐKNEK. Báró *Proff* Kocsárdné az Alkotmány-utcaiban egy nagy vívótermet nyitott kizárólag nők és gyermekek részére.

EGYETEMI VIVÓK. A Budapesti Egyetemi Athletikai Club csaknem 100 főre szaporodott vívógárdája fényesen sikerült ismerkedési estélyt rendezett e héten a Tisztviselő Kaszinó éttermében. *Palotai Kovács Károly*, a klub lelépő ifjúsági elnöke, akinek ez évi működése alatt a BEAC. hallatlan arányokban fejlődött, hosszabb beszédben fejtegette az egyetemi vívás jelentőségét, és szólvá a klubban e téren elért eredményekről, meleg hangon üdvözölte *dr. Gerentsér* Lászlót, a BEAC. mesterét, mint aki ebben a szezonban tölti be tíz esztendő vívómesteri működését. *Palotai Kovács* szavaira *dr. Gerentsér* és *Rácz* Lajos ügyvédjelölt, főpénztáros, válaszoltak, akiknek, ugyszintén *dr. Dányi* Dezsőnek, *dr. Bognár* Gusztávnak és *dr. Szabó* Sándornak az est folyamán a fiatal vívógárda részéről meleg ünnepeltetésben volt részük. A társaság pompás kedvben a kora reggeli órákig maradt együtt.

AKISPESTI VIVÓEGYESÜLET *Sanesi* Lionello clubmester vezetése mellett vívógyakorlatait — a vívóhelyiségül szolgáló kispesti Petőfi-utcai állami iskola tornatermében — megkezdte. Vívóórák hetenkint négyszer tartatnak és pedig hétfőn, szerdán és pénteken este 8 órától 11 óráig és vasárnap d. u. 3—6 óráig terjedő időben. Vendégeket szívesen lát az egyesület.

AKISPESTI VIVÓEGYESÜLET 1909 évi november hó 6-án este 8 órakor a Kispesti Vigadóban táncestélylyel egybe kötött vívóünnepélyt rendez.

Az ünnepély sorrendje: 1. *Megnyitó beszéd*: tartja Nagy Béla dr. az egyesület díszelnöke. 2. *Vívóakadémia*: *Armentano* Ede (Szeged), *Bach* Benő, *Gerentsér* László dr., *Sanesi* Lionello, *Santelli* Italo lovag, *Schlötzer* Gáspár, *Tóth* Ferenc vívómesterek részvételével. 3. A meghívott amatőrök és a fővárosi vívóegyesületek kiküldötteinek *vívóakadémiája*. Az ünnepélyt tánevizsgálom követi. A nagyszabásúnak ígérkező vívóünnepélyen a nagy fővárosi vívóegyletek teljes számban részt vesznek.

LOVAS GYULA vívóterem Ujonnal nagyobbítva. Kényelmes berendezéssel. Lealkalmas kiismeretes, jó tanítás mindkét nembeli felnőttek és gyermeknek! Beiratás naponta!

Nagymező-utca 28., II. em.



A POZSONYI TE. ATHLETIKAI ÉS TORNAVERSENYE. Talán kissé meglepő, de ennek dacára jelentős külső és belső sikerrel rendezte meg a nyugati Magyarország eme legnagyobb sportközpontja, Pozsony, évi szokásos atletikai és tornaversenyét. Ha ugyan néhány korán pihenésre tért nevesebb athléta hiányzott is az egyes startoktól, mégis a versenyen résztvettek oly konkurenciát alkotnak, amely méltán avatta a PTE. atletikai és tornaversenyét a vidék egyik legsikerültebb versenyévé. A viadal ugy külsőségeiben, mint azon elért eredményei révén — az idény előrehaladottsága dacára — a siker teljes jegyében nyert befejezést. Az azon megjelent szép számu és előkelő közönség nemesak Pozsonyban, de még Budapesten is eseményszámba megy. A külső kerethez méltó volt annak sportbeli része. Az azon résztvett egynéhány athléta, az idény vége dacára oly eredményt produkált, amely az idény derekán is elsőrangú. Különösen kiemelkedett *Mudin István* magyar gerelyvetése, amely mint legjobb országos eredmény-marad emlékünknben, Budapestet a *Budapesti (Budai) Torna-Egylet* és *Budapesti Egyetemi Athletikai Club* képviselte legnagyobb számban, akik a díjak legnagyobb részét nyerték el. Különösen *Speidl Zoltán dr.* (BEAC.) gárdája vonta magára a figyelmet kiváló szereplése által. *Rácz Vilmos* a gátfutásban mutatta meg, hogy mint 200 m.-es gátfutó is nagy eredmények elérésére hivatott. Könnyen és imponálólag nyert máskülönbén még a 100 m.-es síkfutásban és nagy hátrányára dacára, segítette győzelemhez az egyetemisták stafétáját a bécsi WAC. csapat ellen. *Wiesner* nagy klasszissal győzött 400 m.-es kedvence távján a szintén jól futó klubtársa, *Jolbey* ellen. A BBTE. a tornászati számokban szerepelt elsőrangban és a díscso csapatversenynt nyerte kitünő átlageredménnyel. Nagy meglepetést keltett a rendező egylet jó képességű athléta gárdája. A régiek közül *Luntzer* díszkoszdobása elsőrangú. Jól dobott *Mudin I.* is. A PTE. fiatal athlétaí közül *Schmidt* a legjobb. Osztrák szomszédaink nagy számban képviseltették magukat a versenyen, különösen a Wiener AC. vonult ki nagy gárdával. *Kwieton* könnyen győzött a 3000 m.-es síkfutásban. A verseny sikere körül kifejtett tevékenység miatt a klub versenyrendező gárdája érdemli dícséret *Pogány Gyula* vezetése alatt. Eredmények:

I. *Távolugrás* (junior). 1. Kósa József (BTC.) 6.07 m. 2. Spomer Rezső (Wiener AC.) 5.73 m. 3. Sígó Nándor (Brünner SC.) 5.50 m. Kósa jó erőnek ígérkezik.

II. *Nyújtóverseny* (junior). 1. Geleta Rezső (Érsekújvári Sp. Cl.). 2. Pásztor Elemér (BTC.). 3. Balku Szilviusz (Érsekújvári Sp. Cl.).

III. *60 méteres síkfutás* (junior). 1. Ondrus István (MTK.) 7 mp. 2. Meyer Henrik (Wiener AC.). 3. Kósa József (BTC.). 3 yarddal könnyen nyerve, mellszélességgel harmadik.

IV. *100 méteres junior síkfutás*. (Két előfutam után a döntőben.) 1. Schmidt Gusztáv (Pozsonyi TE.) 12.2 mp. 2. Meyer Henrik (Wiener AC.). 3. Rácz Jenő (BEAC.). Schmidt 12 yarddal nyer, mellet harmadik.

V. *Korlátverseny* (junior). 1. Witzelsberger Károly (BBTE.). 2. Kozák Endre (BBTE.). 3. Csányi László (Pozsonyi TE.).

VI. *Súlydobás*. 1. Mudin Imre (MAC.) 12.70 m. 2. Kóczán Mór (BTC.) 12.40 m. 3. Schiller Rezső (BBTE.) 11.94 m. Szépen dobott Kóczán.

VII. *Nyolcszáz méteres síkfutás* (junior). 1. Facinek Ferenc (Pozsonyi TE.) 2 p. 10.2 mp. 2. Gampl Károly (Wiener AC.). 3. Spomer Rezső (Wiener AC.). *Facinek* győzelme váratlan, épen azért szimpatikus volt a bécsi futókkal szemben.

VIII. *Svédgerelyvetés* (junior). 1. Csalóczy Károly (BBTE.) 46.20 m. 2. Sígó Nándor (Brünner Sp. Cl.) 46.18 m. 3. Jolbey Miklós (BEAC.) 44.51 m.

IX. *Díszkoszvetés* (junior). 1. Csutak Álmos (Selmecbányai Főisk. AC.) 34.81 m. 2. Szeles Vilmos (Pozsonyi TE.) 33.44 m. 3. Bartha Nándor (Pozsonyi TE.) 31.76 m.

X. *Száz méteres síkfutás*. 1. Rácz Vilmos (BEAC.) 11.2 m. 2. Wiesner Frigyes (BEAC.). 3. Weininger Ferenc (Wiener AC.). 4. Jolbey Miklós (BEAC.). 3 yarddal nyerve. Kitünő idő, tekintve a helyezettek között az ellenséget.

XI. *Magasugrás*. 1. Ludinszky Lajos (BBTE.) 1.68 m. 2. Mudin Imre (MAC.) 1.65 m. 3. Nyilassy Károly (BTC.) és Weininger Ferenc (Wiener AC.) 1.62 m. Ludinszky ugrott legjobb formában.

XII. *Négyszáz méteres síkfutás*. 1. Wiesner Frigyes (BEAC.) 52.2 mp. 2. Jolbey Miklós (BEAC.). 3. Gampl Károly (Wiener AC.). 12 méterrel nyerve, 5 méterrel harmadik. Nyolc induló.

XIII. *Díszkoszvetés*. (Pozsony város bajnoksága). 1. Luntzer György (Pozsonyi TE.) 39.68 m. 2. Mudin Imre (MAC.) 39.20 m. 3. Dávid Mihály (BBTE.) 37.96 m. 4. Schiller Rezső (BBTE.) 36.31 m. Luntzer elejétől vezetett. Jó eredmények.

XIV. *Díszkoszvetés-csapatverseny*. (Pozsony város tiszteltődjaja). 1. Budapesti Budai Torna-Egylet 205.56 m. (Dávid, Schiller, Strausz, Csalóczy, Lehoczy, Szalay). 2. Pozsonyi Torna-Egyesület (Luntzer, Jesina, Szeles, Bartha, Sággy, Juhász).

XV. *Távolugrás*. 1. Hollis Ödön (MTK.) 6.49 m. 2. Walter Miksa (Brünner Sp. Cl.) 6.33 m. 3. Kell Kornél (BEAC.) 6.32 m.

XVI. *Nyújtóverseny*. 1. Erdődy Imre (BBTE.) 18.5 pont.

XVII. *Magyar gerelyvetés*. (Pozsony város bajnoksága). 1. Mudin István (MAC.) 40.14 m. (országos rekord.) 2. Luntzer György (BTC.) 39.18 m.

XVIII. *Kétszáz méteres gátfutás*. (Pozsony város bajnoksága.) 1. Rácz Vilmos (BEAC.) 27.8 mp. (országos rekord!) 2. Kováts Nándor (BBTE.). Holts feladta. Százötven méterrel Rácz előli Kovácsot az utolsó gátnál, könnyen elhuz és 3 yarddal győz.

XIX. *Négyszáz száz méteres staféta-futás*. 1. Budapesti Egyetemi Athletikai Club (Jolbey, Speidl, Wiesner, Rácz) 47.2 mp. 2. Wiener Athletiksport-Club (Gampl, Meyer, Schönecker, Weininger). Jolbey egyenlően fut Gamplal, Speidl bizony 1/2 yarddal veszt Mayerrel szemben, ebből Wiesner Schöneckerrel szemben egy yardot behoz, végül Rácz tiszta yarddal győz.

XX. *Háromszáz méteres síkfutás*. 1. Kwieton Félix (Wiener AC.) 9 p. 39 mp. 2. Hrussóczy Aladár (Wiener AC.). 3. Pericht Rezső (BEAC.). Kwieton elejétől-végig vezetve könnyen kétszáz méterrel győz. Pericht (BEAC.) tréninggel viteti valamire.

A MERIKAI BAJNOKSÁGOK. Október 5-én volt az egyesült államoknak ez a fényes atlétikai ünnepélya Newyorkban. Lapunk egy barátja mint szemlélő résztvett benne és a következőket írja róla:

Rettenetes embertömeg tolongott a nézők helyén, megbecsülni a jelenvoltak számát még csak megközelítőleg sem tudom. Amít legjobban bámultam a versenyen, az a rend volt és a gyorsaság, amivel az egyes számokat lefutották. Érdekes és új volt nekem, s bizonynyára hazai sportembereinknek is, hogy a bajnokságok kiírásainak jó része Európában teljesen szokatlan. 150, 600 és 60 yardos síkfutás, 24 fontos súlydobás, helyből magasugrás, 300 yardos gát, helyből hármasugrás, csupa nekünk idegen számok.

Legérdekesebb a 600 yardos síkfutás volt, ahol az összes fenomének indultak, kivéve *Luughil*, aki — ugy látszik — félt a vereségtől. Az eredmény igazságot szolgáltatott *Shepard*-nek, aki gyönyörű munkával revancheot vett



Kemény kalap, valódi angol nyulszőrből, „Richardson“ gyártmány, darabja 6 korona. — **Angol cylinder** 15 korona
Lukács uridivat-különlegességek raktárában
Budapest, IV., Kecskeméti-utca 7.

multkori legyőzőjén: *Gissing*-en. Két előfutam volt. Az első hasonlóan londoni győzelméhez nyerte Sheppard. 400 yardig az utolsó helyen fut, akkor kitör és a közönség tombolása közben fényes finish-sel győz.

A döntőben Sheppard a második, — *Gissing* az utolsó — 5-ik helyen startol. Sheppard 200 yard után már első helyen fut és innen kezdve örült tempót diktál. Ezzel a taktikával meg is nyerte a versenyt, mert körülbelül 15 yard előnyt szerzett, amit az utolsó helyen lévő *Gissing* nem képes többé behozni. Az újságok tévedtek, — Sheppard legalább 4 yarddal nyerte a versenyt. Az idő legalább 2 m-perccel jobb lett volna, ha rendes pályán futják. Ez a Madison Square Gardeni pálya tudniillik csak 200—220 yard kerületű és így a rendesnél több fordulója van.

Az 5 angol mértföldes versenyt általános meglepetésre a tavalyi bajnok: *Collins* nyerte. Azért írom, hogy általános meglepetésre, mert ma itt *Daly*-t mindenki jobbnak tartja. Ez igaz is, hiszen az idő a versenyen 25 p. 42²/₁₀₀ mp. volt, holott *Daly* 10 nap előtt csaknem record alatt futotta, lévén ideje 25 p. 20³/₁₀₀ mp. A versenyen azonban erősen indiszponált volt.

Nálunk otthon fogalma sincs az embereknek, milyen izgató lehet itt egy hosszú távverseny. Van egy holtbiztos favorit, aki már az első körön előrefut s aztán a végén elhagyja a társaságot körökkel. A társaság szétszakadozik s ember legyen, aki számon tudja tartani, ki hányadik körét futja. Itt indult 10 versenyző, abból hat maradt a végére. De milyen izgató volt az a finish! Az első és utolsó között legföljebb 150 yard volt a különbség, az is csak az utolsó 1—2 körben keletkezett. 4¹/₂ mértföldig egymás sarkát tapodja az egész társaság.

Nem fogom elfelejteni soha ezt a kitünő képet. Azt az odahaza elképzelhetlen nagy mezőnyt minden számban, s azokat a szívszorító finisheket, amit csak az egyenlő jók tudnak produkálni.

Végül nem hagyhatom megemlítés nélkül a két új start: *Hartranft*-ot és *Gill*-t, akiket a lapok egyhanguan ünnepelnek.

A versenyben külön pontverseny is volt a legtöbb eredmény tekintetéből. Megnyerte az *Irish-American AC.* 69 ponttal. A régtől datálódó elsőséget nagyon szorongatta azonban a *Newyork AC.*, amely második lett 62 ponttal. A harmadik helyen a *Pastime AC.* végzett. Eredménye 23 pont. A többi 11 egylet 1—8 pontokkal maradt hátul.

Részletes eredmény:

I. 150 yardos sikfutás. (Amerikai rekord 14.8.) 1. J. J. Eller. 2. H. Heiland. 3. W. R. Bursch. Idő: 15.8 mp. 13 induló.

II. 24 fontos sulydobás. (Amerikai rekord: 11 m. 64 cm.) 1. P. Mc Donald 11 m. 28 cm. 2. W. W. Coe 11 m. 18 cm. 3. Martin J. Sheridan 10 m. 38 cm.

III. 5 angol mértföldes sikfutás. (Amerikai rekord: 25 p. 19.4 mp.) 1. T. J. Collins. 2. W. Bailey. 3. J. J. Daly. 4. J. F. Crowley. Idő: 25 p. 42.4 mp. 10 induló. Elég gyenge engedmény.

IV. Helyből magasugrás. (Amerikai rekord: 165 cm.) 1. P. Adams 152 cm. 2. B. Adams 150 cm. 3. J. A. Biller 147¹/₂ cm. Gyenge eredmények.

V. 600 yardos sikfutás. (Amerikai rekord: 1 p. 11 mp.) 1. M. W. Sheppard. 2. H. Gissing. 3. W. J. Hayes. Idő: 1 p. 14.6 mp. 10 induló.

VI. 60 yardos sikfutás. (Amerikai rekord: 6.4 mp.) 1. R. W. Gill. 2. J. F. O'Connell. 3. W. J. Keating. Idő: 6.8 mp. Elég rossz. Indultak 16-an, az összes benevezettek.

VII. Helyből hármass ugrás. 1. Ray C. Ewry 10 m. 40 cm. 2. P. Adams 10 m. 17 cm. 3. Robert Micknas. Nem valami kiváló eredmény. 7 induló.

VIII. 300 yardos gátfutás. (Amerikai rekord: 36.4 mp.) 1. W. J. Hartranft. 2. J. J. Eller. 3. J. J. Lovell. Idő: 37.4 mp. 8 induló.

IX. Rudugrás. 1. W. Happenny. 3 m. 51 cm. 2. H. S. Babeock. 3 m. 35 cm. Amerikában gyenge eredmény. 5 induló.

X. 3 angol mértföldes gyaloglás. (Amerikai rekord: 21 p. 9¹/₂ mp.) 1. S. Liebgold. 2. B. Mann. 3. A. Voellmeke. Idő: 23 p. 45.8 mp. A győztesek mindhárman a Pastime AC. tagjai.

A NYIREGYHÁZI TORNA- ÉS VIVÓ-EGYESÜLET folyó hó 24-én szezonzáró házi atletikai viadalt rendezett a következő eredményekkel:

100 yardos síkfutás hendikep 1. Pál Sándor (szkrees). 2. Garay Kálmán (szkrees). 3. Kiss Aladár (1 m. előny). Idő 11 mp. Óriási küzdelem után tenyérseleléssel nyerve, ugyanannyival harmadik.

Sulydobás hendikep. 1. László Zoltán 10 m. 89 cm. (140 cm. előny). 2. Móhr Gyula 10 m. 85 cm. (120 cm. előny). 3. Pál Sándor 10 m. 81 cm. (50 cm. előny). Jó hendikep. A szkrees Pivnyik betegsége miatt csak 10 m. 50 cm-et dobott.

Magasugrás. 1. Pivnyik Gyula 162 cm. 2. Kiss Aladár 158 cm. 3. holtversenyben Samuely és Bene.

Diszkoszvetés hendikep. 1. Mácza István (szkrees) 35 m. 50 cm. 2. Grosszmann Alfréd 33 m. 95 cm. (5 m. előny). 3. Pivnyik Gyula 33 m. 70 cm. (2 m. előny).

220 yardos síkfutás. 1. Garay Kálmán. 2. Pál Sándor. 3. Szohor. Könnyen 6 méterrel nyerve, egy méterrel harmadik.

Távolugrás. 1. Grosszmann Alfréd 28 m. 70 cm. 2. Mácza István 27 m. 33 cm. 3. Pál Sándor.

2 angol mértf. síkfutás. 1. Csernák Lajos, 2. Szamuely Jenő. Igen könnyen 80 méterrel nyerve.

4×100 m. stafétafutás hendikep. 1. a Főgymnasium csapata (4 másodperces előny). 2. a Tornaegylet csapata.

A PÉCSI ATHLETIKAI CLUB a múlt héten tartotta évről évről közgyűlését. Vidéki egylettől szokatlan áldozatkésséggel cskönyvet is bocsátott ki az egylet, ahol csinos kiállításban és rokonszenves szavakkal van beszámoló az elmúlt esztendő sportműködéséről. Tartottak egy vívó, egy atletikai s egy tennisz házi versenyt. Részt vettek továbbá két footballmérkőzésen, s a MASz. dunántúli kerületének atletikai viadalán, amelyet éppen a PAC. rendezett, s ahol minden egyes versenyszámot megnyert. A tagok száma kétszázat meghalad. Minden tekintetben a legjobb uton van tehát az egylet, hogy Pécesett sport-empóriumot alapítson. Elnökké és alelnökké újból *Zsolnay Miklóst* és *Lauber Rezsőt* választották meg. A titkár pedig *Visy Imre* lett.

A TESTEDZŐ SZÖVETSÉG ÜLÉSE. A Testező Egyesületek Országos Szövetségének igazgató-bizottsága kedden este Bolla Mihály elnöklésével ülést tartott. Az igazgatóság elhatározta, hogy a kerületi ünnepet 1910 május 15-én és 16-án Kolozsvárott tartja meg, melynek rendezésével a Kolozsvári Kereskedelmi Akadémiai Sportkör és a Kolozsvári Atletikai Klubot bizza meg. A bizottság fölkérte *Demény Károly igazgató-sági tagot*, hogy a Magyar Atletikai Szövetség elnökségével lépjen érintkezésbe a szövetségek között létrejött békeegyezmény pontozatainak végrehajtása és a béke fontartása érdekében. Az igazgató-bizottság beható vitában foglalkozott a villás- és közoktatásügyi miniszter évről-évre kiadott rendeletével, amelyben a középiskolai tanulókat a sportegyesületekben való testedzéstől tiltja. Kimondták, hogy már ezelőtt három évvel a vallás- és közoktatásügyi miniszterhez a középiskolai tanulóknak nyilvános sportegyesületekben ifjusági vagy növendéktagokul való szereplése érdekében beadott és elintézetlenül maradt memorandum elintézését kisértgeti annál is inkább, mert a középiskolai tanulóknak ez idő szerint a kormányhatóság nem ad módot, hogy a sport bármely ágában magát kellőképp kiképezzék. *Jóvá-hagyták* a nehéz atletikai szakbizottság határozatát, hogy *Weisz Richárd* — minthogy a cirkuszi mérkőzésekben részt vett és kitűzött pénzdíjért versenyzett — *professzionistának minősítetik*.

Olvassuk a Sportfutárt!

Ne tétovázzék, ha fáj a feje, hanem használjon azonnal

BERETVÁS-pasztillát amely 10 perc alatt a legmakacsabb migraint és fejfájást elmulasztja. — Orvosok által ajánlva.

Ára 1-20. Kapható minden gyógyszerárban. Készíti: Beretvás Tamás, gyógyszerész Kispesten. 3 doboznál ingyen postaszállítást.



A hétről. Nem lehet dicsérni. Elöl vezetett két ügy, amik külön is orreszaváró illatot gerjesztettek. Együtt a kettő, — na, az nem finyás gyomornak való.

Az egyik, a „Zsiros ügy“, vigjátéki darab, a FTC. ismeretes játékos csapítási ügye. Furcsa história. Az emberek pörére vetkőzöttek jártak-keltek benne; fáztak, de nem szégyenkeztek. Azt kizárta a természetük. A skupstinában dult az elfogulatlanság. Majd megették egymást az emberek. Végül kieresztették a főszakácsot, Malaky Mihályt, tarka, foltos ütlegekkel, a kezelést jelző stemplikkal, de tekintettel a közügy terén szerzett érdemeire, nem ásták el a kert végibe. A másik kettő jobban meglakolt.

És ez a FTC.-nak győzelmet jelent. Örömeiben lepoeszkondiázza bíráit és kiteszi a vajtól itatott fejeket a napra száradni. Igaza van. Sokkal rosszabbul is süllhetett volna el az eset.

A másik ügy, a „Katonaszabadítás“, drámai népszínmű, az UTE. s BAK. rettenetes mélységeket mutató vitatárgya. Még nincs befejezve, de már sejthető, hogy a BAK. embereinek eljárása visszataszítón embertelen, mert cáfolat helyett magasztos komorságba burkolódnak. Pedig ide világhossz kell, nem megvető hallgatás; mert ha igaz, amit az UTE. állít, akkor a följelentő az ártó fenevadak ketreccébe való, nem érzések által kormányzott emberek közé.

A két oroszlan után mint a sakál kullog az FTC.—MTK. vasárnapi mérkőzése. Az emberek nem tudták élvezni a szép játékot. A sok durvaság között mindenki úgy érezte magát, mintha vágóhídon volna.

Mik ezek az epizódok? Csak rosszindulatu kelevények, amik meglepik az egészséges embert is, de elmúlnak baj nélkül? Vagy gyógyíthatatlan vérbaj kezdő tünetei? Tisztelt Szövetség! Efelől gondolkodni kell!

I. oszt. bajnokság.

FTC.—MTK. (Millenáris.) Az 1909/10. évi bajnokság 3:2 őszi fordulójának kétségtelenül legfontosabb mérkőzése immár végbement, újabb tanúságot téve a FTC. nagy rutinjáról. Mert a zöld-fehérek határozottan ebbeli képességeik nagyobb volta miatt nyerték meg a fenti mérkőzést. Az a bázis, amely az „öregek“ szerepeltetése által a FTC. csapatának munkáját oly céltudatossá és biztossá teszi, ez a tulajdon most is javára döntötte el a mérkőzés sorsát. A játék, amelyet hatalmas közönség nézett végig, nem minden részében volt olyan, mint amilyennek a két csapat képességei mellett kellett volna lenni. A nagy küzdelem hevében elvesztették egyesek az u. n. „angol flegmát.“ Azok, az „egyesek“, akik ezt oly sokszor szokták elveszteni. Elmondhatjuk, hogy „adtak és kaptak sebet.“ Egyik kisebbet, a másik nagyobbat. Ez a durváskodás pedig így megy hétről-hétre, lüktetészerűleg erősödik, amint nagyobb fontosságú mérkőzések vannak napirenden és gyengül ahhoz mérten, amint a favorit csapatok könnyen győznek. A mérkőzés fontossága miatt Weisz Ferenc, Bródy és Gerszt! (FTC.), továbbá Révész és Kertész II. (MTK.) oly brutálitással dolgoztak, hogy valósággal mé-

szárláshoz hasonlított a mérkőzés egyik-másik mozzanata. Némelyik bizonyára büszkén verdesi mellét, hogy ezt vagy azt az ellenfelét jól megnyomorította.

Eltekintve ezektől a bántó jelenségektől, a mérkőzés hővelkedett szép jelenetekben, noha megemlítendő, hogy mindkét csapat kissé formáján alul dolgozott. A küzdelmek legnagyobb része a mezőnyben folyt le. A kapuk előtt kevés érdekes és izgató momentum adódott elő. A mezőnyjáték annál élvezetesebb volt. A csapatok halvesorai produkáltak abszolút jót, különösen az MTK. triász: Biró, Károly, Szücs. Viszont az is kétségtelen, hogy a FTC. győzelmét határozottan két kitünő halfjának, Bródy és Górszky-nak köszönheti, akik a védelemben nagyrészt maguk tartották a MTK. támadását, a támadásban pedig Weisz—Schlossert jutatták olyan helyzetbe, amelyek a FTC. viszonylagosan nagyobb gólképességét eredményezték. A csatársor jobb oldala statisztált és a gólokat csinálta!? A közvetlen védelem nem volt jó, s ha a FTC. említett két halfja nem játszik annyira elemében, akkor az MTK. támadásai több eredményt hoztak volna, amely az ő győzelmüket jelentette volna. A Testgyakorlók csapata egy régebbeni hibájában leledzik ismét és újra. Nem gólképes. A mezőnyben mesésen adogatják egymásnak a labdát, a kapu előtt azonban — miután teljesen be akarják dolgozni a gólt, olyaténképen, hogy a kapust is kidriblizve, még azt tán ki is nevessek — ezek miatt kapu előtti játékok többé-kevésbé meddő. Oka ennek természetesen az is, hogy nincs a csatársorban egy sulyosabb ember sem, akinek természetesen kellő labdatartóképessége lenne, aki a támadásokat aztán irányítaná. Átka a csatársornak a sok fault, amely miatt más irányu tudások kimerül. A halvesor mint fentebb említettük, mesés volt. Nem úgy, itt sem a védelem, amely vadsága miatt hibázott annyit. Domny feltünő gvenge volt.

A mérkőzés változatosan indul meg a FTC. támadásával. Majd az MTK. van frontban s Vida II. balszélső Fritz és Bródy üzetlenkedése folytán Fritz kezéből gölt csinál. (10. p.) A FTC. munkájának is meglett a jutalma, mert Weisz első lefutása és centere után Bónay gölt fejel. (19. p.) Durvaságotól teli a játék első féldőbeli további folyamata, amelyből kiemelkedik három feltünő durvaság, amelyet első sorban Weinber elkövetett Vidán gáncs által, a második, mikor Bródy „vágja össze“ Kertész II-t és ezeknek visszhangja és koronája, midőn Révész „felrugja“ Weisz-t! Félidő 1:1. A 22 pernyi kemény játék után Weisz mesteri lövése Domától érintve a kapuban talál utat. Két perc múlva Schlosser ügyesen kiszökik és a 3-ik gölt éri el. A játék 29-ik percében sikerült Károlynak egy messziről küldötte mesés lövéssel az MTK. nozióján 3:2-re javítani. Biró: Schubert M. Ferenc (MUE.).

BTC.—UTE.

2:1

(Népliget.) A BTC. végre megemelte magát, s szép játék után legyőzte a saját pályáján játszó Ujpesti Torna Egyletet. A BTC. vasárnapi játéka sejtjeni engedti, hogy a csapat ismét visszanyeri tavaszi formáját. Az egyes csapatok lelkesen dolgoztak s a rendszeres tréning határozott nyomait lehetett felfedezni az egész csapat munkáján. Az UTE. csapata most közepes formában van, játékokból bírányzik az az elevenség és erély, ami az UTE.-t a multban olyan kiszámíthatatlanná tette, és amely oly sok meglepetésszerű sikerre juttatta. A mérkőzés alatt bár az heves és izgató lefolyású volt, mégis a legteljesebb mértékben fűrnek mondható. A közönség viselkedése is nagyon megváltozott. Úgy látszik Újpest közönsége civilizálódik, a budapesti nélvákó pedig mindinkább hanyatlik.

A csapatok játékaról szólva a BTC. védelmével és feldőzet sorának klasszisaról kell elsősorban megemlékeznünk. Szendrő, Simon és Biharú tegnapi játékokkal méltók arra, hogy a november 7-iki válogatott csapatban szerepelhesse-

Footballisták csakis Brázay sósborszeszt használnak!

Sérüléseket azonnal gyógyít, vérzést elállít, fájdalmat csillapi! Kapható mindenütt,

Egy üveg ára 60 fillér.

nek. *Mészáros* gyenge volt, úgy látszik a sok pihenés megártott neki. Az UTE, legénysége szimpatikus játékkal érdemelte ki az elismerést. Az egyes játékosok közül *Szurmik* vonta magára a figyelmet, mint a csatársor legjobb embere; mellette *Kürschner* vált ki a halvesorból, míg a közvetlen védelemben különösen *Molnár I.* mutatott nagyszerű formát. A 22-ik percben *Szurmik* éri el a vezető gólt, amit *Simon* kornerből kiegyenlít, majd ugyanő a 26-ik percben a győztes gólt éri el. *Féldő*: 2:1. A második féldő gól nélkül telik el. *Bíró*: *Benedek* (MAFC.)

NSC.—BAK.
1:2

(M. Ilenáris.) A FTC.—MTK. mérkőzés előtt játszott a két csapat. Nem tultunk, ha azt állítjuk, hogy ez a mérkőzés sokkal hatalmasabb volt az utána következőknél, s már magában véve az a körülmény, hogy a játék teljesen fair mederben folyt le, megérdemli, hogy a két csapatról a legnagyobb elismerés hangján szóljunk. A nemzetiek folytatott diadalmas utjukat s habár most jönnek a legkeményebb ellenfelek, igen dicséretes dolog, hogy a másodosztályból átkerült csapat öt mérkőzésen át meg tudta őrizni veretlenségét. A győzelmet a nemzetiek teljes mértékben kiérdemelték, mert az első féldőben valóban gyönyörűen játszott a csapat és kevés szerencsével legalább négy gólt rughattak volna. A BAK. játéka a második féldőben bontakozott ki, amikor nagyobbára ők támadtak; a nemzetiek jól működő védelme azonban biztosan szerelte le támadásait. Csapatok: NSC.: *Burian—Feldmann, Kanyaurek—Rejtő, Hera, Palóc—Romet, Hlavay, Menich, Faragó, Tóth.* BAK.: *Grosz II.—Glatter, Muxy—Halász, Gerő, Rudas—Varga, Linich, Cseh, Gállos, Grosz I.* *Féldő*: 1:0. NSC. javára. *Bíró*: *Izsó László.*

II. oszt. bajnokság.

33 FC—FSC.
3:0.

(Vörösvári-uti pálya.) A 33. FC. ezzel egyik veszélyes ellenfelét győzte le s a bajnokságban oly pozíciót szerzett magának, hogy — hacsak a tavaszi szezonban nagyon vissza nem esik — a bajnokságot nem veszítheti el. A mérkőzés alatt a fekete-fehérek nagy fényben voltak, a második féldőben azonban, amikor győzelmük biztosnak látszott, a csatárok nem igen „igyekeztek”, aminek oka a ferencvárosi védelem rendkívül durvaságában találja magyarázatát. Érdekes, hogy a FSC. — mint annak idején a vele sok tekintetben rokon csapat — durvasággal és az ellenfél megfélemlítésével éri el jó eredményeit. A játékosok elleneségét kiegészíti törzsközönségük féktelen viselkedése, amely még idegen pályán sem zavarhatja magát és skandalózus viselkedésével — már t. i. ha csapatja veszít — mindannyiszor botrányt provokál. Sajnos, hogy nálunk így is lehet előbbre jutni. *Bíró*: *Weisz Jenő* (BAK.)

MAFC.—BEAC.
3:1

(Lágymányosi pálya.) A két főiskolai csapat találkozása rendkívül érdekes küzdelmet eredményezett s míg egyrészt örömmel kell konstatálnunk — az utóbbi időben nagyon is elhanyagolt — főiskolai footballsportunk fejlődését, másrészt elszomorító dolog, hogy két ilyen csapat mérkőzése sem folyt le durvaság nélkül. BEAC. egyik hátvédje (névét nem akarjuk felemlíteni), öreg játékos létere nagyon rossz példát mutat a csapat fiatal játékosainak s igazán jobban tenné, ha be sem állna a csapatba, mert ilyképpen többet árt, mint használ.

A mérkőzés az első féldőben rendkívül érdekes volt, mert a két csapat egyenrangú játékot produkált. Második féldőben azonban a nagyobb rutinnal bíró technikusok felülkerekedtek s könnyen nyerték a mérkőzést. *Féldő* 1:0. *Bíró*: *Horváth János* (NSC.)

URAK.—KAOE.
2:0

(Mező-utcai pálya.) Az eredmény hű kifejezője annak a nagy különbségnek, ami a két csapat támadó sorának lövőképessége között tapasztalható volt. Az első féldőben ugyanis az URAK. a második féldőben azonban a KAOE. volt állandó offenzívában, de míg az újpesti csapat kihasználta a kedvező alkalmakat, addig a KAOE. képtelen volt gólt elérni. *Féldő* 2:0. *Bíró*: *Vámos* (TTC.)

III. oszt. bajnokság.

BLIE.—VAC.
3:2

(Mező-utcai pálya.) Nagy érdeklődés kísérte a két csapat találkozását, mert mérkőzésük a bajnokság állását vezető helyre került, míg a VAC. — ez lévén a második veresége — egyelőre a harmadik helyre szorult. A mérkőzés a második féldő közepéig két egyenrangú csapat küzdött, ekkor a VAC. hirtelen összeroppant s a győzelmet BLIE. ragadta magához. *Féldő* 1:1. *Bíró*: *Havas Lajos* (BAR.).

LITOGRAFIA FC.—GUTENBERG TC. 15:0. Amerikai-uti pálya. *Féldő*: 7:0. *Bíró*: *Grólig Ernő* (BAK.).

ERZSÉBETVÁROSI TC.—SPORT KK. 1:0. Hölgy-utcai p. *Féldő*: 1:0. A győztes gól öngól volt. *Bíró*: *Izsó László.*

EGYETÉRTÉS SC.—VASUTASOK TK. 3:0. Lágymányosi-pálya. *Féldő*: 0:0. *Bíró*: *Ballassa Jenő* (VAC.).

Szövetségi díjmérkőzések.

FTC. II.—MTK. II. 1:1. Millenáris pálya. *Féldő* 1:0. *Bíró* *Vámos Soma* (TTC.). FTC. II. ezzel az eredménnyel a szövetségi díj komoly aspiránsa lett.

BAK. II.—NSC. II. 2:1. Amerikai-uti pálya. *Féldő*: 1:0. *Bíró*: *Benedikt Jenő* dr. (MTK.).

FC. II.—UTE. II. 5:1. Népszigeti pálya. *Féldő* 3:1. UTE. I. lerendása folytán barátságos 30 perces féldőekkel. *Bíró*: *Kis Menyhért* (33 FC.).

33 FC. II.—FSC. II. 2:1. Vörösvári-uti pálya. *Bíró*: *Weisz Jenő* (BAK.).

MAFC. II.—BEAC. II. utóbbi feladta.

AK. II.—KAOE. II. utóbbi feladta.

Barátságos mérkőzések

MAC.—TTC.
3:1

(Margitsziget.) A MAC. végre elfogadható összeállításban jelent meg, s sikerült neki a TTC. csapatát legyőzni, az csatársorának gólképességében rejlik. A MAC.-ban különösen *Fekete II., Duda I., Szigeti* játszott jól, a TTC.-ban pedig *Schönfeld, Maly* és *Jergencz* tűntek ki. A TTC. kezdés után *Rosz II.* révén vezetéshez jut, amit azonban *Krempels* egyéni játékkal nemesak kiegyenlít, de a vezetést is a MAC. részére szerzi meg. *Féldő* 2:1. A második 45 percben *Fekete II.* gyönyörű lefutás után a jobbszérlől hatalmasan ívelt lövi a MAC. 3-ik gólját. *MAC.*: *Sipos—Major, Boronkay—Fodor, Duda I., Szigeti, Fekete, Krempels, Kelemen, Duda II., Ujhelyi.* *Bíró*: *dr. Benedikt* (MTK.).

POSTÁSOK—KÖBÁNYAI TE. 4:1. Indóház-utcai pálya. *Féldő*: 2:0. *Bíró*: *Missuray Ágoston* (Postás).

Typ. SC.—III. k. TVE. (Határ-utcai pálya). A *soproni vándor* díj előmérkőzése keretében sikerült a nyomdászoknak győzelmet aratni a III. kerületiek fölött, amely csapattal a bajnoki mérkőzések során tudvalevően eldöntetlenül végeztek. Typ. ezuttal biztosan nyerte a mérkőzést. *Féldő*: 0:0. *Bíró*: *Klug Frigyes* (MAFC.).

Vidéki mérkőzések.

GYŐRI EGYETÉRTÉS — GRAZER SPORTVEREINIGUNG 4:1 (Győr.) A gráci csapat, melyben a disqualifikált *Grazer Athletiksport-Club*-ból több játékos részt vett, nem valami fényesen szerepelt Győrben. A mérkőzést óriási közönség nézte végig, mely sokat tapsolt a győri csapat szép akcióinak. A vendégcsapatban a jobboldali hátvéd játéka tűnt ki, aki annak idején Budapesten járt és a közönség Szvengálinak keresztelte el. A győri csapatban *Payer, Salamon* és *Fürst* váltak ki. A vezető gólt a gráciak érik el, Győr azonban hamarosan kiegyenlít és a második féldőben állandóan támadva, négyre szaporítja a gólok számát. *Bíró*: *László Simon* dr. (33. FC.)

Versenydíjak

mindennemű: portra, állandóan gazdag választékban található

SCHUCH L. UTÓDA

EDLAUER G. és SZLÁVIK
diszmuáru-üzletében

BUDAPEST, IV. ker., Kigyo-utca 4. szám,

FODOR-féle vívóterem Koronaherceg-u. 3.

Osztrák eredmények.

Törekvés.—WAC. 3:3

Példátlannal áll az a siker, amit a *Törekvés Sport-Egyesület* szimpatikus csapata folytatva budapesti diadalait, a császárvárosban történt második szereplése alkalmából Bécs legjobb csapata, a WAC.-al szemben elért. Emlékeinkben van még, amidőn az idény elején a Törekvés szárnyat bontogatva, első alkalommal jelent meg külföldön, s első debutje alkalmával, mindjárt győzedelmeskedett a SC. Germania csapata ellen. Azóta a Törekvés idehaza még jelentősebb sikereket ért el, legyőzte a magyar bajnok-csapatot, a Ferencvárosi Torna-Clubot, eldöntetlenül játszott a MTK.-val szemben, csupán a nemzeti Sport-Club jeles csapatától szenvedett vereséget. A győzelmek ezen láncolata után került össze a TSE. első csapat a császárváros kétszázötvennél jobb legénységével, a WAC.-al. Kevesen, mondhatni alig akad ember, aki a magyar csapat győzelmében bizni merészt volna, mert hisz az a WAC. ellen a Sportplatzon fog végbemenni! A Törekvés azonban megeáfolta azoknak hitét, akik a WAC.-ot Bécsben legyőzhetőnek tartották. Noha ez alkalommal csak eldöntetlen eredményt ért el, megmutatta, hogy miként kell lelkesedéssel és odaadással küzdeni külföldön a magyar színek dicsőségeiért. Eldöntetlen eredménye — bátran állíthatjuk — egyenértékű a magyar csapat győzelmével, mert az Bécsben és olyan körülmények között éretett el, amelyek a bécsi csapat javára a magyarokat kibeszélhetően hátránnyal sujtotta. Álljon itt a Törekvés összeállítása: — Dürr—Matisz, Hauswald—Pejtsik, Ling, Szednősek, — Havel, Nyilas, Kis, Takáts, Kaufmann. A csapat minden tagja megtette kötelességét s mint egy test és lélek vívta ki a fenti eredményt. A WAC. új összeállításban szerepelt. A régiak közül *Fischera, Kohn* és *Andreas* nem játszottak. A csapat rendkívül *durva* és *kiméletlen*, épen ezért játéku teljesen visszament. Az első félidő változatos. Felváltva támadnak, míg végre a 13-ik (!) percben *Nyilas* a félidő egyetlen gólját lövi. *Félidő* 1:0. A WAC. örült iramot diktál, ennek eredményeként a 15-ik percben *Neumann* kiegyenlít. Két perc múlva *Kleverat* a második góllal lepi meg a magyar csapatot s a 20-ik percben már *A. Sturmer* jóvoltából 3:1-re áll az eredmény. De most jövéünk mi" — veti közbe a közönség egyik lelkes magyarja. S jöttünk. Támadás, ostrom a WAC. kapuja előtt. *Nyilas* 11-est lö Krof kezébe, (28. p.) de a 33-ik percben *Telusch* hibájából a 2-ik gólt szerzi meg, hogy *Kaufmann* a 41-ik percben kiegyenlíthesse. *Biró: Wright.*

Wiener SC.—Kriketer. (Práter.) Csunya játék jellemezte a 3:0

hét csapat küzdelmét, amelytől a közönség sokkal többet várt és remélt. A játék annyira elfajul a közönség körében is, hogy a bíró végül a *közönség fenyegető viselkedése* miatt (!) a mérkőzést a 11-ik félidő 35-ik percében befejezi. A WSC. jobb volt, győzelmét teljesen megérdemelte. Az első gólt (5 p.) *Mayringer* lövi, 11-ből esik a második. Félidő 2:0. Schinger háromra szaporítja a gólok számát. *Biró: Spitzer* (Vienna).

RAPID—VIKTORIA 7:2. (Rudolfsheimi p.) *Biró: Weinzing* ger Vienna.

FLORISDORFER AC.—VIENNA 1:1. (Florisdorf.) *Biró:* Daubäck.

GERMANIA—HOVAN 3:0. (Schwechat.)

Hírek.

STUDNICKA JOHANN, a Wiener Athletiksport Club kapitánya visszavonult a játéktól és a WAC. fizetett tréneré lett. Studnicka 11 évig volt aktív játékos.

A TERÉZVÁROSI TORNA CLUB választmánya — mint értesülünk — elhatározta, hogy a úreszedésben levő elnöki székét rövid időn belül be fogja tölteni.

BÉCSBEN jövő vasárnap két érdekes nemzetközi mérkőzés lesz. A WAC. a karlsruhei *Phoenix*-el, a német birodalom bajnokesapatával, a WSC. a prágai *Deutscher Fussball Club*bal mérkőzik.

A SVÁJCI BAJNOKI MÉRKŐZÉSEK e hó 17-én vették kezdetüket mind a három (A, B és C) osztályban. Az első osztályú mérkőzések ismét 3 kerületre osztra bonyolódnak le. Már az első nap is nagy meglepetéseket hozott. Így különösen a „Vereinigte Biel” 3:2 arányú, de a gólarányt jóval meghaladó fölényvel kivívott győzelme a tavalyi bajnok Young Boys, Bern ellen keltett nagy feltűnést. Meglepetés a Young Felloros (Zürich) 7:0-os győzelme a többszörös bajnok Grashopper-ek (Zürich) ellen is A részletes eredmények a következők:

Nyugati Svájc: Servette (Genf)—Cantonale 5:1. Etoile—Stella 7:5. Montriond de Fomols 2:0.

Központi Svájc: Vereinigte Bieh—Young Boys, Bern 3:2. Basel—Luzern 7:0. Bern—Old Boys, Basel 3:2.

Keleti Svájc: Young Fellows (Zürich)—Grashopper (Zürich) 7:0. Zürich—Aaran 3:3. Winterthur—Baden 3:0.

VANGEL GYULA a MAC. tagja — közismert footballjátékos és athléta — f. hó 21-én kelt egybe *Klicenyi Etelka* urhölgyvel.

o o o o Ifjusági Labdarugás. o

Az Ifjusági Labdarugók Szövetsége folyó hó 31-én vasárnap két csapattal mérkőzik Erzsébetfalván. Kapott kihívást az ILSz. floridsdorfiaktól is, azonban lapunk zártáig a mérkőzés még nincs lekötve. Amennyiben az a) csapat Bécsbe menne, ugy Erzsébetfalván a b) és c) csapat mérkőzne az Erzsébetfalvai Torna Clubbal. Az összeállítás a hivatalos részben közölve. Az a) csapat védelme egy klasszissal jobb, mint a támadás. A csapatot jobban nem is fehetett volna összeállítani. Az idei válogatott, igaz, nem oly jó, mint a tavalyi, mert a tavalyi válogatottak — Burián, Windpassinger, Auer, Lucek, Wulfer, Pach, Hamburger, Menich stb. már nyilvános egyletek első csapataiban szerepelnek, ami mutatja, hogy az ILSz. megfelel céljának s játékosokat nevel a MLSz. csapatainak. Hegyi (TTC.) harmadszor, Sipos (FTC.), Kovács (UTK.) másodsor szerepel a válogatásban.

A vasárnap lefolyt mérkőzések közül a Törekvés erős küzdelem után értékes győzelmet aratott a MIHK. jó képességű csapata felett. Meglepetést keltett a szépen fejlődő Abstinensek győzelme az UTK. fölött. A vezető Megyer csak erős küzdelem után tudta az utolsó helyzetű VI. k. csapatát egy gólkülből megverni. Ép ugy Rákosszentmihály a fejlődő KITE-t BFC.—BAK. mérkőzés félbeszakadt, mert az utána játszó NSC. II.—BAK. II. nem engedte a csapatokat tovább játszani. Az FTC. i. cs. legyőzte a TTC. i. cs.-t, azonban FTC. nem tisztá ifjusági csapatát szerepeltette, ami a győzelem értékét csökkentti.

Törekvés Sport Egylet i. cs. — Magyar Ifjak Haladás Köre 4:2. Félidő 2:1. Lágymányosi pálya. Rendkívül heves, érdekes mérkőzés. Törekvés első gólját MIHK. kapusa a lába között engedte a gólb. Második gólya a MIHK. háttéréinek pillanatnyi habozásának következménye, mit Törekvés halösszekötője ügyesen kihasznál. MIHK. Horn támadásából első gólját lövi. Második félidőben még fokozódik az az iram s MIHK.-nek a hibásan helyeződkö kapus miatt sikerül az eredményt kiegyenlíteni. MIHK. ezen

MRAVKO JOZSEF PUSKAMUVES

Budapest, VII., Károly-körut 7. szám.

Raktáron tartok mindennemű vadász-fegyvert és revolvert.

Az összes fegyver-szakmába vágó munkák műhelyemben a legpontosabban és jutányos áron készíttetnek. — Javitások és töltények lelkiismeretesen, pontosan készíttetnek.



Tennis, auto, sport és utcai cipő ujdonságok

Bencze és Társánál

Budapest, IV., Váci-utca 2. szám

nagyon fellelkesül s erősen szorongatja ellenfelét. Majd Törekvés kornert ér el, melyből MIHK. öngólt vét. Ez oly deprimálólag hat a csapatra, hogy összeroppan s nem tudja megakadályozni Törekvés negyedik gólját. Törekvésnél Bójtó, Lang, Krumbholz; MIHK.-nél Horn, Braun, Rosmann volt jó. Biró: Friedmann Mór (TTC.)

Ferencvárosi Torna Club i. cs. — Terézvárosi Torna Club i. cs. 2:1. Félidő 1:1. Soroksári-uti pálya. Barátságos mérkőzés, melynek az kölcsönzött érdekességet, hogy az FTC. a kül-, a TTC. belkerület vezetőhelyén áll. A FTC. azonban csatárait megerősítette a Typ. i. cs. legjobb játékosával, a válogatottba is beállított Pápaival, ami rontja győzelmük értékét, annál is inkább, mert a győzelmet jelentő második góljukat csak a TTC. jobb backjének kiállítását után érték el. A győztes csapatban a csatársor, a TTC.-nél a védelem volt jobb. Az első gólt a TTC. éri el a harmadik percben, mit félidőben FTC. kiegyenlít. A második félidő vége felé éri el FTC. győztes gólját. Biró: Székely Aladár (MAFC.)

Megyeri Sport Club — VI. k. Mű- és Sportkedvelők Köre 3:2. Félidő 1:1. Népszigeti pálya, d. e. Az eredmény meglepetést keltett. VI. k. szokatlan jól tartotta magát. Biró: Harsányi Dezso (TTC.)

Budapesti Labdarugó Ifjak Egylete i. cs. — Ujpest—Rákospalotai Athletikai Klub i. cs. 4:1. Félidő 2:0. Délelőtt, mező-utcai pálya. Változatos játék, csak néha vehető észre fölénye a győztes csapatnak. Jók voltak: Rauscher, Gottlieb (BLIE.), Szántó (URAK.) Biró: Sámuel Ferenc (FT. Kör.)

Abstínens Labdarugó Ifjak — Ujpesti Testedző Kör 3:1. Félidő 2:1. Mező-utcai pálya. Félidő változatos, második felhalmiában UTK. óriási fölénybe jut, eredményt azonban elérni nem tud. Vereséget könnyelmű védőjátékosainak köszönheti. Egy 11 m. büntetőgúst sem tudnak kihasználni. A győztes csapat minden játékosa nagy lelkesedéssel és önfeláldozással dolgozott. Védelmük az ellenfél játékosait kitűnően fedezte s így annak minden akcióját megsemmisítette. Kapusuk kifogástalanul működött, kivülé még kivált: Szentirmai és Rosenberg. UTK. legjobb embere Kovács II. és Karger I. Biró: Sámuel Ferenc (FT. Kör.)

Rákosszentmihályi Mű- és Sportkedvelők Köre — Keresztény Ifjak Torna Egylete 2:0 (félidő 0:0.) Rákosszentmihályi pálya. Az eredmény szép fényt vet KITE. csapatára, habár Rákosszentmihályi több tartalékkal állt fel. Mindkét csapat igen fairül játszott. Az első gólt 11-esből éri el, a másodikat a jobbszélső lerohanásából. A győztes csapatban jó volt Roden és Somogyi. KITE. csapatában kitűnt Löschnik II. szép védecsével és Lippert. Biró: Heiman József (VAC.)

Budai Football Club — Budapesti Athletikai Club i. cs. 2:1 (félidő 2:1.) Amerikai-uti pálya. A mérkőzésen inkább BAK. van fölényben, de csatárai a kapu előtt ingadozók. — A második félidőben megittelt 11-est BAK. kapusa igen szépen kivédte. A mérkőzést 20 perccel előbb befejezni, mivel a pálya másnak

is ki volt adva BAK.-ban jó volt Takács és Perl. BFC.-ben Wagner és Andor kitűnően védett. Biró: Helman József (VAC.)

Törekvés i. cs. — MIHK. II. 4:2. Félidő 2:2. Biró: Kreutz Fülöp (TTC.)

KITE. II. — Rákosszentmihályi 0:0. 30 perces játék. Rákosszentmihályi a szövetségit feladta. Biró: Ipper Sándor (III. k.)

UTK. II. Abstínens II. 2:1. Félidő 1:1. Kétszer 30 perc. Abstínens feladta. Biró: Ipper Sándor (III. k.)

FTC. i. cs. II. — TTC. II. 3:2. Félidő 2:0. Biró: Schreiner Károly (Törekvés.)

BFC. II. — BAK. II. Utóbbi feladta.

A vasárnapi válogatott mérkőzés miatt egyéb mérkőzést nem engedélyezett az ILSz. Amennyiben a bécsi mérkőzés létre jön, úgy szombat este indul a csapat. Az erzsébetfalvai mérkőzés Erzsébetfalván a csillag-utcai pályán lesz. 1 órakor a b) és utána az a) csapat mérkőzik.

Szerkesztői üzenetek.

K. E. A. C. Forduljanak Dr. Serényi Jenő urhoz V., Csáky-utca 4., ő ebben szakember. Pályaépítésre Szántó Jenő erdőmérnök ur Tátralomnic, az ottani pálya építője, adhat utbagazistát. MASZ.-nak hőszakosztálya még nincs, de már készül.

R. N. Győr, Waggongyár. Ifj. Nagel Ottónál, IV., Muzemkörút, kaphatók és ajánlatok: Zedig Ringkampf K 3.84, Hackenschmidt: Der Weg zur Kraft 3 K 60. Siebert: Kraftsport K 3.60.

HIVATALOS RÉSZ.



Magyar Athletikai Szövetség,

Budapest, IV., Központi városház.

Elnök: Bárczy István dr. **Alnökök:** Gerenday György dr. Klunathy Jenő dr. **Tikár:** Stankovits Szilárd (IV., Központi városház.) **Pénztárnok:** Hajdu Marcell dr. (VIII., Népszínház-u. 47.) **Ellenőr:** Hódy Lajos dr. **Jegyző:** Barlay Oszkár **Állományi szakosztály elnöke:** Stankovics Szilárd. előadója: Lindner Ernő, (IX., Ferenc-körút 39.) **Védő szakosztály elnöke:** Nagy Béla dr. (VIII., Berkocsis-u. 16.) előadója: Palotai Kovács Károly (IV., Ferenc József rakpart 1.) — **Súlyemelő- és birkozószakosztály elnöke:** Taticz Péter dr. (IV., Vámház-körút 14.) előadója: Csanádi Mór (X., Kőbányai-ut 30.)

A MASZ. SÜLYEMELŐ ÉS BIRKOZÓ SZAKOSZTÁLY F. HÓ 22-IKI ÜLÉSÉNEK jegyzőkönyvéből:

1. A Fumei AC. azon kéréssel fordult a szakosztályhoz, hogy Nardi Alcideo nevű professzionista birkozót amatőrré nyilvánítsa. Asz. o. az ügy megvizsgálásával Csanádi Mór előadót bizza meg.

A BAK. azon kéréssel, hogy a súlyemelő bajnokságot és junior birkozó versenyt december 12-én rendezhesse, megengedték.

3. A magyar bajnokság versenyének lezámolását a szakosztály tudomásul veszi.

4. László Márton kérdést intéz a szakosztályhoz, szükségesnek tartja-e Weisz Richárd ügyének tárgyalását. Csanádi Mór előadó utal a MASZ. általános versenyszabályok I. §-ra, mely szerint: — „Amatőr az, aki sohasem versenyzett vagy mérkőzött pénzdíjért, pénzbéli kárpótlásért vagy pénzfogadásból, aki tudva professzionistával sohasem versenyzett vagy nyilvánosan mérkőzött, aki pénzbéli előnyért sohasem tanított vagy folytatótt valamely atletikai vagy azzal rokon testgyakorlatot, sem a tanításban pénzbéli előnyért nem segédkezett”.

Miután Weisz Richárd a professzionista versenyeken való részvételével ezen szabályt tudva megsértette, kétségtelesen megszünt amatőr lenni s ezért a szakosztály külön határozatát feleslegesnek tartja A sz. o. elfogadja az előadó nyilatkozatát és napirendre tér fölötte.

5. Előadó jelenti, hogy a következő egyletek jelentették be versenyüket:

1909. december 12. BAK. súlyemelő bajnokság és junior birkozóverseny.

1910. január 9. MAC. junior birkozó-verseny.

1910. február 6. Törekvés „Budapest” birkozó bajnokság.

1910. március 5—6. Postások „Európa” bajnoksága.

1910. április 3. Magyarország bajnoksága.

Csanádi Mór, előadó.

Angol őszi ruhák

skót felöltők, átmeneti kabátok

= 33 frtért készülnek csakis =

Fái Géza elsőrangú uriszabótermelőben

IV., Szervita-tér 5., I. em. Telefon 173—14.

Szöveteim eredetiségeért, kitűnő szahásért és jó munkáért garancia.

HORNER ARTHUR

bookmaker

Budapest, VII., Erzsébet-körút 4.

Telefon 75—09.

□ Wien, I., Krugerstrasse 4. □

Ijúsági Labdarugók Szövetsége.

(VI. Andrássy-út 61.) Ülések vagy összejövetelek minden hétfő és szombat este. Hivatalos órák e két napon 8—10-ig. Írásbeli megkeresések a főtitkár, bírójelentések a titkár, pénzügyi jelentések a főpenztáros címére küldendők. **Tiszteletbeli elnökök:** betöltetlen; **elnökök:** Vámos Soma; **alelnökök:** Schneider Béla, Tibor Lajos; **főtitkár:** Horváth János (VI. Lovag-utca 13. II. em. 14.); **titkár:** Friedmann Mór (VI. Király-u. 24. II. 12.); **főpenztáros:** Sámuel Ferenc (VI. Franzpán-utca 8., gyáriróda); **penztáros:** Nánási Gábor; **ellenőr:** Taffel Miksa; **jegyző:** Farkas István; **jegyzők:** Fenyő Adolf és Váradi Lajos; **házmány:** Koch Lajos; **számvevőjelöltek:** Csonka Dezső, Rossmann Ferenc, Schlessinger Ignác; **szöv. kapitány:** Taffel Miksa (Főherceg Sándor-utca 21.); **szöv. képviselő:** Horváth János; **intéző-bizottsági elnökök:** Schneider Béla; **a bírói szakiskola elnöke** Vámos Soma.

Kivonat az intéző-bizottság folyó hó 25-én tartott üléséből:

Stiffel és Szalai Dezső a MTE. részére kiadott Wolf Ferenc a Typographia SC. részére kiadható nem volt, miután nevezett ezt személyesen kérte s nyilatkozatát visszavonta. Neffe (BFC) egy bajnokit lejárt). Pogány Lajos (BFC) dec. 31. Jackwerth (Török-vés) 1 bajnokit, Bacser (MIHK) 2 bajnokit, Hegyi (TTC) dec. 1-ig barátságos, Lajos Sándor (UTK) 2 barátságos mérkőzéstől eltiltva. Kalmár II. (URAK) és Fellner (Abstinsens) játékjoga felfüggesztetik és beidézettnek a legközelebbi intézőhöz (november 2.) Beidézettnek továbbá: Lendler (Óbuda), Péceli, Szász és Wagner, a BFC. csapatvezetője. BAK. i. cs. — BFC. mérkőzésük hátralévő idejét, 21 perctől nov. 1-én kötelesek lejátszani.

Folyó hó 30-án szombat este tanácsülés.

A hétfői összejövetel és az intéző-bizottság ülése, tekintettel az ünnepre, kedden, november 2-án tartatik meg.

Az ILSz. válogatott csapatai október 31-én, vasárnap mérkőznek Erzsébetfalván. Az Erzsébetfalvai Torna Club I. csapatával az a) csapat, az Erzsébetfalvai kombinált csapattal EAC., Remény, ETC. II.) pedig a b) csapat mérkőzik. Amennyiben a floridsdorfi mérkőzés létre jön, úgy az a) csapat Bécsbe megy, a b) csapat játszik Erzsébetfalvai TC.-bal, a c) csapat pedig az Erzsébetfalvai kombinálttal.

A) csapat: Braun (TTC) — Hegyi (TTC. i. cs.), Sábán FTC. i. cs.) — Sipos FTC. i. cs.), Szuri Rsztmihály), Lang (Török-vés i. cs.) — Kardos Megyer, Horn (MIHK), Kovács II. (UTK.), Pataki (FTC. i. cs.), Böjti (Török-vés i. cs.)

B) csapat: Magyar (MIHK) — Wolf (TSC.), Szentirmai (Abstinsens) — Erdős (MIHK), Kelemen (BAK. i. cs.), Kofler (USC.) — Kalmár URAK. i. cs.), Pápai Typ. i. cs.), Szántó TTC. i. cs.), Rosenberg (Abstinsens), Fogl (USC.)

Friedmann Mór, titkár.

Magyar Labdarugók Szövetsége.

Kivonat az igazgatótanács 1909 október hó 22-én tartott ülésének jegyzőkönyvéből:

A tanács folytatással tárgyalta a Ferencvárosi Torna Clubnak Weisz Antal útlépésre esabítási ügyében a fegyelmi bizottság ítélete ellen benyújtott felelőbeszést és a következőképpen határozott:

A fegyelmi bizottság ítéletét a tanács változtatlanul nem fogadja el. Malaky Mihályval szemben a tanács a esabítási vétségét megállapíthatónak nem találta és őt az általános rendszabályok 13. §-ába ütköző esabítási vétsége alól fölmentette. Ellenben megállapította a tanács azt, hogy Malaky Mihály kísérletet tett arra, hogy Weisz Antalnak, a szabályok világos intencióival ellenkező módon való átigazolását a FTC. részére elősegíti és ugyanezen okból Malaky Mihályt az elkövetett szabálysértésért az enyhítő körülmények figyelembe vételével megdöngálja.

Dr. Fürst Zsigmondot a tanács vétkesnek találta az általános rendszabályok 13. §-ába ütköző esabítási vétségében, — Weisz Antal eljárásában pedig a professzionizmus ismérveit fennforogni látta, ugyanazért a fegyelmi bizottság ítéletének most nevezettekre vonatkozó részét a tanács helybenhagyta.

Kivonat az intéző-bizottság 1909 október hó 27-én tartott ülésének jegyzőkönyvéből:

Az 1909. november hó 7-én tartandó osztrák-magyar reprezentatív mérkőzés tárgyában az intéző-bizottság a következőket közli:

F. évi november hó 7-én, vasárnap este 8 órákor, a szövetségi mérkőzés után, a vendégek tiszteletére a MLSz. társasvárosát rendez a millenáris pályán levő Asbóth-féle vendéglőben. A MLSz. a társasvárosán az érdeklődő sportbarátokat szívesen látja és őket ezennel meghívja. Kívánatos azonban, hogy a résztvevők ebbeli szándékukat legkésőbb a f. évi november hó 3-án, szerdán estig, a szövetségi titkárság címére bejelentésük, mert ellenkező esetben részükre hely nem tartatik fenn. Teriük ára 4 korona.

Az MLSz. a november 7-iki reprezentatív mérkőzésre is — mint eddig minden alkalommal — a volt reprezentatív játékosoknak szabad bemenetet biztosít és felhívja őket, hogy a mérkőzésen teljes számban jelenjenek meg és a sporttelep terü-

letén a szövetségi sapkát viseljék. Ez alkalommal azonban — miután történt jogtalanságokat elkerülendő — a szövetségi sapka viselése egymagában a belépésre nem jogosít, hanem minden volt reprezentatív játékos a MLSz.-től névre szóló tiszteletjegyet igényelhet. E jegyek Minder Frigyes szövetségi kapitánytól vehetők át a MLSz. hivatalos helyiségében november hó 3-án szerdán este 7—8 óráig.

A szövetségi taggyűlések részére a MLSz. korlátolt számban egyletti kedvezményes jegyeket ad ki, melyeknek ára darabonként 1 korona. A jegyeket minden egylet képviselőjében esak is az illető egylet igazolt footballvezetője és esakis kézpénzfűzés ellenében veheti át. E jegyek átvehetőek Minder Frigyes szövetségi kapitánytól f. évi november hó 3-án szerdán este 7—8 óráig a MLSz. hivatalos helyiségében.

Ferencvárosi Torna Club és a Magyar Testgyakorlók Köre köteleztettek, hogy az 1909 október hó 24-én tartott bajnoki mérkőzésekkel elmaradt 7/4 percel a mérkőzés terminusától számított 8 napon belül játszák le.

Engedélyezte a bizottság, hogy a Vívó és AC. — Lithographia FC. továbbá URAK. — III. ker. TVE. folyó évi november hó 1-re kisorsolva volt bajnoki mérkőzésüket október hó 31-én játszák le.

BEAC. azon kérelme, hogy az 1909 november 1-re kisorsolt BEAC. — Kőbányai TE. mérkőzésnek december hóra való elhalasztása engedélyeztessék, mint szabályellenes, teljesíthető nem volt.

Tudomásul vétetett a Győri Egyetértés TO.-nak azon bejelentése, hogy ügyei vitelére budapesti képviselőül Dr. László Simont bízta meg.

Tudomásul vétetett, hogy az Erzsébetvárosi Torna Club footballgyűléseinek vezetésével újabban Feldmann Mártont bízta meg (lakik: VII., Dob-utca 20. III. 23.)

Igazoltattak 3011-től — 3065-ig: Nemzeti Sport Club részére: Rónai Béla, Fehér József, Weiner Pál, Brüll János, Ungár József, Heltai Béla, Kapotsy Sándor, Szép József, Heim Béla, Grossmann Miksa, Deutsch Mihály, Almási Iván, Sztéhló Lajos, Medveczy Béla, Szarka László, Römer Károly, Szabó Sándor, Tóth Gyula, Kuszák László, Doctor Aladár, Bokor Péter, Palotay Alfréd, Galgóczy Nándor, Földváry Imre, Wollner Lajos, Marus Ferenc, Hartmann Alfréd, Wagner Antal, Császár Ferenc, Róth Ferenc, Haasz Rudolf, Hornyák István; — Kassai Athletikai Club részére: Fekete Károly (Pozsonyi TE.-ből); — Budapesti Postások részére: Seifert Alajos (felozsolt TLE.-ből); — MAFC. részére: Scholcz Erik, Sztolár Ede, Rosenheim Arthur; — Győri Egyetértés TO. részére: Kehely Nándor; — BAK. részére: Székely Andor; — KAOE. részére: Szalay Dezső, Sliffel Pál (mindkettő az ILSz.-ből); — Erzsébetvárosi TC. részére: Keszler Manó, Gottlieb Károly, Weitzner Jenő, Csemez Nándor; — Fővárosi Testedzők Köre részére: Szaube Vilmos; — Sportkedvelők Köre részére: Schwarz Ödön; — Lithographia FC. részére: Adler Andor; — BEAC. részére: Hozspatzky Ernő, Sonnenschein Sándor, Steiner Mihály, Schmidt Gusztáv (utóbbi a Pozsonyi TE.-ből); — MAC. részére: Riskó Elemér, Szaraz János; — Ferencvárosi Sport Club részére: Krausz Pál (ILSz.-ből)

Tudomásul vétetett Budai Jenőnek a Terézvárosi Torna lubból a Magyar Testgyakorlók Köre részére bejelentett átigazolási kérelme.

Magyar Uszó Szövetség

Elnökök: Betöltetlen. **Társelnökök:** Brüll Alfréd és Dr. Virava János. **Alelnökök:** Dr. Füzesséry Zoltán és Dr. Kovács Aladár. **Gyűléselő alelnökök:** Dr. Schneider Béla (IX. Raday-utca 49.). **Főtitkár:** Füzesséry Árpád (VI. Izabella-u. 96 sz.). **Titkár:** jkt. Tamedy Mihály (IV., Kecskeméti-u. 2.). **Penztáros:** Vadász Dezső. **Ellenőr:** Malaky Mihály.

A MUSz. intéző-bizottsága Fischer József (FTC.) által beadott felelőbeszést az alapszabályok 55. §-ának g) pontja alapján visszautasítja.

A MAFC. által rendezett Tetényi emlékszőverseny tárgyában következő határozatot hozta: Szabálytalan a MAFC. eljárása, melylyel a versenyt bejelentés és engedélyezés nélkül rendezte meg, mert azt, annak keretében 6 nyílt szám lévén, be kellett jelentenie, az általános versenyszabályok 16 és 4. §-ai alapján. Felhívja ennél fogva a MAFC. vezetőségét, hogy a jövőben a szabályok értelmében járjon el, mert különben a versenyt engedélyezni nem fogja.

A „Sportfutár” szerkesztősége által 1909 november 7-ére kiírt versenyt nem engedélyezi az előfordult szabálytalanságok miatt.

A MAFC., MAC., FTC. és Fiumei AC.-nak további uszóversenyek rendezésére addig engedélyt nem ad az általános versenyszabályok 14. §-a alapján, míg az idén megrendezett uszóversenyek eredményeit tartalmazó részletes kimutatást be nem küldik.

Dr. Füzesséry Árpád,
i. főtitkár.

DUNLOP—MINDENÜTT.

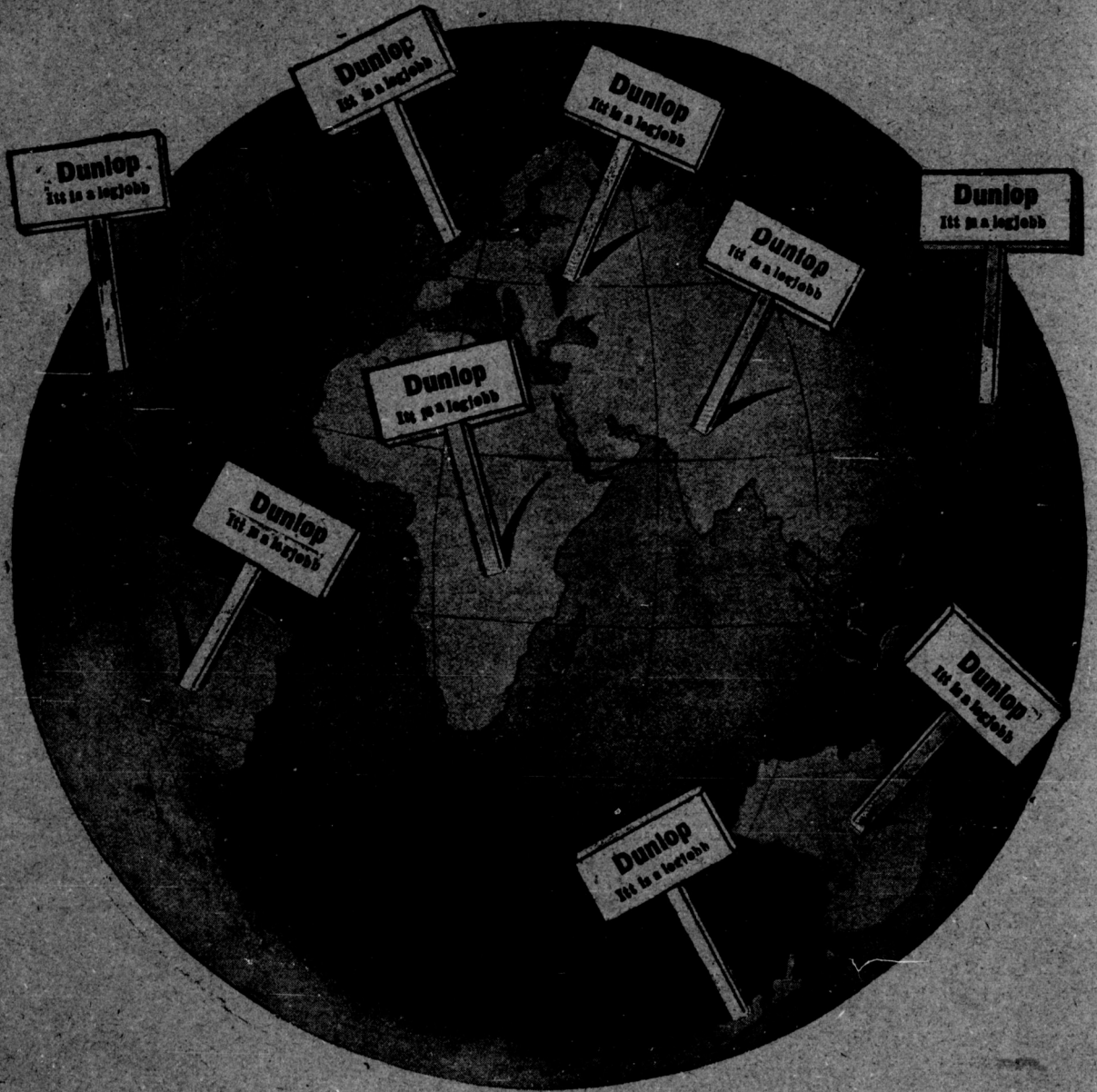

Vezérképviselőlet és raktár:

VAS GÉZA és FIA

Budapest, VI., Liszt Ferenc-tér 6. szám.

Telefon : 65—43.

Sürgőnyelm : Dunlop