

Nemzeti Sport

és az

Automobil



S. Erben & Arnold Friedmann

Sürgönyöml:
ERBENZÜNDER.

WIEN, I., Stubenring 14.

Telefon: 20.539

A Monarchia legnagyobb szaküzlete:

**AUTOMOBIL- PELSZERELESEK és
:: KELLEKEKBEN. ::**

„Erbengyújtó“ elektromagneses gyujtok.

Antiderapant „Houben“ * „Engiebert“ Pneu.

Arjegyzek ingyen!



**Tennis-raket javító,
tennis-pálya készítő
és felszerelő.**

Macher Rezső

**lawn-tennis, sport-
üzlete**

BUDAPEST

IV., Koronaherceg-utca 3.

(Az udvarban.)

Bátorkodom még szives
fig. elmét felhívni a
most sajtó alatt levő
árjegyzékemre. A világ-
hírű J. & S. Scheffield
raketek egyedüli rak-
tára Magyarország ré-
szére.



Mudin István (MAC.) klasszikus diszkoszdobása.

**Tusnádfürdői *
Sporttelep.**

Igazgató-tulajdonos
FILIPP ENDRE

Központi iroda:

VII., Városligeti fasor 7.

Megnyilik 1908. június 15-én.

**Vasutállomás, posta,
távirda, telefon.**

Vivás, uszás, evezés,
svéd torna, atletika,
lawn-tennisz, cellővé-
szet, galamblovészet,
vadász, halászat.

Téli sportok:

ski, bobsleigh, tobog-
gán, skeleton stb.

Étterem, kávéház, szállodák
minden kényelem.

Légfürdők, napfürdők.

Országos és nemzetközi versenyek.

Hölgyszalon, játéktérlek.

Paar János

Budapest, IV., Koronaherceg-utca 3.

MŰTEREM

TARJÁN-PAAR V., Városház-utca 3. sz. (Mezzanin).

34

TELEFON

75—70.

VERSENY-DJAK

az összes sportágaknak megfelelően
érnek, plaketek és jelvények hazai
gyártása.

Szám garage

Delaunay-Belleville gyár vezérképviselője.

VI. Nagy János-utca 5. Telefon: 101—56.

Legrégibb magyarországi automobil javító
műhely. Precíziós munka, szolid árak. Mo-
dern garage. Automobil-anyag, pneumatik-,
olaj-, benzin-raktár.

Tökéletesen használt automobilok jutányos árban.

Egyes szám ára 40 fillér, (vidéken 44 fillér).

Lawn-tennis. Football.



Angol és magyar sportjátékok összes kellek. Teljes lawn-tennis felszerelések. Amerikai, angol és francia prima raketek. Wright und Ditson, Slazenger, Ayres, Sykes, Davis, Bussey, Prosser, Jaques, Mass & Cie, Williams stb. gyárosok raketjei. Raketjavítások elsőrangú szakmunkás által. Versenylabdák. Slazenger, Standard, selected, Ayres, Champion, Sinnet, Climax stb. Közép és bekerítő hálók stb. Oszlopok. Raketprések. A Magyar Országos lawn-tennis szövetség hivatalos játék- és versenyszabályai. Versenyjegyzőkönyvek

Uj „Diaboló-játék“ minden kivitelben.

Hitelesített athlétikai sport-cikkek egyedüli főraktára.

Tornaszerek. Valódi olasz Perez-féle vivóeszközök. Izomerősítők. Hockey, Golf, Lovas, Polo, Croquet.

Sportöltözkek és felszerelések legnagyobb raktára. Képes sportárjegyzék ingyen és bérmentve.

Kertész Tódor

sportüzlete

BUDAPEST, IV., Kristóf-ér.

Állandó sportkiállítás.

Sport-, diszmű- és játékarúk.

Utazási és háztartási cikkek.

Alapított 1861-ben.



Litke „CASINO“ pezszyó

Budapesti főraktár:

IV. kerület, Szép-utca 11 szám.

TELEFON: 10-85.

TELEFON: 10 85.

Császárfürdő

Budapesten. Nyári és téli gyógyhely, a magyar Irgalmasrend tulajdona. Elsőrangú kénis hévízü gyógyfürdő; modern berendezésű gőzfürdő, kényelmes iszapfürdők, uszodák, török-, kö- és márványfürdők; hőlég-, szensavas- és villamosvíz-fürdők. Ivó- és belelzési kúra. 200 kényelmes lakoszoba. Szolid kezelés, jutányos árak.

Prospektust ingyen és bérmentve küld

Az igazgatóság.



HALUSKA PÉTER

érefényező és mázoló

Budapest, VI., Andrassy-út 77.

(Rózsá-utca sarok.)

Fürdőkádak és vashatosok fényezése. Elvállal minden e szakmába vágó munkákat, u. m.: épületek, kávéházak, szállodák és mindennemű butorok festését és érezését a legegyszerűbb kiviteltől a legfinomabb kivitelig.



KÖHÖGÉS ELLEN a legjobb

CONTRATUSSIN BAYER

Pasztilla-alakban is kapható!
A legcélszerűbb arc és kézkenőcs a

PARK-CLUB CRÉME.

Vörös kereszt gyógyszertár, Budapest,
VI., Andrassy-út 84.

A sportot űző közönség előtt a

THERMOS

palack nélkülözhetetlen. Télen a meleget melegen, nyáron a hideget hidegen tartja tűz és jég nélkül.

Kérjen árlapot a

Geitner és Rausch
cégtől

Budapest, VI., Andrassy-ut 8.

hol a sport összes ágazataiba vágó minden cikkből állandóan nagy raktár van.

THERMOS.

SIMON PÁL

PÁRIS SZÁLLODÁJA

BUDAPEST, Váci-körút 25. sz.

Jó hírnevű szálloda 100 szobával. Sportegyletek leszállóhelye. A margitszigeti sportteleptől 1/4 órányira. Direkt villamos összeköttetés az összes sporttelepekhez.

MLAKA JÁNOS

KÁRPITOS ÉS DISZITÓ

BUDAPEST, VI., Csengery-ú. 30.

Modern izlésű butorokat, fantasztikus diszítésekét készít. Elvállal javításokat fürdő- és nyaralótelepeken.

TOPOR ENDRE

ÉPÜLET- ÉS BUTOR-ASZTALOSMESTER.

□ BUDAPEST □

VI., EÖTVÖS-UTCA 30. SZ.

Készít mindennemű butort régi és új stílusban, belső építészeti munkát, üzletberendezést, portált terv szerinti kivitelben. Antik butorok utanzását és javítását pontosan elkészíti.

NEMZETI SPORT

és a

MAGYAR VIZI SPORT

MINDEN SPORTTAL FOGLALKOZÓ SZAKLAP.

A Nemzeti Sportot 1903-ban Fodor Károly műegyetemi vívómester alapította. A Magyar Víz Sport, előbb Magyar Evezős Sport, VIII. évfolyamában 1908. február 1-én egyesült a Nemzeti Sporttal.

Előfizetési ár: EGÉSZ ÉVRE 20 korona.
FEL 10 „
NEGYED „ 5 „

Megjelenik minden szombaton.

Előfizetések postatakarékpénztári befizetéssel lappal eszközölhetők. — Postatakarékpénztári cheque-számla 20438. Clearing-forgalom.

Főszerkesztő:
Dr. POLÓNYI DEZSŐ
laptulajdonos.

Szerkesztőség és kiadóhivatal:
VIII., ESTERHÁZY-UTCA 6. SZ.

Felelős szerkesztő:
FRIEDRICH NÁNDOR

Hirdetési képviseletünk Franciaország, Olaszország és Svájc területére:
Société Générale de Publicité „LA RÉCLAME UNIVERSELLE, PARIS.” 12. Boulevard de Strasbourg 12.

Az indulókhoz.

Irta: Friedrich Nándor.

A régi időkben az volt a legerősebb nemzet, melynek fiai legjobban forgatták a kardot. Az elsőséget az a nemzet vívta ki, amelynek fiai a népeket irtó háboruban a legerősebb és legacélosabb öklöket vitte, mely testi erővel, szívóságával, edzettségével, bátorságával és harkészségével maga alá tudta gyürni a nálánál gyengébb, harcra kevésbé rátermett népet. A hódító, a győzelmes fegyver nyomában gazdagság és vagyon, hírnév és dicsőség járt.

Más idők járnak! A népek és nemzetek mai küzdelme vérontás nélkül folyik le, de még rettenetesebb eredménnyel. A népek a munka és a kultúra fensőbbségének erejével törnek egymásra. S jaj a legyőzöttek! A véres harcban legyőzött nép újra összehozhatja magát, de a gazdasági harcban elvérzett nemzet lassu, de biztos haladással megy a végleges pusztulás, teljes megsemmisülés felé. Jogilag talán szabad marad, de a valóságban rabszolgája lesz a nálánál kulturában magasabb fokon álló idegen nemzetnek. Ez a harc testileg erősebb, szívósabb, edzettebb egyént kíván, mint a régi idők fegyveres harcosa volt, amelyhez még magasabb rendű szellemi képességek kell, hogy járuljanak. A mai, modernnek mondott korban az ilyen egyén fejlesztésére törekszik minden állam és ennek a törekvésnek folyománya az 1908. évi londoni olimpiai verseny is.

Néhány nap múlva utra keltek, hogy a világhatalmu brit nemzet talaján, a világ létezése óta talán legnagyobb atlétikai ünnepélyen résztvegyetek. Amit egy nemzet áldozatkészsége megtehet, azt a magyar megtette. A magyar kormány vezérei, *Wekerle* Sándor, gróf *Apponyi* Albert és *Kossuth* Ferenc lelkes bőkezűséggel gondoskodtak arról, hogy a harc legfontosabb eszköze bőségesen meglegyen. Soha olimpiai verseny ennél gondosabban, ennél jobban előkészítve nem volt. A Magyar Olimpiai Bizottság vezérei: gróf *Andrássy* Géza, *Muzsa* Gyula, dr. *Gerenday* György és a többi lelkes magyar sportférjak mesébe illő önfeláldozással munkálkodtak és ezért örök hála illeti

őket. Mindenki érzi és átvan hatva attól a tudattól, hogy annál többet, mint amit ők tettek, nem lehetett tenni.

Bennetek és általatok képviselve van az ifjabb magyar nemzedék színe és virága. Aki kiválóságánál fogva hivatott volt arra, hogy nemzetét e világra kiható fontosságú versenyen képviselje, az mind elment, senki sem maradt itthon. Összefogjátok mérni erőteteket, más, s nálunknál nagyobb és gazdagabb nemzetek ifjaival. Ez a faji kiválóság erőpróbája lesz. Mi itthon maradtok jól tudjuk azt, hogy van két nemzet, melynek fiai évtizedes, tradicionális alapon felépült sportjukkal döntő előnyben vannak felettetek. De bizzunk abban, hogy döntő pillanatban a lelkesedés és a lelketek- és testetekben felhalmozott ösenergia csodákat fog művelni. A küzdelem nehéz és verejtékes pillanataiban gondoljatok arra, hogy egy nemzet minden reménye, minden szeretete belétek van helyezve. Aggódva várjuk a hírt rólatok. Ha győzni fogtok, örömmámorba fog az ország uszni. Ha legyőzettek, csak azt fogják az itthon maradtok kérdezni, vajjon megtettétek-e kötelességeket?

Még egyet! A magyarnak évezredek átka az örökös visszavonás, mely annyi bajnak, csapásnak és balsorsnak volt okozója. Most, mikor nemzetünk becsületéről van szó, mikor az egész világ kulturnépe egyforma izgalommal és lázzal kíséri majd figyelemmel a londoni Stadion porondján lefolyó titáni küzdelmeket, mentesítsétek lelketeket e gyarló érzelmeiktől. Legyetek odakint, a messze idegenben szerető testvérei és segítői egymásnak. Hosszúkat át benneteket a portól és a földi salaktól ment magasabbrendű érzelmek s annak gondolata, hogy minden dicsőség, amelyet az egyén szerez, mindnyájunk legszentebb érzelmeinek tárgyára, a magyar hazára, az édes anyaföldre háramlik vissza.

És most Isten veletek! Egy nemzet szeretete és aggodalma kíséri utatokon. Midőn megérkeztek Anglia klasszikus földjére, a szabadság, az alkotmányosság

hazájában, ihlessen meg benneteket *Nelson*-nak, a lánglelkű angol tengerész örök emlékü hadiparancsa, mit akkor mondott, amikor a most már világhatalommá fejlődött Anglia jövőjéről sorsáról volt szó:

„*Hungary expects, every man will do his duty*“.

A svédrendszerű torna szabadgyakorlatairól.

Dr. Cselötei Lajos értekezése.

(Hetedik közlemény.)

A 44-ik gyakorlat.

I. rész.

Vigyázz! (álló alaphelyzet).

Kezeket csipőtartásba — Rajta! (kiinduló helyzet).

Baltámadó állás helyben — Egy!

A ballábfej helyén marad a baltérdet behajlítom annyira, hogy a térdkalács a lábujjhegyre képzelt függélyesbe essék. Egyidejűleg a *jobb láb*at sarktól sarkig három lábfejjel hátrafeszítem, s a lábfejet a lépési egyenesre 90° alatt egész járőfelületére helyezem. A test 45° alatt egyenesen előredül, a karok, vállak, fej tartása aránylag olyan mint a kiinduló helyzetben volt.

Vissza — Kettő!

vezényszóra vissza a kiinduló helyzetbe akként, hogy a bal lábát s a törzset függélyesbe feszítem, közben a jobb lábát kissé emelve a bal mellé helyezem.

Ellenoldali gyakorlat: *Jobbtámadó állás helyben — Egy! Vissza — Kettő! Pihenj!*

II. rész.

Vigyázz! (álló alaphelyzet).

Kezeket csipőtartásba — Rajta! (kiinduló helyzet).

Baltámadó állás előre — Egy!

A jobb lábfej helyén marad. A ballábát feszítve, sarktól sarkig előre-fel számított három lábfejjel gyorsan lépésbe emelem. A test erre tüstént előre dül, dülés közben a baltérdet behajlítom akként, hogy az alsó lábszár az alaplattal merőleges, lábfej előre-le feszítve legyen. A fej, nyak, törzs, a jobb láb-sarokig egyenesbe essék. A ballábát hajlított térdrel dobbanás kerülésével lábujjhegyre s rögtön utána egész járőfelületére helyezem. A két lábfej helyzete aránylag olyan, mint a kiinduló helyzetben volt, távolságuk sarktól sarkig három lábfejjel.

A jobb láb és a törzs 45° alatt egyenesen előre dül, a baltérdkalács a ballábujjhegyre képzelt függélyesbe esik, a fej, vállak, karok tartása aránylag olyan, mint a kiinduló helyzetben volt.

Vissza — Kettő! vezényszóra a kiinduló helyzetbe vissza. A jobb lábfej helyén marad, a ballábát gyorsan egyenesbe feszítem, a nyert lendülettel a jobb lábát s a törzset függélyesbe, a ballábát pedig a jobb mellé helyezem.

Ellenoldali gyakorlat: *Jobbtámadó állás előre — Egy! Vissza — Kettő! Befejezésül: Pihenj!*

III. rész.

Vigyázz! (álló alaphelyzet).

Zártállás — Kezeket csipőtartásba — Rajta! (kiinduló helyzet).

Bal — Jobbtámadó állás előre — Egy!

Vissza — Kettő!

Pihenj!

A lábfejek a támadó állásban is a lépési egyeneshez záródnak.

A 45-ik gyakorlat.

I. rész.

Vigyázz! (álló alaphelyzet).

Jobbtámadó állás előre — Kezeket csipőtartásba — Rajta!

A jobbtámadó állást veszem fel, mint a 44-ik gyakorlatnál, s egyidejűleg a kezeket csipőtartásba hajlítom. (Kiinduló helyzet).

Páros kézfejlesztés részsutos magastartásba — Egy!

A kézfejeket a csipőről emelve, összezárt s a válltartáshoz hajlított ujjakkal, az alsókar segélyével, természetes nyugodtsággal, vállszélességű párhuzamos mozgással válltartásba hajlítom. A felsőkar eddig helyben marad. A válltartásban azonban nem tartok szünetet a mozgásban, hanem az alsó és felső karokat, a kézfejeket, a két oldalon párhuzamos mozgással, a törzssel egyenes vonalú részsutos magas tartásba feszítem.

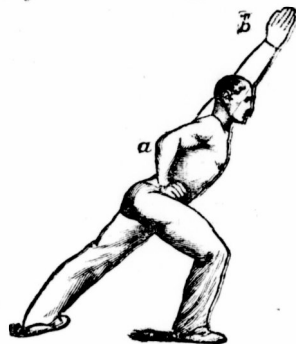

Vissza — Kettő!

A leirt uton a kezeket csipőtartásba hajlítom.

Néhányszori ismétlés után: **Pihenj!** vezényszóra az álló alaphelyzeten át bármelyik pihenő helyzetbe térek.

II. rész.

Vigyázz! (álló alaphelyzet).

Baltámadó állás előre — kezeket csipőtartásba — Rajta!

(Kiinduló helyzet).

Páros kézfejlesztés részsutos magastartásba — Egy!

Vissza — Kettő! Pihenj!

A 46-ik gyakorlat.

Vigyázz! (álló alaphelyzet).

Baltámadó állás helyben — Kezeket válltartásba — Rajta!

A „baltámadó állás helyben“-t végzem mint a 44-ik gyakorlatnál, egyidejűleg a kezeket válltartásba hajlítom. (Kiinduló helyzet).

Váltogatott kézfejlesztés, az egyik kéz részsutos magastartásba, a másikat részsutos mélytartásba — Egy!

A balkezet részsutos magastartásba, a jobb kezet részsutos mélytartásba feszítem. A részsutos magastartásba feszített kéz a törzs, a hátrafeszített lábszár egyenes vonalat képezzenek, a részsutos mélytartásba feszített kar egy kissé eltartson a testtől, a két kéz tartása egymáshoz lehetőleg párhuzamos legyen.

Kettő!

Mindkét kezet válltartásba hajlítom.

Három!

A jobbkezet részsutos magastartásba a balkéz részsutos mélytartásba feszítendő.

Négy!

Mindkét kezet válltartásba hajlítom.

Befejezésül: **Pihenj!** vezényszóra az álló alaphelyzeten át bármelyik pihenő helyzetbe térek.

(Folytatjuk.)

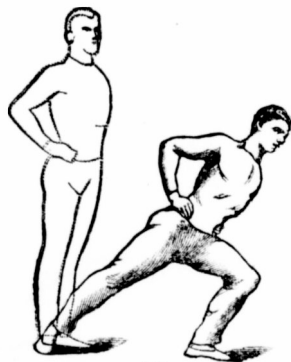



A magyar nyolcas csapat az olimpiádon.

A június 30-án tartott ülésen az evezős szakosztály végre véglegesen összeállította a nyolcas csapatot. A magyar színeket a Pannonia evezős klubnak idei szerepléséből már ismert szenior-nyolcasa fogja képviselni az olimpiádon. Ez az összeállítás hosszas gondolkodás és próbálgatás eredménye. A kora tavasszal tartott olimpiai üléseken annak a kérdésnek eldöntését, hogy egyleti avagy válogatott lesz-e a nyolcas, a budapesti és bécsi versenyeken mutatkozó eredményektől tették függővé, és pedig igen helyesen azért, mert ezzel a hazai sportéletet akarták megkímélni attól a veszteségtől, mely egy válogatott nyolcas korai összeülése esetén az egyletek közötti csapatversenyzés kimaradása miatt azt feltétlenül érte volna, másrészt azért, mert ezzel a bizottság azt akarta elérni, hogy az egyletek a kiküldetés díszességében való osztozkodás reményében minél több versenyzőt állítsanak tréningbe. Sajnos, a pesti egyletekre az olimpiádtól sem volt képes felvillanyozóan hatni, s azok, amelyek már évek óta aluszszák többé-kevésbé mély álmukat, erre a hívó szövegére sem álltak ki a küzdőterre. Csak a Pannonia és a Duna nyolcásai jelentek meg úgy, mint már évek óta, egyedül a víz. S ezzel már korán nyilvánvaló lett, hogy a magyar nyolcas összeállításánál csak a Pannonia és a Duna versenyzői jöhetnek számításba. A két nyolcas első találkozása a bécsi jubileumi regattán történt meg, mikor is a Pannonia nyolcása várakozást felülmúló könnyűséggel győzte le a Duna nyolcasát. A legyőzött csapatnak az a mentsége, hogy nem a rendes összeállításban evezett, megdőlt a regatta második napján, mikor ellenfelétől a rendes összeállításban ugyanugy kapott ki, mint előző napon. A Pannon-csapat szép összmun-kája s a finishben mutatott jó kondíciója, az a könnyedség, melylyel a versenyt nyerte, a szemlélőkben azt az impressziót keltette, hogy ez a csapat, az amint van, méltó az olimpiai kiküldetésre, s hogy kár volna érte, ha megbolygatnák. Volt azonban még valami, ami a hozzáértőket gondolkodába ejtette, s ami akadály volt a döntésnek. A Duna-nyolcas négy legjobb evezőséből összeállított négyes csapat ugyanis Bécs város díjában egy másodosztályú versenyben megverte, ha nem is fölünyesen, a Pannon-nyolcas négy gyengébb evezőséből összeállított négyes csapatot, s ezt az eredményt ösz-szevetve a nyolcasok között ellentétes nagy különbséggel, közel-fekvé volt az a föltézés, hogy a Duna-nyolcasban a két vagy három legjobb ember jobb, mint a Pannon-nyolcas két vagy három leggyengébb embere. Próbát kellett tehát tenni, s az evezős-szakosztály folyó hó 22-én a kipróbálást el is határozta. Bánóról, Herezegről és Erdélyiről volt szó, mint akikkel a Pannon-nyolcas esetleg meg lehetne erősíteni. Ámde a próbák azt mutatták, hogy egyedül Bánó az, akinek kombinálásával a Pannonia-nyolcas feltétlenül nyerne erőben. Az ő stílusa csaknem ugyanaz, mint a Pannonia nyolcaséi, vízfogása kitünő, és energiája is alkalmassá tenné az állóképes csapatban való együttvezésre. Csak a sulya okozott nehézséget. Ő ugyanis 90 kiló, míg a Pannon-csapatban csupa 70—74 kilós ember ül, tehát őt csak azon esetben lehetett volna használni, ha az ő sulytöbbletét — oldalüléses hajóról lévén szó — egy közvetlenül előtte vagy mögötte ülő másik nagy sulyú ember ellensúlyozhatta volna. Ez pedig csak Payr lehetett volna, aki a Duna-nyolcasban az egész

versenyen végig szépen és nagy erővel dolgozott. Ő rá azonban azért nem lehetett számítani, minthogy a londoni olimpiára mint birkózó küldetett ki, s így a nyolcas tréningben nem vehetett volna részt. S ezen oknál fogva Bánót is el kellett ejteni, habár az ő részvételével a magyar csapat nagy erőt nyert volna. Erdélyi, habár szintén jó evezős, nem felelt meg a hozzá fűzött nagy várakozásnak s így egyedül ő miatta megbontani egy csapatot, amely oly feltűnően szép öszmunkát produkált, nem látszott észszerűnek. Herezegről azért kellett lemondani, mivel magántermészetű okok miatt nem mehet ki Londonba a csapattal.

Minthogy egy nyolcas csapat csak a kifogástalan öszmunka által érhet el eredményeket, és klassziszt csak a hibátlan összeállítás adhatja meg, a bécsi eredmény és a fentiek alapján kétségtelen, hogy jelenleg itthon jobb nyolcas nem állítható össze, mint a Pannonia jelenlegi szenior-nyolcása. A június 28-iki szegedi regatta erre nézve eloszlát minden kétséget. A rövidebb szegedi pályán a Pannon-nyolcas négy hoszszal könnyen győzött ugyanazon nyolcas fölött, melyet Bécsben hoszszabb pályán csak két hoszszal győzött le. S azt hisszük, hogy ezzel a Bécs város díjának az eredménye is korrekciót nyert, mert lehetetlen, hogy a nagy tételnyit a Pannonia-nyolcasnak négy embere csinálta csupán.

Az olimpiai bizottság döntése tehát mindenképp megnyugtató, mert reális számitáson, kipróbáláson és többször ismétlődött versenyeredményen alapul. Az összeállítás a kiküldött csapatnak a következő:

1. Klekner Sándor, 2. Haraszthy Lajos, 3. ifj. Szében Antal, 4. ifj. Éder Róbert, 5. Hautzinger Sándor, 6. Várady Jenő, 7. Wampetich Imre. Stroke: dr. Kirchknopf Ferenc. Kormányos Vaskó Kálmán.

Kirchknopf, Wampetich, Várady, Hautzinger régi oar evezősök, kik hazánkban a legelső klassziszt képviselik s kiknek elsőrendű képességei minden kétségen felül állanak. Éder is igen jó, Haraszthy, Szében és Klekner pedig a hoszsu tréning alatt az előttük ülők stílusát annyira elsajátították, hogy szívósságuk birtokában a nyolcast igen szépen egészítik ki. Vaskónál pedig a kormány a legjobb kezekben van.

Ennek a csapatnak tréningjét Gillemot mester veszi át, kít az olimpiai bizottság együtt küld ki a csapattal s kinek keze alatt a csapat még biztosan javulni is fog.

Szegedi regatta.

A Tiszai regatta szövetség ez évi versenye elé nagy várakozással tekintettünk, mert a nyolcas verseny a Pannonia és Duna újabb találkozása volt. A Duna erősen készült a versenyre, csapatját még Vágóval is megerősítette és Gillemot biztosra vette, hogy ezzel a csapattal jóval közelebb fog végezni a Pannonia csapatához, mint Bécsben. Az eredmény az, hogy a Pannonia hajóját, bírói ítélet szerint, 3 hoszsznyi tiszta víz választja el, tehát 4 nyolcas hoszszal könnyen győz. A Pannonia legénysége minden regattán teljesen ugyanaz volt, ma már bámulatos öszmunkájával nagy erővel, sebességgel halad. A bécsi regattán győngéledő hármasuk is kiheverte muló indiszpozícióját, úgy hogy az olimpiai regattára küldendő eme reprezentatív csapatról egész nyugodt lelkiismerettel mondhatjuk, hogy a legjobb, amit csak kiállítani tudunk és ott tisztességet fog szerezni a magyar szövetségnek. A Duna-nyolcas emberei közt néhány kiválóan erős, de egyuttal igen sulyos evezős foglal helyet, s szemre a Duna-csapat épp ezért igen imponáló, de a nyers erő az evezésben nem elegendő. Hoszsu idő kellene, míg megtanulnák a stílus-evezést, a finom munkát, melyet a csapat ma még teljesen nélkülöz. A tiszai regattán szél volt és hullám, a nyolcasnál már ugyan felényi se, mint a regatta elején s lám az erős emberek 800 méter után oly fáradtak, hogy a stílus evezősök innen úgy mennek el tőlük, ahogy akarnak.

Jelvények, plakettek, érmek, tiszteletdíjak

izléses és olcsó kivitelben

FABRI I. és társa Ferenciek-tere 2. sz., Király-bazár.

Budapest székesfőváros szerződötett a Magyar Athletikai Szövetség a Magyar Athletikai Club □ □ és több előkelő egyesület szállítója

A regatta másik érdekessége a vidéki egyletek versenye volt. Mindkét négyest a temesvári jól összevezetett és szép munkát produkáló csapata nyerte meg. A versenyek elején uralkodó nagy hullámoktól pedig megijedtek, mert a keskeny Begán ök hullámot sohasem kaptak és így arról szübh a győzelmük, hogy e szokatlan körülmény se tudta őket visszavetelni, ami jó trainingjük egyik fényes bizonyítéka. A junior négyesben ellenfelük a Tisza szolnoki evezős egylet volt, ki 1500 m.-nél a versenyt feladta. A senior négyesben a szegedi csapattal, kik előtt a víz sem volt ismeretlen, kemény versenyük volt. A vezetés váltakozott, hol az egyik, hol a másik volt elől, míg végül az utolsó 300 méteren küzdi ki alig egy hossznyi győzelmét. A szegedi csapat hosszabb traininggel első rangú csapattá lehet; egyesük kezdő evezős volt.

A regatta idej rendezése a tavalyit messze fölülmulja. Először is a cél egy kilométerrel feljebb tüzetett ki, miáltal a pályán csak annyi görbület volt, mint a budapestin, azzal a különbséggel azonban, hogy a célnál várakozó nézők az egész pályát elejétől végig láthatták. Az indítást kifogástalan precizitással Meák Gyula, volt bajnok evezősiünk végezte. A regatta után rendezett társasvaconán osztották ki a versenydíjakat, mely alkalommal Csonka Ferenc, a Tiszai regatta szövetség alelnöke, emelkedett szép beszédében az evezés további lankadatlan művelésére buzdította ifjuságunkat. Kivüle beszéltek még dr. Gerle Imre, a magyar ev. egyll. szövetsége képviselőjében Keller Béla, továbbá a temesváriak nevében Takaró Imre, ki a temesváriak további buzgalmaról tett szép beszédében fogadást és Pannonok részéről dr. Záborszky István.

A verseny részletes eredménye a következő:

I. *Négyezős-verseny kormányossal, palánkos hajóknak.* Zárt verseny, a vidéki egyletek tagjai számára, „Tiszai Regatta-Szövetség vándordíja, alapított 1905-ben”, mely díj végleges megnyerése, ha nem is egymásután következő, háromszori győzelemhez van kötve. Harmadik mérkőzés. Védő: „Tisza Evezős-Egylet.” 2 győzelem. Első hajó legénységének ezüstérem.

1. Temesvári Csónakázó-Egylet: Habermann Oszkár, Kayser Elek, Sofró Béla, Benedek Jenő, korm. Gulácsy Dezső. Idő 7: 42.

2. Tisza Evezős-Egylet, Szolnok: Surgóth Aladár, Zrumetzky Viktor, dr. Benkő Ferenc, Szathmáry Ferenc, korm. ifj. Bagossy Károly. Feladta.

3. Szegedi csónakázó-egylet nem indult.

II. *Négyezős-verseny kormányossal, legjobb hajóknak.* Nyílt verseny. „Örökös vándordíj, alapította a Magyar Evezős-Egyletek Országos Szövetsége 1897-ben”. E díjat a győztes egylet csak egy évre nyeri meg s a Szövetség következő évi versenyén védeni tartozik. 9-ik mérkőzés. Védő: „Pannónia Evezős-Club, Budapest.” Első hajó legénységének ezüstérem.

1. Pannónia Evezős-Club, Budapest: Wampetich Imre, Várady Jenő, Hautzinger Sándor, dr. Kirckhknopf Ferenc, korm. Vaskó Kálmán. Row-over; időmérés nem volt.

Neptun és Duna budapesti egyletek nem indultak.

III. *Egyes verseny, legjobb hajóknak.* Nyílt verseny. „Szeged város vándordíja, alapított 1897-ben”; mely díj végleges megnyerése, ha nem is egymásután következő, háromszori győzelemhez van kötve. 9-ik mérkőzés. Védő: Levitzky Károly, a „Nemzeti Hajós-Egylet” tagja (2 győzelem 1905, 1907), Mammó Miltiades, a „Pannónia Evezős-Club” tagja (1 győzelem 1902), Wetzel György, a „Nemzeti Hajós-Egylet” tagja (1 győzelem 1901), Raics Lajos, a „Pannónia Evezős-Club” tagja (1 győzelem 1900), Paukovits Ernő, a „Neptun Budapesti Evezős-Egylet” tagja (2 győzelem 1898, 1899), Fodor Jenő, a „Szegedi Csónakázó-Egylet” tagja (1 győzelem 1897). Elsőnek ezüstérem.

1. Nemzeti Hajós-Egylet, Budapest: Levitzky Károly, Row-over; időmérés nem volt.

Neptun Budapesti Evezős-Egylet: ifj. Mészáros József nem indult.

A Nemzeti hajós-egylet e győzelmével a díjat végleg megszerzi.

IV. *Négyezős-verseny kormányossal, kezdők számára, palánkos hajók.* Zárt verseny a vidéki egyletek tagjai számára.

„Maros-Aradi Evezős-Egylet vándordíja, alapította néhai Vásárhelyi Béla ur 1905-ben”, mely díj végleges megnyerése, ha nem is egymásután következő, háromszori győzelemhez van kötve. Harmadik mérkőzés. Védő: „Tisza Evezős-Egylet”, Szolnok (1 győzelem 1907). „Maros-Aradi Evezős-Egylet” (1 győzelem 1905). Első hajó legénységének ezüstérem.

1. Temesvári Csónakázó-Egylet: Habermann Oszkár, Kayser Elek, Sofró Béla, Benedek Jenő, kormányos: Gulácsy Dezső. Idő 8: 3¹/₂.

2. Szegedi Csónakázó-Egylet: Dr. Landesberg Jenő, dr. Perhás Béla, dr. Malina Lajos, Csonka Ferenc ifj., korm. Kaszó Elek.

Tisza Evezős-Egylet, Szolnok nem indult. Három negydehosszal nyerve.

V. *Nyolcevezős-verseny kormányossal.* Nyílt verseny. Vándordíj, alapította néhai Vásárhelyi Béla ur 1901-ben, melynek végleges megnyerése, ha nem is egymásután következő, ötszori győzelemhez van kötve. Ötödik mérkőzés. Védő: „Pannónia Evezős-Club” (3 győzelem 1902, 1905, 1907). „Nemzeti Hajós-Egylet” (1 győzelem 1901). Első hajó legénységének ezüstérem.

1. Pannónia Evezős-Club, Budapest: Klekner Sándor, Haraszthy Lajos, ifj. Szobeny Antal, ifj. Eder Róbert, Hautzinger Sándor, Várady Jenő, Wampetich Imre, dr. Kirckhknopf Ferenc, korm. Vaskó Kálmán. Idő 6: 37.

2. Duna Budapesti Evezős-Egylet: Erdélyi Jenő, Patak Hugó, dr. Sacher Róbert, Gluzek Ferenc, Bánó Manó, Payr Hugó, Vágó Károly, Hercegh Béla, Szomjas János korm.

A starttól 200 méterig $\frac{1}{4}$ hosszal vezet a Duna evezős-egylet, majd innen 500 méterig egy vonalban haladnak. Innen a Pannónia elhuz és tetszés szerint könnyen 4 hosszal győz.

Belföldi hírek.

EVEZŐS-KIKÜLDETÉS. A magyar olympiai bizottság hosszas és lelkiismeretes megfontolás után megállapította a kiküldendő evezősök névsorát. A kiküldendő skiffisták Levitzky Károly és Killer Ernő. A nyolcas evezősei pedig a Pannónia kiválóan összevezetett teljes senior nyolcas. Ezen egyhangú határozat rögtön közzétett az olympiai nagybizottsággal, ki azt tudomásul vette és másnap július 1-én a kultuszminiszterium által. E versenyök tehát július 5-én este 10 órakor a központi pályaudvarról indulnak el. Az utazás két csoportra osztatik és Bécstől megy együtt. Egyik, amely anyagatról indul, Muzsa Gyula orsz. képviselő vezetése alatt áll, a másik Horty Jenő vezetése alatt a központi pályaudvarról indul. A központi pályaudvarról indulnak az evezősök is. Este 9 órakor lesz a találkozás a pályaudvaron. Mindenki csak a hivatalosan megállapított ruhában tartozik az ellenőrzés céljából megjelenni. Mikor e sorok megjelennek, már utban vannak Anglia felé. Tegye őket büszkévé az a kitüntetés, hogy ők képviselhetik a magyarokat Henleyben és acélozza meg izmaikat a nagy küzdelemre az, hogy a világ szeme van rajtuk a nemzetek nagy küzdelmében.

A VÁCI REGATTA NEVEZÉSEI sokkal jobban sikerültek, mint a budapesti regattáé. A tíz számból álló versenyre összesen 30 nevezés adatott be. És pedig ami a legérdekesebb a vidékiek részére fentartott számokra 5—5 nevezés, s a középiskolai tanulók versenyére 4 nevezés érkezett. A középiskolai tanulók azonban szintén mind vidéki csapatok, szinte érthetetlen, hogy itt Budapesten még egyetemist csapatok sineresek, nem is szólv a budapesti középiskolai tanulók evezéséről. A fővárosi egyletek közül a Nemzeti és Sirály ismét csak skullistákkal jelentek meg, a Neptun, Duna és Pannónia azonban csapatjaikkal fognak megjelenni. A Duna kitűnő nyolcasával a Pannónia juniorjai fognak találkozni s mindenesetre a két nyolcas küzdelme lesz a nap legérdekesebb versenye. A másik nyolcásra szintén két csapat nevezett csupán, holott ugy a Nemzeti Haekel srokelolása mellett készült egy csapattal, de vállalkozásukat hamar leszerelték, ép így a Neptunok is. A Pannónia harmadik nyolcast is állit ki az idén, e számra míg egy csapatja Henleyben evez, két nyolcasa küzd Vácon is. E nyolcas csupa kipróbált és előbbi években trainingben már részt vett erőkből állított össze, kit Gyurmán Dezső, a tavalyi győztes junior-nyolcas strokemánja fog

KODAK

gépek elismert elsőrangú kamarák.

Napfény melletti előhívó készülékek 6:50 K.-tól feljebb.

Minden jobb szaküzletben kaphatók.

KODAK, Gesellschaft, m. b. H. Wien, I., Graben No. 29.

strokeolni. A race-négyes is szenzációsnak ígérkezik, mert a Duna kitiűnő csapatjával fog összekerülni a Neptun győztes juniorja, melyet Mészárosal, a kitiűnő skullerrel és Hausner Dezsővel megerősítették. A 2 skiff (klinker és race) teljesen azonos társaság fog találkozni. Nem tudjuk, hogy Mészáros mind a 4 versenyében fog-e evezni. Ha igen, úgy a klinker skiffben neki lesz a legjobb hajója is (a „Pannonia” angol klinker skiffje), ami nagy tudásához társulva feltétlen győzelmet biztosít neki. A race skiffben Mészárosnak a mindinkább formába jövő Graf lesz ellenfele. A doublóban a Pannonia kitiűnő és könnyű hajója, melyben Pesten és Bécsben is győzött egylete, lehet, hogy a Nemzetinek juttatja a babért, a Neptun csapattal szemben. A vidéki egyletek versenyében egyik legkitiűnőbb csapat lesz mindenesetre a temesvári evezős egyesület Szegeden győztes jól összevezett csapatja. Méltó partnerük lesz mindenesetre a váciak négyese, melyek közül a Hufnagel által strokeolt csapat az erősebb. A komáromiakat is jó hír előzi meg; a legáltalabban, a még alig egy éves egyesület, az Esztergomi hajósegy. csapata a legismeretlenebb. Az egyes nevezések a következők:

I. *Váci hölgyek dija.* (Négyezős palánkos verseny, vidéki egyleteknek.) 1. Váci Sport-Egyesület evezős-osztálya (Nagy Sándor, Meisner János, Horváth Kálmán, Velszer Ferenc, Mandola Elemér dr.). 2. Temesvári Csónakázó-Egyesület (Habermann Oszkár, Kayser Elek, Sofró Béla, Benedek Dezső, Gulácsy Dezső). 3. Tisza E. E., Szolnok (ifj. Bagossy Károly, Surgoth Aladár, Benkó Ferenc dr., Zrumetzky Viktor, Szathmáry Ferenc). 4. Esztergomi H. E. (Schenkengel Antal, Farkas Jenő, Müller Gyula, Matus Gyula, Dobó Aladár). 5. Váci Sport E. E. o. (Tóth Sándor, Pertik Béla, Bárdos Ernő, Hufnagel Sándor, Dobó László).

II. *Felsőduinai dija.* (Egyes verseny, legjobb hajók.) 1. Neptun E. E. (Mészáros József). 2. Sirály E. E. (Oppler Pál). 3. Nemzeti H. E. (ifj. Gráf Vilmos).

III. *Jubileumi emlékverseny-dija.* (Négyezős verseny, legjobb hajók.) 1. Duna E. E. (László Béla, Gluzek Ferenc, Sárosi Róbert dr., Patak Hugó, Szomjas János). 2. Neptun E. E. (Mészáros József, Hausner Dezső, Milits Gyula, Woratsek Károly, Segesváry Béla).

IV. *Szövetségi dija.* (Egyes verseny, palánkos hajók.) 1. Neptun E. E. (Mészáros József). 2. Sirály E. E. (Oppler Pál). 3. Nemzeti H. E. (ifj. Gráf Vilmos).

V. *Komárom város dija.* (Négyezős verseny, palánkos hajóknak.) 1. Komáromi Sp. E. e. o. (Fábián Nándor, Csukás Béla, ifj. Velez Zsigmond, Soós Jenő, Gheczy János). 2. Temesvári Csónakázó-Egyesület (az I. számban nevezett csapat). 3. Tisza E. E., Szolnok (az I. számban nevezett csapat). 4. Esztergomi Hajós-Egyesület (az I. számban nevezett csapat). 5. Váci Sp. E. e. o. (Horváth Kálmán, Velez Ferenc, Bárdos Ernő, Hufnagel Sándor, Dobó László dr.).

VI. *Pest vármegye dija.* (Négyezős-verseny kormányossal, legjobb hajók.) 1. Neptun e. e. (a III. számú versenyben nevezett csapat). 2. Duna e. e. Sárosi Róbert dr., Gluzek Ferenc, Szanyi Ödön, Patak Hugó, Szomjas János).

VII. *Váci székes káptalan dija.* (Kettős párevezős-verseny.) 1. Nemzeti h. e. (ifj. Gráf Vilmos, Puria Jenő dr.). 2. Neptun e. e. (Mészáros József, Sebes Bálint).

VIII. *Csáky Károly gróf, váci megyés püspök dija.* (Nyolcevezős kormányossal, Palánkos hajók.) 1. Pannonia e. e. (Faubel Gusztáv, Kubassy Emil, Horváth Elemér dr., Szelnár Aladár, Krempels József, Novák Mór, Záborszky István dr., Gyurmán Dezső, Koch Károly). 2. Váci Sport-egyesület evezős oszta. (Nagy Sándor, Meisner János dr., Horváth Kálmán, Velez Ferenc, Tóth Sándor, Pertik Béla, Bárdos Ernő, Hufnagel Sándor, Dobó L. dr.).

IX. *Vác város dija.* (Nyolcevezős-verseny. Legjobb hajók.) 1. Pannonia e. e. (Klekner Sándor, Schärtlin György, Daday Dezső, Józsa László, Jesze Kálmán, gyéresi Szász Sándor, Németh Ernő, Szabeny György, Raics Lajos). 2.

Duna e. e. (László Béla, Patak Hugó, Ács László, Gluzek Lóránt, Szanyi Ödön, Gluzek Ferenc, Sárosi Róbert dr., Hercegh Béla, Szomjas János).

X. *Középiskolai tanulók versenye.* (Négyezős kormányossal.) 1. Győri főreálisk. I. csapata. 2. Esztergomi középisk. tanulók. 3. Váci középiskola. 4. Győri (középisk.) főreálisk. tanulók II. csapata.

AZ „ELŐRE” EVEZŐS-EGYESLET, melynek megalakulásáról hirtedantunk már a jövő évben megkezdheti működését. Az „Előre” Evezős-Egyesület kérvényt intézett a fővárosi tanácshoz, amelyben elmondja, hogy az egyesület f. é. május 2-án megtartván alakuló közgyűlését, alapszabályait megerősítés végett a belügyminiszteriumhoz benyújtotta; hogy működését megkezdhesse, arra kéri a tanácsot, hogy az egyesület vízi uszó csónakházának a Dunán való elhelyezésére és a parthoz való megerősítésére a pesti oldalon, a Margithidtól a Viktória-malomig terjedő partrészen sziveskedjék helyzet engedni ugyanolyan kedvezményekkel, mint amikövében a többi csónakázó-egyesület is részesül. A kérvény kiadatkán a mérnöki hivatalnak, a hivatal előterjesztésében foglaltak alapján a tanács a következő határozatot hozta, melyet a legutóbb tartott közgyűlés is jóváhagyott.

A tanács a mérnöki hivatal indokolt előterjesztésére javaslatba hozza a székesfőváros törvényhatósági bizottsága t. közgyűlésének, hogy méltóztassék a folyamodó egyesületnek, vizen uszó csónakházának a Dunán való elhelyezésére kért és a Duna balpartján az V. kerületben a felső rakparton az 1908. évi Dunapart bérleti beosztásban 21 folyó számot nyert 56^{2/100} méteres szabad kikötőt az 1908. évi július h. 61-étől a visszavonásig 1 évi felmondás mellett és a székesfőváros tulajdonjogának elismerése fejében évenként egy darab 20 koronás arany leütése mellett, ugyanolyan feltételek alatt, mint amelyek a Duna evezős-egyesülettel 26.322/897, és a Hunnia csónakázó-egyesülettel 36.808/894. sz. a. kötött szerződésekben meg vannak állapítva — átengedni. Feltétlenül kikötötték még, hogy amennyiben a felette lévő ingyen uszoda akár a folyó évben, akár pedig a jövőben lejjebb lenne helyezendő, akkor a folyamodó egyesület köteles a részére kijelölt új helyre átmenni és a csónakját ott kikötöni. Továbbá általánosságban feltételül kikötötték, hogy ha bármely közérdek azt kívánná, akár más oknál fogva — mit a főváros egyoldalul jogosult megállapítani — hogy a csónakda más helyre helyeztessék át, ennek az egyesület a megállapítandó záros határidő alatt eleget tartozik tenni, sőt ha megfelelő helyet a főváros nem adhatna, emiatt sem léphet fel az egyesület semminemű kárterítési igényvel. A parti területet az egyesület nem foglalhatja el, az teljesen szabadon hagyandó, rajta csak a csónakda megfelelő kikötése és az arra való jutáshoz szükséges hid helyezhető el.

Külföldi hírek.

AZ EGYIK ANGOL OLYMPIAI CSAPATOT a Leander Rowing Club fogja képviselni. E csapat a Henley-regattára nagy balmultra nem nevezett. E csapatot M. W. A. Fletscher készíti elő. Junius 27-én teljes pályát eveztek 8 p. 10 mp. alatt. Ezen 2413,5 m. (1 és fél angol mérföld) pályaevezést átszámítva a 2000 méteres bécsi álló vízre 6.48-as időt kapunk. A Pannonia nyolcaca tudvalevőleg 6.20 alatt evezte meg. A Pannonia 6.20-as idejét a 2400 méteres pályára kitöltve 7.36 időt kapunk a Leander 8.-10 es idejével szemben. Ez ugyan csak elméleti okoskodás, de az összehasonlítás alapjául véve, megállapíthatjuk, hogy a még mindig fejlődésre képes csapat Henleyben az elsők közé fog tartozni. A Leander csapatban eveznek a következők: F. S. Kelly (bow.) B. C. Johnstone, A. G. Kirby, Guy Nickals; C. S. Burnell; R. H. Landonson; R. B. Etherington-Smith; H. C. Buckwall (stroke); G. S. Maclagan (cox). A másik csapat a cambridgei nyolcas, mely a következőképp alakul: F. H. Jerwood, H. M. Goldsmith; O. A. Carver; H. E. Kitching; J. S. Burn; E. G. Williams; E. W. Powell és D. C. R. Stuart (stroke); R. F. Boyle (cox). A cambridgei csapatot Mr. W. Dudley; Ward és C. W. H. Taylor coacholja.

A JÖVŐ ÉVI BÉCSI VERSENYNAPOKAT már megállapította a Wiener Regatta Verein igazgatóságának legutóbbi ülése. E szerint a bécsi nagy regatta junius 13-án, a folyamregatta junius 27-én rendeztetik. A távversenyt pedig, nem mint eddig tavasszal, de ősszel fogják megtartani, ennek napjau szeptember 27. tüzetett ki. A budapesti versenyek napjai, melyek szoros összefüggésben vannak a bécsi napokkal, így tehát valószerűleg a bécsi utáni vasárnap lesz, mert előtte még igen korai idő volna. A bizonytalan napokon még komoly tréningbe az egyesületek nem foghatnak.

HORNER ARTHUR bookmaker

TELEFON: 75—09.

BUDAPEST, VII., Erzsébet-körút 4. szám (félemelet).

TELEFON: 75—09.

A BERLINI KÖZÉPISKOLAI TANULÓK REGATTÁJÁT június 28-án tartották meg a grünaui tón. A versenynek különös érdekességét kölcsönözték, hogy a német császári regattára díjat adományozott, e díjat a „Gymnasium zur Grauen Gloster“ nyerte el, második lett a Friedrich Werder'sche Oberrealschule, harmadik a Kaiser Wilhelm-gymnasium. A juniorok-versenyét, kik még középiskolai regattán nem vettek részt, két csoportban tartották meg. I. csoport a könnyű súlyú csapatok részére, a II. csoport a nehéz súlyú csapatok részére volt fenntartva. A verseny után evezés felvonulást rendeztek iskoláink csoportokban, hol a szép testmunka és tömeges evezéseért pontozták külön jutalomra az iskolákat. E felvonulásban 60 hajó vett részt.

A FRANKFURTI REGATTA minket magyarokat közelebből is érdekelt, először, mert tavaly egy magyar csapat a Kirchknopf dr. által strokeolt négyes vett azon részt és így az ottani társaságot részben ismerjük, másfelől pedig az olimpiádon résztvevő csapatok is vettek azon részt. A császári-díjat megnyerte 6.41 alatt a Mainzer Ruder Verein az a csapata, mely tavaly a Pannonia által versenget szenvedett. Második lett a Ludwigshafeni RV. négyese 6.45 $\frac{1}{2}$ alatt, míg harmadik lett a Societe Royale de Sport Nautique à Gand alatt e négyes tagjai pedig tavaly a Grand-Cupben győztes Henley-nyolcasban eveztek. A non cox négyesben a mainzai még nem oly otthonosak, e versenyt a Ludwigshafeni RV. nyerte meg. A frankfurti Germania második, Mainz harmadik és a belga csapat negyedik. A német szövetségi nagy négyes versenyt, melyet kormányos hajóban eveznek, már ismét a Mainzer RV. nyerte meg Ludwigshafen előtt $\frac{1}{2}$ hosszal. A nagy nyolcas versenyt a frankfurti Germania nyerte 6.13 $\frac{1}{2}$ alatt, második Mainz RV. 6.13 $\frac{1}{2}$, harmadik a Mannheimer RG. 6.22 alatt és csak negyedik a belga nyolcas 6.33 $\frac{1}{2}$ alatt, ötödik a Frankfurter Ruder Verein. A nagy skiff-versenyt a mainzi Lucas nyeri 1 $\frac{1}{2}$ hosszal 7.22 $\frac{1}{2}$ alatt E. Donnes milánói evezős előtt. O. Müller, ki tavaly Pitschmann Frankfurtban 8—10 hosszal verte, csak 3-ik lett. A frankfurti 2 napos regatta azt mutatta, hogy mily magas nívón áll a német evezős-sport. Egy díj sem ment külföldre, az Angliában diadalmas belgákat többen is leverték. E verseny egyszerűsége azt is mutatja, hogy a Pannoniának a nyolcas versenyben kitűnő szereplése lesz. A Kirchknopf-négyes az idén, dacára, hogy oly kitűnőséget nélkülöz, mint Farkas Lexi, jobb mint tavaly. Tavaly is legyőzték a mainzaiakat, kik a császári-díjat megnyerték s $\frac{1}{2}$ mp.-el lettek a nyolcasban a II. oszt. kiegészítő csapatjukkal evezve másodikok. Ezek elverték a Leander Club-ot verő belga csapatot. A Pannonia még a hátralevő egy hónapja alatt is fejlődni fog, úgy, hogy a legszebb auspiciumokkal indulhat utjára.

AZ AUSZTRÁLIAI NYOLCAS BAJNOKSÁGOT május 9-én eveztek 2 $\frac{1}{2}$ mérföldes pályán Queenslandban, melyet New South-Walles evezősei nyertek meg 14.20 $\frac{1}{2}$ alatt 1 $\frac{1}{4}$ hosszal nyerve. A versenyben 5 csapat vett részt.



Szilánkok.

„Vádat emelek . . .“ E komoly, következményeikben beláthatatlan szavak hangzottak el a magyar olimpiai bizottság előtt Toldi Ödön amateursége ellen Mednyánszky Kánitz Henrik szájából, érthető súlyos megdöbbenést keltve. A Magyar Úszó-Szövetség tanácsa rögtön ülést tartott, szünet elé idézve a vádlót és öt bizonyításra szólított fel. A bizonyítás elmaradt. A vizsgálat eredménye — negativum. Toldit rehabilitálták. Evvel az egész csurva ügy, mely minden ízében a személyes boszúérzet karakterisztikáját viseli magán, a multnak van átadva, de nekünk, mint a sportnyilvá-

nosság bíráló és ellenőrző közegének, kötelességünk leszögezni azt az elhamarkodottságot, hogy ne mondjuk gondatlanságot, melylyel a vád, minden alapos bizonyíték vagy támpont nélkül emeltetett. A Szövetség maga is helytelenítette Kánitz eljárását, az ártatlanul meghurcolt versenyzőnek ekként teljes és fényes elégtételt szolgáltatva. A felzaklatott kedélyek megvannak a Szövetség gyors és erélyes eljárása által nyugtatva s egy tanulsággal gazdagabbak vagyunk: a közvádoló palástját csak az öltse magára, aki bizonyítani is tud. Más vádolni és más — meggyanúsítani!

Uszóink jelenlegi csodás formája felett igazán nem lehet megjegyzés nélkül napirendre térni. Halmay legújabb csodás világrekordja lapunk más helyén talál kellő méltatást; utára Las-Torres rengeteg félreuszása, rossz fejese és forduló dacára 2 p. 34.5 mp.-et uszott a 220 yardos bajnokságban; Munk ugyanczen a versenyen a 220 yardot 2 p. 34.8 mp., tehát szintén abszolút kiváló idő alatt uszta meg; Zachár és Hajós formája is ugyszólván ugrásszerűleg javult trainingről-trainingre, úgy hogy nemzeti stafétánk valóban fenomenális erőkből fog állani. Hisz nem képzelhető el fényesebb érv uszósportunk ereje és életképessége mellett, mint az, hogy két oly klasszisu uszónak a távozását, mint aminők Bruckner és Tóbiás, nyom nélkül ki tudta pótolni olyannyira, hogy hiányukat sem érezzük. Képzeliük ellenben csak el az osztrák uszósportot Sheff nélkül! Az állam ragymérvű támogatását tehát ugyanolyan mértékben érdemlik meg atlétáink és legfőként uszóink, mint ahogy nem tarthatnak erre jog szerint igényt szomszédaink, az osztrákok, akiket az állam egy fillérrel sem segítézt. Óriási javjeszékést esaptak e felett és nagyképien elhatározták, hogy ennek dacára 64 sportembert küldenek ki, ezek sorában 2 műgörgőt, 1 hátusztót és egy vízipólo-csapatot. A költségek fedezésére nyilvános gyűjtést indítottak és a kezdeményezéssel egy bizottságot bíztak meg. A bizottság szétküldött egy pár ezer nyomtatott felhívást és evvel békésen aludni tért. Most derül ki, hogy az egész hű-hóval megindított akció eredménye — 50. ird és mond *öten* korona.

Meglehetősen furcsa eset történt a MTK. uszóversenyén eldelt 100 yardos bajnoksággal kapcsolatban. Ugyanis a díjkiosztáskor a 100 yardos bajnoknak át akarnak nyújtani szép nemzeti szíri szalagon egy MASZ. aranyérmét. Még sem tartjuk helyénvalónak, hogy ismételt sürgetéseink és felszólalásaink dacára nem gondoskodott a MUSZ. megfelelő bajnok éremről és ha már nem terjedt ki erre még eddig a figyelme, hát legalább ne adta volna legfontosabb, legklasszikusabb versenyére egy idegen szövetség érmét. Ideje volna a dologal egy kicsit foglalkozni, arra valami kevés súlyt fektetni, hogy a bajnokságokat hogy díjazza a MUSZ. Ez alkalommal ismét felhívjuk az illetékes köröket arra a különös momentumra, hogy az új versenyszabályokat — úgy látszik — csak az egerek tanulmányozzák, pedig minden versenykiíráson ott diszeleg büszkén: „a MUSZ. versenyszabályai mérvadók“, ilyenek azonban *nincsenek* és még mindig a régieken élőködünk.

A próbaverseny.

Uszógárdánk legjavát, válogatott elite-jét látta együtt versenyezni június 25-én a nagy számban megjelent közönség, amelyet a versenyszámok esekély számáért bőven kárpótolhatott a küzdelmek klasszikus sportbeli értéke. Az el-
 ert idő *nem mondhatók abszolút jóknak*, bár erre többrendbeli magyarázat van. A 200 m.-es mellúszásban Toldi nem uszott versenyformájához képest, melynek körülbelül csak Baronyi uszása felett meg, mert Fabinyi viszont az utolsó napokban óriási ugrásokkal fejlődött és rohamosan közeledik tavalyi kiváló formája felé, melynek kifejtésében tanulmányi elfoglaltsága nagyban gátolta. Hátrányos be-

Marton Alajos és Fia
 BUDAPEST, IV., Koronaherceg-utca 10. sz.

Diszmu- és ezüstárak nagy raktára.
 Az amerikai „Gillette“-borotva főraktára.
 10 napi próbára is kapható, ára 12 kétélű késsel
 bőrtokban 24 korona.

folyással volt a melluszókra nézve az is, hogy közel egy óráig állottak levetkőzve a startnál, mert a világitást illetőleg nem történt intézkedés. A három melluszó közül egyik sem érte el a Fabinyi által tartott 200 yardos világrekord (2 p. 45.4 mp.) nivóját, mert hozzávetőleges átszámítással az első ideje kb. 2 p. 49—50 mp.-nek, a harmadiké kb. 2 p. 52—53 mp.-nek felel meg. A melluszás egyébként élénken igazolta a Császárfürdő ellen annak idején hangoztatott aggályainkat, mert a fordulók aránylagos nagy száma a szívósságot — melynek pedig 100 m.-es pályán oly nagy szerep fog jutni — nem engedte kellőleg érvényesülni. Fabinyi formája azonban általában véve azt az egyhangu benyomást keltette, hogy e kiváló versenyzőnket *méltánytalan* lenne nem kiküldeni, mert hiszen folytonos további fejlődésére (most akadálytalanul *trainirozhatván*) *indokolt és alapos kilitás van*. Toldi stílusának szabályossága ellen a versenybírók körében többrendbeli nehézség merült fel, melyeket azonban a jury végeredményben nem honorált. A dolog érdemét illetőleg kénytelenek vagyunk konstatálni, hogy Toldi stílusa tényleg nem éri el Baronyinak klasszikusan tiszta uszásmódját és hogy az angoloknak hasonló kérdésekre tanúsított hajthatatlan szigorjától bizony *méltán* lehet félni. Őszintén reméljük, hogy nem fognak odakint is hasonló kifogások emelgetni; szívóbb fogunk örülni, ha az említett aggodalmak alaptalanoknak bizonyulnak. A 100 m.-es hátuszásban a favorit Kugler győzött Fülöp ellen, mint ez a trainingeredmények alapján várható is volt; Kugler versenyét biztosan és könnyen nyerte, de Fülöp formája is okvetlen javulást ígér, mert a remek végspurt dacára is csak 1 p. 25.3 mp.-es idő épen nem felel meg tavalyi 1 p. 26 mp.-es eredményének, melyet a legnagyobb canterben és egy sikerült 150 yardos rekordkíséreltet után ért el, úgy hogy nála is nagyarányú fejlődés lévén várható, az ő kiküldetése is indokolt volna. Kugler nem uszott formája tetőpontján és verseny-, valamint trainingeredményei már jobbat is mutatnak fel, úgy hogy az 1 p. 24.8 mp.-et nem szabad feltétlen ítélet alapján felvenni. A 200 m.-es versenyen való részvétel alól Halmay és Las-Torres — kétség kívül álló fölényüknél fogva — méltán felmentettek; ennek ellenére is hét jelentkező lévén, két esportban időre usztak a versenyzők. Az első futamban egyikük sem uszta a 200 m.-t 2 p. 40 mp.-en belül és így még a győztes Munk is a második utolsó helyezettejé mögé szorulván, negyedik helyre került s az uszószakosztály döntése folytán ő matchelt Kiss Gézával 200 m.-re; a mérkőzés eredményéről egyébként lapunk más helyén számolunk be. Nagy meglepetést keltett Hornung váratlan gyenge szereplése, melyvel erősen elmaradt könnyedén elért főiskolai rekordjától (2 p. 41.2 mp.) és melyet egyesegyedül csak a leghallatlarabb lámpaláznak, magyarul „drukk“-nak tudhatunk be; a dolgot különben Hornung aránylag rövid versenykarriéreje érthetővé és plauzibilissé teszi. A második futamban mindhárom induló szépen dolgozott, bár Hajóstól és Zachártól, főként pedig utóbbitól már jobbat is láttunk a tél folyamán; meg vagyunk azonban győződve, hogy a javulás és formabábozás egyszer megindult folyamata most hamarosan tetőpontra fog mindkettőjükönél emelkedni. A kiküldetések tehát így alakulnak: Baronyi és Toldi melluszásra, Kugler hátuszásra, Halmay, Las-Torres, Zachár, Hajós, Ónody és Munk (a páros mérkőzést ez utóbbi nyerve meg) a staféta-versenyre mennek ki. Lapzártakor értesülünk, hogy Brüll Alfréd nagylelkűsége Fabinyi kiküldetését is lehetségessé tette és így bajnokunk is startol odakint. Fülöp kiküldetése meghiusult. A rendezés, attól eltekintve, hogy a világitás miatt egy órával később kezdtek a versenyt, amit már fenntebb is említettünk, gyors és precíz volt, főleg az időmérők pcmpásan működtek; Halmay energikus és hidegvérű indítása kiténő startokat eredményezett.

Részletes eredmény:

200 m.-es melluszás. 1. Baronyi András (MTK.) és Toldi Ödön (MTK.) holtversenyben 3 p. 06 mp. 3. Fabinyi József

(MAFC.) 3 p. 08.9 mp. Remek mezőny. Sima, egyenlő start után Baronyi huz először és 26.6 mp. alatt $\frac{1}{2}$ m.-el vezet Toldi előtt, aki a maga részéről viszont $\frac{3}{4}$ m.-el fekszik Fabinyi előtt, a második hosszban Baronyi előnye (56.8 mp.) 1 m.-re nőtt, míg Fabinyi 2 m.-el maradt el, 105 m.-nél Baronyi némileg lankad és Toldi (1 p. 30.6 mp.) karesapással fordul előtte, Fabinyi szívósan küzdve $2\frac{1}{2}$ m.-el van mögöttük; Baronyi — tán kissé korán is — spurtol és 140 m.-nél (2 p. 06.6 mp.) $\frac{3}{4}$ m.-el előzi meg Toldit, aki $2\frac{1}{2}$ m.-el hagyta el Fabinyit, öt hosszal (2 p. 42 mp.) Baronyi tiszta 1 m.-el előzte meg Toldit, míg Fabinyi helyzete ugyanaz maradt; az utolsó forduló után Toldi hatalmas rush-sel jön fel és folyton felnyomulva, közvetlenül Baronyi mellé kerül, aki már teljesen kiuzta magát és holtversenyben végez ellenfelével; 3 m.-el harmadik.

100 m.-es hátuszás. 1. Kugler Sándor (ÓTE.) 1 p. 24.8 mp. 2. Fülöp Károly (MAFC.) 1 p. 25.3 mp. Kugler hatalmas iramban kezd és 25.8 mp. alatt uszva az első hossz, $\frac{1}{2}$ testtel vezet, két hosszal már nagyon érvényesül a flyer és stayer közti különbség és 55.2 mp.-es idejével teljes testhosszal hagyta el ellenfelét, aki szépen végsprintelve, hátrányát $\frac{3}{4}$ m.-re esökkenti. Fülöp 2. fordulóján nagyon rosszul sikerült; benyomásunk szerint Kugler tudott volna a szükséghez képest jobban.

200 m.-es verseny. I. futam: 1. Munk József (MTK.) 2 p. 41.2 mp. 2. Ádám Sándor (MUE.) 2 p. 43.4 mp. 3. Hégner Jenő (MUE.) 2 p. 44.2 mp. 4. Hornung Gyula (MTK.) 2 p. 45.2 mp. Hornung és Hégner vezetik 23 mp. alatt a mezőnyt, míg Munk Ádámmal együtt $\frac{1}{2}$ m.-el fordulnak később, 70 m.-nél Hégner 48.2 mp.-el egyedül vezet, Hornung 1 y.-al, Munk és Ádám együtt $1\frac{1}{2}$ m.-el hátul, 105 m.-nél (1 p. 18.2 mp.) és 140 m.-nél (1 p. 47.8 mp.) Hégner még mindig megtartotta vezető pozícióját, míg Hornung 2 m.-el maradt le, Ádám pedig erősen felnyomulva, az 5. hosszban (2 p. 20.2 mp.) elsőnek fordul Hégner és Hornung előtt, Munk utolsó helyen, a végspurtban azonban a nagyon higgadtan és megfontolt taktikával uszó Munk egyszerűen elszalad és tiszta $2\frac{1}{2}$ m.-el győz, 1 y.-al 3-ik, 1 m.-el utolsó. II. futam: 1. Hajós Henrik (MTK.) 2 p. 37 mp. 2. Zachár Imre (MTK.) 2 p. 37.6 mp. 3. Ónody József (MUE.) 2 p. 38 mp. Ónody megy előre 23 mp.-el, karesapással Hajós és $\frac{3}{4}$ m.-el Zachár előtt, előnyét nagyjából 47.8 m.-el 1 yarddal fordul Hajós, 2 y.-al Zachár előtt, 105 m.-nél (1 p. 14.6 mp.) Ónody már 2 m.-el van elől, míg Zachár kissé feljött és egy fejjel fektűt Hajós mögött, 140 m.-nél (1 p. 44.8 mp.) Hajós szépen behozta hátrányát, bár félreuszt és egy gondolattal fordul csak Ónodynál később, Zachár közvetlenül a nyomukban, az 5. hosszban Hajós hatalmasan előretör (2 p. 14.2 mp.) és a kimerült, lankadó tempóval uszó Ónody mellett elhuz, $1\frac{1}{2}$ m.-el fordulván előtte, amely különbség megmarad a célnál is, de még közéjük ekelődött az erőlyesen finishelő Zachár is, kinek felnyomulását szintén nem tudja a fáradt Ónody megakadályozni. A két futam együttes helyezési sorrendje tehát a következő: 1. Hajós (MTK.) 2 p. 37 mp. 2. Zachár (MTK.) 2 p. 37.6 mp. 3. Ónody (MUE.) 2 p. 38 mp. 4. Munk (MTK.) 2 p. 41.2 mp. 5. Ádám (MUE.) 2 p. 43.4 mp. 6. Hégner (MUE.) 2 p. 44.2 mp. 7. Hornung (MTK.) 2 p. 45.4 mp.

Az Óbudai Torna Egylet bajnoki meetingje.

Halmay Zoltán . . . Késlekedik a toll, elmereng a sportkrónikás e névén, melyhez annyi hír, annyi győzelmi mámor és babér fűződik, mely a magyar uszósport határkövét jelenti egy új aera kezdetén. Minden jelző, a betűk minden áradata holt, kifejezés nélkülű tolmácsa lehet csak a dicsfénynek, mely ez immáron fogalommal vált nevet övezi. Igenis, fogalommal! Azon elpusztíthatatlan, szívós öserő és energiáé, mely Halmay eredményeit oly csodássá, szinte megfoghatatlanná teszi, mely őt évről-évre javulni, mindig csak javulni engedi. Negyedizben képviseli idén Magyarországot az olimpiádon (Páris 1900, St.-Louis 1904, Athén 1906, London 1908) és ismét csak ő benne bízunk, ismét csak ő van hivatva a palmaágat leszakítani; negyedizben adatott meg neki a büszke jutalom, hogy világrekordot javított. (100 yard 1905, 150 yard 1907, 440 yard 1907, 220 yard 1908.) És miként diadalai közt az idej leend a legszébb, úgy legutóbbi világrekordja is a legabszolútabb becű, legklasszikusabb valamennyi közt. Mily királyi érzés! *Soha senki még a világon e távra nem uszott jobban!* B. B. Kieran rekordja 2 p. 28.4 mp. F. C. V. Lane-é 2 p. 28.6 mp.,

Rőser tanintézet
BUDAPEST, VI., ARADI-UTCA 10.

I. Háromosztályu felsőkereskedelmi iskola.
II. Négyosztályu polgári iskola. III. Nevelő internátus.
IV. Egyéves kereskedelmi szaktanfolyam.

előbbi 7, utóbbi 6 fordulóval éretett el és már hét éve állott sérthetetlenül és kevélyen fent, pedig az uszókordok ugyancsak heves ostromnak voltak kitéve. S most Halmay Zoltán öt fordulóval 2 p. 26.4 mp.-es rekordot állít fel, 3,6 mp.-el saját magyar rekordján belül. Eme néhány adat illusztrálja legjobban a rekord jóságát és illusztris világ-bajnokok érdemeit, világraszóló, szemképráztaó klasszisát. Hogy gyorsasága tavaly óta szintén csak fokozódott, azt igazolja a stafétaversenyben elért szédületes sprintidő 35 m.-re: 17,6 mp. Ellenfele a bajnokságban a legujabban feltűnt grandiózus tehetség, Las-Torres volt, aki ha nem is tudott egy pillanatra sem veszélyes lenni, mégis nagyon szépen tartotta magát és szintén pompás időt ért el. A kihívási match 220 yardra Kiss G. és Munk közt, melyet mult heti számunkban említettünk, az ÓTE. versenyeinek keretében dőlt el utóbbi javára egészen meglepő, váratlan fényes idő mellett (2 p. 34,8 mp.), mely Munkot első klaszsisu uszózó avatja. Kitiűően uszott az ismét formába jött Fülöp a hátonuszásban 105 méterre, melyet swim-overben 1 p. 24,2 mp. alatt tett meg. A stafétaversenyre kitűzött Városdíjat a MTK. vitte el, hála Halmay főlényes uszásának. A verseny rendezése ritka gyors és precíz volt, amiben Barlay Oszkár titkár, Neprószell Károly és Láng László szereztek érdemeket; az időmérők funkcióját Kiss Géza, dr. Speidl Zoltán, Donáth Leó és Vida Henrik, a MUSz. képviselőek töltötték be. A handicaper, Kugler Sándor kifogástalanul végezte az előnyosztást. Részletes eredmény:

I. *Olimpiai verseny 220 yard.* 1. Munk József (MTK.) 2 p. 34,8 mp. 2. Kiss Géza (MTK.) 2 p. 41,2 mp. Kiss 21 mp. alatt $1\frac{1}{2}$ m.-el vezet az első hosszúl, 70 m.-nél (47 mp.), 2 m.-re, 105 m.-nél (1 p. 15,6 mp.) és 140 m.-nél (1 p. 44,2 mp.) $2\frac{1}{2}$ m.-re növelte előnyét, ekkor azonban Munk hatalmas spurttal utófért és az utolsó fordulót (2 p. 15 mp.) már $\frac{1}{2}$ m.-el véve előbb, főlényen elhuz ellenfelétől és az erős finish a fenti kitiűnő időt eredményezi.

II. *Közéverseny 70 m.* 1. Tetényi Géza (MAFC.) 51,4 mp. Indult még: Graczy Pál (ÓTE.). Megerőltetés nélkül, könnyen nyerve. Győztes biztató tehetség.

III. *Juniorverseny 700 m.* 1. Krausz Tivadar (MUE.) 11 p. 44,1 mp. 2. Apor Lóránt (MUE.) 12 p. 05,6 mp. 3. Tolnay Ferenc (MAFC.). Indult még: Rasinszky János (FTC.), Zierlich Elemér (FTC.), Steingassner Károly (FTC.). Jó junior-idő.

IV. *Gyermekverseny 35 m.* 1. Eperjessy Béla (FTC.) 24,5 mp. Indult még: Kunszt Ferenc (FTC.), Petrovits Svetisláv (MUE.) és Gyeszát Vince (MTK.), aki 23,2 mp. alatt győzött, de diszkvalifikáltatott, mert 14 éves már elmult.

V. *Hátuszás 100 m.* 1. Fülöp Károly (MAFC.) 1 p. 24,2 mp. Fülöp félreusza is pompás időt ér el. Részidők 27, 57 mp.

VI. *Melluszás-hendikep 210 m.* 1. Pois István (ÓTE.) 10 mp. h. 3 p. 44,6 mp. 2. Lenkei Károly (Balaton) 7 mp. h. 3 p. 46,6 mp. 3. Schliviezka Ignée (FTC.) 16 mp. h. Indult még: Hampl Lipót (ÓTE.) 0 mp. h. Sáromberki Jenő (BEAC.) 6 mp. h. Martiny Károly (Cs. FC.) 16 mp. h. Agulár György (MTK.) 13 mp. h. Hidassy K. Jónás (FTC.) 18 mp. h. Fabinyi József (MAFC.) 25 mp. h. Fabinyi tiszta ideje 3 p. 26 mp., tehát gyenge volt; kondíció alul uszott.

VII. *Magyarország 220 yardos bajnoksága.* (Védő Halmay 2 p. 30 mp.). 1. Halmay Zoltán (MTK.) 2 p. 26,4 mp. (*Országos és világrekord!*) 2. Las-Torres Béla (BEAC.) 2 p. 34,5 mp. Halmay gyilkos tempót kezd, melyet Las-Torres el akar fogadni és e taktikai hiba következtében kissé kifulladás: 35 m.-nél 20 mp. alatt $1\frac{1}{2}$ m.-el vezet Halmay, 70 m.-nél 44,2 mp. alatt előnye 5 m.-re nőtt, 105 m.-nél (1 p. 09,4 mp.) előnye 8 m., a 140 m.-nél már 1 p. 36 mp. alatt 9 m.-el vezet, 175 m. 2 p. 05 mp. volt és végeredményben 10 m.-el érinti előbb a célt. Las-Torres fejese, fordulói és főleg iránytartása még sok kívánni valót hagy hátra. Halmay idejének jellemzésére még megemlíjtjük, hogy a két 100 m. mindgyikére 1 p. 13,2 mp. esik.

VIII. *Hendikep 70 m.* 1. előfutam: 1. Lantossy József (MTK.) 7 mp. h. 57 mp. 2. Burgmaier Ferenc (FTC.) 5 mp. h. 59 mp. 3. Vadon László (ÓTE.) 0 mp. h. Indult még: Gergely Ernő (MAFC.) 6 mp. h. Ugró József (MAFC.) 8 mp. h. Ott Mihály (FTC.) 10 mp. h. Róler Sándor (FTC.) 11 mp. h. 2. előfutam: 1. Mérey Gyula (FTC.) 6 mp. h. 57,6 mp. 2. Ehrlich Sándor (MTK.) 5 mp. h. 58,8 mp. 3. Sugár Aladár (FTC.) 9 mp. h. Indult még: Graczy Pál (ÓTE.) 2 mp. h., a 2. helyről előbbindulás miatt diszkvalifikálva, Pécsi Tamás (ÓTE.) 7 mp. h., Munk József (MTK.) 1 mp. h. Döntőfutam: Lantossy József (MTK.) 7 mp. h. 56,4 mp. 2. Mérey Gyula (FTC.) 6 mp. h. 58,4 mp. 3. Burgmaier Ferenc (FTC.) 5 mp. h. 4. Vadon László (ÓTE.) 0 mp. h.

IX. *Gyorsuszás 105 m.* (bajn. kiz.). Csak Munk József (MTK.) nevezett és így a verseny elmaradt.

X. *Melluszás 105 m.* (28 éven felülieknek). 1. Dr. Biegelbauer Árpád swim-over 1 p. 58,6 mp.

XI. *Hendikep 210 m.* 1. Ádám Sándor (MUE.) 20 mp. h. 3 p. 10,6 mp. 2. Nagy Géza (Balaton) 0 mp. h. 3 p. 13,8 mp. 3. Domonkos Pál (FTC.) 15 mp. h. Indult még: Nagy József (FTC.) 12 mp. h. Rieker József (MUE.) 14 mp. h. Hégyner Jenő (MUE.) 18 mp. h.

XII. *Stafétaverseny 3x35 m.* (vegyes). Budapest díja. 1. MTK. (Láng, Hendl, Halmay) 1 p. 13,4 mp. 2. ÓTE. (Lill, Kósza, Biegelbauer dr.) 1 p. 15,8 mp. Ezek indultak. Lill $1\frac{1}{2}$ m. előnyt szerez, melyet Kugler 10 m.-re növel, de Halmay canterben behozza és $2\frac{1}{2}$ m.-el győz, 35 m.-es ideje esodajó, 17,6 mp. volt.

XIII. *Vidékiek versenye 70 m.* 1. Martiny Károly (Cs. FC.) 54,2 mp. 2. Martiny László (Cs. FC.) 59 mp. Ezek indultak.

Belföldi hírek.

LONDONI HIRSZOLGÁLATUNK ellátására az olimpiád alkalmából Halmay Zoltán, Kiss Géza, Kugler Sándor és Zachár Imre munkatársaink ígértét bírvuk.

MAGYAROK ANGLIÁBAN. Toldi Ödön és Halmay Zoltán f. hó 2-án kintaztak előre Manchesterbe, ahol július 8-án Toldi indul a 200 yardos melluszóbjajknokságban; ugyane versenyben indul Baronyi András is, aki Kiss Géza kíséretében még jun. 30-án utazott el. Mindkettő kiváló esélyekkel indul, még pedig a 25 yardos pálya Baronyi, de egy másik körülmény Toldi mellett szól. Ugyanis a nagyszámú angol és külföldi induló miatt alkalmasint előfutam lesz szükséges és a döntő ugyanazon verseny keretében tartatik, mint az előfutam, ami az inkább flyer Baronyinak tán nehézséget fog okozni. Legveszélyesebb ellenfelük W. W. Robinson.

TATAI VERSENY július 5-én lesz: a 100 m.-es Szemere-díjat Munk, az 50 m.-es gyorsusztást ugyanő, Ónody vagy Donáth nyeri, az 500 m.-es főverseny Zachár zsákánya, míg a 3x50 m.-es sprintstafétát a MTK. és MUE. intézik el egymás közt; előbbinek esélyei kedvezőbbek.

Külföldi hírek.

A RIXDORFI VERSENY, mely mult vasárnap folyt le, nemzetközi jellegét Mayer Lipót (WAC.) startja adta meg, aki azonban mindkét versenyében kikapott. Az idők jóságát elősegítette, hogy az erős szél meglehetősen erős áramlást idézett elő. Főbb eredmények (pálya 100 m.): *Főverseny 300 m.* 1. Rausch (Poseidon, Berlin) 4 p. 30,8 mp. 2. Mayer (WAC.) 4 p. 36,8 mp. Főlényen nyerve. *Melluszás 200 m.* 1. W. Stürmer (Alter SV., Boroszló) 3 p. 19,8 mp. 2. E. Seidel (Berl. SC.) 3 p. 22,8 mp. Az olimpiái kiküldött versesege meglepetés. *Hátuszás 200 m.* 1. O. Schiele (Magdeburger SC.) 3 p. 10,6 mp. 2. Bieberstein (Hellas) 3 p. 12,8 mp. 3. Aurisch (Berl. SC.) 3 p. 15 mp. A két kiküldött itt is verserőget szenvedett: a 200 m. azonban nem felel meg Biebersteinnek. *Gyorsuszás 100 m.* (bajn. kiz.). 1. Haller (Alter SV., Boroszló) 1 p. 15,4 mp. Friese nem indult. *Főverseny 100 m.* 1. O. Schiele (Magdeburger SC.) 1 p. 14,4 mp. 2. Rausch (Poseidon) 1 p. 15,8 mp. 3. Mayer (WAC.) 1 p. 19,2 mp.

MAGDEBURGON ÁT július 19-én 7500 m.-re verseny lesz, győztesnek aranyérem és tiszteletdíj, nevezések jul. 4-éig Riemann W. címére (Magdeburg—West, Immermannstr. 1.).

AMERIKA STAFÉTÁJA nem indul, mint legujabban értesülünk. Úgy látszik átlátták a próbaversenyek alapján, hogy nem volna sok esélyük.

ANGOL VIZIPÓLÓCSAPAT, a Hyde Seal játszott Belgiumban és egyszer 6:4 arányban verserőget szenvedtek, a verserőg állítólag a pártos bírónak tudandó be. A második matchet már 3:4 arányban nyerte Anglia, bár a belgák, hír szerint, kitiűnök.

BELGIUM BAJNOKSÁGÁT 100 m.-re H. Meyboom (Cerele de Natation, Bruxelles) nyerte $33\frac{1}{3}$ m.-es pályán 1 p. 10 mp. alatt, második lett $1\frac{1}{2}$ m.-el Boïn (Brussels Swimming Club), harmadik 3 m.-el Pléimex.

AZ OLYMPIAI USZÓNEVEZESEK a mult héten gondosan összeállítottak és az ASA. megmentette az előfutamokba való sorsolást is, melyet alábbiakban adunk, szintegy a versenynapok beosztását is. A kilenc versenyszámra leadott 224 versenyző 345 nevezést, melyek a következőképp oszlanak meg: 100 m. 46, 400 m. 50, 1500 m. 37, melluszás 200 m. 35, hátuszás 100 m. 31, magasugrás 35, műugrás 34, stafétaverseny 4x200 m. 9, vízipóló hat nevezés. Az előfutamok a következők: 100 m.-es verseny. 1. futam: Tartakover (Ausztrália), L. Benenga (Hollandia), Meyboom (Belgium), Klem (Dánia), Baiardo (Olaszország), Halmay (Magyarország). 2. futam: Meister (Franciaország),

Sheff (Ausztria), Tyldesley (Anglia), Munk (Magyarország), Trubench (Egyesült-Államok). 3. futam: Beurepaire (Ausztrália), B. Benenga (Hollandia), P. Holm (Dánia), Hajós (Magyarország), Andersson (Svédország). 4. futam: Derbyshire (Anglia), Foster (Egyesült-Államok), Hornung (Magyarország), Julin (Svédország), Boin (Belgium). 5. futam: Ónody (Magyarország), André (Franciaország), Innocent (Anglia), Daniels (Egyes.-Áll.), Saxtorph (Dánia). 6. futam: Radmilovic (Anglia), Hebner (Egyes.-Áll.), Hégnér (Magyarország), Feyaerts (Belgium), Cooke (Ausztrália). 7. futam: Kiss (Magyarország), Goodwin (Egyes.-Áll.), Gentilly (Franciaország), Zimmermann (Kanada), Edwards (Anglia). 8. futam: Lagergren (Svédország), Bruckner (Magyarország), Dockrell (Anglia), Baker (Ausztrália), Vasseur (Franciaország). 9. futam: Apor (Magyarország), Rich (Egyes.-Áll.), Pesson (Svédország), Ádám (Magyarország), Deprez (Belgium). A középfutamban indul minden előfutam győztese és a legjobb második. 1. középfutam: az 1, 3, 4, 6 és 7 előfutam elsője. 2. középfutam: a 2, 5, 8 és 9 előfutam elsője és a legjobb második. A középfutamok két első helyezetteje indul a döntőben. 400 m.-es verseny. 1. futam: Cooke (Ausztrália), Las-Torres (Magyarország), Battersby (Anglia), V. Anderson (Svédország), Goodwin (Egyes.-Áll.), Decoin (Franciaország). 2. futam: Andersson (Svédország), Foster (Anglia), Renou (Franciaország), Apor (Magyarország), Hebner (Egyes.-Áll.), Stephens (Olaszország). 3. futam: Daniels (Egyes.-Áll.), Tóbiás (Magyarország), Tartakover (Ausztrália), Unwin (Anglia), Wennerstrom (Svédország), Rigal (Franciaország). 4. futam: Hégnér (Magyarország), Blatherwick (Anglia), Trubench (Egyes.-Áll.), Baiardo (Olaszország), Beurepaire (Ausztrália), Roux (Franciaország). 5. futam: Holm (Dánia), Gumpel (Svédország), Radmilovic (Anglia), Kiss (Magyarország), Rich (Egyes.-Áll.), Boin (Belgium). 6. futam: Taylor (Anglia), Massa (Olaszország), Ádám (Magyarország), Springfield (Ausztrália), Theuriet (Franciaország). 7. futam: Sheff (Ausztria), Meuring (Hollandia), Saxtorph (Dánia), Haynes (Anglia), Ónody (Magyarország). 8. futam: Zachár (Magyarország), Foster (Egyes.-Áll.), Feyaerts (Belgium), Halmay (Magyarország), Baker (Ausztrália). 9. futam: Hajós (Magyarország), Larsson (Svédország), Sharp (Anglia), Bruckner (Magyarország), Anzani (Olaszország). A középfutamban indul minden előfutam győztese és a legjobb második. 1. középfutam: az 1, 6, 7, 9. előfutam elsője és a legjobb második. 2. középfutam: a 2, 3, 4, 5, 8. előfutam elsője. A középfutamok két első helyezetteje indul a döntőben. 1500 m.-es verseny. 1. futam: Radmilovic (Anglia), Muzzi (Olaszország), Vasseur (Franciaország), Wennerstrom (Svédország), Tartakover (Ausztrália), Feyaerts (Belgium). 2. futam: Ooms (Hollandia), Drigny (Franciaország), Blatherwick (Anglia), Beurepaire (Ausztrália), Bronner (Olaszország), Anderson (Svédország). 3. futam: Cederberg (Finnország), Massa (Olaszország), Moist (Anglia), Renou (Franciaország), Hajós (Magyarország). 4. futam: Theuriet (Franciaország), Battersby (Anglia), Springfield (Ausztrália), Meuring (Hollandia), Negri (Olaszország). 5. futam: Hassel (Anglia), Maas (Belgium), Jouault (Franciaország), Jarvis (Anglia), Greene (Egyes.-Áll.). 6. futam: Sheff (Ausztria), Ezn (Hollandia), Wretman (Svédország), Taylor (Anglia), Taube (Franciaország). 7. futam: Baker (Ausztrália), Pasquale (Olaszország), Las-Torres (Magyarország), Baubiat (Franciaország), Foster (Anglia). 1. középfutam: 2, 3, 6, 7. előfutam elsője. 2. középfutam: 1, 4, 5. előfutam győztese és a legjobb második. A középfutamok első két helyezetteje indul a döntőben. Hátuszás 100 m. 1. futam: Bieberstein (Németország), Unwin (Anglia), Ónody (Magyarország), Jonsson (Finnország), Pearson (Svédország). 2. futam: Willis (Anglia), Ember (Magyarország), Ritter (Németország), Henriksson (Finnország), Gossnell (Egyes.-Áll.). 3. futam: Ádám (Magyarország), Roodenburch (Hollandia), Lewis (Anglia), Brack (Németország), Zimmermann (Kanada). 4. futam: Dam (Dánia), Beretta (Olaszország), Fülöp (Magyarország), Haresnape (Anglia). 5. futam: Parvin (Anglia), Kellner (Ausztria), Cederberg (Finnország), Cooke (Ausztrália). 6. futam: Goessling (Egyes.-Áll.), Wretman (Svédország), Grégoire (Belgium), Taylor (Anglia). 7. futam: Aurisch (Németország), Seaward (Anglia), Kugler (Magyarország), Cortlever (Hollandia). 1. középfutam: 1, 2, 5. előfutam elsője és a legjobb második. 2. középfutam: 3, 4, 6, 7. előfutam elsője. A középfutamok első két helyezetteje indul a döntőben. Melluszás 200 m. 1. futam: Holman (Anglia), Gumpel (Svédország), Váci (Magyarország), Rösler (Németország), Petit (Franciaország). 2. futam: Cederberg (Finnország), Pearson (Svédország), Naylor (Anglia), Goessling (Egyes.-Áll.), Baronyi (Magyarország). 3. futam: Johansson (Svédország), Seidel (Németország), Davies (Anglia), Strausven (Belgium), Bowidon (Franciaország). 4. futam: Beretta

(Olaszország), Toldi (Magyarország), Hanson (Svédország), Zacharias (Németország), Gooday (Anglia). 5. futam: Henriksen (Finnország), Fjastad (Svédország), Cooke (Ausztrália), Gossnell (Egyesült-Államok), Robinson (Anglia). 6. futam: Kumpföldt (Svédország), Klem (Dánia), Frick (Franciaország), Jonsson (Finnország), Fabinyi (Magyarország). 7. futam: Brack (Németország), Courbet (Belgium), Negri (Olaszország), Courtman (Anglia), Andersson (Svédország). 1. középfutam: 1, 3, 4 és 6. előfutamok győztese. 2. középfutam: 2, 5, 7. előfutam győztese és a legjobb második. A középfutamok két első helyezetteje indul a döntőben. Műugrás 34 nevezés öt futamban; magyar nevezés nincs. Magasugrás 35 nevezés öt futamban; magyar nevezés nincs. Vízipólo: 1. futam: Svédország (T. Anderson, V. Anderson, Bergquist, Bergvall, Gumpel, Hansson, Johansson, Julin, Kumpföldt, Pearson, Runstrom, Wennerstrom, Weetman, G. Anderson, S. Anderson). Magyarországon: Ónody, Schaffhauser, Freund, Friedmann, Rényi, Ádám, Hégnér, Gavora, Ádám, Borovi, Apor). 2. futam: Belgium (Bonners, Meyboom, Plétiux, Michaut, Boin, Grégoire, Feyaerts, Deprez, Soyers, Hicketick, Woltz, Courbet, Stawden). Hollandia ellen: (Cortlever, Meyer, Cones, B. Benenga, Ezn, Hulswit, Ruhl, L. Benenga). Erőcsztők: Ausztria (Hoehermann, Sheff, Hager, L. Mayer, V. Mayer, dr. Willner, Manuel, Wertheimer, Schachtitz, Firth, Orlik, Lauterstein, Hammel). Anglia: (Smith, Cornet, Nevinson, Thould, Forsyth, Wilkinson, Radmilovic, Judkins, Shaw, Hill, Dean, Hodgson). Középfutam: 1. győztese Ausztria, 2. győztese Anglia ellen. Döntő a középfutamok győztesei közt. Staféta-verseny 4x200 m. 1. futam: Belgium (Feyaerts, Boin, Plétiux, Meyboom, Delahaye, Bonners, Grégoire, Deprez). Ausztrália (Cooke, Springfield, Tartakover, Baker, Beurepaire). Dánia (A. Holm, P. Holm, Klem, Saxtorph, Dam). 2. futam: Anglia (Foster, Derbyshire, Radmilovic, Taylor, Dockrell, Haynes, Kell, Innocent) Svédország (Andersson, Julin, Hanson, Larsson, Pearson, Wennerstrom, Wretman). Egyesült-Államok (Daniels, Goodwin, Foster, Hebner, Rich, Trubench). 3. futam: Olaszország (Muzzi, Cousani, Bronner, Massa, Beretta, Baiardo). Magyarországon (Halmay, Las-Torres, Hajós, Zachár, Munk, Ónody, Kiss, Hornung, Bruckner, Tóbiás, Ádám, Hégnér). Hollandia (Benenga, Meyer, Ezn, Ooms). Minden futam győztese és a legjobb második indul a döntőben.

A versenyek beosztása:

- Jul. 14. 2 óra: Műugrás; 4 ó. 15 p. 400 m.-es előfutamok.
 Jul. 15. 11 óra: 400 m.-es középfutamok; 11 ó. 30 p. műugrás; 2 ó. 200 m.-es melluszás-előfutamok; 3 ó. 15 p. műugrás; 4 ó. 30 p. Belgium—Hollandia (vázpólo).
 Jul. 16. 2 ó. Melluszás 200 m. középfutamok; 2 ó. 30 p. műugrás; 3 ó. 45 p. 400 m.-es döntő; 4 ó. 15 p. hátuszás 100 m. előfutamok.
 Jul. 17. 2 ó. Hátuszás 100 m. középfutamok; 2 ó. 25 p. műugrás; 3 ó. 45 p. 100 m.-es előfutamok; 4 ó. 45 p. hátuszás 100 m. döntő.
 Jul. 18. 2 ó. Melluszás 200 m. döntő; 2 ó. 25 p. Műugrás-döntő; 3 ó. 30 p. Svédország—Magyarország (vázpólo); 4 ó. 10 p. Anglia—Ausztria (vázpólo).
 Jul. 20. 11 ó. 100 m.-es középfutamok; 11 ó. 30 p. magasugrás; 2 ó. 100 m.-es döntő; 2 ó. 25 p. magasugrás; 4 ó. 15 p. vázpólo (középmérkőzés).
 Jul. 21. 11 ó. 30 p. Magasugrás; 2 ó. 1500 m.-es előfutamok.
 Jul. 22. 11 ó. 30 p. Magasugrás; 2 ó. magasugrás; 4 ó. vázpólo-döntő.
 Jul. 23. 2 ó. Magasugrás; 3 ó. 45 p. 1500 m.-es középfutamok.
 Jul. 24. 2 ó. Staféta-előfutamok; 3 ó. 5 p. magasugrás-döntő; 4 ó. staféta-döntő.
 Jul. 25. 2 ó. 1500 m.-es döntő.

A Z OSZTRAK FÖLYAMBÁJNOKSÁG jövő vasárnapra halasztott.

LONDONON AT a 8 km.-es versenyt J. A. Jarvis nyerte meg. L 1 ó. 37 p. 45 mp. alatt Kearsley és Ooms (Hollandia) ellen június 27-én. Beurepaire öres miatt feladta.

A TEMZE melletti uszógyletek versenyén, szombaton, a folyamban már uszott Daniels 100 yardot 52 mp. alatt; a 880 yardos versenyben Springfield győzött 10 p. 30 mp.-el.

FODOR-féle vívóterem Koronaherceg-u. 3.

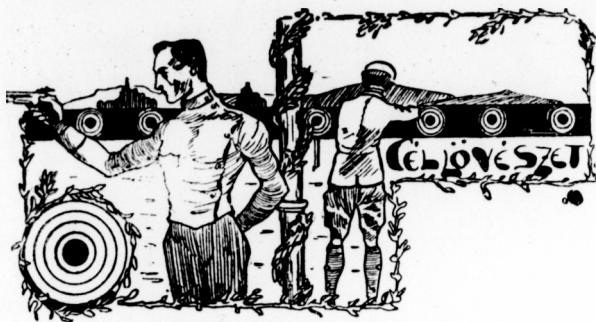

A Kassai AC. céllövő versenye.

A céllövészet az illetékes faktorok és néhány lelkes, áldozatkész sportbarát támogatása mellett elindult vidéki hódító körútjára. A Kassai Athletikai Club az elsők egyike volt a vidéken, amely felkarolta ezt a honvédelmi szempontból oly nagyfontosságú sportágat. Már a múlt évben tartott háromhónapos céllövő-tanfolyamával és az ezt befejező versenyyel is szép sikert ért el, ami főképpen a honvédelmi minisztérium és Szemere Miklós bőkezű támogatásának köszönhető. A siker fokozottabb tevékenységre buzdította a klubot és az eredményesebb működés érdekében még a Kassai Akad. Sp. E.-el való fúzió előtt bevonta a céllövő-tanfolyamba a kassai jog- és gazdasági akadémiák hallgatóit. Így történt azután, hogy az ez évi tanfolyam teljes sikerrel végződött, dacára annak, hogy Szemere Miklós anyagi támogatása ezuttal elmaradt.

A tanfolyam három hónapig tartott. Résztvettek azon az idősebb klubtagok közül 30-an, továbbá 90 főiskolai és 60 középiskolai hallgató. Összesen 19 gyakorló óra volt a kassai 9. honvédegyalozred laktanyájában, 12 pedig a katonai lövőtéren. A szükséges lőfegyvereket és töltényeket a honvédelmi minisztérium boesátotta a klub rendelkezésére még pedig oly bőkezűen, hogy a résztvevők minden órán ötszáz töltényt kaphattak ki. A tanfolyam vezetését és az oktatást Paczák Kálmán honvédezés, aki élénk érdeklődést és nagy jóakaratot tanusított az ügy iránt, szakavatott és buzgó férfira bízta, késmárki Tromppler Elek honvédszászados személyében, aki minden órát személyesen vezetett és lelkes agitálásával, előzékenységgel főtényezője volt a sikernek. Lelkes segítőtársai voltak Bizony Ede, Horesik Kálmán és Wolf furth Nándor hadnagyok, továbbá Csánfordi Ferenc, Belényesi István és Kovács Gyula őrmesterek.

A tanfolyamot befejező verseny június hó 28-án folyt le a honvédség lövőházában és a következő eredménnyel végződött:

I. Wagner Imre 5 találat 28 egység. II. Füzy Aba 5 találat 22 egység. III. Tomesó Dezső 5 találat 21 egység. IV., V., VI. Bánó Iván, Dirner Gyula és Kengyerszky József 5 találat 19 egység. VII., VIII. Nováky Ferenc és Róna Sándor 5 találat 17 egység. IX., X. Ujfalussy János és Kmetty János 5 találat 14 egység. XI. Baesa József 5 találat 12 egység. XII. Offermann Ágost 4 találat 24 egység. XIII. Leichtmann Gyula 4 találat 22 egység. XIV. Fenyvessy Rezső 4 találat 19 egység. XV. Strömpe Pál 4 találat 15 egység. XVI. Urbán Pál 4 találat 14 egység. XVII. Barna Dezső 4 találat 12 egység. XVIII. Lantos Béla 4 találat 11 egység. XIX. Pivovaresy Ottó 3 találat 16 egység.

A többi tiz versenyző jelentéktelenebb eredménnyel ért el. Az első tiz versenyző jutalmazására a klub vezető tagjai 200 koronát adtak össze. A győztes Wagner Imre öt aranyat és a Szemere Miklós által adományozott olasz lőfegyvert nyerte. A díjakat gróf Zichy Károly osztotta ki a győzteseknek.

A tanfolyam a jövő évben is fenn fog állani és még nagyobb sikerekkel biztat.



Az olympiai tornászati próbaverseny.

Vasárnap délután az atletikai próbaversenyek közben a millenáris versenypályán folyt le az olympiai tornászati próbaverseny. A MOB. tornászakosztálya által meghatáro-

zott öt helyért öten versenyeztek. Midőn ezt konstatáljuk, nem mulaszthatjuk el kérdést intézni tornászati szakköreinkhez: vajjon azon óriási tömegekből, amelyeket a torna nevel, csak öt embert tudtak összehozni, akik a próbaversenyre kiállottak? Válogatni kellett volna a magyar tornászok közül öt kiküldendő tornászt, és a próbaversenyre öten jelentkeztek. Ez a jelenség szomorú képet vet a magyar tornászatra, és megint csak igazat ad nekünk, hogy a magyar ifjúság nem kedveli a tornát és nem lelkesedik érte.

Nem lévén anyag a válogatásra, természetes, hogy a tornászati szakosztály mind az öt résztvevőt jelölte a kiküldetésre. Az öt tornász névszerint Szabó Kálmán (BTC.), Gellért Imre (MTK.), Nyisztor János (MTK.), Gráf Frigyes (NTE.) és Antos Mihály (BBTE.).

A gyakorlatok koncepcusa igen jó volt, ez Kmetykó János tornatanár, olympiai tréner érdeme. Kmetykó szakavatott keze meglátszott a tornászok munkáján. Az már nem a tréner hibája, ha nincs anyaga a válogatásra, és nem volt elég ideje és módja arra, hogy a selejteztést a megállapodott tornászszokás szerint végezhette volna. A mi nézetünk az, hogy Szabó és Gellért mellé Erődyt, Boort és Magyarot kellett volna kiküldeni. Erődy kiküldetése, sajnos, betegsége miatt elesett, helyett talán jó lett volna jelölni a szegedi Spész, aki megbízható korrekt tornász.

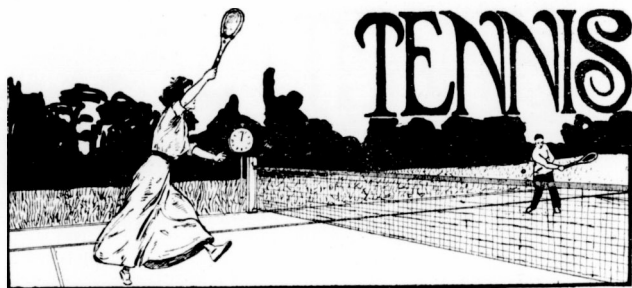

A NGLIÁBAN most folynak az angol lawn-tenisz bajnokságok. Eddigi eredmények a következők:

I. Férfi egyes bajnokság. (Védő: N. E. Brookes, Ausztrália. Nem állt ki.) I. forduló: Davson—Br. Bissing (Németország) 6:4, 10:8, 6:3. Me Nair—Wills 6:3, 6:1, 6:1. Warden—Cazale 6:3, 3:6, 6:4, 3:6, 6:4. Sawyer—Bryant 2:6, 6:2, 7:9, 6:4, 6:3. Wilson Fox—Sirdar Nihal Singh 11:9, 6:2, 6:4. Második forduló: Lemaire (Belgium)—Kitson (Délafrika) 6:1, 2:6, 6:2, 9:7, Wilding—O. Kreutzer 3:6, 6:0, 6:2, 7:5, Riding—Miley 6:3, 6:3, 6:2. Ritchie—Gauntlett (Délafrika) 6:3, 1:6, 6:2, 6:4. Gordon Smith—Verde Delisle 6:1, 6:4, 6:3. Gore—Escombe 6:2, 6:1, 7:5. Thomas—Flarell 6:2, 6:0, 4:6, 6:3. Eaves—Yatman 6:1, 6:1, 6:3. Roper Baret—Andrews 6:3, 6:2, 6:4. Dixon—Goldberg 6:4, 6:4, 6:1. Caridia—Haviland 6:1, 6:2, 6:2. Richardson—Timmis 6:4, 6:3, 1:6, 2:6, 6:4. Stoward—Kitchiny 6:2, 2:6, 6:2, 6:4, 6:0. Lowe—Milburn 6:2, 4:6, 6:4, 6:8, 6:1. Grant—Ward 6:3, 8:10, 7:5, 6:3. Ball Green—Hotham 6:3, 6:2, 3:6, 6:0. R. B. Powell—gr. Lastours 6:0, 6:2, 6:2. Prebble—Hicks 6:3, 6:8, 6:3, 2:6, 6:1. Blackwood Price—Watts 6:1, 4:6, 7:5, 6:4. Mavrogordato—Pritchett 6:1, 6:2, 6:2. Pollard—Sawyer 6:0, 7:5, 6:1. Ne Nair—Warden 6:3, 6:3, 7:5. K. Powell—Davson 7:5, 6:4, 6:1. Crawley—Wilson Fox 6:0, 6:2, 6:0. Pearson—Beamish 9:11, 6:1, 3:6, 6:4, 6:2. Foulkes—Andrews 6:3, 4:6, 7:5, 6:0. Tuekey—Taylor 7:5, 4:6, 7:5, 4:6, 6:3. Morris Hall—Dunstan Rhodes 6:3, 6:4, 5:7, 6:3. A verseny folyik.

III. forduló: Grant—Gordon Smith 4:6, 6:3, 7:5, 6:2. Lemaire—Pearce 6:3, 6:3, 6:2. Dixon—Ridding 6:3, 6:2, 6:3. Gore—Richardson 6:2, 6:4, 6:0. Ritchie—Blackwood Price 6:2, 6:0, 6:2. Wilding—Mavrogordato 6:0, 6:3, 6:3. Ball Green—Rahe 6:2, 9:7, 6:1. Eaves—Stoward 6:1, 6:2, 8:6. Roper Baret—Toler 6:0, 6:0, 6:1.

II. Férfi páros bajnokság. (Védők: Brookes és Wilding, Ausztrália.) I. forduló: Ritchie és Wilding—Kitson és Gauntlett (Délafrika) 6:2, 6:4, 6:1. A többi mind byes. II. forduló: Bryant és Hill—Hotham és Haviland 4:6, 6:2, 6:3, 6:4. Simond és R. F. Doherty—Lemaire és Bormann (Belgium) 7:5, 4:6, 8:6. Lowe és Lowe—Evans és Andrews 6:1, 6:4, 3:6, 4:6, 6:2. A verseny folyik.



A Z OLYMPIAI VIVÓVERSENYEKRE kijelölt magyar zsűri tag, Nagy Béla dr. szombaton június 27-én utazott el Londonba, hogy teljes tájékozódást szerezzen a vivóversenyek felől, s a vivók londoni tréningjére nézve az előzetes intézkedéseket megtegye.

A VEN FIUK VIVÓCLUBJA f. hó 27-én délután 6 órakor a Fodor-teremben levő helyiségében nagyon jól sikerült vivóestélyt rendezett, amelyen a házigazdai tisztet Heinrich Aladár és Heller Ágost a tőlük megszokott lekötelező vendégszeretettel látták el. A vivásban nagyrészt az olimpiai kiküldöttek vettek részt. Jelen voltak: Mészáros Ervin, dr. Fuchs Jenő, dr. Tóth Péter, Werkner Lajos, Eichner Richárd főhadnagy, Stiller Mihály, Palotai-Kovács Károly. A mesterek közül pedig dr. Gerentsér László, Leszák Károly és Katona József.



Olimpiai kilátások.

Midőn az a hír, hogy az 1908. évi nemzetközi olimpiai játékok nem mint eredetileg tervezve volt, Rómában, hanem ennek visszalépése folytán Anglia klasszikus talaján tartanak meg, a világ minden sportot űző nemzete egyszerre megmozdult. Közül egy éve, hogy a világ minden részében lázas tevékenységet fejtenek ki a kiküldetések szervezésére. A lázas előkészületi munkának meglelt a hatása, amennyiben a nevezési zárlat után meglehetősen állapítani, hogy huszonkét nemzet közel kétezer nevezést adott le. Ily nagyarányú atletikai ünnepély még nem volt s valószínűleg nem is lesz egyhamar. Mi magyarok is hatalmasan készülődünk s hála a magyar kormány és sportéletünk vezéreinek, megfelelő anyagiakról is történt gondoskodás, úgy hogy államköltségen tizenkét atléta képviselheti Magyarországot atletikáját, melyhez még három önköltséges atléta járul, tehát összesen tizenöt.

Mi sem természetesebb, mint az, hogy a kiküldetések elhatározatván, az egész ország érdeklődése odairányul, hogy a kiküldötteink milyen eséllyel fognak indulni s milyen eredményeket fognak elérni.

Általában a mai sportfelfogások szerint mindenki Anglia és Amerika párharcát várja, amelyből Amerika fog döntő fölényvel győztesen kikerülni. Az eddigi olimpiai versenyeken tényleg az történt, hogy Amerika az egész vonalin győzelmet győzelem után aratott s csak bizonyos hulladékok jutottak Angliának és a többi kontinentális nemzetek, vagy Canada és Ausztrália atlétáinak. Le kell azonban szegezni azt a tényt, hogy az eddig tartott olimpiai versenyek egyikén sem volt Anglia hivatalosan képviselve, s a jobb versenyzői közül is csak igen kevesen vettek azokon részt. A mostani londoni olimpiádon azonban az amerikai atléta-gárda, amely körülbelül 76 főből áll, szembe fogja magát találni egész Nagy-Britania legjobbjaival. Az esélyek mérlegelésénél tekintetbe kell venni, hogy Anglia döntő előnyben van azzal, hogy saját otthonában fogadja leghatalmasabb ellenfelét. Ez óriási előnyt jelent az angol atlé-

táknak, mert az Atlanti Óceán ellenkező partjain elhelyezett két ország klimatikus viszonyai annyira ellentétesek, hogy az amerikai versenyző, ki szokva van Amerika nyári száraz melegéhez, Anglia vízpárás atmoszféráját igen nehezen szokja meg, akkor is kondíciója rovására. A két ország klímája közötti különbséget legjobban az juttatja kifejezésre, hogy az amerikai versenyzők Angliában lényegesen *rosszabb*, az angol versenyzők pedig Amerikában lényegesen *jobb* eredményeket érnek el. Mikor 1905-ben a London AC. és a New-York AC.-nak örökké emlékezetes klubközi versenye New-Yorkban lefolyt, az angolok maguk esodálkoztak legjobban a kiküldötteik nem várt jó eredményein. Viszont igen kevés amerikai van, aki visszaesés nélkül kibírja az angol klímát. Tavaly például *Cartmell*, ki a múlt esztendőben Amerika legjobb 100 és 200 yardos futója volt és előbbire 9.8 mp., utóbbira 21.6 mp. lévén legjobb ideje, sorra szenvedte a vereségeket Angliában, míg végre öt heti ott-tartózkodás után egy versenyt tudott nyerni *Morton* ellen 10.2 mp. alatt. Klubtársa *Onslow*, a negyed angolos egyetem bajnok, ki Amerikában ismételtén ért el 49 mp. körüli eredményeket, Angliában, a bajnokságban már az előfutamból kiesett s későbbben sem tudott semmi szerepet játszani, úgy hogy helyezés nélkül kellett hazájába visszatérni. Ugyanez történt két év előtt a néger *Taylorral*, ki jelenleg Amerika legjobb negyed angolosa, hogy mint a Pennsylvania Egyetem kiküldötte s már akkor legjobb egyetemi futó, az angol bajnokságban szintén már az előfutamból esett ki. Ezzel a pár példával csak azt akartam bizonyítani, hogy azokat a horribilis eredményeket, miket az amerikaiak hazájukban elérnek, Angliában rendesen meg sem közelítik.

Természetesen van kivétel is. Hyen volt a világhírű gátfutó, Kränzlein, aki hűen kiadta mindig formáját. Ezek előre becsátása után áttérek az egyes versenyszámokban való eshetőségekre, különös tekintettel magyar kiküldötteink várható szereplésére, amely, előre kell becsátanom, teljesen kielégítő lesz, ha a népek e nagy konkurenciában olyan lesz, hogy elmondhatjuk, hogy becsületesen megállották helyüket.

A sprint-távolság az amerikai atlétáknak mindig leg-erősebb oldala volt, de angol bajnokságot egyedül a világrekorder *Duffy* tudott nyerni. A mostani legjobb amerikai sprinterek *Roberson*, *Rector*, *Cartmell* és *Whitham*. A világrekorder *Kelly*, mióta 9.6 mp. rekordját felállította, teljesen visszament s rekorder-formáját soha sem tudta megközelíteni sem. Amerikai hírek szerint már teljesen a távolugrásnak él. Az amerikai próbaverseny eredménye 100 m.-re 11 mp. volt s három fentemlített futó a fenti sorrendben érkezett be, mellszélességnyi differenciával. Anglia próbaversenyét *Chapman* nyerte meg 11.2 mp. alatt egy hónappal azelőtt. Anglia legjobb futója azonban még mindig *Morton*, kinek a 100 m. kiváló táv, mert a 100 yardon is, óriási finiselő képessége az utolsó méretekben érvényesül. Mult szombaton már 10.2 mp. alatt nyert egy 100 yardos versenyt, ami azt bizonyítja, hogy már kezdő formáját elérni. *Mortonnak* van legnagyobb esélye 100 m.-en. A kontinens sprinterei közül a svéd *Lindberg* van legjobbnak elismerve, kinek svéd rekordja, amely azonban nem igen megbízható, 10.9 mp. A 100 m.-es világbajnokság várható ideje 10.8 mp. A mi krekünk erre a távra *Simon Pál*. Legjobb formájában e távra 11 mp.-re becsülhető. A BTC. versenyén már egyszer 10.1 mp. alatt futotta, míg a próbaverseny 11 mp. alatt hátszéllel. Itt a mérési eredmények annyira ingadoztak, hogy nem tudjuk megállapítani a 11 mp. értékét, mert a hátszél legalább $\frac{1}{2}$ mp. differenciát jelent. Idején javítani fog még az abszolút tökéletes pálya is, feltéve természetesen, ha bírja az angol klímát, ami erős szervezetét ismerve, remélhető. Ha képes lesz 11 mp. alatt megfutni a 100 m.-t, akkor a kontinens futói közül legtovább fogja magát tartani. Ha idejét 11 mp. alá tudja vinni, ami nincs kizárva a döntőig felkészülhetnek. Győzelmi esélye természetesen nincs.

LOVAS GYULA vivóterme
BUDAPEST, VI., Nagyzöld-utca 28. II. em.

Leikilismeretes tanítás urak, hölgyek és gyermekeknek.
Ez évben megnagyobbítva
Kard-, vitór- és ökölvívás, tornázás.

A 200 m.-es verseny majdnem biztosan Cartmell révén az amerikaiak zsákánya lesz. Anglia P. J. *George* vagy *Montague* révén nyerhet helyezést. *Simon* és *Wiesnernek* itt semmi reményük sincs még jó szereplésre sem. A leendő győztes és közöttük körülbelül 9—10 m. egyszisztál. Várható bajnoki eredmény 21.8—22 mp. A 400 m.-es távon az angoloknak két kiváló futója van: *Halswell* a skót huszártiszt, és H. L. *Montague*. Az amerikaiak első string-je a néger *Taylor* nem üti meg *Halswell*, sőt *Montague* klasszisát sem. Az amerikai próbaversenyt Taylor 49.8 mp. alatt nyerte. A mi két futónk: *Bodor* és *Nagy* természetszerűleg minden esély nélkül indulnak. Ha magyar eredményüknél nem futnak jobban, 18—19 m.-nyire lesznek a győztestől, kinek várható eredménye 48.6—48.8 mp. Ez a szám majdnem biztos *Halswellnek*. Óriási küzdelem lesz a fél angolon az angol *Just* és az amerikai *Sheppard* között. *Just* az Oxford-Cambridge versenyén a 804.5 m.-t április elején 1 p. 55.4 mp. futotta, míg az amerikai a 800 m.-es próbaversenyt 1 p. 54 mp. alatt nyerte. Ha *Sheppard* a legesekélyebbet lead amerikai kondíciójából, ugy elveszíti a versenyt. Várható idő 1 p. 54 és 1 p. 55 között fekszik. Magyarjaink szerepéhez ilyen idők mellett természetesen nem juthatnak. Jelenlegi formájuk mellett a leendő győztes és közöttük kb. 25—30 m. fekszik.

A hosszabb távokon már teljesen az angolok dominálnak. Az 1500 m.-en az első három helyezett angol lesz. Győztes valószínűleg a tavalyi 1 angolos bajnok *Butterfield* lesz, vagy pedig a próbaverseny győztese, *Wilson*. Várható idő 3 p. 58 mp. *Bodor* legjobb idejét 4 p. 14.6 mp.-es idejét véve tekintetbe, kb. 60 m. lesz a győztes és közte. A 3 ang. mfd.-es csapat-versenyben az angolok fölényes győzelme várható. Második helyen a svéd csapat lesz. Itt mi nem szereplünk. Az 5 ang. mfd.-es síkfutásban az első három hely szintén az angoloké. Győztes vagy *Voigt*, vagy *Duncan* lesz. Az angolok után itt ismét a svédek fognak legjobban szerepelni. A francia távfutók nem vehetik fel az angolokkal vagy a svédekkel a versenyt. Tőlünk *Loras* Antal fog indulni. Várható idő 25 p. 30 mp. A Marathon-futás nyílt kérdés. Ebben a kanadai *Longboat* is fog indulni, kinek Amerikában állítólag fenomenális eredményei vannak. Most különben professzionizmus vádjá alatt áll. Nagyon valószínű azonban, hogy a Marathon-futást is az angolok nyerik. A 120 yardos gátfutásban az amerikaiak nem viszik el ez alkalommal oly könnyen a labért. A két amerikai gátfutó *Shaw* és *Smithson*, az angol egyetemi bajnokban *Powelben* (C.) és *Husseyban* (Oxf.) nagyon kemény dióra találnak s tekintve, hogy nem leforduló amerikai, hanem stabil angol gátakról van szó, az eredmény nagyon nyílt. Amerikai eredményeik alapján két amerikaiak van nagyobb esélye, az előbbi 15.1 mp.-es időt is érvény már el, amit az AAU. rekordnak el is fogadott. Várható eredmény 15.4—15.6 mp. Kovács a magyar kiküldött nem játszhat szerepet.

A súlydobásban és diszkoszvetésben, valamint a távolugrásban, ugyszintén a két helyből ugrásban az amerikaiak valószínűleg grasszálni fognak. Nemkülönben a rudugrásban, ahol hét amerikai fog indulni, köztük *Dray*, a legújabb 390 cm.-es rekord és *Gilbert*, ki 385 cm.-rel a világrekorder dicsőségét csak pár napig élvezhette. Nagyon valószínű, hogy mind a három hely amerikaié lesz. Az amerikaiak után Szathmáry Kálmán és a svéd Soederström fognak küzdeni, hogy ki tudja magát tovább tartani. Várható eredmény 370—375 cm. A kalapács-vetésben az amerikaiak az első helyen kívül, legrosszabb esetben is, még egy helyet nyernek.

Végül rátérünk azon versenyszámokra, amelyekben tényleges esélyekkel indultak versenyzőink. Ilyen elsősorban a gerelyvetés szabad fogással. Ebben csak a svédek képeznek igazi konkurenciát s ezek közül is csak a világrekorder *Lemming* az, akinek egyetlen eredménye felülmúlja *Koczán* 57.08 m.-es eredményét. Koczán azonban már kétszer dobott 57 m.-en felül s formája elég állandónak látszik. Ha szerencsés napja lesz, ugy, mint világbajnok térhet haza. A többi svéd teljesen egyforma képességű a mi három dobónkkal, a két *Mudin* és *Jessinával*, úgy hogy a helyezésekért erős küzdelem fog folyni. A magasugrásban Somodynak helyezésre elsőrangú esélye van. Ez év folyamán egyedül *Porker* (Amerika) ugrott nálánál többet (188 cm.). *Moffit*, *Gidney* és az ír *Con Leahy* eredményei gyengébbek. Eredményt itt még hozavetőlegesen sem lehet jósolni, de azért

kb. 186—188 cm. közül fog előltni. Jó eséllyel indulunk meg a görög diszkoszvetésben, hol az utolsó év folyamán egyedül az amerikai *Sheridan* dobott többet, mint a mi kiküldöttjeink, a két *Mudin*.

A staféta-futásban, ha minder jól megy, a kontinens-beli staféták közül, az egy francia kivételével, bármelyiket megverjük. Ha a sorsolás kedvező lesz, úgy stafétánk sokáig állhat.

Mindent összevetve egész alapos reményünk lehet, ha a szerencse is némileg velünk lesz, hogy legalább egy világbajnokágot mi is nyerhetünk egy pár jó helyezéssel súlyosbitva.

Olimpiai próbaverseny.

A két napig — vasárnap és hétfő — tartó olimpiai próbaverseny mindenben a várakozásnak megfelelő módon folyt le. Semmi szenzáció, semmi meglepetés nem történt. Az e hóban megtartott két nagy verseny, a MASZ. bajnoki és MAC. tavaszi viadala után már tiszta képet nyertünk atlétaink képességeikről s ebben semmi változás nem állott be. Az eredmények, egyes kivételekkel, mélyen alatta maradtak annak, ami várható volt, de ennek legfőbb oka az első napi kedvezőtlen, széles időjárás, másrészt a konkurrencia átlagos hiánya. Az egész verseny legértékesebb eredménye, mely nemesak kontinentális, de világvizonylatban is elsőrendű *Simon* Pál 100 m.-es elért 11 mp.-es eredménye. Kétségtelen, hogy a hátszél is elősegítette ez idő elérésében, de konstatalnunk kell, hogy a verseny elején, a hátszél lényegesen gyengébb volt, mint annak későbbi folyamata alatt. A hátszél hatását kiegyenlíti még az időmérésben mutatkozó differencia is. Ugyanis a három időmérő közül *Lucius* 10.8 mp.-et, *Stankovits* titkár 10.9 mp.-et, míg *Speid* dr. 11 mp.-et mért. Nagyon valószínű, hogy a tényleges idő 10.9 mp.-ben adódik vissza. A mostani verseny, hol tiszta 4 m.-rel győzött, valamint a BTC. versenye, hol szélesenedes időben ugyancsak *Speid* dr. 11.1 mp.-et mért *Simonnak*, azt bizonyítják, hogy ideje reális, s a 100 m.-en *Simon* olyan klasszist képvisel, hogy formája kis emelkedése esetén egy világversenyebe is lesz némi beleszólása. Meglepő nagyot fejlődött *Wiesner* Frigyes, ki a 200 m.-es döntőben, miután az előfutamban *Barkót* legyőzte, alig 3—4 m.-rel maradt el *Simon* mögött, így az ott elért ideje legalább is 23.4 mp.-re becsülhető. A 100 yardban a célbíró jóhiszemű tévedésének lett áldozata, mert *Scheert* tiszta mellszélességgel győzte le, igaz, hogy csak az utolsó pillanatban.

A 200 m.-es síkfutásban *Simon* 23 mp.-es ideje kitűnő, de ha jobb taktikával futott volna, ugyanis az első 80 m.-e igen gyenge volt, amit később erőteljes finise sem tudott ellensúlyozni, az idejét jóval 23 mp. alá tudta volna vinni. A 400 m.-en *Nagy* egyedül futott, gyenge idő alatt, amit azonban az akkor már igen erős ellenszél magyaráz. Ugyanez áll *Bodor* 1500 m.-es futására. *Nagy* már nem fut olyan frissen, mint pár héttel azelőtt, s egy kis pihenés igen jót tenne neki. Pompás küzdelem volt második nap a 800 m.-en *Bodor* és *Nagy* között, melyből nagy fölényrel *Bodor* került ki győztesen. Ideje 2 mp., igazán elsőrangú, s igen kevés kontinentális futó van, aki ennél jobb rekordot tud felmutatni. Jobban diszponálva, erősebb versenyben, még ebből az időből is le tudott volna szorítani legalább egy mp.-et. Óriási állóképessége mellett, nem osztja be elég gazdaságosan a köröket. Azt hisszük, lényegesen jobb eredményeket tudna elérni, ha első kört erősebben futná, mert az eddigi tapasztalatok szerint, a második kört mindig legalább is 1 p. 2 mp. alatt futotta. *Lovas* 5 ang. mfd.-es ideje hazai viszonylatban elég jó, de a németek, vagy akár a cseh *Nejedly*, a franciákról és a svédekről nem is beszélve, lényegesen jobbak. *Lovas* igazi távja, jelen formája mellett, a 2 ang. mfd. *Drubináról* is körülbelül ezt lehet mondani.

Az ügyességi gyakorlatok közül a súlydobásban az ifjabbik *Mudin* ismét eksczellált, ami egy új 12.88 m.-es új rekordban nyert kifejezést. *Dávid* igen gyengén szerepelt. A diszkoszvetés megint gyenge sportot hozott. Ebben a sportban óriási visszaesés mutatkozott, ami a kör behozatalának tulajdonítható. Remélhető azonban, ha a versenyzők megszokják a kört, ismét visszanyerik régi formájukat.

Igen jó eredménnyel végződött a klasszikus diszkoszdobás. *Mudin* Imre 34.11 m. és *Mudin* István 33.92 m.-es dobásaik olyanok, amelyeknél jobbat másfél év óta egyedül

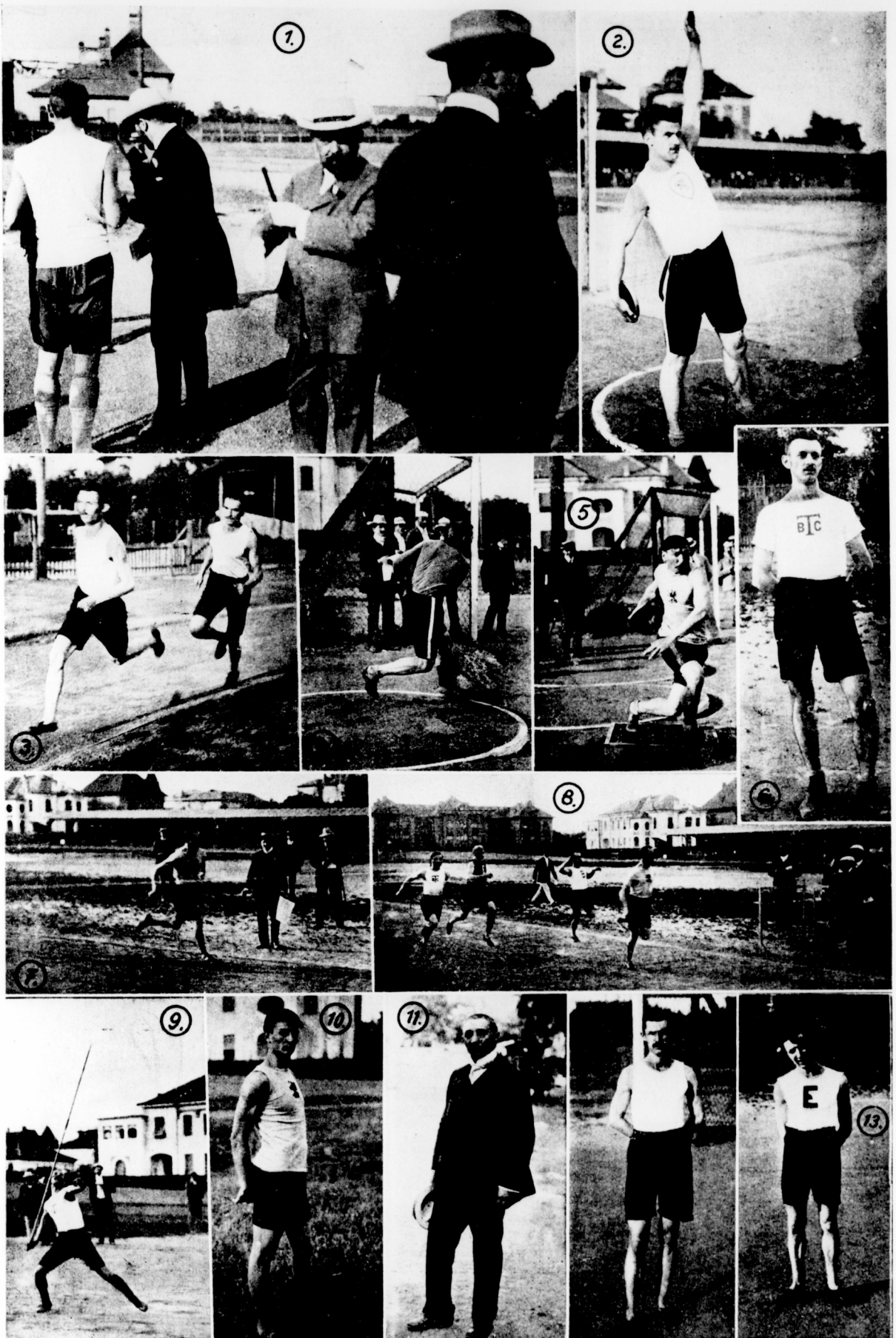

Képek az olimpiai próbaversenyről.

1. Gerenday György dr., a MASz. és MOB. elnöke. 2. Luntzer György. 3. Nagy József megyeri a 400 m.-es próba versenyt. 4. Luntzer győztes dobása. 5. Mudin István klaszikus diszkoszt dob. 6. Drubina István. 7. Simon megyeri a 200 m.-es próba versenyt. 8. Simon megyeri 100 m.-es próba versenyt. 9. Kóczán gerely dobása. 10. Mudin a súlydobó rekorder. 11. Gerentsér László dr., az olimpiai atléták trénera. 12. Nagy József. 13. Somody István dr., a magasugró rekorder.



Képek az olimpiai próbaversenyről.

1. Balról jobbra: Bartay Oszkár, a KAC. titkára; Olgyay István; Muzsa Gyula orsz. képviselő, a MOB. társelnöke; Lázár József a Nemzeti Sport főmunkatársa, a MOB. olimpiai sajtó kiküldötte. 2. A próba verseny célvonalánál; jobbról balra: Speidl Zoltán dr.; Sztankovits Szilárd, a MASz. titkára; Lucius Károly. 3. Kmetykó János, az olimpiai tornászok művezetője; Iszer Károly, a MOTESz. elnöke. 4. Szatmáry K. rudugása. 5. A 100 m-es döntő startja; Scheer, Wiesner, Simon, Hámos. 6. Mudin Imre helyből magasugrása. 7. Mudin István svéd gerelyt dob. 8. Haluzsinszky magasugrása. 9. Simon Pál 10. Holics Ödön. 11. Szatmáry Kálmán. 12. Kőszeg Mész. 13. Balazs Ötör.

Sheridan dobott az amerikai próbaversenyen. Értékes még *Jeschina* 32,38 m.-es dobása is, sőt ha erősen ráfekszik erre a versenyszámra, még óriási fejlődhetik. A gerelyvetés nem hozott ez alkalommal szenzációs eredményt, mert Koczán szemelláthatólag nem a legjobban volt diszponálva, de az átlag emelkedett, mert Mudin István és Jeschina is 50 m.-en felül dobtak. Az ugrási számok átlagosan gyenge eredményeket hoztak, ami első sorban a dobantató hely tulajdonsága puha, ennél fogva csuszamlós mivoltának volt következménye. *Somody* dr. 179 cm.-es eredménye ugyan most is első rangú eredmény és nagy klasszistát kétségen felül helyezi. *Haluzsinszky* és *Szegedy* ismét holtversenyben végeztek, nyíltan hagyván azt, hogy melyik a jobb kettőjük közül. A távolugrás is mind mélyen formájuk alatt ugrottak. Az aradi kreknak, *Szathmárynak* sem konvenált az elugrópálya, mert mikor leszurta rudját, mindig engedett a talaj s 40–50 cm.-eket csuszott. A helyből való ugrásokban *Szende* bizonyult legjobbnak és a magasugrásban elért 144 cm.-es eredménye igen jó és egyszerűen új rekordot is jelent. A gátfutásban Kovács ismét bebizonyította állandóan jó formáját, 16,6 mp.-es időt érve el.

A rendezés kifogástalan volt, ami első sorban a MOB. atletikai szakosztálya tagjainak érdeme. Az előkészítés nehéz munkáját *Sztankovits* elnök és *Lucius* előadó teljes sikerrel végezték, miben nagy támogatást nyertek Speidl Zoltán dr. részéről. A versenyeket mindkét nap hatalmas közönség nézte végig.

Részletes eredmények:

Első nap (vasárnap).

I. 100 m. síkfutás. I. *Előfutam*: 1. Simon Pál (MAC.) 11,6 mp. 2. Wiesner Frigyes (BEAC.) Indult még: Ludinsky Lajos (BBTE.). II. *Előfutam*: 1. Scheer Kornél (BTC.) 11,5 mp. 2. Hámos Loránd (BBTE.). Indult még: Rácz Vilmos (BEAC.) 0, Toldy Gaszton (Postás.).

Döntőben: 1. Simon Pál (MAC.) 11 mp. 2. Scheer Kornél (BTC.). 3. Wiesner Frigyes (BEAC.). Hámos Loránd 0. Gyönyörű verseny. A második start pompásan sikerül. 20 m.-nél Simon már 1 m.-rel vezet, melyet pompás finissel 3 és fél m.-re növeszt. Erős küzdelem a második helyért, melyből célbírói ítélet szerint Scheer került ki győztesen. Sokan azonban úgy látták, hogy Wiesner tiszta mellszélességgel volt második.

II. *Súlydobás*. 1. Mudin Imre (MAC.) 12,88 m. *Országos rekord!* 2. Dávid Mihály (BBTE.) 11,85 m. 3. Veres Lajos (KEAC.) 11,63. Indult még: Mudin István (MAC.) 11,38 m. A győztes dobásai: 12,67, 12,50, 12,45, 12,88, 12,36, 12,57, 12,75.

III. *Magasugrás*. 1. ifj. Somody István dr. (KEAC.) 179 cm. 2. Szegedy Géza (KEAC.) és Haluzsinszky József (Köb. TE.) és Vadon Géza (DTE.) 174 cm. Indult még: Wardener Iván br. (MTK.) 169 cm. és Zöld József (DTE.) 158 cm. Az erős szél nagyon zavarja az ugrókat, amellyel az elugróhely is igen rossz volt.

IV. *Diszkoszvetés*. 1. Luntzer György (PTE.) 38,94 m. 2. Jessina Ferenc (PTE.) 37,31 m. 3. Halmos Károly (MAC.) 36,55 m. Indult még: Antal Pál (MTK.) 36,12 m., Mudin Imre (MAC.) 35,60 m., Mudin István (MAC.) 35,13. Strausz Gyula (BBTE.) 36,04. Veres Lajos (KEAC.) 35,8 m. Luntzer dobásai: 36,87, 38,13, —, 38,94, —, —.

V. 400 m. síkfutás. 1. Nagy József (BBTE.) 53,8 mp. 2. Lichtenekert László. A tulsó egyenesen szembe kapott erős szél lehetetlenné tette a jó idő elérését.

VI. *Távolugrás helyből*. 1. Szende Andor (MAFC.) 302 cm. 2. Rády Andor (MAC.) 287 cm. 3. Mudin Imre (MAC.) 281 cm. Indult még: Mudin István (MAC.) 272.

VII. 3500 m. *gyaloglás*. 1. Drubina István (BTC.) 18 p. 16,2 mp. w. o.

VIII. *Gerelyvetés középfogással*. 1. Mudin István (MAC.) 33,80 m. 2. Mudin Imre (MAC.) 32,55 m. Minden dobás csak három dobást tett, mert a kőkemény talajba léérkező gerely összetört és csak két gerely állott rendelkezésre.

IX. 1500 m. síkfutás. 1. Bodor Ödön (Postás) 2 p. 23,4 mp. w. o.

Második nap (hétfő).

I. *Magasugrás helyből*. 1. Szende Andor (MAFC.) 144 cm. *Országos rekord!* 2. Mudin Imre (MAC.) és Vadon Géza (DTE.) holtversenyben 139 cm.

II. 200 m. síkfutás. I. *Előfutam*: 1. Simon Pál (MAC.) 23,4 mp. 2. Rácz Vilmos (BEAC.). Indult még: Déri Emil (MAFC.). Simon fentartva nyert. II. *Előfutam*: 1. Wiesner Frigyes (BEAC.) 23,6 mp. 2. Bartók Jenő (Postás.). Indult még: Radoocz Károly (MTK.). Küzdelem után biztosan 3 m.-rel nyerve.

Döntőben: 1. Simon Pál (MAC.) 23 mp. 2. Wiesner Frigyes (BEAC.). Simon végig vezetve 3 m.-rel győz, a pompásan futó Wiesner ellen. A harmadik helyért Bartók Ráczzal mérkőzött. 3. Bartók Jenő (Postás) 23,6 mp.

III. *Diszkoszdobás (klasszikus)*. 1. Mudin Imre (MAC.) 34,11 m. *Országos rekord!* 2. Mudin István (MAC.) 33,92 m. 3. Jeschina Ferenc (PTE.) 32,38 m. Indult még: Luntzer György (PTE.) 29,76. A győztes dobásai: 30,66, —, 31,89, 33,38, 34,11.

IV. *Távolugrás*. 1. Holies Ödön (MTK.) 634 cm. 2. Rökk Ede (MTK.) 631 cm. 3. Kövesdy Géza (BBTE.) 623 cm. A győztes ugrásai: 600, 634, 623, 614, 631.

V. 800 m. síkfutás. 1. Bodor Ödön (Postás) 2 p. 2. Nagy József (BBTE.). Indult még: Berneg József (Postás.). Kitünő idő. Start után Berneg megy az élre. Utána Bodor, majd Nagy. 150 m. után Nagy megy a második helyre. Az első 200 m.-t 27 mp. alatt, míg az első kört 59 mp. alatt futják. 600 m. után Berneg kiáll s Nagy van az élén, de itt Bodor előre tör, a kanyarodóban mindjobban tér nyér s végül kb. 12 m.-rel győz.

VI. *Gerelyvetés (szabad fogással)*. 1. Kóczán Mór (BTC.) 53,84 m. 2. Jeschina Ferenc (PTE.) 50,17 m. 3. Mudin István (MAC.) 50,13 m. Indult még: Luntzer 41,57 és Strausz Gyula (BBTE.) 0.

VII. 110 m. *gátfutás*. 1. Kovács Nándor 16,6 mp. w. o., gátdöntés nélkül.

VIII. *Rudugrás*. 1. Szathmáry Kálmán (Aradi AC.) 300 cm. w. o. Szathmáry 3 m.-nél kezdi, melyet elsőre átugrik. A lécut 325 cm.-re teszik, melyet azonban a tulságos puha talaj miatt, rudja minden leszurásnál 50–60 cm.-t csuszott, nem tudott átugrani.

IX. 5 *ang. mfd. síkfutás*. 1. Lovas Antal (MTK.) 28 p. 46,8 mp. Indult még: Penninger, ki feladta a 17-ik kör után.

ATLÉTÁK OLYMPIAI ÜGYEI. Az olympiai atletikai előkészületek a versenyzők kiküldetésével véglegesen befejezést nyertek. Az atletikai próbaversenyek befejezése után, a MOB. atletikai szakosztálya Sztankovits Szilárd elnöklelte alatt ülést tartott, a melynek egyedüli tárgya a kiküldendő atléták névsorának megállapítása. Az ülésen a bizottsági tagok nagy számban voltak jelen s pedig: Lázár József, Speidl Zoltán dr., Osztrovszky József, Karafiath Jenő dr., Moór Jenő, Zuber Ferenc, Sas Kálmán, Plahy Jenő, Sorgó Miklós, Lucius Károly és Herzog Ede. A szakosztály alapos és lelkiismeretes megfontolás után a következő atlétákat ajánlotta kiküldetésre.

Atléták: Simon Pál (100, 200 méter és staféta), Wiesner Frigyes (100, 200 m. és staféta), Bodor Ödön (400, 800, 1500 m. és staféta), Nagy József (400, 800, 1500 m. és staféta), ifj. Somody István (magasugrás), Haluzsinszky József (magasugrás), Jessina Ferenc (diszkosz, gerely), Mudin István (klasszikus diszkosz és gerely), Mudin Imre (súlydobás és klasszikus diszkosz), Szathmáry Kálmán (rudugrás), Kóczán Mór (gerelyvetés), Lovass Antal (távolugrás), Kovács Nándor (gátfutás), Szende Andor (helyből magas- és helyből távolugrás), Rácz Vilmos (100 és 200 m. síkfutás), Radoocz Károly (100, 200 és 400 m. síkfutás) saját költségükön menvén ki, az osztály a versenyzésre ezeknek is engedélyt ad. Tréner: Gerentsér László dr.

Bár eredetileg 11 atléta volt tervezve, a bizottság tizenkettőt ajánlott államköltségen való kiküldetésre és Lovas Antal segélyezését. A felmerült nehézségek úgy találtak megoldásra, hogy tekintve, hogy Brüll Alfréd, Halmay Zoltán (MTK.) Pay'r Frigyes (MTK.) és Weisz Richárd (MTK.) bizonyos speciális tréning keresztyüvitelére, saját költségén viszi ki s külön elszállásolásban részesíti, a nevezett három versenyző nem élvén a számukra fenntartott három hely igénybevételek jogaival, ez a három hely felszabadult. Ebből egy hely a 12-ik atlétának jutott, míg Brüll Alfréd külön adománya lehetővé tette Lovas Antalnak a kiküldetését is.

A birkozók a birkozó-szakosztály által javasoltak alapján teljes számban küldettek. Mindkét szakosztály javaslatát a végrehajtó-bizottság egyhangulag elfogadta.

Birkózók: Nehéz- és középnehéz-súlyra: Weisz Richárd, Pay'r Hugó. Középsúlyra: Orosz Miklós, Pehelysúlyra: Téger József, Maróthy József, Radványi Ödön.

Versenyek.

KERÜLETI BAJNOKI ATLÉTIKA! VIADAL. Ismét gyakori éljenzéstől volt hangos csütörtök, e hó 18-án délután az Aradi Atlétikai Club Török Gábor-utcai sport-telepe. A délutáni órákban kerekedett eső kissé gyér közönséget engedett ki a versenyre, pedig a később elült eső, a kellemesen lehetőlt levegővel a versenyre legalkalmasabb időt adott. A kint volt lelkes közönség igen sok szép és értékes küzdelemnek volt szemtanúja, melyből kimagaslik Mudin Istvánnak az Aradi Atlétikai Club tagjának klasszikus diszkoszvetési rekord-kísérlete. A verseny eredményei a következők:

I. 100 yardos junior síkfutás: négy előfutam és két középfutam után a döntőben 1. Szathmáry Kálmán (AAC.) 11 mp., 2. Stenger Mór (TAC.), 3. Belu Gyula (TAC.) két yarddal nyerve.

II. Diszkoszvetés: 1. Rácz László 36.36 (SzAC.), 2. Witzetz Márton (TAC.), 3. Kéri József (SzAC.).

III. Súlydobás csapat-verseny: 1. Sz. AC. csapata (Rácz, Kéri, Fáy, Pető, Ábrahám), 2. az AAC. csapata (Alt, Mudin, Molitorisz, Fikler, Gregus).

IV. Súlydobás egyéni: 1. Rácz László (SzAC.) 11.59 m., 2. Kéri József (AAC.), 3. Mudin István (AAC.).

V. 200 yardos síkfutás Délmagyarország bajnokságáért: 1. Valerián László (AAC.) 25¹/₅ mp., 2. Stenger Mór (TAC.), 3. Belu Gyula (TAC.) könnyen nyerve.

VI. Magasugrás Délmagyarország bajnokságáért: 1. Szigethy Jenő (AAC.) 165 cm., 2. Magyar Miklós (AAC.) 158¹/₂ cm.

VII. Staféta futás 800 m. 1. Az AAC. I. csapata Korányi, Szathmáry K., Valerián) 1 p. 42¹/₅ mp. 2. A Temesvári Atlétikai Club csapata (Stenger, Belu, Gayer, Belu). A nap legszebb versenye melyben a temesváriak biztosnak látszó győzelmét Korányi és Valerián remekül meghehíusíták.

VIII. Egy angol mértföldes futás: 1. Belu Sándor (TAC.), 2. Jorgó R. (AAC.), 3. Bodrogi J. (AAC.).

A verseny gyors és szabatos rendezésben folyt le, mely az AAC. elnökségének ebbéli kiválóságát bizonyítja.

A KASSAI ATLETIKAI CLUB a football-szezon tulságos hosszúra nyulása folytán csak június 29-én tarthatta első háziversenyét, amelyen a club fiatalabb atlétái vettek részt. A háziverseny a következő eredménnyel végződött:

100 yardos síkfutás: Első Szobota Ferenc 11 mp., második Nováky Ferenc, harmadik Friedmann Dezső.

Diszkoszvetés: Első Korányi Imre 32.23 m., második Klein Gyula 29.80 m., harmadik Nováky Ferenc 28.30 m.

1/4 angol mf. síkfutás: Első Korányi Imre 56²/₅ mp., második Tóth László.

Súlydobás: Első Lepcs József 10.44, második Nováky Ferenc 10.34, harmadik Amster Miksa 9.80.

60 m. íj. síkfutás: Első Berkes Gyula 7²/₅ mp., második Kohányi Kálmán, harmadik Bartay Endre.

1/2 angol mf. síkfutás: Első Tóth Ferenc 2 p. 18¹/₅ mp., második Serfőző István.

Távolugrás: Első Szobota Ferenc 6.04 m., második Nováky Ferenc és Hlavács Dénes 5.69 m., harmadik Bodnár Sándor 5.66 m.

Magasugrás: Elsők Nováky Ferenc és Szobota Ferenc 161 cm., második Korányi Imre 156 cm.

Az eredményeket károsan befolyásolta a rossz időjárás. Az atlétikai számok után football-mérkőzés volt a club A és B csapatai között, amely 2:1 arányban a B csapat javára végződött.

AZ ARADI ATLETIKAI CLUB I. hó 14-én rendezte meg tavaszi házi versenyt, mely 14 atlétikai versenyszámból állt. Az elért eredmények, valamint az indulók nagy száma hű tükre ezen legkiválóbb vidéki egyetünk intenzív működésének. A versenyek eredménye:

I. 100 yardos síkfutás: 1. Valerián László 10²/₅ mp. 2. Hoffmann János (4 induló).

II. Magasugrás: 1. Szigethy Jenő 167 cm. 2. Ziffer Sándor 150 cm. (5 induló).

III. Súlydobás: 1. Alt János 10.82 cm. 2. Odry Zoltán 10.60 cm. (8 induló).

IV. 220 yardos síkfutás: 1. Korányi Barna 25¹/₅ mp. 2. Hoffmann János (5 induló).

V. Svédgerelydobás: 1. Alt János 42.81 m. 2. Szigethy Jenő 37.20 m. (9 induló).

VI. Magasugrás helyből: 1. Ziffer Sándor 135¹/₂ cm. 2. Hoffmann 130 cm. (5 induló).

VII. Diszkoszvetés: 1. Alt János 33.96 m. 2. Ziffer Sándor 32.10 m. (7 induló).

VIII. 1/4 angol mértf. futás: 1. Nyáry István 61 mp. 2. Boros József 8 induló).

IX. Magyargerelydobás: 1. Alt János 35.90 m. 2. Ziffer Sándor 32.70 m. (6 induló).

X. Távugrás helyből: 1. Ziffer Sándor 2.89 m. 2. Hoffmann J. 2.71 m. (7 induló).

XI. 1 angol mértf. futás: 1. Nyáry István 6.15¹/₅ mp. 2. Boros József (7 induló).

XII. Távugrás: 1. Valerián László 5.89 m. 2. Ziffer Sándor 6 induló).

XIII. Kalapácsvetés: 1. Nyáry László 25.76 m. 2. Szigethy Jenő 22.56 m. (5 induló).

XIV. 1 ang. mértf. gyaloglás: 1. Hoffmann János. 2. Tesits Dulivoj (7 induló).

Az első bécsi jubilaris verseny.

Ma folyt le 300-400 főnyi közönség előtt az osztrák eszárjubiläum alkalmából rendezett ünnepi versenyek eszeje. A pentathlont Alsó-Ausztria bizteletdijáért a WAC. nyerte meg 17 ponttal a WSpCl. 13 pontja ellen. A Rambler-díjat minthogy Simon nem startolt, Schönecker nyerte meg véglegesen. A Balduin

Groller által 2000 m.-es junior négyes csapatnak felajánlott díjat a WSpCl. jól trénirozott juniorjai nyerték meg. A magyar versenyzők nem jelentek meg s így a magyaroktól való félelem miatt, gyenge mezőnyök, még gyengébb eredményeket értek el.

I. Rambler-díj: 1. Schönecker (WAC.) 11¹/₁₀, 2. Brünner (WAC.), Kroyer (WSpCl.) feladta. Előfutam nélkül 3 startol. Schönecker kiugrása miatt megismételt start után, másodsor csak igen erős küzdelem után tudja a fiatal Brünner megverni. Sokak szerint Brünner stopolt a cél előtt.

II. Síkfutás 3000 m.: 1. Kwieton (WAC.) 10.11⁶/₁₀, 2. Sax (WSpCl.), 3. Schulhof (Cricketer). Kwieton és Sax már a 2-ik kör után elszakadnak a töbitől és együtt maradva végig küzdenek. Kwieton a végsőpurtjével nyer. Sax idén szépen fut, Kwieton még messze mögötte van tavalyi formájának, s kérdés, hogy elér-e?

III. Helyből magasugrás: 1. Stumme dr. 135 cm. (WAC.), 2. Kroyer 130 cm. (WSpCl.), 3. Schöpflin 128 cm. (Cricketer).

IV. Gerely (középen fogva): 1. Kroyer 3837 cm (WSpCl.), 2. Tronner 3235 cm. (WAC.), 3. Relly 2940 cm. (WAC.). Mult tudósításkat hibásan adták le, mert Kroyer rekordját nem a közepén fogva dobta, hanem a végén. Ezt már dobása is igazolja és egyáltalában legjobb dobása közepén fogva 44 m.-en nem ment még tul.

V. Síkfutás 400 m.: 1. Sax (WSpCl.) 58¹/₅, 2. Tekusch (WAC.) 1.03¹/₅, 3. Skornia (WSpCl.). Igen gyenge eredmény. Meszse a 2-ik négyes junior csapatnak.

VI. Groller-díj 2000 m. Vándordíj: 1. W. Sp. Cl. 15, 2. Crickett 21, WAC. feladta.

Egyéni győztes: 1. Steinkellner (Crickett) 6.45²/₅, 2. Beck (WSpCl.) 6.45¹/₅, 3. Schröder (WSpCl.).

VII. Alsó-Ausztria díja Ausztriában lakók számára, a) Diszkoszvetés: 1. Tronner (WAC.) 3722 cm., 2. Jank (WAC.) 3401 cm., 3. Lubovický (WAC.) 3387 cm. Az öreg Lubo a 3-ik helyre szorult.

b) 100 yardos síkfutás. Három előfutam után, a döntőben: 1. Kroyer (WSpCl.) 10²/₅, 2. Brünner (WAC.), 3. Tronner (WAC.). Schönecker már az előfutamban kiesett Bünner ellen.

c) Távugrás: 1. Lampelmayer (WAC.) 649 cm., 2. Kroyer (WSpCl.) 621 cm., 3. Wackenrether (WSpCl.) 568 cm.

d) 120 yardos gátfutás. Két előfutam után a döntőben: 1. Kroyer 17¹/₅ (WSpCl.), 2. Brünner (WAC.), 3. Maly (WSpCl.).

e) 1609 m. síkfutás: 1. Kwieton (WAC.) 5.14²/₅, 2. Sax (WSpCl.), 3. Schröder (WSpCl.). A díjat a WAC. nyerte 17 ponttal, a WSpCl. 13 pontja ellen.

DÉLAFRIKAI ATLETÁK VERSENYBEN. Az angol olimpiádra Angliába átrándult délafrikai atléták már június 16-án megérkezvén, azóta több versenyben indultak. Velük van Vincent Duncker is, kinek angliai szereplése igazolta a kontinensen gátfutásban elért ideit, sőt a 100 yardra is jó formában van, amennyiben 2¹/₂ yardról 10.2 mp. alatt nyerte a 100 yardos hendikepben az előfutamat. A Foots Gray versenyén elért eredmények a következők:

I. 100 yard hendikep. Az előfutamokat a következők nyerték meg: E. J. Duffy (Délafrika) 2 y. előny 10.6 mp.; Spencer 9 y. előny 10.2 mp.; Andrews 9¹/₄ y. előny 10.2 mp.; Walker (Délaf.) 2¹/₄ y. előny 10 mp.; Marshall 5¹/₄ y. előny 10.2 mp.; H. Lee 11 y. előny 10.2 mp. I. Középfutam: 1. Spencer. 2. Andrews 10.2 mp. II. Középfutam: 1. Marshall. 2. Lee 10 mp. Döntőben: 1. Marshall 10 mp. 2. Lee. 3. Andrews 130 cm.-rel nyerve, ugyanannyival harmadik.

II. 120 yard gátfutás. (Meghívási verseny.) Előfutamok győztesei: Stupart (D. A.) 16.2 mp.; V. Duncker (D. A.) 16 mp.; Knyvett 16.2 mp.; Groenings is indult, de elesett. Döntőben: 1. Stupart 16 mp. 2. Knyvett. 3. Duncker. A hetedik gátig erős küzdelem. Itt Duncker elesik.

Volt még magasugrás, melyet Henderson (LAC.) nyert meg 173 cm.-es ugrásával. 2. Knyvett 171 cm. A 300 yardos hendikepet Murphy (Ir. AC.) nyerte meg 31.8 mp. alatt 11 y. előnnyel. Az 1 angolos hendikepet a 188 yardos vonalról Cambray nyerte 4 p. 22.4 mp. alatt. E versenyben Deakin is indult 18 y. e., de csak harmadik lett 20 yardnyira a győztestől. A súlydobást Barrett nyerte 11.75 cm.-rel.

AZ UJPESTI TONA-EGYESÜLET 1908 július hó 5-én (vasárnap) d. u. fél 4 órakor az újpesti népszigeti sport-telepen junior és hadicap számokkal országos atlétikai viadalt rendez. Versenyszámok: I. 100 yardos síkfutás, junior; II. 220 yardos síkfutás hadicap; III. 1/4 angol mértföldes síkfutás; IV. 1/2 angol mértföldes síkfutás, junior; V. 2 angol mértföldes síkfutás; VI. Távugrás; VII. Magasugrás, junior; VIII. Súlydobás, hadicap; IX. Diszkoszvetés, junior; X. 1/2 angol mértföldes síkfutás, akadály versenyyel, csakis igazolt bajnokságot játszó football játékosok részére. Lindner Ernő előadó.

Kis befektetés! NAGY HASZON!

műmárvány előállítására által (II. m. 10^m vastagságban 1 k.) M. kir. szabadalom. — Gépek nélkül 24 óra alatt előállítható homokból! cementnélküli! Ismertető ingyen, minta 20 fillér bélyeg ellenében. — Gyártási engedélyt ad **GROSSMANN E., Budapest, VII., Kertész-utca 27. szám.**

A „SZABADKAI SPORT-EGYLET”-nek június hó 20-ára egybe-hívott közgyűlése nem lévén határozat képes, a közgyűlés megtartására újabbán f. é. július hó 6. napjának délután 5 órája tüzetelt ki az egylet helyiségében (Joó-féle fürdőház). Ezen közgyűlés a megjelent tagok számára való tekintettel határozatképes. Táragsorozat: 1. Elnöki megnyit. 2. Titkár évi jelentése. 3. Az évi zárszámadás előterjesztése, a felügyelő-bizottság jelentése. 4. Pénztári jelentés. 5. Leltár és vagyonmérleg előterjesztése. 6. A tisztviselők részére a felmentvény megadása. 7. Költségvetés. 8. Tiszttakar megválasztása. 9. Indítványok. Dr Mamusich Bódog, egy. elnök.

A FELSŐMAGYARORSZÁGI KERÜLET atlétikai bajnokságai augusztus hó 15-én vagy 20-án kerülnek elődöntésre Kassán, a Kassai AC. rendezésében. A versenyfeltételek legközelebb szét-küldetnek. A Kassai AC. erős mozgalmat indított aziránt, hogy a kerületi versenyen lehetőleg valamennyi 16 felsőmagyarországi sportegyletet résztvevően és ezáltal a versenynek ne csak klub-közi, hanem valódi kerületi jellege legyen.

A BOCSKAY SERLEG, a DTE. rendezésében augusztus hó 30-ikán kerül kiírásra.

LÁZÁR JÓZSEFET lapunk atlétikai rovatvezetőjét a MOB. abban a kitüntetésben részesítette, hogy mint hivatalos sajtó tudósítóját a londoni olympiai versenyekre kiküldötte. Lázár József a napi sajtó összes organumait is elfogja látni tudósításokkal.



A hétről. Az osztályozó mérkőzések lezajlása után visszavonhatatlanul végleg lezárult a hivatalos football-szezon. A csapatok a jól megérdemelt pihenőre tértek; gyűjtve az erőt az ősszel megújuló nagyobb küzdelmekre. De ezért a footballisták legnagyobb része nem kárhóztatja magát abszolút sportnyugalomra, mert az erőgyűjtésre kiki bizonyos nyári testedzési gyakorlatokat kultivál, mint milyenek az atletika, uszás, tennisz, turisztika, evezés és a többi. A fővárosi pályákon tehát nem pufog 2 hónapig a football-labda, annál hangosabbak ettől a vidéki sporttelepek. Most itt élénk mozgalmak élet uralkodik. A régi egyletek képességeikben emelkednek s mind sürűbben újak és újak keletkeznek.

Hát a szövetség? Megszabadult a hivatalos szezon aktuális teendőitől, minden idejét éppen ezek miatt elodáztott, de már nagyon is sürgős megoldást követelő kérések elintézésére fordítja. Nekünk ez alkalommal sürgősen egy dolgra kell felhívunk figyelmét, hogy t. i. a különböző vándordíj-mérkőzéseknek bizonyos napok tartassanak fel, amelyeknek egyes fordulóit lesznek lejátszandók. A szövetségnek módját kell ejteni annak, hogy a világ legnagyobb football képviselői, a Korinthisanak által adományozott vándordíj-mérkőzéseket ne kellesen hétköznap lejátszani, annál is inkább, mert ezek a jótékonyk szolgálatában állanak. A többi díjak is hasonló méltányosságban részesítendők a sorolás megejtése előtt!

Vidéki eredmények.

„Bácska” Szabadkai AC. — Ugy látszik Szabadka az idén erőre kapott; előzőleg egy lent járt jóképességű erőkből álló egyetemi kombinált csapat ellen aratott nem várt győzelmet, most

pedig a II. osztály URAK. teljes első csapata ellen győz aránylag biztos fölényvel. A bácskaiak legújabb sikere annál öröndetesebb, mert a bácskaiak legutóbb kevés életjelt adtak magukról. A vidéki csapat mindkét félidőben egy-egy gólt lőt, melyek másodikra 11-esből éretelt el. Biró; Mammusich (Szabadka).

Győri E.—Erzsébet-városi TC. 2:1. Az erzsébetvárosiak jó szereplése a győriek ellen általános meglepetést okozott, mert mindenki Győr nagy arányú győelmét várta. Félidő 1:0. Erzsébetváros javára. Biró; Pollák (MTK.). Második csapatoknál Győr 5:1 arányban győzött.

FTC. KÉT KOMBINÁLT csapata Gizella-telepen bemutató football-mérkőzést tartott. A két kombinált közül az A csapat mutatkozott erősebbnek, 10 gólt rugva B hálójába, ennek 7 gólja ellenében. A nyaraló-közönség nagy tetszéssel, sőt mondhatni lelkesedéssel fogadta a ferencvárosiak élvezetes játékát, s Bródy, Korody és Weisznak bőven kijuttott a tapsból.

PTE. I. csapata 28. és 29-én Pilsenben (Csehország) játszott a Sportovní Club „Pilsen” 1 rangú csapat ellen. Első nap 5:0-ra, második nap 3:1-re legyőzték a csehke a pozsonyiakat. A csehke az idei szezonban legyőzték a „Slavia”-t, „WAC”-ot, játszottak angol csapatok ellen és így az eredmény elég kielégítő egy hosszú, fáradtságos utazás után. A cseh csapat kitűnő játékosokkal rendelkezik, csatársoruk jobb, mint bármely bécsi I. osztályú csapaté. A pozsonyiak második nap igen szépen játszottak, a védelem kitűnő volt. Leitner kapus ismét remekelt, amit a nagy közönség sok elismeréssel honorált. Ez volt az első magyar csapat, mely eddig Pilsenben játszott.

JUNIUS 28-án. PTE. II. csapat—Pozsony-Terézvárosi Football-Club I. csapat. A PTE. II. csapata könnyen győz 7:0 ellen. A terézvárosiak pályá hiányában nem tudnak fejlődni. Biró; Skala József volt.

JUNIUS 29-én. A „Pozsony-Ujvárosi Labdarugó-Egylet” I. csapata mérkőzött a jöhrnevi bécsi „Favoritner Sport-Klub Vorwärts” csapattal a ligeti sporttelepen és 3:1 ellen a vendégek megnyerték a játékot. Megemlítésre méltó, hogy a pozsonyiak csak azért veszítették el a mérkőzést, mert az előtte való napi sponri mérkőzés alkalmával a játékosok nagy része össze-vissza volt rugva. Biró; Schusnix János volt.

A „POZSONY-UJVÁROSI LABDARUGÓ-EGYLET” I. csapata június 28-án Sopronban játszott az ottani Atlétikai és Football-Clubbal” és a II. félidő 40 percében a pozsonyiak otthagyták a mérkőzést, midőn 4:0 ellen a soproniak vezettek. A soproniak oly végtelenül durván és erőszakosan játszottak, a mérkőzést vezető bíró pedig orvoslást ezekre nem talált és így 5 perccel a mérkőzés befejezte előtt a pozsonyiak — bár sport-szerűtlenül — otthagyták a pályát, midőn is a pozsonyi kapust hátulról, védésalkalmával, úgy fellökték, hogy kétszeres bukfenet vetett és a bíró még ezt sem találta szabályellenesnek. Ezen durva mérkőzést — mely ellen már 2—3 bécsi csapat is felszólt — Kovalszky bíró vezette.

Hírek.

A NEMZETI SPORT-CLUB-ról keringő hírek, mint eddig, ugy a most is alaptalanok. Sportkörökben ismét azt beszélik, hogy fuzionál. Ily értelmű ajánlat több egylet részéről tétetett, de a NSC. — mint értesülünk — erre nem hajlandó, sőt tárgyalásokba sem bocsájtkozik. Valótlán az is, hogy néhány játékos cserben hagyta volna az egyesületet. A NSC. a jövő évi másodosztályú bajnokságban épp oly ambícióval fog részt venni, mint az elmúlt évben. A hírből csupán annyit igaz, hogy több játékosát csalogatják, a mely azonban egyetlen egy esetben sem vezetett eredményre. Itt volna az ideje annak, hogy a játékos-vándorlásra vonatkozó indítványt a Labdarugó-Szövetség tárgyalás alá venni.

RÁKÓCZI-VÁNDORDÍJ. Érdekes terv foglalkoztatja a Kassai AC. vezetőségét. A legközelebbi választmányi ülésen ugyanis foglalkozni fognak a klub birtokában levő, ezeröttszáz korona értékű remekművű Rákóczi-serleg kiírásával. Az eddigi megállapodások szerint a remek serleget országos football-vándordíjnak fogják kiírni.

HIVATALOS RÉSZ.

Magyar Olympiai Bizottság.

Elnök: Gróf Andrássy Géza. *Másodelnök:* Muzsa Gyula. *Ügyvezető alelnök:* Dr. Gerendy György. *Titkár:* Lauber Dezső. *Pénztáros:* Baronyi Arthur. *Je gyző:* Szalay Ernő. *Hivatalos levél cím:* III. Margitszigeti sporttelep.

Kivonat a MOB. végrehajtó- és nagybizottságának 1908. évi július 30-án tartott együttes ülésének jegyzőkönyvéből.

Elnök kimutatja a MUSz. átiratát, melynek értelmében Toldy Ödön amatőrsége ellen nem találtatott semmi kifogás. Tudomásul szolgál.

Elnök bejelenti, hogy Brüll Alfréd a MTK. elnöke felajánlotta 4 versenyző kiküldetéseinek költségeit fedezni. Bizottság nagy örömmel veszi tudomásul.

Tornaszakosztály elnöke jelenti, hogy a próbaverseny alapján Szabó Kálmán, Gráf Frigyes, Nyisztor János, Antos Mihály, Gellért Imre és Kmettykó János kiküldetését ajánlja. A bizottság jóváhagyólag tudomásul veszi.

Uszósakosztály előadójának előterjesztésére a következő uszók kiküldetését engedélyezi a bizottság: Halmay Zoltán, Hajós Henrik, Las-Torres Béla, Zachár Imre, Onody József, Munk József, Baronyi András, Toldy Ödön, Kugler Sándor és Fabinyi József, továbbá Vida Henrik kísérő.

Evezős szakosztály előterjesztésére, az evezősök kiküldetését következőkép állapítja meg a bizottság: Scull: Levitzky Károly, Killer Ernő. Nyolcas: dr. Kirchknopf Ferenc, Wampetich Imre, Várady, Hautzinger Sándor, Eder Róbert, Szébeny Antal, Haraszthy Lajos, Klekner Károly és Vaskó Kálmán. Kísérő: Gillemot Ferenc.

Birkózó szakosztály elnökének előterjesztésére a bizottság Weisz Rikárd, Payr Hugó, Orosz Miklós, Teger József, Maróti József és Radvány Ödön kiküldetését engedélyezi.

Atletikai szakosztály elnökének előterjesztésére a bizottság Simon Pál, Wiesner Frigyes, Bodor Ödön, Nagy József, ifj. Somogy István dr., Halusinszky József, Jessina Ferenc, Mudin Imre és István, Szathmáry Kálmán, Kóczán Mór, Kováts Nándor és Lovas Antal kiküldetését engedélyezi. Engedélyezi továbbá saját költségükön való részvételt Rácz Vilmos, Radóczy Károly és Szende Andornak.

Titkár jelenti, hogy a diszszüribe Muzsa Gyula, Brüll Alfréd és Lauber Dezső, uszó és birkózó zsüribe Brüll Alfréd és Vida Henrik, torna zsüribe Kmettykó János, vívó zsüribe Nagy Béla, evező zsüribe dr. Perger Ferenc, és atletikai zsüribe Stankovits Szilárd és Lauber Dezső.

Többek felszólalása után bizottság elhatározza, hogy megkeresi a londoni központi bizottságot, hogy mindennemű atletikai bírói tisztre Stankovits Szilárdot kéri fel.

Dr. Záborszky kéri, hogy az evezős zsüribe Muzsa Gyula és dr. Záborszky István is jelentessenek be.

Malecky Román s. k.
m. titkár.

Szalai Ernő,
jegyző.

Magyar Labdarugók Szövetsége.

Igazoltattak 1313-tól—1344-ig: Pozsony-Terézvárosi FC.: Wollek Pista, Berkó Vilmos, Strasser Károly, Tóth Ferenc, Pseudu Ágost; — Sportkedvelők K.: Tomozi Gyula, Vermes György, Poferrri Károly, Kratschmer Ferenc (ez utóbbi a Kőb. TE.-ből); — a Typogr. Sp. C.: Neuner Ferenc, Klein Gyula, Halmi Sándor, Weisz Rudolf, Vargha Károly, Weisz Géza, Zbovorszky Ágoston, Pátkai Jenő; — Nyul Géza, Braun István és Kocsis Pál a Typ. Sp. C. részére igazolhatók nem voltak, mivel nevezettétek az egyesületük, a MUE. nem adta ki; — az Aradi p.s.t.t.sp.e.: Mohaupt Lajos; — a BAK.: Nemetz Jenő (a Föv. TC.-ből); — URAK.: Schneider Lajos (a TLE.-ből); — a Lithogr. FC.: Kollár Géza, Kovacsik Endre, Muriny János (ez utóbbi az UTE.-ből); — a TLE.: Fröhlich Károly, Lautenburg Jenő; — a Kol. AC.: N. Istvánffy Mklós; — az Aradi p.s.t.t.sp.e.: Erbeszkern Sándor, Steinfeld Géza, Duffner János, Till Ede (az utóbbi három az AAC.-ből); — a BTC.: Dobó Gyula, Kőszegi György (mindkettő a MUE.-ből).

Az intéző-bizottság határozásnyáiképp tisztelettel értesitem az egyesületeket, hogy

1. a bizottság játékosokat az új igazolási rend életbeléptetése napjáig nem igazol;

2. minthogy Malecky Román főtitkár szabadságidejét megkezdvén — ez okból, a további rendelkezésig, minden a MLSz.-t illető irat a titkárság címére (Budapest, II., Csalogány-utca 7. szám alá) küldendő.

Cseke Gyula s. k.
titkár.

WEINBERGER ISZIDOR

sport-üzlete

BUDAPEST, IV., Városház-tér 2. sz. földszint fölépéső 1. sz.

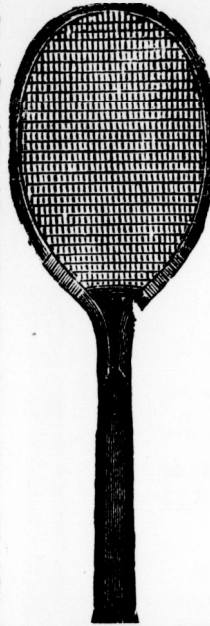

Lawn-tennis, football és athletikai sporteikkek rendkívül előnyös beszerzési forrása.

Kizárólag

!! Magyar gyártmány !!

2 kg. diszkosz	K	8.—
2 „ ugyanaz hitelesített „		10.—
2 „ fűles labda		9.—
2 „ ugyanaz hitelesített „		11.—
5-6s Diadal football		7.30
5-6s Rambler football		10.—
7 1/4 kg. Vasgolyó		3.—
7 1/4 „ ugyanaz hitelesített „		3.50
Gerely		4.—
ugyanaz hitelesített „		4.50
Svéd gerely		5.—

Saját gyártmányu VIVO-SZEREK egyedüli nagybani szállítója.

:: KÉPES ÁRJEJGYZÉK ::
INGYEN ÉS BÉRMENVE.



A Magyar Lovaregylet

1908 június 28., 29., július 1. és 2-án Alagon

LÓVERSENYT

rendez.

Kezdeté délután 4 órakor.

Helyáarak:

Napi jegyek	I. hely I. oszt. vas. szelvénynyel	9.— kor
„	I. „ II. „ „ „	8.— „
„	II. „ III. „ „ „	2.— „
Vasuti szelvény nélkül:	I. hely „ „ „ „	7.— „
„	II. „ „ „ „	1.50 „

A jegyek előre válthatók a Magyar Lovaregylet irodájában (IV., Semmelweis-utca 17. II. emelet).

Külön vonatok a helyszinig közlekednek.

Frissítő helyek minden osztálynál.

A külön elkerített fogadási helyre (bookmakerek) körébe mind a 4 napra 35 kor. — Napi jegy 10 korona.

Rendes vonatok: 12.25, 1.10, 2.35.

Vissza: 7.58, 8.08, 8.26.

Külön vonatok: (nyug. pályaudvarról) 2.00, 2.45, 2.55, 3.00, 3.10, 3.20.

Kőbányáról: (alsó pályaudvar) 2.51.

Vissza: 6.57, 7.07, 7.15, 7.20, 7.30, 7.35, 7.45.

A külön vonatokat úgy az oda, mint a vissza utazásnál csakis azok vehetik igénybe a kik vasuti szelvényt tartalmazó beléptijeggyel vannak ellátva.

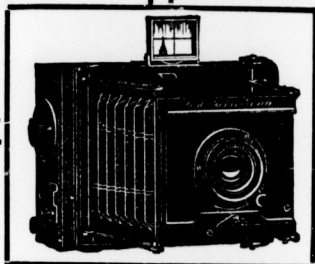

FÉNYKÉPÉSZETI

készülékek és kellé-
kek a legnagyobb
vlasztékban

Calderoni és Társa

mű- és tanszerraktárában

BUDAPEST, IV., Kishid-utca 8.

Fényképezési munkákat, előhívást, másolást,
nagyításokat gyorsan és jutányosan végzünk.

! Nagy képes árjegyzék!

Látszerraktár: IV. ker., Váci-utca 1. sz.

Angol, francia és amerikai világhírű gyárosok
u. m.: Spalding, Davis, Slazenger, Jaques,
Prosser, Mass & Co., Wright & Ditson stb.

Tennis-rakettjeinek

vlasztékos raktára.

Labdaverők darabja: 5.—, 6.—, 9.—, 10.—,
11.—, 12.—, 15.—, 16.50, 20.—, 25.—, 30.—,
32.— és 40.— korona

Tennislabdák tucatja: 8.50, 10.—, 14.—,
16.—, 18.— és 24.— korona.

Lawn-tennisjáték teljes felszerelések: 4
személyre 65.—, 77.50, 87.—, 104.— és
143.— korona.

Tennisjáték-könyv, legújabb kiadásban.

Uj! „Diaboló játék“ Uj!

1 készlet 8 és 12 korona.

Továbbá dus vlaszték:

football-, golf-, játék- és tornaszerek, vivó-
eszközök, vadászati, halászati és turista-
felszerelésekben, valamint mindennemű
sportcikkekben.

Teljes felszereléseknél árkedvezmény!

Kereskedőknek előnyárak!

— Árjegyzék ingyen és bérmentve. —

Zubek Bertalan és Társa

sportcikkek áruháza

Budapest, IV. ker., Muzeum-körút 29. sz.



RENAULT Frères

autogyár. BILLANCOURT (Seine)

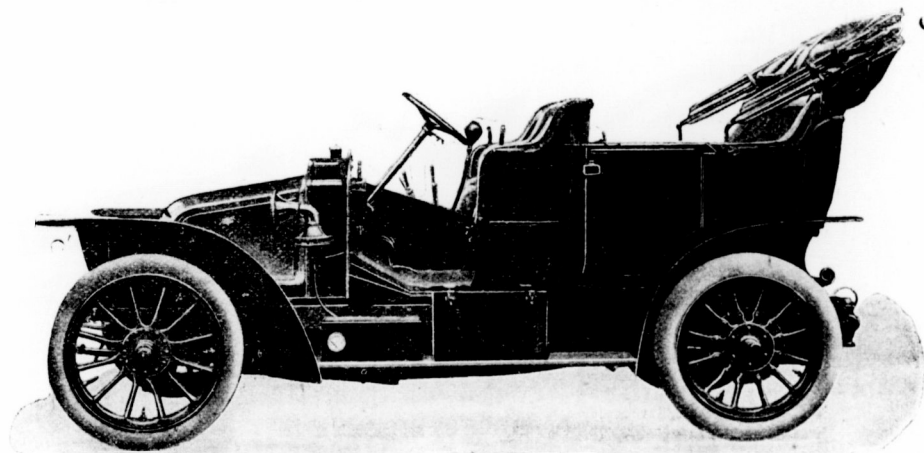

≡ Városi kocsik, túrakocsik, üzleti kocsik. ≡
HAJÓ- és REPÜLŐGÉP-motorok, IPARMOTOROK
és ELEKTROGYUJTÓK.

Vevőink kézikönyve.

DUNLOP PNEUMATIC.

A következő hírneves gyárak szerelik kocsijaikat
állandóan e kiváló pneumatikkal.

Adams	Mass
Adler	Motobloc
Ariel-Simplex	N. A. G.
Arrol-Johnston	Napier
Austin	N. E. C.
Bell	Nordenfeld
Benz	Opel
Brooke	Orleans
Brown	Osterfield
B. S. A.	Panhard
Clément	Protos
Darracq	Rolls-Royce
De Dion	Rover
Deasy	Siddeley
Empress	Scolt
Germain-Chainless	Standard
Hillmann-Coatelen.	Star
Itala	Sunbeam
Martini	Thornycroft
Mercedes	Vertex



Magyarországi vezérképviselő:

VAS GÉZA és FIA

Budapest., VI., Liszt Ferenc-tér 6

Sürgőnycim: DUNLOP.

Távbeszélő: 65 43

AZ AUTOMOBIL

a „Magyar Automobil Club“ és a „Magyar Motor Club“ hivatalos lapja.

Főszerkesztő:
FRIEDRICH NÁNDOR

Felelős szerkesztő:
LINDNER ERNŐ

Főmunkatársak:
BIRÓ ALAJOS és HOLUB JÓZSEF

Szerkesztőség:
Budapest, VIII., Esterházy-u. 6.

1908. típusu Berliet teherkocsik.

A Berliet-gyár ezidei camionjai magukon viselik a nagybani gyártás jellegzetes vonásait, amelyben a különböző teherképességű kocsik ugyanazzal

300 és 1000 között szabályozható. A motor automatikusan olajoztatik a motor kipuffogó oldalán levő fogaskerékolajszivattyú által, mely a forgattyúház

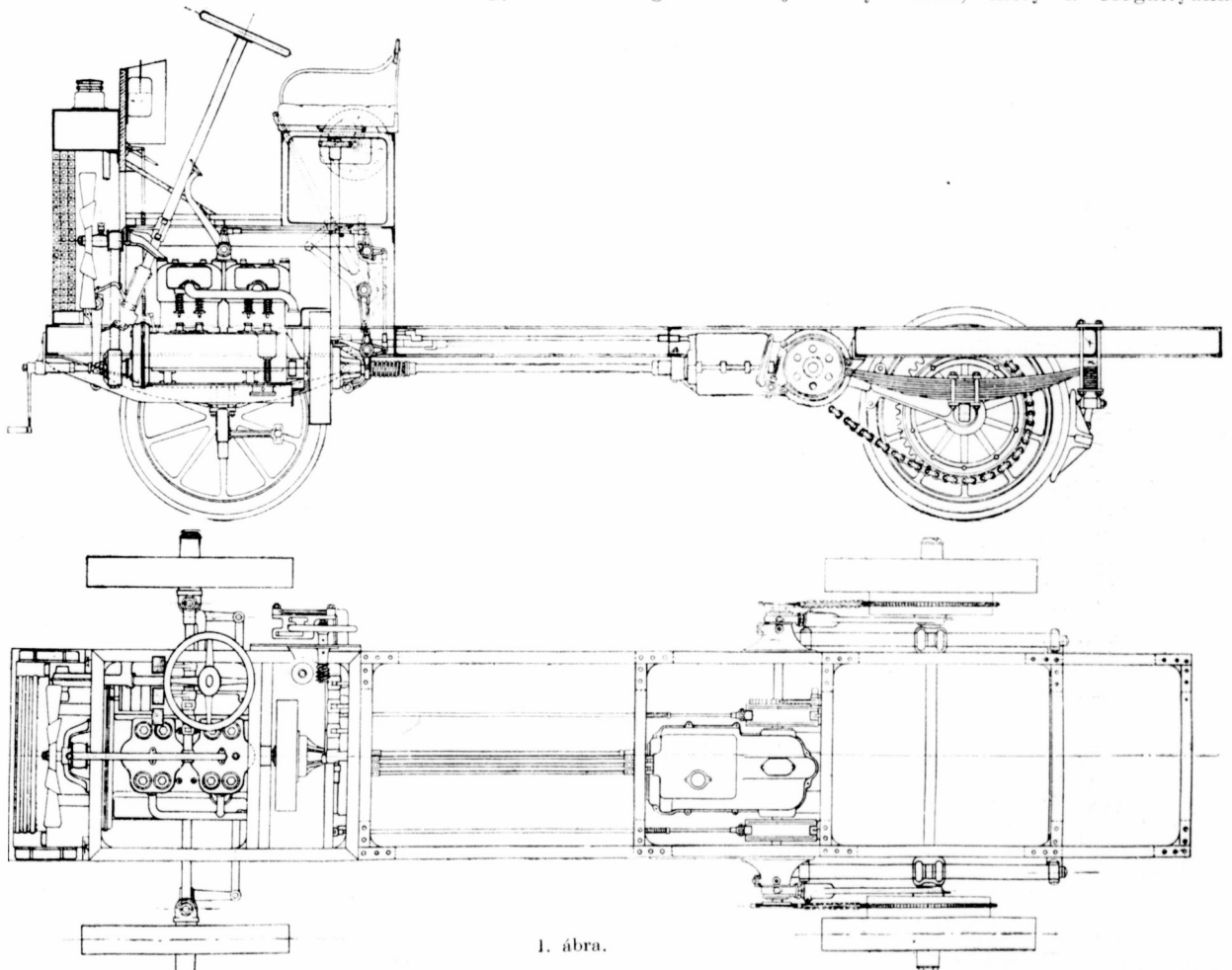

1. ábra.

a motorral vannak ellátva. Ez a kétoldalu szeleprende-
zésű, párosan öntött, 4 hengereű motor 22 lóerős,
100 mm. furattal és 120 mm. lökettel; fordulatszáma

(carter) lyukjain át a csapágyakba és innen a ten-
gely furatain keresztül a hajtórudfejekhez nyomja az
olajat. E szivattyú elhelyezése az 1. ábrán látható.

Benoidegáz világítás

Gyár:
ARAD.

Magyar Benoidegáz Részvény Társaság.

kastélyok, villák és uradalmak számára. Főzés, fűtés, vilá-
gítás, vízszivattyúzás. Legkedveltebb világítási mód. Teljesen
tűzbiztos. Robbanás kizárva. Több mint 200 kastélyban
berendezve. Költségvetéssel szolgál a

Főraktár:
Budapest, VI., Andrássy-út 17.

mely a kocszi alvázat mutatja hosszmetsetben és felületben. A motor gyujtása nagyfeszültségű magnetóval történik, mely a motor szívóoldalán van.

A Berliet-porlasztó, melynek egyik metszete a 2. ábrán látható, igen kis helyet igényel, s rövid gáz-

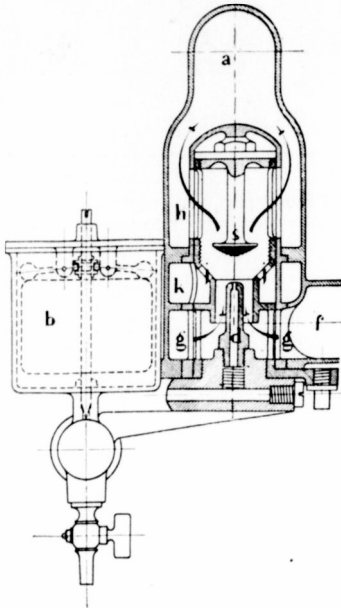

2. ábra.

- a : porlasztó tér
- b : uszótér
- d : benzinkümlés.
- f : meleg levegő
- g : meleg-levegő-nyílások.
- h : porlasztott-gáz-nyílások
- j : hideg-levegő-nyílások.
- k : hideg-levegő beömlés.
- s : keverő-gomba.

utjai folytán csak kevésbé fojtja a gázáramot; mindamelllett, mint azt különböző fogyasztási versenyeken elért eredmények mutatják, tökéletes a keverék és ennek folytán a fogyasztás az elérhető legkisebb.

A hűtés centrifugál-szivattyúval és elől álló bordáscsöves hűtőből áll. Ez utóbbi igen szilárd s az ut legnagyobb lökéseinek is ellenáll. A hűtést elől levő, szíjjal hajtott ventilátor segíti elő.

A lendítőkerékben az 5. ábrán látható lamellás tengelykötés van beépítve, 24 pár lamellával; a tengelykötés igen lágyan, lökésmentesen fog s nagyon könnyen szétszerelhető.

A 3 sebességi fokozattal és egy hátramenettel bíró sebességváltószervezet kulisszás kapcsolással bír. A két differenciál-tengelyen egy-egy lábbal működésbe hozható fék van; a differenciáltengelyek a 3. és 4.

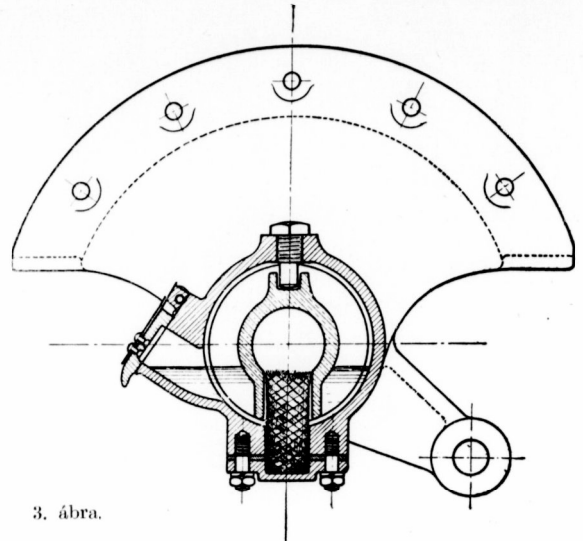

3. ábra.

ábrán feltüntetett ágazásban futó hajtóláncokerekekkel vannak kapcsolva. Ez utóbbi ágazás lehetlenné teszi túlnagy, a váz deformációjából eredő csap-

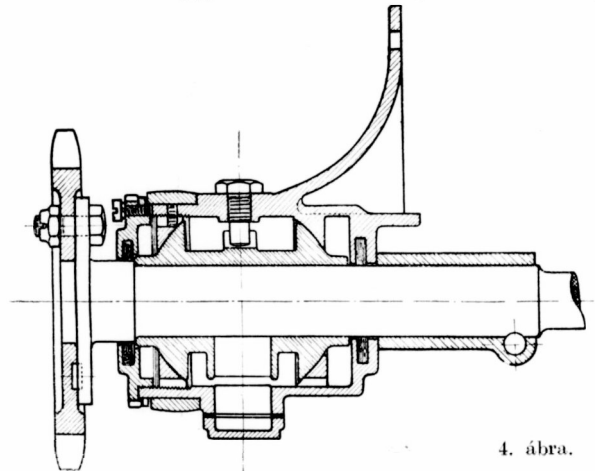

4. ábra.

nyomások fellépését. E csapágy pajzsszerűen van a váz hengerelt hossztartójára erősítve s egyuttal a láncfeszítő ágyául is szolgál.

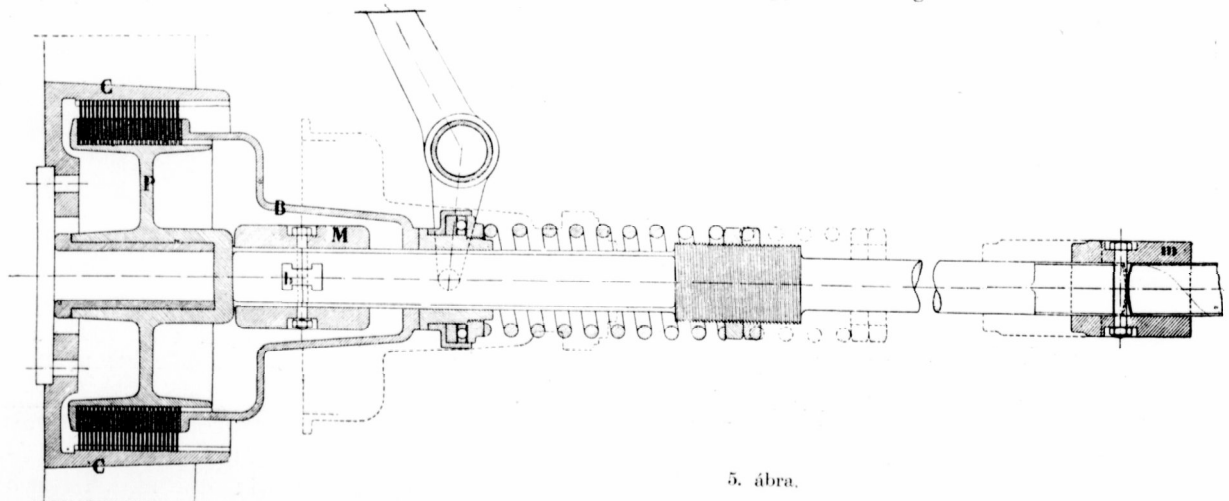

5. ábra.

LAURIN & KLEMENT gyárt

motorkerékpárt, voiturettet, városi kocsit,
turakocsit, teherkocsit, autobuszt.

MAGYARORSZÁGI VEZÉRKÉPVISELŐ
Budapest, IV., Semmelweis-utca 9. sz.

A hátsó kerekekre ható féket a kocsí, ill. vezető jobboldalán (l. 1. ábra) levő kézikerekkel, közbeiktatott csavarhajtás és fogaskerék — fogasrud — áttétellel lehet üzembe hozni. Ez utóbbi fék acélabronzos kerekeknél közvetlenül a kerék kerületére (l. 1. ábra, fönt), rugalmas (tömörgummi-) abroncsnál a kerék-egy belsejére hat.

A váz hét helyen van merevítve s igen szilárd. A kormánykerék kissé dült; maga a kormánykészülék önzáró és semmiféle lökést nem ad át a kéznek.

Hirek.

KIRÁLYUNK MINT AUTOMOBILISTA. Az *Osztrák Automobil-Club* elnöksége, igen szerencsés eszmével oldotta meg az osztrák automobilistáknak, királyunk osztrák császári jubileumán való részvételének kérdését. A mult hét folyamán az Osztrák Automobil-Club egy küldöttsége tisztelgett *Solms-Braunfels* herceg vezetésével ő felségénél és a klub nevében dícsőséges császári uralkodásának hatvanéves jubileuma alkalmával két teljesen felszerelt autóbilit ajánlott fel hadicélokra. Ő felsége őszinte örömét fejezte ki ezen hazafias és hasznos ajándék felett és a kihallgatás folyamán kijelentette, hogy az automobilizmus iránt nagy érdeklődéssel viseltetik s hogy az automobil hasznosságát nemcsak hadi, hanem általános forgalmi szempontból méltányolja. Királyunknak az automobilizmusra vonatkozó ezen elismerő nyilatkozata bizonyára nem marad hatás nélkül a mi automobilizmusunkra sem.

A NÉMET CSÁSZÁRI AUTOMOBIL-CLUB év-könyve e napokban jelent meg a berlini Fleming-cég kiadásában. A 600 oldalra terjedő, izlősen kiállított kötet első részében a Császári Automobil-Club és a vele szerződésben álló német automobil klubok jelentéseit és vezetőségeinek címeit, továbbá tagjainak számát tartalmazza. Kiténik ezen összeállításból, hogy a Császári Automobil-Clubnak jelenleg 1662 tagja van. Legközelebb áll hozzá a Bajor Automobil-Club 671 taggal és a Frankfurti Automobil-Club 426 taggal. Az évkönyv második része egy visszatekintéssel kezdődik a lefolyt évre, azután gyakorlati utmutatások következnek, a Németországban és Európa többi országaiban érvényes hajtási szabályok, az automobilközlekedés számára zárt utak jegyzéke, a nagyobb városok jegyzéke az automobilisták érdeklő összes adatokkal, s végül két térkép, egy távolsági térkép és egy 1:2000,000 léptékű átnézeti térkép.

ÖNKÉNTES MOTORKERÉKPÁROS - TESTÜLET alakítását tervezik Ausztriában, a már fennálló Önkéntes Gépkocsi-Testület mellett. A közös hadügyminiszterrel való tárgyalások már annyira előrehaladt stádiumban vannak, hogy az alakulás már legközelebb tényre válik. A terv szerint a motorkerékpáros-testületnek a gépkocsi-testülettel közös parancsnoka volna, kit a császár nevez ki. A motorkerékpárosokat főként jelentések továbbítására használnák föl a hadseregben.

BENZINT

KAT, PARAFINT, MOTORKÉKOLAJAT

MAGYAR PETROLEUM-IPAR-RÉSZVÉNYTÁRSASÁG Budapest, VII. kerület, Erzsébet-körút 53. szám.

AUTOTOXAMETER-KOCSIK WIENBEN. Wienben egy budai *Goldberger* I. vezetése alatt álló pénzesoport, mely a *Straker & Squire* autóbilitárral áll összeköttetésben, nagyszabású autóbilitárral szándékozik létesíteni. Állítólag már 700 hajtási engedély birtokában vannak és október 1-én 300—400 taxameterrel megkezdik az üzemet. A taxameterek száma azután a szükségnek megfelelően növeltetik.

AZ AUTOMOBILE-CLUB OF AMERIKA, az Egyesült-Államok elismert autóbilit-klubja, mely jelenleg harcban áll az osztrák egyezményt el nem ismerő Automobile Associationnal, mint évi jelentéséből kiténik, hatalmas és gazdag testület. Az ACofA. vagyona kerekében 4,200,000 korona. Tagjainak száma 1542. A tagoknak a 300 kocsi befogadó clubgarageon kívül a klub túrairodájának és kísérleti gépeinek ingyenes használata biztosított. Megjegyzendő, hogy a túrairoda évi kiadása 70,000 koronára rug.

Versenyek.

A HENRIK HERCEG-TÚRAVERSENY bár kétségkívül eredményeiben igen figyelemre méltó, sőt áldásdus volt, még is sok tekintetben kifogás alá esik. A jogos kifogások majdnem mind a feltételekre vonatkoznak, amelyeknek ugyanaz lett volna a kiíró Kaiserlicher Automobil-Club szerint a céljuk, hogy a versenykocsikat kizárja, de ezen célt egyáltalán nem érte el. A versenyben oly kocsik jelentek meg a startnál, amelyeket kényelmetlen és kizárólag verseny célra épített karosszériájuk miatt legjobb akarattal sem lehetett turakocsinak nevezni és a gépek szerkezete is alkalmazkodott a versenyfeltételekhez, amennyiben a korlátolt dugattyufelületnek megfelelő speciális nagylökötű motorok voltak. A verseny kezdeményezőjének, Henrik porosz hercegnek ez a cél, hogy a nevét viselő versenyre speciális versenykocsik építtessenek, természetesen nem lebegett szeme előtt s kifejezést is adott ezen nézetének a versenyt követő lakomán, midőn kijelentette, hogy a jövő évi Henrik herceg-verseny feltételeit megfelelően módosítani kellene. Természetesen a módosítási terv közhírré jutása alkalmat szolgáltat

„Automobilia“

első magyar PNEUMATIC javító műhely. Első-rangu nyersanyag, leggondosabb vulcanizálás.

BUDAPEST, VI., Szereesen-utca 56. sz.

Sörgőnyelm: AUTOMOBILIA. Távbeszélő 105—08.

bármely szerkezetű autóbilitok és motorok részére, folt-tisztítási célra, hydrurt, gazolint, ligroint világítási célra, nemkülönbön **PETROLEUMOT, ÁSVÁNYKENŐLAJÓ-**

legjobb minőségben és legolcsóbb árak mellett szállít a

mindenféle módosítások indítványozására, amelyek között igen figyelemreméltónak látszik a bécsi Allgemeine Automobil-Zeitung indítványa, mely a kocsi-alváz és karosszéria minimális vagy maximális súlyának külön megállapítását kívánja s emellett is lánzdását tör, hogy a versenyfeltételek tervezete tétessék közre jóval a verseny előtt, hogy ahhoz mindenki észrevételeket tehessen.

Az évről-évre változó feltételek a gyárosoknak mindig nagy költséget okozván, kívánatos volna, ha az összes versenyekre nézve egyféle feltételt fogadnának el és a motor-szerkesztőknek a feltételek megállapításánál nagyobb befolyást engednék, mint eddig.

Dacára a verseny különleges kocsik gyártására

A megbízhatóság próbáját tehát e három kocsi fényesen kiállotta.

A versenyzők, illetve azon gyárosokkal szemben, akik nem gyártottak speciális kocsikat, a Henrik herceg-verseny feltételei talán igazságtalanságot követtek el, de ezen igazságtalanság nem megy annyira, hogy a szakember ítélőképességét befolyásolná. A szakember ugyanis ezen eredmények alapján is örömmel konstatálhatja, hogy az automobilipar jelenleg már oly megbízható, kitartó és egyenletesen működő kocsikat állít elő, melyek az automobil-turisztikát mulatsággá teszik és nem kinlódássá.

UJ BROOKLANDI PÁLYAREKORD. Mr. I. E. Hutton a múlt héten sikeres kísérletet tett a 26 l. e. standard-osztályu automobil pályarekord megja-

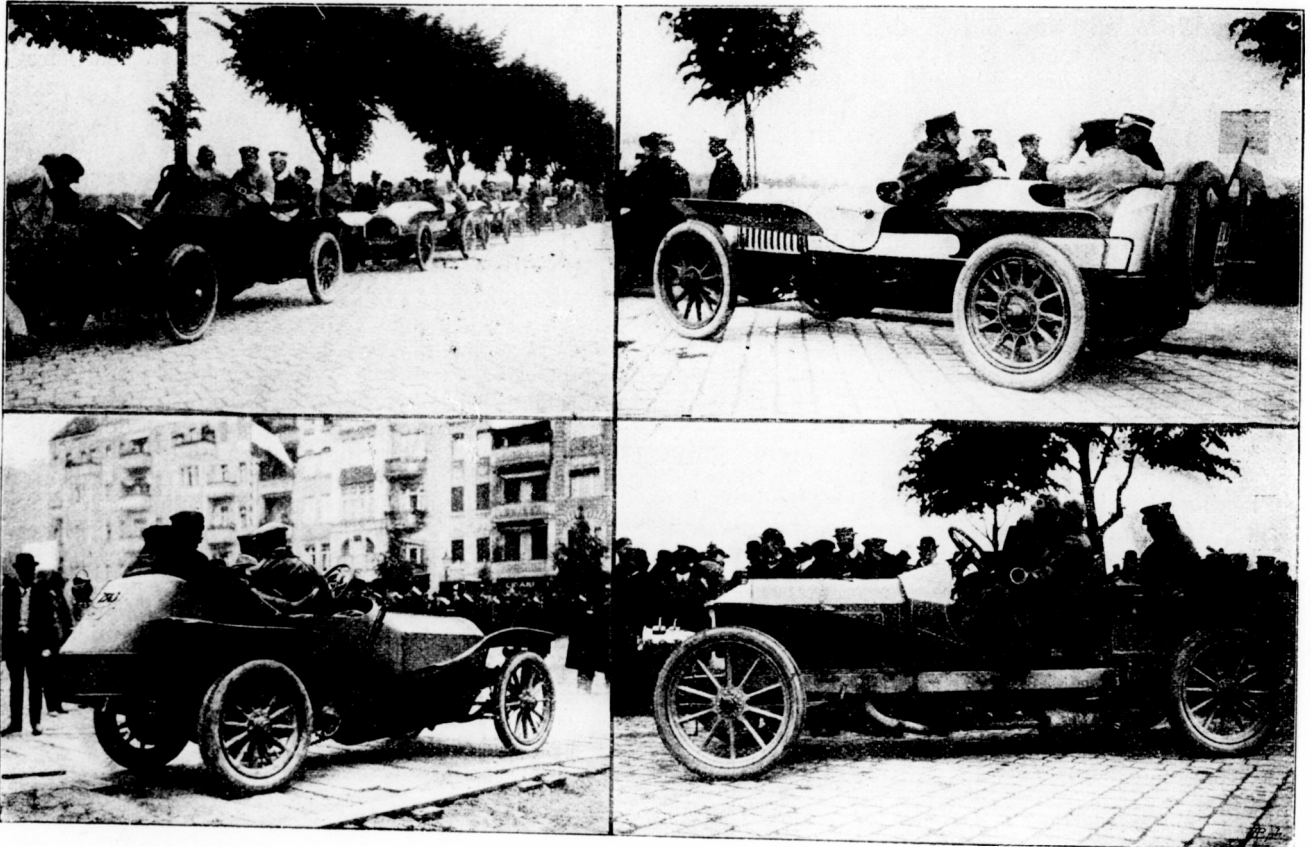

Képek a Henrik herceg túraútról.

vezető feltételeinek, a résztvevő közönséges turakocsik által elért eredmények aránylag kitünőek. Szép példája ennek a RAF.-kocsik bámulatos teljesítménye. E gyártmányból három rendes szeriás kocsi volt a versenyre benevezve és mindhárom úgy, ahogy indultak, egy csoportban, félpernyi időközökben érkeztek meg a Frankfurti célhoz. Utközben semmiféle sérülést nem szenvedtek, büntetőpontot nem kaptak s ezért díszpajzsral ki is tüntették őket vagy husz társukkal együtt. Megjegyzendő, hogy e három kocsi a verseny előtt a rechenberg—berlini és a verseny után a frankfurt—nürnbergi utat is minden baleset nélkül végezte, tehát összesen 3200 kilométert futott be.

vitására egy 25—26 l. e. Hutton-gépen. Az előző rekordok a következők voltak: Hosszu távon (27 mértföld) 71·605 kilométeres óraátlag I. W. Stocks (De Dion) és rövid távon (1/2 mértföld) 77·82 kilométeres óraátlag F. Nenton (Napier). Hutton eredménye a hosszu távon 76·59 kilométeres óraátlag, a rövid távon 79·9 mértföldes óraátlag volt. Leggyorsabb körét 79 1/2 mértföldes (127 kilométeres) sebességgel tette meg.

AZ OSZTRÁK AUTOMOBIL-CLUB NEMZETKÖZI KÖNNYŰKOCSI-VERSENYE. Junius 19—21-ig folyt le a Wien—Bruck—Leoben—Klagenfurt—Marburg—Graz—Wieni. 715 kilométer hosszu uton, mely

Hornyák Ferenc és társa motorok, kis típusu automobilon, mechanikai alkatrészek gyártása. VI., Szondy-utca 55. sz. **Garage és javító-műhely.**

három utrészletre: Wien—Klagenfurt, Klagenfurt—Graz és Graz—Wien-re volt beosztva. A verseny harmadszor volt kiírva és eredetileg a cseh utakra tervezve, de az Osztrák Automobil-Club és a Cseh Automobil-Club között támadt nézeteltérések folytán, végül a stájer—karintiai utvonatra határozták el magukat a rendezők, akik ezáltal a Stájer Automobil-Club értékes segítségéhez is hozzájutottak. A feltételek értelmében csak két kategória számára tartott versenyt, mivel a többiekre nem érkezett elegendő nevezés. Az első kategóriába a könnyű kéthengeresek tartoztak s itt a versenyzők közül Puch hírneves „Sportkocsija”, aki Sierke Róbert urban kiváló amateurversenyzőt talált, messze tulszárnyalta konkurrenciáját. A négyhengeresek kategóriájában a végeredményben egy belga FN. (Fabrique Nationale) nyerte, egy Peugeot előtt elenyésző pontkülönbséggel a regularitás díját, míg a gyorsaságban a Laurin és Klement- és Puch-kocsik majdnem teljesen egyenlőknek mutatkoztak. A kiskocsik konstrukciójára igen jó világot vet az a körülmény, hogy a versenyek alatt alig volt kisebb fennakadás és csak egyetlen egy kocsi vált ki, az is amiatt, mert egy megriadt ló által az ut közepére lökött kocsi az árokba való hajtásra kényszerítette. Figyelemreméltó, hogy a kéthengereseknél átlagos 30 kilométer sebességet, a négyhengereseknél pedig átlagos 40 kilométer sebességet jelentett be a legtöbb résztvevő. A verseny közben hegyverseny és sikverseny is volt. Ez utóbbi 7 kilométer hosszú, kitűnő uton tartott meg, ennek folytán az eredmények feltűnő jók. A kéthengereseknél a legjobbak sikversenyben 65 kilométeres óráttalag mentek, a négyhengeresek pláne 90·7 kilométeres óráttalaggal.

A versenyek részletes eredményei a következők:

Általános osztályozás:

I. *Kéthengeresek.* 1. Sierke (Puch) 0·19266 ponttal. 2. Eckerl (Piccolo) 8·24499 ponttal. 3. Zeitlinger (Bock & Holländer) 8·27499 ponttal. 4. Trummer (Bock & Holländer) 9·21900 ponttal. 5. Satzger (De Dion) 10·21166 ponttal. 6. Hatschek Elfrieda (Piccolo) 50·50399 ponttal. 7. Unterberger (Piccolo) 83·29 ponttal. — Blum (De Dion) feladta.

II. *Négyhengeresek.* 1. Fürst Frigyes (F. N.) 2·16223 ponttal. 2. Bleiweiss (Peugeot) 2·17899 ponttal. 3. Rezler (Laurin & Klement) 6·10025 ponttal. 4. Wetzka (Puch) 9·10184 ponttal. 5. Marcellino (Fiat) 10·19114 ponttal. 6. Kollarz (Laurin & Klement) 17·13056 ponttal. 7. Nikodem (Laurin & Klement) 213·601 ponttal. Koch (Apel) kizárva.

Heggyverseny.

I. *Kéthengeresek.* 1. Sierke (Puch) 3 p. 15¹/₅ mp. 2. Satzger (De Dion) 3 p. 20³/₅ mp. 3. Trummer (Bock & Holländer) 3 p. 27²/₅ mp.

II. *Négyhengeresek.* 1. Wetzka (Puch) 2 p. 2¹/₅ mp. 2. Rezler (Laurin & Klement) 2 p. 2¹/₅ mp. 3. Kollarz (Laurin & Klement) 2 p. 30³/₅ mp.

Sikverseny 7 kilométer.

I. *Kéthengeresek.* 1. Sierke (Puch) 6 p. 22²/₅ mp. 2. Satzger (De Dion) 7 p. 13¹/₅ mp. 3. Trummer (Bock & Holländer) 7 p. 29³/₅ mp.

II. *Négyhengeresek.* 1. Rezler (Laurin & Klement) 4 p. 38¹/₅ mp. 2. Wetzka (Puch) 4 p. 39²/₅ mp. 3. Kollarz (Laurin & Klement) 5 p. 6¹/₅ mp.

A Z ERBENGYUJTÓ név alatt ismeretes gyújtó-készülékek, amint az Erben és Friedmann cégtől értesülünk, ismét egy, a nagyfeszültségű gyújtó-

csoportjába tartozó készülékkel szaporodtak, amennyiben a cég legújabbban a legkisebb, könnyű motor-kerékpárok részére (kb. 2¹/₂ kg. súlyban) szolgáló gyújtókészüléket hoz fogalomba. Egyéb gyártmányoktól ezen legkisebb gyújtókészülék abban különbözik, hogy nagyobb kondenzátorral bír, mely fekvő hengerformában a hengerfedő felett és a mágnes alatt van elhelyezve. Ezen javítás által a mágneskészülék szikrája jelentékenyen erősödik. A készülék már hónapok óta próba alatt áll és kifogástalanul működik. Megbízható mechanikusok próbakészüléket bármikor kaphatnak. A készülék előnye dacára igen mérsékelt áru.

A SZÉKESFŐVÁROSI

M. KIRÁLYI ÁLLAMRENDŐRSÉG FŐKAPITÁNYI HIVATALÁNAK GEPPEREJŰ JÁROMŰVEKRE VONATKOZÓ HIVATALOS KOZLEMENYE.

HATÁROZAT.

20833. szám, fk. I. 1908. Gróf Károlyi Imre ur tulajdonát képező s folyó hó 6-án a szakbizottság által megvizsgált, 482. rendszámot nyert Itala-gyártmányu automobiljának, a 19195. fkr. 1908. sz. határozatban erőképessége tévedésből csak 40 lőerejűnek van kitüntetve, s miután kérdésben levő automobilnak tényleg 50—55 lőerejű képessége van, ezen körülmény az automobilokról vezetett nyilvántartási könyvekben helyesbitendő, illetve kuga zítandó.

Budapest, 1908. évi június hó 20-án.

ad 20698. szám, fk. I. 1908. Gróf Keglevich Géza ur, ki folyó hó 19-én automobilvezetésről vizsgát a szakbizottság előtt sikerrel letette, feljogosítatik a székesfőváros területén automobilvezetésre.

Budapest, 1908. évi június hó 20-án.

ad 20696. sz., fk. I. 1908. Gróf Edelsheim Gyulai Lipót ur, ki folyó hó 19-én automobilvezetésről vizsgát a szakbizottság előtt sikerrel letette, feljogosítatik a székesfőváros területén automobilvezetésre.

Budapest, 1908. évi június hó 20-án.

ad 20695. szám, fk. I. 1908. Beszédes Jenő ur feljogosítatik 262. motorszámú automobiljának (10 lőerejű, Puch-gyártmányu) a székesfőváros területén való forgalombahozására.

Budapest, 1908. évi június hó 20-án.

ad 20694. szám, fk. I. 1908. Puch Márton ur feljogosítatik 1246. motorszámú automobiljának a székesfőváros területén való forgalombahozására.

Budapest, 1908. évi június hó 20-án.

ad 20693. szám, fk. I. 1908. Natter Ferenc ur feljogosítatik 5419. motorszámú 14—16 lőerejű, Laurin-gyártmányu automobiljának a székesfőváros területén való forgalombahozására.

Budapest, 1908. évi június hó 20-án.

ad 19957. szám, fk. I. 1908. Müller József ur feljogosítatik 3540. motorszámú, 6—7 lőerejű, Puch-gyártmányu motorkerékpárjának a székesfőváros területén való forgalombahozására, továbbá ugyancsak ő jogosult motorkerékpárvezetésre.

Budapest, 1908. évi június hó 20-án.

ad 18337. szám, fk. I. 1908. Goldberger József ur, ki folyó hó 19-én automobilvezetésről vizsgát a szakbizottság előtt sikerrel letette, feljogosítatik a székesfőváros területén automobilvezetésre.

Budapest, 1908. évi június hó 20-án.

Kempelen Béla családtörténeti (genealógiai) irod. j. és címerfestészeti műintézete. : Budapest, VI., Rózsa-utca 71. (Andrássy-út mellett.)

Nemesek, címerek, é ónevek (külföldieké is) kikutatása. Cs. és kir. kamarási stb. ősfák egybeállítása. Minden nemesi ügy (nemeség átruházása, külföldi lovagrendekbe való felvétel stb.) elintézése. Címereknek (művészi és heraldikailag szabályos) festése, vésetése, égetése, himezése papírra, pergamentre, bőrre, fára, üvegre, csontra, bronzra, márványra stb., családfák, ősfák, családi krónikák, megszerkesztése és megfestése.

RAF

Henrik herceg túrautja 2218 kilom.

Három Rafkocsi

indult **Berlinben** $\frac{1}{2}$ pernyi idő-
közökben és érkezett M. m. **Frank-
furtba** ugyanilyen időközökben
kifogástalan állapotban.

**Nem speciális kocsik,
rendes seriából való
túrakocsik!**

**Sérülés nélkül!
Fennakadás nélkül!
Büntetőpont nélkül!**

Előnypontok a sík- és hegyversenyben.

Három kocsi az indításnál

Három a célnál

Három diszpajzszal kitüntetve!

Reichenberger Automobil-Fabrik, Gesellschaft m. b. H.



Különleges **automobil**-ruházat vízhatlan angol szövetekből
és mosható dániai „LAVALA“-bőrből.

WESZELY ISTVÁN

angol sport-, gummi- és acél-árú cikkek raktára
BUDAPEST, IV. kerület, Váci-utca 9. szám,
Telefon 79-04. sz.

Speziálista Automobil-fényezésekben.

HÉJJA BÉLA épület-, portá s mű-
butor-asztalosmester
Budapest, Klauzál-utca 14. sz.

Elvállal minden e szakba vágó munkát jutányos áron,
teljes garancia mellett. Szabadalmazott ágyvasalás. Teljes
lakberendezések. Modern űzletberendezéseket jótállás mellett
készít.

LÁNG LAJOS

BUDAPEST

VIII., Stáhly-utca 7.

Kocslgummi-, automobil- és
pneumatik-javítások.

Bárminő gummik megvételnek.

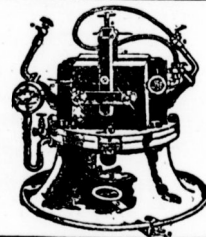

Automobilok és motoros kerékpárok

használtak is. Továbbá **motoros cséplők, gőzgépek**
és **malomberendezések** nagyon olcsón.

FISCHER ERNŐ
BUDAPEST, VII. kerület, Ovoda-utca 41. szám.

Villanyos vulkanizáló készülék

az automobil ipar legújabb
és legszebb terméke

! Nagy megtakarítás !
egyszerű, praktikus.

Prospektussal szívesen szolgál

Bárdi József automobil r. t.

Budapest, VI., Mozsár-utca 9.

(a Fővárosi Orfeum mellett.)



Ha PNEUMATIKOT vásárol, csak

1908. évi mintájú

Continental Pneumatik-ot

vegyen, mely a REDUKÁLT ÁRAK dacára, lényegesen
van megjavítva és erősítve.

Oesterreichisch-Amerikanische Gummi-Fabrik-Actien-Gesellschaft, Wien, XIII/3.

Főraktár: BÁRDI J. RÉSZVÉNYTÁRSASÁG BUDAPEST,
VI., Mozsár-utca 9. sz

Hiába

BERLIET marad **BERLIET!**

Görcsön, 1908. június 11.

J. Bárdi József automobil r.-t.

Budapest.

Örömmel irhatom, hogy a Berliet géppel teljesen meg vagyok elégedve. Engedelmesebb mint a legjobban iskolázott ló. Kevés benzint fogyaszt és ami a fő: a gummikat sem rongálja.

Éppen a minap számítottam össze, hogy amióta lejött már több mint 2300 kilométert futott be és még soha semmi bajnem volt a gummikkal, úgy hogy még csak fel sem kellett fuvatni a pneukat. Ennél pedig semmi sem bizonyíthatja jobban azt, hogy milyen teljes és milyen correct egyensulyba építettett az egész szerkezet

Tisztelettel

Báró Wesselényi Miklós.

BERLIET AUTOMOBILOK

vezérképvisellete

Bárdi József Automobil R. T.

Budapest, VI., Mozsár-utca 9. (a Fővárosi Orfeum mellett).

Nemzeti Sport

és az

Automobil

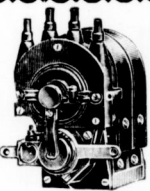

S. Erben & Arnold Friedmann

Sürgőnycim:
ERBENZÜNDER.

WIEN, I., Stuherring 14.

Telefon: 20.539.

A Monarchia legnagyobb szaküzlete:

**AUTOMOBIL-FELSZERÉSEK és
KELLEKÉKBEN**

„Erbengyújtó” elektromagneses gyújtók.

Antiderapant „Houben” * „Engelbert” Pneu.

Árjegyzék ingyen!



Tennis-raket javító,
tennis-pálya készítő
és felszerelő.

Macher Rezső

lawn-tennis, sport-
üzlete

BUDAPEST

IV., Koronaherceg-utca 3.

(Az udvarban.)

Bátorkodom még szives
figyelmét felhívni a
most sajtó alatt levő
árjegyzékekre. A világ-
hírű J. & S. Scheffeld
raketek egyedüli rak-
tára Magyarország ré-
szén.

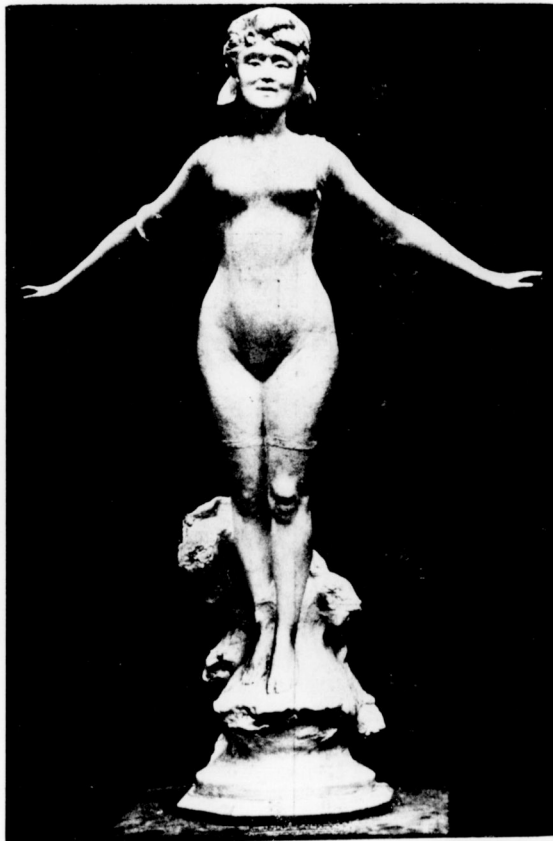

Miss Kellermann híres uszóhölgy szobra



Tusnádfürdői *
* * **Sporttelep.**

Igazgató-tulajdonos
FILIPP ENDRE

Központi iroda:

VII., Városligeti fasor 7.
Megnyilik 1908. június 15-én.

**Vasutállomás, posta,
távirda, telefon.**

Vivás, uszás, evezés,
svéd torna, atletika,
lawn-tennisz, cellövé-
szet, galamblövészet,
vadászat, halászat.

Téli sportok:

ski, bobsleigh, tobog-
gán, skeleton stb.

Éterem, kávéház, szállodák
minden kényelem.

Légfürdők, napfürdők.
Országos és nemzetközi versenyek.

Hőligszalon, játéktér.



Szám garage

Delaunay-Belleville gyár vezérképviselője.
VI. Nagy János-utca 5. Telefon: 101—56.

Legrégibb magyarországi automobil javító
műhely. Precíziós munka, szolid árak. Mo-
dern garage. Automobil-anyag, pneumatik-
olaj-, benzin-raktár.

Jókarban lévő használt automobilonak jutányos árban.

Égyes szám ára 40 fillér, (vidéken 44 fillér).

Lawn-tennis. Football.



Angol és magyar sportjátékok összes kellelkel. Teljes lawn-tennis felszerelések. Amerikai, angol és francia prima raketek. Wright und Ditson, Slazenger, Ayres, Sykes, Davis, Bussey, Prosser, Jaques, Mass & Cie, Williams stb. gyárosok raketei. Raketjavítások elsőrangú szakmunkás által. Versenylabdák. Slazenger, Standard, selected, Ayres, Champion, Sinnet, Climax stb. Közép és bekerítő hálók stb. Oszlopok. Raketprések. A Magyar Országos lawn-tennis szövetség hivatalos játékos és versenyszabályai. Versenyjegyzőkönyvek.

Uj „Diaboló-játék“ minden kivitelben.

Hitelesített athlétikai sport-cikkek egyedüli főraktára.

Tornaszerek. Valódi olasz Perez-féle vívőeszközök. Izomerősítők. Hockey, Golf, Lovas, Polo, Croquet.

Sportöltözők és felszerelések legnagyobb raktára. Képes sportárjegyzék ingyen és bérmentve.

Kertész Tódor

sportüzlete

BUDAPEST, IV., Kristóf-ér.

Állandó sportkiállítás.

Sport-, diszmű- és játékarúk.

Utazási és háztartási cikkek.

Alapított 1861-ben.



Littke „CASINO“ pezsgő

Budapesti főraktár:

IV. kerület, Szép-utca 11 szám.

TELEFON: 10-85.

TELEFON: 10-85.

Császárfürdő

Budapesten. Nyári és téli gyógyhely, a magyar Irgalmasrend tulajdona. Elsőrangú kénes hévízü gyógyfürdő; modern berendezésű gőzfürdő, kényelmes iszapfürdők, uszodák, török-, köles márványfürdők; hőlég-, szénsavas- és villamosvíz-fürdők. Ivcés belégzési kúra. 200 kényelmes lakószoba. Szolid kezelés, jutányos árak.

Prospektust ingyen és bérmentve küld

Az igazgatóság.



HALUSKA PÉTER

ercfényező és mázoló

Budapest, VI., Andrássy-út 77.

(Rózsa-utca sarok.)

Fürdőkádak és vasbutorok fényezése. Elvállal minden e szakmába vágó munkákat, u. m.: epületek, kaveházak, szállodák és mindenmü butorok festését és erezését a leggyorsabb kivitteltől a legfinomabb kivitteltig.

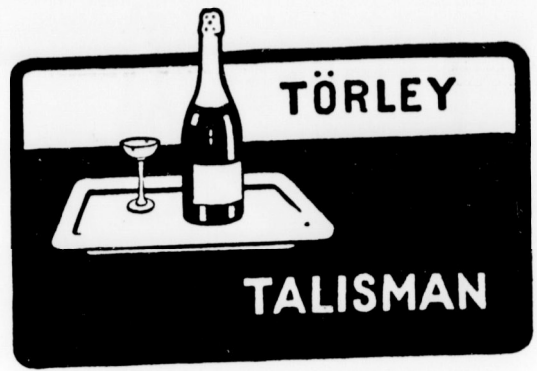

A sportot üző közönség előtt a

THERMOS

palack nélkülözhetetlen. Télen a meleget melegen, nyáron a hideget hidegen tartja tűz és jég nélkül. Kérjen árlapot a

Geitner és Rauseh cégtől

Budapest, VI., Andrássy-ut 8.

hol a sport összes ágazataiba vágó minden cikkből állandóan nagy raktár van.

THERMOS.

SIMON PÁL

PÁRIS SZÁLLODÁJA

BUDAPEST, Váci-körút 25. sz.

Jó hírnevű szálloda 100 szobával. Sportegyletek leszállóhelye. A margitszigeti sportteleptől 1/4 órányira. Direkt villamos összeköttetés az összes sporttelepekhez.

MLAKA JÁNOS

KÁRPITOS ÉS DISZITŐ

BUDAPEST, VI., Csengery-u. 30.

Modern izlésű butorokat, fantasztikus diszítéket készít. Elvállal javításokat fürdő- és nyaralótelepeken.

TOPOR ENDRE

ÉPÜLET- ÉS BUTOR-ASZTALOSMESTER.

□ BUDAPEST □

VI., EÖTVÖS-UTCA 30. SZ.

Készít mindenmü butort régi és új stílusban, belső építészeti munkát, üzletberendezést, portált terv szerinti kivitelben. Antik butorok utánzását és javítását pontosan elkészíti.

NEMZETI SPORT

és a MAGYAR VIZI SPORT MINDEN SPORTTAL FOGLALKOZÓ SZAKLAP.

A Nemzeti Sportot 1903-ban Fodor Károly műegyetemi vívómester alapította. A Magyar Vízí Sport, előbb Magyar Evezős Sport, VIII. évfolyamában 1908. február 1-én egyesült a Nemzeti Sporttal.

Előfizetési ár: EGÉSZ ÉVRE 20 korona.
FÉL 10 „
NEGYED „ 5 „
Megjelenik minden szombaton. **Előfizetések postatakarékpénztári befizetéssel lappal eszközölhetők. — Postatakarékpénztári chequeszámla 20438. Clearing-forgalom.**

Főszerkesztő:
Dr. POLÓNYI DEZSŐ
Iaptulajdonos.

Szerkesztőség és kiadóhivatal:
VIII., ESTERHÁZY-UTCA 6. SZ.

Felelős szerkesztő:
FRIEDRICH NÁNDOR

Hirdetési képviselőnk Franciaország, Olaszország és Svájc területére:
Société Générale de Publicité „LA RÉCLAME UNIVERSELLE, PARIS.” 12. Boulevard de Strasbourg 12.

A mai sportok esztétikájáról. *)

Irta: Braun Samu.

A reneszánsz hirtelen feltűnő, de épen olyan gyorsan el is enyésző ideje óta sohasem érte a testgyakorlást akkora változás, mint az angol hatás erőre kapása. Az egyesült királyságok grófságaiban már századok óta kifejlődtek bizonyos nemei az atlétikai játékoknak, melyek nagy hatással voltak az angolszász faj testi és lelki tulajdonságainak kifejlődésére. A mult században azután átjöttek a kontinensre és itt játékaik újszerűségével és a hemük lévő természetességükkel rövid idő alatt meghódították a világot.

Az irányzattal együtt járt az esztétikai nézetek módosulása is. És a mult idők robusztus óriásai, a Sámsonok és Heraklesek helyét a nagysejtes, szikár, látszólag gyengébb izmu, de voltaképp sokkal kitartóbb és szívósabb britt foglalta el. A nyers erővel végezhvitt bravuros tettek háttérbe szorultak, hogy nyílt tért engedjenek az izmok finom játékának és könnyedén keresztül vitt plasztikus gyakorlatainak.

Az angol hatás nagy és egyetemes volt, hullámai mindenható eljutottak. Mindenki őket utánozta és szinte divattá vált a hozzájuk való szegődés. Hogy ugy mondjuk az egész művelt világ két táborra szakadt. Az egyik, az ifjabbik része folyvást maga előtt látta a napégette, rőt arcu angolt, kimért higgadságával szinte hihetetlen energiájával és atlétikai gyakorlatainak nagyszerűségével. Mindenhová bevitte őket az irodalomba és társaságba egyaránt. Az emberek, kik nem is olyan nagyon régen még Wertherrel zokogtak és Jacopo Ortis számaival töltötték be a kék eget, akiknek sivar pesszimizmusa ott látszik Schopenhauer írásainak minden során, azok az emberek most dagadozó izmokkal, versenyekkel és győzelmi pálmákkal álmódtak; és akkora szeretettel voltak a testi ügyesség bármiféle megnyilatkozása iránt, amely szeretetet voltak a klasszikus Hellas ifjai népének vonzódásával hasonlíthatunk össze. Olvassunk csak el egy-egy regényhőst, akinek az erős ember szerepét juttatták. Lefestik az izmokat, az idegek és inak működését oly színesen és annyi erővel, hogy szinte elesodálkozunk rajtuk.

A sportok tehát — mint látjuk — másodsor frissítették fel az emberiséget és avval, hogy behozták a nyílt-

téri játékokat és evvel együtt a versenyzést, nagy és nehéz terhet vettek le a roskadozó és kimerült emberekről.

„Az élet elviselhetetlen!” „Fájdalmi türhételnek!” jajongták a fodros galléru, vézna és erőtlen ifjak, kik szentimentalizmusukban beképzelt és tulzása vitt érzékenységükkel nem bírták el az élet viharait, de az első erősebb szélrohamtól a földre zuhantak. „Vessük el magunktól ezt a kínos létet”, melyben csak fájdalmak és szenvedések vannak mondották és ugy is tettek.

De velük szemben a testedző gyakorlatoktól megdedzett, emelt fejű és merész tekintetű ifjak serege kelt, mely szépnék találta ezt az életet, gyönyörködött benne és örült rózsás bőrének, acélos izmainak, melyek nekik az erőseknek adtak igazat. Mert vajjon emlékezik-e a nagyközönség Bácsmegyeire és vele együtt arra a finomkő gyenge kulturára, amikor az emberek könnyes szemmel olvastak egy-egy regényt és megsírárták a lehulló virágot? A mai élet nemesak művelt, hanem erős férfiakat is kíván.

Sajnos a mozgalom még nem volt általános és a hálorus idők megakadályozták azt, hogy az legyen. És így még mindig igaza volt H. Tainenek, mikor ugy jellemezte korát, hogy az ész agyon van művelve az erőtlen test mellett és hogy az emberek elgyengült, nem iskolázott izmaikkal olyanok, mint azok a mesebeli csodaszörnyek, akiknek egyik szervük tulteng a másik rovására.

Tainenek igaza volt és csak akkor tévedett, amikor azt hitte, hogy a hareokban kifáradt ember sohasem áll többé talpra. Pedig megtette és evvel a fokozatos fejlődés során eljutottunk már oda, hogy nem utópia többé az egész társadalom sportolásáról beszélni. Amivel aztán a sport is el tudta foglalni azt a helyet, mely higénikus és esztétikai értékénél fogva tényleg megilleti.

Még csak a ma atlétai ideáljáról néhány szót. Mondottuk, hogy ma már az egész társadalom át és át van itatva a sportolás eszméitől, vagyis mindenféle ember sportol. Ez az általánosság természetserűleg magával hozta azt, hogy manapság már nemesak a kiváló testalkatu hatalmas izomember nevezük atlétának, hanem mindenkit, aki az atlétikával huzamosabb ideig foglalkozott.

Meg aztán a nagyon nagy erő különben is kezdi elveszíteni azt a hatalmas nimbuszt, melylyel századokon át fogadták. Ma már mikor a technika vívmányai napról-

*) L. a Nemzeti Sport 17. és 19. számát.

napra csodásabb tereket nyitnak meg előttünk, megszűnt az óriás erejének tisztelete. Az igen erős embert mi nem a tisztelet bámoló szemével nézzük, de bizonyos nemével az artisztikus kíváncsiságnak. Olyanszerű kíváncsisággal, mint ahogyan vizsgálunk például egy igen régi, szépen bepatinázódott, bronz atléta szobrot. Megnézzük az izmait, gyönyörködünk harmónikus testében, de ez azután elég is.

Természetesen nem azt állítjuk evvel, hogy a mai atléta ideál egy törpe, vagy közönséges alaku ember. Dehogy. A nép lelkében sokkal inkább meg van rögzítve a régi ideál, semminthogy az csak úgy egyszerre megváltozott. Csupán azt akarjuk konstatálni, hogy a jövő atlétikája nem a kiválasztott óriásoké többé.

Evvél azután be is fejeztük a sportok esztétikájáról irt fejtegetéseinket. Áttekintettünk az emberiség történet-könyvének fejezetein, bepillantottunk az egyes korokba és ráutaltunk mindenütt arra, hogy a sport legkevésbé sem játék, de komoly és egész időszakokra kiható társadalmi tényező.

Beszéltünk a sportok keletkezéséről is és törekedtünk megvilágítani azt a folyamatot, mely létrehozta a mozgások esztétikáját, miről elmondhatjuk, hogy megállt a fejlődésben. A tárgy esztétikai részében sohasem akartunk dogmatikus véleményeket felállítani, egyedül csak azon voltunk, hogy megismertessük az egyes korok nézetét, jól tudva azt, hogy ma, mikor egy újabb művészi értékelés kialakulása előtt állunk, a dogmák ideje végleg lejárt.

És végre is talán semmire sem áll úgy Goethe mondása, mint épen erre:

... Szürke minden teória,
De zöld az élet aranyfája!

A svédrendszerű torna szabadgyakorlatairól.

Dr. Cselötei Lajos értekezése.

(Nyolcadik közlemény.)

A 47-ik gyakorlat.

I. rész.

Vigyázz! (álló alaphelyzet).

Baltámadó állás előre — Páros kézlendítés rézsutos magastartásba — Egy!

A baltámadó állás kivitelével egyidejűleg a kezeket vállszélességű, párhuzamos, feszített helyzetben, előre-fel félkörívben rézsutos magastartásba lenditem.

Vissza — Kettő!

A kezeket lebecsájtott mélytartásba lendítve az álló alaphelyzetbe térek.

Ellenoldalu gyakorlat:

Jobbtámadó állás előre — Páros kézlendítés rézsutos magastartásba — Egy; Vissza — Kettő!

Befejezésül: **Pihenj!**

II. rész.

Vigyázz! (álló alaphelyzet).

Bal támadó állás előre — Páros kézlendítés rézsutos magastartásba — Rajta! (kiinduló helyzet).

Egész törzhajlás előre — Egy!

A törzhajlást aránylag úgy végzem, mint az 52-ik gyakorlatnál. A fej, a kezek, a törzs egyenesvonalu meghosszabításába essenek.

Vissza — Kettő!

Vissza a kiinduló helyzetbe. (Lásd az 52-ik gyakorlatot.)
Befejezésül: **Pihenj!**

A 48-ik gyakorlat.

I. rész.

Vigyázz! (álló alaphelyzet).

Ballépő lábujjhegyállás hátra — Kezeket csipőtartásba —

Rajta!

A testsúlyt a jobblábra helyezem, közben a jobblábat ujjhegyre emelem, a ballábat két lábfejhossznyira lépő állásba ujjhegyre hátrafeszítem, közben a kezeket csipőtartásba hajlítom. (Kiinduló helyzet).

Jobbtérdhajlítás — Egy!

A jobbtérdet körülbelül 45 fok hajlási szögbe hajlítom. Közben a ballábat hátrafeszítem s mindkét lábfejet egész járófelületére bocsájtom. A törzs-tartás aránylag marad, mint a kiinduló helyzetben volt.

Jobbtérfeszítés — Kettő!

A kiinduló helyzetbe vissza.

A gyakorlat néhányszor ismételtető, azután **Pihenj!** 'vezényszóra az álló alaphelyzetbe s utána pihenő helyzetbe térek.

II. rész.

Vigyázz! (álló alaphelyzet).

Jobblépő lábujjhegyállás hátra — Kezeket csipőtartásba —

Rajta! (kiinduló helyzet).

Baltérd hajlítás — Egy!

Baltérfeszítés — Kettő!

Pihenj!

A 49-ik gyakorlat.

I. rész.

Vigyázz! (álló alaphelyzet)

Támadó-menet változtatott kézlendítéssel előre — Rajta!

Az első lépés a baltámadó állás módjára előre történik (44-ik gyakorlat II. rész) azzal a különbséggel, hogy mikor a balláb előre lép, a jobb kezet rézsutos magastartásba előre, a balkezet rézsutos mélytartásba hátra lenditem, továbbá, hogy a testsúly teljesen a hajlított lábra esik, a feszített lábfej pedig a lábujjhegy támaszában van (lásd a 48-ik gyakorlatot.)

A második lépés a jobb támadó állás módjára előre történik megfelelő lábhelyezéssel és kézlendítéssel.

Néhány lépés után **Állj!** és **Pihenj!** vezényszóra az álló alaphelyzetben át (lásd a 44-ik gyakorlat I. rész *Vissza — Kettő!*) egyik pihenő helyzetbe térek.

II. rész.

Vigyázz! (álló alaphelyzet).

Roham változtatott kézlendítéssel előre — Rajta!

Futás támadó állások módjára előre lábujjhegyen az I. részben leirt kézlendítésekkel. A törzs 45° alatt előre hajlik, a hátranyújtott láb a tőtől sarakig majdnem vízszintesbe lendítve feszül, a támasztó hajlított lábujjhegyen áll.

A roham befejezése: **Állj!** — **Pihenj!**

(Folytatjuk.)



48.

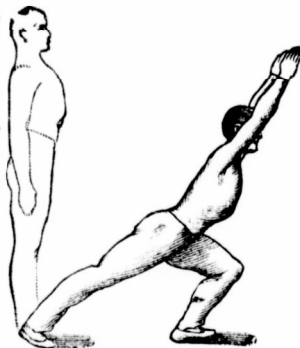

47.

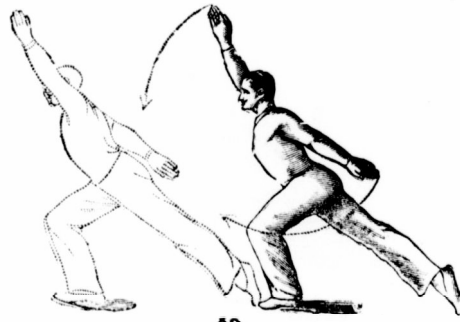

49.



Londonban.

A magyar olimpiád első expedíciója, a tenniszezők igazán kellemes utazás után érkeztek Londonba. Az idő pompás, a tenger nyugodt volt. A rosszullet, az angol utnak ez az igazán kellemetlen járuléka ezuttal teljesen elmaradt.

Az első est már a Stadionba vitt bennünket, mely ezuttal sport helyett csupán egy tűzijáték színhelye volt. Mint tudjuk, most van Londonban a francia kiállítás. A Stadion ennek a Shepherds Bush-ban épült óriási kiállításnak képezi egy részét. Fejedelmi alkotás. Óriási vaskonstrukciója 100.000 ember befogadására készült és nincs egyetlen pontja se, ahonnan az egészet be ne lehetne látni. Nem oly hosszú, mint a görög, de szélesebb. A drágább helyek földve vannak. Belsejét, ahol a torna és az atletikai dobó-, ugrószámok lesznek, pompás angol fű fedi, futópályája ideális, jó salak, a kerékpárpálya cementszerű anyaggal fődött. Legnagyobb az uszómédence, mely 100 méteres hosszával éppen a királyi páholy előtt terül el. Ha az Isten is úgy akarja, uszóink ezuttal a legpompásabb helyen, százezer ember előtt vihetik diadalra a magyar trikolorot.

Persze most az általános beszéd tárgya Londonban az olimpiád. A hatalmas klubok főurai, és a bar-okban viszköz egyszerű munkások egyforma buzgalommal tanulmányozzák a „Sportsman“-t, mely naponta közli az érdekes részleteket.

Sokat beszélnek az emberek, sokat irnak a lapok arról, hogy baj lesz az olimpiád körül, mert — nincs pénz. Az angol állam ugyanis nem ad az olimpiádhoz egy farthingot se. Máshoz se ad soha. Angliában mindent, legyen az kulturális, vagy jótékony dolog, a társadalom maga csinál, az állam segítségére, az állam gyámkodására nem szorul az angol. Most azonban, hogy az olimpiád sportszerű volta teljesen biztosítva van, az adakozó kedv kissé megcsappant. Az is nagy baj, hogy a stadion a Franco-British Exhibitioné. A belépő-díj tejfelét ez szedi le. Ez az oka annak, hogy az óriásira tervezett szórakoztató ünnepek sorsa kockán forog. Lord Desborough azonban nem az az ember, akit ily nehézségek visszariasztanak. Felhívása a Daily Mail-ben bizonyára sikerre vezet és atletáinknak a sport mellett egyszerű szórakozásokban is bőséges része lesz.

Első utunk Courcy Laffanhoz vezetett, a BOB. titkárához. Vagy negyven személy dolgozik lázasan a BOB. központi irodájában. A nagy munka számai a titkár szobájában futnak össze, aki egy angolhoz illő hidegvérrel, egy paphoz illő szeretetreméltósággal intéz el mindent. Két teljes órát

tárgyaltunk és tanácskoztunk Courcy Laffan-nal. Mint ez Athénben is megtörtént, a magyar sportközönség most se fogja megtudni, hogy mit köszönhet Lauber Dezső buzgalmának és ügyességének. Pedig ami előnyt becsülettel lehetséges volt, mindazt kiszorította a magyaroknak. A többi nemzetek ezekben az igen fontos apróságokban megközelítőleg se lesznek a magyarokhoz hasonló kitünő helyzetben.

A versenybíróra nézve a hágai kongresszus megállapította, hogy az nem lesz nemzetközi, hanem az illető ország illetékes szövetsége saját honfitársai sorából állíthatja össze. E szabályhoz az angolok feltétlenül ragaszkodnak, kivételt csak a vívó- és a birkózó szövetség tett, az előbbi Nagy Béla dr.-t, az utóbbi Brüll Alfrédet beválasztotta zsűri tagjai közé. Ez a szigorú álláspont nagyon meg fogja nehezíteni atletáink, uszóink és tornászaink helyzetét. Kérésünkre megígérte Laffan, hogy a zsűribe fel nem vett szakembereinknek a stadionban külön helyet biztosít, amit pedig más nemzetbeliek, tekintettel a kiállításnak a jegyekkel való fukarkodására, nem fognak megkapni. Általában a Stadionban igen jó helyeink lesznek. Külön díszhelyet ajánlottak fel Andrassy Géza grófnak és nejének, Muzsa Gyulának, Lauber Dezsőnek és Brüll Alfrédnek, mint a „Comité d'honneur“ tagjainak, sőt jó helyet fog kapni a sajtó is.

A Stadionban óriási rend lesz. Egy lélek oda be nem juthat a funkcionáriusokon kívül. Maguk a versenyzők is órára szóló jegyet kapnak. Az ebben megjelölt időpont előtt vagy után a pálya belsejében senki se tartózkodhatik. Elmondotta Laffan azt is, hogy a főtörekvésük az eddigi olimpiádok tapasztalatai alapján, egy abszolút tökéletes rendezést mutatni be a világnak.

A magyar versenyzők ellátásáról a MOB. mondhatni, tökéletesen gondoskodott. A Bedford hotelben lakunk, amely egy 500 szobás óriási szálloda. A szobák, bár kicsinyek, igen tiszták és világosak. Reggel a breakfast korlátlan mennyiségű kávé, teán vagy csokoládén kívül pirított kenyér, vaj, kirántott hal, sonkából, tojásból, kolbászfélékből és marmeládból áll. A lunch 5 fogás, az ebéd 7 fogás, minden étel kitünő, különösen a hal, a hus és a gyümölcs.

Ily viszonyok között igazán senkinek se lehet majd kifogása, hogy a külső körülmények, mint a koszt és ellátás miatt tört le.

Tenniszezőink erősen panaszkodnak a fűpályára, mely egyáltalán nem oly jó, mint a hire, a labdák egészen másképp ugranak fel, mint a trahiton. Ennek dacára erősen bízunk, hogy Zsigmondy és Tóth néhány ellenfelük felett győzni fognak. Az uszók és atléták magában a stadionban fognak trenirozni, míg a vívóknak a Sword-Club ajánlotta fel terméit.

Ezek szerint, mire a magyar csapat megérkezik, a legteljesebb rend fogja őket fogadni.

Angol Sport
és **LAWN TENNIS**
FELSZERELÉSEK

~ NAGY VÁLASZTÉKBAN
WESZELY ISTVÁN NÁL
~ BUDAPEST, IV. VÁCI UTCA 9. ~

ÁRLEGYZÉKET BÉRMENTVE KÜLD.



A bécsi jubileumi vívóverseny.

Junius 22-től 26-ig tartott a bécsi császárjubiléumi vívóverseny. E versenyt mint a „Kaiserjubiläum“ tiszteletére rendezett minden versenyt, hihetetlen reklám előzött meg. Ennek a dobverésnek és számításba vett magas díjazásnak tulajdonítható, hogy vagy száz vívó, 140 nevezéssel vett részt a versenyen. Olaszok, németek, franciák, belgák és az osztrák városok vívói neveztek be a versenyre. Mig kardra átlag igen gyenge vívók indultak, törben igen magas volt a nivó. *Adám* Drezdából, *Angelini*, a fiatal *Nadi*, *Bona Veggio* az olaszok közül; a belga *Crahay*, capitaine *Bosch* és hogy végül említsem a francia vívók büszkesége, az athéni világ bajnok *Dillon-Cavanagh* igen erős nemzetközi társaságot képviseltek. Az osztrákokat *Mühlberger*, *Herschmann* dr., *Königsgarten* és némi stafagétól eltekintve az egész bécsúj helyi kurzus képviselői, részben a vívók, részben a zsüri közt foglalva helyet.

Amily nagy reményeket fűztünk a nevezések alapján a versenyhez, olyan neveléses és szánalmas volt lefolyásában. Az osztrák sportkrónika evvel a versenynyel egy olyan botrányra lett gazdagabb, mely a magyar fogalmak szerint egyszerűen hihetetlen. Hisz végre tán másutt is megtörténik, hogy a zsüri helyén „Kommerzialratok“ ülnek, véleményt kockáztatva *Dillon de Cavanagh*, *Nadi* s hasonló amatőrök felett, de arra még nem volt példa, hogy mint itt, bécsúj helyi mesterjelöltek felett a saját mesterük *Zafank* főhadnagy bíraskodjék. De hát annak a fejtelenségnek, inkonzekvenciának, tudatlanságnak és nagyrészt rosszakaratnak a tárgyalásába bele se megyünk, egyszerűen csak pár momentumot emelünk ki, amely mindennél jobban jelezhetik ezt a versenyt.

22-én kellene kezdődni. Valóságos bábeli zűrzavar. Maguk a zsüri tagjai sem tudják, hogy mi lesz, hogy lesz; ki viv, mit, — tört, kardot? Végre elhatározzák, hogy tör-minősítéssel kezdik. Kihirdetik az eredményt. Felolvassnak 15 nevet, a többi vívót vagy 45-öt pedig barátságosan felszólítják, hogy most már mehetnek hazá! mert ha mindenkinek engednének vivni, az nagyon soká tartana. Tehát csak azok vehetnek részt a poulban, akiket a zsüri erre „kijelölt”. Szükségtelen megjegyeznünk, hogy ebben a kijelölésben derekasan kivették részüket az egyes nemzetek küldöttei, az egészek némi árverés jellegét adván. A legtöbbet ígérők természetesen az osztrákok és olaszok maradtak, az előbbieket a zsüriben, az utóbbiakat a zsüriin kívül csapva a legnagyobb lármát. Szegény *Dillon de Cavanagh*-nak tiszta szerencséje, hogy megtudták róla, hogy világ bajnok, különben nem találták volna „kellő információ” híjján, méltónak arra, hogy a bécsi bajvívókkal megmérkőzzék. Volt is tiltakozás, óvás, láрма, elkeseredés erre a bécsi sportszerű eljárásra. A vívók egyrésze elhagyta a versenyt, s a zsüri erre mégis meggondolván magát, harmadnap titokban levitatta vagy 20 vívóval a II-ik osztályt is.

Hogy aztán hogy ment ez a körvívás, erre csak azt jegyezhetjük meg, hogy még verseny közben se tudta senki, mit és hogy viv. Tussra vagy időre, poule-t vagy klasszifikációt-e? legkevésbé maga a zsüri.

Kezetben időre (a propezióik szerint) vinnak, később 3, majd egy tussra és a végén már senki sem ütközik meg azon, ha a szabályok labirintusában keresztül olyan vívóval jön össze, akit már 2—3-szor is megvert! És minden felett lebeg a zsüri „résztvénytársulata” s számban és

személyben folyton változva, részben amint azt a „nemzetiségi érdeklődés” magával hozza, részben más apróságok, aminek sorából kiemelem az olasz zsüritagot, commendatore *Jacobo Gellit*, kit a jurorok asztala mellől szólítanak el hivatalos személyek a — *büntetőtörvénytörvényekre*, ahol *Barbasettinek* van vele holmi kis letárgyalni valója!

Már magának a törversenynek is meg van a maga külön „szencziója”. *Mühlberger* győzelme és elsőége *Dillon de Cavanagh* felett. Volt persze öröm és lelkesedés! de aki látta a „buzgalmat”, amelylyel a zsüri „jóakaratoskodott” az osztrák mellett és azt a tussáradatot, amelyet *passé*, *plaque*, zu hoch, zu nieder, „das war nicht schön!! stb.-nek számítottak az osztrák plastronon, az elfogja hinni a francia kijelentését, hogy bármikor kész 25-ben 22 előnyt adni legyőzőjének. Mert, hogy ezt játszva megadhatja. Csak meg kell nézni a francia egy assautját.

És most jön a java: mikor a kardversenyre került a sor és látták, hogy a verseny egyetlen reális jelöltjének, *Szántay*-nak sehogy sem áll *passé*ra a kardja, hogy vele szemben még sem megy majd olyan könnyen a dolog, megtették azt, hogy Magyarország kardvívó bajnokát, a bécsi, triesti, prágai és budapesti versenyek vívágszerte ismert bajnokát egyszerűen a második osztályba minősítették 27-iknek, egyszerűen megfosztva őt annak a lehetőségétől, hogy a versenyben résztvegyen.

Ha még hozzátesszük, hogy a legjobb, a verseny győztese, *Tomanóczy* hadnagy a 10-ik volt a magyar bajnokságban *Szántay* után, hogy a többi vívó közül alig közélette meg egy pár a mi másodosztályu vívóinkat, akkor tisztán áll mindenki előtt a „bécsi vívóverseny”. Ha az osztrákok azt akarták, hogy idegen vívó ilyen botrány után többé ne mérje össze velük a fegyverét, ugy erre megtalálták a legjobb utat. Mert aki hallotta a németek, franciák, belgák és olasz vívók véleményét, az erről meg lesz győződve. Sajnos *Sötér Gyula*, kiváló vívónk és bíraskodónk csak az utolsó napon vett részt a zsüriben. Ha előbb feljön, ismeretes szaktudásával és erélyével tán kitudta volna a zsüri néhány fogékonyabb tagját a vívás elemeiből oktatni és így a verseny realitását a tőle telhetőleg biztosítani.

A minősítésben mutatkozó jóakarát és a vendégek iránti udvariasság láttára a magyar vívók természetesen visszaléptek, nem akarva az osztrákoknak megszerezni azt az örömet, hogy hozzájuk képest még a magyar kardbajnok is másodosztályu vívó. Az „Union” előre látva az eljövendőt, visszalépett a versenytől és zsüriből.

A verseny eredménye egyébként a következő volt:

A tör-minősítésben I. oszt. vívók: *Dillon-Cavanagh* 19.7, *Nadi* 19.1, *Angelini* 19, *Mühlberger* 18.9, *Crahay* 18.8, *Adam* 18.4, *Bona Veggio* 18.4, *Golling* 17.5, *Jakobi* 17.45, *Königsgarten* 17.4, *Graser* 17.35, *Vysusil* 17.3, *Bayle* 17, *Silberer* 17, *Münich* 17.

A tör-tusversenyben 1. *Mühlberger József* (Residenz-Fechtelclub Wien); 2. *Nedo Nádi* (Circolo di Scherma „Fides” divorno); 3. *Dillon-Cavanagh* (Páris); 4. *Alfredo Angelini* (Sala d’Armi Rugoni, Pisa); 5. *Herbert Silberer* (Wiener Athletik Sport-Club); 6. *Giulio Graser* (Wiener Athletik Sport-Club); 7. *Jean Bayle* (Residenz-Fechtklub Wien); 8. *Ottokár Slawir* (Fechtklub der Officiere der Landwehr, Wien); 9. *Capitain d’artillerie Alexandre du Bosc* (Salle Verbrugge, Anvers); 10. *Ernst Königsgarten* (Wiener Fechtclub); 11. *Hermann Plaskuda* (Deutsch-italienischer Fechtclub, Berlin); 12. *Karl Münich* (Wien); 13. *August Jakobi* (Wiener-Neustadt); 14. *Vysusil Vilmos* hadnagy (Bécsúj hely); 15. *Giuseppe Bona Veggio* (Turin).

Kard-minősítés: *Tomanóczy* 19, dr. *Herschmann* 18.4, *Mühlberger* 18.3, *Nadi* 18.3, *Bosch* 17.8, *Pulm* 17.8, *Adam* 17.4, *Jakobi* 17.3, *Königsgarten* 17.3, *Luckawsky* 17.2, *Münich* 17.16, *Vysusil* 17.14, *Bona Veggio* 17.12, *Angelini* 17.11, *Schönplugg* 17.03, *Künzl* 17, *Plaskuda* 17, *Maa* 17, *Lörinezy* 17.

A kardverseny eredménye a következő volt: 1. *Tomanóczy* hadnagy (Bécs-Ujhely); 2. dr. *Herschmann Ottó* (Bécs); 3. *Joannes Ádám* (Dresda); 4. *Nedo Nadi* (Livorno); 5. *Vysusil* hadnagy (Bécs-Ujhely); 6. *Schönplugg* hadnagy (Bécs-Ujhely);

LOVAS GYULA vívóterme
BUDAPEST, VI., Nagymező-utca 28. II. em.

Leiklismertes tanítás urak, hölgyek és gyermekeknek.
Ez évben megnagyobbítva
Kard-, vitör- és ökölvívás, tornázás.

7. Hermann Plaskuda (Berlin); 8. Alfredo Angelini (Pisa); 9. Jakóbi főhadnagy (Bécs-Ujhely); 10. Hermann hadnagy (Bécs-Ujhely); 11. Capitaine Bosch (Anvers); 12. Luckawsky főhadnagy (Przemysl); 13. Mühlberger (Bécs); 14. Bona Veggi (Turin); 15. Wittreich (Brünn); 16. Puhm (Fechtelub Friesen); 17. Maa hadnagy (Bécs-Ujhely); 18. Hans Künzl (Wien).



Téli túra a "Magas" Tátrában. (Zergecsúcs 2116 m.)

Irta: Komarnicki Gyula.

Napsütéses, szép nyári napokon ugyancsak visszhangzik a vadregényes Fehérvíz-völgye a lármás turistaseregek hangos zajától. Százával mennek ilyenkor az elrejtett Zöld-tó esodájára, hogy megbámulják csillogó smaragdzöld tükrét, imponáns környezetét — a meredeken égbetörő hatalmas Tátraormokat, melyeknek legmerészebbikéhez, a tó felett érkező sudár Karbunkulus-toronyhoz szép regét szőtt az emberi képzelet. A messze háttérben a Weidau zöld legelői, felettök a bélai mészhegyek fehérülő sziklái zárják be a megragadó panorámát.

Milyen más ez a kép telen! Halálos, néma esend borul az egész tájra, még a Fehérvíz esobogó habjai is, jéggé merevedve, elhallgatnak. Vakító hólepel vonja be a völgy üde zöldjét és a hegyek omladékos lejtőit. Fehérség, fehérség mindenütt... csak a csusok meredeken felszökő sima sziklafalai meredeznek most is sötéten, feketén le ránk.

Mikor szebb e táj? Ki tudná azt eldönteni? De talán igazam van, ha azt mondom, hogy ez a nyomasztó, néma esend inkább illik a magas hegységek világelhagyatott miszticizmusához, — a csusok tövében mindent elborító, halált hirdető fehér szemfedél inkább felel meg a hegyvilág komor fenségének, nagyságának, mikor mindenütt csak nagy egyöntetű felületeket és tömegeket látunk, és nem zavarja szemünket száz apró részlet.

De ugyan hányan vannak, kik mindeme gyönyörűségekről beszélni tudnának? Ilyenkor nemesak a hegy, hanem a völgy is zord és kietlen, — elriasztja magától az embereket, s hónapok mulnak el, anélkül, hogy élő lény megbolygatná a természetet hosszú téli álmában.

De ime! A völgy néma esendjét két magános turista sicinek egyhangú kopogása zavarja meg. Mit keresnek ezek itten? — Nehéz hátizsákjaik, a derekukat átfűző kötél súlyos esakányaik mutatják, hogy miért jöttek fel ide, ebbe a kihalt, sivár világba.

Jómagam és turatársam, Laufer István vagyunk ezen magános vándorok, kik fel törekszünk a Zöld-tóhoz, hogy annak elhagyatott menedékházában keressünk magunknak otthon, onnan indulva ki győzelmes utainkra, mely felvisz a magasba — a Tátra büszke ormaira.

Napokon át volt a téli környezetben otthonunk e menház. Korán reggel hagytuk el, — estefelé jöttünk vissza, oltalmat nyújtó fedele alá, mindig egy-egy szép túra emlékével gazdagabban.

Egy ilyenről akarok most a következők sorokban beszélni.

Barátságosan, kétségbeejtő idő fogadott bennünket, mikor kora hajnalban a Frigyes-menedékház ajtaján, április 19-én kiléptünk. Hópelyhek keringöztek a hideg, szeles le-

vegőben, a mélyen járó köd pedig elvonta szemünk elől a környező sziklaóriások égbenyúló ormait.

A rossz idő azonban nem riasztott el bennünket, s lassan kezdtünk felfelé taposni a meredek hólejtőn, mely a Vörös-tó katlanához húzódott fel. Lassan, fárasztóan ment lépésről lépésre. A hó nem volt elég szilárd és gyakran süppedtünk beléje térdig, sőt azon is túl. Egy óra hosszat tartott ez az egyhangú munka, míg végre felértünk a Vörös-tó katlanának tőfalára.

Időközben a havazás mind erősebb lett, a hullámzó ködtengerből majd feltünedeztek, majd ismét láthatatlanná váltak a környező csusok. Tanakodni kezdtünk, hogy tulajdonképpen mibe is fogjunk ebben a rossz időben. Egy óriási kőtuskóra letelepedve szemléltük vigasztalan környezetünket. Beláttuk, hogy hosszabb turába fogni Istenkísértés lenne, — de azért még sem akartuk a napot egészen elveszítettnek tekinteni. Egy rövidebb turára még mindig vállalkozhattunk. Balra meredeztek tőlünk a Karbunkulus-torony simára esiszolt falai, jobbra a Zerge-csus, esipkézett gerincével, éles bordáival, melyek közt mélyen szántottak bele meredek havas szakadékok. Közelségüknél fogva e két csusot, a köd dacára elég tisztán ki tudtuk venni. E kettő között kellett tehát választanunk. Nem sokáig haboztam, hanem mindjárt a Zerge-csus mellett határoztam, és barátom is szívesen hozzájárult tervembe. A Zerge-csus ugyanis hasonlíthatatlannul érdekesebb turának ígérkezett, mint a Karbunkulus-torony, mely csak a szemre nézve látszik oly bevezethetlennel, — de a beavatott jól tudja, hogy a merész toronyon hol ütött a természet rést, melyen át szinte sétálva bevezethető, s a mostani, téli viszonyok mellett sem nyújt semmi nehézséget. A Zerge-csusnál ellenben a feléje felhúzódó széles hószakadék legyőzése után még érdekes sziklamunkára lehetett kilátásunk, mert ama gerinccsorlától, melybe a hószakadék torkolt, még hosszú darabon emelkedett a tornyokkal ékesített gerine a csusig.

Hogy minél hamarább és könnyebben juthassunk előre, még háti zsákjainkat is lent hagyjuk, elrejtve a tetőszerűen kihajló kőtuskó tövében. Cikk-cakban neküindulunk a hólejtőnek, mely a Zerge-csus felől lezuhdós, felülről széles szakadékok borítja, s nem telt el háromnegyed óra, mikor fennálltunk a gerinccsorában. Itt volt aztán csak itéletidő! A havazáshoz itt fenn a gerinccsen még az erős szélvihar is járult, mely alig hogy felbukkantunk a gerinccen, a legnagyobb erővel fogadott bennünket, s szinte elviselhetetlenné tette helyzetünket.

A vizsga tekintet első sorban a csusot keresi. Ott emelkedik előtünk délre, már nem nagy messzeségben, de közöttünk még egy éles gerinc, fűrészelt élet jeges, behavazott sziklatornyok ékesítik.

Nyáron ily helyeken könnyedséggel tornázunk tovább, anélkül, hogy szükségünk lenne kölcsönös biztosításra, a jelenlegi viszonyok mellett azonban észszerűnek látszott a kötelelet magunkra venni, hogy míg az egyik mászik, a másik szilárd helyzetben biztosítsa őt esetleges elsiklás vagy esés ellen. Különösen az intett óvatosságra, hogy a sziklák hóval voltak fedve, s így sohasem lehetett biztosan arra számítani, vajjon szilárd kő az, melybe kapaszkodunk, vagy pedig csak gyengén fekszik a talajon. Bizony, nem egyszer esett meg, hogy egy jó támasznak ígérkező kő hirtelen kimozdult a kéz vagy a láb alatt.

Az első emelkedéseket hamarosan bevesszük — könnyű s mindamellét élvezetes mászás. De most hirtelen felszökik a gerinc, s az utunkat záró torony hóborította sima sziklái már komolyabb munkát adnak nekem. Lassan nyomulok előre, minden fogást előbb tisztára kell kaparni a vastag hórétegtől, — a hágóvassal felfegyverzett láb esikorogva keresgél a csalfa lepel alatt valami kis egyenetlenséget a sima kőlapokon. A torony tetejét balra meg kell kerülnöm. Csak néhány lépés, de fokozott óvatosságot igénylő. Fogást nem találva, mélyen vágom öklömet a sziklát borító kemény hóba, hogy legalább ez adjon némi támaszt, míg a keskeny

FODOR-féle vívóterem Koronaherceg-u. 3.

párkányon óvatosan tesztek lépést lépés után. Végre tapogatózó bal kezem a szikla tuloldalán valami fogást talál, — áthuzom magamat, s most már a torony tetejéről, egy alkalmas kötémből átvetve a kötelet, biztosítom társamat, ki lassan követ e helyen.

A következő tornyot társam balról, a meredek hólejtőn, kerüli meg, s így tér ismét vissza a torony mögött a gerincére. Én azonban inkább a sziklákra bízom magamat, s egyenesen az élt követve mászom fel a toronyra.

Már csak rövid távolság választ el a közeli csucstól. A gerinc keskeny kőparipává szűkül össze, melyen lovagló helyzetben mászunk tovább, — még néhány könnyű szikla-részlet, és fenn állunk a kömberrel díszített csucson.

Ki szép, meleg nyári napokon jutott fel e hatalmas sziklatetőre, tudja, hogy mily felsőeszes órák azok, melyeket ott fenn pihenve töltünk. Most azonban egy rövid perccel sem szánhattunk a csucson való tartózkodásra. Az orkán kegyetlenül vágja arcunkba, szemünkbe a fagyos havat, hideg lehellelte áthat meleg ruházatunkon, ujjaink majd le nem fagnak a dermesztő hidegben. Épp csak hogy névjegyünket rejtjük el a kömberben, — egy rövid pillantás környezetünkre — köd, hó mindenütt, csak a fehérhavi csucshoz húzódó tornyos gerinc látható tisztán, — s azonnal visszafordulunk a gerincnek, melyen az imént feljöttünk a csucsról. Társamat, ki elől mászik, gyorsabb menetre nógatom, mert szememet majd ki nem égetik a szembe fuvó vihar által arcamba vert jégszilánkok. Legalább a hópápaszemem volna nálam — de az most jó helyen van eltéve. A sietségben lenn felejtettem, s most hátizsákomban nyugszik, lenn a völgyben, a nagy kötűskó alatt.

Kötélhosszat kötéllhossz után boesátunk ki ujjaink közt, az ismert uton most már könnyen és sebesebben haladunk előre, míg végre ismét ott állunk a gerinchágóban, melyből a Vörös-tó katlanába a széles hólepte kuloár ereszkedik alá.

Cikk-cakkos nyomainknak se hirt, se hamva. Rövid másfél óra alatt teljesen befujta a frissen esett hó. Mélyen sülyedt bele a láb, s csak lassan tudunk így tovább vergődni. A leszállás másfajta módjáról kell gondoskodnunk. Háttal fekszünk rá a lejtőre, s most azonnal megindul velünk az egész tömeg. Porzik a hó, felhőbe kavarodva száguldunk le a völgynek, esakányunkkal fekezve, hol már nagyon örületes kezd lenni a csuszás sebessége, és azt az utat, melynek legyőzéséhez felfelé $\frac{3}{4}$ órára volt szükségünk, most lefelé 6 perc alatt tettük meg vig leszállkázás közben.

A sziklatuskó alatt elrejtett hátizsákjainkat előhuzzuk — néhány korty a teával töltött kulaesből jól esik a kiszáradt toroknak, — s aztán ismét hátunkra kanyarítva a terhet, indulunk tovább, haza a Zöld-tó felé.

Néhány lépés után ott vagyunk a Zöld-tóhoz lenyuló, síma, meredek hólejtő felett.

Egy pillanat, s máris rajta fekszünk a sikos, laza havon, — valóságos kis lavinák indulnak meg velünk, amint örvöngő sebességgel siklunk le a völgynek, esikorogva harap be a esakány foka a mélyebb, keményre fagyott hórétegbe. A lábak közt nagy gomolyvaggá torlódk össze előtűnk a felszántott friss hótömeg, melyen időnként nagyot zökkenve vetjük át magunkat, hogy ne akadályozzon bennünket a gyors lecsuszásban, — így száguldunk mi le, nagy sebesen a völgy aljába.

Mikor végre lenn vagyunk, mindketten inkább hőmbererekhez, mint élő lényekhez hasonlítunk. Tetőtől talpig fehérek vagyunk.

Még vagy száz lépés tölünk a menház, de e kis távolság ugyanesak savanyu munkát ad. Térdig, derékig evickélünk a friss hóban, szinte uszva vergődünk tovább, míg végre a menház előtt állunk.

Szakadozni kezd a köd, egy-egy tüzes napsugár is be-téved a völgybe, s a párak közt feltűnedeznek a körülöttünk

emelkedő csucok. Szinte kezdjük sajnálni, hogy nem maradtunk tovább fenn a magaslatokon.

De nem! Vadabbul, mint valaha, zugja a szélvész fül-siketítő zene-bonáját, fékeveszette tombolja ki haragját a haldokló tél fenn az ormok közt. — Teremtés parányai, ne merészeljete ilyenkor szembeszállni az elemek harcával, — csak lenn a völgyből, kalaplevegve esodáljátok, bámuljátok a természet félelemergerjesztő vadságban megnyilvánuló őserjének világromboló hatalmát.



A nemzeti falanx Monoron.

A magyar sportvilág figyelmére érdemes akció folyik Monoron, a „Nemzeti Falanx” első vidéki fiókjánál. Nem kevesebb történik itt, mint a magyar nemzeti sport demokratizálása. Akik nem próbálták, nem is gondolják, milyen nehéz dolog a vidéki magyar közeposztály, a parasztság és az iparos elem képviselőivel megértetni, hogy a szabad sportokban való vetélkedés népszerűsítésének micsoda nagy nemzeti hivatása van? Pedig meg kell érteni minden jó magyar embernek, hogy a magyar társadalmat csak akkor tehetjük nagygyá, ha a jövő nemzedék minden rendű-rangu fiát, az egyszerű mezitlábás parasztfiút, a mesterlegényt és az urí gyereket egy *széltbonthatatlan falanxra* tömörítjük.

A monori második versenyen, mit pünkösdkor tartotak, úgy láttuk, hogy a szabad versenyek igen alkalmas tényszerzői lehetnek a jövő társadalom demokratikus tömörülésének.

Pedig azt, amit a monoriak megcsináltak, egy kevés jóakarattal s természetes kitartással az egész országban megcsinálhatnák.

Pünkösöd másnapján a monori gyep valóságos csatatérnek látszott. Sürgő-forgó oszlopok vonultak el egymás mellett. 12—16 éves fiuk úgy masiroztak, úgy fejlődtek rendekbe — akár csak a valóságos katonák. Szóltott a trombita, pörgött a dob. Száz és száz ifju mell feszült, mintha csak a puskagolyó elé kellene állani!

Nézzük sorba a kis csapatokat:

Itt jönnek a *szentlőrinciek*. Vezetőik Boray Sándor és Farkas Gyula, 66 fiut vezetnek, kiváló fegyelmezett csapat. Bemutatja a fejlődött vonalban való felvonulást, kettős rendek fordulatait és a díszmenetet. A csapatban vegyesen vannak középiskolai tanulók, földműves és iparos ifjak.

A *gombaiak* vezetőjük *Hankovszky* Károly tanító, esupa parasztfiú. Alig egy heti kiképzés után feszes állást mutatnak. A csapatban 20-an vannak.

A *gyömrői* fiuk vezetője *Balogh* István tanító. 22-en vannak. Többnyire jó magyar parasztfiuk. Hasonlóképp az üllőiök egy 25-ös csapatot állítanak ki *Kohn* Emil kereskedelmi tanuló vezetésével.

A monoriak három szakaszt állítottak ki. Az I. szakasz 90 taggal, tulajdonképpen egész század, *Kellner* Jenő polgári iskolai tanár vezetése alatt. A fiuk nagy fegyelmezettéssel tanusitanak. Bemutatják az összes, a fegyverfogásoknál alkalmazott mozdulatokat. Látszik, hogy ezt a századot derék vezetőjük nagy szakavatottsággal, az eszmének teljes odaadásával művelte ki.

A monori 2. szakasz 28 ifjuval, *Sühösd* Ferenc elemi iskolai tanító vezetésével vonult föl. Ez volt a „meztlába-

Marton Alajos és Fia

BUDAPEST, IV., Koronaherceg-utca 10. sz.

Diszmu- és ezüstárak nagy raktára.

≡ Verseny-díjtárgyak gazdag választékban. ≡

Sportegyletek tisztelt tagjainak engedményes árak

sok" csapata. Csupa fürge, ügyes fiu. Ha megérik, ezekből olyan katonák lesznek, hogy nem áll meg előttük ellenség. Ki kell emelnünk, hogy a csapat a 7 éves Bakos Sándor gyönyörű trombitaharsogása mellett masírozott.

A monori 332 ifjúból álló csapatot *Moravitz Jenő* közjegyzőségét vezette. Rövid idő alatt toborzották össze ezt a vegyes csapatot, mely a társadalom minden rétegéből került ki. Menetelésük szabályos, fordulataik precízek.

Végül a legérdekesebb jelenetek egyike volt a péterii tót anyanyelvű ifjuság felvonulása. Fiúk és leányok együtt jöttek 106-an. A festői csoport tomboló lelkesedésre ragadta a nézőközönséget.

Igy a versenyekben résztvevők pontos létszáma 389 személy volt.

Sikversenyben (100 m.): Sürger, Kovács és Nagy lettek a győztesek.

Magasugrás: *Móna* István (Üllő) 125 cm., Sürger (Monor) 120 cm., Lakatos (Monor) 120 cm.

Síkfutás (1500 m.): *Benjáts*, *Vitéz*, *Thám*, *Bimbó*.

Kötélhuzás: Monor I. szakasz, Monor III. szakasz és Gomba győznek.

Céllövészet díjait *Kovács* Lajos, *Benkovits* Gyula, *Vitéz* Béla, *Földi* István, *Szabó* József és *Ruttkay* Zoltán nyerték. Mindnyájan a monori I. csapat tagjai.

Szünetek alatt a monori I. csapat lovas-rohamjátékot, kutyahempergés és kézenjárást mutattak be, ami a vidéki közönséget föltötte mulattatta. A szentlőrinciek pedig ezalatt három szép éneket adtak elő három hangnemből. A gombaiak pedig ügyes cigánykerékyverseny rendeznek, melyben *Usonka* András és *Teleki* János a győztesek. A 12 éven aluliak részére rendezett zsákversenyben pedig *Nagy* Gábor, *Drápál* József és ifj. *Szankó* Sándor a győztesek.

A zsüri Szemere Huba járási díszelnök vezetése alatt értékes arany díjakat osztott ki az oszlopvezetőknél. A versenyekben kitűnt fiúk pedig művészi kivitelű ezüst- és bronzérmekeket kaptak.

Díjakat adott a „Nemzeti Fálans” központja, *Glück* Frigyes, Szemere Huba.

A monori verseny eredményének létrehozásában ki kell emelnünk *Földváry* Bertalan főszolgabíró, dr. *Lehoczky* Antal, *Szankó* Sándor és *Moravitz* Zoltán érdemeit.

Reméljük, hogy a monori példáját rövid idő alatt az egész országban követik s akkor rövid tiz-tizenöt év alatt meg lesz az a szélesebb néprétegekre támaszkodó *falanx*, amely mindenkor, lélekkel-testtel a magyar társadalom érdekeit szolgálja.

Dr. Bognár Mátyas.



Henley regatta.

Az idei Henley regattán kizárólag angol csapatok vehettek részt és azok nagy számmal neveztek is, úgy hogy a verseny lebonyolítása négy napot vett igénybe. Cambridge nyolcása és a Leander klub nyolcása, kik az olimpiai Henley regattán fognak részt venni, e versenyre nem neveztek. Cambridge legjobbjai tehát távollévén, a verseny legnagyobb részét az oxfordiak szerzik meg. Ők a nyolc versenyből hatot nyertek, e között a Grand Cup-ot, Cambridge-nek egy győ-

zelem jutott, a tanulók nyolcása (Ladies Plate), egyet nyer a Thames Rowing klub és egyet, a Diamond skullt, Leander McCulloch révén. Blackstaffe és McCullochot várták a döntőbe, bizonyos volt, hogy a kettő között fog a verseny eldőlni, de Blackstaffet a döntőbe nem juthatott, mert előversenyét megsemmisítették, mivel A. Stuart vizét keresztelte. Bár Stuartot, a Cambridgei stroke öcsését több hosszal könnyen győzte le Blackstaffe. Stuartot viszont a döntőben McCulloch is könnyen verte több hosszal. Több csapat vett egynél több versenyben részt. Így a Jesus college Cambridge ugyanazon csapatja a Grand Cupben és a Ladies platen. E nyolcasnak pl. a II. napon két előversenye is volt, előbb a Grand Cupban, de itt a Christ church Oxford csapatától vereséget szenvedett. Ez volt az egész regatta legerősebb versenye, 6:59 alatt nyerte az oxfordi Christ-church nyolcas, ki a döntőben is győz. A Jesus college nyolcása másodszor e nagy versenye és veresége dacára startol a Ladies Plate nyolcasáért s 7:28 alatt könnyen győz a Magdalene college ellen. A Thames Cupben a Magdalene college ugyanazon nyolcása versenyz, mely a Ladies plate-ban, a Cain coll. Cambridge szintén a tanulók nyolcása és a Grand cupben vesz részt, a Clare college pedig a tanulók versenye és a Thames cupban. A London Rowing club non cox négyese megy a Thames cup nyolcasban is és a Magdalene college Oxford mind a két négyesben részt vesz, sőt a verseny III. napján a Stewards cup (I. oszt. négyes) és a Visitors cup előversenyei közvetlenül egymásután következnek és mind a kettőt megnyerik, az elsőt 7:27½ record idő alatt, a másikat is jótészva nyerik a Trinity coll. Oxford ellen. A döntő napon is mind a kettőben győztesek maradnak. Ugyancsak kétszer versenyz a Thames rowing club pair oar csapatja t. i. a Silver Goblets és kiegészítve a négyesben a Stewards cup díjáért. A Christ church collegének a Grand cupban evező 2 tagja a pair oarban is győz. Láthatjuk tehát, hogy a jól trainirozott csapatnak nem árt, ha egy nap többször indul s a jól trainirozott csapat többszörös győzelmet meg is érdemli, tőle azt senki nem irigyeli (mint pl. nálunk).

Érdeklődéssel kísértük a Thames Rowing club négyes csapatának és pair oarjának szereplését, mert ők már versenyeztek idén a kontinensen. Nevezetesen ugyanezen csapat vett részt a június 1-én tartott amsterdami regattán. A négyesben az argolok (Beresford bow és cox H. K. Vernon, E. G. Rought és Bruce Logaw str.) 2½ hosszal győztek a belgák csapatjával szemben, míg a pair oarban a belgák (Molmans és Visser) győztek fél hosszal velük szemben. Az angol pair oar Beresford és Vernon alkották, ugyanazok, kik a Henley regatta döntőjében 4 hossznyi vereséget szenvedtek a Christ church Oxford csapatától (H. R. Barker és A. C. Gladstone), kik a Grand cup győztes csapatában is eveztek. A négyesben 1½ hosszal győzte le őket a Magdalene college record idő alatt. Az idén tehát, ugylátszik, a belgáktól nincs mit tartaniok az angol csapatoknak.

A versenyen, talán mert külföldi versenyző nem vehetett azon részt, sokkal kevesebb volt a nézőközönség, mint azt Henleyben megszokták.

A döntő napra azonban a megszokott régi kép volt ismét. A döntő napon nagy érdeklődéssel néztek a Grand cup döntője elé, melybe Eton és Oxford jutottak. Eton csapatjának strokmanje közvetlen a verseny előtt 2 nappal betegedett úgy meg, hogy többet hajóba nem ülhetett már. Ekkor az etoniai csapatjában az egyest ültették a nyolcas helyre, az új erőt pedig a tartalékból hármásra. E helyesere dacára, mely az utolsó napokban kétségkívül zavarólag hatott, egész a döntőig küzdötték föl magukat és itt 1½ hosszal szenvedtek vereséget. A másik érdekessége volt a versenynek az oxfordi Magdalene collegium négyese, mely a verseny III. napján rekordot javított, a döntőn pedig ezt is megjavítja.

A Thames Rowing club nyolcása a belgák stílusában evez, melyhez képest villáit is átalakította, forgó villával dol-

KODAK

gépek elismert elsőrangú kamarák.

Napfény melletti előhívó készülékek 6:50 K.-tól fejlebb.

Minden jobb szaküzletben kaphatók.

KODAK, Gesellschaft, m. b. H. Wien, I., Graben No. 29.

gozott. A belga stílust azonban még teljesen nem sajátította el, bár győzelemre vitte vele csapatját. A többi csapat mind fix villával evezett.

Eredmény:

I. *Grand challenge Cup*, Christ church, Oxford. Idő 7:10 (rekord 6:51 Leander R. C. 1891 és New College, Oxford 1897).

II. *Ladies challenge Plate* (tanulók nyolcása). Jesus College, Cambridge. Idő 7:05 (rekord 7:01 Eton College 1897).

III. *Thames challenge Cup* (második nyolcas), Wadham College, Oxford. Idő 7:16 (rekord 7:05½ 1886 London Rowing club).

IV. *Steward challenge cup* (non cox négyes), Magdalen College, Oxford. Idő 7:27½ rekord. (Előbbi rekordidő 7:30).

V. *Visitors challenge cup* (tanulók non cox négyese), Magdalen College, Oxford. Idő 7:30 rekordidő. (Előbbi rekord 7:37).

VI. *Wyfold challenge cup* (II. non cox négyes), Thames Rowing club. Idő 7:55. (Rekord 7:43 1902-ből.)

VII. *Silver Goblets* (pair oar, non cox), Christ church, Oxford. Idő 8:26. (Rekord 8:15 1887-ben C. T. Barklay és Muttillere és 1906-ban B. C. Johnston és R. V. Povel).

VIII. *Diamond skull*. A. Mc. Culloch, Leander R. C. Idő 8:25. (Rekord 8:11 F. S. Kelly 1905).

Mészáros Ferenc és Mészáros József.

Apa és fiát, Mészáros Ferenc és Józsefet, a Neptun evezős-egylet két kiváló tagját mutatjuk be lapunkban egy hajóban evezve. És valóban egy hajóban eveznek ők, a sport igaz és rajongó szeretetében. Mily boldog lehet az az evezős versenyző, kit saját apja treniroz, kit a szülei már nem óva intenek a sportoktól, sőt annak intenzív gyakorlatát, megbeesülését és meleg szeretetét látják egész családjukban. Mészáros Ferencnek, az apának is 17 kiváló győzelme van a Neptun annaleseiben feljegyezve, 1885-től, huszonhat éves kora óta, mikor skiffversenyben aratott győzelmet. Majd négyes csapatban versenyez és tagja lesz ama híres Neptun négyesnek, mely annak idején a monarchia minden klaszszikus négyes versenyét magas fölényvel nyerte meg. (Ádám Károly (str.), dr. Perger Ferenc, Perger Ignác, Mészáros Ferenc (bow) és non coxban korm.) 1893 után a versenyzéssel szünetel, de egyre buzdit s lelkesít egyletében erre másokat s bármely pillanatban kész valamely pilénésre szoruló versenyzőt helyettesíteni, a java formában levő race csapatban is. 1898-ban Tóth Jenő, Paukovits Knorr Elekkel ismét győzelemre viszi négyesét és a következő évben derekasan küzd csapatjával a Neptun nyolcasban, amely emlékezetes szép versenyben csapatról-csapatra más-más hajó orra volt 1 m., ½ méterrel elől s a célvonalon át az ő nyolcása előtt fut be alig 1 méterrel győztesként a Normannen csapata. Ő, aki a Neptun magas nivón álló sportéletének egyik rugója, mindig jelen van, ha egy csapatot összeállítani, buzditani, lelkesíteni kell. Ha ugy fordul, trenirozza őket hónapokon át lelkiismeretes fáradsággal. Mi sem természetesebb tehát, hogy a sport iránti eme rajongó szeretete, mely egyik éltető eleme, családjá minden tagjába átplántálódott. Piroska leánya kitünően teniszszek és koresolyázik. Ferenc, ki most 16 éves, már kész evezős is emellett. Józsi a tavalyi győztes Neptun junior négyes tagja. Budapest és Bécs junior skiff-versenyeinek győztese idén. Nagy és oly ellenfelekkel vette fel a versenyt, akiktől sokan eleve meghátráltak a pusztá név hallatára. Ő azonban apjától örökölt buzgalommal dolgozik és küzd és versenyről-versenyre szebben és imponálóbb fölényvel győz. bizonyos stílushibája dacára is. Nevezetesen a strokeja végén egy hajol lapátja fölé, hogy e hirtelen mozdulatával súlyesíti a hajó orrát, s ez lefogja a sebesség egy részét. Szívósságát és hivatottságát misem bizonyítja jobban, minthogy ennek dacára úgy győz, hogy győzelmével jobb időt ér, mint a baj-

nokságban győzők. Ha e kis stílushibáját is leszokja, ha a strokeja vége is sima és egyenletes lesz, mindenkor veretlen versenyző fog maradni.

Hogy a sport mennyire nem árt a tanulásnak, mint azt tévesen némely tanférfiu hirdeti, ha épen a gyengébb diákjai az ügyesebbek, igen kitünően bizonyítja a Mészáros család. Minden családtag sportol. Az apa, ki a földhitelintézet tisztikarának egyik kitünősége és pedáns lelkiismeretességgel látja el hivatalát, ahonnan, ha sok a dolga, még ebédre se megy haza, ott ebédel hamar, hogy mielőbb elvégezze dolgát — és meheszen evezni. Gyermekei mind jó tanulók, József orvostanhallgató, aki minden vizsgájával rendszerben van a maga terminusára. Sőt kerül otthon még mindeniknek idő arra is, hogy házi hangversenyt rendezzenek, mert pl. Józsi kiváló hegedűs, két testvére pedig a zongorát kezelni művészi tökélyvel. Egyek ők mindenben, az a harmonikus családi élet, az a meleg szeretet, ami otthonukban fészkel, kellemessé teszi mindenkor vendégeiknek is barátságos, vendégszerető házukat, melyről sok kellemes és vidám este emléket őrizik.

Belföldi hírek.

A MAGYAR EVEZŐS KIKÜLDÖTTÉK július 5-én este indultak el a központi pályaudvarról. A Pannon nyolcast klubja számos tagja kísérte ki, megjelent még a pályaudvaron a Nemzeti Hajós-Egylet néhány tagja is. A vonat indulása előtt megérkezett Gerenday György dr. is, ki a nyugati pályaudvarról induló társaságot kísérte ki. A világ e legnagyobb evezős versenyére induló kiválasztottjainkhoz dr. Perger Ferenc intézett komoly intelmekkel teli néhány meleg bucsuszt, lelkükre kötve ismételt az ottani kemény munkát és kitartó küzdelmet. Addig is pedig, míg ő maga is a csapat után mehet, a fővezérletet dr. Kirehknopf Ferencere bizza. Dr. Perger Ferenc július 16-ára fog Henleybe érkezni. A magyar evezősök a legjobb kondícióban vannak s tölök ezért igen szép eredmény várható.

A BUDAPESTI FOLYAMREGATTA, mely tudvalegőleg július 19-én tartatik meg, a nyolcas száma miatt a legérdekesebb regattáinknak ígérkezik. E versenyre ugyanis, ami már rég nem történt meg Budapesten, 3 nyolcas nevezett. Közülük a Sirály először szerepel nyolcas versenyen. Négyes számra, a Rákospataki díjra nevezés nem érkezett s így e szám elmarad. A skiff versenyre ismét Graf és Mészáros lesznek az ellenfelek. A július 19-én lezárult nevezések a következők:

1. *Nyolcevezős verseny, kormányossal.* (József kir. hereg tiszteltdijáért).

1. „Duna” Budapesti Evezős-Egylet (Erdélyi Jenő, Patak Hugó, Sárosi Róbert dr., Gluzek Ferenc, Szanyi Ödön, Huszár Károly, Bánó Manó, Heregh Béla vezérevezős, Szomjas János kormányos).

2. Pannonia Evezős-Club (Szukováthy Imre, Schärtlin György, Daday Dezső, Józsa László, Jesse Kálmán, Szász Sándor, Németh Ernő, Szabeny György vezérevezős, Raics Lajos kormányos).

3. Sirály Budapesti Evezős-Egylet (Iványi Emil, Oppler Pál, Jacobi Olivér dr., Lévy Jenő, Kann Zsigmond, Kánitz Emil dr., Kunstädter Andor, Schwartz Imre vezérevezős, Oppler Emil dr. kormányos).

2. A „Duna” evezős-bajnoksága. (Egyes skiffverseny).

1. Nemzeti Hajós-Egylet (ifj. Gráf Vilmos).

2. Neptun Budapesti Evezős-Egylet (Mészáros József).

A VÁCI REGATTA alkalmából a Váci Sport-Egylet július 12-én nagy ünnepélyvel rendezi meg a szövetség közreműködésével versenyüket. A regatta iránt nemcsak a város, de környéke egész előkelőségének érdeklődését felkeltették s így a regatta e tekintetben is a leglátogatottabbak egyike leend. A versenyzőket pedig a legmesszebbmenő előzékenységgel fogadják s elszállásukról, ha a verseny előtti napon érkezének meg, szintén maga a bizottság gondoskodik. A versenyt követő társasvacsorán az összes versenyzők s a társégletek 2—2 képviselője szívesen látott vendégként hivatalos. A verseny általános programja a következő: d. u. 4-től a verseny lebonyolítása ½ 9 órákor társas vacsora a lőházban, utána táncmultság. A versenyen a 6. gyalogezred zenekara játszik, ugyancsak ők szolgáltatják egy cigány zenekarral felváltva a tánczenét is. A váci rendezőség a nem versenyző evezősök élénk részvételére számít, kik hisszük is a versenyre számosan felrándulnak.

Jelvények, plakettek, érmek, tiszteletdíjak

izléses és olcsó kivitelben

FABRI I. és társa Ferenciek-tere 2. sz., Király-bazár.

Budapest székesfőváros szerződötett a Magyar Athletikai Szövetség a Magyar Athletikai Club □ □ és több előkelő egyesület szállítója

A regatta legérdekesebb száma kétségtelenül a race nyolcas-verseny, hol a Pannonia juniorjai fognak a Duna jól összevezett ama senior csapatával megmérkőzni, melyet egylete az olimpiai regattára készített elő Gillemot mesterrel! A Pannonia juniorjai, kik keresik a kemény küzdelmet, mert külföldre készülnek, ugyancsak erős versenyre lehetnek elkészülve. A Neptun négyes is igen jó, épp oly kitűnő hírek keringenek a váci csapatokról is.

Versenynaptár.

I. Belföld.

Váci országos regatta	július 12.
Budapesti folyam regatta	július 19.

Ezen versenyek részletes kiírásai megjelentek lapunk 16. és 20. számának hivatalos rovatában.

II. Külföld.

a) Ausztria.	
Trieszti regatta	július 12.
Leitmeritz	augusztus 30.
b) Németország.	
Bréma	július 12.
Würtzburg	július 12., 13.
Kiel	július 19.
München	július 26.
Mainz	augusztus 2.
Hamburg	augusztus 8., 9.
Hamburg (Német bajnokság)	augusztus 16.
Frankfurt-Páris közötti match	szeptember 13.
c) Anglia (főbb regatták a Themésén).	
Kingston-regatta	július 11.
Metropolitan-regatta (Putneyben)	július 16.
Staines-regatta	július 18.
Molesey-regatta	július 25.
Olympiai regatta Henleyben	július 28., 29., 30.
Goring-regatta	augusztus 1.
Windsor and Eton regatta	augusztus 1.
Reading-regatta	augusztus 3.

Külföldi hírek.

A BÉCSI folyamregattát július 5-én tartották meg a Nussdorf—Klosterneuburg közötti Duna szakaszon. Két verseny row-over volt. A nyolcas, melyre más nem is nevezett, mint a védő Duna budapesti evezős egyesület és a Duna-bajnokság skiff-versenye mert ebben Levitzky bajnokunk nem indult, az nap utazott Londonba. Így tehát Nagel lett a Duna bajnoka. A race négyes versenyt könnyen nyeri a Donauhort s ezzel végleg megnyeri harmadszori győzelmével a Silberer által alapított vándordíjat a Normannen és Ausztria ellen. A Klinker-négyesben az Union és a Donau holtversenyben elsők. A Donau vezetett, az Union holtversenyt szép végspurtjával ér el. Harmadik Donauhort, negyedik Red Star. A Klinker-egyeszt Schmieger (Donau) nyeri Meyer (Ausztria) ellen. A Duna csapatában eveztek: Vágó Károly, Zoltán Mihály dr., Erdélyi Jenő, Zoltán Emil, Szanyi Sándor, Patak Hugó, Bánó Manó, Gluzek Ferenc vezérevezős és Szomjas János kormányos.

A Z ULMI DONAU EVEZŐS-CLUB tagja H. Steinhäuser, ki azelőtt egy bécsi evezős egyesület tagja volt, Heilbronnban megnyerte a Neckar-serleget, legyőzte Bohrer-t, ki a télen oly kiváló eredménnyel működött a koresolya versenyeken) a Mannheimer RC. tagját.

A BOROZSLÓI REGATTA, melyet június 28. és 29-én tartottak meg, az osztrák egyesületeknek 3 győzelmet hozott. Nevezetesen J. Ramsauer a bruchanni „Oderhorts“ tagja megnyerte a nagy skiff-versenyt 7.44¹/₃ alatt, Awowski a glogauti „Neptun“ egytl. tagja ellen. Emánuel Elchler, a prágai „Regatta“ tagja a másik skiff-versenyt nyerte meg. Ramsauer és Brunhmer a ketős párevezőst is megnyerték. A bécsi „Pirat“ evezős egyesület győzelem nélkül tért haza.

A STETTINI REGATTA elé nagy érdeklődéssel tekintettek, mert B. Gaze az olimpiai skiff kiküldött találkoztak itt újra Wiegels-sel s itt mindketten vereséget szenvedtek Karl Nietz-től, a Berl. RC. tagjától. Gaze ¹/₃-el második helyre szorult. A másik meglepetés volt az, hogy a császárdíj négyesben a Spindlersfelder RCL. győzött a Berliner Ruder Club s a berlini „Allemania“ előtt.

A Z OLYMPIAI REGATTA előkészületei nagyban foglalkoztatják az angolokat, kik azt akarják, hogy mindazok, kik oda kimennek egy soha el nem muló kedves emlékek térjenek vissza. Henley polgármestere elnöklete alatt működő bizottság legutóbbi bizottság ülésén bejelentették, hogy a Henleyben rendezendő ünnepélyek költségeire eddig 930 font fizetett be. A polgármester reméli, hogy az előirányzott 1200 fonthoz még hiányzó összeget Henley és környékének városai Berck, Buchs

és Oxfordshire meg fogják szavazni, hogy mindaz, mit a csapatok, azok kísérői és a Henley látogatói számára terveztek, meg is valósuljon. A regatta utolsó napján a walesi herceg is meg fog jelenni, aki a serleget és érmeiket a győzteseknek személyesen fogja átnyújtani. A bizottság indítványára azt is elhatározták, hogy a verseny minden résztvevőjének egy kis ezüst evezőt adományozzanak, melybe bevésik „Olympic Regatta, Henley 1908.“

A WINGFIELD SKULL, Anglia amatőr bajnoksági versenyét július 17-én evezik ¹/₄angol mfdles bajnoki távon. E verseny tavalyi győztese S. de G. Edge volt, kit az idei Diamond skull előversenyében Mc. Couloch győzött le. E verseny védője kijelentette, hogy két kihívó esetén nem kér előversenyt. Ha tehát kettőnél több fog jelentkezni nevezési zárnappal július 9.) akkor előverseny tartatik, ebben a védő tudvalevőleg nem vesz részt, csupán az előverseny győztesével tartozik mérkőzni a bajnoki cím viselője. Az idei bajnokságra, mint olvassuk, jelentkezni fognak Blackstafe, Mc. Couloch, A. H. Clutte és B. c. Cowel.

A HARVARD, AMERIKAI EGYETEM győztes nyolcása kihívás intézett a győztes Cambridgei nyolcashoz. Stuart kabel-sürgönyűre tagadó választ adott, mondván: miért nem jelentkeztek az olympiai regattára. Ők egész évben tréningben voltak, április elején az egyetemi versenyekre, májusban a saját egyetemi rendes májusi regattájukra, most meg az olympiai regattára akarnak képességük tetőpontjára jutni. Teljes lehetetlen tehát, hogy egy újabb negyedik nagy versenyre is vállalkozhassanak, mert most már, hogy le ne törjenek, pihenésre lesz szükségük.

A PÁRISI NEMZETKÖZI REGATTA mult hétfőn folyt le előkelő és majd 10.000 főre rugó közönség jelenlétében; a hadügyi s tengerészeti miniszter is képviseltette magát. A nemzetközi jellegű olasz és belga hajóknak startja adta meg; a gentiek majd minden számot megnyertek, ahol csak indultak és csak a doublescull-ben szenvedtek vereséget. Részletes eredmény: *Szeniorpárevezés.* 1. Cerele Nautique de France. 2. Cerele de l'Aviron de Lyon. 3. Royal Club Nautique de Gand. 3 hosszal nyerve. *Szenioriskiff.* 1. Dones (Società Canottieri, Milano). 2. de Faviron, Lyon. Henley hősei kényük-kedvük szerint győznek ciaoország bajnoka közt; utóbbi a pályának kb. feléig jól tartja magát, ott Dones lassanként 2 hossz előnyt szerez, a tréning nélküli de la Plane mindjobbban visszaesik és végül 5 hosszal kap ki. *Négyesvezés verseny* (korm. nélkül). 1. Royal Club Nautique de Gand (Poma, Tachman, Veirman, Somville). 2. Cerele de Faviron, Lyon. Henley hősei kényük-kedvük szerint győznek ¹/₂ hosszal. *Double scull.* 1. Società Canottieri, Milano (Dones és Sacchini). 2. Cerele des Régates, Bruxelles. 500 m-nél elhuznak az olaszok és 4 hosszal győznek. *Junior nyolcas.* 1. Royal Club Nautique de Gand. 2. Club Nautique de Livourne. A livornoiak egy ideig jól tartják magukat, de a pálya ³/₄ részénél elmaradnak és 2 hosszal haladnak a belgák után át a célvonalon. *Szeniornyolcas* Royal Club Nautique de Gand (Poma, Somerelle, Veirman, Verguecht, Mys, Kovalsky, Mauniot, Tallmann) 2. Cerele Nautique de France. A belgák játszanak ellenfeleikkel és hirtelen a cél előtt 100 m-el elmennek tőlük, 1 hosszal győzve.

A LEANDER-CLUB olympiai nyolcas-csapatja a Henley-regatta után változatosan ment át, nevezetesen a Grand-Cup győztes strokemanjét is bevették a csapatba, hol ő fog egyest evezni, Kelly pedig a harmasra tették. A Leander négyesben is változást tettek, amennyiben nem Guy Nickals, hanem E. Majolier fogja strokeolni.

LOPOS GYULA

asztalos-mester és tornaszerekészítő

Budapest, III., Zsigmond-utca 114. (Gimnázium (pü)letében.)

Legmodernebb Svéd

és különféle

TORNASZEREK

és készítője

Árjegyzéket kívánatra

bérmentve küldök.

A m. kir. vallás és közokt. minisztériumtól 109541/1904. szám alatt a VI. egyetemes tanügygyűlés alkalmával rendezett taneszkizéskészítési kiállításán kiállított torna-felszerelésekért elismeréssel kitüntetve.

1907. évi pécsi országos kiállításán kiállított arany éremmel kitüntetve.

Róser tanintézet
BUDAPEST, VI., ARADI-UTCA 10.

I. Háromosztályú felsőkereskedelmi iskola.
II. Négyosztályú polgári iskola. III. Nevelő internátus.
IV. Egyéves kereskedelmi szaktanfolyam.



Szilánkok.

Elutaztak hát. Mire napvilágot látnak e sorok, már a távoli, ködös Albionba ragadta tova uszóinkat a dübörgő, esattogó gyorsvonat. Mi, akik itthon maradtunk, kétség és remény közt, bizva és aggódva, egyesegyedül uszóinkban látjuk a magyar győzelmek jogos aspiránsait. Nem vakít meg bennünket vérmesség, nem elfogott sovínizmus beszél belőlünk. A próbaversenyek eredményeire támaszkodik ítélőtüünk. A 100 m-es világbajnokságra két pályázóról lehet szó: Danielről és Halmayról; esélyeik a lehető legtökéletesebben egyformák. Az amerikai sósvízben fejessel 1 p. 09.4 mp-et ért el, Halmay édes vízben, lebegő startból (főleg utóbbi rengeteg különbséget tesz ki) 1 p. 11.2 mp-et; a két eredmény teljesen egyenrangú, egyikük is, másikuk is lehet 1/2 méterrel vagy karespással második. Munk Healy távellétében lehet harmadik, 400 méteren Taylor, Beaurepaire, Springfield, magyar részről Las-Torres jó tekintetbe; Nagy-Britannia képviselője idén jobb, mint valaha volt, hosszszu versenyzőmultja révén óriási rutinja van és a Stadion megnyitása óta ugyszólván folyton ott trainirozott s így alaposan ismerős a viszonyokkal. A két ausztráliai, főleg Beaurepaire remek idöket ért el otthon, Springfield hamburgi ideje kitünö, úgy hogy az ifju Las-Torres nagyon nehéz küzdelem előtt áll, bár utolsó trainingidöi pompások voltak és a legszebb kilátásokkal kecsesgetnek. Helyezése ugyszólván bizonyos, Zachár nem folytatott 1/4 ang. mf.-es traininget és így nem hisszük, hogy tavalyi formáját elérte legyen. Az 1500 m-es verseny Taylor holtbiztos zsákmánya, veszélyessé Beaurepaire válhatik rá nézve; Hajósának itt helyezési esélye is alig van. A melluszásban Holman (Anglia) és Rösler (Németország) a legerősebbek a mi három versenyzőnkötől eltekintve; Rösler fejes nélkül, lebegő fordulóval 3 p. 18.2 mp.-et uszott 200 m-re, Holman ugyanceményi alatt fejessel és fix fordulóval. Mindkét idö fényes, de mindamellett bízunk a miénk helyezésében, esetleg győzelmében is. A hátuszásban Kugler a német Bieberstein-nal és az angol Unwin-nel kerül össze; az első három helyer véleményünk szerint e három név lesz; Bieberstein 1 p. 25 mp.-et uszott a próbaversenyen, Unwin 1 p. 28.4 mp.-et (100 m-es pályán). Kugler nem uszta ki versenyformáját a selejtező hátuszásban és azt hisszük, hogy 1 p. 22 mp. a Császárfürdőben nincs képességeitől messze. Évvel az idövel pedig már győzni is lehet, annyival is inkább, hogy Bieberstein nagyon változó, szeszélyes formával bíró versenyző; sok függ Kugler pillanatnyi formájától. Meglepetést a dán Dam csinálhat. A stafétát biztosan megnyerjük; második helyen Anglia, harmadik helyen Ausztrália vagy Belgium végez. A műugrásban Németország, a pólóbar: Anglia győzelme várható, bár utóbbiban Belgium elkeseredett küzdelmével számolni kell.

*

Itthon teljes esend és nyugalom uralkodik. Mintha uszóinkat lenne, oly kevés versenyzőt látni az uszodában. Egyleteink azonban rendezik a versenyeket tovább, bár legjobbaink távol vannak. Juliusban, a holnapi BAK. verseny kivételével, nem igen lesz verseny; jul. 25-én az ÖTE. rendez kisebbfajta országos uszómeetinget a Rómaifürdőben, melynek pompás, üdítő vize megérdemelné, hogy uszóink szorgalmasabban keressék fel; igaz, hogy a közlekedésnek rémes gyatrasága szerfölött megnehezíti a dolgot. — A külföldön

majdnem egészen azonos a helyzet a versenyszünetet illetőleg; nagyobb szábasu versenyeket egyesegyedül csak Németország rendez, ahol oly fejlett, hatalmas uszóélet van, mely a kiküldetéseket éppenséggel nem sanyli meg. Holnap rendezi egyébként az Osterreichischer Schwimmsport-Ausschuss a 9 km.-es osztrák folyambajnokságot, melyben, mint már említettük, magyar részről Halbart Alajos (BEAC.) indul; legerősebb ellenfele Mayer Lipót (WAC.), akinek egy nagy előnye van: ismeri a vizet. Ennek ellenére is a szintén nagy dunai traininggel bíró Halbart szép kilátásokkal startol. — Ma, szombaton döl el Bradfordban a 880 yardos angol bajnokság, mely starthoz fogja gyűjteni az olimpiádon induló egész válogatott társaságot; magyar versenyző tudtunkkal nem indul. A bajnokság védője, Henry Taylor, bizonyára ismét megnyeri; legveszélyesebb ellenfelei Beaurepaire, Springfield és Foster.

Anglia két bajnoksága immáron eldölt. A 8 km.-es távbajnokságot Springfield Ausztriának nyerte meg, ezzel beigazolvta, hogy az olimpiádnak fényes kondícióban indul neki. Beaurepaire másodikbani gyenge szereplése meglepő, úgy látszik, nem való távuszónak, és miként a Londonon áti uszás 22 km.-e sok volt neki, úgy nem állja a 8 km.-t sem. A tavalyi bajnok, Radmilovic lemaradt.

A 200 YARDOS ANGOL MELLUSZÓBAJNOKSÁG lefolyásáról szerdán, f. hó 8-án hajnalban a következő sürgönyt vetették: „de Manchester 908. VII. 8. d. u. 9 ó. 20 p. *Courtman* első, *Baronji* második, *Toldi* harmadik majdnem holtverseny mindháromnak 2 p. 47 mp. Üdvözlét Brüll.”

A tatai uszóverseny.

A szép számban megjelent helyi értelmiség élénk érdeklődése mellett rendezte mult vasárnap a Magyar Uszó-Egyesület országos uszóversenyét Tata-Tóvároson, minden különösebb sportbéli jelentőség nélkül. Az idö a verseny elején kedvező volt, de vége felé beköszöntött a tatai versenyen ugylátszik hagyományos felhőszakadás. A meeting valamennyi (ugy egyéni, mint csapat) főversenyét a MTK. nyerte, ezzel újabb bizonyítékot nyujtva, hogy mennyire hatalmasan dominálja az uszósportot. Küzdelmet csak az 50 m-es gyorsuszás és a 3×50 m-es sprint staféta verseny hozott; előbbiben Munk József (MTK.) aratott igen szép és könnyed diadalt Onody ellen (30.2 mp.), pompás idö mellett, míg utóbbiban ugyancsak Munknak köszönhetette a staféta csapat győzelmét. Munk rendkívül előnyösen használja ki azt a körülményt, hogy ő az egyedüli sprinter, aki a fejét nem tartja víz alatt és ilyenképen első sorban sohasem uszik földre s másodsorban abban a szerencsés helyzetben volt, hogy látta a botrányosan rossz forduló alkalmatlanságot, mely egy félíg a víz felett, félíg a víz alatt kifeszített zsinégből állott, holott a rendező egylet a pozíciókban 50 m-es pályára irta ki a versenyt, mielőtt még meggyőződött volna arról, hogy egyáltalán lehetséges-e ilyenek a létesítése. Ezenfelül hibáztatjuk még, hogy a 200 m-es handikap előfutamai és döntője közé csak az alig néhány pereig tartó buváruzást helyezték; az ilyen tulságos és indokolatlan megeröltetés végzetes és letörést eredményezhet következményekkel járhat. A 100 m-es Szerere vándordíjat és az 500 m-es főversenyt jelentéktelen idö mellett nyerte Munk, illetőleg Zachár, de mindketten swim-over módra uszhattak. A rendezés, a fentemlített körülményektől eltekintve és a terepnéhezségekhez arányitva megfelelőnek nevezhető. Pogány előnyosztása, a melluszás kivételével, jó volt. A díjakat verseny után Világhy Gyula országgyűlési képviselő, aki a sport iránti előszerezetének gyönyörű tiszteletdíj adományozásával külső kifejezést is adott, osztotta ki, lelkes, lendületes beszéd és riadó cüjzések kíséretében. Részletes eredmény:

1. *Közdőverseny* 50 m. 1. előfutam: 1. Telkes Pál (MUE.) 39 mp. 2. Henszelmann Kamill (Balaton). 3. Juszt László (magánuszó). Indult még Weingruber S. (MUE.), Molnár L. (MTK.), Kohn L. (magánuszó), Szirtes F. (MUE.). 2. előfutam: Rónai László (MTK.) 38.8 mp. 2. Wenk János (FTC.). 3. Balla György (magánuszó) és Hruschka Rezső (MUE.) holtversenyben.

HORNER ARTHUR bookmaker

TELEFON: 75-09.

BUDAPEST, VII., Erzsébet-körút 4. szám (félcmelet).

TELEFON: 75-09

Indult még Szegő Andor (MAFC.), Döntőfutam: 1. Telkes Pál (MUE.) 40 mp. 2. Rónay László (MTK.). 3. Jusz László (magánuszó). 4. Henszelmann Kamill (Balaton). Karesapással nyerve, ½ méterrel harmadik.

II. *Szemere vándordíj* 100 m. (bajnokok 5 mp. hátr. 1907. évi védő Ónody I.). 1. Munk József (MTK.) 1 p. 22 mp. Indult még Hégnér Jenő (MUE.). Mindkét versenyző kényelmes tempóban uszik és a várt küzdelem elmarad, Munk 15 m.-el a cél előtt könnyű spurtot vág ki és 5 m.-el győz.

III. *Vidékiek versenye* 50 m. 1. Vician Alfréd (Tata) 43.2 mp. 2. Reynolds I. (Tata). Fel yarddal első. Indult még Aylin és Walkington (Tata).

IV. *Hátuszás hendikep* 100 m. 1. Hendl Kornél (MTK.) 12 mp. h. 1 p. 47.6 mp. 2. Pogány Andor (BAK.) 6 mp. h. Sikerült előnyosztás, Hendl fokozatosan nyomult fel, a második fordulónál megfogta a mezőnyt és végül félreuszása dacára ¾ m.-el győz. Indult még Bán Endre (MUE.) 0 mp. h. és Freund Jacques (MUE.) 6 mp. h.

V. *Tatai angolok versenye* 100 m. 1. I. W. Reynolds 1 p. 51.8 mp. 2. S. B. Walkington. Győztes nagyon szép angol tempót használ. Indult még A. Vivian és Aylin.

VI. *Főverseny* 500 m. 1. Zachár Imre (MTK.) 8 p. 19 mp. Indult még Krausz Tivadar (MUE.) Zachár játszva győz.

VII. *Mellúszáshendikep* 100 m. 1. Telkes Miklós (MTK.) 4 mp. h. 1 p. 43.3 mp. 2. Friedmann Tibor (MUE.) 5 mp. h. 3. Lenkei Károly (Balaton) 4 mp. Indult még Wenk János (FTC.) 0 mp. h. Helfer Aladár (MUE.) 2 mp. h. Domonkos Pál (FTC.) 9 mp. h. Agulár Gyöngy (MTK.) 7 mp. h. Petrovits Sz. (MUE.) 2 mp. h.

VIII. *Hölgyjuniorverseny* 50 m. 1. Vasváries Tusi (MUE.) 1 p. 03.6 mp. Indult még Zwillinger Hilda (MUE) Dellaszega Mariska (Tata).

IX. *Gyorsuszás* 50 m. 1. Munk József (MTK.) 30.2 mp. 2. Ónody József (MUE.) Indult még Färber Oszkár (BAK.) és Donáth Leó (MAFC.), aki a cél előtt 2 méterrel, második helyen lévén, feladta. Munk 2½ m.-el győz, előnyét a fordulónál szerezte.

X. *Hölgyverseny* 100 m. 1. Lengyel Juci (MUE.) 1 p. 59 mp. Indult még Vasváries Tusi (MUE.) és Zwillinger Hilda (MUE.).

XI. *Tatai ifjúsági verseny*. 1. Szegő Ernő (MAFC.) 34.8 mp. Indult még Telkes Pál (MUE.) és Balla György (Tata).

XII. *Juniorverseny* 800 m. 1. Apor Lóránt (MUE.) 15 p. 29.8 mp. Indult még Rickert József (MUE.) és Steingassner K. (FTC.).

XIII. *Stafétaverseny* 3×50 m. (tetsz. sz.) 1. MTK. (Zachár, Munk, Hajós H.) 1 p. 33 mp. 2. MUE. (Ádám, Hégnér, Ónody). 3. BAK. (Färber, Pogány, Sarlós). Indult még FTC. (Domonkos, Hevesi, Olasz A.). Izgalmas, érdekes mezőny. Az első staféták kb. egyszerre váltanak, mert Zachárt akadályozzák, Munk azonban már 2 m.-rel előbb váltja Hajóst, aki még ½ m.-rel gvarapítva is előnyét, fölünyesen győz. Pogány egy gondolattal előbb váltja Sarlóst, az utolsónak induló Olasz a fordulónál behozza, de a végső 10 m.-en visszaesik és utolsónak végez. Kitérő idő.

XIV. *200 m.-es hendikep*. 1. előfutam: 1. Nagy Géza (Balaton) 4 mp. h. 3 p. 36.5 mp. 2. Freund Jacques (MUE.) 15 mp. h. 3. Roller Sándor (FTC.) 14 mp. h. Indult még Lantóssy József (MTK.) 22 mp. h. 2. előfutam: 1. Tolnay Ferenc (MAFC.) 2 mp. h. 3 p. 39.2 mp. 2. Sarlós Dezső (BAK.) 18 mp. h. 3. Hégnér Jenő (MUE.) 33 mp. h. Indult még: Bán Endre (MUE.) 2 mp. h. Telkes Miklós (MTK.) 21 mp. h. Hevesi Miklós (FTC.) 25 mp. h. Domonkos Pál (FTC.) 29 mp. h. Döntőfutam: 1. Nagy Géza (Balaton) 4 mp. h. 3 p. 34 mp. 2. Tolnay Ferenc (MAFC.) 2 mp. h. 3. Sarlós Dezső (BAK.) 18 mp. h.

XV. *Búváruszás* 50 m. 1. Schliviczka Ignác (FTC.) 48 mp. Indult még Kankovszky Arthur (FTC.) és Farszky Gyula (MUE.).

XVI. *Tréfás verseny (uszás ruhában)*. 1. Hégnér Jenő (MUE.). Indult még Schliviczka Ignác (FTC.).

Versenynaptár.

Julius 11. Angol 880 yardos bajnokság Bradford.
 Julius 12. BAK. Császárfürdő.
 Julius 12. Hamburg; osztrák Dunabajnokság.
 Julius 14. 400 m.-es világbajnokság előfutamai, London.
 Julius 15. 400 m.-es világbajnokság középfutamai London.
 Julius 15. Mellúszás világbajnokság előfutamai London.
 Julius 16. Mellúszás világbajnokság középfutamai London.
 Julius 16. 400 m.-es világbajnokság döntője London.
 Julius 16. Hátuszás világbajnokság előfutamai London.

Julius 17. Hátuszás világbajnokság közép és döntőfutama London.

Julius 17. 100 m.-es világbajnokság előfutamai London.

Julius 18. Mellúszás világbajnokság döntője London.

Julius 18. Műugrás világbajnokság döntője London.

Julius 19. Hannover.

Julius 20. 100 m.-es világbajnokság közép- és döntőfutama London.

Julius 21. 1500 m.-es világbajnokság előfutamai London.

Julius 22. Vízipólódöntő.

Julius 23. Heringsdorf; 1500 m.-es világbajnokság közép-futamai London.

Julius 24. Heringsdorf; staféta elő- és döntőfutama London.

Julius 24. Magasugrás világbajnokság döntő London.

Julius 25. OTE. Római fürdő.

Julius 25. 1500 m.-es világbajnokság döntő London.

Julius 26. Hamburg, Boroszló.

Julius 27. Angol 220 yardos bajnokság Nottingham (zárl. Julius 17.).

Julius 28. Angol műugrás bajnokság Bradford.

Julius 29. Angol 500 yardos bajnokság Manchester (zárl. jul. 19.).

Belföldi hírek.

KIRÁLYI KITÜNTETÉS érte Kovách Aladár dr.-t, a Magyar Úszó-Szövetség alelnökét és a Mentő-Egyesület főorvosát, akinek ő felsége az életmentés terén szerzett érdemeiért a III. osztályú vaskoronarendet adományozta.

FIGY. HIRES USZÓHÖLGY, MISS ANETT KELLERMANN szobrát mutatjuk be címképünkben olvasóinknak; a szobor Charles Breton művész alkotása és a párisi 1908. évi „Salon”-ban van kiállítva. Kellermann kisasszony neve nagyon ismert és népszerű, semhogy ismertetnünk kellene; két év előtt tudvalevően a Traversée de Paris à la nage-ban is indult és a teljes 12 km.-t végiguszta. Rendesen műgrómutatványokat végez és mint ilyen, klasszikus tőkélyre tett szert. Többek közt a bécsi „Venedig in Wien”-ben is szerepelt. Jelenleg Amerikában tartózkodik.

CSODABOGARAK. Ugy látszik ilyen című rovatot kell nyitnunk egy sportlap folyton szaporodó balesetei számára. Ime a legújabb: „A start szenzációs volt. Beaupaire egy ugrással husz-harmincz yarddal a többi előtt emelkedik ki a vízből”. Nem is tudtuk, hogy Beaupaire ilyen mokány szöcske, hogy csak úgy szó nélkül 30 yardos „szenzációs” startfejeseket csinál. Most már tudjuk. Köszönjük.

AZ USZÓKOSZTÚMOK, melyek a magyar versenyeken rövid időn belül kötelezők lesznek, nagyobb mennyiségben már megérkeztek Hendl Kornél (VI. Andrássy-ut 33.) a MUSZ. szállításának üzetébe, ahol a Szövetség tagjai 4.40 K.-ért kapják.

ABALATON USZÓK EGYESÜLETE holnap, július 12-ikén társaskirándulás keretében háziúszóversenyt rendez a Római-fürdőben; találkozás délelőtt ¾ 9 órakor a Pálffy-téren.

NÉMETORSZÁG BAJNOKSÁGAI tavaly voltak tudvalevően először nemzetközi nyitlak; idén fog először magyar versenyző indulni értük. Halmay Zoltán aug. 9-én startol a német Verbandsfest alkalmával a Münchenben eldőlt 100 m.-es bajnokságban.

ABAK. ORSZÁGOS VERSENYE holnap, július 12-én dől el a Császárfürdőben, a másodikklasszsnak bő érvényesítési terület nyitva. A 220 yardos főverseny valószínű győztese Ádám Sándor, míg a 70 m.-es gyorsuszás Hégnér I. és Donáth párharc lesz. A junior 3×35 m.-es (vegyes) és a szenior 4×35 m.-es (vegyes) stafétaversenyben a MAFC. csapatai startolnak legnagyobb eséllyel.

TRÉNINGÉLET A CSÁSZÁRFÜRDŐBEN. Ezen állandó rovatunk most körülbelül három hétig létjogosultságát veszítette, miután legjobb uszóink nem trénoznak a hazai uszodákban és így feljegyzésre érdemes eredmény nem igen van. Közvetlenül elutazásuk előtt még a következő pompás idöket érték el versenyzóink: Kugler 100 m.-t háton 1 p. 23 mp. alatt uszott, Toldi öt hossza remek, Fabinyi világrekordjának kb. megfelelő 2 p. 38.2 mp.-es időt állított fel, míg Halmaynak 70 m., ill 140 m.-es ideje 42.4, illetve 1 p. 36 mp. volt. Las-Torres erős 440 yardot uszott; ideje csodajó, 5 p. 35.4 mp., de nagyon megátszik rajta a rutin teljes hiánya, mert beosztása a lehető leghibásabb volt, némelyben az első 200 m.-t túlkönnyen csinálta. (105 m. 1 p. 23 mp., 140 m. 1 p. 52 mp., 210 m. 2 p. 53 mp.) Las-Torres még

kellő versenyzési technika híján nem tudja a helyes közeputat megtalálni és vagy fullasztó iramot kezd, vagy túlságosan „lazsál”. Többi kiküldöttünk is uszott, de időre nem dolgoztak.

A BAK. HÁZIVERSENYE mult esütörtökön folyt le a Lukács-fürdőben; legértékesebb eredménye az ismét tréningbe fogott Sarlós Dezső által elért 1 p. 05 mp. 88 m.-re. Résztettek:

Junior melluszás 44 méter: 1. Pogány Andor 38.8 mp. 2. Sternberg E. 3. Wendelin J. (4 induló.). Junior verseny 44 méter: 1. Fox Jenő 36.8 mp. 2. Wick L. 3. Weisz L. 4. Weiler J. (7 induló.). Junior hátonuszás 44 méter: 1. Sternberg Ernő 41.1 mp. 2. Pogány Andor. (2 induló.). Kezdők versenye 66 méter: 1. Wendelin István 54.4 mp. 2. Wick L. 3. Weisz L. 4. Weiler J. (7 induló.). Gyorsuszás 88 méter: 1. Sarlós Dezső 1 p. 05 mp. 2. Pogány A. 3. Färber O. (4 induló.). 330 méteres handikap: 1. Weiler István (15 mp. hátrány) 6 p. 36.8 mp. 2. Färber O. 60 mp. hátrány, 3. Weisz L. 15 mp. hátrány, 4. Lamm B. 5 mp. hátrány. (6 induló.). Staféta handikap 3×44 méter: 1. Färber—Pogány—Sarlós staféta (15 mp. hátrány) 1 p. 44.2 mp. 2. Lamm—Weisz—Wendelin. 3. Fox L.—Weiler—Wick. (3 csapat).

KIRÁS. Az Ó-budai Torna-Egylet által 1908. július 25-én (szombaton) d. u. fél 5 órakor a Római fürdőben rendezendő országos uszóverseny sorenje és feltételei (pálya 35 m.): I. Junior verseny 105 m. II. Főverseny handikap 70 m. III. Melluszás handikap 105 m. IV. Hátszás hadicap 70 m. V. Középiszkolai handikap 70 m. VI. Műgáras (3 szabadon választott és 3 előírt ugrás: fejes előre, delfin, fejes hátra). VII. Vízipólómérkőzés. Díjazás a II. számban: díszített ezüst-érem és tiszteletdíj, 2. ezüst-, 3. bronz-érem, a többi számban: 1. ezüst-, 2. 3. bronz-érem. II. díj 4. III. díj 6 induló esetén. Tét a II. számban 4 kor., a többi számban 2 korona. A versenyre, melyen a MÚSz. szabályai mérvadóak, 1908. július 20-ig Pogány Pál Budapest, V., Bálványutca 4. II. 8.) küldendők a nevezésük.

Külföldi hírek.

LAS-TORRES BÉLÁT az a kitüntetés éri Londonban, hogy Edward király előtt fog uszni. A király ugyanis július 13-án jelen lesz a Stadion megnyitásánál, de utána rögtön elutazik és így az ő kívánságára többek közt a 14-ére tervezett 400 m.-es előfutamok néhányát már egy nappal előbb bonyolítják le. Las-Torres egyébként előfutamatát körülbelül biztosan megnyeri, leg-erősebb ellenfele Cooke (Ausztrália) és Battersby (Anglia), akik nem igen jöhetnek számba vele szemben.

KIRÁLYI USZÓK frekvenciájuk mostanság majdnem minden nap a Bath Club-ot Edward walesi herceg-trónörökös, valamint Mary hercegné és Albert herceg személyében. A királyi hercegek nagy élvezettel lubickolnak a hűs habokban és, mint mondják, vitézül usznak is. Az angol arisztokrácia egyáltalán nagyon kedveli az uszósportot és különösen a főrangú hölgyek rajongnak érte.

OXFORD—CAMBRIDGE közt mult szombaton volt a XVII. mérkőzés. Jobb időt ért el Fiddian az 50 (29 mp.) és 100 (I. p. 08.8 mp.) yardos gyorsuszásokban, míg a 440 yardon Lattey győzött 6 p. 47.2 mp.-el. A vízipólot és az egész páros mérkőzést Cambridge nyerte.

AUSZTRIA USZÓSPORTJA LONDONBAN egyesegyedül csak Sheff Ottó által fog képviseltetni, aki a WAC. költségén utazik ki és a 400 és 1500 m.-es versenyekben indul. A vízipólo csapat kiküldésből tehát nem lett semmi.

ANGLIA IFJUSÁGI USZÓSPORTJA igen fejlett, ami nem is csodáltnivaló, mert a szövetség minden uton-módon pártolja és elősegíti versenyek, bajnokságok stb. rendezésével azt. Így esütörtökön Leicesterben két ifjúsági bajnokság került 100 yardos távon eldöntésre, a 16 éven aluliakét F. Carter nyerte 1 p. 20 mp.-el, míg a 19 éven aluliakéban H. Thomsett győzött 1 p. 08 mp.-es jó idővel.

ORD DESBOROUGH, az olimpiai játékok elnökének leánya, L. Miss Monica szorgalmas uszóhölgy, és mint a Bath-Club tagja versenyez; pénteken megnyerte egyletének a 100 yardra kitűzött hölgykivívási pajzsot 1 p. 28.4 mp. alatt.

A. JARVIS, Anglia sokszoros bajnoka és a Londonon áti I. uszás legutóbbi győztese oly jó formában érzi magát, hogy elhatározta magát egy esatormaátútszási kísérletre, melynek sikerülésére igen sok esélye van, mert hozzá hasonló klasszisu versenyző még nem próbálkozott és úgy tempója, mint hosszú évi tapasztalata és intelligenciája egyenesen predestinálja azon sikerre, melyvel eddig csak az egy Webb díszekedhetett.

AUSZTRÁLIA STAFÉTA CSAPATÁNAK egy tagja, Tartakover, (Otter SC.) mult héten egy páros mérkőzésen egy 240 yardos versenyt 3 p. 15 mp.-es közepes idő mellett nyert meg 3 yarddal Sharp klubtársára ellen.

ANGLIA TÁVUSZÓBAJNOKSÁGÁT szombaton, július 4-én tartották Londonban a Temzében 5 ang. mfdes (kb. 8 km.) távon; bajnok lett nagy meglepetésre F. W. Springfield (Brisbane, Ausztrália) 1 ó. 10 p. 57 mp. alatt, ami a dagály miatt az előző évi eredményekkel szemben gyenge. Második a védő P. Radmilovic (Weston s. Mare SPC.) 1 ó. 12 p. 42 mp.-el. 3. H. Judd (Shepherds Bush SC.) 1 ó. 17 p. 37 mp. Taylor 1500 m. után feladta, mert egy evező állítólag megütötte. 1800 m.-el a cél előtt Beaurepaire is kiállt, ismét göres miatt. A bajnok végig vezetett és spurt nélkül győzött harminc induló közül. A verseny tartama alatt óriási szélvész és jégeső dühöngött.

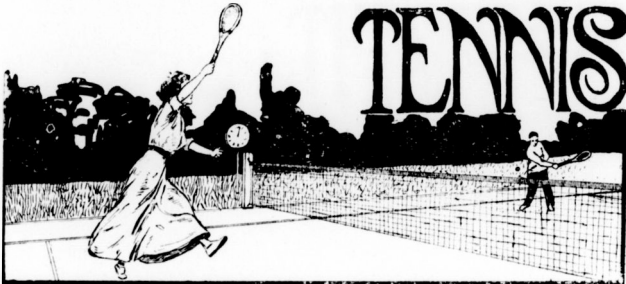

Lawn-tennis az olimpiádon.

A londoni olimpiád nagy jelentőségéhez méltók lesznek a lawn-tennis világbajnokságok is, mint ezt a beérkezett nevezések sportsúlya bizonyítja. Alant közöljük a hétfőn kezdődött versenyek sorsolását, mely azonban gyakran hoz össze nemzetbeli játékosokat; így a férfi egyesben Ivánka Zsigmondyval kerül össze és a hölgyegyesben Morton k. a. Greene k. a.-nyal. A sorsolások eredménye:

Férfi egyes.

Első forduló.

Rahe (Németország)—Dixon (Anglia).
Cerny (Csehország)—Schmidt (Magyarország).
Ivánka (Magyarország)—Zsigmondy (Magyarország).
Bissing (Németország)—Ball-Greene (Anglia).
Gore (Anglia)—Zborzil (Ausztria).
Roper Barrett (Anglia)—Wessely (Ausztria).
Eaves (Anglia)—Kinzel (Ausztria).
Tóth (Magyarország)—Micorsky (Csehország).
Roesler-Orowsky (Csehország)—Parke (Anglia).
Kreuzer (Németország)—Pieper (Ausztria).
Powell (Anglia)—Froitheim (Németország).
Powell (Kanada)—C. Lennep (Hollandia).
Razny (Csehország)—Doherty (Anglia).
Pihennek: Vitoris (Csehország), Germot (Franciaország), Suckling (Kanada), Schomburgk (Németország), Ritchie (Anglia), Gauntlett (Délafrika), Hillyard (Anglia), Crawley (Anglia), Lauer (magyar), Caridia (angol), Kitson (Délafrika), Foulkes (Kanada), R. Lennep (holland), Richardson (Délafrika), Decugis (francia), Slava (Csehország), Brown (Kanada), Jansky (Cseh).

Férfi páros.

Első forduló:

Cazalet és Dixon (Anglia)—Kinzel és Wessely (osztrák).
Kreuzer és Rahe (német)—Schimburgk és Froitzheim (német).
Cerny és Slava (cseh)—Gauntlett és Kitson (Délafrika).
Tóth és Schmidt (magyar)—Gore és Roper Barret (angol).
Zborzil és Pieper (osztrák)—Milirsky és Roesler (cseh).
Pihennek: Foulkes és Powell (angol), Crawley és K. Powell (angol), Zecula és Vitoris (cseh), Hillyard és Doherty (angol).

**MINDEN
KÁVÉHÁZBAN
KÉRJÜK A
NEMZETI SPORT-OT.**

C. Lennep és R. Lennep (holland), Lauber és Zsigmond (magyar), Germot és Decugis (francia), Ritchie és Parke (angol), Brown és Suckling (Kanada), Jansky és Razny (cseh), Gaves és Ball Greene (angol).

Hölgy egyes.

Első forduló:

Greene (angol)—Morton (angol).
Cséry (magyar)—Pietzikowsky (osztrák).
Winch (angol)—Matuch (osztrák).
Feuwick (francia)—Amende (osztrák).
Sterry (angol)—Madarász (magyar).
Pihenek: Lambert Chambers, Hillyard, Boothly (angol).

A L. DOHERTY hír szerint Wimbledon-ban Schullenburg grófnővel együtt fog a vegyepárosban játszani.

LAWN-TENNIS. A lawn-tennis-versenyek első játszmájában a magyar Tóth Imre 6:3 arányban győzte le cseh ellenfelét Micovsky-t. A második játszmát Micovsky feladta, minthogy a játék közül kettőt ugys Tóth nyert meg. Az első körben ezenkívül Razny (cseh) és Zsigmondy Jenő (magyar) győztek, minthogy ellenfeleik, Ivánka László (magyar) és Doherty (angol) visszaléptek. Razny, Zsigmondy és Tóth tehát a második körben is részt vesznek. A második körben báró Bissing (német) győzött Zborzil (osztrák) ellen, Eaves (angol) győzött Wessely (osztrák) ellen és Dixon (angol) győzött Lauber Dező (magyar) ellen. A kettős lawn-tennis-versenyben Gauntlett—Kitsen (dél-afrikai) pár 6:0, 6:4 és 6:3 arányban győzött a Cerny—Slava (cseh) pár ellen.

XII. Dresdener nemzetközi lawn-tennis verseny.

Dresdener viszonyokhoz mérten szokatlanul kedvező időjárás mellett rendezte mult hó 25-én és a következő napokon az „Akademischer Sport-Verein E. V. zu Dresden“ idei nemzetközi tennis-versenyét. Talán valamivel kevesebb nevezés érkezett az idén a 16 számból álló versenyhez, mint az elmúlt esztendőben, de az anyag föltétlenül jobb volt. A sorsolás véletlene ugy hozta, hogy sok jó játékos már az első fordulóban egymás ellen került, ami az eredmények realizását ugyan esőkentette, de a verseny lefolyását sokkal érdekesebbé tette. Gyönyörű játékokat produkáltak Logie-Lange (Berlin), Spies-Oelsner (Hamburg), Pipes-Otto* (O. v. Müller, Berlin), Amandené (Wien)—Köring k. a., Logie, Bergmann-Redlich, v. Hartmann* (Wessely Wien), Logie, Bergmann-Otto*, Lange és még számosan, kiket egyenként felsorolni még sem lehet. Magyarjaink közül csak Haupt-Stummer Leo br. vett aktív részt a versenyen. Játéka biztos, de túl nyugodt, hiányzik belőle az élet. Wessely betegeskedése következtében formáján alul játszott. A külföldben oly agilis vezetőség ez egyszer kissé túllőtt a célon, amennyiben a verseny gyors lebonyolítása érdekében annyira szorította a versenyköröket, hogy a jobb játékosok, kik több verseny döntőjébe kerültek, kénytelenek voltak szkreeschni, miáltal sok érdekes játék elmaradt. A versenyt 29-én díkjiosztással és a tenris-pályákon rendezett kedélyes táncos vacsorával fejezték be.

Részletes eredmény:

Férfi páros Szászország bajnokságáért. 1. Otto—Lange, 2. Logie—Bergmann, 3. Pipes—Bertrand és Mentzendorf—Haupt-Stummer. 11 nevezés.

Férfi egyes Dresden bajnokságáért. 1. Logie, 2. Pipes, 3. E. v. Hangk és Lange. 25 nevezés.

Férfi páros Dresden bajnokságáért. 1. Otto—Lange, 2. Logie—Bergmann, 3. v. Hartmann—Redlich és Dammfelsser—Pattenhausen. 14 nevezés.

Férfi egyes a technikai főiskola bajnokságáért. 1. Spies, 2. Bayer, 3. Tikkanen és Haupt-Stummer. 24 nevezés.

Férfi egyes a (főiskolai) Ausländerverein vándordíjáért. 1. Pipes, 2. Logie, 3. Bergmann és Pattenhausen. 28 nevezés.

Női egyes. 1. Amandené, 2. Köring, 3. Matuch és Stöhr (Prága). 11 nevezés.

Férfi egyes. 1. Pipes j. n., 2. Otto j. n., 3. Logies és Bergmann. 34 nevezés.

Vegyes páros. 1. Matuch—Pipes, 2. Böhme—Otto. 12 nevezés.

Előny-versenyek győztesei:

I. oszt. férfi-egyes: E. v. Hangk. 24 nevezés.

II. oszt. férfi-egyes: Tikkanen. 27 nevezés.

Junior egyes: v. Arnim. 12 nevezés.

I. oszt. női-egyes: Anderson II. 11 nevezés.

II. oszt. női-egyes: Kühne. 11 nevezés.

Vegyes-páros: Anderson II.—Spies. 16 nevezés.

Férfi-páros: Logie—Bergmann. 19 nevezés.

Női-páros: Anderson I.—Anderson II. 9 nevezés (G. B.).

A MAC. NEMZETKÖZI LAWN-TENNIS VERSENYÉNEK II. oszt. férfi-egyes hendikep versenyének eredménye:

1. forduló: Meray—Horváth (0 ²/₆)—Fazekas (0.15 ¹/₆) w. o. Taussig (0 ²/₆)—Toldy (0 ¹/₆) w. o. Winter (0)—Dorogsághy (0 ¹/₆) 6—5, 6—3, Polnay (0.15 ²/₆)—Selever (0.15 ²/₆) w. o. Kaynár (0.15) 6—5, 6—2, Frey E. (0) Durand (+ ²/₆) w. o., Lukats E. (0)—Toldy E. (0.15) w. o., Kelen (0)—Szacellary (0.30) 7—5, 6—2, Jonescu (0.15)—Petrocky (+ ¹/₆) 5—7, 6—4, 6—2, Toth (0 ²/₆), Magyar K. (0 ²/₆) w. o. Kehrling (0.15 ¹/₆)—Nemeshegyi (0.15 ²/₆) 6—4, 6—2, Mauks (0 ²/₆)—Selever I. (0.15 ²/₆) 6—1, 6—0, Benke S. (0 ¹/₆)—Pfeiffer Gy. (0.15 ¹/₆) 6—4, 6—3, Acs Z. (0)—Koritsanszky (+ ³/₆) w. o. Szunyogh (0.15) Hosszu I. (0 ²/₆) w. o. Haberer Gy. (0 ¹/₆)—



Bärezy Oszkár (MAC.) a II. o. hendikep győztese.

Kelemen M. (15 ²/₆) 6—3, 6—4, Novák A. (0 ¹/₆)—Bánhegyi G. (+15) 6—4, 6—4 Bärezy O. (0.15)—Koczy Aladár (+ ²/₆) 6—1, 6—1, Agoraszto (0.15)—Szlavy B. (0.15 ¹/₆) w. o. Fauser (0 ¹/₆)—Földváry I. (0.15) w. o.

2. forduló. Badies Z. (+ ²/₆) 6—3, 6—1, König (0)—Löllbach (0 ¹/₆) w. o., Palterer (0.30)—Horváth E. (0 ¹/₆) 6—2, 6—4 Winter—Taussig 6—5, 6—3, Bertalan—Tolnay 6—1, 6—2, Kaynár—Frey w. o., Kelen—Lukats 6—2, 6—2, Jonescu—Tóth w. o., Kehrling—Mauks 5—6, 6—2, 6—4, Acs—Benke u. o., Szunyogh—Haberer 6—0, 6—3, Bärezy—Novák 6—1, 6—3, Fauser—Agoraszto 6—3, 6—3, Kortsák (0 ¹/₆)—Dorogsághy (0 ¹/₆) 2—6, 6—4, 8—6, Hosszu I. (0 ¹/₆)—Wolf T. w. o., Bades (0.15)—Tölgyessy (0.15) 6—2, 6—3.

3. forduló. Badies—König 2—6, 6—2, 6—4, Palterer—Winter 6—2, 6—3, Kaynár—Bertalan 6—5, 6—2, Kellen—Jonescu 6—4, 6—4, Kehrling—Acs Z. 6—1, 6—1, Bärezy—Szunyogh 6—1, 6—3, Kortsák—Fauser 6—4 w. o. Badies F.—Kortsák 6—2, 5—6, 6—3.

4. forduló. Pallerer—Badies 6—1, 3—6, 6—1, Kellen—Kaynár 6—2, 6—1, Bärezy—Kehrling 6—4, 6—0, Badies—Kortsák 6—2, 5—6, 6—3.

5. forduló. Kellen—Palterer 6—3, 6—4, Bärezy—Badies 6—3, 6—3.

Döntő: Bärezy Oszkár (MAC.) (0.15) I.—Kellen A. II. (0) 6—2, 5—6, 6—0.

A HONTI SPORT-CLUB által Ipolyságon, 1908. augusztus hó 15—16-án rendezendő országos lawn-tennis verseny kiírása és feltételei.

I. Férfi-egyes verseny. Honti Sport-Club bajnoksága. Vándordíj, (200 kor. értékben), melynek végeleges elnyerése két egymásutáni vagy bárom egyáltaláni győzelemhez van kötve. A védő, — kivéve, ha a vándordíjat végleg megnyeri, — külön tiszteletdíjat, 6 nevezés esetén a második és 12 nevezés esetén a két harmadik tiszteletdíjat kap. — Harmadik kiírás. Védő: Szentiványi Egon 1906; Schmidt Ödön 1907. Tét 5 korona.

II. Hölgy-egyes verseny. Honti Sport-Club bajnoksága. Tiszteletdíj az elsőnek, 6 nevezés esetén a másodiknak és 12 nevezés esetén a két harmadiknak. Tét 5 korona.

III. Férfi-egyes hendikep. I. oszt. Tiszteletdíj az elsőnek, 8 nevezés esetén a másodiknak és 16 nevezés esetén a két harmadiknak. Tét 4 korona.

IV. Férfi-egyes hendikep. II. oszt. Díjazás és tét mint a III. alatti versenynél.

V. *Női-egyes hendikep.* Díjazás mint a III. alattinál. Tét 4 korona. (Clubtagnak 3 korona).

VI. *Férfi-páros hendikep.* Díjazás és tét mint az V. alattinál.

VII. *Vegyes páros hendikep.* Díjazás és tét mint az V. alattinál.

A versenyek országosak és amatőröknek vannak fenntartva. A versenyek a Magyar Országos Lawn-tennis Szövetség szabályai szerint rendezetnek. A mérkőzés három játszámra, — a férfi-egyes bajnokság döntő mérkőzése öt játszámra megy. A versenyeken előnyjátzmák kötelezők. Nevezési zárlat augusztus hó 12-ikén. Zárlat után érkező nevezések a tétet kétszeresének lefizetése mellett a sorsolásig elfogadhatók. Sorsolás augusztus hó 13-ikán este 6 órakor a Club helyiségében. Nevezések a H. S. C. titkára címére (Czobor Miklós, Ipolyság) küldendők be a nevezési díjjal együtt. A nevezésnek tartalmaznia kell: a nevező vezeték- és utónevét, polgári állását, lakását, a versenyponctot, amelyre nevez. Amennyiben valamely egyesület tagja, az egyesület jelzését, hendikep nevezésnél a megfelelő hendikep adatokat. Hendikep számokban a nevező legutóbbi verseny eredményeit közölni tartozik. Ha még nem vett részt versenyben, úgy ez külön megjelölendő. A verseny 5 trachitpályán tartatik meg Slazanger labdákkal (Selected balls) d. e. 8—1-ig és d. u. 3—7-ig. A verseny gyors lebonyolítása érdekében a helyben lakó versenyzők mindazon játzmákat, melyekben a kisorsolás folytán ugyancsak helyben lakókkal kerülnek szembe, már augusztus 14-én lejátszani kötelesek. A tiszteletdíjak értéke: az I. és II. alatti versenyénél: első díj 50—60 kor., második díj 35—40 kor., harmadik díj 25—30 kor., a többi versenyénél: első díj 40—50 kor., második díj 30—35 kor., harmadik díj 20—25 korona. Ipolyság, 1908. július hó 1-én.

Vonatászköztetés Budapestről és vissza. Budapestről indul ny. p. 7 ó. érk. 11 ó. 54 p., 2 ó. 10 p. érk. 7 ó. 16 p., 10 ó. érk. 8 ó. 30 p. Ipolyságról indul 4 ó. 45 p. érk. 9 ó. 30 p., 9 ó. 40 p. érk. 1 ó. 40 p., 3 ó. 50 p., érk. 9 ó. 45 p.

A tennis-pályák közvetlen a vasúti állomás, illetve az ott lévő szálloda mellett vannak. — Olesó lakásról a Club értesítésre gondoskodik.



Az angol atletikai bajnokságok.

(N) Az idei angol atletikai bajnokságokat már a Stadionban tartották meg. Kétszeres érdeklődéssel mentünk ki az angol sport ez egyik legnagyobb ünnepéjére, mert hisz ez egy előjátéka a nagy Olympiádnak.

A hivatalos jelentés szerint 22.000 ember nézte végig a versenyt. Óriási szám a mi viszonyainkhoz képest, de bizony a Stadion nagyon üresek látszottak mellette. A versenyen nagy gyönyörűséggel tapasztaltuk a pálya és berendezés abszolút tökéletességét. Ugyanezt lehet mondani a rendezésről is. Hihetetlen gyorsasággal és precizitással pergett le a számok, egyetlen fennakadás vagy hiba nélkül.

A salakpályán tartott síkfutások egyidejűleg folytak az ugró-, dobó- és gátfutó-számokkal, amelyeknek szintere a pálya belseje volt. Érdekes volt az egész berendezés. A futópálya $\frac{1}{3}$ angol mértföld, melynek salaktalaja igazán kitűnő. A 220 yardot elejétől végig kötelek között futják. A 120 yardos gát és az akadályverseny a pálya belsején, a gyepeken folyt le. A súlydobásnál a golyó nem homokban, hanem kemény gyepe esik, így nem hagy oly nagy nyomot, az eredmény tehát 4—5 centiméterrel mindig jobb, mint nálunk a homokban. A golyó leesési helyén pontos vonalak vannak húzva, úgy hogy a nagyközönség minden dobásnál mérés nélkül is látja az eredményt. A diszkosz és kalapácsnál a távolságot jelző körök 5 yardonként vannak meghúzva. A magasugrásnál a leesés füre történik. A távolugrás nekifutó helye hosszú salakpálya, a leesési hely keskeny vályuszerű homok. Az egyik oldalon az elugró lécre merőlegesen a vályu szélén egy fakeret van alkalmazva,

amelyen a távolság pontosan meg van jelölve. A mérés úgy történik, hogy egy fejes lénival a leszuirt szögre merőlegest keresnek és annak távolságát a kereten levő beosztásról olvassák le.

Az eredmények közül a 4 angolos, a kalapács, a rudugrás és $\frac{1}{4}$ angol válik ki, a többi az angol viszonyokhoz képest fényesnek nem mondható.

100 yard 5 előfutam, 29 résztvevő. Bajnok: Kerr (Kanada) 10 mp. 2. Walker (Afrika). 3. Marton. Nagyon könnyű győzelem.

Súlydobás 11 induló. Bajnok: Horgan (Sz. AAA.) 13.59 $\frac{1}{2}$ cm. 2. Kirkwood.

Magasugrás. 15 induló. Bajnok Con Leahy (Dublin) 180 cm. 2. Hedenlund (Svéd) 177 $\frac{1}{2}$ cm. Leahy nehezen ugrott.

1 mértföldes síkfutás. 18 induló. Bajnok: Wilson (Hollamshire H.) 4 p. 20 $\frac{1}{5}$ mp. 2. Deakin (Herne Hill). 3. Knott. Erős végkiüzdelem.

120 yardos gát. 4 előfutam, 16 induló. 1. Dunker (Dél-afrika) 16 $\frac{1}{5}$. 2. Groenings (Politechnih). 3. Murray. A hatodik gátnál Groeningsnek 1 yard előnye van, az utóbbi gátat Dunker már együtt veszi vele aztán mellszélésséggel veri.

$\frac{1}{2}$ mértföld. 3 előfutam, 20 versenyző. Bajnok: Just (Cambridge) 1 p. 58 $\frac{1}{5}$. 2. Fairbairn Crawford. 3. Mommant. Erős küzdelem.

220 yard. 8 előfutam, 30 versenyző. Bajnok: Kerr (Kanada) 22 $\frac{1}{5}$. 2. Reed (South London). 3. George 5 yarddal könnyűen nyerve.

Távolugrás. 18 induló. Bajnok: Bleaden (LAC.) 679 $\frac{1}{2}$. 2. Murray (Dublin) 661 $\frac{1}{2}$. 3. Pattison (Essex) 645 $\frac{1}{2}$.

Kalapács. 10 induló. Bajnok: Gillis (New-York) 57.5 méter. 2. Horgan. 3. Watson.

4 mértföld. 22 induló. Bajnok: Voigt (Manchester) 19 p. 47.4 mp. 2. Robertson. 3. Wood. Gyönyörű verseny. 14 versenyző az utolsó körig együtt fut, ott Voigt előre tör és 20 méterrel győz.

Rudugrás. 5 versenyző. Bajnok: Archibald 366 cm. 2. Murray. 3. Pattiso.

2 mértföldes gyaloglás. 24 induló. Bajnok: Larner (Highgate) 13 p. 58 $\frac{1}{5}$ mp. 2. Webb. 3. Harris.

$\frac{1}{4}$ mértföld. 4 előfutam, 22 induló. 1. Halswelle (Edinburgh) 49 $\frac{1}{5}$ mp. Montagne. 3. Ryle.

A BBTE. versenye.

Mult esütörtökön rendezte a BBTE. szokásos tavaszi versenyét a szénatéri pályán. Az idei sok szkrrets verseny hatása már megnyilvánult abban, hogy egyes számokban igen gyenge mezőnyök indultak. Szomorú meglepetést hozott a gerelyvetés, amelyben Koczán, kiben az olimpiádot illetőleg minden reményünk összpontosult, csak igen gyenge második tudott lenni. Szenzációs eredményt hozott a súlydobás, amelyben az ifjabb Mudin végre elérte a 43 m.-t. Oly eredmény ez, amelyet 7 $\frac{1}{4}$ kg. súlylval kontinentális atléta még nem ért el. Jó sportot hozott a diszkoszvetés, melyben Lantzer most már sokkal egészségesebb formát mutatott, úgy szintén a 400 és 800 m.-es síkfutás, mely dacára, hogy walkover szerűleg végződött, igen jó időköt eredményezett. Simon ismét imponáló formában nyerte meg 100 m.-es versenyét, dacára, hogy a startnál mintegy 3 m.-t veszített. A magasugrásban br. Wardener jelentős eredményt ért el. Általános meglepetést keltett Ludinszky jó szereplése a magasugrásban, hol minden komolyabb training nélkül respektabilis eredményt ért el.

I. 100 m. síkfutás. Két előfutam után a döntőben: 1. Simon Pál (MAC.) 11.4 mp. 2. Scheer Kornél (BTC.). 3. Ludinszky Lajos (BBTE.). Indult még: Haber Antal (BTC.) 6. Rossz start után 30 m.-ig Ludinszky vezet: itt Scheer kerül elő, majd 30 m.-re a cél előtt Simon befogja őket és erős finisével 3 m.-rel győz, 1 m.-rel harmadik.

II. Súlydobás. 1. Mudin Imre (MAC.) 13.00 m. 2. Mudin István 11.20 m. A győztes dobásai: 12.03, 12.38, 12.44, 12.89, 13.00, 12.50.

III. 400 m. síkfutás. 1. Nagy József (BBTE.) 52.8 mp. 2. Auerbach János (Postás). 3. Renk Ernő (BBTE.) 20 m.-el nyerve.

IV. Gerelyvetés. 1. Mudin Imre (MAC.) 49.57 m. 2. Koczán Mór (BTC.) 43.76 m. 3. Strausz Gyula (BBTE.) 43.52 m.

V. Magasugrás. 1. br. Wardener Iván (MTK.) 175 cm. 2. Ludinszky Lajos (BBTE.) 170 cm. 3. Abarbanell Róbert (MTK.) 165 cm.

VI. 110 m. gátfutás. 1. Kovács Nándor (BBTE.) 16.6 mp. w. o.

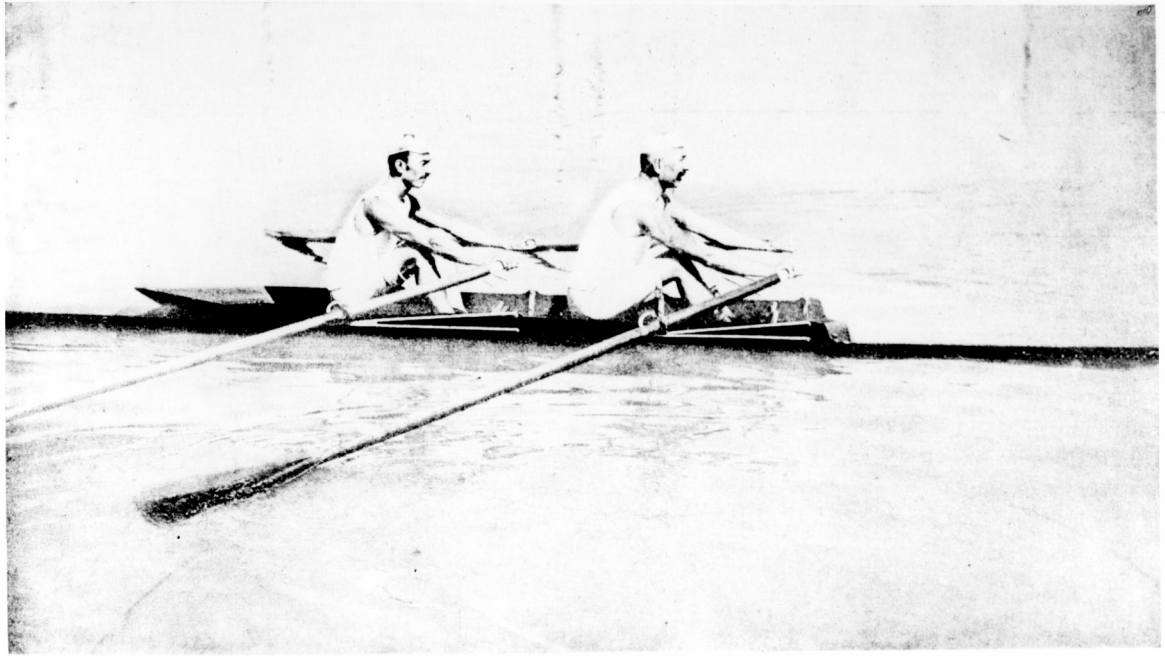

Mészáros Ferenc és József (apa és fia) a Neptun Evezős Egylet tagjai.



A Ferencvárosi Torna Club I. football csapata.

A Margitszigeti ezüst labda és a Corinthian vándordíj 1908. évi védői.

Malaky (II. titkár), Rumbold, Fritz, Manglitz, Horváth (I. titkár), Weinber, Bródy, Gorsky, Rónay, Weisz, Koródy, Schlosser, Seitler.

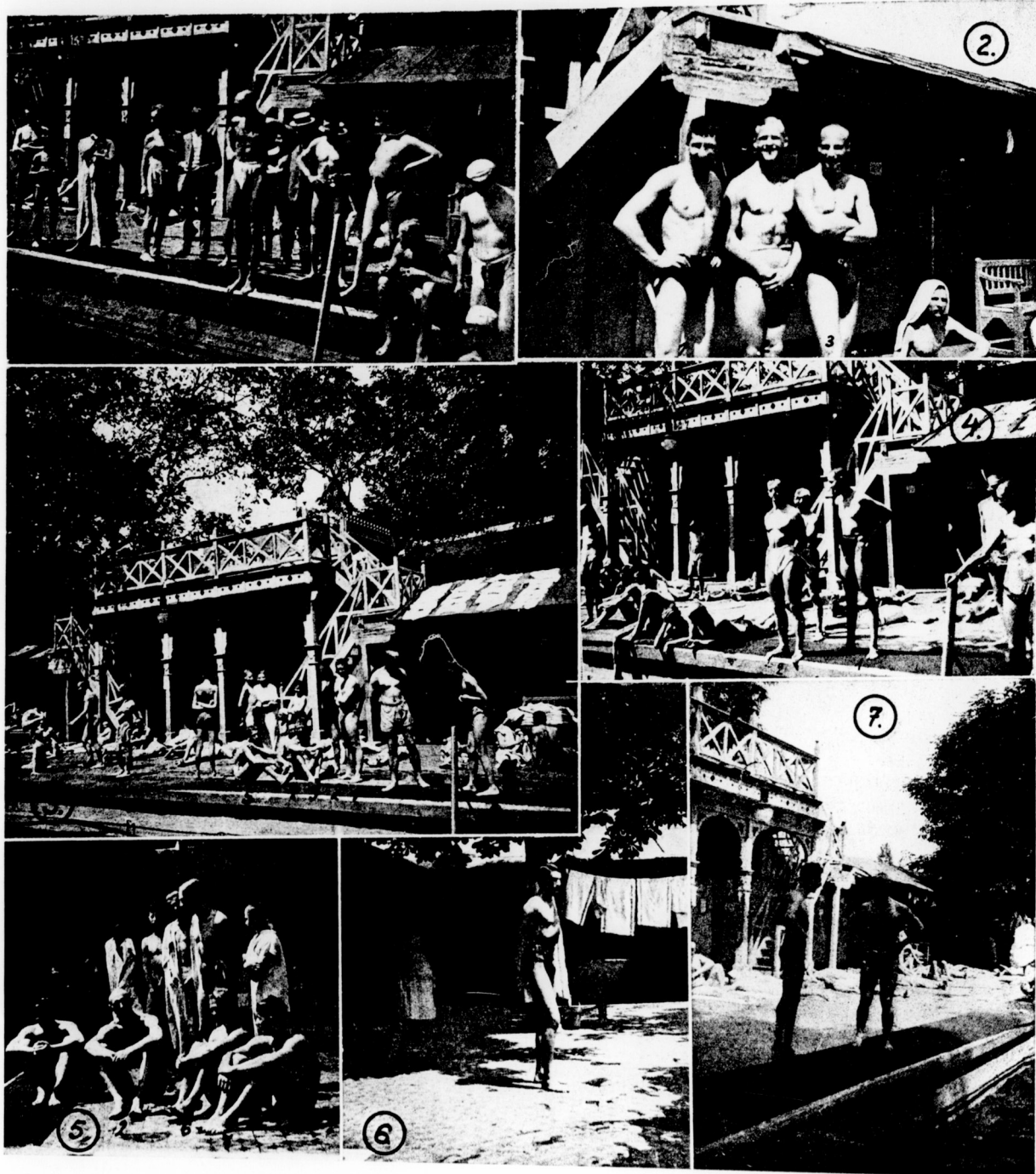

Császárfürdői uszodaélet.

1. Csoportkép. 2. Három főiskolai rekorder : Donáth 50 yard, Hornung 100 yard, Kirehknopf 220 yard. 3. Sütkérező csoport : Metzger, Donáth, Hornung, Zachár, Toldi. 4. Kiss és Baronyi. 5. Pihenés : Halmay, Toldy, Hornung, stb. 6. Dénes Károly. 7. Eszmecsere : Kugler és Donáth.

VII. *Diszkoszvetés*. 1. Luntzer György (PTE.) 40.05 m. 2. Mudin István (MAC.) 34.90 m. 3. Radó Artúr dr. 34.62 m. Luntzer dobásai: 37.13, 38.57, 38.83, 38.81, 40.05.

VIII. 3000 m. *gyaloglás*. 1. Drubina István (BTC.) 15 p. 4 mp. 2. Patak János (Munkás TE.) 3. Friedmann N. (BAK.).

IX. *Távolugrás*. 1. Kováts Nándor (BBTE.) 644 cm. w. o. X. 800 m. *sikfutás*. 1. Bodor Ödön (Postás) 2 p. 01.4 mp. 2. Auerebach János (Postás).

ELHALASZTOTT ATLÉTIKAI VIADAL. Az Ujpesti Torna-Egyesület a július 5-ére tervezett országos atlétikai versenyét a nevezések elégtelensége folytán kénytelen volt elhalasztani. Az új versenyfeltételek ismét közöletűni fognak a társegyeleteknek.

AKASSAI ATLÉTIKAI-CLUB tegnap délután 4 órakor rendezte második háziversenyét a Rákóczi-köruti sporttelepen, amelynek befejezése után vendégül látta a *Budapesti Atlétikai Klub* jeles csapatát és footballmérkőzésre állott ki vele. Az atlétikai háziverseny igen szépen sikerült, de sokkal öröndetesebb az a tény, hogy a footballmérkőzés elődöntetlenül végződött és csak kicsibe múlt, hogy a pesti csapat vereséggel nem távozott. A versenyről a következőkben számolunk be:

100 *yardos* *sikfutás*: Első *Szobota* Ferenc előny nélkül 10 $\frac{1}{2}$ mp., második Nováky Ferenc 3 m. előny, harmadik Friedman Jenő 4 m. előny, Mellszélességgel nyerve.

Diszkoszvetés: Első *Korány* Imre 34.19 m., második Klein Gyula, 31+220 cm. előny, harmadik Bodnár Sándor 28.30+450 cm. előny.

Távolugrás: Első *Bodnár* Sándor 610+40 cm. előny, második Kannengieser Béni 517+90 cm. előny, harmadik Nováky Ferenc 567+35 cm. előny, negyedik *Szobota* Ferenc előny nélkül 595 cm.

Egygyedre angol mértőföldes sikfutás: *Gerecz* Kálmán 30 m. előny, második *Korány* Imre előny nélkül, harmadik Farkas Árpád 25 m. előny. Idő 57 $\frac{1}{10}$ mp. Három méterrel nyerve.

Súlydobás: Első *Lepes* József 10.05 m. előny nélkül, második *Amster* Miksa 947+55 cm. előny, harmadik *Nováky* Ferenc 953+10 cm. előny.

Ezenfelül még két szám volt az ifjúsági tagok részére és a klub hattagú tornászcsapata mutatott be festői öltözetben ügyes gyakorlatokat a nyújtón és korláton.

ATEMESVÁRI ATLÉTIKAI CLUB június hó 29-én rendezte kerületi bajnoki viadalát a délvideki összes számbavehető sportegyesületek részvétele mellett. Öt egyesület nevezett és pedig: Szegedi Atlétikai Club, Szabadkai Sport-Egyesület, Aradi Atlétikai Club, Aradi Posta- és Távirda-tisztviselők Sport-Egyesülete és a Temesvári Atlétikai Club. Leadatott 104 nevezés 53 atléta részéről. A temesvári közönséget nagyon meglepte e váratlan s igazán nem remélt sportsiker, melyről alább számolunk be. Este a díjkiosztásnál számos feiköszöntő hangzott el s a MASz-t táviratilag üdvözlötték. A MASz-t Szathmáry János, míg a délvideki kerületet ifj. Vas Gusztáv képviselte.

Részletes eredmények:

1. 100 *yardos* *sikfutás* *Délmagyarország bajnokságáért*. Első előfutamban első *Korányi* Barna, (AAC), második *Valerian* László (AAC). 11-ik előfutamban első *Stenger* Márton (TAC), második ifj. *Spirka* József (Szabadkai SE.). *Döntőfutamban* első lett *Valerian* László (AAC) 10 $\frac{1}{2}$ mp. alatt, második *Korányi* Barna (AAC), harmadik ifj. *Spirka* József (SzSE.). Bajnok 1908. évre *Valerian* László (AAC) 8 induló.

2. *Súlydobásban* első lett *Rász* László (Szegedi AC.) 12.13 m., második *Fáry* György (SzAC.) 12.05 m., harmadik ifj. *Witzenetz* Márton (TAC.) 11.39 m. 7 induló.

3. *Távolugrásban* *Délmagyarország bajnokságáért* első lett *Szathmáry* László (AAC.) 5.83 m., második *Jasinszky* Lajos (TAC.) 5.80 m., harmadik *Stenger* Márton (TAC.) 5.60 m. Bajnok 1908. évre *Szathmáry* László (AAC.) 6 induló.

4. 1 *angol mértőföldes sikfutásban* *Délmagyarország bajnokságáért* első lett *Belu* Gyula (TAC.) 5 p. 9 mp., második *Belu* Sándor (TAC.), harmadik *Deutsch* Frigyes (SzAC.). Bajnok 1908. évre *Belu* Gyula (TAC.) 5 induló.

5. *Diszkoszvetésben* első lett *Mezőfalvy* Dezső (A. postás) 35.70 m., második *Rácz* László (SzAC.) 35.52 m., harmadik *Witzenetz* Márton (TAC.) 35.04 m. 4 induló.

6. $\frac{1}{4}$ *angol mértőföldes sikfutásban* első *Duffner* János (A. postás) 58.2 mp., második *Szerinka* László (AAC.), harmadik *Mittermayer* István (A. postás). 6 induló.

7. *Gerecnyvetésben* első *Mezőfalvy* Dezső (A. postás) 48.15 m., második *Tomesányi* Béla (TAC.) 42.07 m., harmadik *Fáry* György (SzAC.) 8 induló.

8. *Stafétafutás* (800+400+200+100). Első a Temesvári

Atlétikai Club stafétája (*Belu* Gyula, *Belu* Sándor, *Stenger* Márton, *Varga* Imre 3 p. 54 $\frac{1}{2}$ mp. Második az Aradi Atlétikai Club stafétája: (*Jorgovics* Rezső, *Szerinka* László, *Korányi* Barna, *Szathmáry* László). Harmadik az Aradi Posta- és Távirda Tisztviselők Sport-Egylete: (*Zalay* Sándor, *Duffner* János, *Sztankóczy* Ödön, *Mittermayer* Ödön). 4. csapat indult.

AMAGYAR TORNA-CLUB e hó 19-én rendezte az első házi atlétikai versenyét, mindenestre nagyon öröndetes, hogy ezen fiatal klub már versenyek rendezésével is foglalkozik. Mint tudomásunkra jutott a MTC. a MASz. tagja lesz.

NEMZETI OLYMPIAI JÁTEKOKAT rendezett mult vasárnap a TC. Eintracht Braunschweigban, amikor három német rekord dönt meg és pedig a rudugrásban (*Schulze* 3.10 $\frac{1}{2}$ m.), a 3000 m.-es stafétafutásban (rendező egyeslet 8 p. 26.2 mp.) és az 1500 m.-es gyaloglásban (*Gunia* 6 p. 37.6 mp.). Egyéb említésre méltó eredmények értek el a 100 m.-es sikfutásban (*Kohlme* 11 mp.), a 400 m.-es sikfutásban (*Günther* 53.8 mp.) és a 800 m.-es sikfutásban (*Breyneck* 2 p. 5.4 mp.).



Epilogus az angol-magyar reprezentatív mérkőzéshez.

Most, hogy az angol szövetség vezetői és játékosai kontinentális tornájukról visszatértek hazájukba, elismerésüknek és őszinte sportbarátságuknak oly módon adtak kifejezést, hogy lapunk egy barátjának, aki budapesti tartózkodásuk alatt velük belső és bizalmas érintkezésben volt, egy meglehangos, és football-sportunkra nagy értékkel bíró megjegyzéseket tartalmazó levelet írtak.

A nemrég lezajlott angol-magyar reprezentatív mérkőzés, mely oly díszes, előkelő és sportzerű közönség előtt játszódott le, utjelzője football-sportunknak, az eddig eltelt 10 év az osztrák, a cseh és az évenként egyszeri angol csapatokkal való mérkőzések az alapvetéssel és a tanulási éveivel, azonban az első angol-magyar reprezentatív mérkőzés, melyen végre összehasonlítható erőmérteket kaptunk, a labdarúgás szülőhazájának legjobb 11 embere és a még 10 évet jubilált footballsportunk válogatott csapata közti különbségről, győzelem volt azon fel fogás felett, melyet még hetek előtt kellett erőmérteket hián elfogadnunk, egy itt járt angol amatőrcsapat a „New Pirates” tagjaitól, hogy az angol és magyar válogatott csapat közt legalább 20 gól a differencia.

Az összehasonlítást keresők legtalálébban a mester megbeszélés, öntudatos tudásának ellenében, a tanítványnak a mesterrel szembeni elfogult, de a tanítványnak már minden fogását ismerő, a kellő gyakorlat hián azonban még biztos abszolút tudássá nem forrott képessége közti versenyen fejezhetik ki a játékkülönbséget.

Már budapesti tartózkodásuk ideje alatt volt alkalmunk hivatalos formában a MTSz. ebédjén tartott beszélgetések során hallani, az EFA. képviselőinek *Charles J. Hughes* alelnöknek, ki szövetségében Skóciát képviseli, *Harry Watkinson* Írland képviselőjének, *F. J. Wall*-nak a szövetség főtitkárjának gratulációit labdarugó sportunk fejlődéséről. *G. Wagstaffe Simmons*, az angol válogató-bizottság tagjának, ki egymaga 135 egyesületet képvisel a szövetségben, *Lewis*-nek, az angol bírói kar doyenjének, *Morgan C. Roberts*-nek, ki a világ egyik legnagyobb kémiai gyárának, a Brunner Mond & Co. igazgatója létre sem átalotta mérkőzésünkön a lineament tisztelet betölténi, és az ősz *Mac Gregor*-nak elismerő, dícsérő szavai labdarugó sportunk rohamos fejlődéséről tanuskodnak. Az angolokat jellemző nyílt őszinteség garantsálja, és a leghivatottabb részről elhangzott szavak biztos reményt nyújtanak arra, hogy rendszeresebb, még szebb

eredményeket mutathatunk fel és már csak rövid idő kérdése, hogy jobb klasszisu angol csapatokkal is eredményes mérkőzésekünk.

A legmelegebb hangon sportközönségünkről emlékeznek meg levelükben az angolok. A disztíngvált, előkelő, minden pártoskodástól ment közönségünk tényleg oly gavallérosan viselkedett, hogy midőn a bíró, ki egy nem látott gólt nem adott meg, hangosan követelte az angolok részére a gólt, bár a bíró, ki már kimondotta ítéletét, azt már nem változtathatta meg, sajnálatos, hogy két játékosunk lemondására, kik mindenesetre látták a gól érvényességét, volt kénytelen a bíró ítéletét kimondani; ilyen dolgok egész nemzetünk jellemét hozzák hamis világitásba s bizonyára a 8 gólos vereség ép oly szép eredmény lett volna, mint az ilyen „de“ hozzáadásával, kommentárral kísért kisebb gólarány.

Játékosaink gyorsasága kellemesen lepte meg az angolokat, technikai tudásunkról is elismerőleg nyilatkoztak, egyes játékosaink közül a közép és balszélső esatárok, a középfedezet és a két hátvéd munkája tetszett legjobban nekik. A játék nivójáról pedig az volt a véleményük, hogy máris sok angol csapat színvonalát elértük, és a helyesen felfogott belső alacsony passzjáték, a szélsőknek hosszán előreadott lapdákkl mutatják, hogy a művészibb formák sem ismeretlenek, ebből jogosultságot formálhatunk, bár határozott formában is kifejezést adtak abbeli véleményüknek, hogy az októberi olimpiádon helyezési esélyekkel szerepelhetünk és hogy játékosaink a footballsport hazáján a szerzett tapasztalatok alapján tudásukat csak fejleszthetik.

A „Manchester United“ szerepléséről tett nyilatkozataink, melyet a MLSz. ebédjén magyar részről elhangzott információ jellegű beszédre reflektálva tettek, határozottan elítélő volt, a bíró személye elleni inzultus a leghatározottabb formában elítéltek, s a későbbi nyilatkozatok során célzást tettek ama gólról, melyet második napi londoni mérkőzésükön kaptak, melyet szintén a bíró elnézése folytán ítélték ellenük, ők azt minden megjegyzés nélkül, ép úgy, mint az itteni szabályszerű gól meg nem adását elfogadták.

Érdekes és jellemző, és a magyar viszonyokra tanulságos Simmons-nak az angol válogató-bizottság tagjának a nyilatkozata egy magyar válogató bizottsági tag ama kérdésére, hogyan válogatják ők közmegelégedésre az óriási anyagból és az összes kerületekből a legjobb 11 embert? Simmons szerint az angol válogató-bizottság folytonosan utazva figyeli a játékosokat, és ennek alapján teszi meg választását. Közmegelégedésről azonban még ott sem lehet szó, bár az egész szakzsajtó a leghatározottabban támogatással könnyíti meg munkájukat és elismeréssel fogadja annak eredményét, mert át tudja érezni, hogy a nagy nemzeti öntudatot védő csapat összeállítása mily felelősségteljes és nehéz munkával járó tisztség.

Az itt járt angol professzionista játékosok szereplésekor oly sokat emlegetett fogadások ez alkalommal is szóba kerültek; mikor ugyanis egy magyar kísérő az angol magyar gól arányára tett célzásokat, az angol kísérő a legnagyobb tőnyben kijelentette, hogy azt csak a mérkőzés után mondhatja meg, és midőn meg a góldifferenciára fogadást ajánlott a szenvedélyes fogadó, az angol méltatlankodva jegyezte meg, hogy footballnál fogadni nem szoktak, mert ez a sport mentes minden nyerészkedési érdektől.

*

A világ legelső footballsport szakértőinek nyilatkozatai és a levél adatai sok büszkeséggel tölthetik el a magyar footballsport felvirágozása érdekében fáradozó sportsmaneket, ha még a játékudás, gavalléria, a nyugodtság, sportszerűség és az okos életmód példából okulya tanulságot merítenek a magyar játékosok az angoloktól, ugy a jövő évi találkozás, a budapesti kongresszuson, méltó lesz az összes nemzetek megjelenése mellett lefolyó ünnepségnek keretéhez.

Sinclair.

A hétről. A MLSz. rendkívüli közgyűlése felmentette *Bienenstock* Samut, ezzel az oly sok utolsó fátyola borult. Bár ugy lenne . . .

Ismét a vidék kezd barátságatlan lenni a vendégül hívott fővárosiakkal szemben. Nem lehet már oly könnyen le-

számolni vidéki jobb csapatainkkal, még első osztályu egyleteknek sem. Ugyancsak bele kell fekdünni a mérkőzésbe, hogy a kirándulás sportbelileg is sikerrel járjon. Különösen Kassa eredményei meglepők. A fúzió nyomán ott hihetetlen fellendülés mutatkozik. *Concordia parvae res crescunt . . .*

Fővárosi csapatok vidéken.

Midőn a football-sport központjában, a fővárosban beáll a játéktalalom, a vidéki csapatok működése felé irányul a figyelem.

Vidéki csapatainkat a fővárosi kiválóbb csapatokhoz viszonyítva konstatalhatjuk, hogy az arány körülbelül a magyar-angol football-sport közötti differenciának felel meg. A fővárosi csapatok vezetői a labdarugó-sport fejlődésére törekedvén, de lévén immár a fővárosi publikum is e sport iránt felvilágosodott, nagy gondot fordítanak arra, hogy a külföldi csapatok legjobbjaiaval mérjék össze erejüket, mert a közönség pártfogására ma már csak oly mérkőzések tarthatnak számot, melyek előreláthatólag érdekesítő küzdelmet ígérnek. A fővárosi egyletek jó példája a vidéki egyletek nagy részénél követésre nem talál. A fővárosi csapatok képviselői a vidéken — meglátszik — már az ifjúsági csapatok lesznek, de azoknak is az abszolút győnye része. Nemrégiben Tata-Tóváros, a mult héten Győr, valamint Kaposvár látott ily csapatokat vendégül. E három vidéki város a lezajlott mérkőzések után alkalmasint megfontolja, hogy mely csapatokkal mérkőzzön, nem kérдем: vajjon egy komoly tréning nem használt volna-e többet, avagy tanultak-e valamit tőlük? Nem hiszem. A vidéki csapatok fejlődését csak a fővárosi erősebb csapatokkal való érintkezés mozdíthatja elő. Vajmi keveset ér az, ha hármely vidék, egy eszéky képességgel bíró fővárosi csapat fölött arat győzelmet.

Erős a gyanum, hogy a vidék is már nyerészkedésre épít. A fővárosi kisebb egyletek ugyanis a lehető legesékélyebb feltételekkel is beírják a vidék minden mérkőzése meglehetősen nagy anyagi haszonnal jár. A fővárosi jónévű egyletek a vidéki pályákon idővel ilyen körülmények között egyáltalán meg nem jelenhetnek, mert egy jobb képességu csapat, fáradságáért jogosan követelhet annyit, hogy rá ne fizessen. Amennyiben egyes vidékek ifjúsági csapatokkal óhajtanak mérkőzni, ugy lépjenek összeköttetésbe a fővárosi ifjúsági bajnok csapattal, vagy a bajnokság második helyezettjével, mert ez a két egylet rendszerint különálló klasszist képvisel.

Egyébként kívánatos volna, ha vidéki egyleteinket a mérkőzések megkötésénél tisztán a sportszeumpont vezérelné.

Müllender Sándor.

Tőrekvés—PTE. A Pozsonyi Torra Egyesület két 1:2.

tartalékkal játszó csapata f. hó 5-én egy megérdemelt győzelemhez jutott, amennyiben a fővárosi „Tőrekvés“ I. csapata ellen 2—1-re megnyerte a mérkőzést. Föltétlenül megváltozott volna a gólarány, hogy ha a pozsonyiak a teljes első csapattal állhattak volna ki, mert a vendégek egy igen gyenge játékot mutattak be és bár mindvégig erőszakosan folyt a játék, a pozsonyiak megtartották fölányüket a mérkőzés befejeztéig. Az I. félidőben „Tőrekvés“ — bal összekötője révén — a 13. percben gólt lő; a pozsonyiak állandóan támadnak, de eredményt — a esatársor laryha és önző játéka folytán — elérni nem tudnak. A 27. percben egy 11-esből kifolyólag Pozsony kiegyenlít. A félidő vége felé a pozsonyiak off side-lől gólt lönek, amit a bíró — helyesen — nem ítélt meg.

A II. félidőben „Tőrekvés“ többet támad és a pozsonyi kapus 2—3-szor remekül véd. A 35. percben a pozsonyiak gólt lönek, amelyet „Tőrekvés“ a játék végéig már nem tud kiegyenliteni. Kórner arány 9—4 a pozsonyiak javára. A fővárosiaknál a esatársor, a pozsonyiaknál pedig a védelem volt jobb. A mérkőzést dr. Nirmsee Bernát vezette. Ezen mérkőzéssel a PTE. befejezte tavaszi szezonját.

Midőn a PTE. befejezte — főleg I. osztályu osztrák csapatokkal, valamint 2 első oszt. és 2 második osztályu fővárosi csapattal — az idei tavaszi szezonját, említésre méltók az elért eredmények. A pozsonyiak I. csapata játszott 23 mérkőzést, kapott 50 gólt és adott 97-et; II. csapatuk játszott 6 nyilvános mérkőzést, kapott 3 gólt és adott 39-et. A pozsonyi közönség is már jobban megkedvelte a football-sportot

és így a PTE. anyagilag is abban a helyzetben lesz, hogy ezertül főleg fővárosi és I. osztályú osztrák csapatokkal mérkőzhessen, ezáltal a közönség is mindjobban fogja felkeresni a ligeti — kies fekvésű sporttelepet. Előreláthatólag az 1908—09 fordulóban részt fog venni a PTE, a nyugatmagyarországi bajnokságban és bebizonyítani fogja, hogy ő a legjobb magyar vidéki csapat.

BAK.—KAC. 3:3.

Ismét a vidék football-sportjainak rohamos fejlődéséről számolhatunk be. A kassai AC. I. csapata 3:3 arányban eldöntetlenül mérkőzött az első osztályú BAK. csapat ellen, amely pedig kettő kivétellel teljes első legénységével rándult fel Kassára. A mérkőzés minden tekintetben kielégítette a mindnagyobb számban érdeklődő közönség tetszését. Változatokban gazdag, izgató lefolyású mérkőzés szemlélésében volt része, amit a vendéglátó csapat csak bal-szerencséje következtében nem nyert, mert a match az utolsó 10—15 percig 3:1 arányban még a kassaiak javára állt, mikor a BAK-nak sikerül 2 góljával a mérkőzést egalizálni. Évvel a mérkőzésével a KAC. beigazolta a Törökvs ellen elért eldöntetlen eredményét. A két csapat: KAC.: Salzmann—Stefán, Stiller—Tóth, Kriebel, Nagy—Béni, Bodnár II., Heritz, Bodnár I., Klein. BAK.: Nagy—Müller, Mezey—Halász, Weisz, Glatter—Cseh, Oldal, Rudas, Gállos, Gross.

Az első 20 percben változatosan folyik a játék, míg nem két veszélyes korner után végre a 24. percben sikerül BAK-nak Oldal éles lövéséből a vezető gólt megszerezni. A kassai csapat teljes erővel igyekszik a gólt kiegyenlíteni, de szép játéka sokáig eredményre nem vezet. A 39. percben tomboló éljenzés hangzott fel a tribünről, mikor Bodnár II. éles és védhetetlen lövése beuerkedt a pestiek hálójában. A 42. percben az egyik pesti hátvéd szabálytalansága miatt a bíró tizenegyesít itél Kassa javára, amit Bodnár II. védtelenül góllá értékesít. Félidő 2:1 a KAC. javára. A második félidőben jóval hevesebb volt a küzdelem. A félidő első felében a kassai csapat határozott fölényben volt. A 25. percben Bodnár I. biztos gólt hibáz, de a 29. percben Bodnár II. korrigálja a hibát és Kriebel szabadrúgásából gyönyörű gólt lő, 3:1. Most a pestiek teljes erejükkel megfeszítették, hogy vereséggel ne hagyják el a pályát. Az utolsó 15 perc állandó izgalomságban tartotta a játékosokat, melynek hatása alatt a BAK-nak sikerült a kiegyenlítő gólokat nagy szerencsével megszerezni. A végeredmény tehát 3:3 eldöntetlen.

A KAC. a jövő hónapban vagy még e hónap folyamán a MTK. és MAC. I. csapataival fog mérkőzni Kassán.

HÉLYREIGAZÍTÁS. Mult heti számunkban a PULE. Soproni FC. mérkőzésről leadott referádánk — lapunk ottani tudósítójának értesítése szerint — úgy látszik túlzott színben tüntette fel a soproni csapat fellépését.

Soproni tudósítás nem érkezvén, mi a hirt a pozsonyi tudósítás szerint közöltük.

KÖVETKEZŐ sorok közlésére kértüink fel:

Tekintetes Szerkesztőség!

Kiss Menyhért urnak személyemmel foglalkozó fejtegetéseire legyen szabad a következőkben reflektálnom.

1. Svájci levelemben egyesgyedül a MLSz. alapszabályainak egy anomáliájára akartam az érdeklődők figyelmét felhívni. K. ur személye, mint olyan, az egész ügynek csak lényegtelen tartozéka és ezért esodálkozom, hogy most ennyire előtérbe lép.

2. Az Akadémiának az említett mérkőzés napján jobb volt ugyan a gólaránya, de ennek ellenkező alakulása szinte bizonyosnak látszik, mert az ellenfélnek még egy sokkal gyöngébb csapattal való mérkőzése volt hátra. Ezt feleslegesnek tartottam részletezni. Ha pedig már nem lehetett a bíró személyében bekésen meggyezni, kár volt terrorhoz fordulni. Hiszen van szabályzat, amely ilyen esetekre szól. Az Akadémiát mégis lehetett presszionálni, dacára annak, hogy van Kolozsvárt több K. urral egyformán képesített bíró. Ez Epen az anomália.

3. Hatalmi pozícióm (ha ugyan annak lehet nevezni) mindössze abban áll, hogy az Akadémia Sportkörnek én vagyok az elnöke. A sportbeli vezetőserepet nem én játszom, hanem a vezetésem alatt álló klub, és pedig mind sportbeli, mind anyagi erejét illetőleg jogosan. És bár K. ur nagyhatalmasság — így egy toszjtájból tudom, hogy a keleti kerületi bajnokságot csak az ő személye kedvéért írta ki a MLSz. — klubom e vezetőserepet nem veheti el. Erre legfeljebb egy másik sportbelileg erősebb klub lesz képes. Létesítsen egy ilyet és akkor talán sikerül. Pusztán 22 éves, egyébként igen tiszteltreméltó személyiségére támaszkodva, nem lesz képes klubok szereplésére döntő hatással lenni. Ahhoz talán mégis csak egy kissé fiatal.

Kuntner Róbert.



Rovatvezető: Remetei Kőváry János.

Julius hónapja a vadászatban.

E hó kezdetével a törvény értelmében a *szarvashika* lövése is feloldatik a tilalom alól, nemkülönben a *dámbika* is, hogy miért — ezt igazán nem mondhatná meg senki, ha csak talán azért nem, hogy e hónapban hizni és gömbölyödni kezd!

Vadászati szempontból ez figyelembe sem jöhet, már csak azért sem, mivel e hóban az agancsok még mind molyhosak lévén, semmi vadász-értékük sincs és ilyen bikára pedig egy igazi vadász sem — emeli fegyverét.

E hó vége felé az özeserkészetet *esalsíppal* való vadászat váltja fel, mi a hozzáértőknek igen sikeres vadászatnak ígérkezik. Jakab napja körül az őz üzekedni kezd, de csak meleg napon, délelőtt 10 órától délután 5-ig. Hűvös, nedves időben a kényes természetű vad nem üzekedik. A vadász az őzsuta hangját utánozva — de eredetien — maga elé esábitathja a szerelmes bak legszebb példányait, nem természetesen utánozva pedig esetleg a közelében lévő legszerelmesebb természetű őzgavallért is a hetedik határba űzheti el, tehát e vadászat neme is mint minden a világon, bizonyos szakértelmet, illetve a esalsíppal való ügyes kezelést igényeli.

Sokan, különösen az erdészeti személyzet közül egy egyszerű favevéllal is a legbámulatosabban tudják az őzsuta hangját utánozni.

A vízi vadászat megkezdhetése szempontjából különösen a tókerucák figyelendők meg; kiesinyei e hóban lesznek röpképesek és rendszeren korán reggel és késő este próbálgatják és kísérletezik mamáik vezetésével a röpülős — még reájuk elég nehéz — mesterségének elsajátítását.

A sneffszerűek lokális mozgalma is kezdetét veszi, mozog a szárszalmonka is a rétek szélein.

A dúvad ezeidi ivadéka is elhagyta szülőhelyét, némelyike már saját szakállára is kezd dolgozni.

A róka koma kölykeit kivezeti a gabonaföldekre, hogy itt a kicsikék gondos szülei előtt bemutatthassák a rablás művészetében elsajátított ügyességüket, egysszóval most vizsgálznak és az ilyen kiválasztott vizsgálzó helyeken rendkívüli nagy károkat is okoznak. Ilyenkor szoktak a *vaddisznók* is pagonyt eserélni, más területre átesapni — bár legjobb idejük még korántsem érkezett el, azért mégis zavarni és löni kell őket, mert az ilyen kijárárok rendszerint nagy kártevésekkel vannak összekötve s elvégre, hol vaddárok tevése a bérlők által megtérítve nem lesz, illő a föld- és terménytulajdonosok jól felfogott érdekeit is szem előtt tartani. A malacok még most is szopják anyjukat, s ezeknek már apadni kezdő tejét puháb földbeni turkálással pótolják.

Az *őreg nyul* zabban s leginkább kukoricában, nagy melegben árnyékos helyen tartózkodik; a *süldő* főnnálló életben, vagy sűrű bokrok közt lappang; alkonyatkor utakra, tisztásokra jön ki. Némely nőstény még most is bakzik.

A fiatal *tuzok* is szárnyra kezd kapni, leginkább zab, árpa, köles és kukoricákban vonja meg magát, míg az *őregek* buza keresztek és szénaboglyák körül keresnek árnyékokat a tikkasztó hőség ellen.

A *ragadozókra* — melyek most már fiaikkal együtt elhagyták tanyájukat vagy fészüküket — tavak és mocsáros vizek körül lehet lesni, mely felett naphosszat keringenek préda után. A sózókat is, ha még nem tettük, felfrissíteni kell, lombtakarmány is gyűjtendő, fogóvasak és csapdák kirakandók, a héjakosarak pedig felszerelendők.

A vad váltójai megállapítandók, nemkülönben számba veendő a *meddő* vadak is, melyeknek megállapítására legbiztosabb utmutatás, ha — borjuk nélkül látjuk ögyelegni. A véreb is bemutatathja már tanulmányát. A vizslák szoba-

idomítása befejezést nyervén, aratás után bevezethetők, leginkább korán reggel, óvakodnunk kell azonban, különösen angol vizslával, nehogy haris után menjen, mivel ez által könnyen elromolhatnak.

V. T. M. Sz.

A vadászok tudvalevően négy osztályba soroztatnak. Vannak: *Ünnepi, egészségügyi, szenvedélyes és hivatalos vadászok.*

Hát ez a sorozás egyszerűen téves, mert van még egy fő osztály, amely legjobban el van terjedve és még sincs fel- említve, ez a: *VTMSz.*

Ez a főosztály jóformán felette áll a többi négy osztálynak, hogy úgy mondjam: törvényes alapokon nyugszik és mint alkotmányos országban dukál, alapszabályai szentesítve és jóváhagyva vannak. E szentesítés következtében meg is nevezhetem a *VTMSz.-t*, amely „*Vadász Társaság Mint Szövetkezet*” címre hallgat.

Ez jóformán olyan, mint egy kis parlament. Igen el van terjedve. Van neki elnöke, jegyzője, intézője, pénztárnoka, ellenőrje, szakértője, sőt még rendes tagja is.

Mondanom sem kell tehát, hogy: az összes állások *tiszteletbeliek*, semmi fizetéssel, sőt gyakran még ráfizetéssel is jár. De aki ismeri a magyar ember természetrajzát, az tudja azt is, hogy az ilyen tiszteletbeli állások igen kapósak szoktak lenni és nagy tekintéllyel járnak, sőt gyakran ez a tekintély még az illetők fejébe is száll.

A magyar embernek nem kell, csak egy pár gyűlés, vagy összejövetel, ahol kiönthesse lelke igazát, vagy amely összejövetel alapul szolgálhasson „kedves nőnk önagságai előtt” egy kis polgári kimenőre — akkor ő a legboldogabb ember a világban. Az ilyen kimenőkre meg „a vadászat ok- és célszerű fellendítése, kapcsolatosan a vadtenyésztés közgazdasági jelentőségével” — a legjobb és leggyakoribb jogcímet szolgáltatja.

Egynéhány ilyenfajta *VTMSz.-nek* magam is tagja vagyok. Egyikről „tiszteletbeli”, a másiknál meg „tiszteletnélküli”. A kettő közt nagy különbség van. A „tiszteletbelinél” nem fizetek, de nem is vadászok. A „tiszteletnélkülinél” fizetek, de vadászok is. Az egyiknek gyűlésein „blind-tudomásul veszek minden határozatot és bármilyen határozatra helyeslőleg bólintgatok — a fejemmel. Ez a tiszteletbeliség természetes folyománya. A másiknál már egy kicsit furesábban áll a dolog. Ott már nem vagyok az a bizonyos cserfa, amely olyan szomorúan bólintgatja — a lombját. Itt már megmondom még azt is, hogy a kan nyulat futtában, a nősténytől még az intéző ur sem tudja megkülönböztetni. Dacára annak, hogy egy közgyűlési határozat erre vonatkozólag is adott megbízást az intéző urnak. Fel is szólaltam ellene, hogy: ez nem jól van határozva,ilyent nem lehet egyhangulag kimondani, ilyen lehetetlen dolgot nem kívánhat senki. Felszólalásomra, a nézetek kieserültek, minék eredményeként, a vezetőség az ugynevezett *tisztikar* kijelentette, hogy: *akinek az Isten hivatalát ad, ész is ad az hozzá!* Ebben már igazán én is belenyugodtam.

Az ilyen társaságoknak a tagjai rendszerint igen becsületes, jóra való, tisztességes, hivatalnokemberek . . . de ha gyűlésen vannak és hallják a jelszót, hogy: ok- és célszerű vadászat! akkor nem ismernek sem embert, sem Istent . . . rögtön magántudóssokká válnak.

Ilyen tudás ellen, nincs felebezés, nincs védekezés!

Egyik, a fővárosához közel fekvő helyen székelő vadász-társaságnak — melynek én is „tiszteletnélküli” tagja vagyok — területe megnagyobbodott.

Ennek öröme kimondta a közgyűlés, az ugynevezett „tisztikar” indítványára, hogy egy héten csak ketten, meg esütörtökön lehet vadászni s egyuttal a tagsági díjat is majdnem kétszeresre felemelte. Tizenhat tagból áll a társaság. Hét ember határozott. Ezek között kettő ellene, egy tétevézött, egyik meg elrohant, de kijelentette, hogy — mindent elfogad, amit a tisztikar ajánl.

Ezután újabb területtel szaporodott a társaság bérlete és egy másik gyűlést hívtak össze — tanácskozásra. Részemről tartván attól, hogy most már ennek öröme a tag-

díjakat is újra felemelik, a tilalmi napokat meg még jobban megszorítják, mivel kifejtettem, hogy a helyes vadászat és vadkímélésnek nem az a módja, hogy tilalmi napokkal kedvetlenítsék az anélkül is csak szórakozásból vadászó tagtársakat, hanem zár alá vegyenek bizonyos kihasított területeket — beadvánnyal fordultam az intézőséghez, hogy: az újaban bérelt területekre a tilalmi napokat re azonosítsák a régiakkal, hanem más napokat tüzzenek ki s így a keeske is jóllakik, a káposzta is megmarad. Mint tag fordultam a társasághoz és mint „vadászati írónak” jóformán mesterségem lévén a vadászat, némi sulya lehet neki azon tisztelt vadásztárgársaim véleményével szemben, akik talán hivataluknál fogva is csak vasárnaponként egy-egy jó spricer mellett állapíthatják meg a kan nyul mivoltát, vagy pedig azokéval szemben, akik a puskaforogtatás mesterségét, alig egy pár hónap óta kultiválják.

Erre a beadványomra a választ csakhamar meg is kaptam. Az intéző ur „sajátkezűleg irt ajánlott levélben” világosított fel, hogy: mint vadászati írónak — semmi közöm az *egyhangu* határozathoz; mint tagnak pedig nincs jogom kritikát gyakorolni az ugynevezett „tisztikar” határozata felett Pont.

Válaszomban igyekeztem ezen levél tartalmát, a nagy melegséggel összefüggésbe hozni. És mit tesz Isten?

Két gentleman kért tőlem magyarázatot, hogy a nagy melegséget az intéző ur személyével kapcsolatban, vagy pedig csak a hivatalára vonatkozólag értelmeztem-e?

Az intéző ur jó barátom, ismerem, nem szokott tréfálkozni. Ennek fele sem tréfa! Megijedtem! Kijelentettem, hogy a személyét nagyrabecsülöm, de ebben a nagy melegben — aki ismeri a Fodor-féle teljes bandagot, szurás kizárva, első vér, teljes költség, könnyű, olasz, reszelt kardok — ki mer állni verekedni, az . . . már hogy is moradják csak? Még ha tél lenne — több, mint lovagiasság — az személyt soha, csak hivatalt sérthet.

Ezzel tehát rendben lennénk, de mi van a kritikával, az ugynevezett: jogos kritikával? Erre is kijelentettem, hogy: nem *jogos*, hanem csak *kritikát* gyakoroltam.

A válasz egyszerű, de szomorú volt. Tanulsága egy jegyzőkönyvi kivonat, amely személyemet — intő például az utódoknak megőrökíti. Jegyzőkönyvi rosszsalást kaptam, a kivonat szerint, többek hozzájárása után. Mondanom sem kell talán, hogy: jól céloztak, a tör szívemet érintette. Hogy nem tragikusan fogom fel, annak csak a mentők jelszava az oka, amely úgy hangzik, hogy: mindnyájunkat érhet balcsét! Minden, igen tisztelt vadásztársaimnak hasonló jókat kívánok, talán tanulságot vonhatnak le az esetemből és be fogják látni, hogy: fődolog a tisztikar!

Az ildomosságnak akarok ezennel eleget tenni — bár a határozatban nincs kimondva, — a rosszsalást jóleső érzéssel tudomásul veszem és hirlapilag nyugtatványozom.

Kö.



HIVATALOS RÉSZ.

Ifjúsági Labdarugók Szövetsége.

Alakult 1903-ban. Beíratási díj 5 korona, az egyesület tagdíjat nem fizetnek. Szövetségi értesítő „Nemzeti Sport”. Helyiség: Lido kávéház (VI. ker., Andrássy-ut 61.) különterme. Ülések vagy összejövetelek minden hétfő és szombat est. Hivatalos órák e két napon 1/28—1/310-ig. Írásbeli megkeresések a *titkár*, pénztüdemények a *főpénztáros címére* küldendők. *Elnök*: betöltetlen; *alelnökök*: Schwarz Samu, Klenner János; *főtákar*: Hollósy Gyula (IX., Remete-utca 38., földsz.). *titkár*: Böhm Kálmán (VII., Akacta-utca 56., III. 12.); *főpénztáros*: Kapossy Károly (VIII., Róck Szilárd-utca 17.); *pénztáros*: Ritter József; *főjegyző*: Koltai Ernő. *Jegyzők*: Böhm Elemér, Nánassy Gábor, *háznagy*: Juhász Mihály; *ellenőr*: Gerő Ferenc; *számvizsgálók*: Fischer Károly, Lippert Dénes, Steiner Marton; *szöv. kapitány*: Horváth János; *szöv. képviselő*: Mállender Sándor (Dob-u. 108. I. 4.).

Az Ifjúsági Labdarugók Szövetsége 1908/1909. évi bajnokságára 13 egyesület csapata nevezett, melyek a következők: Budapesti Athlétikai Club Ifjúsági Csapat (nyilv. egyesület), Budapesti Sport-Club, Diákok Athlétikai Clubja, Józsefvárosi Sport-Club, Ferencvárosi Torna-Club Ifjúsági Csapat (nyilv. egyesület), Fővárosi Torna-Club Ifjúsági Csapat (nyilv. egyesület), Fővárosi Testedzők Köre, Kőbányai Sport-Club, Lipótvárosi Torna-Egylet, Magyar Ifjak Haladás Köre (külön jóváhagyott alapszabályokkal rendelkező társaság), Magyar Testedzők Egyesülete, Megyeri Sport-Club, Rákosszent-Mihályi Mű- és Sportkedvelők Köre. Az ILSz.-nek — a VI. ker. LE. kivételével — összes tagegylete részt vesz a bajnokságban. Öt egylete: a Ferencvárosi SC., a Budapesti Labdarugó Ifj. E., a Budai TK. nyilvánosította magát és kettő: a Hungária FC. és a Terézvárosi Sport-Egylet feloszlott.

A bajnoki mérkőzések — mint minden évben — augusztus 15-én kezdődnek. A játékos igazolások megkezdődtek. A bajnoki mérkőzések holtartásáról a pályaválasztó fél ellenfelét 4 nappal előzőleg ajánlott levélben tartozik értesíteni. A pályát nem választó fél 14. a pályaválasztó fél 8 nappal előzőleg a bajnoki mérkőzést lemondhatja. Mindazon egyeletek, melyek pályadíj, bírói díj vagy egyéb tartoznak, a további bajnoki mérkőzésekre — annak kiegyenlítéséig — jogukat veszítik. A ILSz. az ifjúsági bírói tiszteletdíjat 3 koronában állapította meg. Az egyesületek kötelesek a bajnoki mérkőzésekről is „Egyezmény”-t kötni. (Ilyen úrlap a szövetség háznagyától szerezhető be.) Bajnoki mérkőzések játszására jó állapotban levő, használt labda is alkalmas. Pénzösszegért játszani tilos. Minden egyesület hivatalos címe közöltetni fog. A bajnokcsapat az ILSz. 11 db diszitett ezüstérmét és egy évre a szövetség 5 éves jubileuma alkalmából a székesfőváros által alapított ifjúsági vándordíjat nyeri. (A vándordíj Zitterbarth Károly és fia cégnél, IV., Koronaherceg-utca 20. sz. megtekinthető.) A második csapatok részére az esetben iratlik ki szövetségi díj, ha erre 14 napon belül legalább 7 egyesület jelentkezik (írásban).

Az ILSz. válogatott csapata az őszi szezonban csak egy mérkőzést tart, október 18-án.

Az ILSz. intéző-bizottsága f. hó 6-án ejtette meg az őszi fordulójú bajnoki sorshuzását.

Az 1908/1909. évi ifjúsági bajnokság őszi fordulója:

- Aug. 15. MIHK.—BAK. 1Cs.
Föv. TC. 1Cs.—LTE.
DAC.—R.-Szt.-Mihály.
Bp. SC.—MTE.
FTC. 1Cs.—MSC.
KSC.—JSC.
- Aug. 16. FTK.—MIHK.
BAK. 1Cs.—JSC.
Föv. TC. 1Cs.—KSC.
LTE.—MSC.
DAC.—FTC. 1Cs.
R.-Szt.-Mihály—MTE.
- Aug. 20. MTE.—DAC.
MSC.—FTK.
BAK. 1Cs.—Föv. TC. 1Cs.
R.-Szt.-Mihály—Bp. SC.
MIHK.—LTE.
FTC. 1Cs.—KSC.
- Aug. 23. JSC.—MTE.
FTK.—R.-Szt.-Mihály.

LTE.—BAK. 1Cs.
Bp. SC.—DAC.
MIHK.—Föv. TC. 1Cs.

- Aug. 30. DAC.—MIHK.
Föv. TC. 1Cs.—R.-Szt.-Mihály.
LTE.—Bp. SC.
MTE.—FTC. 1Cs.
MSC.—KSC.
JSC.—FTK.
- Szept. 6. FTC. 1Cs.—JSC.
Bp. SC.—MSC.
LTE.—DAC.
BAK. 1Cs.—MTE.
KSC.—MIHK.
- Szept. 8. FTK.—FTC. 1Cs.
MSC.—MTE.
R.-Szt.-Mihály—BAK. 1Cs.
JSC.—MIHK.
Föv. TC. 1Cs.—Bp. SC.
- Szept. 13. BAK. 1Cs.—DAC.
MTE.—LTE.
MSC.—R.-Szt.-Mihály.
KSC.—FTK.
FTC. 1Cs.—Föv. TC. 1Cs.
- Szept. 20. Föv. TC. 1Cs.—DAC.
KSC.—R.-Szt.-Mihály.
- Szept. 27. Bp. SC.—MIHK.
BAK. 1Cs.—MSC.
- Okt. 4. LTE.—FTC. 1Cs.
JSC.—Föv. TC. 1Cs.
FTK.—DAC.
MTE.—KSC.
MIHK.—MSC.
Bp. SC.—BAK. 1Cs.
- Okt. 11. MTE.—Föv. TC. 1Cs.
R.-Szt.-Mihály—JSC.
- Okt. 18. KSC.—LTE.
MSC.—Föv. TC. 1Cs.
- Okt. 25. FTK.—BAK. 1Cs.
R.-Szt.-Mihály—LTE.
FTC. 1Cs.—MIHK.
- Nov. 1. Föv. TC. 1Cs.—FTK.
MIHK.—MTE.
BAK. 1Cs.—FTC. 1Cs.
JSC.—LTE.
DAC.—MSC.
Bp. SC.—KSC.
- Nov. 8. MIHK.—R.-Szt.-Mihály.
FTK.—Bp. SC.
MSC.—JSC.
- Nov. 15. DAC.—JSC.
MTE.—FTK.
JSC.—Bp. SC.
- Nov. 22. R.-Szt.-Mihály—FTC. 1Cs.
JSC.—BAK. 1Cs.
LTE.—FTK.
- Nov. 29. DAC.—JSC.
FTC. 1Cs.—Bp. SC.

A bajnoki mérkőzések lejátszásának határideje december 1-je. A 12 mérkőzés közül minden egyesület hatszor választ pályát s ezuttal azokat illeti, amely egyesületek a baloszlóban vannak feltüntetve.

Az ILSz. f. hó 18-án tanácsülést, 25-én évzáró közgyűlést tart. A f. hó 13-án tartandó intéző-bizottsági ülésre Kohári Dezső beidéztetik. A Budapesti Athlétikai Club, a Ferencvárosi Torna-Club és a Fővárosi Torna-Club-al az ILSz. külön szerződéses viszonyba lép. Az URAK. feljelentése a Megyeri SC. ellen tárgyalás alá vétetett. A MTE. I-ső csapatának kapitánya beidéztetik (f. hó 13-ra). A Ferencvárosi Sport-Club bajnokcsapat tagjainak 11 drb sapka (kék hárszínű) kiadatik. A betűk himezésére 30 korona megszavaztatott. Az ILSz.-ben szombatonként, este 7—9 óráig bírói előadás tartatik; inspekciós Horváth János szövetségi bíró.

Ferencvárosi Torna Club.

Alakult 1899-ben. Clubhelyiség: Bakács-tér 14; tornaterem: Mester-u. iskolában. Torna- és vivő-pálya: hétfőn, szerda és péntek este; saját pálya: k. soroksári-úti elemi iskola mellett. Tenisz-pályák és jégpálya: IX., Üllői-ut 49. Alapító tag: 100 k.; működő tag: 12 k.; pártoló tag: 8 kor. Tiszteletbeli elnök: Tolnay Lajos; elnök: dr. Springer Ferenc (IX., Rákos-u. 11.); alelnökök: Kánitz Henrik; dr. Schneider Béla; titkár: Horváth Ferenc (VIII., József-u. 23.); másodtitkár: Malaky Mihály (IV., Petőfi-tér 3.); jegyző: Pákay Ágoston; pénztáros: Jaritz Győző (IX., Mátyás-u. 10.); ellenőr: Eber István; háznagy: Herman László; torna-művezető: betöltetlen; gazda: Horváth Ferenc; ügyész: dr. Hecht Ernő; kluborvos: dr. Fürst Zsigmond; football-osztály főnöke: Kárpáti Béla; I. kapitány: Horváth Ferenc (VIII., József-u. 23. I. em.) f. o. pénztárosa: Malaky Mihály (IV., Petőfi-tér 3.).

MEGHÍVÓ

a Ferencvárosi Torna-Clubnak 1908. július 16-án (csütörtökön) este 8 órakor a Ferencvárosi Polgári Kör (IX., Bakács-tér 14.) kerthelyiségében tartandó

IX. évi rendes közgyűlésére.

A közgyűlésen résztvehet, tárgyalhat és szavazhat minden alapító-, rendes- és pártoló-tag, ha legalább is az 1907. év végig terjedő tagdíjkötelezettségének a közgyűlésig eleget tesz.

Az 1907 június 25-iki választmányi ülés határozatából.

Kivonat a választmányi ülések jegyzőkönyvéből: 1. A tagok sorába felvették: **1908. március 12-én:** Abraham Kálmán, Angner Pál, Berger Győző, Finácsék József, Goldfinger Nándor, Goldhammer Miksa, Halmos Miksa, Kálmán Ernő, Kenéz Béla dr., Kiss Jenő, Kohn Lajos, Lueff Dezső, Molnár Ferenc, Nusser Jenő, Pogány Andor, Palotai Ottó, Serény Gyula János, Sugár Elemér, Szeidler Károly, Sztarill Endre, Tóth Ernő és Vargha Jenő; — **május 9-én:** Abonyi Árpád, Becker Ottó, Czibor Gyula, Deutsch Gyula, Fillinger Dezső, Gindl Ernő, Grünfeld Jenő, Hofmann Pál, Holstein Ferenc, Holstein Jenő, Horn Ferenc, Kurfürst Lajos, Lédéczy Sándor, Lederer Nándor, Macher Rezső, Mérei Gyula, Ordódy Zsigmond dr., Paller Gyula, Papp Miklós, Scheibel József, Schlesinger Rezső, Schmidt Nándor, Schneller Jenő, Sövegjáró Nándor, Kléger Sándor, Takács Gyula, Viktor János és Worbesz Károly; — **június 25-én:** Bódis János, Fonyó Lajos Gregersen Endre dr., alapító, Kiss Tivadar, Kossutány Béla, Kövesi József, Margalits Ede dr., Vargha Viktor; és **július 2-án:** Végh Gyula.

Magyar Labdarúgók Szövetsége.

Elnök: Kárpáti Béla (IX., Ferenc-kört 41.) **Alelnökök:** Steiner Hugó (V., Akadémia-utca 9.) (Uljalak Téglai- és Mészáros RT. Fűzeséry Zoltán dr. (Andrássy-ut 48.) **Főtítkár:** Malecki Román (VI., Andrássy-ut 48. II. 10.) **Hivatalos órák minden szerdán este 7-8-ig az Edison-kávéház külső terében. Titkár:** Cseke Gyula (II., Csalogány-u. 7.) **Jegyző:** Bakó Gyula (lak. VI. Béke-utca 20.). **Pénztáros:** Glauter József (IV., Deák Ferenc-u. 6. Iparbank.) **Ellenőr:** Ogyay István dr. **Intéző-bizottság:** Oprész Rezső, Balogh Hugó, Vida Henrik. A bírák bizottságának elnöke: Fűzeséry Árpád dr. **Ülések:** VI., Teréz-kört 24a. sz. Edison földszinti külső terében tartatnak.

Kivonat az igazgató-tanács június 12-iki ülésének jegyzőkönyvéből. Tanács kimondja, hogy 1908/09. évi bajnokságot kezdve az **osztályozó-mérkőzéseket** eltörli. Minden osztály győztese (bajnokcsapata) osztályt cserél az előző osztályban utolsónak helyezett csapattal.

A július 3-iki tanácsülés jegyzőkönyvéből. AMLSz. kötetlé-köbe felvették:

Budai Testgyakorlók Köre,
Ferencvárosi Sport-Club,
Aradi Postás SE.,
Egyetértés Sport-Club,
Fekete Tizenegy Football-Club

Tanács elfogadta a bírói szabályzatot, melyet a legközelebbi számunkban közlünk.

Kivonat a július hó 3-iki rendkívüli közgyűlés jegyzőkönyvéből. A rendkívüli közgyűlés **Bienenstock** Samu örökre kitiltott játékosnak megkegyelmez s nevezettnek a mai naptól kezdve a játékjog megadatik.

Bakó Gyula s. k.
szövetségi jegyző.

A versenykiírásokra vonatkozólag szerkesztőségünk elhatározta, hogy ezentul azoknak az egyleteknek kiírásaiért, amelyeknek lapunk nem hivatalos közlönyre, közlési díjat számít. Díjszabás: 30 petit sorig 3 korona, azontúl soronkint 20 fillér. (Egyszeri közlésre). A díj a kiadóhivatalnak (VIII., Eszterházy-utca 6.), a szöveg a díjra való hivatkozással a szerkesztőségnek (VIII., Eszterházy utca 6.) küldendő be.

A

NEMZETI SPORT

ELŐFIZETÉSI ÁRA:

EGÉSZ ÉVRE . . . 20 KORONA
FÉL ÉVRE . . . 10 KORONA
NEGYED ÉVRE . . . 5 KORONA

EGYES SZÁM ÁRA 40 FILLÉR, VIDÉKEN 44 FILLÉR.

KAPHATÓ MINDEN DOHÁNYTÖZSDÉBEN. AZ ELŐFIZETÉSEK E LAP KIADÓHIVATALÁBA (VIII., ESZTERHÁZY-UTCA 6.) KÜLDENDŐK.

A „NEMZETI SPORT” 1907-iki évfolyama

kapható a kiadóhivatalban.

(BUDAPEST, VIII., Esterházy-utca 6.)



Füzve 11, bekötve pedig
12 koronáért.



WEINBERGER ISZIDOR

sport-üzlete

BUDAPEST, IV., Városház-tér 2. sz. földszint fölépésű 1. sz.

Lawn-tenisz, football és athletikai sportcikkék rendkívül előnyös beszerzési forrása.

Kizárólag

!! Magyar gyártmány !!

2 kg. diszkosz	K	8.—
2 „ ugyanaz hitelesített		10.—
2 „ fűles labda		9.—
2 „ ugyanaz hitelesített		11.—
5-ös Diadal football		7.30
5-ös Rambler football		10.—
7-4 kg. Vasgolyó		3.—
7-4 „ ugyanaz hitelesített		3.50
Gerely		4.—
ugyanaz hitelesített		4.50
Svéd gerely		5.—

Saját gyártmányu VIVÓ-SZEREK egyedüli nagy-bani szállítója.

:: KÉPES ÁRJEGYZÉK ::
INGYEN ÉS BÉRMENTVE.



AZ AUTOMOBIL

a „Magyar Automobil Club“ és a „Magyar Motor Club“ hivatalos lapja.

Főszerkesztő: FRIEDRICH NÁNDOR	Felölős szerkesztő: LINDNER ERNŐ	Főmunkatársak: BIRÓ ALAJOS és HOLUB JÓZSEF	Szerkesztőség: Budapest, VIII., Esterházy-u. 6.
--	--	--	--

A motoromnibusz-üzem.

A motoromnibuszsal egy új közlekedési eszköz birtokába jutottunk, melyhez nagy remények fűződtek. Nemcsak a közlekedés gyorsítását, de új községeknek és vidékeknek a személyforgalom részére való feltárását, szóval jövedelmező vállalkozást remélték az új járműtől. A gyárak szorgalmasan munkához láttak és csakhamar rendelkezésre állottak a szükséges autobusok, amelyekkel a forgalmat számos vonalon megkezdték. Az autbus közlekedés azonban nem terjedt oly rohamosan, mint ahogy némelyek remélték, sőt e téren tényleg stagnálás vehető észre. Minthogy szerkezeti kifogások a nagyrészt rendkívül megbízható kocsik ellen nem emeltettek, másutt kell e stagnálás okait keresnünk. Igen beható tanulmányok azt mutatják, hogy a jelenleg rendelkezésre álló kocsik és járműanyaggal az autbus vállalatok jó része a nagy üzemeltetési költségek és a vállalatok csekély rentabilitása miatt szenvednek hajtótörést.

A csalódások oka, mely egyes vállalkozókat ért, elsősorban a költségek és a várható bevételek pozitív ismeretének hiánya volt. Bár elismerhető, hogy a forgalom forgalmat hoz létre, de mégsem lehet pld. 1000 utassal számolni, ha csak 500 ember van egyáltalán, ki két község között közlekedhetik. De még ha az utasok száma túlhaladja is a felvett számot, sem lehet nagy haszonnal dolgozni, mivel az üzemeltetési költségek és fentartási költségek tulságos nagyok. A költségek két részre oszthatók, a befektetési tőkére és az üzemeltetési költségre. Lássuk ezeket közelebbről. A befektetési tőke 3 kocsit a 25.000 koronába számítva és garagera, továbbá tartalékalkatrészekre összesen 32.000 koronába számítva, 105.000 koronát tesz ki.

Az üzemi kiadások közepes forgalmu vállalatoknál következőképp részletezhetők: általános igazgatási kiadások kocsikilométerenként 2-4 fillér. hajtó- és felügyelő-személyzet bére 10-8 fillér. A vonóerő benzinhatala mellett körülbelül 18-4 fillérbe, autonapha használata mellett 17-2 fillérbe és benzol használata mellett 10-4 fillérbe kerül kocsikilométerenként. A benzin tehát a legdrágább hajtóanyag, de a legalkalmasabb is.

Ezen adatok természetesen változnak a használ-

lati módok szerint. Kedvezőtlenebbül alakul a benzinfogyasztás városokban, ahol sokszor kell megállni, fékezni, indítani és sebességet változtatni, de kedvezőben vidéki (országuti) üzennél, ahol megállóhely ugyszólván csak a végpontoknál van és lejtőn a benzinfogyasztás majdnem zérus.

A legdrágább természetesen a gummiabroncs, amelynek élettartama nagy mértékben függ az utak állapotától, a keréknyomástól, a jármű gyorsaságától és végül a minőségtől. Egy abroncs garnitúra átlag 2900 koronába kerül és az elért átlagos teljesítmény csak 13.200 kilométer, ami kocsikilométerenként tehát 22 fillért tesz ki. Ehhez járul még a kenés 2 fillérrel és a kocsi fentartási költség 12-2 fillérrel, mely főként a hajtó- és átviteli-szerkezetek erős elhasználódásából ered.

Ha e tételeket összegezzük, átlagban 64 fillérbe kerül a kocsikilométer, amelylyel szemben mint átlagos bevétel az eddigelő megszabott alacsony díjtételeknél 60 fillér áll. Ha a költségekhez még a befektetési tőke amortizációköltségeit hozzászámítjuk, akkor könnyen beláthatjuk, hogy az eddigi díjszabások mellett egy autbusz-közlekedés nem lehet haszonhajtó. Kérdés már most, vajjon nem bírni ki a motoromnibusz-üzem a magasabb díjszabásokat, amelyek azután fedeznék a nagy üzemi és fentartási kiadásokat. Nézetünk szerint nemcsak kibírja, hanem valósággal logikátlanak tetszik, hogy az automobilomnibusz-üzem nagy előnye eddig nem részesültek pénzbeli elismerésben. Még a nagyvárosi autobusok és automobilbérkocsiknál, az óriási konkurrencia dacára sem indokolt a viteldíjleszállítás az állati hajtásu járművel szemben, mert úgy hisszük, mindenki szívesebben használja az elegáns és gyors autobuszt, mint a bérkocsit és ha a „gummirádlisok“-nak szívesen fizetjük meg a sokszor szemtelenül magas összegben kiszabott extradíjat, miért ne honoráljuk az automobil-kocsizás kellemességeit kellőképpen. Az indokolatlanul alacsony viteldíjak nemhogy csalogatólag hatnak a kocsihasználó közönségre, hanem még diszkreditálják a közönség előtt, amely hozzá van szokva az „olcsó husnak

Benoidgáz világítás

Gyár:
ARAD.

Magyar Benoidgáz Részvény Társaság.

kastélyok, villák és uradalmak számára. Főzés, fűtés, világítás, vízszivattyúzás. Legkedveltebb világítási mód. Teljesen tűzbiztos. Robbanás kizárva. Több mint 200 kastélyban berendezve. Költségvetéssel szolgál a

Főraktár;
Budapest, VI., Andrásy-út 17.

lig a leve" közmondás elismeréséhez és a külsőségek után ítélve snobismusában az olcsóbb járművet nem tartja egyenrangúnak. Mindenképpen elszámította tehát magát mind az a sok német és egyéb vállalkozó, aki tul olcsó viteldijszabást állapított meg automobiljai számára. Még inkább indokolt azonban vidéken, élénk forgalmu városokat és fürdőhelyeket összekötő vonaloknál, a normális dijszabásu autobusközlekedés. Aki ismeri a mi vicinális vasutaink siralmas közlekedési viszonyait és átszenvedi a vicinális-forgalom minden ideggyöttrő kellemetlenségét, bizonyára igazat fog adni, ha azt mondom: itt kell az autobus-vonalnak kiegészíteni, ezeken a viszonyokon van hivatva javítani. *Rank* szerint az emberek helyváltoztatása elé gördülő nehézségek a következők:

1. a helyváltoztatással járó idővesztés;
2. az azzal járó bevételvesztés;
3. az utazás tartama alatti élelmezési költségek;
4. az idegen helyen való tartózkodás alatti élelmezési költségek;
5. az utazási költségek;
6. az utazással és idegen helyen való tartózkodással járó kényelmetlenség és
7. bizonyos érzések, amelyeknél fogva az emberiség legnagyobb része az otthon való tartózkodást kelmesebbnek tartja.

Mindezen utazáskadályozó körülmények a vicinálisok lassu járása, hosszantartó megállásai, ritka és nagyrészt célszerűtlen, az üzleti és hivatali és életviszonyait tekintetbe nem vevő járatai révén nagy mértékben fennállanak. Az utiköltség vicinálisainkon ugyan általában nem drága, II. osztályon, 10 kilométerig 30 fillér, 11—15 kilométerig 44 fillér és 15—20 kilométerig 60 fillér. Ilyen árszabást természetesen az autobusjárat nem szabhat, de vajjon előnyei, amelyek a járatok sűrűsége, gyorsasága és a kényelmes utazás által nyújthatnak és ez által az utazásgátló körülmények sorából a jövedelemvesztéséget, az élelmezési költségeket és az idegen helyen való tartózkodás költségeit nagyrésztben vagy egészen kiküszöbölik, nem képesek-e az autobus-utazást még magasabb tarifa mellett is olcsóbbnak és kívánatosabbnak feltüntetni. Bátoran mondhatjuk, hogy igen, mert a sűrűbb forgalmu vicinális vasutak példája azt mutatja, hogy a közönség szívesen fizeti meg a sűrű tramvayszerű közlekedés által nyújtott előnyöket, még akkor is, ha a vonatok gyorsasága meglehetősen kicsiny. A „Budapesti H. É. Vasutak“ melyeknél az óránkénti átlagos sebesség (megállások beszámításával) 20 kilométer, 10 kilométerenként körülbelül 60—70 fillért, tehát kétszerannyit szednek be.

Az autobusok tehát, amelyeknek felsorolt előnyök mellett még azon előnyök van a vicinális vasutak felett, hogy a város bármely pontjából indulhatnak, bátran szabhatnak előnyeiknek megfelelő utazási árakat, anélkül, hogy a közönség visszautasításától félniök kellene.

A vállalatok nagy részének sikertelensége nem az automobil szerkezeti hibáin mult és végeredményben nem is az üzem drágaságán, hanem azon, hogy a vállalkozók akár az üzemköltségek lebeesülése, akár pedig más okból, a viteldijakat oly kicsinyre szabták, hogy azt a vállalat nem bírta, és mert sokszor forgalmi eszközökkel tulterhelt helyen kezdtek vállalataikat.

Kellő helyen és az automobilüzem előnyeinek megfelelő viteldijak mellett, a vállalkozás sikere nem maradhat el, mert közszükségletet elégít ki.

Automobil járművek a háboruban.

(B.) Az automobilnak, mint normális közlekedési eszköznek már legkülönbözőbb alkalmazásait ismerjük, mint hadi eszközt azonban még nagyon kevéssé méltattak annyira, amint érdem szerint megilletné. Az automobilnak a háboruban oly szerep fog jutni, hogy hovatovább, mint külön fegyvernem fog szerepelni s így érdemes vele e szempontból is behatóbban foglalkozni.

Hogy áttekinthetőbb képet nyerjünk, mindennek előtt csoportosítani kell az egyes alkalmazások minőségét. Szerepe van az automobilnak a harcban, mint a fegyvereket és harcoló csapatokat, mint terheket szállító, mint földterítő és végül, mint beteg- és kötszer-szállító eszköz.

A harcban, egyes eseteket kivéve, igen jól használható az automobil, ott, ahol kisebb csapatokat kell gyorsan egyes helyekre szállítani; így például, amikor az ellenség megkerülésére, hátban támadására vagy a szélességében kifejtett ellenséges csapat oldalról való támadására (enfiliren) van szó. Ez esetekben a kézfegyver kaliberével bíró gyorstüzéző géppuska megbecsülhetetlen szolgálatokat tehet, mivel egy kocsin 3—4 ilyen fegyver, 12—15.000 tölténnyel és a kiszolgáláshoz szükséges legénységgel, könnyen elfér és kellő időben, kellő helyre elérvén, döntő hatással bír. Nagy előnye, hogy oly esetben, amikor pl. egy ily géppuska-automobil az első harcpontra megbontotta, rögtön a tartalékra támadhat, mely rendszerint tömörebb lévén, nem képes sokáig ilyen szilárd alapon állni, tehát a jó célzás egyik főfeltételével bíró fegyverek egy helyre koncentrált tüzeinek ellentárálni. Hiba ugyan, hogy ezek a kocsi csakis akadály nélküli helyeken képesek a megkívánt sebességeket elérni, de ellensúlyozza ezt az, hogy esetleg kerülő utakon is még mindig idejében megjelenhet ott, ahol éppen szükség van rá.

Ha egy ily gépfegyveres-automobil, (melynek természetesen egy, a kézfegyver lövedékeinek és shrapnel golyóinak és szilánkjainak ellentálló páncéllal kell felszerelve lennie), mégis kénytelen visszavonulni, ugy ez veszély nélkül történhetik, mert kárt benne csakis a tüzéség tehet és az is csak teljes találatással (Volltreffer); már pedig ez esetben, mivel a cél sebessége nagy és irányát is folyton változtatgatja, a találás valószínűsége igen kicsiny.

Harcoló gyalogságnak a tűzvonalba való vitele nem alkalmas az automobil, mert soha semmi fölé, a földhöz kötött jármű, oly annyira mozgékony és a terephez alkalmazandó nem lehet, mint maga a gyalogság; azonkívül egy ily nagyobb kocsi feltűnése okvetlenül elárulná az esetleg kitűnően fedett csapatok helyét. A kocsi drágasága miatt pedig oly menynységben, mint arra szükség volna, be sem lehet szerezni azokat.

Megecsülhetetlen szolgálatokat tehet azonban az automobil mint teherszállító eszköz. A lóvonatu

Kempelen Béla családtörténeti (genealógiai) irodája
:: és címerfestészeti műintézete. ::
Budapest, VI., Rózsa-utca 71. (Andrássy-út mellett.)

Nemesség, címerek, e önévek (külföldiek is) kikutatása. Cs. és kir. kamarási stb. ősfák egybeállítás. Minden nemesi űgy (nemesség átruházása, külföldi lovagrendekbe való felvétel stb.) elintézése. Címereknek (művészi és heraldikailag szabályos) festése, vésetése, égetése, himezése papírra, pergamentre, bőrre, fára, üvegre. ésontra, bronzra, márványra stb., családfák, ősfák, családi kronikák megszerkesztése és megfestése.

trainnek, melynek magával a csapattal kell mennie, korlátozott sebessége van, mely megszabja a csapatnak a sebességét, különösen oly vidéken, hol nem ritkák az emelkedések. Az automobil-train ugyanolyan megnyírást szállítva, sokkal rövidebb, mivel kocscinkint aránytalanul nagyobb súlyokat lehet szállítani s magának a kocsinak hossza (a kocsi közéit is beleszámítva) sokkal kisebb lehet. Ennek következtében sokkal kisebb helyen fér el ugyanazon csapattal, ami megkönnyíti az áttekintést, de ami fő, megengedi, hogy a harcvonalba való fejlődés gyorsan, idővesztés nélkül menjen végbe.

A teher-automobil közepes menetsebessége 6—8 km.-re könnyen emelhető, még erős emelkedésekben bővelkedő utakon is; ennek folytán maga a train, legtöbb esetben mellékutakon, jóval hamarabb juthat el egy-egy éjszakai állomáshoz. Ilyenkor azután a táborozás előkészítésével, az őrségek helyének megállapításával, meleg étel elkészítésével, a gyalogságnak megbecsülhetetlen szolgáltatásokat tesz, amennyiben ez pihent állapotban kerülhet a harcvonalba. Az étel elkészítése is könnyebb, mert menetközben, pl. a motorok kipuffogó gázai, mint könnyen kezelhető és szabályozható fűtőanyag használhatók.

Még nagyobb előnyökkel jár az automobil használata a tüzérségnél. Itt szintén kettős szerepe van, u. m.: a kisebb kaliberű lövegeknek gyors szállítása és a municióellátás. Magának a lövegnek automobilvontatása megbecsülhetetlen előnyökkel bír, ha a kocsi egytálla maga a lövegtalp (lafetta), mert a lövéshez való előkészítés a legrövidebb idő alatt megtörténhetik. Míg a lóval vontatott lövegek (ütegekbe osztva), üzembe helyezése igen körülményes és lassu, az automobil-ágyu a megállástól számított néhány másodperc alatt már tüzelésre képes. Egy ily ágyunak természetesen könnyű páncéllal is kell bírnia; elmarad a lovaknak védett helyre való vezetése, ami éppen a helyváltozásnál, különösen az esetleg szükséges visszavonulásnál igen előnyös, mert tudvalevő dolog, hogy a tábori tüzérségre legveszedelmesebb pillanat, amikor a lovakat, esetleg 400—600 lépésről kell a lövegekhez vinni és ott, mivel az ellenséges tüzérség az alkalmat felhasználja, heves tüzben azokat befogni. Az automobil-ágyu a tüzelés megszüntével már is utrakész, s rövid időn belül már el is tűnhet az ellenség szeméi előtt. A tűz maga intenzívebb lehet, mivel a munició szállítása gyorsan történik.

Az automobil-lövegen, tekintettel arra, hogy nagyobb akadályokon (árok, töltés stb.) nem képes áthaladni, egy a motorról hajtott kötéldobnak is kell lennie, melylyel magát bárhonnan is kihuzhatja; célszerű lenne még, ha a tüzérség ütegenként egy-egy, két tartóból álló, szélesebb árkok áthidalására szolgáló, hordozható hidszerkezetet vinne magával.

A nehéz tüzérség (Positions-Artillerie) és a vartüzérség nehéz, nagy kaliberű lövegeinek automobilszállítása nehezen volna kivihető, és különösen utóbinál felesleges is volna; lözerszállításra azonban, különösen várostromnál, igen előnyös volna, mert egy lóvonatu löszervonatot igen könnyű feltartani, ami esetleg végzetes következményekkel járhat.

Különösen előnyös és manapság legtöbbször

használt alkalmazása az automobilnak a felderítés és hírszolgálat. Maga a felderítés, melyet legtöbbször lovaság végzett, mindinkább megnehezül a kézfegyver nagy hordképessége és a füsttelen lőpor alkalmazása folytán. Itt az automobil, különösen a ma annyira háttérbe szoruló motoros-kerékpár van gyökeres változtatásokra hivatva. A nagysebességű, tehát nehéz célpontot adó, esetleg a porfelhő által teljesen eltakart motorkocsi gyorsan tűnhet el az ellenség szeméi előtt, s esetleg valamely fedett helyre vonulhat vissza. Még előnyösebb a motoros-kerékpár. Nem szolgálhat nagyobb célpontot, mint egy gyalogos, ha hirtelen jelenik meg, csakis úgy tartóztatható fel; ha leteritik, ami kevésbé valószínű, mint lovasnál, gyalogutakon és ösvényeken is járhat és végül, ami a fő előnye, a földre fektetve, teljesen eltüntethető.

Mint hírvivő és parancstovábbító eszköz a motoros-kerékpár egyenesen megbecsülhetetlen. Ha kellő kipuffogó-edénnyel van ellátva, teljesen zajtalan, amit a lovasról nem lehet állítani; jó uton 60—70 km.-t tehet meg óránként, s üldözői előtt kényelmesen megszökhet. Szükség esetén jól el is rejtőzhetik. Különösen használható ott, hol idő hiánya vagy más ok folytán sem táviró, sem távbeszélő vonal fektetése még nem történt meg, vagy ahol drótnélküli távirókészülékek nem állnak rendelkezésre.

Még egy igen fontos hadi szerepe van az automobilnak. Háboruban feltétlenül szükséges, hogy a vezérkar a szükséghez képest gyorsan változtathassa helyét. Ily célokra különösen alkalmas a máskülönbén céltalan versenykocsi, mely esetleges 90—100 km. óránkénti sebessége folytán lehetővé teszi, hogy a vezetőség a harcér bármely pontjára rövid idő alatt eljuthasson. Hogy ez mennyire szükséges és fontos, bizonyítja az orosz-japán háboru, melynél a harcér néhányszor 120 km. kiterjedésű volt.

Az egészségügyi csapatoknál szintén igen fontos az, hogy orvosok, ápolók és kötszerek gyorsan és kellő mennyiségben lehetnek a helyszínén; súlyos sebesülteket a távolabb levő ambulatóriumokba vagy kórházakba gyorsan kell szállítani, mert néha percek is határoznak. E célokra egyedül automobil felel meg.

Háboruban maga az automobil-motor is sok, igen fontos alkalmazásra van hivatva; erről majd más alkalommal fogunk bővebben szólni.

Hírek.

ÉRDEKES AUTOMOBILTURÁRA indult a mult hét elején *Delmár* Tivadar dr., a Magyar Automobil-Club sportbizottságának elnöke 40 lóerejű Benz-kocsiján. *Delmár* dr. Svájcban keresztül Dieppe-be megy, ott megtekinti a Grand Prix-t, azután Angliába hajózik, s Londontól Edinburg-ig s vissza szándékszik turázni.

AUTOMOBILÖSSZEKÖTTETÉST létesített a Dolomitokban a toblach-i Südbahn-szálloda a turistaközönség kényelmére, úgy hogy a Dolomitok utai most igen gyorsan megjárhatók.

LOVAS-JÁRMŰVEK SEBESSÉGE. Berlinben a porosz belügy- és közlekedésügyi miniszterek kezdeményezésére kísérletek folytak lovakkal vontatott járművek sebességének megállapítására. A kísérletek arra voltak hivatva, hogy a járművek normális sebességét minden kétsé-

Hornyák Ferenc és társa motorok, kis típusu automobilo, mechanikai alkatrészek gyártása. VI., Szondy-utca 55. sz. **Garage és javító-műhely.**

get kizárólag állapítsák meg, mivel az automobilközlekedésre vonatkozó szabályrendeletek mindig az ügető-ló sebességét — 15 kilométert meg nem haladó sebességet írnak elő helységeken belül.

A kísérleteket akként hajtották végre, hogy a lóval vontatott kocsival egyvonalban automobil haladt, amelyen sebességmérővel és órával mérték a sebességet. Az eredmény meglepő volt. Kitént, hogy 500 méternyi távon az egylovas taxaméter-bétkocsi átlagos sebessége 20.5 kilométer, maximális sebessége 22 kilométer volt, a tüztöltésági legénységi kocsi átlagos sebessége 22.4 kilométer, maximális sebessége 24.5 kilométer, egy tüztöltőkocsi átlagos sebessége 25 kilométer, maximális sebessége 30.5 kilométer, s végül egy magánfogat sebessége 28.3 kilométer, maximális sebessége 29 kilométer.

Ezen számadatokat figyelmébe ajánljuk a szabályzatalkotó magyar hatóságoknak is, mivel valószínű, hogy a német szabályzat e kísérletek hatása alatt fel fogja emelni az előírt minimális sebességek számértékét.

AZ 1908. ÉVI PÁRISI AUTOMOBILKIÁLLÍTÁS egyedül a Palais des Beaux Arts helyiségeit fogja igénybe venni és pedig november hó 28-tól december hó 13-ig turas- és városikocsik, továbbá alkatrészek és december hó 22-től december hó 29-ig haszonjárművek, munkagépek stb. számára. A kiállítás feltételei, melyek már legközelebb fognak szétküldetni, egyébként alig mutatnak lényeges változást.

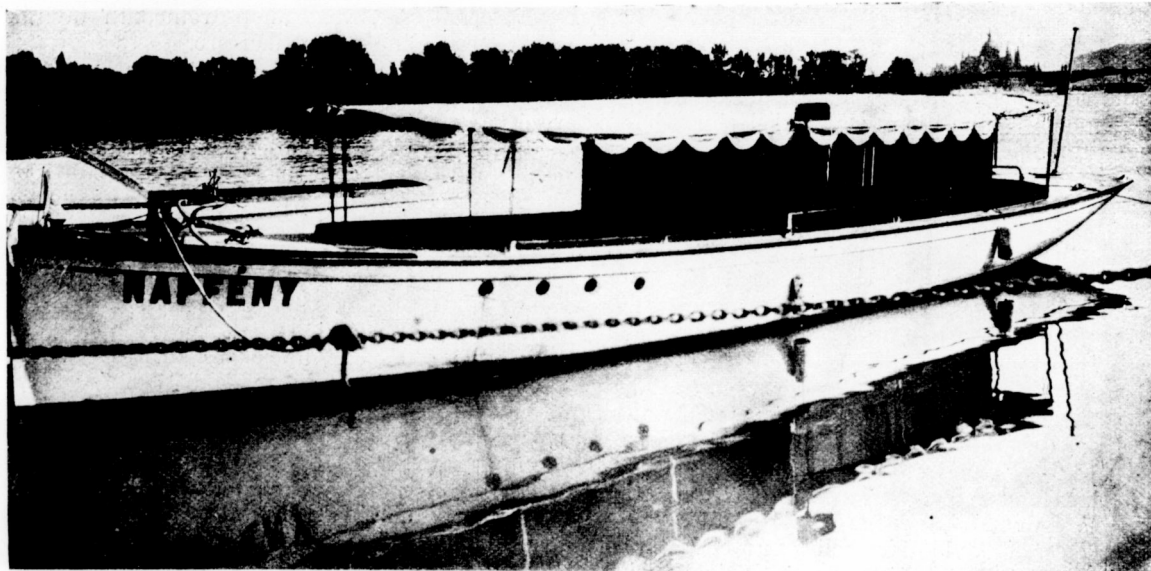

Brüll Alfréd 120 lóerős, dunai motorjachtja.

CEDRINO TEMETÉSE. A népszerű Fiat-versenyző temetése a múlt héten ment végbe Turinban, ahová temét Amerikából elhozták, az elhunyt családjának, a Turini Automobil-Club tagjainak és a Fiat-gyár alkalmazottainak élénk részvéte mellett.

Lapzártakor érkezett távirati jelentés:

GRAND PRIX DES VOITURETTES (jul. 6.): 1. *Guyot* (Delage) 5:45:30. 2. *Naudin* (Sizaire-Naudin) 5:52:06. 3. *Goux* (Lion) 5:58:00.

GRAND PRIX: 1. *Lautenschläger* (Mercedes) 6:55:43. 2. *Hemery* (Benz) 7:4:24. 3. *Hanriot* (Benz) 7:5:13.

Versenyek.

Julius 1—15. Az Osztrák Automobil-Club teherkocsi versenye.

Julius 4—7. Brooklandi pályaverseny.

Julius 5—17. Ostendei hét.

Julius 1—18. Reliability Trials.

Julius 6—7. Kiskocsik Grand-Prix-je (Dieppe).

Julius 7. Grand-Prix.

Julius 17—20. Boulognei hét.

Julius 20—30. Ardennen-verseny, Coupe de Liedekerke.

Augusztus 1—3. Brooklandi pályaversenyek.

Augusztus 1—7. Coupe de la Presse.

Augusztus 9. Evreuxi meeting.

Augusztus 23. Mont-Pilati hegyi-verseny.

Augusztus 27. Mont-Ventoux hegyi-verseny.

Szeptember 1—15. A L'Auto kiskocsi serlege.

Szeptember 6. Bolognai meeting.

Szeptember 12. Brooklandi meeting.

Szeptember 15—30. Piacenzai teherkocsi versenye.

Szeptember 17—20. Hollandi turaverseny.

Szeptember 20. Semmering-verseny.

Szeptember 27. Chateau-Thierry-verseny.

Október 3. Brooklandi verseny.

Október 11. Gailloni hegyi-verseny.

WIEN—LINZ—WIENI MOTORKERÉKPÁRVERSENY.
A Wiener Allgemeiner Motorfahrer Verband vasárnap és hétfőn rendezte motorkerékpár-versenyét Wienből Linzbe és vissza. A verseny igen gyengén sikerült, ameny-

nyben a 13 induló közül mindössze négy végezte be az utat. E négy versenyző eredményei a következők: I. *Könnyű motorkocsik:* 1. *Huszár* (Schmid) 15. pont. II. *Méllékkocsis motorkerékpárok:* 1. *Medinger* (Puch kéthengeres) 8 ponttal. 2. *Köhler* (Laurin & Klement kéthengeres) 18 ponttal. 3. *Groszer* (Phänomen kéthengeres) 95 ponttal.

TURAVERSENY JUTLAND KÖRÜL. A Dán Automobil-Club ez évi legnagyobb versenye a Jutland körüli turaut (777 kilométer) a múlt héten folyt le a Fredericia—Viborg—Aalborg—Aarhusi utvonalon. Az utak kitérőek, a vidék dombos. Első H. Fréus (10—14 lóerejű Adler), második Christiansen (22 lóerejű Delaunay—Belleville), harmadik Cherlich (35—40 lóerejű Hexe), negyedik Jonson (80 lóerejű Itala), ötödik Bloch (18—22 lóerejű, Berliet) lett.

24 ÓRÁS REKORDKISÉRLET MOTORKERÉKPÁRON. *Medinger* Róbert ulánushadnagy a múlt héten az Allgemeiner Motorfahrerverband felügyelete alatt rekordkísérletet tett egy 2½ lóerejű, egyhengeres Puch-motorkerékpáron. *Medinger* a Wien—Marburg—Wieni utvonalat akarta 24 órán belül megtenni és éjjel 12 óraker-

indult el Wien-ből. Reggel 6 óra 30 perckor már Grácban volt s innen tovább ment Marburgig, ahol visszafordult Grác felé. Utközben azonban pneumatik sérülése támadt, azonfelül óriási esőzés zavarta utja folytatásában. Dacára annak, hogy Medinger gépét kénytelen volt három kilométeren át tolni, s hogy Grácban két óra hosszát tartózkodott este 9 órakor mégis Bruckban volt, vagyis egyhengeresével 9 óra alatt 383 kilométert tett meg.

A NÉMET KERÉKPÁROS-SZÖVETSÉG. „Berlin körül“ címmel egy megbízhatósági versenyt rendez két-három- és négykerekes kis motorjarművek részére. A súlycsoportok szerint beosztott járművek osztályozása a tényleg végzett hasznos munka alapján történik vagyis egyedül a tüzelőanyagfogyasztás vétetik tekintetbe, a gyorsaság nem.

NEMZETKÖZI SPORTBIZOTTSÁG. A francia Grand-Prix alkalmából Párisban tanácskozó automobil-congresszus többek között az indítvánnyal is fog foglalkozni, hogy a nemzetközi automobil-versenyek feltételeinek elbírálására egy bizottság küldésük ki, mely egyuttal a feltételek pontos és lelkiismeretes keresztülvitelét is ellenőrzi.

A SVÁJCI AUTOMOBIL-CLUB idén a szokásos versenyek mellett még gyorsaságmérő és teherkocsiversenyt is fog rendezni a svájci szövetségi tanács kívánságára és e célra a szövetség részéről nagyobb arányú szubvencióban is fog részülni.

KILOMÉTERVERSENY LYONBAN. Az *Automobil-Club de Rhône* a mult vasárnap tartotta meg a Franciaországban annyira kedvelt kilométerversenyt igen nagy sikerrel. A legjobb eredményt a versenykocsik kategóriájában Venus (Bayard—Clement) érte, aki 22.2 mp. alatt futotta be a kilométert vagyis 166 kilométeres sebességgel. A verseny egyes eredményei a következők:

I. *Motorkerékpárok.* I. ¼ liter hengerűrtartalomig: 1. Pons (Peugeot) 59.6 mp. 2. Borel (Keller—Dorian) II. ½ liter hengerűrtartalomig: 1. Ferrand (Magnat—Debon) 50.6 mp. 2. Solignac (Magnat—Debon) 57.6 mp. III. ¾ liter hengerűrtartalomig: 1. Dravond (Peugeot) 50 mp. IV. 1 liter hengerűrtartalomig: 1. Bouvard (Peugeot) 47.6 mp.

II. *Kis kocsik.* I. Egyhengeres 120 mm. vagy kéthengeres 90 mm. furattal: 1. Faure (Sizaire & Naudin) 54.6 mp. 2. Montgolfier (Sizaire & Naudin) 56 mp. II. Kéthengeres 110 mm. vagy négyhengeres 84 mm. furattal: 1. Serving (Vermorel) 47.2 mp. 2. Genty (Cottin—Desgouttes) 48 mp. III. Kéthengeres 120 mm. furattal vagy négyhengeres 90 mm. furattal: 1. Grua (Bayard—Clement) 45.8 mp. 2. Girin (Dion—Bouton) 49. mp.

III. *Turakocsik.* I. Négyhengeres 100 mm. furattal: 1. Aimé (Pilain) 40 mp. 2. Foulozas (Pilain) 44.4 mp. II. Négyhengeres 101—110 mm. furattal: 1. Marrell (Peugeot) 51.2 mp. III. Négyhengeres 111—120 mm. furattal: 1. Chalaudon (Pilain) 33 mp. 2. Bantier (Berliet) 33.2 mp. IV. Négyhengeres 121—130 mm. furattal: 1. Deydier Cottin—Desgouttes) 32 mp. 2. Morain (Mieussot) 37.4 mp. V. Négyhengeres 131—140 mm. furattal: 1. Blautier (Berliet) 30.6 mp. 2. Deydier (Cottin—Desgouttes) 32.4 mp.

IV. *Versenykocsik.* I. Négyhengeres 101 mm. furattal: 1. Marze (Cottin—Desgouttes) 39 mp. 2. Aimé (Pilain) 40.4 mp. II. Négyhengeres 101—110 mm. furattal: 1. Lassounerie (De Dion) 49.6 mp. III. Négyhengeres 111—120 mm. furattal: 1. Delaville (Cottin—Desgouttes) 31.2 mp. 2. Porporato (Berliet) 32 mp. IV. Négyhengeres 121—131 mm. furattal: 1. Deydier (Cottin—Desgouttes) 59 mp. V. Négyhengeresek 140 mm.-en felüli furattal: 1. Venus (Bayard—Clement) 22.2 mp. 2. Neron (Dexter) 25.8 mp.

A MONT-CENIS-I AUTOMOBILVERSENY a siker biztosítása érdekében július végére, tehát a francia Grand-Prix utánra halasztották.

A Z OSZTENDEI AUTOMOBIL-HÉT véglegesen július 13-tól 17-ig tüzetett ki. A programm a szokásos versenyeket foglalja magában: mértföldre álló és kilométerre repülő starttal, mely július 15-én dől el; 5 km.-es verseny és turaut a tengerparton (kb. 65 km.), melyet a nagykocsiknak hatszor és kiskocsiknak háromszor kell megtenni. A gyorsaságversenyen résztvehetnek: 1. 650 km.-ig terjedő súlykocsik, 2. kocsik 650 és 1100 kg. közt, 3. nagykocsik (legmagasabb furat 155 mm. a 4 cylindereseknél, legkisebb súly 1100 kg.

Kereskedelem.

A FIAT-GYÁR BOTRÁNYA. Turinból jelentik, hogy az államügyész a *Fiat* és *Fiat-Brevetti* autómobil-társaságok felügyelő-bizottsági tagjainál *házkutatásokat* tartatott és az *utolsó három év üzleti könyveit lefoglalta*. A „Gazetta di Torino“ szerint a házkutatás az 1906. évi mérlegben állítólag előforduló hamisítások és jelentékeny eladások valóttan bevezetésének megállapítására történtek volna. Mint mondják azonban, a társaság elnöke e vádakot már a legutóbbi közgyűlésen *megcáfolta*. Az elnök erélyesen tiltakozott a házkutatás ellen és a Fiat-művek igazgató-tanácsa sürgős tanácskozásra ült össze. A további fejleményeket kíváncsian várjuk. — A Fiat-társaság már bizonyos ideje szorult helyzetben volt és a most lefolyt üzleti évet 7½ millió líra veszteséggel zárta, minek következtében a részvények, melyek egy időben 25 líre névértékről 2000 líre-re emelkedtek; lesüllyedtek 39 re. Minthogy a teljes részvénytőke 9 millió és a tartalékalap 1½ millió líre, utóbbin kívül elvész a részvénytőke ⅔-a is, melyet a részvényeseknek kell pótolni, ha a felszólást meg akarják akadályozni. A társaság, melynek gyártmányai méltán világhírűek, nehéz helyzetét nemcsak az általános autómobil-ipar pangás, hanem maga az igazgató-tanács is okozta, mert két év előtt, midőn 3 milliós kölcsönt voltak kénytelenek felvenni, a részvényeseknek 35 százalék osztalékot, és önmagának 593.562 lírét fizetett ki jutalék gyanánt. — A Fiat-társaság maga a következő kommunikét adta ki: A Fiat-társaság 1899-ben alapított 800.000 líre részvénytőkével. Két év előtt a részvénytőke 9 millióra emelkedett, anélkül, hogy a részvényesek további befizetéseket eszközöltek volna. 1899 óta a Fiat visszafizette a részvényeseknek a teljes tőkét és még bőséges osztalékok is juttatott a részvényeseknek. A nyereség részben a gyártelep kibővítésére és felszerelésére is fordították,

„Automobilia“

első magyar PNEUMATIC javító műhely. Első-rangú nyersanyag, leggondosabb vulcanizálás.

BUDAPEST, VI., Szereesen-utca 56. sz.

Sürgőnyclm: AUTOMOBILIA. Távbeszélő 105—08.

BENZINT

KAT, PARAFINT, MOTORKÉKOLAJAT

MAGYAR PETROLEUM-IPAR-RÉSZVÉNYTÁRSASÁG

bármely szerkezetű autómobilok és motorok részére, **feltisztítási célra, hydrurt, gazolint, ligroint világítási célra,** nemkülönbön **PETROLEUMOT, ÁSVÁNYKENŐLAJÓ-**

legjobb minőségben és legolcsóbb árak mellett szállít a

Budapest, VII. kerület, Erzsébet-körút 53. szám.

ny, hogy a világ legnagyobbjai közé tartozik. Az igazgatótanács 1907 dec. 31-én az automobil ipar kritikus helyzetére való tekintettel, indokoltan látta 7½ millió leírásokat eszközölni, amit a május 27-iki közgyűlés egyhangulag elfogadott. Egy április 29-iki közgyűlés ismét felemelte a tőkét 9 millióra. A Fiat-gyár 3000 munkást foglalkoztat. — Ugy látszik azonban, hogy a dolog nem ment oly simán, mert az államügyész hamisítások után kutat, melyek állítólag 1906-ban történtek. Ez már régi dolog, mert időközben volt egy másik mérleg, az 1907. évi, mely így hangzott:

Tőke	9,000,000.—
Tartalék	1,513,521.15
	Összeg: 10,513,521.15
Veszteség	7,436,063.84
Tökemaradék	3,077,457.31

A PUCH MOTORKOCSIK ez évi katalógusát e napokban küldte szét a gráci Joh. Puch R. T. A esinösen kiállított katalógus a cég sokoldalúságáról szolgáltat fényes bizonyítékot. Ott látjuk mindenkéül a 9—10 lóerejű Puch-voiturettes alvázat, azét az állóhengeres kiskocsiét, amely a boszniai turaversenyen és a Ries-versenyen oly kiváló eredményeket ért el és főként mint sportkocsi állítottik elő. A következő alváz-kép a 14—16-os Puch-kocsit mutatja. Ezután a különböző Puch-kocsik karosszériáit vonultatja fel a katalógus. A 9—10 lóerejű V és állóhengerű típusok mint sportkocsi, doktorkupé és szállító-kocsi van feltüntetve. Igen célszerű az egyik ábrán feltüntetett esőfedél oldalsó celuloid ablakokkal, mely teljes védelmet nyújt a kocsiiban ülőknek eső ellen anélkül, hogy az utra való kilátást akadályozná. A nagyobb Puch-kocsik közül a 14—16-os négyhengerest mint limusinet és mint landaulettet, a 20—25-söt pedig mint kettős phaetont mutatja a katalógus. Végül a szállító-kocsik következnek, amelyek közül a már említett 9—10 lóerejű kocsin kívül a 14—16 lóerejű típus is képviselve van.

A LAURIN ÉS KLEMENT CÉG, mint értesülünk, Angliában is képviselést állított fel. A cég legutóbbi sikerei után a szigetországban is élénk érdeklődéssel viseltetnek e cég gyártmányai iránt s remélhető, hogy jó üzleteket fog csinálni a még igen fölvételképes angol piacon.

A STEPNEY AUTO TARTALÉKKERÉK kiváló jóságát igazolja alanti levél:

T. Stepney Auto Reserve Rad G. m. b. H.

Berlin.

Kivánságukra szívesen kijelentem, hogy az Önök tartalékkerekeit a legjobb tapasztalatokat szereztem. Öt perc alatt, minden fáradság nélkül alkalmazható, sok száz kilométerre használható és azáltal, hogy a megsérült kereket pótolja, megkíméli az automobilon utazót olyan kellemetlenségektől, melyek eddig a hosszabb utakon elkeserítették.

Ezért beszereztem egy másik tartalékkereket és mindenkinek ajánlhatom a dolgot.

Gröditzberg, 1908 jun. 29.

von Dirksen

a birodalmi tanács és képviselőház tagja.

A Magyar Automobil-Klub

hivatalos közleményei.

szh. elnöke, *Ratibor Viktor* herceg, a berlini Császári Automobil-Club elnöke, *Zuylen De Nyevelt De Haar* báró, a francia Automobil-Club elnöke. Tiszteletbeli elnök: *Szapáry Pál* gróf, a francia Automobil-Club stb. tagja. *Elnök: Andrássy Sándor* gróf. *Elnökhelyettes: Zichy Béla* Rezső gróf. *Igazgatóság: Blathy Otto* Titusz, Eszterházy Móricz gróf, Hatvány Károly, bátorkeszi Kobek Kornél, *Krisztinkovich Béla* (ügyvezetői igazgató), Molnár Akos dr. (ügyész.) Thoroczkai Miklós gróf, Vécsey László báró. *A választmány tagjai:* Az igazgatóság tagjain kívül *Andrássy Géza* gr., felsőványi Baruch Jenő, Bayer Dezső dr., Csorika János, Delmár Tivadar dr., győri Farkas Lajos, Fényi Béla, Gerbeaud Emil, Hatvány József, Hatvány Károly, Harkányi János br., Hevesy Vilmos, Eszterházy Móricz gr., Károlyi Mihály gr., Kovács László, Nagy Sándor dr., Ormody Vilmos, Széchényi István gr., Szende Károly, Teleki Pál gr., Varró Indár dr., Wenckheim József gr., Zsolnay Miklós. *Club-titkár:* ifj. Krisztinkovich Béla. *Club-helyiség:* Budapest, IV. kerület, Kigó-tér 1., királyi bérpalota. *Hivatalos irodai órák:* d u. 5—7-ig. Könyvtár, szaklapok, szabadalmi leírások és szakajegyzékek gyűjteménye. 10—12-ig és 4—6-ig nyitva. *Sürgőnyeim:* Autoclub Budapest. *Telefonszám:* 11—70

Felhívás

A Galíciai Automobil-Club (székhelye Krakó, elnöke gróf Potoczky) jövő hó 13. és 16-a közt kirándulást tervez a Magas Tátrába, mely kiránduláshoz a Magyar Automobil-Clubot is meghívta.

RAF

Henrik herceg túrautja 2218 kilom.

Három Rafkocsi

indult **Berlinben** ½ pernyi időközben és érkezett M. m. **Frankfurtba** ugyanilyen időközben kifogástalan állapotban.

Nem speciális kocsik,
rendes seriából való
túrakocsik!

Sérülés nélkül!
Fennakadás nélkül!
Büntetőpont nélkül!

Előnypontok a sik- és hegyversenyben.

Három kocsi az indításnál

Három a célnál

Három diszpajzsral kitüntetve!

Reichenberger Automobil-Fabrik, Gesellschaft m. b. H.

Kis befektetés! NAGY HASZON!

műmárvány előállítására által (II. m. 10^m/_m vastagságban 1 k.) M. kir. szabadalom. —
Gépek nélkül 24 óra alatt előállítható homokból! cementnélküli! Ismertető ingyen, minta 20 fillér bélyeg ellenében. — Gyártási engedélyt ad
GROSSMANN E, Budapest, VII., Kertész-utca 27. szám.

Utirány: *Krakó—Lemberg—Rimanóc—jürdő—
Bárlfa—Tátrafüred—Zakopanye—Krakó.*

Felkérjük t. tagtársainkat, kik gépeikkel ezen időben Felsőmagyarországban nyaralnak, hogy tartózkodási helyüket a club-titkársággal közölni sziveskedjenek.

A galíciai clubtól nyerendő részletes programot a titkárság idejekorán közölni fogja, hogy a szomszédos club turistatagjait minél számosabban üdvözlőjük az ország területén.

Amennyiben a jelzett ut mentén valamely akadályról (építés, kavicsolás) t. tagtársainknak tudomásuk lenne, kérjük, hogy azt a titkársággal azonnal közölni sziveskedjenek.

Az idegenforgalom fejlesztése és a magyar vendégszeretet nyilvánulására van alkalom, amit a t. tagtárs urak szíves figyelmébe ajánlunk. *A titkárság.*

A SZÉKESFŐVÁROSI

**M. KIRÁLYI ÁLLAMRENDŐRSÉG FŐKAPITÁNYI HIVATALÁNAK
GEPPEREJÜ JÁRÓMŰVEKRE VONATKOZÓ HIVATALOS KÖZLEMÉNYE.**

HATÁROZAT.

ad. 21.169. szám fk. I. 1908. **Gróf Eszterházy Pál** automobil tulajdonosnak dr. Spett Ferenc ügyvédje által hozzám tett azon bejelentését, hogy a nevén álló 29-es rendszám, 40 lőerejű, Mercedes gyártmányú 9206. motorszámú automobila Petrás Sári tulajdonába ment át, tudomásul veszem, fenti számú automobilinek utóbbi nevére leendő átírását ezennel elrendelem.

Budapest, 1908. évi június hó 25-én.

ad. 21.719. szám fk. I. 1908. **Gróf Lónyai Margit** urnő feljogosítottik 5409. motorszámú 14/16. Laurin-gyártmányú automobijának a székesfőváros területén való forgalomba hozására.

Budapest, 1908. évi június hó 29-én.

ad. 21.720. szám fk. I. 1908. **Ungerleider Adolf** ur feljogosítottik motorszámú, 6/7 lőerejű Puch-gyártmányú motoros kerékpárjának a székesfőváros területén való forgalomba hozására; továbbá ugyancsak ő jogosult motorkerékpár vezetésre.

Budapest, 1908. évi június hó 29-én.

LÁNG LAJOS

BUDAPEST

VIII., Stáhlly-utca 7.

Kocsigummi-, automobil- és pneumatik-javítások.

Bármilyen gummik megvételnek.

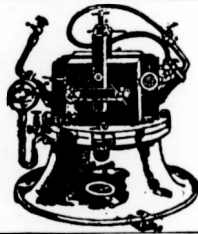

Automobilok és motoros kerékpárok

használtak is. Továbbá motoros cséplők, gőzgépek és malomberendezések nagyon olcsón.

FISCHER ERNŐ

BUDAPEST, VII. kerület, Ovoda-utca 41. szám.

Szerkesztői üzenetek.

LORÁNT ARTHUR, PÉCS. A Magyar Automobil-Club egyáltalán nem ad ki számokat, ezeket a budapesti rendőrség követeli s adja ki.

Legutolsó időkig 492 szám adatott ki a fővárosban. Az egész országban körülbelül 600 van forgalomban. Az Automobil-clubnak csak az ideiglenes ausztriai tartózkodásra van joga az igazolványokat kiadni.



Angol, francia és amerikai világhírű gyárosok
u. m : Spalding, Davis, Slazenger, Jaques,
Prosser, Mass & Co., Wright & Ditson stb.

Tennis-rakettjeinek

választékos raktára.

Labdaverők darabja: 5.—, 6.—, 9.—, 10.—,
11.—, 12.—, 15.—, 16.50, 20.—, 25.—, 30.—,
32.— és 40.— korona

Tennislabdák tucatja: 8.50, 10.—, 14.—,
16.—, 18.— és 24.— korona.

Law-tennisjáték teljes felszerelések: 4
személyre 65.—, 77.50, 87.—, 104.— és
143.— korona.

Tennisjáték-könyv, legújabb kiadásban.

Uj! „Diaboló játék“ Uj!

1 készlet 8 és 12 korona.

Továbbá dus választék:

football-, golf-, játék- és tornaszerek, vívó-
eszközök, vadászati, halászati és turista-
felszerelésekben, valamint mindennemű
sportcikkben.

Teljes felszereléseknél árkedvezmény!
Kereskedőknek előnyárak!

— Árjegyzék ingyen és bérmentve. —

Zubek Bertalan és Társa

sportcikk árúháza

Budapest, IV. ker., Múzeum-körút 29. sz.

Speziálsta Automobil-fényezésekben.

HÉJJA BÉLA

épület-, portá s mű-
butor-asztalosmester
Budapest, Klauzál-utca 14. sz.

Elvállal minden e szakba vágó munkát jutányos áron,
teljes garancia mellett. Szabadalmazott ágyvasalás. Teljes
lakberendezések. Modern üzletberendezéseket jótállás mellett
készít.

LAURIN & KLEMENT gyárt

motorkerékpárt, voiturettet, városi kocsit,
turakocsit, teherkocsit, autobuszt.

MAGYARORSZÁGI VEZÉRKÉPVISELŐ

Budapest, IV., Semmelweis-utca 9. sz.

5500 francs-ért

vehetők a 4 hengeres, 8/10 HP.

PASSE PARTOUT könnyű kocsik

Voiturettek) teljes carrosseriával. A legegánsabb, a legerősebb, a legesendesebb járású

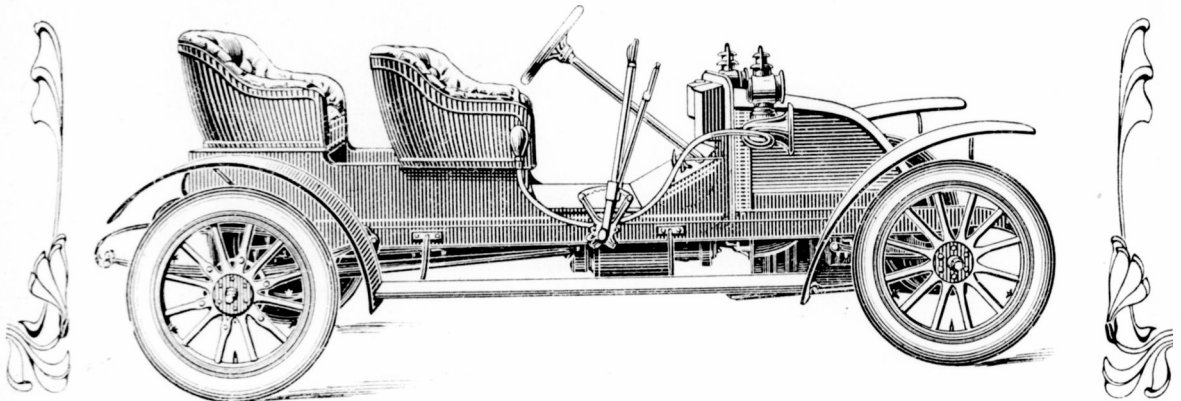

Mindenki kérjen részletes felvilágosítást a Société „Passe Partout“-tól Neuilly sur Seine Párizs közelében 18 Avenue de la Révolte (Franciaország).

Dunlop fölényének újabb ténye.

Valamennyi első arany érem a skót megbízhatósági versenyben és 11 közül 9 a RAC. 2000 mértföld versenyében győztesei oly kocsik voltak, melyekre

Dunlop Pneumatic

volt felszerelve

RAC. 2000 mértföld. verseny.

Kategória	A	— de Dion
„	B	— Adler
„	C	— Cadillac
„	D	— Singer
„	E	— Vauxhall
„	G	— Adler
„	H	— Armstrong
„	J	— Ariel
„	L	— Ariel

Skót verseny.

Kategória	A	— Swift
„	B	— Argyll
„	C	— Bell
„	D	— Vauxhall
„	E	— Darracq
„	F	— Deasy
„	H	— Armstrong

Magyarországi vezérképvisellete.

Sürgönycim:

DUNLOP.

VAS GÉZA és Fia

Budapest, VI. ker., Liszt Ferenc-tér 6. szám.

Távbeszélő:

65—43.

Villamos vulcanizáló készülék.

Nagy megtakarítás, egyszerű, praktikus.

BÁRDI-GARAGE

BUDAPEST, VI., Mozsár-utca 9. szám.

Nagy raktár **automobil-felszerelési cikkekben.**

Michelin és Continental

Pneumatik minden méretben raktáron.

➡ ARJEGYZÉK, PROSPEKTUS KIVÁNATRA INGYEN ÉS BÉRMENTVE. ➡

Ha PNEUMATIKOT vásárol, csak

1908. évi mintájú

Continental Pneumatik-ot

vegyen, mely a REDUKÁLT ÁRAK dacára, lényegesen van megjavítva és erősítve.

Oesterreichisch-Amerikanische Gummi-fabrik-Actien-Gesellschaft, Wien, XIII/3.

Főraktár: **BÁRDI J. RÉSZVÉNYTÁRSASÁG** BUDAPEST,
VI., Mozsár-utca 9. sz.

BERLIET

B
E
R
L
I
E
T

B
E
R
L
I
E
T

BÁRDI GARAGE

BUDAPEST, MOZSÁR UTCZA 9



ARANY
ÉREMMEL
KITÜNTETVE

A IV.
NEMZETKÖZI
AUTOMOBIL
KIÁLLÍTÁSON.

Automobilok

előnyeiről számos eredeti elismerő levél
tanuskodik.

Nemzeti Sport

és az

Automobil

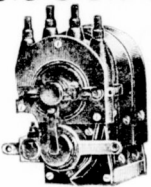

S. Erben & Arnold Friedmann

Sürgőnycim:
ERBENZÜNDER.

WIEN, I., Stubenring 14.

Telefon: 20 539

A Monarchia legnagyobb szaküzlete:

**AUTOMOBIL-FELSZERELESEK és
KELLEKEDBEN.**

„Erbengyújtó” elektromagneses gyújtók.

Antiderapant „Houben” * „Engiebert” Pneu.

Arjegyzék ingyen!



Tennis-raket javító,
tennis-pálya készítő
és felszerelő.

Macher Rezső

lawn-tennis, sport-
üzlete

BUDAPEST

IV., Koronaherceg-utca 3.

(Az udvarban.)

Bátorkodom még szives
figelmét felhívni a
most sajtó alatt levő
árjegyzékekre A világ-
hírű J. & S Scheffield
raketek egyedüli rak-
tára Magyarország ré-
szére.



Lautenschlager a Grand-Prix győztese és mechanikusa.

Tusnádfürdői * Sporttelep.

Igazgató-tulajdonos
FILIPP ENDRE

Központi iroda:

VII., Városligeti fasor 7.
Megnyílik 1908. június 15-én.

Vasútállomás, posta,
távirda, telefon.

Vívás, uszás, evezés,
svéd torna, atletika,
lawn-tennis, céllövés-
szet, galambloveszet,
vadászat, halászat.

Téli sportok:

ski, bobsleigh, tobog-
gán, skeleton stb.

Étterem, kávéház, szállodák
minden kényelem.

Légfürdők, napfürdők.
Országos és nemzetközi versenyek.

Hóligyzalon, játéktérlek.

Paar János

Budapest, IV., Koronaherceg-utca 3.

MÜTEREM

TARJÁN-PAAR V., Városház-utca 3. sz. (Mezzanin).

34

TELEFON

75-70.

VERSENY-DIJAK

az összes sportágaknak megfelelően
érmek, plaketek és jelvények hazai
gyártása.

Szám garage

Delaunay-Belleville gyár vezérképviselője.

VI. Nagy János-utca 5. Telefon: 101-56.

Legrégibb magyarországi automobil javító
műhely. Precíziós munka, szolid árak. Mo-
dern garage. Automobil-anyag, pneumatik-
olaj-, benzin-raktár.

Jókarban lévő használt autók jutányos árban.

Egyes szám ára 40 fillér, (vidéken 44 fillér).

Lawn-tennis. Football.



Angol és magyar sportjátékok összes kellekkel. Teljes lawn-tennis felszerelések. Amerikai, angol és francia prima raketek. Wright und Ditson, Slazenger, Ayres, Sykes, Davis, Bussey, Prosser, Jaques, Mass & Cie, Williams stb. gyárosok raketjei. Raketjavítások elsőrangú szakmunkás által. Versenylabdák. Slazenger, Standard, selected, Ayres, Champion, Sinnet, Climax stb. Közép és bekerítő hálók stb. Oszlopok. Raketprések. A Magyar Országos lawn-tennis szövetség hivatalos játék- és versenyszabályai. Versenyjegyzőkönyvek.

Uj „Diaboló-játék“ minden kivitelben.

Hitelesített athlétikai sport-cikkek egyedüli főraktára.

Tornaszerek. Valodi olasz Peruz-féle vívőeszközök. Izomerősítők. Hockey, Golf, Lovas, Polo, Croquet.

Sportöltözők és felszerelések legnagyobb raktára. Képes sportárjegyzék ingyen és bérmentve.

Kertész Tódor

sportüzlete

BUDAPEST, IV., Kristóf-tér.

Állandó sportkiállítás.

Sport-, diszmű- és játékarúk.
Utazási és háztartási cikkek.

Alapítva 1861-ben.



Little „CASINO“ pezsgő

Budapesti főraktár:

IV. kerület, Szép-utca 11 szám.

TELEFON: 10-85.

TELEFON: 10 85.

Császárfürdő

Budapesten. Nyári és téli gyógyhely, a magyar Irgalmasrend tulajdona. Elsőrangú keses hévívíz gyógyfürdő; modern berendezésű gőzfürdő, kényelmes iszapfürdők, uszodák, török-, kö- és belégségi kúra. 200 kényelmes lakosztály. Szolid kezelés, jutányos árak.

Prospektust ingyen és bérmentve küld

Az igazgatóság.



HALUSKA PÉTER

érfényező és mázoló

Budapest, VI., Andrássy-út 77.
(Rózsá-utca sarok.)

Fürdőkádak és vashatörök fényezése. Elvállal minden e szakmába vágó munkát, u. m.: épületek, kávéházak, szállodák és mindenmü butorok festését és érozését a leggyorsabb kivitteltől a legfinomabb kivittel.

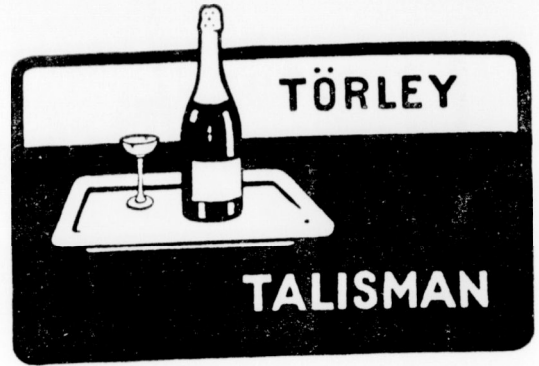

A sportot űző közönség előtt a

THERMOS

palack nélkülözhetetlen. Télen a meleget melegen, nyáron a hideget hidegen tartja tűz és jég nélkül.

Kérjen árlapot a

Geitner és Rausch cégtől

Budapest, VI., Andrássy-út 8. hol a sport összes ágazataiba vágó minden cikkből állandóan nagy raktár van.

THERMOS.

SIMON PÁL

PÁRIS SZÁLLODÁJA

BUDAPEST, Váci-körút 25. sz.

Jó hírnevű szálloda 100 szobával. Sportegyletek leszállóhelye. A margitszigeti sportteleptől 1/4 órányira. Direkt villamos összeköttetés az összes sporttelepekhez.

MLAKA JÁNOS

KÁRPITOS ÉS DISZITÓ
BUDAPEST, VI., Csengery-ú. 30.

Modern izlésű butorokat, fantasztikus diszítéseket készít. Elvállal javításokat fürdő- és nyaralótelepeken.

TOPOR ENDRE

ÉPÜLT- ÉS BUTOR-ASZTALOSMESTER.
BUDAPEST VI., EÖTVÖS-UTCA 30. SZ.

Készít mindennemü butort régi és új stílusban, belső építészeti munkát, üzletberendezést, portált terü szerinti kivitelben. Antik butorok utánzását és javítását pontosan elkészíti.

NEMZETI SPORT

és a MAGYAR VIZI SPORT MINDEN SPORTTAL FOGLALKOZÓ SZAKLAP.

A Nemzeti Sportot 1903-ban Fodor Károly műgyememi vívómester alapította. A Magyar Víz Sport, előbb Magyar Evezős Sport, VIII. évfolyamában 1908. február 1-én egyesült a Nemzeti Sporttal.

Előfizetési ár: EGÉSZ ÉVRE 20 korona.
FEL 10 „
NEGYED „ 5 „

Megjelenik minden szombaton.

Előfizetések postatakarékpénztári befizetéssel lappal eszközölhetők. — Postatakarékpénztári cheque-számla 20438. Clearing-forgalom.

Főszerkesztő:
Dr. POLÓNYI DEZSŐ
laptulajdonos.

Szerkesztőség és kiadóhivatal:
VIII., ESTERHÁZY-UTCA 6. SZ.

Felelős szerkesztő:
FRIEDRICH NÁNDOR

Hirdetési képviselőnk Franciaország, Olaszország és Svájc területére:
Société Générale de Publicité „LA RÉCLAME UNIVERSELLE, PARIS.“ 12. Boulevard de Strasbourg 12.

A svédrendszerű torna szabadgyakorlatairól.

Dr. Cselötei Lajos értekezése.

(Kilencedik közlemény.)

Az 50-ik gyakorlat.

I. rész.

Vigyázz! (álló alaphelyzet)

Jobblépő lábujjhegyállás előre — Páros kézlendítés függélyes magastartásba — Rajta!

A jobblábbal a sarktól sarkig számított két lábfejhosszal előre lépek, nyugodtan lábujjhegyre emelkedem, s egyidejűleg a karokat előre fel félkörívben függélyes magastartásba lendítem.

(Kiinduló helyzet)

Negyedtörzshajlás hátra — Egy! vezényszóra a hátrahajlást a hátgerincz legfelsőbb részéig nyugodtan kezdi meg, folytatja fokozatosan lefelé tovább az egész gerinczoszlop addig hátra, míg az izmok engednek. A kezek aránylagosan azon helyzetben maradnak, mint a kiinduló helyzetben voltak. Vigyáznunk kell, hogy a térdek meg ne hajoljanak, az áll előre ne nyuljon, a karok hátra ne essenek. E gyakorlat főként a hasizmokat veszi igénybe, a belek működésére előnyösen hat. Minthogy azonban a hátrahajlott helyzet a lélektvetelt kissé korlátozza a hátrahajlás hosszadalmasan ne tartson.

Előre — Kettő!

a hátrahajlított felső test kiegyenesedő mozgását a csipő kezdi. Mikor a cipő a kiinduló helyzetbe visszatért, a kiegyenesedést folytatja a hátgerincz felső része, vele a vállrészek, nyak, fej, kezek. Mikor az egész test visszajutott a kiinduló helyzetbe a csipő azonnal kezdi és kizárólag végzi előre a törzshajlítást. A törzs, vállak, fej, kezek viszonylag azon helyzetben maradnak, mint a kiinduló helyzetben voltak.

Az egyensúly megtartatása végett a törzs alsó része kissé hátrahajlik, mi alatt a térdek feszítve

maradnak. A fej kissé hátrahajlik, a tekintet egyenesen előre irányul. A gyakorlat további folytatása: *Hátra — Egy! Előre — Kettő!* stb. befejezése pedig: *Pihenj!* vezényszóra az álló alaphelyzetben át bármelyik pihenő helyzetben.

II. rész.

Vigyázz! (álló alaphelyzet)

Ballépő lábujjhegyállás előre — Páros kézlendítés függélyes magastartásba — Rajta! (Kiinduló helyzet).

Negyedtörzshajlás hátra — Egy!

Előre — Kettő! Pihenj!

Az 51-ik gyakorlat.

I. rész.

Vigyázz! (álló alaphelyzet)

Ballépő lábujjhegyállás előre — Páros kézfejlesztés függélyes magastartásba — Rajta!



15

A testsúlyt a jobblábra helyezve, a jobblábat ujjhegyre emelem és a balábat sarktól-sarkig számított két lábfejhossznyira előre lábujjhegyre lépek, végül a testsúlyt a két láb között egyenletesen megosztom. Ezalatt a kézfejeket a csipőről emelve, összeczárt és a válltartáshoz hajlított ujjakkal vállszélességű, párhuzamos, nyugodt mozgással válltartásba hajlítom, de itt nem tartok szünetet, hanem folytonos párhuzamos mozgással a kezeket függélyes magastartásba feszítem.

(Kiinduló helyzet)

Törzshajlás balra — Egy!

A hajlást munkát tisztán a csipőből végzem. (Lásd a 30-ik gyakorlatot.)

Vissza — Kettő!



50.

A törzset a csipőből nyugodtan a kiinduló helyzetbe feszítem.

Pihenj! vezényszóra az álló alaphelyzeten át bármelyik pihenő helyzetbe térhetek.

II. rész.

Vigyázz! (álló alaphelyzet.)

Jobblépő lábujjhegyállás előre — Páros kézfejlesztés függélyes magastartásba — Rajta! (Kiinduló helyzet)

Törzshajlás jobbra — Egy!

Vissza — Kettő! Pihenj!

Az 52-ik gyakorlat.

Vigyázz! (álló alaphelyzet)

Terpeszlábujjhegyállás — Páros kézfejlesztés függélyes magastartásba — Rajta!

A ballábbal, azután a jobbal terpeszbe, lábujjhegyre lépek, egyidejűleg a kezeket a válltartáson át függélyes magastartásba feszítem.

(Kiinduló helyzet)

Egésztesttörzshajlás előre — Egy!

A meghajlást kezdi a hát legalsó része, a csipőtájék. A féltörzshajlást (45°) elérve, az előrehajló munkát átveszik a hát felső részei, a váll, a nyak, a fej, a kezek, egész addig, míg a feszített helyzetű kezek a földet érik, s az egész hátgerincz előrehajlott ívet képez. A hajlásnál a hát felső részei, a váll, a nyak, a fej, a kezek mindig megtartsák a viszonylagos helyzetüket, a melyben a kiinduló helyzetben voltak.



52.

Vissza — Kettő!

A törzsnek egyenesbe feszítését megkezdik a fej, nyak, vállak, Kezeket, megtartva viszonylagos helyzetükben, azután megmozdulnak a hát és csipőrészek s a test visszatér a kiinduló helyzetbe.

Befejezésül: **Pihenj!**

Az 53-ik gyakorlat.

Vigyázz! (álló alaphelyzet)

Terpeszlábujjhegyállás — Páros kézfejlesztés függélyes magastartásba — Egész törzshajlás előre — Rajta!

(Kiinduló helyzet)

I. rész.

Mélyítés — Egy!

A tenyereket befelé végzett negyedfordulattal a középujjra helyezem, a karokat lenyomom, a lábakat kifeszítem, a tenyerek lapjukkal a földet érik s a derék a lehető legmélyebbre hajlik.



53.

A tenyerek ujjas részét kissé emelve csuklóból befelé egymásfelé forgatom, amennyire szervezetem engedi.

Vissza — Kettő!

A karok nyomása megszűnik a tenyereket negyedfordulattal kifelé kiinduló helyzetükbe téritem.

II. rész.

Mélyített kézsuklógyakorlat — Egy!

A mélyítést végzem, azután a mélyített helyzetben az alsó kar vége a földre (alapszatra) szorítva marad, a tenyereket befelé egymásfelé forgatom, amennyire szervezetem engedi.

Vissza — Kettő!

A tenyereket visszafordítom, a karok nyomását megszüntetem, s a kézfejeket kiinduló helyzetükbe téritem.

Pihenj! vezényszóra a törzset nyújtott kezekkel nyugodtan a függélyesbe feszítem, azután az álló alaphelyzetet, s bármelyik pihenő helyzetet veszem fel.

A törzshajlások és feszülések minden mozzanatát nyugodtsággal kell végeznünk.

Az 54-ik gyakorlat.

Vigyázz! (álló alaphelyzet)

Terpeszlábujjhegyállás — Kezeket tarkótartásba — Azután törzsforgás balra — Rajta!

A ballábbal, azután a jobbal terpeszbe lábujjhegyre lépek, egyidejűleg a kezeket tarkótartásba hajlítom. Azután végzem a törzsforgást balra (22-ik gyakorlat.)

(Kiinduló helyzet).

Páros kézfejlesztés függélyes magastartásba —

Egy!

Mindkét kezét vállszélességű, párhuzamos, nyugodt mozgással függélyes magastartásba feszítem.

Vissza — Kettő!

Mindkét kezét vállszélességű, párhuzamos, nyugodt mozgással tarkótartásba hajlítom.

Törzsforgás jobbra — Rajta!

Lásd a 22-ik gyakorlatot. (Kiinduló helyzet.)

Páros kézfejlesztés függélyes magastartásba — Egy! Vissza — Kettő!

Befejezésül **Pihenj!** vezényszóra az álló alaphelyzetbe s ezen át bármelyik pihenő helyzetbe térek.

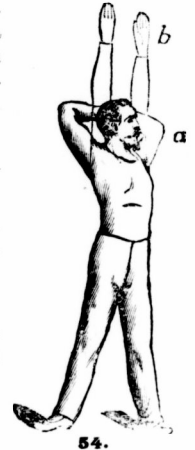

54.

Az 55-ik gyakorlat.

I. rész.

Vigyázz! (álló alaphelyzet).

Jobbra át! E mozdulat befejezése után.

Ballépő lábujjhegyállás előre — Kezeket válltartásba — Törzsforgás balra — Rajta

Forgás balra — Rajta!

A testsúlyt a jobblábra helyezem, ezalatt a jobb lábat ujjhegyre emelem, a bal lábat sarktól sarkig számított két lábfejhossznyira előre ujjhegyre lépek, végül a testsúlyt a két láb között megosztom. Egyidejűleg a kezeket válltartásba hajlítom, s törzset balra fordítom.

(Kiinduló helyzet.)

Páros kézfejlesztés függélyes magastartásba —

Egy!

A kezeket vállszélességben tartva, nyugodt, párhuzamos mozgással függélyes magastartásba feszítem.

Vissza — Kettő!

55.

A kezeket válltartásba hajlítom.

A gyakorlatot néhányszor ismétlem, azután **Pihenj!**

(Folytatjuk.)



Olympiai levelek.

Írják : Többen.

Alantiakban adjuk néhány, a londoni olimpiára küldött uszónknak naplószerűleg csoportosított élményeit, tapasztalatait és benyomásait a sportbelileg óriási jelentőségűnek ígérkező három-négy hét alatt; ne keressen itt senki nagyképi sportelméletet, szaktanulmányt. Érdekesnek tartjuk a versenyzők egyéniségének, érzelmeinek, lelkivilágának keresetlen és egyszerű megnyilatkozását olvasóink előtt kitárni és ezáltal őket mintegy közelebb hozni egymáshoz. Az elért eredmények majdani méltatása és értékelése más fejezetre tartozik, itt pusztán csak az eseményeknek a versenyzők felfogásában tükröződő képét fogja az olvasó találni. Le kívánjuk szögezni a londoni ut sok derűs, mulattató, bár jelentéktelen mozzanatát, mely a komoly sportkrónikából ki fog szorulni, közbe-közbe fog akadni olyan momentum is, mely becsénél fogva maradandóságot biztosít magának.

A szerkesztőség.

I.

Budapest, 1908 jul. 5. (vasárnap).

(K.) Naplővezetés! Huzódom tőle. Olyan különös dolog is az. Vagy tényleg minden titkát rábizza az ember a hallgatag s türelmes papírra és ezzel aztán már eleve kizárja a nyilvánosságot, vagy pedig abban a tudatban röjja a létüket, hogy a nagyközönség elé kerülnek írásai és akkor viszont hajlandó nem őszintén írni, tulajdonképeni érzelmeit, nézetét meghamisítani és szellemi én-jét, hogy úgy mondjam, vasárnapi díszbe öltöztetni, felcífrázni; nehéz a helyes közeputat megtalálni. Mégis, egyrészt szerkesztő barátaim uszolására, no meg a várható sporteseményeknek tényleg nagy fontosságánál és horderejénél fogva, eltökéltem magamat, hogy a mai napon az olimpiai versenyekről elkezdem Istennel vezetni naplóm, melyet ezennel a NSp. olvasóinak rendelkezésére bocsátok. — Bevezetésül megállapítom, hogy feljegyzéseim tisztán az uszásra fognak szorítkozni; egyrészt ehhez értek legjobban, másrészt azt hiszem, hogy a mi szempontunkból örvendeteset csak ezen a téren fogok írhatni. — Az uszók meglehetősen szétagázó időben hagyták el Pestet; Baronyi tudvalevően még múlt hé 30-án, Halmay folyó hé 2-án utazott el Angliába Toldi kíséretében, Zachár, Munk, Hajós és Onody a mai tatai versenyen vannak érdekelve és így itt esatlakoznak a Budapest-ről éjjel 10 óra 30 perckor induló bécsi személyvonaton utazó társasághoz, melyvel a fővárostól kezdődőleg csak Las-Torres és Fabinyi tart. Csekélységem szintén ma délután utaztam már Tatára, ahol végignéztem a MUE. versenyt, mely után érzelmem bucsút vett tőlünk az uszónknak legnagyobb, Pestre visszautazó része; meleg szerencsekívánattal az ő részükről, férfias kézszerítés mindkét részről és — elváltunk. A MUE. hölgyuszói és Tata szép leányai azonban maradtak és így kedélyes mulatság és tánc fejlődött ki; a helyzetet súlyosította, sőt mondhatnám, hogy válságossá tette Csuki (Hajós II.) szellemtől ment, közveszélyes viccei-

vel. Éjjelkor — mindenféle viccelésnek vége szokott lenni — a vasúthoz mentünk és egy órákor már bebatorkáltunk a koromsötét fülkébe, ahol többrendbeli lábszárakat ráncigáltunk föl. A lábszárak álmos tulajdonosai azonban nagyon barátságosan és nyomdafestékre alkalmatlan kifejezésekkel fogadtak bennünket. Rövid idő múlva különben Patek (Kirchknopf dr.), a Pannonia kiváló vezérevezőse, stroke jáihoz hasonlatos hosszúságu, egyenletes hortyogással diktálta a tempót, melyet a derék pannonok példás fegyvellemmel persze átvettek. A jó példát követték a tornászok és végül az uszók is. Álmainkban valóra váltak legszebb reményeink is. Bár úgy lenne a valóságban is. Jó éjszakát. . .

II.

A vasuton, 1908 jul. 6. (hétfő).

Kora reggel talpon volt már az egész társaság; Bruck—Királyhida felé jártunk és csakhamar átrobotgott a vonat a magyar határon. Némi megilletődés látszott mindnyájunk arcán, éreztük a felelősséget, mely vállainkra háramlik, a feladatot, melynek letéteményesei vagyunk, és melynek tudatában büszkén emeltük fel fejünket. Az áhitatos hangulat hamar elszórt és a társaság kisebb-nagyobb csoportokra bomlott. Részint „az után néztek, amiből élünk”, vagyis más szóval alsóztak, részint pedig leszelgették. Csakhamar a „Pesti Napló” vasárnapi számában megjelent és kétségkívül Hajós Alfréd tollából eredő, az olimpiai kilátásokról írt közleményre terelődött a társalgás. Mindenki elítéli úgy a cikk hangját, mint tendenciáját, és őszintén szólva, a legnagyobb mértékben deprimált bennünket ez az utraváló. Mikor az erkölcsi tényezők is oly nagy súlylyal esnek a latba, mikor a lélek önbizalma ugyanolyan kell, hogy legyen, mint a test rugékonysága, akkor az ilyen lehangoló vészkiárogás csak a legrosszabb és legkellemetlenebb hatással lehet. Lelkiismeretes és gondos munkánkért igazán nem ezt a főmédvényt vártuk volna válaszképen, főleg pedig sportembertől nem, akinek szakértelme és hozzáértése nem szabadna, hogy először kétségbevonja a MOB. önfeláldozó, buzgó tevékenységét, tagadhatatlan érdemeit és hogy másodsor az egész társaságot — 4—5 versenyző kivételével — statisztáknak nevezze.

„Az egész kiránduló társaságból komoly szerepet 4—5 versenyző játszhat, a többi csak statisztál, sőt a legtöbb neveségesen gyöngén fog szerepelni.”

Utóbbi állítás a nemzetközi helyzettel és erőviszonyokkal való teljes tájékozatlanságra vall s igazán csak a járatlanság, vagy mondjuk tudatlanság mondhatja a tiz uszó bármelyikére, hogy nem fog komoly szerepet játszani. De elég ebből a témából ennyi. Időközben beérkezett vonatunk a bécsi Staatsbahn esarnokába. Hamarosan megmosdottunk, reggeliztünk és áthajattunk a Westbahnhoz, ahonnan reggel 9 órákor folytattuk utunkat Drezda felé. Az utazásról nincs sok megjegyezni valóm; teljesen sablonos és megszokott volt: aludtunk, ettünk, beszélgettünk és persze — kártyáztunk. Semmi feljegyzésre méltó dolog nem történt, alig vettünk észre, hogy elmúlt ez a nap is és megérkeztünk este 7 óra 10 perckor Drezdába, ahol néhány drezdai uszóegylet (SC. Germania, SV. Neptun, SC. Poseidon) számos tagja várt és harsogó „Gut Nass, Hurrah!”-val fogadott bennünket. A német uszótestvérek csakhamar védőzárnyaik alá vettek és elvezettek a gyönyörű, tágas, kényelmes Germaniabada, ahol meg is fürödtünk, bár épen hölgyóra volt. A hölgyek azonban mintaszerű sportérzékkel elhagyták a vizet és szemlélték bennünket. A németek nagyon hízogően nyilatkoztak és szép sikereket jósoltak nekünk. Fürdő után luculusi vacsora az Unio-ban, utána rövid séta és aztán az egész kompánia jól megérdemelt pihenőre tért.

KODAK

gépek elismert elsőrangú kamarák.

Napfény melletti előhívó készülékek 6-50 K.-tól feljebb.

Minden jobb szaküzletben kaphatók.

KODAK, Gesellschaft, m. b. H. Wien, I., Graben No. 29.

Szilánkok.

Mindnyájunk élénk emlékezetében van még, hogy a távuszó-bajnokságot tavaly mennyire lóhalálában készítettek, illetőleg nem készítették elő, akkor is lehető legalkalmatlanabb terminust, augusztus legvégét (29.) választva, úgy, hogy a Duna hőfoka már nem volt annyira megfelelő, mint két-három héttel előbb lett volna. Ezért idejekorán figyelmeztetjük a Szövetséget, hogy egyrészt ne írja vagy írassa ki túlkésőn a versenyt (mult évben a bajnokság megtartása előtt alig másfél héttel jelent meg a propozíció), másrészt pedig válasszon alkalmasabb terminust. A többi bajnokság elosztása egyletek szerint már körülbelül tisztázódott volna, kivéven az egy angol mértföldest, melyet a BAK. szokott megrendezni, (ugy hírlik, hogy ezuttal nem reflektál rá) és mely idén még gazdátlan, és a 150 yardos hátuszást, melyről még a MASz. uszószakosztálya kimondta, hogy az 1908. év folyamán megrendezendőnek tartja. A Szövetség, mint a MASz. jogutódja, ezen elvbeli kijelentést is átvette és kötelessége leendő az első ízben kiírt bajnokság megrendezésére valamely egyletét kiszemelni.

*

Melluszóink örvendetes szereplése volt az elmúlt héten a közérdeklődés homlokterében és bár elsőseg nem is jutott osztályrészünkhöz, mégis nagyon meg lehetünk az elért eredményekkel elégedve, hiszen számolni kell az utazás fáradalmaival és a klimatikus viszonyok nagymérvű változásával, mely minden külföldi versenyzőt Angliában érzékenyen bánt. Nem szabad továbbra megfedelkezni az életrend és étkezés hátráltató hatású különbségéről sem. És végtére is: nem volt az ereségnek minősíthető, mert egy 200 yardos versenyben karesapással győzni, az minden egyebet jelent, csak különbséget nem. Baronyi a beléje helyezett bizalomnak nemcsak hogy megfelelt, de még fényesen felül is mult minden várakozást, mert az alig egy év előtt még tipikus flyer-számba menő uszó ma már későn elkezdett trainingje dacára oly óriási állóképességet árukt el, mely vetekszik egy Zachariasz-kaliberű stayerével; hiszen rövid időközben kétszer uszni, erősen, versenyben 200 yardot, az sokkal többet jelent, mint egyszer 400 yardot megtenni. A Toldi stilusa ellen annak idején nyilvánított agályokat az angolok, hál' Istennek nem tették magukévé és semmiféle kifogást nem emeltek. A melluszó-bajnokság mezőnyében a legnagyobb, a legváratlanabb meglepetést a védőnek, Percy Courtman-nek fenomenális feljavulása okozta; a mult évi bajnokságot 2 p. 55.4 mp.-el nyerte, és idén Robinson 2 p. 47 mp.-es angol amatőr rekordjától csak $\frac{2}{3}$ mp.-el maradt el.

*

A „flying yankee“, Daniels ismét ámulatba ejti a világot; a 150 yardos, általa tartott világrekordot 1 p. 33 mp.-ről 1 p. 32.4 mp.-re szorította le, mint ezt lapunk más helyén közöljük. Örökké emlékezetes marad azon titáni küzdelem, mely tavaly Halmay és ő között a rekord bírásként lefolyt. Halmay a Daniels felállította 1 p. 36 mp.-es rekordot 1 p. 35.8, majd 1 p. 35.6 mp.-re javította, mire az amerikai, röviddel azelőtt, hogy hazájába visszatért, 1 p. 33 mp.-el oly világrekordot ért el, melynek mindenki hosszu életet jósolt. És ime, most ő az első, aki ismét megjavítja azt. Az új rekord abszolút értéke kézenfekvő, de ennek dacára épen nem tartjuk kizártnak, hogy Halmay, esetleg, idei remek formája alapján, belül uszik azon. Danielsnek még egy másik ideje is van, még pedig 100 yardon, amely távot a legnagyobb kényelemmel 58 mp.-el uszta le, amely alkalommal Belgium bajnoka, Herman Meyboom 8 mp.-el maradt el tőle. Magyarországon nem igen nyerne Meyboom bajnokságot, sőt nagyon össze kellene szednie magát, ha egy másodosztályu sprintversenyt akarna megnyerni.

A Budapesti Athletikai Klub uszóversenye.

Mult vasárnap zajlott le a szó szoros értelmében a BAK. versenye, melynek elsősorban nem eredményeit, hanem megrendezését kell szónvá tennünk, még pedig azért, mert hasonló fejvezett és rendetlen állapotokat még uszóversenyen nem láttunk. Oka a dolognak azon körülményben keresendő, hogy a rendező egyletnek nem volt egyetlen egy kellő szakértelemmel rendelkező tagja sem, aki a verseny technikai részét simán, sportszerűen lebonyolította volna. Ilyenképen nem is esodálni való, ha bővíben volt szabálysértés és ha a versenyzők és versenybírák közt kellemetlen incidensek fordultak elő, melyek egyébként a Szövetség előtt fognak folytatást, illetőleg befejezést nyerni. A verseny elején mindenekelőtt kiderült, hogy a BAK. nem tett eleget a kötelezettségének, helyesebben a Szövetség abbéli feltételének, mely mellett a verseny engedélyeztetett, ugyanis, hogy a korábbi uszóversenyeiről hátralékos érdemek kiosztja. Szabályba ütköző volt az is, hogy egy holtverseny esetén kiorsolták a díjakat; a Szövetség képviselője meg volt bénítva az által, hogy a BAK. nem véve figyelembe egy a MASz. által hozott és a MUSz. által is a három tagu zsüri tárgyában elfogadott döntvényt, nemcsak hogy nem jelölt ki ilyent, hanem egyáltalán csak annyit tüntetett fel a programon, hogy — jurorok a BAK. jelenlévő igazgatósági tagjai. Ismételjük, hogy ezek tájékozatlansága és hozzá nem értése volt kufjeje annak a bábeli zürzavarnak, mely a versenyen uralgott és melynek jellemzésére még két tényt említenek meg: az időmérők *soba* egyező eredményt nem hoztak ki és egészen rövid versenyeknél egész másodpernyi differenciák voltak; továbbá élénk tanúbizonysága fenti állításoknak, hogy általán vita keletkezhetett a juniorság megállapításának egy esete körül, holott a Szövetség egy idevágó szabálya világosan és precizen rendelkezik. Egy ízben megessett, hogy a tapasztalatlan és kellő gyakorlat nélkül szűkölködő célbíró ugyszólván az egész versenybírószággal helyezkedett szembe, valamint az is, hogy egy uszásmódor elbírálásnál nem az ilyenkor egyedül illetékes pályabíráknak, hanem egy más zsüri tag véleménye volt a döntő; előfordult az is, hogy a táv nem volt lemérve. A program egy jó részén nem volt kitéve a versenyzők egylete. Részünkről bizonyára méltányoljuk a jóakaratot, de okvetlenül szükséges, hogy azzal jártasság és sportudás is párosuljon. Ha a rendező egyletnek nincs kellő számú uszó-szakembere, kérjen fel társegyletbelieket. Uszóversenyt sportszerűen megrendezni nem oly könnyű! Ezt a tanulságot mindenesetre levonhatjuk. — A szép számú közönség előtt lefolyt verseny sportrészeről kevés a mondanivalónk. Jó átlageredményt ért el Ádám a 220 yardos főversenyben (2 p. 46.8 mp.) és Krausz Tivadar (MUE.) a 420 m.-es handicapban, melyben 6 p. 38 mp. volt a tiszta ideje; Krausz legkitartóbb és legszorgalmasabban trenirozó versenyzőink egyike. Részletes eredmény:

I. Megnyitőverseny 70 m. 1. Hegner Jenő (MUE.) 46 mp. 2. Färber Oszkár (BAK.). Indult még Donáth Leó (MAFC.), aki előbbindulás miatt diszkvalifikáltatott. Közepes idő.

II. Melluszás hendikep 70 m. 1. előfutam: 1. Nádas Sándor (BAK.) 0 mp. h. 1 p. 03.2 mp. 2. Friedmann Tibor (MUE.) 7 mp. h. 3. Forrai Oszkár (BAK.) 6 mp. h. Indult még: Hruska Rezső (MUE.) 3 mp. h. 2. előfutam: 1. Wenk János (FTC.) 0 mp. h. 1 p. 03.2 mp. 2. Pois István (ÓTE.) 9 mp. h. 3. Agulár György (MTK.) 7 mp. h. Indult még: Sipos (?) 3 mp. h. Dumtsa (BAK.) 5 mp. h. Schlivicka Ignác (FTC.) 11 mp. h. Döntőfutam: 1. Wenk János (FTC.) 1 p. 00.6 mp. 2. Nádas Sándor (BAK.) 3. Friedmann Tibor (MUE.). 4. Pois István (ÓTE.).

III. Juniorstaféta 3×35 m. (vegyes). 1. A FTC. (Hecses, Sugár, Kankovszky) és MAFC. (Donáth, Belezny, Ugró) holtversenyben 1 p. 16.6 mp. 3. BAK. II. (Solecz, Pogány, Wick). Indult még a BAK. III. (Färber O., Sternberg, Fox.) Izzalmas verseny. A gyorsusztástól még fáradt Donáth karesapással váltja

Marton Alajos és Fia
BUDAPEST, IV., Koronaherceg-utca 10. sz.

Diszmű- és ezüstárak nagy raktára.
Az amerikai „Gillette“-borotva főraktára.
10 napi próbára is kapható, ára 12 kétéü kessel
börtokban 24 korona.

Belföldi hírek.

ZÁRTKÖRŰ USZÓVERSENY lesz holnap, vasárnap, július 19-én Mátyásföldön az ottani ifjúsági sportegylet rendezésében; valószínű a szomszédos Rákóc-Szent-Mihály részvétele is.

LONDONBA KIKÜLDÖTT USZÓINK tegnapelőtt, esütörtökön, álltak starthoz a 400 m-es világbajnokság döntőjében; lapunk zárta előbb lévén, így csak következő számunkban hozhatunk eredményt. Ma, július 18-án, szombaton van a 200 m-es mellúszás világbajnokság és a bennünket kevésbé érdeklő műugrásvilágbajnokság döntője is; tegnap, pénteken, volt a hátúszás döntő is.

AZ ÖTE VERSENYKIHIRÁSÁBA, melyet mult héten közöltünk, nyomdahiába eszött és a 105 m-es mellúszáshendikep 210 m-re, a 70 m-es hátúszáshendikep 105 m-re helyesbítendő. Nevezések holnaputánig, július 20-áig, (hétfő) küldendők Pogány Pál címére (V., Bálvány-utca 4. III. 8.)

A BALATON USZÓK EGYESÜLETE mult vasárnap rendezte háziversenyét szép sikerrel a Római fürdőben. Részletes eredmény:

Kézök hand. versenye 70 m. 1. Széchy Endre (4 mp. h.) 1 perc 10¹/₂, 2. Marady Vilmos (0 mp. h.), 3. Novák István (0 mp. h.) Indult 6.

Mellúszás hand. 70 m.: 1. Lenkey Károly (7 mp. h.) 1.13¹/₂, 2. Nagy Jenő (4 mp. h.), 3. Kéler Andor (5 mp. h.) Indult 7.

Hendikep 210: 1. Schwendtner Pál (6 mp. h.) 3 p. 36¹/₂, 2. Nagy Géza (6 mp. h.) Indult 5.

Hátúszás handicap 70 m.: 1. Höchl János (6 mp. h.) 1 perc 18.2 mp., 2. Széchy D. (7 mp. h.) 3. Nagy J. (3 mp. h.) Indult 6.

Vigaszverseny 70 m.: 1. Sigmund Egon 1 perc 5.3, 2. Adorján.

Külföldi hírek.

DANIELS VILÁGREKORDOT JAVÍT! Mult esütörtökön Charles Morton Daniels, Anglia 100 yardos bajnoka és rekordere megjavította a 150 yardos világrekordot 1 p. 32.4 mp.-re (régi rekord 1 p. 33 mp. 1907. Daniels) egy 150 yardos invitation race-ben melyben Paul Radmilovic (Weston-super-Mare SC.) és R. A. Crawshaw (Manchester) is indultak, de Daniels közelébe se jöttek és melyet a manchester-i 25 yardos Victoria Baths-ban tartottak meg. Volt még staféta-verseny és vízipólo a belgák olimpiai és Anglia válogatott csapata közt; Belgium azonban előbbiben 8 yarddal, utóbbiban 7:1 arányban szenvedett vereséget.

ANTWERPENBEN NEMZETKÖZI VERSENYT rendezett mult vasárnap az Antwerpensehe Zwem-en Reddingvereniging, melyen angol, holland és német uszók szép számban vettek részt. A verseny elég jelentéktelen részletes eredményei a következők: *Hátúszás* 100 m. 1. I. G. Cortlever (Het Y Amsterdam) 1 p. 32.8 mp. A győztes Londonban képviseli Hollandiát. *Főverseny* 100 m. 1. Plélinex (Cercle du Bain Royal, Brüsszel) 1 p. 16.4 mp. 2. H. Donners (Otter) 1 p. 16.6 mp. 3. H. Maenally (Leicester SC.) 1 p. 17 mp. *Antwerpeni nagy dij* 1000 m. 1. I. A. Jarvis (Leicester SC.) 16 p. 55 mp. 2. F. W. Meuring (Het Y Amsterdam) 18 p. 03.4 mp. Nagy fölényvel nyerve, rossz idő. *Műugrás*, 1. I. Hessen (Neptun, Krefeld) 49 p. *Vízipólo*, Cercle du Bain Royal—Het Y Amsterdam 3:1. *Mellúszás* 100 m. 1. F. Courbet (Brussels SC.) 1 p. 36.6 mp. *Staféta-verseny* 5×100 m. 1. Cercle de natation Bruxelles 7 p. 03 mp. 2. Németország. Gyenge átlageredmény.

A NÉMET USZÓK DANIÁBAN versenyeztek mult héten a hamburgi SV. Stern versenyzőinek személyében, akik egy kopenházi uszóversenyen indultak, minden számot megnyerve, közepes idők mellett. Eredmény: 120 m-es verseny. 1. Scheller (Stern) 1 p. 37 mp. 2. Pape (Stern) 1 p. 40 mp. *Hátúszás* 80 m. 1. A. Scheller (Stern) 1 p. 09 mp. 2. K. Petersen (Kopenhága) 1 p. 16.4 mp. *Műugrás*, 1. A. Zürner (Stern) 32.5 p. *Staféta* 4×80 m. 1. Stern 4 p. 14 mp. 2. Kopenhága 4 p. 36.2 mp. 400 m-es verseny. 1. Pape 6 p. 21.2 mp. 2. Scheller 6 p. 38.4 mp. 3. Petersen (Kopenhága) 7 p. 41 mp.

A FRANCIA HIVATÁSOSAK bajnokságát 100 m-re a Szajnában Bonnet nyerte 1 p. 12.8 mp.-es idő mellett, második 6 m.-el Estrade, míg az ugyanolyan távu helygubajnokság győztese Milte Decorne volt 2 p. 01 mp.-es idővel.

WOLFFE CSATORNAUSZÁSA ismét megheiusult. Mult pénteken hajnali 4 órakor szállt vízbe és 35 ang. mfdet uszott meg d. u. 2 óra 30 percig, mikor is a francia partot, Cap Griznez-t 1 mfdre közelítette meg. Ekkor azonban erős keleti áram ragadta meg, mely ellenállhatatlanul ragadta ki az Oceán felé, úgy hogy kénytelen volt a reménytelen küzdelmet feladni. Wolffe kijelentette, hogy a jelenlegi áramviszonyok mellett Dowerből esztelen-ség volna elindulni és így a jövő héten Calais-ból akarja kísérletét megújítani.

BELGIUM OLYMPIAI PÓLÓCSAPATA mult hét esütörtökön Hyde-ben játszott a Hyde Seal SC. csapatával, melytől azonban 7:5 arányban vereséget szenvedett. A match előtt 100 yardos verseny volt C. M. Daniels és H. Meyboom, a belga 10 m.-es bajnok közt; Daniels a legnagyobb canterben győzött 58 mp. alatt, míg Meyboom ideje 1 p. 03 mp. volt.

NÉMET VERSENYEREDMÉNYEK. A német birodalom uszó-szezonja tetőpontján áll a maga impozáns terjedelmével, egy vasárnapra 3—4 verseny is esik, úgy hogy szinte nehéz az eseményeket számontartani. Mult heti szemlénk a következő: Dessau (Országos VI. 28.) 100 m-es főverseny: 1. R. Opitz (Charlottenburg) 1 perc 11 mp. 2. W. Werner (Magdeburg) 1 perc 21 mp. Műugrás a városdjért: 1. Wald Riemann (Hellas). Gyorsúszás 50 m.: 1. R. Opitz 34 mp. 2. Werner 34.8 mp. — Berlin. (Országos VII. 5.) *Hátúszás* bajnok (kiz.): 1. Schultze (Poseidon) 1 perc 29.39¹/₂ pont. 2. A Müller Bremer SC.) 37¹/₂₄ pont. Izzalmás küzdelem az osztrák császárdij tavalyi és két év előtti győztese közt. Berlin bajnoksága 500 m.: 1. E. Rausch (Poseidon) 7 perc 50.6 mp. Berlin műugró bajnoksága: 1. Rehbock (Charlottenburg) 40¹/₂ perc. *Mellúszás* 300 m.: 1. Zacharias (Weissensee) 5 perc 00.4 mp. 2. E. Seidel (Berl. SC.) 5 p. 06 mp. — Cassel (országos VII. 5.) *Főverseny* 100 m.: 1. O. Schiele (Magdeburg) 1 perc 09.4 mp. A víz áramlott. *Főverseny* 300 m.: 1. O. Schiele 4 perc 40.2 mp. *Mellúszás* 200 m.: 1. O. Schiele 3 p. 21.8 mp. *Akadályverseny* 100 m.: 1. O. Schiele 1 perc 15 mp. *Hátúszás* 100 m.: 1. O. Schiele 1 p. 16.4 mp. Schiele a szó szoros értelmében „potyázott” — Charlottenburg nemzetk. VII. 12.) *Államdi háttúszás* 200 m.: 1. A. Bieberstein (Hellas) 3 perc 10 mp. 2. O. Schiele (Magdeburger SC.) 3 p. 10.4 mp. *Remek* verseny, a kettő fej-fej mellett, 150 m-ig Aurisch is tartja magát Az idő mesés. *Trónörökös* dija 100 m.: 1. O. Schiele (Magdeburger SC.) 1 perc 13 mp. 2. E. Rausch (Poseidon) 1 perc 20.4 mp. *Pompás eredmény*. Császárdij műugrás: 1. A. Zürner (Stern Hamburg) 110¹/₂ p. 2. K. Behrens (Hellas) 105¹/₂ p.

KARLSRUHEBAN országos uszóverseny volt, melyen *Schnec-fuss* W. (Schwaben-Stuttgart) az 56 m.-es gyorsúszást 37.6 mp.-es új helyrekorddal nyerte; az 56 m.-es szeniorhátúszás győztese Weckesser volt 45.8 mp.-el; a versenyen indult hors concours Walz műugróvilágbajnok, aki fényes ugrásokat produkált.

ANGLIA 880 YARDOS BAJNOKA F. E. *Beaurepaire* lett. Aki heves küzdelem után 2 yarddal verte meg a favorit H. Taylort szombaton, július 11-én Bradfordban 220 yardos pályán: idő 12 p. 44 mp. Harmadik T. S. Battersby (Southport) 600 m-ig 1/2 testtel vezettet Taylor, a 7. fordulónál eleszött, amiáltal Beaurepaire kis előnyt szerzett, melyet Taylor minden erőlködése dacára nem tudott behozni. Az idő 200-as pályán jó. Indultak nyolcan, de nevesebb uszó a 3 első helyezetten kívül nem vett részt.

PÁRISON ÁT a 12 km.-es verseny vasárnap, július 12-én, dőlt el L'Auto sportlap rendezésében hivatásos versenyzők részére. A versenyt David *Billington* (Anglia) nyerte nagy fölényel kb. 400 méterrel 2 óra 30 perces idő mellett. Második volt Chrétien (Franciaország) 2 ó. 35 p., harmadik Michel (Franciaország) 2 ó. 45 p.

BELGIUM OLYMPIAI CSAPATA vasárnap Leicesterben uszott, de a staféta-versenyben (4×200 yard) vereséget szenvedett a Leicester SC.-től, 10 p. 8 mp.-es idővel. A belga csapatban Grégoire, Feyaerts, Plélinex és Meyboom usztak. A vízipólot 6:1 arányban nyerte Belgium, bár Jarvis mindent mentett, amit menthetett.

A 400 M-es VILÁGBAJNOKSÁG középfutamaira mint egy lapzártakor érkezett öröndetes sürgöny jelenti, három magyar 3 angol, 1 osztrák és 3 ausztráliai előfutám-győztes van kvalifikálva és pedig 1. Középfutam: Battersby, Taylor, Hajós, Sheff és

Rőser tanintézet
BUDAPEST, VI., ARADI-UTCA 10.

I. Háromosztályú felsőkereskedelmi iskola.
II. Négyosztályú polgári iskola. III. Nevelő internátus.
IV. Egyéves kereskedelmi szaktanfolyam.

Las-Torres (legjobb második)- 2. Középfutam; Beaurepaire, Radmilovic Zachár, Foster Tartakover. Legjobb idő volt Tayloré 5 perc 42.4 mp. Egy másik sürgönyünk jelenté, hogy Toldi és Fabinyi megnyerték előfutamaikat szerdán, f. hó 15-én, míg Baronyi kiesett, ki Pearson (svéd) mögött karesapással második lett, idő 3 p. 17 mp. A többi idő 400 m-en Battersby 5 p. 48.4 mp., Las-Torres 5 p. 52.6 mp., Foster 5 p. 54.8 mp., Tartakover 6 p. 35 mp. s. o. Beaurepaire 5 perc 49.2 mp., Radmilovic 6 p. 10 mp., Sheff 5 p. 52.2 mp., Zachár 6 p. 09.8 mp., Hajós 6 p. 09.8 mp. s. o. Springfield Taylor után lett második.

ÓRIÁSI FIASKÓ fenyegeti a császárbülei úszóversenyt Béciben; ugyanis lapunk zártáig ismételt sürgetés dacára nem kapott az Oe. SA. sem 3500 kor. szubvenciót, sem egy fia tiszteletdíjat (amiket a császárbülei bizottság megígért és amire most csak a vállát vonogatta) úgy hogy lehetséges, hogy az úszószövetség az egész versenyt lemondja. Érdeklődéssel várjuk a fejleményeket, még csak annyit jegyzünk meg, hogy a jubiláris evezős-regatta nevű díjai is nevüknél sokkal kevésbé voltak pompásak. A dolgok ilyen állása mellett a zárlat 17-éről 20-ára halasztatott.



A váci regatta.

Az idei regatták legsikerültebbje volt a Magyar evezős-egyletek országos szövetsége által Vácon rendezett regatta. A közönség sűrű, tömött sorokban lepte el a partot, ahonnan pompásan beláthatták az egész versenypályát. A díszes közönség soraiban ott láttuk Gullner Gyula ő méltóságát, Pestmegye főispánját, Fazekas Ágoston alispánt, dr. Zádor János, Vác város polgármesterét, Szuper Géza váci főszolgabírókat stb. A váci egyházmegye megyés püspöke gróf Csáky Károly személyesen nem jelent meg, de helyette dr. Virter e. püspök és Novák apát jelentek meg képviselőként. Az evezős szövetség elnöksége részéről dr. Perger Ferenc elnök és Ábray Zoltán titkár intézték a versenyeket, Dobó László és a váci sportegylet közreműködésével. Maga a verseny rendezése kifogástalan volt, csupán az időmérés nem funkcionált, mivel a telefonberendezést a helyi viszonyok miatt bevezetni nem sikerült. Az indítás a szabályos időközökben történt, csak mivel a dunai hajóforgalmat elzárni nem lehetett, akkor tartottak nagyobb pauszokat, mikor egy-egy gőzhajó utja felszántotta a habokat. Az indító tisztét dr. Zoltán Mihály és Jakabfalvy Ferenc töltötték be kifogástalan szakértelemmel. Dr. Zoltán tiszte volt a start felett egy vonalba állítani a hajókat, melyet azután Jakabfalvy, ki egy a Duna közepére lehorgonyzott esónakban foglalt helyet, a versenyzőket elindította, amint a start vonalába, t. i. a lehorgonyzott dereglye alsó végéhez jutottak.

A race nyolcas versenyben is így történt, s a verseny végén a Duna evezős egylet mégis óvást jelzett a start ellen. A megtartott ülésen, a Duna állítása szerint, a Pannónia félhosszal előbb állt az induláskor, a starter kijelenté becsületszavára, hogy abban a percben indította el a hajókat, mikor mind a kettő pontosan egy vonalba jutott. Előzetesen pedig megkérdezte, hogy rendben vannak-e, s miután mindkét csapat részéről igenlő választ nyert: indította el szigorúan szabályszerűen a csapatokat. Mindkét csapat egyszerre fel is vette a versenyt és nála senki sem jelzett óvást

a start ellen. Az elnök ezután az óvást, mint alaptalant elutasította.

A versenyben résztvevő csapatokról szólva, első sorban is ki kell emelnünk azt a ma még minálunk páratlanul álló sporteseményt, hogy apa és fia mint versenyzők jelentek meg a küzdőtéren. A Neptun evezős-egylet négyesében Mészáros Ferenc az apa, a skiffben pedig a fia versenyzett és a négyes verseny volt tényleg a regatta egyik legszebb versenye. Itt volt erős és izgatott küzdelem s a Neptun négyesét rövid trainingje dacára csak $\frac{3}{4}$ hosszal tudta a Duna kiválóan erős és kora tavasz óta trainingben álló I. oszt. négyese megelőzni. A másik nagy esemény volt a Pannónia kiválóan képzett junior-nyolcasának szereplése. A startnál remek spurttal átvészi a vezetést és csapásról-csapásra felnyomul és elhuz az ugyancsak küzdő Duna seniorjai előtt. Ezen olimpiára kandidált csapat minden spurtyére újabb spurttal felelnek a juniorok s 1400 méternél három és fél hosszal verve a Duna seniorjai feladják a most már részükre eredménytelennek látszó küzdelmet. A váci püspök díjáért kiírt II. oszt. nyolcasra csak Vác s a Pannónia harmadik nyolcása jelentkezett. A Pannónia e nyolcása Gyurmán Dezső strokeolása mellett, két evezőst számítva, mind régi versenyzőkből állt össze s ezért volt lehetséges, hogy négy heti trainingjük dacára is tökéletes összmunkára tehettek szert. A start után rögtön átvészik a vezetést s 200 méternél egy egész hosszal vezetnek, 300 méternél pedig már $\frac{3}{4}$ hossznyi tiszta víz van hajójuk mögött. Ekkor a váciak feladják a versenyt, mert a hetesük ülésének egyik keze eltört s ettől a Pannoniának row-overje volt. A leghevesebb küzdelmet a középiskolai ifjuság versenyszámában láttuk, négy csapat állt starthoz és küzdött derekasán, alig egy hossznyi győzelmével Vác ifjuságáé lett a babér, jól kiérdemelt munkájáért. Nem lehet elég dicsérettel szólni a középiskolai evezés sportjáról. Németország, Francia- és Olaszországban kitünő eredménnyel művelik, és dicséretes hatását a jellem és akarat fejlesztésére az illető tanári körök nem győzik magasztalni. Ezzel külön cikkben is fogunk legközelebb foglalkozni.

A skiff-verseny egyike collisióval járt. A három induló közül a legkülső pályán evező Graf 300 méternél Oppler vezére evezve, csakis úgy tudta a collisiót elkerülni hogy Oppler dr. a versenyt feladta. Grafot ekkor a még vezető Mészáros hajója vonzza s Mészáros lapátjával az ő vízbe evezett, hajóját érinti, sőt az meg is sérülvén, a pályabíró a versenyt beszünteti s a zsűri később az új versenyt, tekintettel, hogy a versenyzők budapestiek, kedd d. u. 7 órára tüzte ki.

A vidékiek versenyében, a Szegeden oly remek formát mutatott temesvári versenyzők nem tudtak érvényesülni. Ők a csendes és hullámméltküli Bégán gyakoroltak s a csendes folyású Tiszával még meg tudtak bírkózni, de a sebes folyású Dunán, melyet még a meglehetősen erős déli szél is felkorbácsolt, nehezen haladtak. Annél derekasabban dolgoztak megszokott pályájukon a derék váci evezősök, akik igazán bámulatos szép összmunkával dolgoztak és erőlyes csapatuk, tiszta szifogásuk sebesen röpitette hajójukat. Az egyik versenyzőket 8 hosszal, a másikat, Komárom ellen, 1 hosszal nyerték. Csak így tovább és legközelebb már race-számokban is találkozhatunk velük.

A versenyt nagybobszabású társasvácsora, majd tánc rekesztette be.

A részletes eredmény a következő:

Váci holtgyek díja. 1. Váci Sport-Egylet (Horváth, Velzer, Bárdos, Hufnagel v. e., Dobó korm.) 2. Temesvári Csónakázó-Egylet. 2 hosszal nyerve.

Jubiléumi emlékverseny (négyes). 1. Duna EE. (dr. Zacher, Patak, Bánó, Herezgegh v. e., Szomjas korm.) row over.

Jelvények, plakettek, érmek, tiszteletdíjak

Izléses és olcsó kivitelben

FABRI I. és társa Ferenciek-tere 2. sz., Király-bazár.

Budapest székesfőváros szerződötetett
a Magyar Athletikai Szövetség
a Magyar Athletikai Club □ □
és több előkelő egyesület szállítója

Szövetségi díj (skiff).

Skiff-verseny, melyet a collisio következtében kedden estezt meg Budapesten, Mészáros József szép győzelmével végződött. A starttól Opler veszi át a vezetést, majd felnyomul Mészáros és állandóan vezetve 1 tiszta hosszal győz. Graf a versenyt 300 méternél, teljesen verve, feladta.

Komárom város díja (négyes). 1. Váci Sport-Egylet (Horváth Velzer, Bárdos, Hufnagel v. e., Dobó korm.) 2. Komáromi Sport-Egylet. Erős küzdelem után egy és háromnegyedszossal nyerve.

Középtiskolai tanulók versenye (négyes). 4 induló. 1. Váci főgimnázium (Lexa, Gyurszky, Csányi, Roller v. e., Krakker korm.). 2. Győri főreáliskola I. 3. Győri főreáliskola II. A nap legszebb versenye. Vác pompásan evező csapata négy hosszal biztosan győz, a második helyért erős küzdelem.

Pest-Pilis-Solt-Kiskun vármegye díja (négyes). 1. Duna EE. (Erdélyi, Vágó, Szanyi, Gluzek v. e., Szomjas korm.). 2. Neptun EE. $\frac{3}{4}$ hosszal nyerve.

Váci székéskáptalan díja (double scull). 1. Nemzeti Hajós-Egylet (Gráf, dr. Puria). 2. Neptun EE. Igen erős küzdelem után félhosszal nyerve. Puria a versenyt után álltan esik össze.

Gróf Csáky váci püspök díja (nyolcas). 1. Pannónia evezős club (Gyurmán Dezső vez. ev., dr. Szevár Aladár, dr. Záborszky István, Novák Mór, Dögl Adolf, Róka János, Kulassy Emil, Faubel Gusztáv (bow) és Koch Károly korm.).

Pannónia a starttól rögtön elhuz, 30 méternél $\frac{1}{4}$ hosszal vezet, mikor Vác feladja a hetese slidejének törése miatt a további versenyt.

Vác város díja (race-nyolcas). A jól sikerült start után Pannónia rögtön az élére helyezkedik, 400 méternél egy tiszta hosszal vezet. Előnyét egyre nagyobbitja, míg végre $\frac{3}{2}$ hosszal vezet 1400 méternél, hol a „Duna“ evezős egyeslet a versenyt feladja.

Pannónia Ev. Club csapata a következő volt: Sebenyi György stroke, Németh Ernő, Gy. Szász Károly, Jesze Kálmán (alnév), Józsa László, Daday Dezső, Schörting György, Szukováthy Imre (bow) és Raics Lajos korm.).

A „Duna“ Ev. Egyeslet csapata: Herczeg Béla stroke, Sárosi Róbert dr., Gluzek Ferenc, Stanyi Ödön, Bánó Lóránt, Ács László, Pataky Hugó, Erdélyi és Szomjas János kormányos.

Belföldi hírek.

A MAGYAR EVEZŐSÖKRŐL az angol lapok a lehető legkedvezőbb elismeréssel írnak. Henleybe a legjobb kondícióban érkeztek meg evezőseink és amint az angol lapok írják, dacára azon handicapnak, mit nyújt az, hogy teljesen új hajóban, új lapáttal és ismeretlen vizen eveztek, munkájuk kitünő benyomást keltett. Összmunkájukat egyenesen bámulatosnak mondják és evezésüket erőtlennek. Stílusukban a saját angol stílusukra ismernek, mégis azzal az eltéréssel, hogy swingelésük nem oly tulságos. Elénken áthuzott csapásaik után a karkidobással egyidejűleg hajolnak a kéz fölé. Ez a Pannónia stílus, melyet ők a frankfurti regatta utáni tapasztalataik alapján módosítottak ide. Ezen kitünő és ma még sajátos stílusuk miatt volt lehetetlen csapatjukba valakit is bele venni, mert ők együtt jók és erősek, de összmunkájukat megbolygatva, feltétlenül megrontják a csapatot. A csapat tartalmát képező skullisták közül, ha bárkire is rászorulna, a csapat igen nagy hátránya volna. Egy új stílust megalkotni, elsajátítani és azt következetesen keresztül vinni, hosszú együttvezetés szükséges. A Pannónia stílus és az ő számos küzdelmük és győzelmük alatt fejlődött ki, a mások és főként önmaguk feletti éles kritika folytán állapotott meg.

A PANNONIA EVEZŐS-CLUB kitünő junior nyolcása, mely a „Duna“ Evezős-Egylet senior nyolcásával győzelmesen mérkőzött meg, elküldte nevezését a hamburgi regattára. Úgyancsak nevezett a jelenleg Henleyben levő senior nyolcása is a nyolcas számra, valamint négyese a Kaiser Preis és a szövetségi nagydíjra.

A DANUBIUS UJVIDÉKI EVEZŐS-EGYLET belép legközelebb a Magyar Evezős-Egyletek Országos Szövetségébe. Az egyesület jövő évre meg fog jelenni a budapesti regattára. S igen szeretnék, hogyha az azt követő 1910. évben, mikor fennállásuk 25-esztendőjét fogják ünnepelni, a vidéken rendezendő versenyt a szövetség Ujvidéken rendezze.

UIDONSÁG. Hivatkozással mai számunkban dr. Hollósy Istvánnak, a hajtermő Sámsondra vonatkozó hirdetményére felhívjuk olvasóink figyelmét. Annál is inkább tesszük ezt, mert feltaláló hajlandó egy alakítandó zsűri előtt 10 teljesen kopasz egyén fején teendő kísérlettel beigazolni találmányát.

Külföldi hírek.

AZ OLYMPIAI REGATTA NEVEZÉSEI, dacára, hogy a nevezések zárnapja június 30 volt, csak július 7-én publikáltattak. Nem tudjuk mi volt ennek a nagy késedelemnek oka. A közzétett nevezés szerint tehát a nyolcásra 8. a négyesre 7, a pair oarra 5, a skiffre 11 nevezés adatott. Feltűnő, hogy a németek négyes és nyolcásra nem neveztek, csupán Gazát neveztek a skiffre és a Berliner RCl-ot a pair oarra. Amerikai és Ausztráliai nevezés sem érkezett. Az angolok természetesen minden számba 2—2 csapatot neveztek. A skiffre a Diamond skull győztesén kívül még indulni fog Blackstaffe, A. A. Stuart, Edye és Clute közötti próba-verseny győztese. A nevezések eredménye a következő: Nyolcas (8) 2 angol, 2 olasz, 1—1 belga, canadai, magyar és norvég csapat. Négyes (7) 2 angol és 1—1 csanadai, holland, magyar, belga és olasz csapat. Pair oar (5) 2 angol, 1—1 canadai, német és olasz csapat. Skiff (11) 2—2 angol, canadai, magyar, olasz és 1—1 belga, német és holland versenyző. A bizottság elhatározta, hogy ugyanazon ország evezősei az előversenyben ne egymással soroltassanak össze.

AZ OLYMPIAI HENLEY-REGATTA RENDEZŐ-BIZOTTSÁGA megállapította a fogadtatás és ünnepélyek összes módozatait. Eszerint Henleyben rendezendő ünnepélyek teljes nyolc napon át tartanak. A július 24-iki Henley város fogadási napjával veszi az ünnepélyek sorozata kezdetét, melyet naponta követnek, a különféle Garden partik, hangversenyek és végül július 30-án Henley városának a versenyzők tiszteletére rendezendő nagy estélye, melyre a kormány, a parlament tagjai is mind hivatalosak az angol közélet kitünőségeivel s az összes angol evezős egyeslet elnökségei.

AZ OLYMPIAI REGATTA zsűrijében csakis angolok vesznek részt, éppen úgy mint a többi sportágakban, kivéve, ha a verseny zsűrije, valamely nagy tekintélyű sportsmannt oda meghív. A hivatalos zsűrin és funkcionáriusokon kívül egy ugynevezett tiszteletbeli bizottság (Hon. committee) is van, melyben külföldi delegátusok is foglalnak helyet. E bizottság magyar tagjai Perger Ferenc dr. és Záborszky István dr., kik Henleybe már el is utaztak. Muza Gyula orsz. képviselő, a magyar olimpiai csoport elnöke és Lauber Dezső titkár minden tiszteletű zsűriben helyet foglalnak.

AZ EURÓPA EVEZŐS BAJNOKSÁGI VERSENYEKET az idén augusztus 16-án fogják Luzernben megtartani, egy héttel az olasz bajnoksági versenyek után. Ugyanaz nap tartja a szövetség is közgyűlését.

A MANNHEIMI REGATTA a délnémet egyeslet elsőrangú versenye volt. A mainzi kitünő kormányos négyes (F. Weber—Mönchhoff, Schreiner, O. Cordes, Eismayer) ismét legyőzte a Ludwigshafener RV.) négyesét a szövetségű nagy négyes versenyben. (Ebben eveztek Welker, Hering, O. Fickeisen, Gismondi.) A non cox négyest pedig a kormányosban gyakoroltabb Ludwigshafen nyerte. A Kaiser Preis nyolcas versenyre tüzelték ki, ezt a mainzi csapat szerezte meg szintén 6.38 alatt a Mannheimer RG. (6.42) és a frankfurti „Germania“ 6.42 $\frac{1}{5}$) ellen, kik tudvalevőleg mind a hármán elverték Frankfurtban a híres belga nyolcas. A doublé külföldiek zsákmánya lett, nevezetesen Sachini és Donnes a milánói Soc. Canottieri tagjai győztek 7.42 alatt a rühorti két Nünninghoff és az offenbachii „Hellas“ ellen. A II. oszt. nyolcas is külföldi csapat vitte el, nevezetesen az amsterdami „Minerva“ 7.22 alatt a frankfurti „Germania“ (7.25) és a Mainzer RV. ellen (7.30). E nyolcásból a császárdíj résztvevői ki voltak zárva. A junior nyolcas R. G. Worms nyeri 7.01 alatt, második a mannheimi „Amittia“ 7.11, harmadik a mannheimi Rudergesellschaft 7.15 és negyedik az amsterdami „Minerva“ azon csapata, mely a regatta I. napján a II. oszt. nyolcas megnyerte. A skiff-versenyt a mainzi kiváló skuller R. Lucas nyerte 8.39 alatt, a milánói Donnes ellen (8.51). Bohrer harmadik lett.

A NÉMET EVEZŐS-SZÖVETSEG 25 éves jubileumát üli. Aug. 16-án fogja a német bajnoksági regattáját megrendezni, amelyen kizárólag német szövetségi egyesletek vehetnek csak részt. A regatta napján diszközgyűlést is tartanak, amelynek meghívóit most küldték szét.

KÖNIGSBERGBEN tartotta versenyt idén a porosz evezős szövetség. A II számból álló versenyüknek igen sok résztvevője volt. A császárdíjat a Königsberger RCl. nyerte meg 6.54

HORNER ARTHUR bookmaker

TELEFON: 75—09.

BUDAPEST, VII., Erzsébet-körút 4. szám (félemelet).

TELEFON: 75—09

alatt, ugyancsak ők a nyugalom is 6.14 alatt. E két számban berlini egyet nem is indult. A skiffet Gaza nyeri 7.19 alatt gyenge ellenfelekkel szemben. Ugyancsak ő nyeri C. Ernsttel a doublót is. A junior nyugalom hét versenyző közül a königsbergi „Germania” nyeri 6.19 alatt.

AZ OLASZ VEZŐSÖK BAJNOKSÁGI VERSENYÜKET az idén a Garda-tón fogják 9. és 10-én evezni a Saló-öbölben.

UJFAJTA MENTŐCSÓNÁK. A londoni Dock és a Westminster hid járókelői a múlt héten különös látványnak voltak szemtanúi. Az öbölben egy csodálatos formájú kis jármű kötött ki és félkör alakú ovális törzséből egy kis nyílason keresztül három ember szállt ki. A csodálatos alkotás utasai Brude norvég tengerészkapitány, egy matróz s egy krisztianiai újságíró voltak. Ebben a kis dűhében, amely egy uszó tojáshoz hasonlít, tette meg e három ember az utat Norvégiából Londonba, hogy a Board of Trade-nak bemutassák Brude kapitány újonnan szerkesztett mentőcsónakját, amely állításuk szerint nem merül el a legnagyobb viharban és hullámvértesben sem. A jármű, amelyet Uraed-nek neveztek el, ovális alakú, teljesen fedett s árboca egészen elől van felállítva. A csónak belsejébe egy keskeny nyílás vezet, amely szintén elzárható. A kísérletek, amelyeket a feltaláló csodálatos bakkájával végzett, igazolták rendkívüli ellenálló képességét, csendes uszását és elmerülhetetlen voltát, amely tulajdonságok valóban ideális mentőcsónaknak predesztinálják. A nehéz és veszélyes őszi viharok idején a feltaláló és két társa Aalsundból Új-Fundlandba mentek, e kis lélekvesztőn. A Norvégiából való elindulás után néhány nappal a nyílt tengeren éjnek idején egy bálnahalászhajó bálnának nézte a kis csónakot és csak az utolsó pillanatban vették észre a csónakban ülők jelzéseit. A londoni bemutatás után Brude kapitány Hágába és Franciaországba is elmegy mentőcsónakjával.

A MAGYAR SKIFFISTÁK SZEREPLÉSE ANGLIÁBAN. Levitzky és Killer az olimpiai kiküldöttek, résztvettek a Kingston regatta senior skiff számában, melybe kívülük csak Edge volt benevezve. Az első előversenyben Edge Killerrel evez és igen könnyen több hosszal győz. A másik egyuttal döntő mérkőzésben Levitzkyvel evez, ki jó starttal elugrik s 40-es csapásokkal vezet. Edge csakhamar behozza, s oly fölénybe jön, hogy Levitzky a cél előtt 400 méterrel a versenyt feladja. Az angol lapok az evezésükről különben semmi megjegyzést nem tesznek.

A PRÁGAI REGATTA bajnoki skiff-versenyét Krir nyerte meg 7.56 alatt. Legtöbb díjat a Slavia nyerte, csupa cseh ellenféllel szemben.



Vivóink Londonban.

Vivóink a többi versenyzőkkel együtt f. hó 8-án, szerdán reggel érkeztek Londonba, ahol a pályaudvaron Nagy Béla dr. várta őket. Heten jöttek meg: *Zalavszki Béla, Szántay Jenő, Tóth Péter dr., Gerde Oszkár dr., Földes Dezső dr., Apáti Jenő dr., Fuchs Jenő dr., Werkner Lajos* csak 12-én érkezik meg. *Mészáros Ervin* helyett, sajnos, csupán egy levél érkezett, melyben jelenti, hogy a kért szabadságot ezuttal nem kapván meg, nem jöhet.

A vivők kitünő kondícióban érkeztek meg, az uton mindvégig igen jól érezték magukat. Mindjárt másnap felkeresték a tréning helyéül felajánlott Sword Clubot.

A Sword Club London egyik legelőkelőbb sportegyesülete. A vivősport tekintetében vezető szerepe van. Ez ugyanis jóformán az egyetlen nagy londoni egyesület, mely a vivást versenyszerűen üzi. A többi, mint például, a hasonlóképp előkelő *London Fencing Club* csaknem kizárólag testmozgásra vágyó idősebb urak gyűlőhelye. Az egész olimpiai vivősapat a Sword Club tagjaiból került ki, sőt az egész AFA. vezetése is a SC. tagjai kezében van.

A klub London legrészebb és legelőkelőbb részében, a Shandon van. Vivóterme szép és nagy, öltözői, de különösen fürdőhelyiségei igen kényelmesek és pazar berendezésűek. A szabadtéri vivásra külön a kertben is van területük. A klub mesterei franciák. Első mester *Mimiagne*. Francia modorban is vevnek.

Rendkívül szívesen fogadtak bennünket. Kijelentették, hogy terméik egész nap a rendelkezésünkre állanak. E napon az urak éppen indulóban voltak a Stadion felé, mert ott a vivóterületen állandó tréning folyik és pedig egy-egy csapatverseny az angol olimpiai csapat és egy mesterekből alakított nyolcas csapat között. Mi is velük tartottunk.

A vivás számára kijelölt hely a Franco-British Exhibition területén, a Stadion közvetlen közelében van. Őszinte sajnálattal tapasztaltuk, hogy a vivás igazán mostoha fia volt az olimpiád rendezőinek, hogy teljesen szabad ég alatti területet jelöltek ki a vivás céljaira, melyen egy szellős sátor, az iroda, egy másik a vetkőzés céljaira szolgál.

A mérkőzésekre 4 pálya van fentartva, melyek felett egy ponyvatető van, egyébként azok mind a négy oldalról szabadok. A talaj, amelyen vinni kell, apró lehengetelt kavics. Vivóinkra ez a sajátosság berendezés igen rossz hatást tett, amit még fokozott az is, hogy az idő állandóan hideg és esős. Vivóink tüstént szó tárgyává tették ezt a sportszerűtlen berendezést és erőlesen sürgették, hogy ha már feltétlenül szabad ég alatt akarják a versenyt megrendezni, legalább egy fatalajt készítsenek és vonják be linoleummal. Az angolok véleménye igen megoszott e kérdésben is, tekintve, hogy a főként párbajtört vivó angol csapatnak ez a talaj eléggé konvenial, a hangulat nem volt teljesen kedvező kívánságunk tekintetében. Nagy Béla dr. még aznap egy memorandumot szerkesztett és küldött el a BOB-nak, melyben részletesen kifejti a berendezés sportszerűtlen voltát és közli, miként kellene a dolgot segíteni.

A mesterek és amatőrök kardküzdelme, őszintén szólva, sok élvezetet nem nyújtott. Azt hisszük, hogy *Radale* ur ötidik összeállítása is játszva megverhetné bármelyik angol csapatot. Mozgásuk primitív, láb- és kéztechnikájuk fogyatékos, akcióik egyszerűek és bizonytalanok. Nem jobbak a mesterek sem, kik közül 3 francia, 3 pedig angol volt. Az utóbbiak katonatisztek. Végeredményben az amatőrök győztek. Érdeklődöttünk a tusszámítás iránt is, és meg kellett állapítanunk, hogy a mi sokat szidott, de tényleg kitünő zsűriünk az angolnak messze felette áll. Nagyon kevés tudtunk vettek észre, kivált ha az finomabb volt; a kétesebb akciók számításában pedig teljes bizonytalanságban voltak.

Másnap reggel kezdtük meg a tréninget. Most tünt csak ki, hogy mily kitünő eszme volt *Gerentsér* László dr. kiküldetése a vivók szempontjából is. Kitünő mesterünk, ki a nap háromnegyed részét atlétáinkkal a Stadionban tölti, reggelint vinni jár velünk és elmondhatjuk, hogy igazán kitünő észszerű iskolákat ad. Igen nagy hála! vágyunk íranta lekötölezzve.

Vivóink formája, dacára a nagy utnak, igen jó és így a fenforgó nehézségek dacára is nagy kedvvel várjuk a 17-én kezdődő versenyt.

SANELLI ITALÓ ZOMBORBAN az ottani Sport-Egyesület meghívására vivótanfolyamot tart. A tanfolyam július hó 1-én kezdődött és 15-én nyer befejezést. Befejezésül a mester tiszteletére akadémiát fognak rendezni.

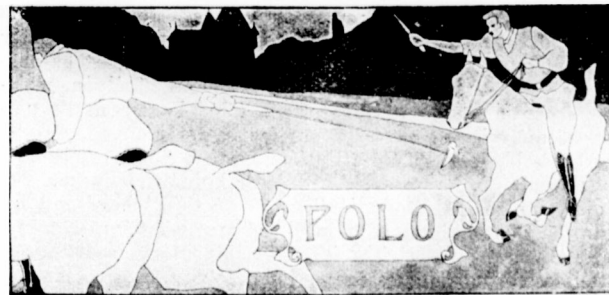

A BUDAPESTI PÓLÓ-CLUB A LONDONI OLYMPIÁDON. A Budapesti Póló-Club kitünő formában levő csapata szerdán a Wimbledon-Parkban megkezdődött olimpiai lovaspóló-játékban az *Brigade of Guard* jönevű csapata fölött 9:2 arányban fölényes győzelmet aratott. A budapesti csapat összeállítása a következő volt: Dom Miguel braganza herceg, Sigray Antal gróf, örgróf Pallavicini György és Mr. H. Ritch.

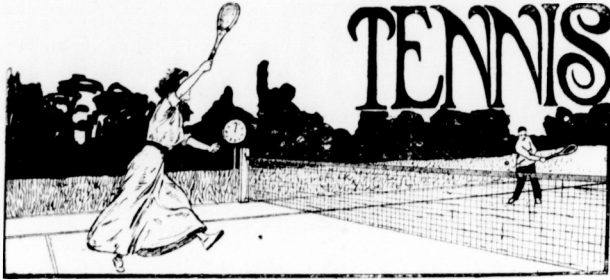

Olympiai lawn-tennis verseny.

(Londoni tudósítás.)

London, 1908. júl. 11-én.

A világbajnoki versenyek is lezajlottak és befejezést nyertek. A hely, amelyen e páratlan értékű világversenyekeket lejátszották, méltó keretet képezett e nagyjelentőségű eseményhez. A kontinensbeli játékos képzelme annyi és annyszor elkalandozott már a lawn-tennisjáték e világhírű otthona felé, ahol annyi verejtékes küzdelmet vívtak klaszszikus címekért és nemzeti díszességért. Gyönyörű hely! Londontól körülbelül 10—12 km.-nyire fekszik, de a közlekedés oly kiténő, hogy minden félóránál indul egy vonat Londonból Wimbledon felé. Maga a városka is pompás kis hely. Nyaralószerű, egyszemélyes házakak között, melyek gazdagon vannak befutva sötétzöld repkényvel, fut a vonat. Leszállván a vonatról egy villamosra kapaszkodunk s néhány perc múlva már előttünk van a wimbledoni pálya. A lawn-tennis pályák a szó szorosabb vett értelmében ténylegesen gyepeken vannak. Az idegen játékosnak, aki ehhez nincsen hozzászokva, eleinte rendkívül kényelmetlen. A labda pattanása is egészen megváltozik s emellé még állandó eszás is járul. Sokáig kell rajta játszani, míg valaki ott-hon érzi magát rajta. A wimbledoni pálya az All England Lawn-tennis és Croquet-Club tulajdona, melynek tagjai sorában a legkiválóbb angol játékosok foglalnak helyet.

A világbajnoki versenyeknek nem kedvezett az idő s ez a körülmény súlyosan befolyásolta a versenyeredményeket. A versenyeken tudvalevőleg, mint hivatalos kiküldöttek, résztvettek Zsigmondy Jenő és Tóth Ede, Magyarország ez ideai bajnoka. Ezek közül felkértük Zsigmondy Jenőt arra, hogy a verseny sportéleti részére vonatkozó kritikát írja meg lapunk számára, ki azt a következőkben adja:

Az olympiai teniszversenyek közvetlenül az angol bajnoki versenyek után folytak le. Ez az oka annak, hogy a legjobb angol játékosok: Gore, Ropper-Barrett, Wilding, kik a bajnoki döntők fáradalmainak alá voltak vetve, nem vettek részt a versenyen. Ez a körülmény az angol lawn-tenniszsportra igen balul üthetett volna ki, mert Fritzhelm által a német teniszsport oly erősen volt képviselve, hogy Anglia képviselői: Ritchie, Eaves, Parke, Caridia alig tudták megakadályozni Németország győzelmét a nagy versenyben. Fritzhelm, ki előzőleg megnyerte Kent bajnokságát — e verseny kiténő előtréning volt a fűpályán, melynek szokatlan volta tönkre tette a többi kontinentális versenyző esélyeit, — nagyszerűen játszik e versenyen. Az előmérkőzésekben imponáló stílusban verte a fiatal cambridgei R. Powellt, O. Kreuzert, a kiténő ír bajnokot, Parket, Caridiat, a híres helf-volly játékos és végül Richardst, bejutott a döntőbe, hol Ritchienél, az angolok végső reményességénél, megakadt. Fritzhelm stílusa ideális, minden ütést tökéletesen tud. Főerőssége a hálójátékos „passirozása“ és a lob-volley. Legerősebb küzdelme Parke-al szemben volt 6.4. 12.10. 7.5, mely játék a legszebb volt, amit valaha lát-

tam, bár a változatosság rovására esett, hogy mindkettőjük sokkal jobban játszik a base-liuon, mint a hálónál, s így főleg hosszú s rendkívül élesen plaszirozott driveokkal igyekeztek a labdát megnyerni. Parke, dacára, hogy nem sikerült setet nyernie, teljesen egyenrangú ellenfélnek mutatkozott. Ő képviseli egyedül az angol teniszsportban a fiatal elemet, mert — s ez jellemző az angol fajra — a legjobb angol játékosok mind 35 éven felüliek. Az ideai angol bajnok, Gore, 41 éves s a döntőben ellenfele Ropper-Barrett csak két évvel fiatalabb nála. Így, tekintve hogy Parke stílusa kiténő s eddig főleg rugbival foglalkozott, valószínű, hogy néhány év múlva ellenfél nélkül fog állni Angliában.

Amíg a Fritzhelm—Parke matchben a fenomenális labdatechnika vitte a főszerepet, addig a Ritchie—Eaves dr. közti elődöntőben főleg a hosszú éveken át való versenyezésben szerzett versenyrutin és taktika dominált. Mindkét játékos az erős drivera helyett inkább a labda pontos helyezésére fektette a fősúlyt, s minden alkalmat megragadtak — lehetőleg már rögtön a service után — hogy a hálóhoz jussanak. Ritchie, bár az első setet elvesztette, a további 3 setet küzdelem után, de biztosan nyerte.

A verseny pikantériája R. F. Doherty részvétele a férfi párosban. Partnere G. W. Hillyard, Anglia bajnoka. R. F. Doherty már évek óta nem vesz részt egyes versenyben s párosban is csak igen ritkán. Játéka még ma is gyönyörű, volleyai klasszikusak, de hiányzik ütéseiből az erő, amely pedig ma már nélkülözhetetlen ahhoz, hogy Anglia bajnokságát meglehessen nyerni. Ez valószínűleg az oka, hogy a Dohertyek bámulatos önmegtartózkodással már nem vesznek részt egyes versenyben. Páros versenyben gyenge labdákkal még kevésbé lehet érvényesülni, mint egyesben s így a Doherty—Hillyard pár csak óriási közdelem után tudta 5 setben megnyerni matchét az egyénileg gyengébb Jaralet—Dixon pár ellen. Jellemző az óriási küzdelemre a 4-ik set, melyet 17:15-re nyert meg Doherty—Hillyard, miután ellenfelüknek már egy esomó matchlabdája volt. A döntőben ellenfelük a Ritchie—Parke pár lesz, kik előtt valószínűleg meg kell majd hajolniok. A hölgyverseny kevésbé sikerült. A benevezett 13 versenyző közül csak 5 vesz részt s így történhetett, hogy Miss Brothby bejutott a döntőbe, anélkül, hogy csak egyszer is játszott volna. A verseny Mrs. Lambert Chambers könnyű zsákmánya lesz. Ellenfeleit nagy könnyűséggel verve le, jutott a döntőbe. Mrs. Lambert Chambers remek, erős driveokkal játszik, s amellet hálójátéka is kiténő; ő a hölgyek közt külön klasszist képvisel s legyőzötte az angol bajnokságban Mrs. Merry által csak véletlen lehetett.“

Ezekben adjuk kiváló játékosunk véleményét a világbajnoki versenyről.



Londoni levél.

London, 1907. július 12-én.

A Politechnic Harriers tegnap, szombat délután egy nagyszabású versenyt rendezett. A részletes eredményeket alant találja meg az olvasó.

FODOR-féle vívóterem Koronaherceg-u. 3.

Beszámolni akarok egyes benyomásokról, amelyeket érdemesnek tartok feljegyezni, hogy a magunk javára később felhasználhassuk. Megérkezésünk napján, szerdán, amint szállásainkkal rendbejöttünk, mindnyájunknak legfőbb kívánsága volt a Stadiont látni. Felültünk tehát délután egy földalatti villamos vasutra, amely kiszállított bennünket a holnap, 13-án kezdődő világversenyszínhelyére. A midőn megláttuk a Stadion esodálatos építményét, szédületes méreteit, nem tudtuk kifejezést adni bámulatunknak. Az emberek ezrei dolgoznak még most is e roppant építményen, amely 120 ezer néző befogadására lett berendezve. A pálya maga mintaserüen van elkészítve. Az 536-2 méter salakpályán kívül van a kítünökérekpárpálya, belül pedig az angol gyeppálya. De milyen gyeppálya ez. Síma és tömött, mint a perzsa szőnyeg. Locsolásra nincs reászorulyva, mert a folytonos esőzés és nedves levegő állandóan frissen tartja. Vagy száz ember dolgozott itt is az öreg W. Perry vezetése alatt. Perryt, akinek öcsese az én trénerem volt 11 évvel ezelőtt Budapesten, rögtön megismertem. Mikor bemutatkoztunk neki, nagyon megörült és készen állott szolgálataunkra. A gyeppálya egyik szélén levő 100 méteres uszómedence mellett derék uszóink rögtön levetköztek, s mint a békák ugráltak bele a vízbe, hogy az utazás által megviselt tagjaikat felfrissítsék. A magyar uszók hire rögtön összecsozdította a pályán levő különböző nemzetekhez tartozó közönséget, figyelték a magyar fiúk minden mozdulatát, s látszott, hogy a magyar uszókat mindenki ismeri. Az atléták közül Bodor, Nagy és Kovács végeztek könnyű munkát. A többiek, akiknek az ut inkább megártott, kíváncsiságukat elégitették ki, hogy megnézték a Stadion nagyszabású berendezését. A három atléta tréningje után én W. Perry vezetése alatt az atlétikai pálya egyes részeit vettem szemügyre. Óriási hengerekkel simitották a kítünökérekpályát, amelynek legfelső rétege finomra szitált tiszta salak. A gyepon egy majdnem embermagasságu fűnyíró gép dolgozott, amelyet állandóan munkában tartanak, hogy a fű még egy fél em.-rel se legyen nagyobb a kelleténél. A salakpálya a gyeper oldalán élére állított deszkával van határolva és körülbelül 5—6 em.-rel áll mélyebben a gyeppel. Az ugrópályák a gyeppálya egyik kanyarulatánál vannak. Egyedül a távolugrásnak van egy keskeny (kb. 1 yardnyi) salak neki-futója. A magasugrás és rudugrásnak nincs megjelölt neki-futója. A gyepon veszi mindenki a tetszés szerinti irányu rohamot és az ugrásoknak készített közös homokgödörbe ugrik. Külön dobópályák sincsenek, hanem a gyepon kimeszelvek egy kört, vagy a gerelynél egy egyenes vonalat és készen van a pálya. Dobóinknak ez egy kissé szokatlan volt, de könnyen segítettünk a dolgozozással, hogy a sport-cikkek híres kereskedésében a Bennetfinck cégnél hosszuszögü cipőket szereztünk be, amely minden elcsuszást megakadályoz. Így tehát minden akadály nélkül folyik a tréning és az atléták lassanként visszanyerik otthoni formájukat, sőt egyik-másik már javulást is tüntet fel. Luntzer és Jeschina 39—40 méter közt dobnak a diszkoszszal. Mudin Imre pénteken 13 m. 10 em.-t dobott súlylyal, míg gerelylyel volt egy 52 méteres dobása. Koczánnak dobásai a gyeppálya miatt még bizonytalanok, de reméljük, hogy kítünökérek formáját észszerü munkabeosztás mellett teljesen visszanyeri. Érdekes, hogy mikor másodnap (esütörtökön) gerelydobóink dolgoztak, a svédék nagyon meg voltak lepve s maga Lemming is rögtön beállt közéjük, de a legnagyobb erőlködése dacára sem tudott 25—30 em.-nél nagyobbat dobní, mint Koczán és a kis Mudin. Azt hiszem, hogy megijedhetett Lemming, mert a mieink már rég felöltözökdtek és Lemming még mindig dobált, hozzávetőleg vagy ötvenet.

Szatmáry néhány napig gyengékedett és pénteken ugrott először könnyen és ruganyosan. Somody nagyon jól érzí magát és tegnap 6 lépéssel vígan vitte a 170 em.-t. A futók közül Bodor nemesak elérte régi formáját, hanem javult, amit a tegnapi versenye fényesen bizonyított. Amilyen végsputot csinált, alig láttunk még versenyben. 1/2 angolos

előfutamban az utolsó egyenesben még utolsó előtti harmadik volt és itt elszaladt a többi mellett.

Kovács is sok reménnyel biztat bennünket, ő is mint Somody és Bodor rutinizott „öreg ágyu“, aki nem egyhamar ijed meg az ellenfeleítől, ha még egyszer olyan hosszú is. A tegnapi versenyen nagyon szépen futott, előfutamat jó stilyusban nyerte és csak 1 yarddal mutatkozott gyengébbnek, mint az idei angol bajnok, Kenneth Powell.

Általában dicselkedhetünk azzal, hogy a magyarok számottevő atléták és mindenestre lesznek helyezéseik.

Első bécsi jubileumi athletikai verseny.

Külföldi konkurrenciánélkül folyt le az első bécsi jubileumi athl. verseny, melyen a bécsi atléták színe-java részt vett. A versenyen széles idő uralkodott, ami futó-számoknál befolyásolta az eredményeket, hozzájárult ehhez még a pálya puha mivolta is. A Rambler-díjat Schönecker (WAC.) másodszeri győzelmével végleg megnyerte. (1906; Hölzl (WSC.), 1907; Schönecker) az egyletek részére kiírt pontversenyt a „Landespreis“-t pedig a WAC. nyerte. Az egyes versenyzők közül Kroyer, Kwieton, Lampelmayer, Schönecker mutattak kielégítő formát.

Részletes eredmények:

I. Rambler-díj. 100 m.-es sifutás: 1. Schönecker (WAC.) 11.3 mp. 2. Brünner (WAC.). 3. Kroyer (WSC.) Könnyű győzelem. Kroyer rosszul indul s a felpályán feladja az elsőségéért való küzdelmet.

II. Landespreis (5-ös összetett verseny). a) diszkoszvetés: 1. Tromner (WAC.) 37.22 m. 2. Jank (WAC.) 34.91 m. 3. Luboviczky (WAC.) 33.87 m. b) 100 yardos sifutás (3 előfutamban után). 1. Kroyer 10.4 mp. 2. Brünner 3. Tromner. Első küzdelem után Kroyer győz. Schönecker az előfutamban 2-ik lett Brünner után, a döntőben már nem indult. c) Távolugrás: 1. Lampelmayer (WAC.) 6.49 m. 2. Kroyer 6.21 m. 3. Wackenteucher (WSC.) 5.68 m. d) 120 yardos gátfutás: 1. Kroyer 17.8 mp. 2. Brünner 3. Maly (WSC.) Biztosan nyerve. e) 1 angol mf.-es sifutás: 1. Kwieton (WAC.) 5 p. 14.4 mp. 2. Sax (WSC.). 3. Schröder (WSC.). Végsputban biztos könnyű győzelem. Végeredmény: 1. WAC. 17 pont. 2. WSC. 13 pont.

III. 3000 m.-es sifutás: 1. Kwieton (WAC.) 10 p. 11.6 mp. 2. Sax. 3. Schulhof (Cricketer). Felváltva vezetnek az élen Kwieton és Sax, az utolsó körben Kwieton könnyen elmegy ellenfeleítől, s tetszés szerint győz.

IV. Helyből magysugrás: 1. dr. Stunne (WAC.) 135 em. 2. Kroyer 130 em. 3. Schöllin (WSC.) 128 em.

V. Gerelyvetés: 1. Kroyer, 2. Tromner, 3. Relly.

VI. Grolller-díj 2000 m.-es junior 4-es csapatverseny. 1. WSC. 15 pont. 2. Cricketer 21 pont. 3. WAC. Egyéni helyezés Steinkellner (Cricketer) 6 p. 45.4 mp. 2. Beck (WSC.). 3. Schröder (WSC.). Küzdelem után nyerve.

VII. 400 m.-es sifutás: 1. Sax 58.8 mp. 2. Kwietek (WAC.) 3. Skornja (WSC.) Beck feladta.

Versenyeik.

A POLYTECHNIC H. VERSENYE. E versenynek az ad különös jelentőséget, hogy a Londonban az olimpiai világversenyeiken induló atlétáink egy része itt startolt először angol földön. E verseny méltóságát olvasóink lapunk más helyén találják, itt csak az atlétikai eredményeket adjuk.

I. 120 yard, sifutás hendikep. Az előfutámok győztesei: Robert Kerr. (Canada) 0 y. e. 12.2 mp.; Lindberg (Svéd) 2 1/2 y. 12.2 mp.; Nordbridge (Ir-America AC.) 3 y. e. 12.2 mp.; Bassan (LAE.) 8.5 y. 12.2 mp.; Tuck (Oxf. AC.) 10 y. 12.2 mp.; Gibbons (Poly.) 6 3/4 y. 12.4 mp.; Crump (Blackh. H.) 10 1/4 y. 12.4 mp.; Judd (Poly.) 7 1/2 y. 12.4 mp. Itt Simon Pál nem egészen egy yarddal második volt. Wright (Poly.) 10 1/4 y. 12.2 mp.; Nowey (SLH.) 10.5 y. 12 mp.; Lindsay Watson (Cambridge) 10 y. 12.2 mp.; Jeatman (Poly.) 5 y. 12.2 mp.; Dunu (IrAC.) 5.5 y. 12.2 mp.

Középfutam. Első előfutám: 1. Tuck 12 mp. 2. Kerr. Második futamban: 1. Wright 12 mp. 2. Judd. Harmadik futamban: 1. E. Watson 11.8 mp. 2. Jeatman.

Döntőben: 1. Lindsay Watson (Camb. UAE.) 10 y. e. 11.6 mp. 2. Tuck (Oxf. AC.) 3. R. Kerr (Canada) skr. 4. Jeatman (Poly.) 5 y. Két yarddal nyerve, 1—2 y.-al harmadik, Összesen 78 induló.

LOVAS GYULA vivóterme
BUDAPEST, VI., Nagymező-utca 28. II. em.

Leiklimeretes tanítás urak, hölgyek és gyermekeknek.
Ez évben magnagyobbítva
Kard-, vitór- és ökölvívás, tornázás.

II. 120 yardos gátfutás *hendikep*. Az előfutamok győztesei: Kovács Nándor (Magyarország) 17 y. hátrány 18.4 mp.; második Kenneth Powell (Camb. UAC.); a híres gátfutó azonban csak két yardot tudott behozni A. Murray (New-Zealand) 15 y. h. 18.4 mp.; Savage (Canada) 15 y. h. 18.6 mp.; Kirk (Tooting AC.) 0 y. h. 17.6 mp. Döntőben: 1. Kirk 17.6 mp. 2. Murray, 3. Savage, 8 yarddal nyerve, 1 yarddal harmadik. Kovács a második gátat igen rosszul vette s bokáját súlyosan megütötte. A versenyt a nagy hátránnyal indulóknak tekintve az időt, nem lehetett megnyerni. Összesen 21 induló.

III. 3 mfd. síkfutás *hendikep*. 1. Norris (Bristol AC.) 370 y. e. 14 p. 11.8 mp. 2. Hill 270 y. e. 3. Dearman 345 y. e. 4. Voight (Manchester AC.), Voight, az angol 4 mfd.-es bajnok, a távot 14 p. 37.2 mp. alatt futotta. És pedig 1 angol 4 p. 43 mp.; 2 ang. mfd. 9 p. 40.4 mp. E versenyben Lovas is be volt nevezve, de nem indult. Összesen 64 induló.

IV. ¼ ang. mfd. *hendikep*. Az előfutamok győztesei: Jeatmann (Poly.) 9 y. e. 51 mp.; Sven Laftmann (Svéd) 17 y. e. 51 mp.; Sebert (Canada) 11 y. e. 50 mp.; Barnard 25 y. e. 49.8 mp. Döntőben: 1. Bellamy (SLH.) 23 y. e. 49.6 mp. 2. Barnard 3 Gibbins (Poly.) 22 y. e. Kb. 30 cm.-rel nyerve, cm.-ek a harmadik és negyedik között. Összesen 53 induló.

V. ½ ang. mfd. síkfutás. Az előfutamok győztesei: A. F. Knott (SLH.) 20 y. e. 1 p. 59.4 mp.; 2. Bjorn (Svéd) 20 y. e. Just, a fél angolos bajnok is indult skr.-ről, de 100 m.-el a cél előtt feladta. Halding (Oxf. UAC.) 16 y. e. 1 p. 57.4 mp.; Staines (Blackh. H.) 73 y. 1 p. 57.2 mp. Itt Bodor is indult s miután az egyenesben felzárkózott, megelőzte a negyedik helyvel. Döntőben: 1. E. G. Judd (Poly.) 60 y. 1 p. 54.6 mp. 2. Gurny (Poly.), 3. Bodor Odön (Magyarország) 4. Ballantyu (Poly.) 2 yarddal nyerve, 1 yarddal harmadik.

SLAVIA VERSENYE. Junius hó 28-án rendezte meg a SpC. Slávia szokásos nemzetközi viadalát, amelyen a német atléták nagyszámában vettek részt (9) s a versenyek legnagyobb részét hazavitték. Magyarok az olympia készülődések miatt egy számban sem indultak. Két esch rekord dőlt meg a németek jóvoltából: I. Távolugrás. Hoffmann 6.49 m. (régi 6.48 m.). 2. ½ ang. mf.-es síkfutás 2 p. 5.2 mp. (régi 2 p. 7.8 mp. Nagy József). Nejedly Csehország 4 angolos bajnokságában találkozván, ismét legyőzte Nettelbecket, aki igen helytelen taktikával futott, mert az egész távot végig vezette s végspurta bízta a verseny eldőlését, holott tudhatta volna, hogy Nejedly ebben nálánál erősebb, az utolsó 150 méternél Nejedly hirdelen úgy megszabad tőle, hogy a nyert 20 méter előnyt ellenfelén behozni már meg sem tudja kísérni A másik esch bajnokságot a ½ angolos Braun nyerte a fentebbi rekordidő alatt.

Részletes eredmények:

I. 100 yardos síkfutás (3 előfutam után). 1. Hoffmann (Komet) 10.6 mp. 2. Beetz (Komet), 3. Eisenberger (Slavia).

II. 1000 yardos junior síkfutás: 1. Inlak (Slavia) 2 p. 40 mp. 2. Unger (Slavia), 3. Adamski (Slavia). A tulajdonképeni első Maximoff-ot disqualifikálták.

III. *Diszkoszvetés*: 1. Susterá (Slavia) 39.19 m. 2. Klubel (Slavia) 39.19 m. 3. Abraham (Komet) 36.21 m.

IV. *Súlydobás*: 1. Susterá (Slavia) 11.49 m. 2. Abraham (Komet) 11 m. 3. Klubel (Slavia) 10.50 m.)

V. ¼ ang. mf.-es síkfutás: 1. Braun (München), 2. Beetz (Komet) 3. Shokan (Slavia). A hivatalos stóperrek megálltak, az idő magánmérés alapján 54.4 mp. Könnyű győzelem.

VI. *Távolugrás*: 1. Hoffmann (Komet) 6.49 m. (Cseh rekord), 2. Prager (Kolin) 6.39 m. 3. Müller (SC. 95—96) 5.90,5 méter.

VII. 120 yardos gátfutás: 1. Prager (Kolin) 18.4 mp. 2. Meyer (Komet), 3. Burda (Slavia).

VIII. ½ angol mf.-es síkfutás *Csehország bajnokságáért*. 1. Braum (München) 2 p. 5.2 mp. (Cseh rekord), 2. Zdenek (Slavia), 3. dr. Kottig (Slavia).

IX. ¼ ang. mf.-es staféta: 1. Komet (Hoffmann, Beetz, Richter, Abraham).

X. ½ ang. mf.-es síkfutás *hendikep*: 1. Porges (Slavia) 5 m. e. 2 p. 12 mp. 2. Jarabacek (Slavia) 70 m. e. 3. Horák (Slavia) 60 m. e.

XI. 4 ang. mf. síkfutás *Csehország bajnokságáért*: 1. Nejedly (Slavia) 22 p. 12 mp. 2. Nettelbeck (Charlottenburg), 3. Jardineck (Slavia) 30—35-el nyerve, rossz harmadik.

XII. 100 yardos síkfutás *hendikep* (4 első, és 2 középfutam után megismételt döntőben). 1. Porges (Slavia, 4.5 m. e.) 10.6 mp. 2. Hoffmann (Komet) 10 m. e. 3. Klima (Slavia) 4.5 m. e.

XIII. *Birkózás*. a) Könnyűsúly. 1. Halik (Zizka). b) Középsúly. 1. Jirsak (Zizka). c) Nehézsúly. 1. Susterá (Slavia).

BERLINBEN július 4-én sporttűnépély keretében atlétikai versenyt rendeztek. A junior és hendikep versenyek mellett több érdekes szám került eldöntésre: 100 m.-es síkfutás. 1. Wegener (SC. 95—96) 11.4 mp. 5000 m.-es *hendikep síkfutás*.

1. Riess (SC. Berlin 60 m. e.) 16 p. 48 mp. 2. Durrék (Germania). A favorit Nettelbeck, aki előny nélkül indult, a versenyt feladta. 3000 m.-es *gyalogló hendikep*. 1. Gunia (SC. Teutonia 0 m. e.) 14 p. 13.2 mp. 2. Stölzer (130 m. e.) A győztes ki-tűnő térbeosztással nyeri a versenyt. 1500 m.-es síkfutás. 1. Nettelbeck 4 p. 27.3 mp. 2. Stolezenburg (Teutonia) 4—5 m.-el nyerve. 3-as *összetett verseny*. a) *diszkoszvetés*: 1. Abraham 32.60 m. 2. Lüdtke (SC. 95—96) 32.10 m. b) *távolugrás*: 1. Lüdtke 6.12 m. c) 400 m.-es síkfutás. 1. Lüdtke 59.1 mp. *Győztes*: Lüdtke.

FRANCIAORSZÁG ATHLÉTIKAI BAJNOKSÁGÁIT július hó 5-én rendezte meg az Union Athlétique de France Saint-Cloudban. A felállított 6 új rekord a franciák nagy formájáról tesz biznyságot. Legjobban szerepelt az atléták közül Faillot 3 bajnokságot nyervén a 100, 200 és 400 m.-es távokon. Az egyes eredmények igen jók.

I. 110 m.-es gátfutás: 1. André (Stade Francais) 15.8 mp. (Rekord).

II. 110 m.-es síkfutás: 1. Faillot (R. de Fr.) 11.4 mp.

III. *Súlydobás*: 1. Fison (R. de Fr.) 12.65 Versenyen kívül 12.81 m. (Rekord).

IV. 1500 m.-es síkfutás: 1. Keyser (Société Générale) 4 p. 8.2 mp.

V. *Távolugrás helyből*: 1. Jardin (R. de Fr.) 3.16 m.

V. 200 m.-es síkfutás: Faillot 22.8 mp. (Rekord).

VII. *Távolugrás*: 1. Hervoche (Bordeaux) 7.01 m. Versenyen kívül 7.05 m. (Rekord).

VIII. *Diszkoszvetés*: Tison 39.13 m. (Rekord).

IX. 5000 m.-es síkfutás: Fayollat (SC. Vaugirard).

X. *Magasugrás*: 1. André (Stade Fr.) 170 cm.

XI. 400 m.-es síkfutás: 1. Faillot 51.8 mp.

XII. *Magasugrás helyből*: 1. Motte (Roubaix) 150 cm. (Rekord).

XIII. 4000 m.-es akadályverseny: 1. De Fleurae (R. de Fr.) 13 p. 45.6 mp.

XIV. 800 m.-es síkfutás: 1. Keyser 2 p. 4.6 mp.

XV. *Rudugrás*: 1. Pascarell (Bordeaux) 325 cm.

A STADE FRANCAIS ÉS A POLY. H. között évenként két-szer rendezni szokott klubközi mérkőzése ez alkalommal Londonban tartott meg, a Poly. H. szombati nagy versenyének keretében s az angolok 4:3 arányú győzelmével végződött. Eredmények: I. 100 yard. 1. Hawkins (Poly.) 10.4 mp. 2. Davies (Poly.) II. 120 y. gát. 1. O. Groenings (Poly.) 16.2 mp. 2. André (Fr.). III. ¼ ang. mfd. 1. Nicol (Poly.) 50.2 mp. 2. Davies (Poly.). IV. 1 ang. mfd. 1. Quilbeuf (Fr.) 4 p. 34.4 mp. 2. Franklin (Poly.). V. *Magasugrás*. 1. Vernier (Fr.) 170 cm. 2. Groenings 168 cm. VI. 3 ang. mfd. 1. C. Holdaway (Poly.) 15 p. 36.6 mp. 2. Vanson (Fr.). VII. *Távolugrás*. 1. Vernier (Fr.) 607 cm. 2. Groenings 605 cm.

SKÓCIA ÉS IRLAND nemzetek közötti mérkőzése, melyet múlt szombaton Edinburgh-ban tartottak meg az írek, 8:3 arányú győzelmével végződött. És pedig: I. 100 yard. 1. Walsh (Ir) 10.6 mp. II. ½ ang. mfd. 1. G. N. Morphy (Ir) 2 p. 0.8 mp. III. 220 yard. R. C. Duncan (Skót) 23.2 mp. IV. 1 ang. mfd. Jamienson (Skót) 4 p. 34 mp. V. 120 y. gát. 1. Ahearne (Ir) 10.6 mp. II. ½ ang. mfd. 1. G. N. Morphy (Ir) 2 p. 0.8 12 yarddal nyerve. VII. 4 mfd. síkfutás. 1. I. Murphy 20 p. 46.8 mp. VIII. *Távolugrás*. 1. Ahearne (Ir) 675 cm. IX. *Súlydobás*. 1. Denis Horgan 13.87 m. X. *Magasugrás*. 1. Con Leahy (Ir) 185.5 cm. XI. *Kalapács vetés*. 1. Walsh (Ir) 49.55 m.

TRIESZTBEA a „Libertas“ SC. által rendezett bajnoki birkozó versenyen Előd József MTK. a nehézsúlyban megnyerte Triest város bajnokságát. A verseny még folyik.

HÁZIVERSENY. A Kereskedelmi Alkalmazottak Országos Egyesülete Sport-Csoportja folyó hó 12-én tartotta ezidei első házi atlétikai versenyét az Indóház-utcai pályán, 40 tag részéről 90 nevezés érkezett, mi eléggé igazolja, hogy ezen fiatal agilis egyesület a testedzés ezen ágában is élénk tevékenységet fejt ki, mi Kertész Béla atl. kapitánynak a legfőbb érdeme. Az egyes eredmények:

100 méteres síkfutás. *Első előfutam*. 1. Kertész Béla 12.2 mp. 2. Weiner Jenő. *Második előfutam*. 1. Ulrich Pál 13 mp. 2. Selmei M. *Döntőfutam*. 1. Kertész Béla 12.2 mp. 2. Weiner I. 3. Ulrich Pál. *Magasugrás*. 1. Kertész Béla 145 cm. 2. Mihalicza I. 145 cm. 3. Weisz R. 130 cm. 400 méteres síkfutás *hendikep*. 1. Ulrich Pál 62 mp. előny 3 m. 2. Bienenstock Fülöp előny 8 m. 3. Brüder Armand ser. *Súlydobás hendikep*. 1. Binder Armand 1060 cm. (860+200). 2. Bien Rezső 1042 cm. (762+280). 3. Bodnár F. 1011 cm. (761+250). 200 méteres *hendikep. Első előfutam*. 1. Kertész Béla 28.2 mp. ser. 2. Selmei M. előny 2 m. 3. Klein Samu előny 3 m. *Második előfutam*. 1. Kertész Henrik 28.2 mp. ser. 2. Mihalicza J. előny 3 m.

Salzberger B. előny 1 m. *Döntőfutás*. 1. Kertész Béla 27.1 m. 2. Selmei M. 3. Mihálieza I. *Távolugrás*. 1. Binder Armand 512 cm. 2. Kertész Béla 488 cm. 3. Kertész Henrik 472 cm. 1000 méteres *síkfutás*. 1. Berger Béla 4:11 $\frac{1}{2}$ m. 2. Bodnár Ferenc. 3. Bien Rezső. *Staféta futás* 4×100 m. 1. „A” staféta 55.1 mp. Kertész Béla, Kertész Henrik, Binder Armand, Ulrich Pál. 2. „B” staféta. Schulhof A., Weisz Rezső, Klein Samu, Bienenstock Fülöp.

A SÓVÁRI TORNA-EGYESÜLET f. hó 12-én tartotta első házi atlétikai versenyét, melynek részletes eredményei a következők:

I. 100 *yardos síkfutás*. 1. Merényi Gyula 11.4 mp. 2. Wott Rezső. 3. Merza László.

II. *Súlydobás*. 1. Wott Béla 19 m. 15 cm. 2. Kotunovics Béla 9 m. 21 cm. 3. Kotunovics János 8 m. 86 cm.

III. *Díszkoszvetés*. 1. Wardener Iván br. 35 m. 38 cm. 2. Kotunovics Béla 32 m. 60 cm. 3. Kotunovics János 32 m. 50 cm.

IV. *Magasugrás hendikep*. 1. Wott Béla 170 (152+18) cm. 2. Wardener Iván br. 165 scratch. 3. Kotunovics Béla és Kotunovics János 164 $\frac{1}{2}$ (142 $\frac{1}{2}$ +22) cm. Wardener a verseny előtti tréningben 177 $\frac{1}{2}$ cm-t ugrik, de ugyanekkor lábrándulást szenvedett, s emiatt formáján alóli a versenyen való ugrásra.

V. *Füleslubda hajítás*. 1. Wardener Iván br. 53 m. 15 cm. 2. Kotunovics Béla 46 m. 38 cm. 3. Wott Béla 44 m. 57 cm.

VI. *Staféta futás* 4×60 m. 16 éven alóliak számára. 1. A) csapat. 2. B) csapat.

A verseny után a Sövári TE. és az Eperjesi T. és VE. barátságos football mérkőzése volt. Eredmény: 3:3 előnytelen arányban. Bíró: Nádasdy Oszkár Eperjesi TVE.

Hírek.

A Z. OLYMPIAI BIRKOZÓ SZABALYOK némi változtatását kérte Brüll Alfréd egy nemzetközi konferencián Londonban, ahol a magyar sportmecenást élénk és meleg ovációkban részesítették. Brüll ugyanis a birkozás idejének 20 percéről 1 órára való kiterjesztését kérte. Beható és hosszas eszme-csere és pro-contra vita után azonban a változtatást elvetették.

DRUBINA ISTVÁN (BTC) Londonba utazott, hogy a gyalogló világbajnokságban részt vegyen. Drubina utólagos kiküldetése azért volt lehetséges, mert Mészáros Ervinnek (MAC) ezrede nem adott szabadságot, s így nem utazhatott el az olimpiai versenyekre; az így megüresedett helyre az olimpiai bizottság Drubinát választotta.

SCHÖNECKER EDÉT, a Wiener Athletik Sport-Club kiküldötte a londoni versenyekre, hol a 100 és 200 méteres világbajnokságban fog startolni. Így Ausztriát is fogja atléta képviselni az olimpiádon.

A Z. OSZTRÁK ATLÉTIKAI SZÖVETSÉG legutóbbi gyűlésén elhatározta, hogy a londoni olimpia versenyekén hivatalosan versenyzőkkel nem képviselteti magát, de néhány atlétának klubjuk költségén való kiküldetését azonban nemcsak helyesli, de kívánatosnak is tartja.

LORD DESBOROUGH az angol olimpia bizottság elnöke gyűlésre hívta fel az angol népet, hogy Anglia, az oda összegyűlendő nemzetek atlétáit méltón vendégléhesse meg. A felhívás erős vízhangra talált a társadalom minden rétegében ez alkalomból is. A *football-szövetség* nem kevesebb, mint 5000 márkát, *Sandow* a hírneves atléta pedig 30.000 márkát ajánlott fel a cél elérésére érdekében.

A ¼ ANGOL MÉRŐFÖLDÖN Hallswell új angol rekordot állított fel! Julius 1-én Edinburgban egy hendikep-versenyben startolt s előny nélkül indulva 48.4 mp. alatt győzött. Eredménye annál becsesebb, mert az előbbi rekordot, melyet H. C. L. Findall állított fel 1889-ben, eddig, bár többször közelített meg atléta, nem sikerült nem hogy megdönteni, de beállítani sem. Az amatőr világrekord e távon 47 mp. (W. Long, New-York), a professionatus rekord pedig 48 $\frac{1}{4}$ mp. (R. Buttery Gatteshed). Hallswell rekordját három hivatalos időmérő mérte, s mindhárom órája pontosan mutatta az időt. Hallswell hadnagy most olyan jó formában van, hogy nehezen lehet majd tőle a ¼ mf.-es világbajnokságot elvitatni.

EGY 100 YARDOS MEGHÍVÁSI VERSENYBEN, melyet Birminghamben rendeztek a dél-afrikai *Walker*, ki az angol bajnokságban második volt, 10 mp. alatt verte meg *Mortont* néhány cm.-rel.

A Z. AMERIKAI VERSENYZŐK közül ketten *Porter* (Egyesült-Állam) és *Archibald* (Canada) az angol rudugró bajnok a Poly. H. versenyén múlt szombaton rekord kísérletet, illetve bemutató ugrást végeztek. Porter, aki körülbelül 184 cm. magas, harmadszori kísérlete a magasugrásban 185 cm-t ug-

rott, míg Archibaldnak a rekord-kísérlet nem sikerült, amennyiben csak 344 cm-t ugrott. A 370 cm.-re tett lécut háromszor leverte.

A SPORT-KEDVELŐK KÖRE f. hó 20-án hétfőn este 1/2 óra-kor tartja ezidei rendes évi közgyűlést V., Váci-körút 2. sz. III. em. alatt levő üléstermében az alapszabályszerű tárgyszerozattal. A tagok esetleges indítványai az alapszabályok 29. §-a értelmében legkésőbb f. hó 17-éig írásban jelentendők be az Elnökségnél.



A hétről.

Általános nyugalom és esend uralkodik a fővárosi pályákon s a nagy meleg egy pillanatra még a vidékieket footballozó kedvét is lelohasztotta. Pozsony nyári szünetet tart, csak Arad, Győr, Komárom és Pöstyénből jönnek hírek, amelyek a footballsportnak a meleggel való dacolását hirdetik. A nagy forróság, hogy nyáira visszaveti a nyáron állandó tréningben levő csapatot, mutatja a Győri csapatnak hirtelen való letérése. A Postások akciójába lépését nagy örömmel fogadták sportkörünk. Nagy játékosanyaggal rendelkeznek ismét a Postások, csak helyes vezetőket kell ahhoz, hogy rövid idő alatt elérjék régi félelmetes formájukat.

Az ifjúsági labdarugók ötödik évének története.

Irta: Müllender Sándor.

Az Ifjúsági Labdarugók Szövetsége immár öt éves multra tekinthet vissza. Mielőtt azonban az ötödik évi történetét — annak csak nagyobb részleteiben — vázolnám, — a sportkörökét informálandó — leírom, hogy kik is alkotják tulajdonkép az ILSz.-et.

Ifjúsági csapatoknak alakulását a labdarugó sportnak a társadalom minden rétegében való elterjedése idézte elő. A különböző foglalkozású ifjúsági labdarugók között tulajdonban az iparosokat találjuk. A labdarugást üző iparosok közé jobbjára nyomdászok, esztergályosok, műszeresek, szabók, asztalosok, kereskedők, cipőfelsőréz készítőik stb. tartoznak. Vannak továbbá diákok (25%), diákokok, magárhivatalnokok stb. Életkoruk 14—24 évig terjed. A footballt üzők jórésze ifjúsági csapatokban kezdik pályafutásukat, mert egyrészt fiataloknak, másrészt nagyobb alkalom nyílik a szereplésre, mert ott az első vagy második csapatban foglalkoztatva vannak. Az ILSz.-nek kettős célja van: a magyar sportegyesületek számának szaporítása, valamint képzettebb játékosok szolgáltatása a nyilvános egyletek részére. Az ifjúsági szövetség a maga elé kitűzött céljainak tényleg meg is felel, amennyiben az elmúlt évben öt ifjúsági csapat nyilvános egyletté vált, viszont a játékosok egész tömege lépett a nyilvánosság színterére.

Az ILSz. egyletei és játékosai ugyszólván évente változnak. Csapatok nyilvános egyesületté lesznek, másik része feloszlik, a játékosok átvándorolnak s így az ILSz. ennak dacára mindinkább erősödik, mindig több és több csapat alakul, új, fiatalabb generáció tölti be a régiek helyét. A MLSz. hivatalos rovatában hétről-hétre olvashattuk az ILSz.-ből átigazolt játékosok neveit. Sajnos, statisztikával nem rendelkezik a szövetség. A MLSz. jelenlegi játékosainak mintegy 35—40 százaléka az ILSz. égisze alatt is működött. Közülük kiválóbbak is voltak. *Rumbold*, *Szedniések*, *Rónai* már régen odahagyták football bölésőjüket, az ifjúságot, hisz már MLSz. reprezentatívok, kik 1904-ben még álmodni sem mertek volna — különösen utóbbi — hogy valamikor a magyar koronás inget ölthetik magukra. *Beimel*, *Bihari*, *Dürr* szintén a kiválóbbak közé tartoznak, nemkülönben a tavaly kivált *Hutvay*, *Feldman*, *Romel* triász. De nevezetteknek kívül számos kiváló játékosnak volt az ILSz. iskolája. A játékvándorlás 1905. év végén volt a legnagyobb.

Kis befektetés! NAGY HASZON!

műmárvány előállításával (II. m. 10^m/₁₀₀ vastagságban 1 k.) **M. kir. szabadalom.**
Gépek nélkül 24 óra alatt előállítható homokból! cementnélkül! Ismertető ingyen, minta 20 fillér bélyeg ellenében. — Gyártási engedélyt ad
GROSSMANN E., Budapest, VII., Kertész-utca 27. szám.

A múlt évben — mint már említettem — öt ifjúsági egyesület lett nyilvánossá. Ezek a csapatok az ILSz.-től tanultak egyesületet szervezni, illetve vezetni; idősebbek lettek s most kíváltk, hogy a MLSz. zászlaja alá sorakozhassanak. Az ILSz. egyesületi tagjai eddig úgy szüntek meg tagok lenni, hogy egyszerűen feloszlottak. Érdeklődéssel várjuk tehát ez új alakulások jövőendő szereplését. Vajjon lesz e :karateriejök, mindvégig tartó ambíciójuk? Remélhető, hogy ezek az egyesületek — ha nem is mind — működésükkel igazolni fogják az ILSz. hasznos voltát és igyekeznek megváltoztatni — különösen a fegyelem betartásával — a sportköröknek az ifjúsági labdarugók iránti rossz és túlzott felfogását. Aki a labdarugó-sport művelőit kissé ismeri, aki számolni tud a körülményekkel, annak magyarázatra nincs szüksége. Másrészt nyilatkozatot általánosságban sem tehetünk, annál kevésbbé tehetjük azt az ifjúsági labdarugókról, de lesz idő, amikor elismerően szólhatunk, mert az ILSz. büntető-kezelvel dráki szigor módjára sujt.

Az ILSz. fennállása óta az elmúlt évben rendezte ötödik évi bajnokságát. A szövetség erős alapokon nyugszik, bár tavaly meglehetősen anyagi károkat szenvedett, melynek rendezése előreláthatólag 1-2 évig tart el. A szövetség vezetősége összességében — mint eddig még soha — most sem állt feladata magasztán, mert a tisztikar egy kis része munkálkodott csupán. Elismerés illeti ellenben az intéző bizottságot, mely mindenkor megette kötelességét. Az elnöki állás betöltetlen. A két alelnök közül *Schwarz Samu* még csak működött ideig-óráig, de szakértelem s kellő erély híján nem vihett sokáig szerepet; tarsa *Klennér János*, ki e megtiszteltetést a legkevésbbé sem érdemelte ki. Főtítkár *Hollósy Gyula*, kitől a szövetség többlet várt, ámbár menti őt eddigi nagyobb elfoglaltsága. A szövetség legifjább és legagilisabb tisztviselője *Böhm Kálmán*, ki titkári minőségben működött. Fontos mellőzése kétséget nem szenved, vannak azonban hibái is. Munkálkodásáért csakis elismeréssel adóztunk, mert *Böhm Kálmán*, a szövetség munkájából az oszlopártszét vette ki magát, bár most lép sportműködésének második évébe. *Kapossy Károly* volt a szövetség főpenztárosa, de ő egyáltalán nem munkálkodott, hanem társára *Ritter József*-re bízta a pénztári teendőket, ki a pénztári tisztséget viselte. A jegyzők *Böhm Elemér* és *Némassy Gábor*. Mindketten egyaránt buzgó és törekvő tisztviselői a szövetségnek. A háznyag *Jubász Mihály*, a szövetségnek egyik legrégibb is igen tevékeny faktora. *Gerő Ferenc* a pénztári ellenőr, kiknek pontos és lelkiismeretes munkálkodása érdemel említést. A szövetségi kapitány *Horváth János*. A szövetség adminisztratív vezetése en, mint intéző bizottsági tag vesz tevékeny részt.

(Folyt. köv.)

Vidéki eredmények.

Kolozsvári AC.-Kolozs-A bajnoki mérkőzések lezajlása után f. hó 12-én a kolozsvári Athletikai Club a Vasutas Sportklubbal barátságos mérkőzést tartott a vasutas sportpályán. Az előbbi mérkőzésekről ítéleve előrelátható volt a KAC. győzelme. A KAC. állandó fölényvel játszik. A kezdésnél Kelemen jobbszélső ügyes lefutásával megszerzi az első gólt. A KAC. újabb és újabb támadásai révén az első félidőben még két gólt szerez (félidő 3:0).

A második félidőben a Vasutas Sportklub már jobban játszik s néha igen vehemens támadásokat intéz a KAC. kapuja felé. de ezeket a KAC. kitünő védelme igen ügyesen leszereli. A KAC. csatársora a gólok számát a félidő folyamán még négygyel megszorítja s így a végeredmény 7:0 a KAC. javára.

Ezt megelőzőleg a KAC. II. mérkőzött a Vasutas Sportklub II. csapatával, mely a KAC. II. 11:0 arányú fölényes győzelmével végződött.



A KASSAI ATHLETIKAI CLUB football csapatát mutatjuk be olvasóinknak. A nagy közönség ugyszólván egyszerre szerrez tudomást létezéséről, egyszerre annak — legjobb fővárosi csapatainkra nézve is — számottevő mívtóláról. A KAC. a közelmultban egyesült a Kassai Jogász Sport-Egyesülettel, felfríszült ennek ifjúságával; a komolyság és az ifju tevékenység harmóniába jutottak. Az eredmények beszélnek. A haladás útján megindult Kassa, a vezetés *Batay Oszkár* kipróbált kezeink össz pontosul!

Ferencvárosi Torna Club — F. hó 12-én mérkőzött a FTC. Szabadkán a „Bácska” Szabadkai AC. csapatával. A Bácska csapata a f. dezetorsban 2 tartalékkal állt ki,

ami nagyon hátráltatta a csapatot képességeinek kifejtésében. A kapott gólok közül 2 öngól volt.

FTC. kezd s rögtön offenzívába kerül s a 9. percben Weisz kapuból szép gólt lő. A második gól a 12. percben Schlosser, a harmadikat a 24. percben Weisz és a féldő utolsó gólját a 31. percben Koródy rugja. Az első félidőben a Bácska inkább a védelemre szorított. Eredmény 4:0; kornerarány 9:3.

A második félidőben a Bácska kerül offenzívába és a 11. percben Buda lövi be 25 méterről süvítő lövéssel a Bácska egyetlen s a mérkőzés legszebb gólját. A Bácska fellekesülve az eredményen, heves iramot diktál, sok veszélyes helyzetet teremt a FTC. kapuja előtt. A 13. percben Rónay kornert rug, a labda érintés nélkül beesett volna a góliba, a kapus azonban fogja s beejti a labdát a kapuba. A 26. percben pedig a jobb half rug egy öngólt. Ez nagyon elkedvelletti a Bácskát s a 37. percben Weisz, a 40. percben Koródy s a 41. percben Weisz rug egy-egy gólt. Félidő eredménye 5:1; kornerarány 15:2; végeredmény 9:1 FTC. javára. A FTC csapatában minden játékos szépen játszott. A Bácska csapatában kitűnt Buda és Kocsnár II.; a háttvédek nehéz munkájukat derekasan végezték.

Csapatösszeállítás. FTC.: Fritz—Rumbold, Manglitz—Weinber, Bródy, Kucsera—Rónay, Weisz, Koródy, Schlosser, Szeitler. Bácska: Stamatz—Béni, Kocsnár I.—Sztipich, Osztrognátz, Kocsnár II.—Budinecs, Horaeskö, Buda, Marci, Czopkó. A mérkőzést Mamuzsich Mihály vezette.

Fővárosi Ramlerek—
Győri Egyetértés
5:0

Nagy meglepetés számba megy a fenti eredmény, mert a fővárosi csapat csak afféle alkalmi legénységből állt. A Győriek úgy látszik letörték, mert az lehetetlen, hogy az a csapat, mely az Úpesti Torna-Egyesületét saját pályáján megveri, azt a szerepelt tréningozatlan csapat ilyen könnyen tudja legyőzni.

A FR. következő volt: Bihary, Szendró (BTC.), Mezey (BAK.), Biró, Kürschner, Ellinger (MTK.). — Korda (BTC.), Döme, Kertész, Weisz, Ernst (MTK.). Biró; Puskás (Typ. SE.).

Budapesti Posta és TTSE.
Aradi Posta és TTSE.
9:3

A budapesti Postásoknak — két évi szünet után — ez volt az idei első nyilvános szereplése, illetve talpraállított csapatának bemutatkozása. Régi kipróbált erők hamar fognak formába jönni, az újak pedig fejlődésképes játékosok! Tegnap az Aradiakkal szemben imponáló fölényvel játszottak s a fenti góleredményt könnyedén érték el, bár tagadhatatlan az is, hogy az aradi Postások is nagyot haladtak formájukban. Pesti csapat: Varga—Csüdör, Fekete—Virág, Koltay, Baresay—Bernegh, Buda, Kertay, Barna, Holub. Félidő 4:2. Biró; Szathmáry (AAC.).

NEMZETKÖZI FOOTBALL MÉRKŐZÉS VOLT PÖSTYÉNEN
a múlt vasárnap, mikor is a PAFC. a bécsi Rennweger Sportvereinigungot látta vendégül. Az eredmény a mi a póstyéni csapat szemellátható fejlődésére mutat, 2:2 eredményen volt. A PAFC valószínűleg részt fog venni a kerületi bajnokságban is. PAFC.—Pozsonyi TSE. 3:1 volt.

KOMÁROMBAN a III. ker. TVE. játszott a helyi csapattal a KFC-ai, a mérkőzés 2:2 arányban döntetlenül végződött. Bíró: Bakó (MTK).

Hírek.

A FRANCIA FOOTBALL-SZÖVETSÉG NEMZETKÖZI BOJKOTT alá jutott az által, hogy a Nemz. LSz.-ből kilépett. A francia szövetség ugyanis a legutóbb Bécsben megtartott football-kongresszuson az angol amatőr football-szövetség felvételét kívánta. A kongresszus azonban arra az álláspontra helyezkedvén, hogy egy országban csak egy football-szövetség lehet, az angol amatőr szövetséget nem vette fel tagjai közé. Mivel pedig francia szövetség bejelentette kilépését, — a NLSz. szabályai értelmében — bojkott alá került.

AZ OSZTRÁK VÁLOGATOTT CSAPAT körutra készül, előbb Schweiz, Délmetországban, majd Hollandiában és legvégül Angliában fog mérkőzni. A csapatban a DFC.-ből *Cimera, Kurpiel és Metz*, a Sportbrüderből *Kelvik* fog játszani, a többi reprezentatív játékos, elsősorban a WAC.-ből, továbbá a Cricketer, Vienna és Wiener Sport-Club játékosaiól fog kikerülni. Természetesen a cseh egyletekből a válogatottban nem fog játékos szerepelni a fennálló bojkott miatt.

Levél a szerkesztőhöz.

Kuntner Róbert urnak Svájcából menesztett második levelére, mely a *Nemzeti Sport* legutolsó számában látott napvilágot, csak a következő pár szóval válaszolhatok:

1. Miért írta *Kuntner* ur első levelében, hogy azon a kritikusan mérkőzésen az ellenfél gólaránya jobb volt, mint az

eréjét a nagyszámu érdeklődők hatalmas bucsu éljene erősített. A hatalmas versenyző gárda néhány pillanatig megindulva nézett egy utolsó szép hazánk szeretett fővárosára. Egy pillanatnyi elnyomottság után azonban ujta felragyogott az arcon: az erő tudata, a győzelem reménye. A vonat fűtített s mi mindjobban és jobban s messzibbre távoztunk.

A hatalmas tábor egy ideig nyugsgött-mozgott, míg ki-ki megtalálta a helyét. A kényelem kifogástalan volt. Egy-egy kétüléses kupé jutott két versenyzőre. A kalauz csakhamar kiosztotta a párnákat és takarókat. Muzsa Gyula elnökünk végig járta a kupékat, szeretettel igazítván el mindent, s mikor meggyőződött, hogy mindenki jól el van látva, tért csak nyugovóra. Egy pár perc múlva mély csend borul arra a két kocsira, melynek ablakaink a piros-fehér-zöld cédula hirdette, hogy itt utaznak a magyar olympiai kiküldöttek. Az éj gyorsan mult el. Reggel fél 5 órakor miár mindenki talpon volt. Bécsben a rendes időben érkezünk meg minden baj nélkül. Mi, akik a nyugati pályaudvarról indultunk, Bécsbe megérkezve négy omnibuszon hajtottunk át a Nord-West Bahn-ra.

Az átmenet alkalmával jól mulattunk azon a versengésen, amely két omnibuszkoesis között a sorrendben való vezetésért előadott. Az egyik kocsit, amelyen jó magam is ültem, egy jó képű és ambiciótól telített fiatal osztrák hajtotta, aki minden áron leakarta a többi huzni. Sokáig nem sikerült, mert a szűk utcákon az előtte hajtó kocsis, hátra-hátra pillantván mindig meghusította erőlködését azzal, hogy eleibe hajtott, s elfoglalta előtte az utat. Egyszer azonban az utca két ágra szakadt s szerencsétlen konkurensünket balsorsa a hosszabbikra vezette. Ravasz barátunk, akit a borralvaló ígérgetése jól fenhangolt, amihez azonban a kocsisbecsület és büszkeség is hozzá járult, egy pillanat alatt állta a helyzetet. Egy párat oda csapott a lovak közé s ezek mint a táltosok vágtattak. Szegény omnibuszunk úgy ingott mint egy oceánjáró gőzös s bizony közel voltunk hozzá, hogy hajtótörést szenvedjünk. Ez azonban elmaradt s mi lehuztuk konkurensünket, amelyben Patek dr., a magyar nyolcas kiváló vezérevezőse



Az olympiai kiküldöttek megérkezése Drezdába.

Akadémiának, mikor második levelében már elismeri az *ellenkezőt*? Bizonyítható tévedett!

2. Hogy én mennyi éves vagyok, az senkit sem érdek. Mikor erről ír, honnan vette a *22-es számot*? Itt is tévedés van!

3. Egy összejövetelen mondtam ugyan egy tőszót, de olyan bolondságot, mint amilyent *Kuntner* ur a szájamba ad, *sohasem mondtam*. Honnan vette ezt *Kuntner* ur? Itt is téved.

4. Aki annyi sokszor téved, annak a hatalmi pozícióról tett kijelentéseire *nem reagálok*.

Kiss Menyhért.



A MOB. hivatalos tudósítójának **Lázár Józsefnek** tudósításai:

1. tudósítás.

Drezda, július 6. éjfel.

Magyarország sportéletének színe virága hagyta el Budapestet július 5-ikén este. Még fülünkbe csenget *Gerenday György* dr., a MOB. alelnökének rövid, de lelkes bucsuszava, melynek

szövegekről legjobban. Győzelmünket dörgő hurrával ünnepeztük.

Lassanként azonban a reggelizés problémájának megoldása mindjobban előtérbe lépett, mert az éhség tünetei mindenkinek arculatán jelentkeztek. Ezen is túl estünk. A csomagok is feladatátván, hosszú utjukra a versenyzők ismét elhelyezkedtek, a kényelmes Pullmann-kocsikba. 9 óra 10 perckor hagytuk el Bécsot, ahol még egy két versenyző csatlakozott hozzánk s ezzel az olympiai csapat kompletté vált.

A versenyzők csakhamar összeismerkedtek s a társalgás csakhamar általánossá vált. A társalgás első témája *Hajós Alfréd*-nak az egyik magyar napilapban közzé tett cikke volt, mely meg lehetőséget váltott ki a versenyzőkből.

A magyar versenyzők kiküldetésének kérdését csak sport-szempontról felfogni, kétségkívül hiba volna. Londonban a világ minden kultúr nemzete nemcsak versenyzőivel, hanem mint nézők egy egész sereg emberrel lesz képviselve. Mi, akik annyira küzdünk azért, hogy a külföldön bennünket megismerjenek, s tudomást szerezzenek arról, hogy Magyarország egy teljesen önálló, független és alkotmányos állam, nem szalaszthatunk el egy ilyen kiváló alkalmat, hogy különállásunk mellett tüntessünk. S ki ne ismerné el azt, hogy annál hathatósabb demonstráció, mint mikor 65 főnyi magyar fog megjelenni Magyarország képviseletében nem igen képzelhető el. Hogy nincsenek világraszóló esélyeink a győzelemre, az bizonyos, de ilyeneket sohasem hangoztatott senki. Az is bizonyos azonban, hogy a kontinens sportnemei között nem leszünk az utolsó, mint ahogy 1906-ban Athénben is az ötödik helyen végeztünk az atlétikában Amerika, Anglia, Svédország, Franciaország, Görögország után, de Ausztria, Né-

metország, Finnország, Olaszország és Belgium előtt. Így szól a pontozás alapján kimutalt hivatalos helyezések. Most is becsülettel megfogjuk állani helyünket. Ha most a konkurrencia nagyobb is, a mi készültségünk is jobb.

A délelőtt a pompás fáj szemlélésével telt el. Külön kell kiemelni a pompás ékezetet, mely a legkényesebb igényeket is kielégítette, s amelyet a vonaton vetünk magunkhoz. Teschen-nél léptük át a német határt. A szigorúságáról ismert német fináncok ez alkalommal, hála Muzsa képviselő közbelépésének és az utazás céljának megismertetésével, most az egyszer nem alkalmatlankodtak. A vonat új és gazdagabb vidéken vitt bennünket tovább. Irigység fogja el az embert ennyi erő és gazdagság látára. Gyönyörűen művelt földek, a hatalmasabbnál hatalmasabb gyártelepek ez ország virágzását és jólétét hirdetik. Drezda, Szászország fővárosának látkepe pedig valóságos panorama. Vonatunk félórán keresztül robogott külvárosán át, melynek villaszerű berendezése szinte megigézi az embert. Vonatunk a rendes időben, 6 óra 55 perckor robogott be a pályaudvarra, hol nagy meglepetésünkre egy nagy drezdai sportegyesületnek mintegy 12—15 tagja várt ránk. Kedves meglepetés volt az evezősöknek, egy Drezdára szakadt evezős társukkal való találkozás is. Az állomással szemben lévő négy emeletes Union Hotelbe szállásoltak el bennünket, hol igazán nagy kényelem várt reánk, s amit eddig igen nélkülöztünk: sok mosdóvíz. Az uszók mind ellátogattak egy drezdai uszodába, míg a többiek a várost nézték meg. A pompás vacsora után, melyet a szálló éttermében szolgáltak fel, még egy kis emésztési séta következett, de 1/2 11 órakor már mindenki nyugovóra tért, hogy mi erőre kelve, holnap folytassák a nagy utat, a végéig felé. Magam is követem példájukat.

2. tudósítás.

London, 1908. július 9.

Mint mult levelembe említettem, az utazási tervezet szerint a hétfőről kedde virradó éjjelt Drezdában töltöttük. Vonatunk reggel 6 órakor indult, tehát már korán talpon volt a társaság. Az ut Drezdából Veisingenbe nagyon egyhangú. Élénkséget csak az egyes nagyobb városok állomásai hoztak, hol a sok üléstől megfémberedett társaság rajokban lepte el a peront. Veisingen felé közeledve mindinkább aktuálisá lett a tengeri utazás kérdése. A társaság igen sok tagja tengert eddig csak kézfelepon látván s a tengeri betegséget annyi mindenféle változatban hallotta lefesteni, hogy nem egynek ült ki a hideg verejték homlokára, mikor 11 órakor éjszaka Klissingenben (Hollandia) hajóra szálltunk. Erős szél fújt, s meglehetősen erősen esett az eső is. Mikor a hajó elindult meglehetősen nehéz utnak néztünk előre. A hajó erősen hímblődött, s az ilyenben nem szokott szárazföldi patkányok, az ismeretlenül való félelemtől is támogatva, csakhamar a legrosszabbra is elváltak készülve. Baj azonban nem történt, mert a szél csakhamar ellállt, s mi a csatorna közepén jértünk, már aszfaltsimasságu tenger várt minket. A társaság legjobb tagja csakhamar a fedélzeten élvezte a legpompásabb levegőt, míg 1 óra tájban csaknem mindenki nyugovóra tért. A hajó reggel 7 óra tájban érkezett partra, hol az angol fináncok vártak reánk, melegen érdeklődve a magunkkal hozott szivarok mennyisége felől.

Ezen is túl esvén a London felé induló vonatba szálltunk, s másfél órai utazás után megérkeztünk utazásunk végcéljához Londonba.

A pályaudvaron már vártak az előretölt előőrök Lauber Dezső a MOB. titkára és Nagy Béla dr. Három hatalmas omnibuszra való telt ki belőlünk és általános feltűnést kelteve, haladtunk át London utcáin, szállodánk felé. A szállodák jelenleg Londonban túl vannak szulfolva, s így esett meg, hogy az egész tábor, mely az eredeti terv szerint a Hotel Imperiaiba volt szállandó, hogy együtt maradhasson, a Hotel Bedfordba szállott, mely ugyanazon gazdát valja magáénak, s mely kényelemben és nagyságban egyenlő az előbbivel.

A délelőtt az elhelyezkedéssel és nyugodt európai külsőnk visszacszerzésének munkájában telt el. Lőnes után az egész társaság — az evezősök kivételével, kiknek tanyájuk Henleyben lévén, oda utaztak — kiment a Stadionba. A Stadion hatalmas méreteivel imponálóan hat. Ismeretese meghaladná tudósításom keretét, de különben is a magyar lapok annyit irtak róla, hogy már teljesen ismeretes. A Stadionban nagy tréningélet uralkodott. A görög Georgandás épen diszkoszot dobott, egyik-másik gátra, sőt egyik görög ruddal is dolgozott, de a 3 m.-rei már konfliktusba keveredett. A két Mudin csakhamar megismerkedett az ismert norvég súlydohóval, Halse-val, ki épen súlyra tréningezett. Az ifjabbik Mudin is bemutatta stílusát, s meglehetősen bámulat tárgyá lett, mikor ruhában neki állva, majdnem egy lábbal 30 cm.) tul dobta svéd kollégáját. Az atléták közül a futók levették, hogy egy kis próba galoppal próbálják ki ruganyosságuk fokozatát. Az uszók amint vizet láttak, rögtön bent termettek, hogy egy kis mutatványt adjanak. Idegen uszók nem voltak, csak az amerikai George és egy svéd tartott műugrási gyakorlatokat. Az előbbinek egy dupla szaltója hatalmas tapsot váltaván ki a nézőközönségből. Hét órakor egy 10 ang. mf.-es versenyt rendeztek a Surrey Wai-king-Club tagjai, amelyen 103-an indultak. Ilyen szám mellett

még a gyalogló verseny is érdekes. A végét azonban már nem várhattuk meg, mert 8 órára van az estebéd kitézve, s a jól nevelt angolok a terminus betartásához igen ragaszkodnak.

Atlétánk és uszónk első erőpróbája szombaton lesz, mikorára az előre gondoló Lauber az egész futógardát a Politechnik II. atlétikai és uszóversenyére benevezte. Így szombaton induli fognak Simon és Wiesner a 120 yardos, Bodor és Nagy a negyedfél és egy ang. mf.-es versenyek egyikében. Az uszók viszont a 4-szer 80 yardos szkrets-stafétában fognak indulni. A négyes csapat összeállításán most fázadozik Vida Henrik barátunk. Természetes a mi körünkben is nagy az érdeklődés a verseny iránt. Az idő sajnos nem kellemes, fekváltva hol esik az eső, hol nem.

A szél állandóan fúj és pedig erősen. Lakásaink pompások és a koszt is. Ez utóbbi azonban nagyon angolos, ami egy-két versenyzőnek — teljesen szokatlan lévén — nem ízlik. Gondoskodás történt azonban, hogy ezek is gyomrukkal harmonizáló ebédekert kapjanak. Sajnos az amerikai atléták tréningét nem látjuk, mert azok Brighton mellett a tengerparton tréningeznek.

3. tudósítás.

London, július 10.

Mint a nagy háboruban a döntő ütközet előtt, mindig az apróbb előcsatározások szoktak lefolyni, úgy a július 13-ikán a Stadionban megkezdődő nagy csatát, a kisebb méretű, de fontosság tekintetében azokkal egyforma értékű versenyek vezetik be.

Az ez évben Londonban lefolyó olimpiai világersejnyek körül sorrendben második volt a lawn-tennis-verseny, mely július 5-én kezdődött Wimbledonban és még mindig folyik, de már csak a döntők vannak hátra. Wimbledon t. i. London egyik külvárosa. Földalatti vasuton, amit itt tubenak neveznek, kell a Karl Courtig menni, ahol most a magyar kiállítás van, s onnan motoros kocsí vizkí Wimbledonba. Az összes ut körülbelül másfél órát vesz igénybe. Maga a telep valami gyönyörűséges. A groundok kivétel nélkül füvel vannak borítva. A versenypályák üllőhelyekkel vannak körülvéve, míg egy pályát, amelyen a döntőket játszik, három oldalról fedett tribünök veszik körül. A Londontól való nagy távolság dacára, ha szép idő van, a közönség erővel keresi fel a kies fekvésű pályát. Sajnos, az utóbbi napokban állandóan esik az eső.

Sok mindenféle beszélték már a londoni nagy esős és ködös időről, s ez mind igaznak bizonyult. Ez a párás levegő ráfekszik még az ember lelkére is. Az idegen ember egy nap alatt összeesik, ha esős nap áll be. Az olimpiai lawn-tennis-versenyek alatt is, majdnem állandóan vagy esett, vagy szitált az eső, s ez igen lényegesen befolyásolta a versenyek eredményét. Alábbiakban adom az eddigi eredményeket, amelyek mind a döntő mérkőzésig haladtak. Ezek számonatán dühözt a fognak lefolyni.

Az olimpiai versenyekre a nevezések pompásan sikerültek, de az indulásnál nagyon kevesen állottak ki. A férfi egyes bajnokságban az első angol klasszist jóformán csak *Ritchie, Cazalet, Dixon* és *Parker* képviselik. A többi nagyevű játékosok mind távol maradtak. Ezek között eddig legjobb *Ritchie*, de a jövő emberének a fiatal ír származású *Parkeert* tartják, ki mint az oxfordi egyetem rugby-játékosa, e téren már régen nagy hírnévre tett szert. Erősen van még képviselve Canada, Belgium, Délafrika, Német- és Csehország is. Ez utóbbi játékosai álnév alatt indultak, és pedig Cerny alatt *Hiksch*, Slava alatt pedig Budapestben a MAC. versenyen résztvett *Fuchs* érdendő. *Hiksch*, Ráznny után Csehország legjobb játékosa, sőt néha napján meg is verte Ráznny-t. A mi Zsigmondynk *Hikschel* került össze, és attól 7:5, 6:4, 6:3, 6:0 arányban kikapott. A magyar játékos, sajnos, nem a legjobban volt diszponálva. A fűpálya is teljesen szokatlan lévén, amellet kissé még fel is volt ázva, úgy, hogy a döntő pillanatban nem egyszer eszszott el. Amellet még határozott balszerenese is üzte, legszebb labdái alig pár em. nyire mentek atra. Játékstílus tekintetében Zsigmondy óriási fölényben volt, s egy új mérkőzés esetén alighanem fölényesen verné esch kollégáját.

Tóth az első fordulóban a esch *Micovszky*-t könnyen verte, 6:3-ra nyerve meg az első szettet. A magyar játékos mindjában fölénybe került, mire a esch, a második szetben, mikor az 2:1-re állott, *Tóth javára* visszalépett. A második fordulóban *Parker*-ral került össze, s igen szép játék után vereséget szenvedett 6:1, 6:3, 6:2 arányban. Tóth jó

formában volt, s az eredmény igen erős küzdelem után adódott ki, igen sok gembem a bíró ismételtelen djszjt jelezvén. A párosban *Zsigmondy és Tóth* a legerősebb angol párral, Ritchie és Parkerral, kik valószínűleg meg is fogják nyerni a páros világbajnokságot, kerültek össze. Tóth nem volt a legjobb formájában, ez alkalommal ellenben Zsigmondy a 3-ik szettben oly játékot produkált, hogy a hatalmas közönség ismételve tapsban tört ki. E szettben a magyar kettős a vezetőt magához ragadja és az 3:3 ig meg is tartották. Zsigmondy szervizei pompásan sikerültek, s ugy smeselt, mint még soha. Azonban a klasszis-differencia mégis csak érvényesült, s magyarjaink kénytelenek voltak meghajolni az angol ellenfelek nagyobb tudása előtt. *Lauber* Dezső kiváló titkárunk nagy elfoglaltsága mellett tudott valahogy időt szakítani, hogy a férfi egyes bajnokságban indulhasson.

Jó vagy rossz sorsa azonban mindjárt Dijon-nal hozta össze, s így csak stílus tanulmányozására volt kénytelen szorítkozni. Titkárunk mozgékonyága kiváló hasznára van a magyar csapatnak, s jó magam esodálkozom legjobban, hogy lehet ilyen rövid idő alatt, ennyi ismerősre szert tenni. A hivatalos körök mind ugy ismerik, mint „The hungarian secretary”, amely mellé nevét ugy ejtik ki, mint a volt francia köztársasági elnökét. Amellett mindig szeretetreméltó mosolyfájl fogadják, pedig igazán sokat alkalmatlanokunk a bennünket érdeklő ügyekben.

Nagy szenzációt keltett itt a német *Froitzheim* szereplése; eddig összes ellenfeleit, köztük a legjobbakat sorba verte, s holnap *Ritchie*-vel fog a döntőben találkozni. Ez lesz a holnapi nap szenzációja. Ha a német győz, olyan esorba esik az angol lawn-tennis sporton, amelyet sokáig nem lesz alkalom kiközörülni. Ez azonban méltó büntetés is lesz, azért, mert a klasszikus versenyen Anglia nem a legjobbjával képviseltette magát.

A részletes eredmények a következők:

I. *Férfi egyes verseny a világbajnoki címért: Első forduló:* Dixon (Anglia)—Rahe (német) 6:2, 7:5, 6:4, Eaves (A)—Kinzl (Austria) 6:3, 6:1, 6:0, *Tóth* (Magyarország)—Micoovsky (Csehország) 6:3, 2:1, v. l. Kreuzer O. (N.)—Piepes (Austria) 6:1, 6:1, 6:3, *Froitzheim* (N.)—Powell (Ang.) 6:3, 6:1, 6:4, R. B. Powel (Canada)—van Lennep (Holl.) 6:4, 6:1, 6:2, *Lauber* (Magyarország) bye.

Második forduló: Germot (France)—Schomburg (N.) 7:5, 6:4, 6:2, Ritchie (A.)—Ganulloitt (Délafrika) 6:1, 6:4, 6:1, Dixon—*Lauber* 6:1, 6:0, 6:0, Cerny (Cs.)—*Zsigmondy* (M.) 7:5, 6:4, 3:6, 6:0, Bissing (N.)—Zborzill (Austr.) 6:1, 6:4, 6:4, Parke (A.)—*Tóth* (M.) 6:1, 6:3, 6:2, *Froitzheim* (N.)—O. Kreuzer (N.) 6:2, 6:3, 6:3, R. B. Powell (Canada)—Razny (Cs.) 2:6, 6:0, 6:4, 6:1, Curidia (A.)—Kitson (Délafrika) 6:1, 6:3, 6:1, Foulkes (Canada)—v. Lennep 6:2, 6:4, 6:3.

Harmadik forduló: Ritchie—Cronoley (A.) 6:1, 6:4, 6:1, Dixon—Cerny (Cs.) 6:1, 6:2, 6:3, Eaves (A.)—v. Bissing (N.) 8:6, 7:5, 7:5, *Froitzheim*—Parker 6:4, 11:9, 6:4, Curidia (A.)—R. B. Powell (C.) 6:4, 3:6, 6:4, 6:2, Rev. Richardson (Délaf.)—Foulkes (C.) 6:2, 6:4, 6:3, Brown (Can.)—Slava (Cs.) 6:2, 6:1, 6:2.

Negyedik forduló: Ritchie (A.)—Germot (F.) 6:0, 4:0, v. l. Eaves (A.)—Dixon (A.) 6:3, 7:5, 6:3, *Froitzheim* (N.) Curidia (A.) 6:4, 6:3, 5:7, 6:1, Richardson (D. A.) 3:6, 6:3, 6:3, 6:4, Ritchie—Eaves 2:6, 6:1, 6:4, 6:1.

Döntő holnap lesz.

II. *Női egyes verseny a világbajnoki címért.* Összesen 5 induló. *Első ford.*: Miss Morton (A.)—Miss A. N. Green (A.) 8:6, 6:2. *Második ford.*: Mrs Lambert Chambert (A.)—Miss Morton (A.) 6:2, 6:3. *Első döntő:* Mrs Chambers—Mrs Winch (A.) 6:1, 6:1. *Döntő:* Mrs Lambert Chambers és Miss Boothy közt holnap lesz.

III. *Férfi páros verseny a világbajnoki címért. Első ford.*: Schomburg és *Froitzheim* (N.)—O. Kreuzer és Rahe 6:1, 6:3, 6:3, Gauntlett és Kitson (D.)—Cerny és Slava (Cs.) 6:0, 6:4, 6:3. *Második forduló:* Capt. Foulkes és Powell (Canada) ellen győz Cronoley és E. Powell (A.) 7:5, 6:3, 6:2, Cazalet és Dixon (A.)—E. és R. van Lennep 6:4, 6:0, 3:6, 6:2, Gauntlett és Kitson (A.)—Schomburg és *Froitzheim* 3:6, 6:2, 7:5, 6:3, Ritchie és Parke (A.)—*Zsigmondy és Tóth* (M.) 6:1, 6:0, 6:3. *Harmadik forduló:* Hillyard és R. F. Doherty (A.)—Cronoley és K. Powell

(A.) 10:8, 6:1, 7:9, 7:5. Cazalet és Dixon (A.)—Gauntlett és Kitson (D. A.) 6:2, 5:7, 2:6, 6:3, 6:3. Ritchie és Parke (A.)—Zborzill és Piepes (Austr.) 7:5, 6:4, 6:4, *Negyedik forduló:* Hillyard és R. F. Doherty (A.)—Cazalet és Dixon (A.) 5:7, 2:6, 17:15, 6:4, 6:4. *A döntőben* tehát, mely holnap lesz, miután Decugis nem érkezett meg s szkreceselve lett, Ritchie és Parke fognak a Hillyard és R. F. Doherty párral találkozni. Ez a világbajnokság tehát Anglia biztos zsákmánya.

*

Az atleták erősen treniroznak. Minden délután kint vagyunk a Stadionban. A versenyzők közül alig egy-kettőt hozott le az ut és a klima és életmódváltozás, de reméljük, hogy ezek is mihamarabb teljesen visszaenyerek régi formájukat. Holnap, azaz szombaton lesz az első erőpróba, mint már mult levelemben említettem, a Polytechnic Harriers nagy hendikep versenyein. Most már a hendikepek is ismeretek s a jó angolok nagyon szűk marokkal mérték. A sprinterek közül a 100 yardon Simon 3, Wiesner 4 és Rác 5 yardot kapott a kanadai 100 yardos angol bajnoktól, ki a bajnokságot tudvalegőleg 10 mp. alatt nyerte. *Bodor* és *Nagy* a 440 yardos versenyben egyenlően 12—12 yardot, míg a fél angolban az előbbi 25, az utóbbi 27 yardot kapott. Nagy megtiszteltetés érte *Kovácsot* is, aki 17 yard hátránnyal indul a 120 yardos gátban s még a francia bajnoknál is 2 yard előnyt ad. Az idő rövidsége miatt még nem lehetett versenyzőinket kipróbálni, azért esélyeinkről semmi tájékozásunk nincsen. E verseny különben főleg tréningül és arra szolgál, hogy embereink az angol startokat megszokják. Mire e levél megérkezik, valószínűleg már a táviratilag leadott eredmények is megérkeztek. (Lásd második tudósítást.)

Nagy aggodalommal látjuk, hogy *Kóczán* nem tud hazai utolsó rossz formáján tudni, míg az ifj. *Mudin* erősen javul. Tréningben ma délután gerelyvel 53 métert, míg súlylval 13 m.-t dobott. *Jeschina* is nagyon közel van az 50 m.-hez. *Lautzer* jó formában van, de az amerikai *Horr*, ki berándult Brightonból, 43 m.-en felül dobott diskot. Megjelent vele együtt *Porter* is, az amerikai próbaverseny magasugró győztese is és fájdalmas szívvel láttam, amint második kísérletre, 188 cm.-t ugrott. *Flanagan* tréningjét is láttam, és egészen biztosra vehető, hogy megnyeri a világbajnokságot, valószínűleg világrekorddal. Allodóan 50 m.-en felül dolj kalapáncsossal, sőt már 53 m.-t is dobott. Holnap d. e. különben az egész amerikai gárda meg fog jelenni a Stadionban, egy utolsó tréningre. Magasugróink, tekintettel arra, hogy csak 20-ika után jutnak sorra, csak gyenge munkát végeznek.

*

Uszóink is már erős tréninget tartanak s jó haladást mutatnak.

*

Holnap délután (szombaton) lesz a kingstoni regatta, melyen *Killer* és *Leritzky* is részt vesznek a scullversenyben. *Leritzky* ellenfele A. A. Stuart, *Killer* pedig Edey. A magyar nyolcas is megjelent már a vizen s az angol lapok nagy elragadtatással írnak róla.

4. tudósítás.

London, 1908 jul. 11. este 7 órakor.

Szombaton délután startoltak először a magyar versenyzők Anglia földjén. A Polytechnic Harriers, Anglia e legnagyobb egylete rendezett egy hatalmas sportversenyt, melynek résztvevői számban felül haladták az ezret. Az atlétikai számokon kívül uszó, box, műugrás és tornászati számok is szerepeltek. Legnagyobb sikert a magyar uszó-staféta aratta, amely egy 4×80 m.-es hendikepet dacára, hogy 11 csapat indult, s ezek közül az Acton B. csapatának 72, a Boro of Fulhamnak 56 mp., a Polytechnic A csapatának 50 mp., a City of Westminsternek 90 mp., az Acton A csapatának 65 mp., a Dresden Bank-nak 63 mp., a Cygnus-nak 37 mp., a Park-nak 73 mp., a Polytechnic B csapatának 67 mp. és az Amateur SC.-nak 37 mp. előnye volt, nagy fölényvel győnyörően megnyerte. Az első előfutamban a Boro of Fulhammal holtversenyben jött be a magyar staféta. A verseny annyira izgalmas volt, hogy öreg sportiró nimvolton dacára, elfelejtettem az előfutamb idejét feljegyezni s mire körülnéztem már le is volt törölve. Uszóink 2 p. 6 mp.-et mondanak saját idejüknek. A döntőben igazán kínos volt nézni, hogy az elsőnek induló már az első uszoda hosszát meg is tette és vissza is fordult, s a miénk még mindig várták az indulásukat.

Végre is 90 mp. után, mert annyit kapott a leggyengébb

Acton SC. Ónody is vízbe jutott. Ónodyt Las Torres, majd Munk váltják fel. A magyar csapat fölénye szemmel látható, de még mindig van 15—20 m. mikor Halmay-ra kerül a sor. A publikum hatalmas ordításba tör ki: „Álméj, Álméj”, t. i. ez Halmay angol neve. Halmay szinte repül a vízben. A fordulónál már csak Hodges-nak (Boro of Fulham) van 8—10 előnye, amit azonban Halmay 15 m.-rel a cél előtt leszed s 4—5 m.-rel győztünk. Az ezernyi közönség viharos tapsal jutalmazza meg a magyar stafétát gyönyörű uszásáért.

Eredmény: 1. A magyar csapat (Ónody, Las-Torres, Munk, Halmay). Idő: 4 perc 42 $\frac{1}{2}$ mp., miből 90 mp. leszámítandó.

2. Boro of Fulham SC. 4—5 m.
3. Amateur SC.

Az atlétikai versenyekben a magyarok szereplése Simon futásával kezdődött a 120 yard hendicepben. A hendicep olyan volt, hogy nem sok reménye lehetett, mint a későbbi döntő ideje 11 $\frac{1}{2}$ mp. mely a világrekordnál $\frac{1}{2}$ mp.-el jobb is. Az angol startoláshoz nem szokván, igen rosszul indult, de a finisben erősen feldolgozta magát, úgy hogy alig 1 yarddal lett második 12 $\frac{1}{2}$ mp. alatt. A középfutásban azonban csak az első került be s így végleg kiesett. Előnye 3 yard volt, hozzá legközelebb Judd volt, ki 7 $\frac{1}{2}$ yardról indult, aki meg is nyerte az előfutamat. E verseny eredménye:

1. R. H. Lindsay Watson (Cambridge) 10 yard előny. Idő: 11 $\frac{1}{2}$ mp.
2. A. O. Tuck (Oxford AC.) 10 y. e.
3. Róbert Kerr (Canada, az angol bajnok). 2 yarddal nyerve ugyanannyival harmadik.

Szépén szerepelt Kovács a 120 yardos gátban, hol 17 yard hátránnyal előfutamat 18 $\frac{1}{2}$ mp. alatt nyerte. Itt második a híres egyetemi gátfutó bajnok volt, Kenneth Powel (20 yard. hátrány), ki Kovácsnak alig tudott másfél yardot behozni. A hendicep itt is lehetetlen rossz volt, mert a versenyt Kirk 17 $\frac{1}{2}$ alatt nyerte scathról. Kovács a döntőben a második gátat nagyon rosszul vette s bokáját erősen megütötte. Két középtáv futónk Bodor és Nagy a $\frac{1}{2}$ angolos hendicepben indultak. Az előbbinek 28, az utóbbinak 25 yard előnye volt. Nagy még nem érte hazai kondícióját s nem tudván finiselni 100 m.-rel a cél előtt feladta. Bodor óriási formában van. Szinte hihetetlenül fog hangzani, de most képes a $\frac{1}{2}$ angol 1 p. 58 mp. körül megfutni, mint azt eredménye is bizonyítja. Az előfutamokból a hat első került a döntőben. Bodor az előfutamban jó negyedik volt, a győztes Dawson ideje 1 perc 57 $\frac{1}{2}$ volt. A döntőben 18-an állottak starthoz. Igazán szép verseny volt. Bodor pompás beosztással futott és erős küzdelem után harmadik lett.

1. E. G. Judd (Poly. H.) 60 y. e. 1 perc 54 $\frac{1}{2}$ mp.
 2. Gurney (Pol. H.) 68 y. e.
 3. Bodor Magyarország 25 y. e.
- Óriási küzdelem után, két yarddal első, 1 yarddal harmadik; cél bírói ítélet szerint.

A magyarok első szereplése tehát elsőrendű sikerrel járt. A verseny után Mr. Mitchel, a Polytechnicum igazgatója, Lauber titkárt és Lázár Józsefet, a MOB. hivatalos tudósítóját felvitte az emelvényre, hol a díjkiosztás történt, s bemutatva Lord Desboroughnak, a British Olympic Comitée elnökének, ki melegen gratulált a magyarok sikerében, rendkívüli örömet fejezte ki azon, hogy a magyarok ilyen hatalmasan imponáló számban jelentek meg. A győztes staféta tagjai valamint Bodor gyönyörű díjakat nyertek. A verseny méreteinek jellemzésére meg kell említenem, hogy a 120 yardon 78-an, a 120 y. gátban 21-en, a 8 $\frac{1}{2}$ angolban pedig 94-en indultak. A versenynek pompás idő kedvezett s kb. 8—10 ezer nézője volt.

A lawn-tennis versenyek is befejeződtek. Végeredmények: I. Férfi egyes világbajnokság: 1. M. J. G. Ritchie (Anglia), ki a döntőben 7:5, 6:3, 6:4-re verte Froitzheimot. 2. Froitzheim (Németország). 3. W. V. Eaves dr. (Anglia), ki a harmadik helyért 6:2, 6:3, 6:3 verte Rev. Richardson-t (Délafrika).

I. Női egyes világbajnokság: 1. Mrs. Lambert Chambers (Anglia), ki 6:1, 7:5-re verte Miss Boothby-t (A.) III.). 3. Mrs. Winch (A.).

II. Férfi páros világbajnokság: 1. W. G. Hillyard és R. F. Doherty (Anglia), kik a döntőben 9:7, 7:5, 9:7-re verték Ritchie és Parke párt II.). 3. Cazalet és Dixon (Anglia).

A vívók igen jó kondícióban vannak s naponként erős tréninget folytatnak a Swora-Clubban. Szántay Jenő különben a párbaj pisztolylövésben is fog indulni.

Tegnap szombaton volt a Kingston-i regatta, melynek senior számában Levitzky és Killer is indultak. Az előbbi row overben győzött előfutamban, mert A. A. Stuart nem állott ki. Killer az előfutamban vereséget szenvedett J. de G. Edge Auriol RC.) A döntőben Levitzky került Edge-el 700 m.-ig a magyar majdnem két hosszal vezetett, de nem állotta a távot, s mikor Edke felnyomult mellé feladta. Gillemot mester tegnap megérke-

zett s most már a nyolcas is erős munkát végez Henley-ben. A nyolcásról az angol lapok igen melegen nyilatkoznak.

Tegnap este Lord Desboroughnál volt fogadtatás saját palotájában a versenyzők részére. A versenyzők a gyönyörű palota képtárában gyűltek össze, hol hideg ételeket és versenyzőkről lévéen szó, csak ímonáddt szolgáltak fel. Anyit már most le kell szegezni, hogy a kiküldetésnek a magyarok demonstrálást célzó része már eddig is fényesen sikerült. Muzsa Gyula országgyűlési képviselő e tekintetben igazán óriási szolgálatot teljesít nemzetének. A magyarok mindig és mindenhol elől vannak, tudomást szerez rólunk itt mindenki s aminek legjobban kell hogy örüljünk, az, hogy az osztrákok mellettünk sehol sincsenek. Ha megjelenik valahol a kék kabátos, magyar címeres társaság, mindig lehet hallani a közönség köréből „Here u are the Hungarians”. Ismernek már bennünket. Bizony mondom a kiküldetésre fordított tőke igen jó kamatozatot fog hajtani.

LOPOS GYULA

asztalos-mester és tornaszerekészítő

Budapest, III., Zsigmond-utca 114. (Gimnázium (pü)letében.)

Legmodernebb Svéd

és különféle

TORNASZEREK

készítője

Árjegyzéket kívánatra

bérmentve küldök.

A m. kir. vallás és közokt. miniszteről 10954/1904. szám alatt a VI. egyetemes tanfolygúlék alkalmával rendezett tanszer-kiállításán kiállított torna-felszereléseimért elismeréssel kitüntetve.

1907. évi pécsi országos kiállításon kiállítást arany érmmel kitüntetve.

Angol, francia és amerikai világhírű gyárosok u. m.: Spalding, Davis, Slazenger, Jaques, Prosser, Mass & Co., Wright & Ditson stb.

Tennis-rakettjeinek

választékos raktára.

Labdaverők darabja: 5.—, 6.—, 9.—, 10.—, 11.—, 12.—, 15.—, 16.50, 20.—, 25.—, 30.—, 32.— és 40.— korona.

Tennislabdák tucatja: 8.50, 10.—, 14.—, 16.—, 18.— és 24.— korona.

Lawn-tennisjáték teljes felszerelések: 4 személyre 65.—, 77.50, 87.—, 104.— és 143.— korona.

Tennisjáték-könyv, legújabb kiadásban.

Uj! „Diaboló játék“ Uj!

1 készlet 8 és 12 korona.

Továbbá dúk választék:

football-, golf-, játék- és tornaszerek, vívóeszközök, vadászati, halászati és turista-felszerelésekben, valamint mindennemű sportcikkben.

Teljes felszereléseknél árkedvezmény! Kereskedőknek előnyárak!

— Árjegyzék ingyen és bérmentve. —

Zubek Bertalan és Társa

sportcikk árúháza

Budapest, IV. ker., Múzeum-körút 29. sz.

HIVATALOS RESZ.

Magyar Labdarúgók Szövetsége.

7-8-ig az Edison-kávéház külön termében. *Titkár:* Cseke Gyula (II. Csalogány-u. 7.) *Jegyző:* Bakó Gyula (Iak. VI. Béke-utca 20.). *Pénztáros:* Glauer József (IV., Deák Ferenc-u. 5. Iparbank.) *Ellenőr:* Olgyay István dr. *Intéző-bizottság:* Oprész Rezső, Balogh Hugó, Vida Henrik. A bírák bizottságának elnöke: Füzesséry Árpád dr. *Ülések:* VI., Teréz-körtút 24a. sz. Edison földszinti külön termében tartatnak.

Az első- és másodosztályú bajnokság őszi fordulója.

I. osztályú bajnokság		II. osztályú bajnokság	
Szept. 20.	MTK.—MAC. FTC.—BTC. Törekv.—BAK.	TLE.—III. ker. TVE. NSC.—Köb. TE. KAOE.—Postás	
Szept. 27.	Typogr.—Föv. TC. MTK.—UTE. MAC.—BTC.	MAFC.—URAK. TLE.—33FC. III. ker. TVE.—Köb. TE.	
Okt. 4.	Szövetségi mérkőzés (Prága.)		
Október 11.	FTC.—Törekv. BAK.—Typogr. Föv. TC.—MTK.	NSC.—KAOE. Postás—MAFC. URAK.—TLE.	
Okt. 18.	UTE.—MAC. BTC.—Törekv. FTC.—BAK.	33FC.—III. ker. TVE. Köb. TE.—KAOE. NSC.—Postás	
Okt. 25.	Typogr.—MTK. UTE.—Föv. TC. Törekv.—MAC.	MAFC.—TLE. 33FC.—URAK. KAOE.—III. ker. TVE.	
Nov. 1.	Szövetségi mérkőzés (Budapest.)		
Nov. 8.	BAK.—BTC. MTK.—FTC. Typogr.—UTE.	Postás—Köb. TE. TLE.—NSC. MAFC.—33FC.	
Nov. 15.	Föv. TC.—Törekv. MAC.—BAK. MTK.—BTC.	URAK.—KAOE. III. ker. TVE.—Postás TLE.—Köb. TE.	
Nov. 22.	Typogr.—FTC. UTE.—Törekv. Föv. TC.—MAC.	MAFC.—NSC. 33FC.—KAOE. URAK.—III. ker. TVE.	
Nov. 29.	BAK.—MTK. BTC.—Typogr. UTE.—FTC.	Postás—TLE. Köb. TE.—MAFC. 33FC.—NSC.	
Dec. 6.	Törekv.—MTK. Föv. TC.—BAK. MAC.—Typogr.	KAOE.—TLE. URAK.—Postás III. ker. TVE.—MAFC.	
Dec. 8.	BTC.—UTE. FTC.—Föv. TC. Törekv.—Typogr.	Postás—33FC. III. ker. TVE.—NSC. Köb. TE.—URAK.	
Dec. 13.	BAK.—UTE. MAC.—FTC. BTC.—Föv. TC.	Köb. TE.—33FC. NSC.—URAK. KAOE.—MAFC.	

Pályát a baloldalon feltüntetett egyesületek választanak.

Az I. és II. osztályú bajnoki mérkőzések tavaszi fordulója

Idő	Mérkőző egyetek	Eredmény		Mérkőző egyetek	Eredmény	
		I. cs.	II. cs.		I. cs.	II. cs.
Febr. 14.	BAK.—FTC.			TLE.—Postás		
	Föv. TC.—Typ.			URAK.—NSC.		
	MTK.—MAC. Törekv.—UTE.					
Febr. 21.	BAK.—BTC. FTC.—Typogr. Föv. TC.—MTK. MAC.—Törekv.			III k. TVE.—Köb. TE. 33FC.—MAFC.		
	UTE.—BAK. BTC.—FTC. Typogr.—MTK. Föv. TC.—MAC.			KAOE.—TLE. URAK.—Postás		
	Törekv.—BAK. BTC.—UTE. MTK.—FTC. MAC.—Typogr.			III. ker. TVE.—NSC. Köb. TE.—MAFC. 33 FC.—KAOE.		
Márc. 7.	Törekv.—BAK. BTC.—UTE. MTK.—FTC. MAC.—Typogr.			III. ker. TVE.—NSC. Köb. TE.—MAFC. 33 FC.—KAOE.		
	BAK.—Föv. TC. Törekv.—BTC.			TLE.—URAK. Postás.—III. ker. TVE. Köb. TE.—NSC.		
Márc. 14.	UTE.—MTK. FTC.—MAC.			MAFC.—URAK. 33FC. TLE. KAOE.—III. ker. TVE.		
	BAK.—Typogr. Törekv.—Föv. TC.			Postás—Köb. TE. NSC.—33FC. MAFC.—III. ker. TVE.		
Márc. 21.	UTE.—MTK. FTC.—MAC.			MAFC.—URAK. 33FC. TLE. KAOE.—III. ker. TVE.		
	BAK.—Typogr. Törekv.—Föv. TC.			Postás—Köb. TE. NSC.—33FC. MAFC.—III. ker. TVE.		
Márc. 25.	BAK.—Typogr. Törekv.—Föv. TC.			Postás—Köb. TE. NSC.—33FC. MAFC.—III. ker. TVE.		
	BTC.—MTK. UTE.—FTC.			TLE.—Köb. TE. KAOE.—NSC. Postás—33FC.		
Márc. 28.	BTC.—MTK. UTE.—FTC.			TLE.—Köb. TE. KAOE.—NSC. Postás—33FC.		
	Szövetségi mérkőzés					
Ápr. 5.	MAC.—BAK. Typogr.—Törekv.			URAK.—KAOE. NSC.—Postás MAFC.—TLE.		
	BTC.—Föv. TC. MTK.—BAK.			III. ker. TVE.—33FC. URAK.—Köb. TE. KAOE.—Postás.		
Ápr. 18.	BTC.—Föv. TC. MTK.—BAK.			III. ker. TVE.—33FC. URAK.—Köb. TE. KAOE.—Postás.		
	Szövetségi mérkőzés Bécseben.					
Máj. 3.	UTE.—MAC. FTC.—Törekv.			NSC.—MAFC. TLE.—III. ker. TVE.		
	Typogr.—BTC. Föv. TC.—UTE.			33FC.—URAK. Köb. TE.—KAOE.		
Máj. 9.	MTK.—Törekv. MAC.—BTC.			Postás—MAFC. NSC.—TLE.		
	FTC.—Föv. TC. Typogr.—UTE.			III. ker. TVE.—URAK. Köb. TE.—33FC.		
Máj. 16.	FTC.—Föv. TC. Typogr.—UTE.			III. ker. TVE.—URAK. Köb. TE.—33FC.		
	BAK.—UTE. MAC.—FTC. BTC.—Föv. TC.			Köb. TE.—33FC. NSC.—URAK. KAOE.—MAFC.		
Máj. 20.	BAK.—UTE. MAC.—FTC. BTC.—Föv. TC.			Köb. TE.—33FC. NSC.—URAK. KAOE.—MAFC.		
	FTC.—Föv. TC. Typogr.—UTE.			III. ker. TVE.—URAK. Köb. TE.—33FC. MAFC.—KAOE.		
Máj. 23.	FTC.—Föv. TC. Typogr.—UTE.			III. ker. TVE.—URAK. Köb. TE.—33FC. MAFC.—KAOE.		

Pályát azon egyesületek választanak, amelyek az őszi fordulóban ellenfelükkel szemben pályaválaszték nem voltak.

Cseke Gyula s. k. titkár.

I. Bírák bizottsága.

1. §. Feladata mindenemű bírói ügy intézése.

2. §. A bírák bizottsága öt tagból áll, kiket az évi rendes közgyűlést követő első ülésen az igazgatótanács választ egy évi időre, illetőleg addigra, míg a következő évben új bizottságot nem választott.

Bárki megválasztható, aki a Magyar Labdarúgók Szövetségétől nyert bírói igazolvánnyal bír és a szövetség kebelébe tartozó valamelyik egyesületnek tagja. Tagja továbbá a főtitkár és a jegyző is, kiknek azonban szavazati joguk nincsen.

3. §. A bizottság tárgyalási rendjét a szükséghez képest önmaga állapítja meg. Elnökét, elnökhelyettesét és előadóját maga választja; határozatképességéhez három szavazó tag jelenléte szükséges.

4. §. A bírák bizottságának hatásköre:

a) megvizsgálja és minősíti azokat, akik játékbírákul jelentkeznek;

b) vezeti a játékbírák nyilvántartását;

c) kiállítja a szövetségi játékbírák igazolványát;

d) tagjai útján állandó ellenőrzést gyakorol a játékbírák felett s a szerzett adatok és tapasztalatok alapján, ha az illető a bírászkodásra alkalmatlannak bizonyult, vagy ha egyéb alapos ok forog fenn, újra fölbírálhatja valamely játékbíró minősítését és azt megsemmisítheti;

e) eljár és határoz minden oly szabálytalanság vagy kihágás felett, amelyet játékbírák elkövetnek s amely a bizottságnak akár hivatalos, akár más úton tudomására jut, továbbá minden panasz vagy feljelentés felett, amely játékbíró ellen felmerül; ha a panasz vagy feljelentés nem az igazgató-tanács vagy a szövetség más bizottságának határozata folytán, hanem egyének vagy egyesületek révén kerül a bizottság elé, ez esetben azt csak akkor tárgyalja, ha a szövetségi pénztáros által 10 korona bánatpénzről kiállított nyugtatóvány is mellékelve van; a bánatpénzt csak abban az esetben utalja vissza, ha a feljelentést vagy panaszt alappal bírónak találta;

f) eljár és intézkedik mindazon ügyekben, amikor a bírákat és azok érdekeit kell megvédeni;

g) a bírák ügyeiben felmerülő vitás esetekben dönt;

h) javaslatokat tesz az igazgató-tanácsnak;

i) tárgyalja mindazon ügyeket, melyeket az igazgató-tanács vagy intéző-bizottság hozza utal;

j) gondoskodik a szövetségi csapatok mérkőzéseinek bíráiról;

k) szükség esetén magyarázza a játékszabályokat.

5. §. A bírói vizsgálat letételére olyképen kell jelentkezni, hogy a 22-ik §-ban megállapított nyilatkozatot a jelentkező szabályszerűen kitöltve aláírja, a bizottság elnökének beküldi s amennyiben Budapesten akarja a vizsgálatot letenni: 2 koronát, amennyiben pedig vidéken: 10 koronát tartozik ugyanez a bizottság elnökénél előre lefizetni.

A jelentkező egyuttal tartozik szövetségi bíró által vezetett 6 olyan nyilvános mérkőzést pontosan megnevezni, melynél ő határbíróként közreműködött; ha ezt elmulasztaná, vizsgálatra nem bocsátható. Ezen kötelezettség alól méltánylást érdemlő esetekben a bizottság kivételes fölmentést adhat.

6. §. A vizsgálat letételére határnapot tűz ki a bizottság, még pedig Budapesten 14 napon belül, vidékre pedig csak akkor, ha egy szövetségi kerületben már legalább 10 jelentkező van, ez esetben is legfeljebb félévénként egyszer és az illető kerületnek csak egyik városába, ahol az esetleg más helységben lakó jelentkezőknek is meg kell jelenniük.

7. §. Aki a kitűzött vizsgálatra, melyre a bizottság meghívta, meg nem jelenik, a lefizetett díjat elveszti; ha azonban távollmaradását méltánylást érdemlő okokkal igazolja, részére a bizottság még egy újabb napot tűz ki.

8. §. A vidéki vizsgálat költségeit a szövetség viseli.

9. §. A vizsgálat szóbeli és gyakorlati.

A szóbeli anyaga: a játékszabályok, a bajnoki és díjmérkőzések szabályai, a bírói szabályzatok s az ezekkel kapcsolatos határozatok.

A bizottság a szóbeli vizsgálat eredményére vonatkozó határozatát azonnal kihirdeti. A határozat értelmében azt, akit a szóbeli vizsgálaton megfelelőnek talált, gyakorlati vizsgálatra bocsátja.

10. §. Aki a szóbeli vizsgálaton meg nem felelt, újabb szóbeli vizsgálatra csak 3 hó múlva jelentkezhetik, amikor a díjat újra lefizetni tartozik.

11. §. A gyakorlati vizsgálat helyét és idejét szintén a bizottság állapítja meg s ezekről a jelöltek külön meghívón értesíti.

A jelölt annyiszor, illetőleg addig tartozik a gyakorlati vizsgálatot megismételni, amíg a bizottság öt képesíthetőnek nem találja.

A 7. §. a gyakorlati vizsgálatra is vonatkozik.

12. §. A megejtett gyakorlati vizsgálat eredményéhez képest a jelölt a következő minősítéseket nyerheti:

1. Csak tréning, ifjúsági- vagy klubközi mérkőzésekre;

2. vagy ezeken felül bajnoki (szövetségi díj) és egyéb díjmérkőzésekre is;

3. vagy végül bármely, tehát nemzetközi mérkőzésekre is minősíttetik.

Az 1. és 2. pont alatti, valamint a 21. §-ban korlátozott minősítést az illető kérelmére vagy anélkül, újabb gyakorlati vizsgálat alapján, esetleg anélkül is, a bizottság kiterjesztheti.

13. §. A vizsgálatok felett hozott határozatok véglegesek és nem felelbeztetők.

14. §. A minősített bíró a bizottságtól megfelelő igazolványt nyer és annak értelmében azonnal bírászkodhatik.

15. §. A bizottság a bírói vizsgálatok alkalmára kiegészítheti magát minősített szövetségi bírókkal, kik a jelöltekhez kérdéseket intézhetnek, a vizsgálat eredményéről véleményét mondhatnak s a minősítés felett szavazhatnak ép úgy, mint a rendes bizottsági tagok.

16. §. A bizottság összeállítja és vezeti a szövetségi játékbírák állandó jegyzékét, törli azok nevét, akik elköltöztek, elhaltak, akik törlesüket kérték, akik büntetésből vagy egyéb okokból törlendők, beiktatja az újonnan minősítetteket, följegyzi a büntetéseket stb. A jegyzéket időnként újra megvizsgálja és közzéteszi a hiteles névsort.

17. §. A bizottság bírákkal szemben a következő büntetéseket szabhatja ki:

a) írásbeli büntetés;

b) megdorgálás;

c) a bírászkodástól való felfüggesztés.

(Folytatjuk.)

Értesítés.

Értesítem a MASZ. kötelékébe tartozó egyesületeket, hogy Budapesttől való távollétem ideje alatt úgy a titkári teendőben, mint az athléikai szakosztály vezetésében *Herczog Ede* ur helyettesít — és kérem, hogy minden megkeresést közvetlenül az ő címére (Csengery-utca 62/b. sz.) intézni sziveskedjenek.

Sztankovics Szilárd s. k.,

titkár és az athléikai szakosztály elnöke.

WEINBERGER IZIDOR

sport-üzlete

BUDAPEST. I. V., Városház-tér 2. sz. földszint fölépésű 1. sz.



Lawn-tennis, football és athletikai sporteikkek rendkívül előnyös beszerzési forrása.

Kizárólag

! Magyar gyártmány !

2 kg. diszkosz	K	8.—
2 „ ugyanaz hitelesített „		10.—
2 „ fűles labda		9.—
2 „ ugyanaz hitelesített „		11.—
5-ös Diadal football		7.30
5-ös Rambler football		10.—
7 1/4 kg. Vasgolyó		3.—
7 1/4 „ ugyanaz hitelesített „		3.50
Gerely		4.—
ugyanaz hitelesített „		4.50
Svéd gerely		5.—

Saját gyártmányu VIVÓ-SZÉREK egyedüli nagybani szállítója.

:: KÉPES ÁRJEYZÉK ::
INGYEN ÉS BÉRMENTVE.

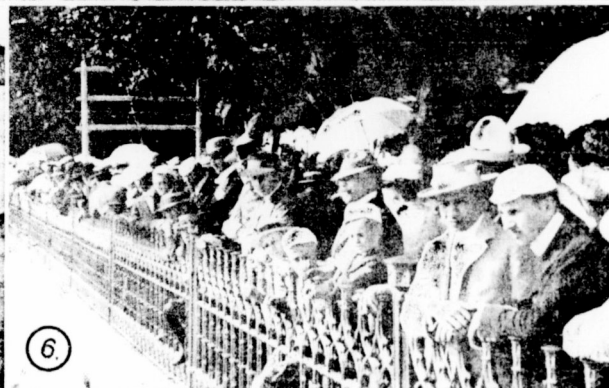
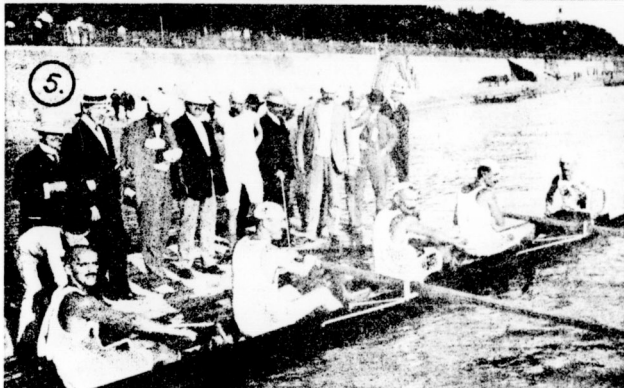
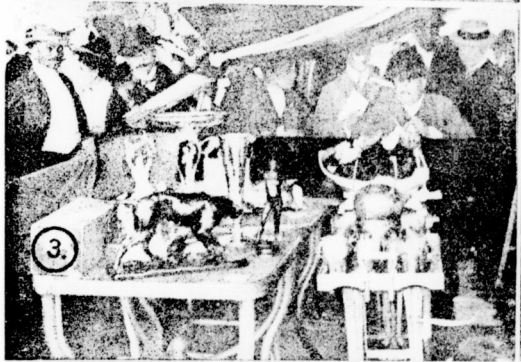

Képek a váci regattaról.

Palonyi Dezso amatőr felvételei

1. A váci középiskolai négyes. 2. a váci I. négyes. 3. a tisztelőtjűdik. 4. és 6. néző közönség. 5. a váci II. négyes. 7. Zubovyes Fedor motorja. 8. a Nemzeti doublója (ifj. Graf és Puria) 9. a díszsátorban: (balról jobbra Gullner Gyula főispán, Vírter ez. püspök sz. kegy. rendi gymn. igazgatója, Dr. Zádor József polgármester, Ivánka fűszolgabíró.

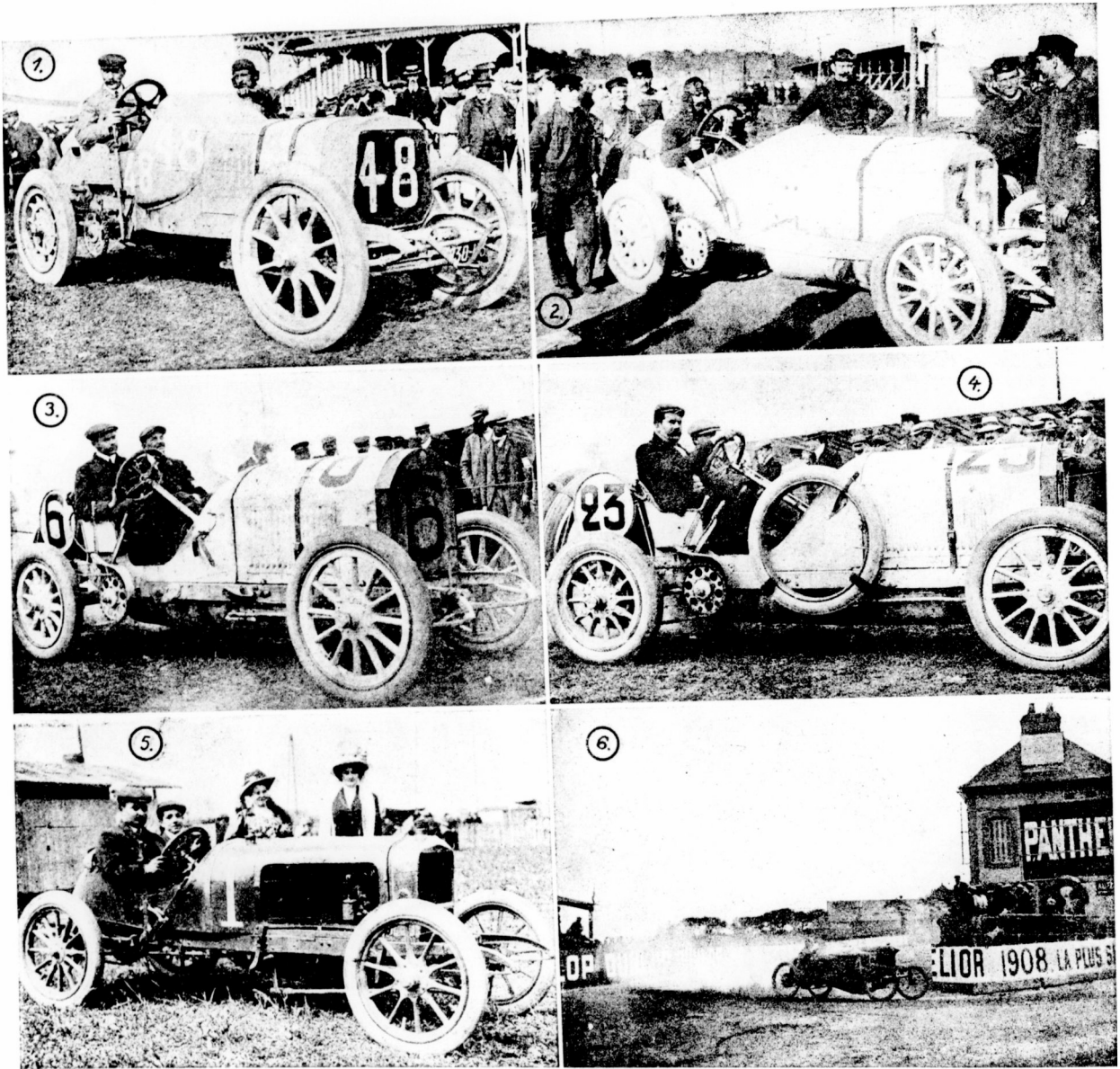

A francia Grand Prix.

1. Cissac a szerencsétlenül járt Pauhard versenyző. 2. Lautenschlager a Grand-Prix győztese. 3. Hémerly (Benz) a második. 4. Hanriot (Benz) a harmadik. 5. Guyot (Delage) a voiturette verseny győztese. 6. Naudin (Sizaire & Naudin) a voiturette verseny második helyezettje.

AZ AUTOMOBIL

a „Magyar Automobil Club“ és a „Magyar Motor Club“ hivatalos lapja.

Az 1908. évi Grand Prix.

Az 1908. év legnagyobb sporteseménye, melyet a világ minden részéből egyenlő lázas érdeklődés kísért, a szó szoros értelmében lezajlott.

Több ezer automobil és több százezer visszafajtott lélekzetű néző előtt keringtek, egymást üzve kergetve, a modern tudomány és technika legpompásabb remekművei, az autovezetés halálalmegető, elszánt művészeinek kezei alatt.

Gépek törtek, emberek sebesültek, szerencsétlenség történt, két ember meghalt, mindez nem érdekelte a világot.

A modern gépipar haladásának ezen ünnepélye nem maradt minden áldozat nélkül, de ki gondol az áldozatokra, a nagy ipari nemzetek titáni küzdelme közepette.

Még most is, hogy a verseny már lezajlott, senki sem emlékszik meg az áldozatokról, a sérültekről, mindenki az egész világon csak a szenzációról, a francia ipar, a francia vezető-művészet vereségéről, bukásáról beszél, a németek igazán impenáló győzelmével szemben.

A francia lapok sirnak, vezető embereik kétségbe vannak esve; a németek még önteltebbek, még büszkébbek, ha ugyan lehetséges, mint eddig voltak, a világ autolapjai még talán hetek múlva sem felejtik be hasábos értekezéseit, s a helyzet mérlegelését.

Óriási zaj, óriási érdeklődés, óriási világra szóló reklám, melyből az automobilizmusnak, az iparnak óriási haszna van és lesz.

Ebből és csak ebből a szempontból szabad józan szemmel az egész verseny lefolyását és eredményeit mérlegelni.

Minden automobilista, minden vezető tudja, hogy mai előrehaladott és tökéletesített állapota dacára is, az automobil, különösen ha nagy túráról, erőltetett menetelésről van szó, szeszélyesebb lehet, mint a legelkényeztetettebb asszony.

Hogy az összes helyezettek között csak negyedik és nyolcadik helyen szerénykedik egy francia kocsi, azt épp annyira lehet a németek szerencsésének tekinteni, mint mikor a síófoki kaszinóban a bankár 12-szer üti fel a „neuf“-öt.

Pillanatnyi dispozició gépnél, vezetőnél egyaránt és a legfontosabb . . . a pneumatik.

Hogy csak egy példát vegyünk: *Théry* tizennégy-szer volt kénytelen megállni, hogy új pneumatikot cseréljen.

Majdnem mindannyian egyforma pneumatikot használtak, ugyanazon az uton, ugyanazon sebesség mellett. Mégis egyik 14-szer, másik csak kétszer volt kénytelen megállni, hogy szereljen.

Nem a legekleatásabb példája ez a szerencsének? A főtanaság az, s ez egyszersmind a verseny legmegnyugtatóbb eredménye is, hogy az összes használt gépek jók, tökéletesek, megbízhatók s az automobilizmus Messiását kell már csak várnunk, ki bennünket a pneumatik költségeitől és szekaturáitól megmentsen.

Ezeket tartottuk szükségesnek előre bocsájtani, mielőtt a nagy nap ismertetésére rátérnénk.

Az óriási apparátussal előkészített és rendezett verseny a legteljesebb siker jegyében folyt le.

A benevezettek teljes számban jelentek meg. Franciaország majdnem minden automobilja, vezetője és érdeklődője találkozott a dieppei körzeten. Az emberek százezreit csak a legnagyobb erőfeszítéssel tudta a kirendelt katonaság, a rendes mederbe, a kerítések mögé s a tribünökre szorítani.

Első nap a kiskocsi nagydíja került eldöntésre. A 700 kilónál könnyebb kocsiánál, a 462 kilométer hosszú távon első *Guyot Delage* kocsin, 5 óra 45 perc 30¹/₅”, óránkénti átlag: 80 kilométer 338 méter; második lett *Naudin*, Sizaire és Naudin-kocsin, 5 óra 52 perc 6³/₅”, óránként 78-617 kilométer; harmadik *Gour Lyon*-kocsin, 5 óra 58 perc 2⁵/₅”, 77-416 kilométeres átlaggal. Utánok 4. Buillot—Lyon; 5. Thomas—Delage. 6. Thienlin—Thienlin; 7. Barriaux—Alcion; 8. Buzio—Isotta—Fraschini; 9. Lebone—Sizaire Naudin; 10. Beck—Martini.

A 29-ik Gaste—Gregoire-kocsin 9 óra 29 perc 35” alatt futotta be az utat.

Az első nap még a franciáké volt, de nem tudtak, nem mertek lelkesedni, minden figyelem a másnapé volt.

Benoidgáz világítás

Gyár:
ARAD.

Magyar Benoidgáz Részvény Társaság.

kastélyok, villák és uradalmak számára. Főzés, fűtés, világítás, vízszivattyuzás. Legkedveltebb világítási mód. Teljesen tűzbiztos. Robbanás kizárva. Több mint 200 kastélyban berendezve. Költségvetéssel szolgál a

Főraktár:
Budapest, VI., Andrásy-út 17.

Julius hetediké volt a nagy nap. Az előző napi néptömeg, autók, a lárma, kavargás, izgalom még fokozódott. Csak mikor a kocsikat indítani kezdték, ült el kissé a lárma, hogy ismét egy orkanszerű üvöltésnek adjon helyt, mikor egy-egy kedvenc, egy favorit száguld el a tribün előtt.

A 770 kilométer befutására 10-szer kellett a versenyzőknek a tribün előtt elhaladni. Minden egyes kör után más és más volt a verseny állása, a leglázasabb figyelmet, szorongást és reménységet, a 8. és 9-ik kör végén azonban már a kétségbeesés és lethargia váltotta fel francia részről, mikor favoritjaikat, sok apró baleset és pneumatik-szerelés miatt a vert mezőnyben, s a győzedelmesen elől haladó németeket, mind jobban és jobban az előtérben látták. A verseny a németek fölényes győzelmével végződött, s a franciák elgöcsöríttek a tanítvány győzelmét a mester felett. Gyorsabbak és megbízhatóbbaknak bizonyultak a német kocsik, s a franciák híres szakértői most csak azon törik a fejüket, hogy miért?

Első lett: *Lautenschlager Mercedes-kocsin*. Idő: 6 óra 55 perc 43 $\frac{1}{2}$ ". óránkénti állag 117-107 kilométer.

Második: *Hémery Benz-kocsin*, 7 óra 4 perc 24", 108-842 kilométeres átlaggal.

Harmadik: *Hanriol Benz-kocsin*, 7 óra 5 perc 13", 108-648 kilométeres átlaggal.

Negyedik: *Rigal—Bayard Clement-kocsin*, 7 óra 30 perc 30 $\frac{3}{4}$ ". átlag 102-620 kilométer. Ötödik: Willy Poegé—Mercedes. Hatodik: Joerns—Opel. Hetedik: Erle—Benz. Nyolcadik: Dimitrievitch—Renault. Kilencedik: Heath—Panhard—Levassor. Tizedik: Perpère—Germain. Tizenegyedik: Cagno—Itala.

A 23-ik Farman lett Panhard—Levassor gépén. 9 óra 24 perc 40" alatt. Átlaga 81-805 kilométer. A németek tehát fölényesen győztek.

Legszébb eredményt a három Benz-kocsi érte el, mert mind a három kocsi egymás mellett jött be s a „Coupe de regularité“-t is megnyerték. Hogy azonban ezen versenyből az egyik ország iparát győztesnek vagy legyőzöttnek, jobbnak vagy rosszabbnak minősítsük, józan mérlegeléssel erről szó sem lehet.

Gyönyörű verseny volt, gyönyörű sportot nyújtott, s az automobilizmusnak nagyon sokat használt. Cétaít volt.

H.

Az automobil acélokról.

Az autók építésénél, különösen ha luxus- vagy versenykocsikról van szó, már korán kezdtek elsőrendű és speciális acélfajtákat alkalmazni, vagyis oly acélfajtákat, amelyek bizonyos fémek hozzákeverése által a közönséges tégelyacéllal szemben egyenletesebb struktúrát és nagyobb szilárdságot nyertek. Fontos volt ez első sorban azért, mert az autók rázásnak és hirtelen lökéseknek gyakran kitett szerkezete csak akkor felelhet meg, ha az építésére használt anyag teljesen hibamentes. Nem kevésbé fontos volt a speciális acélok alkalmazásának másik eredménye is: a kocsik vázsúlyának csökkentése, amelyet ezen acélfajták hihetetlen nagy szilárdsága tett lehetővé. Természetes ugyanis, hogyha egy acélfaj két-

szer-háromszor oly szilárdságot mutat, mint a másik, a belőle készült tartók a közönséges tartók súlyának közelítőleg felét és harmadrészét tehetik ki.

Ez a súlynyereség első sorban a pneumatikfogasztást, tehát a fentartási költségek legnagyobb részét van hivatva csökkenteni. A szokásos méretű gumminál a kocsisúly és az élettartam között körülbelül következő az összefüggés egyenlő használat mellett:

Kocsisúly.	Élettartam aránya.
1000 kg.	17
1500 kg.	8
2000 kg.	4
3000 kg.	2
4000 kg.	1

Ha egy kocsi abroncsainak élettartamát a súly ily mértékben befolyásolja, a vevő szempontjából még mindig olcsóbb, ha speciális acélokkal dolgozó gyártól szerez be könnyebb és valamivel drágább kocsit, mint mástól olcsóbbat, de nehezebbet. A speciális acélok ára bizonyos, hogy meglehetősen nagy, de ezt valami csekélységgel a kevesebb anyagszükséglet is pótolja.

Az újabb speciális acélfajok jeles tulajdonságait, mint említettük, különféle fémek hozzáadása által nyerik el és ezek a nickel, chrom, mangán, ujabban a wolfram és a vanadium.

Kisérletek folynak ezenfelül a bor, titan, molybden és platin szerepének tanulmányozására is, amelyek máris szép reményekre jogosítanak.

A nickel használata ezen anyagok közül a legrégibb és ma már kivétel nélkül minden automobilacélban található. A nickel megakadályozza az acélban előforduló káros alkatrészek tömörülését, egyenletesebbé teszi az anyagot, növeli a nyulási határt és annak viszonyait a szilárdsághoz, azonfelül megakadályozza a repedések kiterjedését, viszont meglévő repedéseket észerevehetetlenné is tesz, ami hátrányos. Hőlyagok képződését a nickel nem képes megakadályozni, sőt állítólag elő is segíti azok képződését.

(Folytatjuk.)

Hírek.

AZ AUTOMOBIL-CLUBOK NEMZETKÖZI KÖZGYŰLÉSE. Báró Zuylen elnöklete alatt tartották meg Dieppeben, a világ összes automobil-klubjainak közgyűlését, a Grand-Prix alkalmából. Képviselve voltak Németország, Ausztria, Magyarország, Spanyolország, Hollandia, Svájc, Amerika, Franciaország, Belgium, Dánia, Anglia és Olaszország.

Amerika képviselője nem ismer el más amerikai klubot, Svájc kéri, hogy évente két nemzetközi konferencia legyen, s ennek napirendje a meghívón legyen feltüntetve.

Az olasz klub a túrakocsik versenyére egységes osztályt ajánl: a négyhengereseknél: 130, 120, 110, márkí az elhasznált tütoanyag mennyiségét ajánlja alapul.

Ferero di Ventimiglia márkí, a furat szerint 8 osztályt ajánl: a négyhengereseknél: 130, 120, 110, 100, 90 és 80 mm. szerint, a kéthengereseknél 80 mm., az egyhengereseknél 100 mm.-rel.

BENZINT

KAT, PARAFINT, MOTORKÉKOLAJAT



MAGYAR PETROLEUM-IPAR-RÉSZVÉNYTÁRSASÁG

bármely szerkezetű autók és motorok részére, folt-tisztítási célra, hydrurt, gázolint, ligroint világítási célra, nemkülönbén PETROLEUMOT, ÁSVÁNYKENŐLAJOKAT, legjobb minőségben és legolcsóbb árak mellett szállít a

Budapest, VII. kerület, Erzsébet-körút 53. szám.



Dr. Levin Stoelpling (német) ajánlatára a döntést elhalasztják, hogy előbb az egyes klubok szakértőivel megvizsgálható legyen. Elvben azonban elhatározottatott egy ilyenmü általános szabályzatnak szerkesztése.

Beszéltek még *de Kniff* lovag (francia) a nehéz ellenőrzés miatt, a fűtőanyag alap ellen, a német *Hammesfahr* igazgató a furat mellett, míg báró *de Crammer* a hathengeresek szeparálását kérte.

Döntés az *utkongresszuson* lesz Párisban, 1908. október 7—12-én.

A nemzetközi sportbizottság megalakítása szintén októberre halasztatott.

AZ UTMESTEREK ÉS AZ AUTOMOBIL. A magyarországi utmesterek jelenleg Veszprémben üléselő kongresszusán életrevaló indítványt tett *Tarr József* utmester, amelyben az utmesterek részére, uti-általanok terhére kisebb automobil beszerzését javasolja. Örömmel regisztráljuk ezen ténnyt, mint olyat, amely az automobilizmusnak mininkább terjedő népszerűségét bizonyítja. A talaj már elő van készítve, — de hol vannak a gyárak?

Versenyek.

LAUTENSCHLAGER, a győztes Mercedes-kocsi vezetője és a két helyezett Benz-kocsi vezetői. A győztes vezető egy új csillag. Régen Salzernak volt gépésze, míg most a Mercedes-gyár kísérleti és kocsi-befejező osztályának főnöke. Ugyanabban az állásban van tehát, mint annak idején *Théry*, majd *Szisz* és *Nazzaro*.

A második *Hémery* s a harmadik *Hauriot*. A Benz-kocsi vezetői, már rég ismert francia versenyzők. *Hémery* megnyerte már a Coup de Vanderbiltet és az Ardenneseik körüli versenyt, hol *Hauriot* második lett 1906-ban. Mindkettő nagy kaliberü ember, telve művészettel és hidegvérrel, akik már keresztül mentek a tűzpróbán.

Lautenschlager egy csapásra lett nagygyá. Az egész verseny alatt a legnagyobb körültekintéssel, észszel és beosztással vezette gépét. Az utolsó körben, felhasználva szerzett előnyeit, csupa elővigyázatosságból, kicserélte két hátsó pneumatikját, oly gyorsasággal, ügyességgel és precizitással, hogy a csodálkozás moraja zúgott végig a nézők tömegén.

TOTALISATEUR A GRAND-PRIXNÉL. Ahol az emberek százezrei tolongnak, hogy versenyt láthassanak, nem maradhat el a fogadási vágy is, az életres totalisateur sem.

Aufos favorit persze egy sem volt, de azért a francia könyveseknek mégis jó napjuk lehetett.

Kuriosumként közöljük az odslisztát: Fiat 2:1, Benz 4:1, Renault 4:1, Dietrich 6:1, Brasier 8:1, Bayard—Clement 10:1, Panhard 12:1, a többiek mind 16:1.

A kiskocsik versenyénél: Lyon 6:1, Sizaire—Naudin 7:1, Gregoir 8:1, Werner 8:1.

CISSAC HALÁLA. Az ez idei Grand-Prixnek, sajnos, halottjai vannak. A motorkerékpár és kiskocsik versenyénél, félelmetes versenyzőként ismert *Cissac*, versenyközben, pneumatikszakadás, majd keréktörés következtében felborult *Panhard—Lecassor* kocsi-jával, egy éles fordulónál *Eu* közelében és gépészével együtt a kocsi alá került.

Mindkettőt a *dieppei* kórházba szállították, hol rövid idő múlva kiadták lelküket.

Cissac-nak a kormánykerék betörte mellkasát, míg gépésze koponyatörést szenvedett.

Cissac kitünően állott már a versenyben, amelyben hatodik helyen volt és körről-körre javított.

A szerencsétlenül járt vezető különben is egy halálmegvetően bátor versenyző hírében állott. Így az *Omnia* szaklapban, az ismert szakíró, *Diendonné*, a Grand-Prixről irt értekezésében, így irt a *Panhard—Lecassor* kocsiáról:

„Ha azok csakugyan oly kiválóak, mint ahogyan azt róluk állítják, úgy Maurice Farmann és Heath első helyen lesznek. *Cissac* pedig, aki egy borzasztó és félelmetes versenyt fog produkálni, vagy legelső lesz, vagy összetöri a gépét”.

Farmann sokáig maradt állva a szerencsétlenség helyén, és mint utolsó fejezte be a versenyt.

A NEW-YORK—PÁRISI VERSENY résztvevőiről azt halljuk, hogy a „Protos“-kocsi már elhagyta Tseljabinszkot és két napi túrával jár elől a Thomas-kocsi előtt, míg a Züst-kocsiról egyelőre hiányzanak hírek. Minthogy a Thomas-kocsinak Amerikában 7 napi előnye volt a Protos felett, a német kocsinak Párisig 5 nap előnyt kellene szerezni, ha első akar lenni. Ez a rendelkezésre álló két hét alatt (ennyi idő alatt lehet a túrát Tseljabinszkból Párisig megtenni) aligha lesz lehetséges.

AZ OSZTRÁK AUTOMOBIL-CLUB TEHERKOCISI VERSENYE, mely e hónapra volt tervezve, október hóra halasztatott. Az Osztrák Automobil-Club a verseny feltételeit a gyárosokkal egyetértőleg fogja megállapítani.

Laurin & Klement

gyárt motorkerékpárt, voiturettet, városi kocsit, turakocsit, teherkocsit, autobuszt.

MAGYARORSZÁGI VEZÉRKÉPVISELŐ

Budapest, IV., Semmelweiss-utca 9. sz.

„Automobilia“

első magyar PNEUMATIC javító műhely. Első-rangu nyersanyag, leggondosabb vulcanizálás.

BUDAPEST, VI., Szerecsen-utca 56. sz.

Sürgőnyclm: AUTOMOBILIA. Távbeszélő 105—08.

A versenyzők állása körönként.

ELSŐ KÖR : (76 kil. 988)		MÁSODIK KÖR (153 kil. 976)		HARMADIK KÖR (230 kil. 965)		NEGYEDIK KÖR (307 kil. 953)		ÖTÖDIK KÖR (384 kil. 940)	
	ó. p. mp.		ó. p. mp.		ó. p. mp.		ó. p. mp.		ó. p. mp.
SALZER	36 31	NAZZARO	1 15 55	WAGNER	1 56 25	Hémery	2 39 58	LAUTENSCHLAGER	
Bablot	36 40	Lautenschlager	1 16 55	Hémery	1 58 22	Lautenschlager	2 41 36		3 21 56
Théry	37 6	Théry	1 17 17	Lautenschlager	1 58 25	Hanriot	2 44 31	Hémery	3 24 49
Szisz	37 6	Wagner	1 17 38	Nazzaro	1 59 15	Heath	2 46 12	Hanriot	3 26 43
Wagner	37 13	Duray	1 18 10	Hanriot	2 3 51	Théry	2 47 46	Théry	3 33 35
Baras	37 44	Minoia	1 18 48	Théry	2 4 21	Bablot	2 49 48	Joerns	3 35 25
Nazzaro	37 48	Hanriot	1 18 56	Heath	2 5 18	Cissac	2 50 34	Heath	3 36 22
Duray	37 55	Hémery	1 19 2	Erlé	2 7 35	Hautvast	2 51 33	Cissac	3 39 11
Hémery	37 55	Bablot	1 21 29	Bablot	2 7 35	Joerns	2 52 47	Erlé	3 45 51
Poege	38 25	Heath	1 21 50	Joerns	2 9 38	Poege	2 56 30	Rigal	3 46 5
Lautenschlager	38 29	Szisz	1 22 5	Hautvast	2 9 42	Erle	2 59 05	Poege	3 47 20
Hanriot	38 43	Fournier	1 22 32	Cissac	2 9 46	Caillois	2 59 58	Caillois	3 47 25
Gabriel	38 48	Cissac	1 22 51	Caillos	2 10 44	Rigal	3 01 22	Courtade	3 54 49
Fournier	38 55	Joerns	1 24 11	Poege	2 11 47	Wright	3 01 38	Resta	3 55 32
Lancia	38 58	Carcet	1 26 18	Courtade	2 12 22	Resta	3 04 08	Perpère	3 58 36
Caillois	39 20	Jenatzy	1 27 5	Wright	2 12 22	Garceet	3 05	M. Farman	3 59 22
Cagno	39 26	Caillois	1 27 9	Garceet	2 12 27	Michel	3 07 17	Bablot	3 59 48
Rougier	39 37	Wright	1 27 47	Pierron	2 13 32	Roch-Brault	3 07 23	Garceet	3 59 55
Cissac	39 37	Erlé	1 27 59	Resta	2 17 10	Perpère	3 07 26	Micheli	4 59 48
Minoia	39 59	Poege	1 28 38	Rigal	2 18 15	Jenatzy	3 08	Jenatzy	4 2 12
Hautvast	40 9	Opel	1 28 40	M. Farman	2 19 28	Brabazon	3 11 55	Harrison	4 4 40
Landon	40 13	Hautvast	1 29 3	Jenatzy	2 20 3	M. Farman	3 13 19	Brabazon	4 6 10
Joerns	41 14	Roch-Brault	1 29 30	Dimitriewitch	2 20 31	Dimitriewitch	3 15 38	Opel	4 9 50
Carcet	41 28	Courtade	1 29 42	Perpère	2 21 2	Opel	3 16 41	Stricker	4 13 13
Jenatzy	41 31	Landon	1 30 37	Roch-Brault	2 22 2	Stricker	3 18 27	Landon	4 13 30
Heath	41 37	M. Farman	1 30 52	Michel	2 22 45	Landon	3 18 34	Dimitriewitch	4 17 39
Courtade	42 30	Resta	1 31 52	Opel	2 27 3	Harrison	3 19 04	Cagno	4 18 37
Pierron	43 19	Stricker	1 31 2	Brabazon	2 27 22	Gabriel	3 20 10	Gabriel	4 20 36
Simon	43 21	Pierron	1 31 26	Landon	2 28 1	Degrais	3 29 52	Degrais	4 20 56
Wright	43 45	Rigal	1 33 31	Stricker	2 29 12	Cagno	3 31	Fornieur	4 38 25
Rigal	43 46	Perpère	1 33 39	Harrison	2 29 54	Strang	3 51 18	Hautvast	4 48 51
Dimitriewitch	44 41	Simon	1 33 43	Laxen	2 30 53	Fornier	3 54 31		
Resta	44 48	Salzer	1 36 5	Degrais	2 38 3				
Roch-Brault	44 50	Dimitriewitch	1 37 5	H. Fournier	2 44 17				
Opel	44 59	Brabazon	1 37 45	Cagno	2 46 5				
Erlé	45 35	Michel	1 38 59	Gabriel	2 48 42				
M. Farman	46 10	Harrison	1 44 5	Strang	2 54 17				
Stricker	46 15	Degrais	1 44 25	Minoia	4 11 42				
Perpère	46 44	Cagno	1 48 25						
Michel	46 51	Laxen	1 50 24						
Brabazon	47 34	Gabriel	1 50 35						
Harrison	48 26	Strang	1 57 30						
Shannon	49 15								
Laxen	52 17								
Degrais	53 39								
Strang	53 44								

HATODIK KÖR (461 kil. 928)		HETEDIK KÖR (538 kil. 918)		NYOLCADIK KÖR (615 kil. 906)		KILENCZEDIK KÖR : (692 kil. 895)		UTOLSÓ KÖR : (769 kil. 880)	
	ó. p. mp.		ó. p. mp.		ó. p. mp.		ó. p. mp.		ó. p. mp.
LAUTENSCHLAGER	4 06 34	LAUTENSCHLAGER	4 49 35	LAUTENSCHLAGER	5 30 53	LAUTENSCHLAGER	6 9 35	LAUTENSCHLAGER	6 55 43 4/5
Hémery	4 10 42	Hémery	4 50 26	Hémery	5 34 42	Hémery	6 20 50	Hémery	7 4 24
Hanriot	4 11 15	Hanriot	4 53 40	Hanriot	5 39 16	Hanriot	6 20 50	Hanriot	7 5 13
Théry	4 15 15	Théry	4 59 19	Théry	5 44 58	Théry	6 40 45	Rigal	7 30 06 3/5
Cissac	4 22 37	Joerns	5 6 31	Cissac	5 56 12	Rigal	6 44 40	Poege	7 32 31
Joerns	4 23 42	Cissac	5 7 18	Rigal	5 57 31	Joerns	6 46 40	Joerns	7 39 40
Beath	4 28 26	Heath	5 13 22	Joerns	6 04 04	Elé	6 55 48	Erlé	7 43 21
Bizal	4 30 17	Erlé	5 19 17	Heath	6 08 34	Heath	7 3 45	Dimitriewitch	
Poege	4 30 36	Rigal	5 20 3	Erlé	6 10 09	Dimitriewitch	7 5 42	Heath	7 55 36
Erle	4 32 10	Courtadie	5 31 31	Dimitriewitch	6 17 27	Garceet	7 9 49	Perpère	7 59 7
Courtade	4 41 20	Dimitriewitch	5 33 10	Bablot	6 20 28	Bablot	7 11 17	Cagno	8 7 56
M. Farman	4 43 33	M. Farman	5 35 22	Perpère	6 25 30	Perpère	7 13 35	Gabriel	8 11 44 1/5
Perpère	4 49 25	Perpère	5 36 25	Carcet	6 25	Cagno	7 18 26	Courtade	8 12 43
Dimitriewitch	4 50 22	Bablot	5 38 24	Courtade	6 26 13	Gabriel	7 27 25	Carcet	8 19 56
Jenatzy	4 53 25	Carcet	5 41 2	Cabriel	6 37	Jenatzy	7 36 30	Caillois	8 19 56 2/5
Garceet	4 53 26	Michel	5 45 2	Cagno	6 37 29	Resta	7 48 27	Jenatzy	8 24 44
Bablot	4 54 18	Cagno	5 49 22	Farman	6 42 44			Landon	8 39 20 2 5
Michel	4 56 57	Janatzy	5 50 55	Poege	6 45 49			Brabazon	8 42 50
Opel	5 00 12	Resta	5 53 47	Jenatzy	6 47 10			Resta	8 46 50 2 5
Brabazon	5 00 19	Gabriel	5 55 18	Caillois	6 49 04			Fornier	8 47 20 2 5
Resta	5 00 54	Caillois	5 59 4	Resta	6 51 07			F. Opel	9 8 11
Gabriel	5 02 59	Poege	5 59 24	Michel	6 52 04			Degrais	9 13 34
Landon	5 04	Stricker	6 4 7	Landon	6 55 42			Farman	9 24 40
Cagno	5 05 27	Brabazin	6 7 15	Brabazon	6 58 46				
Caillois	5 13 48	Fournieur	6 9 15	Stricker	7 00 47				
Stricker	5 16 45	Landon	6 10 12	Opel	7 05 01				
Degrais	5 23 12	Degrais	6 22 40	Fornieur	7 11 25				
Harrison	5 23 12	Opel	6 39 40	Degrais	7 25 40				
Fournier	5 29 50								

A SEMMERINGI HEGYIVERSENY feltételeit e napokban tette közzé az *Osztrák Automobil-Club*. A verseny szeptember hó 20-án fog megtartatni a schottwien—semmeringi utvonalon, összesen tizenegy kategóriában, amelyek három csoportba vannak beosztva. A) Motorkerékpárok, B) Túrakocsik és C) Versenykocsik. Az A) csoportban indulásra jogosultak egyhengeres motorkerékpárok 70 mm. furattal és 35 kg. minimális súlylyal. A túrakocsik számára összesen nyolc kategória van szentelve. 1. Egyhengeres, 100 mm.-es furatu motorral bíró kocsik, 500 kg. minimális súlylyal. 2. Egyhengeres, 130 mm.-es furattal bíró kocsik, nagy kéthengeres, 90 mm. furatu motorral bíró kocsik, 600 kg. minimális súlylyal. 3. Kéthengeres, 105 mm.-es furatu, motorral bíró kocsik, nagy négyhengeres, 75 mm.-es furatu motorral bíró kocsik, 650 kg. minimális súlylyal. 4. Négyhengeres, 85 mm. furatu motorral bíró kocsik, 800 kg. minimális súlylyal. 5. Négyhengeres, 100 mm.-es furatu, motorral bíró kocsik, 950 kg. minimális súlylyal. 6. Négyhengeres, 115 mm.-es furatu, motorral bíró nagy hathengeres, 95 mm.-es furatu motorral bíró kocsik, 1150 kg. súlylyal. 7. Négyhengeres, 130 mm.-es furatu motorral bíró nagy hathengeres, 110 mm.-es furattal bíró kocsik, 1300 kg. minimális súlylyal. 8. Henrik herceg-verseny-típusú kocsik, négyhengeresek, 146¹/₂ mm.-es furattal, vagy hathengeresek, 120 mm.-es furattal. A versenykocsik csoportjában csak két kategória van a Grand-Prix-típusú kocsik és a korlátozás nélküli kocsik számára.

A verseny távja Schottwien—Semmering, 10 kilométer.

Minden kategória győztese és második helyezettje tiszteletdíjat, a harmadik bronzérmet kap.

Négynél kevesebb versenyzőnél két díj, háromnál kevesebb versenyzőnél egy díj adatik ki.

Nevezések az Osztrák Automobil-Club titkárságához intézendők, 1908. évi szeptember hó 9-ig.

A nevezési díjak kategóriák szerint 25 koronától 300 koronáig változnak.

Háromnál kevesebb nevezésnél az illető kategóriában verseny nem tartatik.

Kereskedelem.

A PNEUMATIKOK VÉDELMERE irányuló törekvések mindjobban és jobban haladnak a tökéletesedés felé.

KELL JENŐ műszaki irodájából értesülünk, hogy átvette a *Herkules szabadalmazott védőszalag* képviselőletét.

Értesítésében arról biztosít, hogy 100 % gummimegtakarítást ér el az, ki a szabadalmazott Herkules-védőszalaggal mentesíti pneumatikáját, megsérülés és átmelegedés ellen.

Ha ezen ígéreték mind beválnak, úgy ezzel egy óriási lépéssel jutna előre az automobilizmus tökéletesedésére.

A külföldön már be vált volna, nagy sikerrel a kísérlet.

Magunk részéről, mint minden haladást az automobilizmus terén, a legnagyobb érdeklődéssel fogjuk

megfigyelni, sőt ki is próbálni az újdonságot, s mi fogunk a legjobban örülni, ha kedvező jelentés keretében térhetünk majd rá vissza.

A képviselet különben mindenkinek a legszivesebben és díjtalanul ad felvilágosítást, VI., Gyár-utca 26. szám alatt.

A PROTOS-MOTORGYÁR KÉPVISELETE. Örömmel regisztráljuk, hogy az európai automobilkontingens kiváló gyárai mind bátrabban keresik fel hazánkat, hogy itt gyártmányaiknak piacot szerezzenek. Legujabban az „Általános gépészeti és szerkesztési mérnöki iroda”, mely már eddig is előnyös nevet szerzett magának, képviseleteinek megbízható és szakszerű kiszolgáltatása által, Füzy Rezső, okl. gépészmérnök igazgatása alatt, a „Protos-Motorgyár” automobiljainak vette át magyarországi képviseletét.

A Protos-automobilok zajtalan járáruk, lökésnélküli indulásuk, gazdaságos benzín- és olajfogyasztásuk és stabilitásuk által már eddig is ismertek voltak hazánkban. Csak örömmel láthatjuk, hogy az érdeklődők most helyben láthatják és próbálhatják ki a jónévi kocsikat.

A képviselet irodája: VI., Eötvös-utca 43. szám alatt van.

A Magyar Automobil-Klub

hivatalos közleményei.

Tiszteletbeli tagok: *Frigyes magyar kir. herceg, József magyar kir. herceg, Sarolta szász weim. kir. hercegnő, Kossuth Ferencz, m. kir. kereskedelmi miniszter, Sibescu György kir. ceg, a Román Automobil-Club elnöke, Pöbting-Persing Gusztáv gróf, az Osztrák Automobil-Club stb. elnöke, Ratibor Viktor herceg, a berlini Császári Automobil-Club elnöke, Zuylen De Nyevelt De Haar báró, a francia Automobil-Club elnöke. Tiszteletbeli elnök: Szapáry Pál gróf, a francia Automobil-Club stb. tagja. Elnök: Andrassy Sándor gróf. Elnökhelyettes: Zichy Béla Rezső gróf. Igazgatóság: Bláthy Otto Titusz, Eszterházy Móricz gróf, Hatvany Károly, bátorkeszi Kobek Kornél, Krisztinkovich Béla (ügyvezető igazgató), Molnár Akos dr. (ügyész.) Thoroczkai Miklós gróf, Vécsey László báró. A választmány tagjai: Az igazgatóság tagjain kívül Andrassy Géza gr., felsőványi Baruch Jenő, Bayer Dezső dr., Csorika János, Delmár Tivadar dr., győri Farkas Lajos, Fényi Béla, Gerbeaud Emil, Hatvany József, Hatvany Károly, Harkányi János br., Hevesy Vilmos, Eszterházy Móricz gr., Károlyi Mihály gr., Kovács László, Nagy Sándor dr., Ormody Vilmos, Széchényi István gr., Szende Károly, Teleki Pál gr., Varró Indár dr., Wenckheim József gr., Zsolnay Miklós. Klub-titkár: ifj. Krisztinkovich Béla. Klub-helyiség: Budapest, IV. kerület, Kiglyó-tér 1., királyi bérpalota. Hivatalos irodai órák: d. n. 5—7-ig. Könyvtár, szaklapok, szabadalmi leírások és szakárjegyzékek gyűjteménye. 10—12-ig és 4—6-ig nyitva. Sürgőnyeim: Autoclub Budapest. Telefonszám: 11—70*

Jegyzőkönyv

felvéve a Magyar Automobil-Club választmányának 1908. július 10-én tartott üléséről.

Jelen voltak: Bláthy Titusz elnöklete alatt Farkass Lajos, Gerbeaud Emil, Hevesy Vilmos, Krisztinkovich Béla, dr. Nagy Sándor, dr. Varró Indár választmányi tag urak.

Az ülésről elmaradását gróf Andrassy Sándor elnök, levélelileg mentette ki, kérve, hogy a jelenlevők közül valaki helyettesíteni sziveskedjék.

A választmány Bláthy O. Titusz urat kéri fel az elnöklésre.

Elnök a jegyzőkönyv vezetésére Krisztinkovich Béla igazgató urat, annak hitelesítésére pedig Hevesy Vilmos és Farkass Lajos urakat kéri fel. A szabályszerű jelentkezések igazolása után megejtett titkos szabálynál rendes tagokul választottak:

1. Balla Kálmán, pozsonyi színigazgató.
2. Bolka Béla, torontálmegyei főispán.
3. Dr. Gross Jenő, földbirtokos.
4. Huszár Elemér, földbirtokos.

Hornyák Ferenc és társa motorok, kis típusu automobilok, mechanikai alkatrészek gyártása. VI., Szondy-utca 55. sz. Garage és javító-műhely.

5. *Kohn Félix*, gyáros, Wienber.
6. *Kohner Alfréd*, földbirtokos.
7. *Natter Ferenc*, földbirtokos.
8. *Vida Lajos*, földbirtokos.
9. *Wodianer Arthur*, udvari tanácsos.
10. *Wikus Károly*, gyáros.

Kedvezményes taggá választott: *Dobrocay Dezső*, gépészmérnök.

Olvastatik *Sándor Gyula* és *Jeremiás Arnold* klubtagok kilépési nyilatkozata.

Mivel nevezett tagok ellen *kizárási indítvány* tétetett és az indítvány feletti tárgyalások befejezését még nem nyertek, a választmány csak az esetben hajlandó a lemondásokat tudomásul venni, ha a kizárási indítvány visszavonatik.

Krisztinkovich igazgató bejelenti, hogy beadott kizárási indítványával mást ugysem akart elérni, minthogy nevezettek a klub kötelékéből minél előbb eltávozzanak, indítványait ezennel visszavonja.

A választmány az igazgató ur ezen nyilatkozatát, valamint *Sándor Gyula* és *Jeremiás Arnold* lapszerkesztők kilépését tudomásul veszi.

Olvastatik a galíciai Automobil-Club kétrendbeli levele, melyekben tudatják, hogy augusztus hó 15. és 16-án felső Magyarországon át turisztikai kirándulást rendeznek és részvételre a Magyar Automobil-Club tagjait is szívélyesen meghívják.

A választmány a tagokat felkéri, hogy minél számosabban csatlakozzanak a turistákhoz és felhatalmazta az igazgatót, hogy amennyiben segédkezet nyújthat, tegyen meg mindent, hogy a kirándulásról a szomszédos klub tagjai kellemes emlékekkel térjenek haza.

Ha a tagok közül senki sem jelentkeznek, a klub nevében vagy az igazgató, vagy a titkár fogadják és üdvözlőjké Tátrában a turistákat.

Olvastatik a kereskedelemügyi m. kir. miniszter átirata, melyben a f. év október havában Párisban tartandó első nemzetközi közúti kongresszusra a kormány képviselőjében kiküldött urak neveit tudatja.

Ennek tudomásul vételével a választmány felkéri *Hevesy Vilmos* választmányi tag urat, aki ezen kongresszusra értekezést (Raport) is jelentett be, hogy a Magyar Automobil-Klubot képviselje és utasítja a titkárságot, hogy a kongresszusi tagdíjat küldje meg Párisba.

Olvastatik a Kaiserlicher Automobil-Club levele, melyben a németországi automobiladó mérséklését tudatja.

A hivatalos lap utján közlendő a tagokkal.

Több tárgy nem lévén, elnök az ülést berekeszti.

Kmf.

Jegyzőkönyvvezető:

JegyzőkönyvHITELESÍTŐK:

Krisztinkovich Béla, s. k. *Györi Farkass Lajos*, s. k.
Hevesy Vilmos, s. k.

Figyelmeztetés!

A székesfehérvári járás főszolgabirójának értesülése szerint, Szabadbattyán határában f. hó 7-én, 8-án ismeretlen automobiltulajdonos által, egy fekete viaszkosvászon-zaeszkóban levő, sárgaszínű automobilkerékgummi vesztetett el. A gummin a következő felírás látható: *Micelin et Co. Clermont—Ferrand, C.*, továbbá következő számok vannak rajta: 75, LLI, 44710, 880, 120, és több olvashatatlan felírás és számjelzés.

A jelzett automobil-gummit igazolt tulajdonosa a székesfehérvári főszolgabirói hivatalban f. évi július 31-ig átveheti, ha azonban a jelzett időig átvétele iránt tulajdonosa nem jelentkezik, f. évi augusztus hó 1-én elárvereztetik.

GALIZISCHER AUTOMOBIL CLUB.

Krakau. Sekretariat: Ringplatz. Spiski palais.

Gesellschaftsfahrt im August 1908.

Wir teilen E. Wohlgeb. mit, dass wir am 13—18. August eine Automobil-Gesellschaftsfahrt veranstalten, die von Lemberg nach Rymanów-Bad, von Rymanów-Bad nach Tátrafüred, von Tátrafüred nach Zakopane und von Zakopane nach Krakau führt.

Die Route lautet:

I. Tag: 14/VIII. Lemberg—Rymanów-Bad, km. 182.

II. Tag: 15/VIII. Rymanów-Bad—Tátrafüred km. 212.

III. Tag: 16/VIII. Tátrafüred — Meeresauge — Zakopane, km. 81.

IV. Tag: 17/VIII. Zakopane—Krakau, km. 107.

Zur Teilnahme sind berechtigt die Mitglieder des G. A. Cl. und die Mitglieder der in Österreich-Ungarn anerkannten Klubs, jedoch dürfen dem Präsidium des G. A. Cl. Gäste vorgeschlagen werden.

Der Anschluss während der Fahrt ist unter gewissen Bedingungen zulässig. Die Teilnehmer erhalten eine eingehende Beschreibung der oben genannten Route; ausserdem ist von dem Secretariat für die Unterkunft der Automobile in den Nachtstationen sowie auch für Vorrat an Benzin und Öl Vorsorge getroffen worden.

Die Propositionen befinden sich im Programme.

Wir ersuchen daher höflich diese P. T. Mitglieder die heute bereits die Absicht haben Ihre Wagen anzugeben, dies möglichst rasch zu bewerkstelligen, damit alle Vorbereitungen getroffen werden.

Einschreib-Gebühr pr. Wagen inclusive Chauffeur für die ganze Zeit: 100 K., pr. Person täglich 25 K.

Um rasche Antwort ersucht höflichst das

Präsidium des G. A. C.

Krakau.

Programm der Gesellschaftsfahrt

des G. A. Cl. am 14., 15., 16., 17. August 1908.

Versammlungsort: Lemberg 13. August 1908. — Hotel George'a 8. Abends.

I. Tag 14/8. *Lemberg—Rymanów-Bad Klm. 182.* Benzinstation: Rymanów. Abfahrt: 6 Uhr Früh. — Start: Grodecka-Maut 6:30 Früh. Przemysl 8:30 Früh via Dubiecko, Bachórz, Dynów, Rymanów Stadt, Rymanów-Bad 12:30. Frühstück: 2:30. — Mittag: 7 Abends. Reunion.

II. Tag 15/8. *Rymanów-Bad—Tátrafüred Klm. 212.* Benzinstation: Tátrafüred. Abfahrt 6 Uhr Morgens. — Start: Kurkanzlei 6:30 Früh. Krosno 7 Früh, Jaslo 7:40, Biecz 8:20, Gorlice 8:50, Grybów 9:30, Nowy Sacz 10, Stary Sacz 10:30, Rytro 10:40, Béla 12:10, Tátrafüred 12:50. Frühstück: 2. — Mittag: 7 Uhr Abends.

III. Tag 16/8. *Tátrafüred—Meeresauge—Zakopane Klm. 81.* Benzinstation: Zakopane. Abfahrt: 7 Früh. — Start: Kur-Hotel 7:30. Jaworyna (Brücke über Bialka) 8:45. Meeresauge 9:20. — Rast. — Abfahrt: 11 Früh. Zakopane 12 Mittag. Mittag zur Ehre der Gäste gegeben von dem Präsid. Dom. Grf. Potocki.

Kempelen Béla családtörténeti (genealógiai) irodája
:: és címerfestészeti műintézete. ::
Budapest, VI., Rózsa-utca 71. (Andrássy-út mellett.)

Nemességok, címerek, őnevek (külföldiek is) kikutatása. Cs. és kir. kamarási stb. ősfák egybeállítás. Minden nemesi űgy (nemesség átruházása, külföldi lovagrendekbe való felvétel stb.) elintézése. Címereknek (művészi és heraldikailag szabályos) festése, vésetése, égetése, himezése papírra, pergamentre, bőrre, fára, üvegre, csontra, bronzra, márványra stb., család-fák, ősfák, családi kronikák, megszerkesztése és megfestése.

IV. Tag 17/8. Zakopane—Krkau Klm. 107. Für Lemberg und fremden Mitglieder Benzinstation: Krakau. Abfahrt: 12 Uhr Mittags. — Start: Hotel Klemensówka. Neumarkt 12:45, Myslenice 2, Krakau, Palais Spiski 3 Uhr Nachmittag. Mittag gegeben von dem G. A. Cl.

Anmerkung: Der G. A. C. übernimmt für die Folgen von Übertretungen polizeilicher Vorschriften, für Unfälle u. s. w. keinerlei Haftung.

Nennung für die Fahrt am 14., 15., 16., 17. August 1908.

Lemberg—Rymanów-Bad, Rymanów-Bad—Schmecks, Schmecks—Zakopane, Zakopane—Krkau.

Name und Vorname des Teilnehmers:

Adresse:

Fabriksmarke:

Wagenkraft:

Zylinderzahl:

Wieviel Benzin vorbereiten:

Name des Fahrers:

Der Insassen:

Reifen: vorne—rückwärts

Gewicht der Besatzung:

Fahrlicenz:

Wagennummer:

Der Gefertigte unterwirft sich vollständig den Club-Bestimmungen für diese Fahrt.

Bemerkungen der Sport-Commission.

Kr.

Personenzahl:

Benzinquantum:

Den

1908.

A SZÉKESFŐVÁROSI

**M. KIRÁLYI ÁLLAMRENDŐRSÉG FŐKAPITÁNYI HIVATALÁNAK
GEPEREJŰ JÁRÓMŰVEKRE VONATKOZÓ HIVATALOS KÖZLEMÉNYE**

HATÁROZAT.

ad 21722. szám, fk. I. 1908. Szabó Károly ur, ki folyó hó 25-én automobilvezetésről vizsgát a szakbizottság előtt sikerrel letette, feljogosítatik a székesfőváros területén automobilvezetésre.

Budapest, 1908. évi június hó 29-én.

Használt elsőrendű
gyártmányu

automobilok

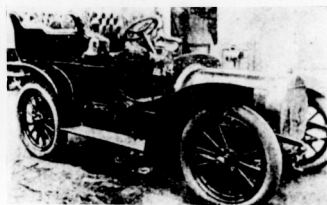

állandóan
raktáron
vannak

Kozma Mihály-nál

Budapest VIII., Tavaszmező-utca 8.

KOZMA KOCSIGYÁR Alapítási év: 1882.

ad 21721. szám, fk. I. 1908. Madarasi báró Beck Gyula dr. ur, ki folyó hó 25-én automobilvizsgát a szakbizottság előtt sikerrel letette, feljogosítatik a székesfőváros területén automobilvezetésre.

Budapest, 1908. évi június hó 29-én.

21638. szám, fk. 1908. Szczerbovszky Szaniszló szföv. tüzoltó főparancsnoknak hozzám tett azon jelentését, hogy a Zichy B. Rezsó gróf tulajdonát képező 16 lóerejű Canka-gyártmányu, 423-as rendszámú automobilja a székesfőváros tulajdonába ment át tudomásul veszem, s a rendszámnak utóbbi nevére leendő átírását ezennel elrendelem.

Figyelmeztetem a gépkocsi új tulajdonosát, hogy ezen automobilját ennek volt tulajdonosa a folyó évi április 7. és 27-én megtartott évi szemle vizsgán a vizsgálatot tartó bizottságnak be nem mutatta, így a 17902. fk. I. 1901. számú rendelet 4. pontjának ezt bejelenti, mely alkalommal a vonatkozó egy évre szóló akkor közlekedhelik, ha a megvizsgálása végett a főkapitányságnak ezt bejelent, mely alkalommal a vonatkozó egy évre szóló használati engedély a járműre a helyszínén ki fog adatni.

Budapest, 1908. július hó 3-án.

Dunlop fölényének újabb ténye.

Valamennyi első arany érem a skót megbízhatósági versenyben és 11 közül 9 a RAC. 2000 mértföld versenyében győztesei oly kocsik voltak, melyekre

Dunlop Pneumatic

volt felszerelve.

RAC. 2000 mértföld. verseny.

Kategória	A	—	de Dion
"	B	—	Adler
"	C	—	Cadillac
"	D	—	Singer
"	E	—	Vauxhall
"	G	—	Adler
"	H	—	Armstrong
"	J	—	Ariel
"	L	—	Ariel

Skót verseny.

Kategória	A	—	Swift
"	B	—	Argyll
"	C	—	Bell
"	D	—	Vauxhall
"	E	—	Darracq
"	F	—	Deasy
"	H	—	Armstrong

Magyarországi vezérképvisellete.

Sürgöncim:
DUNLOP.

VAS GÉZA és Fia

Távbeszélő:
65—43.

Budapest, VI. ker., Liszt Ferenc-tér 6. szám.

RAF

Henrik herceg túrautja 2218 kilom.

Három Rafkocsi

indult **Berlinben** $\frac{1}{2}$ pernyi időközben és érkezett M. m. **Frankfurtba** ugyanilyen időközben kifogástalan állapotban.

**Nem speciális kocsik,
rendes seriából való
túrakocsik!**

**Sérülés nélkül!
Fennakadás nélkül!
Büntetőpont nélkül!**

Előnypontok a sik- és hegyiversenyben.

Három kocsi az indításnál

Három a célnál

Három diszpajzszal kitüntetve!

Reichenberger Automobil-Fabrik, Gesellschaft m. b. H.



Különleges **automobil-ruházat** vízhatlan angol szövetekből és mosható dániai „LAVALA”-bőrből.

WESZELY ISTVÁN

angol sport-, gummi- és acél-árú cikkek raktára
**BUDAPEST, IV. kerület, Váci-utca 9. szám,
Telefon 79-04. sz.**

Speziálsta Automobil-fényezésekben.

HÉJJA BÉLA épület-, portá s mű-
butor-asztalosmester
Budapest, Klauzál-utca 14. sz.

Elvállal minden e szakba vágó munkát jutányos áron, teljes garancia mellett. Szabadalmazott ágyvasalás. Teljes lakberendezések. Modern életberendezéseket jótállás mellett készít.

LÁNG LAJOS

BUDAPEST

VIII., Stáhl-utca 7.

Kocsgummi-, automobil- és

pneumatik-javítások.

Bármínó gummik megvételnek.

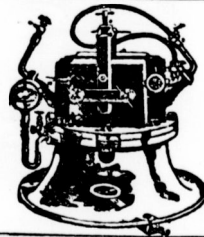

Automobilonok és motoros kerékpárok



használtak is. Továbbá **motoros cséplők, gőzgépek** és **malomberendezések** nagyon olcsón.

FISCHER ERNŐ

BUDAPEST, VII. kerület, Ovoda-utca 41. szám.

Villamos vulcanizáló készülék.

Nagy megtakarítás, egyszerű, praktikus.

BÁRDI-GARAGE

BUDAPEST, VI., Mozsár-utca 9. szám.

Nagy raktár **automobil-felszerelési cikkekben.**

Michelin és Continental

Pneumatik minden méretben raktáron.

ARJEGYZÉK, PROSPEKTUS KIVANATRA INGYEN ÉS BÉRMENTVE.

Ha PNEUMATIKOT vásárol, csak

1908. évi mintájú

Continental Pneumatik-ot

vegyen, mely a REDUKÁLT ÁRAK dacára, lényegesen van megjavítva és erősítve.

Oesterreichisch-Amerikanische Gummiabrik-Actien-Gesellschaft, Wien, XIII/3.

Főraktár: **BÁRDI J. RÉSZVÉNYTÁRSASÁG** BUDAPEST,
VI., Mozsár-utca 9. sz.

BERLIET

B
E
R
L
I
E
T

B
E
R
L
I
E
T

BÁRDI GARAGE

BUDAPEST, MOZSÁR UTCZA 9



ARANY
ÉREMMEL
KITÜNTETVE

A IV.
NEMZETKÖZI
AUTOMOBIL
KIÁLLÍTÁSON.



Automobilok

előnyeiről számos eredeti elismerő levél
tanuskodik.

Nemzeti Sport

és az

Automobil

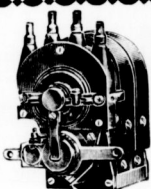

S. Erben & Arnold Friedmann

Sürgönycím:
ERBENZÜNDER.

WIEN, I., Stubenring 14.

Telefon: 20.539

A Monarchia legnagyobb szaküzlete:

AUTOMOBIL- FELSZERELESEK és
:: KELLEKEKBEN. ::

„Erbengyújtó” elektromagneses gyújtók.

Antidérapant „Houben” * „Englebert” Pneum.

Arjegyzők ingyen!



Tennis-raket javító,
tennis-pálya készítő
és felszerelő.

Macher Rezső

lawn-tennis, sport-
üzlete

BUDAPEST

IV., Koronaherceg-utca 3.

(Az udvarban.)

Bátorkodom még szives
figyelmét felhívni a
most sajtó alatt levő
árjegyzékemre. A világ-
hírű J. & S. Scheffield
raketek egyedüli rak-
tára Magyarország ré-
szére.

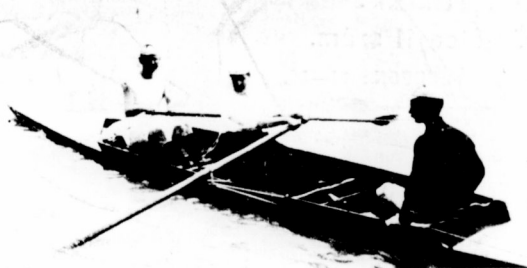

Szendey Béla és neje (Neptun Ev. E.) pair-oar hajóban.

Tusnádfürdői *
* * **Sporttelep.**

Igazgató-tulajdonos
FILIPP ENDRE

Központi iroda:

VII., Városligeti fasor 7.
Megnyílik 1908. június 15-én.

Vasutállomás, posta,
távirta, telefon.

Vívás, uszás, evezés,
svéd torna, atletika,
lawn-tennisz, cellövés-
zet, galamblovászat,
vadászat, halászat.

Téli sportok:

ski, bobsleigh, tobog-
gán, skeleton stb.
Étterem, kávéház, szállodák
minden kényelem.

Légtüdő, napfüdő.
Országos és nemzetközi versenyek.
Hölgyszalon, játéktér.

Marton Alajos és Fia

Diszmu- és ezüstárak nagy raktára.

≡ Verseny-díj tárgyak gazdag választékban. ≡

BUDAPEST, IV., Koronaherceg-utca 10. sz.

Sportegyletek tisztelt tagjainak engedményes árak

Szám garage

Delaunay-Belleville gyár vezérképviselője.

VI. Nagy János-utca 5. Telefon: 101-56.

Legrégibb magyarországi automobil javító
műhely. Precíziós munka, szolid árak. Mo-
dern garage. Automobil-anyag, pneumatik-
olaj-, benzin-raktár.

≡ Jókabban lévő használt automobilonak jutányos árban. ≡

Egyes szám ára 40 fillér, (vidéken 44 fillér).

Lawn-tennis. Football.



Angol és magyar sportjátékok összes kél-
lékel. Teljes lawn-tennis felszerelések
Amerikai, angol és francia prima raketék
Wright und Ditson, Slazenger, Jaques,
Sykes, Davis, Bussey, Prosser, Ayres,
Mass & Cie, Williams stb. gyárosok raketel-
jei. Raketjavítások elsőrangú szakmunkás
által. Versenylabdák. Slazenger, Standard,
selected, Ayres, Champion, Sinner, Climax
stb. Közép és bekenítő hálók stb. Oszlo-
pok. Raketprések. A Magyar Országos
lawn-tennis szövetség hivatalos játé- és
versenyszabályai. Versenyjegyzőkönnyek

Uj „Diaboló-játék”
minden kivitelben.

Hitelesített athlétikai sport-
cikkek egyedüli főraktára. =

Tornaszerek. Valódi olasz Perez-féle vívőes-
közök. Izomerősítők. Hockey, Golf, Lovas, Polo,
Croquet.

Sportöltözések és felszerelések legnagyobb
raktára. Képes sportárjegyzék ingyen és bér-
mentve.

Kertész Tódor

sportüzlete

BUDAPEST, IV., Kristóf-ér.

Állandó sportkiállítás.

Sport-, diszmű- és játékarúk.

Utazási és háztartási cikkek.

= Alapított 1861-ben. =



Litzke „CASINO” pezsgő

Budapesti főraktár:

IV. kerület, Szép-utca 11 szám.

TELEFON: 10-85.

TELEFON: 10-85.

Császárfürdő

Budapesten. Nyári és téli gyógy-
hely, a magyar Irgalmasrend tulajdona.
Elsőrangú kénes hévvízű gyógyfürdő;
modern berendezésű gőzfürdő, kényel-
mes iszapfürdők, uszodák, török-, kö-
és márványfürdők; hőlég-, szénasav- és villamosvíz-fürdők. Ivó-
és belégzési kúra. 200 kényelmes lakószoba. Szolid kezelés, jutá-
nyos árak.

Prospektust ingyen és bérmentve küld

Az igazgatóság.



HALUSKA PÉTER

ércfényező és mázoló

Budapest, VI., Andrassy-út 77.

(Rózsa-utca sarok.)

Fürdőkádak és vasbutorok fényezése.
Elvállal minden szakmába vágó munká-
kat, u. m.: épületek, kávéházak,
szállodák és mindennemű butorok festé-
sését és érezését a legegyszerűbb ki-
viteltől a legfinomabb kivittel.

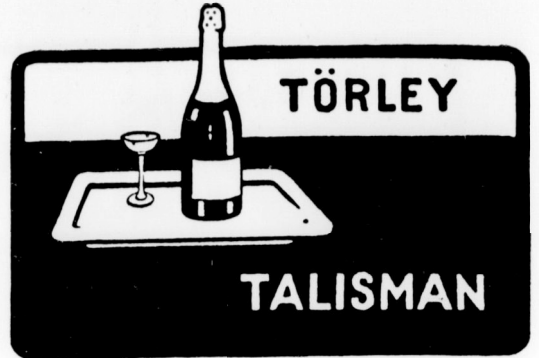

A sportot üző közönség előtt a

THERMOS

palack nélkülözhetetlen.
Télen a meleget melegen,
nyáron a hideget hidegen
tartja tűz és jég nélkül.
Kérjen árlapot a

Geitner és Rausch
cégtől

Budapest, VI., Andrassy-ut 8.
hol a sport összes ágazataiba
vágó minden cikkből állan-
dóan nagy raktár van.

THERMOS.

SIMON PÁL

PÁRIS SZÁLLODÁJA

BUDAPEST, Váci-körút 25. sz.

Jóhirnevű szálloda 100 szobával. Sport-
egyletek leszállóhelye. A margitszigeti
sportteleptől ¼ órányira. Direkt villamos
összeköttetés az összes sporttelepekhez.

MLAKA JÁNOS

KÁRPITOS ÉS DISZITŐ

BUDAPEST, VI., Csengery-u. 30.

Modern izlésű butorokat,
fantasztikus diszítéseket
készít. Elvállal javításokat
fürdő- és nyaralótelepeken.

TOPOR ENDRE

ÉPÜLET- ÉS BUTOR-ASZTALOSMESTER.

□ BUDAPEST □

VI., EÖTVÖS-UTCA 30. SZ.

Készít mindennemű butort régi
és új stílusban, tetsző építészeti
munkát, üzletberendezést, portá-
tér tervezését kivételben.
Antik butorok utánzását és ja-
vítását pontosan elkészíti.

NEMZETI SPORT

és a MAGYAR VIZI SPORT

MINDEN SPORTTAL FOGLALKOZÓ SZAKLAP.

A Nemzeti Sportot 1908-ban Fodor Károly műgyetemi vívómester alapította. A Magyar Vízisport, előbb Magyar Evezős Sport, VIII. évfolyamában 1908. február 1-én egyesült a Nemzeti Sporttal.

Előfizetési ár: EGÉSZ ÉVRE 20 korona. FÉL " 10 " NEGYED " 5 " **Megjelenik minden szombat.** Előfizetések postatakarépenztári befizetéssel lappal eszkozőlhetők. — Postatakarépenztári cheque-számla 20438. Clearing-szorgalom.

Főszerkesztő:
Dr. POLÓNYI DEZSŐ
laptulajdonos.

Szerkesztőség és kiadóhivatal:
VIII., ESTERHÁZY-UTCA 6. SZ.

Felelős szerkesztő:
FRIEDRICH NÁNDOR

Hirdeési képviseletünk Franciaország, Olaszország és Svájc területére:
Société Générale de Publicité „LA RÉCLAME UNIVERSELLE, PARIS.” 12. Boulevard de Strasbourg 12.

VII. Edward, angol király megnyitja a IV. nemzetközi olimpiadot.

Az első versenyek.

London és az olimpiád.

(Saját tudósítónktól.)

London, 1908 július 13-án.

A régi görög olimpiádok modern formában való megújítását ünnepeljük ma. A mai modern olimpiádok fontosság és jelentőség tekintetében felülmulják a régi görögök olimpiai játékait, mert ott csak egy állam vett részt, a mai pedig az egész világ előtt nyitva áll. Az előkészületek méltók a nagy sport-ünnephez. Az angol lapok hasábkon keresztül hirdetik a folyó eseményeket s igyekeznek felkeltetni Anglia népének figyelmét s érdeklődését. Hogy mennyire fog ez sikerülni, azt a jövő van hivatva eldönteni. Az előjelek nem kedvezők. Az olimpiai bizottság vezetősége az ünnep fényét növelni óhajtván, mindent elkövetett, hogy megnyerje VII. Edward angol királyt a megnyitási ünnep megszervezéséhez. A király azonban rendkívüli mértékben igénybe van most véve a társadalmi élet minden megnyilvánulásában s csak hétfőn, vagyis a mai napra tudta beilleszteni a megnyitási aktus programjába. Ez a körülmény óriási esapást és veszteséget jelent. Az angol népnek az igazi szabad napja, mikor 10 ezrével áldoz a sportnak: a szombat. Szombat délután teljesen szabad. Vasárnap nem tartanak semmiféle sportünnepélyt: az a vallás napja. Sportszempontból pedig legrosszabb nap a hétfő, mert ezen a napon van legjobban elfoglalva az angol ember. A vezetőség azonban reménykedett, hogy szép idő esetén mégis meg fogja ragadni a sport iránt lelkesedő angol-szász fajt e mesebe illő sportünnepély s a kedvezőtlen körülmények dacára 40—50 ezer ember fog a Stadionban megjelenni. Újabb esapódás. Reggel 7 és 8 óra között kísüdtött a nap, s mi magyarok szívből üdvözlöttük e már itt Angliában szinte szokatlanná vált látványt. Az előzetes program szerint, délelőn 11 órakor az összes versenyzőknek a Stadionban kellett gyülekezni s felvonulási próbát tartani. A felvonulás színpompáját emelendő, úgy volt elhatározva, hogy minden versenyző sportjának kosztümjében fog felvonulni. Mindez elmaradt. A családka és tréfás nap hírtelen elbujt s jőformán még arra sem jutott idő, hogy egy köpönyeget kerítsünk nyakunk köré, már hullott a víz, mintha dészától öntötték volna. A próbafelvonulás esirájában megfojtatott. Most már csak feltételes módban beszélhetett a vezetőség, melynek élén, mint a felvonulást rendező, Palitechnicum kiváló igazgatója, egy végtelen kedves és mozgékony ur, Mr.

Jacobson állott. Végre is abban egyeztek meg, hogy ha szép idő lesz, drezsben, ha esni fog délután is az eső, akkor utcai ruhában vonulnak fel.

Végre ránk köszöntött a délután. Az eső elállott, de néhez felhők fenyegettek. Csupa szürkeség és tompa, nehéz levegő. A király fogadtatására minden előkészület megtörtént. A rendőrök százaival állják el a Stadionba vezető utakat. A Franco British kiállítás főbejáratánál dörgő Hurrah! hangzik fel. Odaérkezett a király. Pár perc múlva a Stadionba érkezik. A hurrázás hullámvonalakban közeledik s mind erősebb lesz. A Stadionban lévők mind felrohannak a legfelső lépcsőre, ahonnan a kiállítás területére lehet látni. The king, the king! kiáltások hallatszanak mindenfelől. Egyszerre felhangzik a „God save the King”. A Stadion belső pályáján elhelyezett száz vörösfrakkos zenész fujja. A nép viharos hurrával üdvözlí királyát, mit mindenhol átvesznek s az idegenek is hatalmasan támogatnak. A király és királynő kíséretében voltak, a svéd trónörökös és neje, gyermekeikkel, a walesi herceg és hercegnő, Patricia hercegnő, a walesi herceg és hercegnő és az angol uralkodó család számos tagja, kiket a British Olympic Comitee vezetősége, Lord Desborough-val élükön fogadott. A királyi család elhelyezkedvén a királyi páholyban, megkezdődött a megnyitási processzus. A királyi páholylyal szemben lévő nagy tribün két bejáratánál négyes sorokban és oszlopokban zászlókkal és a nemzetüket jelző táblákkal jöttek ki az egyes nemzetek kiküldötti versenyzői. A pálya másik oldalán, a futópályánál egymásután oszlopvonalban elhelyezkedtek, úgy, hogy minden nemzet első négy embere egy vonalban volt. A zene indulót fuj, a hatalmas tömeg megmozdul és előre nyomul. Kis zászlókkal van jelezve a vonal, a hol meg kell állni. Megállnak. A zenekar az angol himnuszot játsza, az oszlopok élén álló zászlótartók meghajtják 18 nemzet lofogóját az angol királyi család előtt. Fejedelmi látvány volt. A mi magyarjaink tömör kék oszlopa majdnem egészen szemben állott a királyi páholylyal. A zene elhallgat, a zászlók ismét felrepülnek. Lord Desborough, a Nemzetközi Olimpiai Bizottság és a British Olympic Comitee tagjainak az élén a királyi páholy elé megy s ezt a pár szót mondja:

„Will your Majesty be pleased to declare the fourth

Olympiad open? (Lesz-e felséged kegyes, a negyedik olimpiádöt megnyitottnak nyilvánítani.) Mire az angol király nem kevesebb tömörséggel válaszolt:

"I declare the Olympic Games of London open!" (A londoni olimpiai játékokat megnyitottnak nyilvánítom.)

A dobogón elhelyezett négy királyi faufáros valamely pompás diadalmi marsot fúj. Mikor befejezik, Lord *Desborough*, a versenyzők felé fordulva hatalmas hangon szólítja fel őket arra, hogy az angolok királyát éltessék. Szűnni nem akaró hatalmas hurrah! volt a válasz, melyet a büszke brit nemzetnek hatalmas ura állva fogadott s ragyogó arcán látható volt, mennyire jól esett neki 18 nemzet színevírágának üdvözlése. Ezután következett a királyi páholy és a főtribün előtt való elvonulás. A nemzetek betűrend szerint következtek egymásután, így a menetet Ausztria nyitotta meg. Bizony gyenge benyomást tett az a pár osztrák, *Sheff* és *Schönecker* és néhány vívó. Utánuk jött Belgium, Csehország, Dánia, Franciaország, Németország (Germany), Görögország, Hollandia, Magyarország, Itália, Norvégia, Svédország, Finnország, majd az angol száz fajú nemzetek: Amerika, Ausztrália, Canada és Nagy-Britannia. Legnagyobb hatást az északi népek érték el, kik mind hóféhér dreszben jelentek meg. A fölvonulás nem volt egyöntetű, mert egyes nemzetek versenyző ruhákban, mások egyenruhában jelentek meg, épen azért, mert nem volt határozottan kimondva, hanem az időjárástól volt függővé téve. A mi magyarjaink pompásan festettek. Maga az oszlop körülbelül 72 emberből állott, kiket *Lauber Dezső* vezetett, míg *Muzsa Gyula* a Comitée d'honneur tagjainak fentartott díszhelyen foglalt helyet többi internacionális kollégájával. A magyar zászlót az idősebb, a táblát pedig az ifjabbik *Mudin* vitte. A közönség szimpatikusan fogadta a magyar csapatot s mikor a királyi páholy előtt eldefilrozott, erősen meghurrázta.

A közönség a bizonytalan idő miatt messze elmaradt a remélt számtól. A két főtribün eléggé megtelt, míg az olesó helyek közül csak a nyugati és keleti blok volt sötét a nézők seregétől. Hozzávetőleges számítással 20 ezer emberre tehető a megjelent közönség száma. Lényegesen kevesebb a remélnél.

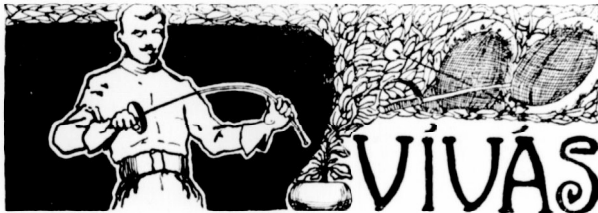

Az olimpiai vívó verseny.

A világ egyik legnagyobb, legmagasabb színvonalú vívóversenye kezdődött meg a mai napon. Az eddigi olimpiádok fogyatékos és bizonytalan szellemű vívószabályaikkal egyáltalán nem voltak alkalmasak arra, hogy a vívósport híveit teljes számmal egyesítsék. Ez az első eset, hogy a szabályok a helyes és modern szellemi elbírálást biztosítják; nem esoda tehát, hogy jóformán mindenki itt van, aki számot tesz a nagyvilág vívóéletében.

Kardban legféltetesebb ellenfelünk, *Olaszország*, a lehető legteljesebb erővel szállott a sikra. Csapatának kapitánya *Ceccherini Santi*, millenárius versenyünk hőse, kinek szereplése döntő fordulatot jelent a magyar vívósport történetében. Itt van *Novack*, a triesszi verseny epégyőztese, ki ép oly jó kardban is, *Diana*, aki hazájában annyi versenyt nyert össze, *Speciale*, a híres palermói vívó, *Olivieri*, ki Triestben második lett, az idén feltűnt *Pirzio Birelli*, *Bertinetti Pietro*, *Santa Cesarano* és *Pivelli* méltóan egészítik ki a hatalmas együtttest, melyet maga *Massanielo Parise* a Scuola Magistrate igazgatója kísért Londonba. Az osztrákokat egyedül *Flesch* képviseli. Egyedül, de méltóan, mert kiváló formában van. Kitűnően van képviselve Cseh-

ország, *Goppoldról* mindenki tudja, hogy nagyon jó, de általános feltűnést keltett a három *Lado* testvér és *Tucek*, kik minden várakozáson felül jők és komoly ellenfelek.

Franciaország mindent meg akar nyerni. E yégből elküldötte *De la Falaise*-t, *Dillon Kavanaghot*, *Bergert*, *De Mas Latriet*, *Ali ert*-t, *Lessepot*, *Chapuist*, *De Montignit* és számos mást, szóval a most katona *Gaudin*-en kívül mindenkit, aki eredménnyel forgatja otlhon a kardot. Kitűnően vannak képviselve a belgák *Six*, *Van den Voedt*, *Grade*, *Van Towne Goffin*, *du Bosch*, *Willems* és másokkal. A hollandok közül itt van *Doorman*, *Vigevano*, *Van Loben Sels*, *Labouchere*, *De Jony*, *Van Blijenburg*, *Van Rossen*, ki Athénben karddal második lett és még számos más.

Németország kitűnő csapatának *Schön* az erőssége, itt van még többek között *Eckrath de Bary*, *Krummert*, *Petri* is. Az angolok természetesen teljes erővel szállanak a sikra, de kardban legalább, nem számíthatnak számbavehető sikerre. E nemzeteken kívül még számos kisebb nemzet, köztük Dél-Afrika is képviselve van, hogy ezek a vívók mily erősek, az a jövő titka.

E percben, mikor még mitsem tudunk arról, hogy mi lesz az eredmény, feltehetjük a kérdést: minő kilátásokkal indulunk mi magyarok *Békessy* és *Mészáros* ninesenek itt, itt van azonban az idej bajnokság 4. és 5. helyezettje, itt van *Zulavszki* és még más három elsőrangú erő. Jól vagyunk képviselve, becsülettel helyt fogunk állani, ez bizonyos. Hogy első díjakat nyerünk-e majd, biztosra venni nem lehet. Ha tudjuk, hogy nálunk erősebb, hatalmasabb, gazdagabb nemzetek, sportra csak oly alkalmasok fiai épp oly kiváló mesterek vezetése alatt, épp oly szorgalommal és lelkesedéssel dolgoznak; elbizakodni, azt hinni, hogy ily nagy világversenyen mi verhetetlenek vagyunk, a legnagyobb dőreség volna.

A verseny nyomasztó hangulatban kezdődött. Az eső, a kellemetlen, bőr alá hatoló londoni eső egy hete esik szakadatlanul. A vívás pedig a szabad ég alatt folyik. Négy oldalról semmi védelem az üvöltő szél, a beverő eső ellen, felül könnyű ponyvafedél, melyből kövér cseppek hullanak alá. A talaj, amelyen vívni kell, kavicsozott, kerti utszerű, mely ez idő szerint fel van ázva, így mindenki füléig sáros. Az öltöző messze bent van a Stadionban, mire kiér az ember, akkorra hörgő ázott, 14 nemzet 14 féle nyelven áldja az angol időjárást, és a rendezőség bölcseségét. Az angol és francia vívók el vannak látva hatalmas vívóköpenyekkel, de mit esnálnának a mi vívóink, akik fűtött termekhez, kitűnő padlókhoz és linoleumhoz vannak szokva. Nagyon félek, hogy valamennyien belebetegszenek, én magam már alig tudok beszélni a meghűlés miatt. A fegyverek vizsgálata igazán kínos volt. Minden kardot és epét előbb egy vasvázba tettek bele, amely igen szellemesen a maximális és minimális móreteket tartalmazta. Ezután egy négyeszögletes fázékfelébe mártották a kosarat, végül, amely fegyver a Prokrustoszgyakorn át tudott jutni, azt egy milligramm-mérlegen lemérték. Az eredmény az lett, hogy csaknem az összes kontinentális fegyvereket visszautasították. A mi fegyvereink közül csak *Zulavszki* fegyverei mentek át a vizsgán, csak azokra ütötték rá a hivatalos pecsétet. A mi normális *Barbasetti*-féle kardjainknak az volt a baja, hogy a kosár hátul a hüvelykujj felé kissé hosszabb volt a kelletnél. Szélesebb lehetett volna, de ezt a jelentéktelen és egyáltalán nem fontos differenciát nem nézték el. Szerecsére *Tóth* Péter egy mesterembert felezett fel, a kinek e verseny aranybánya lett, annyi kardkosarat kalapált kackiásra, annyi ölmot csavart a túlkönnyi kosarakra. Ekként valahogy rendbe jöttünk fegyvereinkkel.

Este a vívókapitányok tiszteletére a *Sword Club* fényes ebédet adott a Carlton hotelben, melyre *Zulavszki* kapitány és esekélségem voltunk hivatalosak. A kitüntető fogadtatás kissé kibékíteti az átázott délután kellemetlenségeit.

A verseny pénteken kezdődött, de e napon csak egy magyar, *Tóth* Péter vívott, ki kissé át lévén hülve, váratlanul, csak küzdelem után jutott az elődöntőbe. A többi ma-

LOVAS GYULA vivóterme
BUDAPEST, VI., Nagymező-utca 28. II. em.

*** Lelekiismeretes tanítás urak, hölgyek és gyermekeknek. ***
Ez évben megnagyobbítva
***** Kard-, vitór- és ökölvívás, tornázás. *****

gyar ma kerül sorra. Minden délelőtt egyéni kard, minden délután egyéni párbajtőr folyik, a csapatversenyre csak a jövő héten kerül a sor.

A rendezés mintaszere. A szabályokat mindenki könyv nélkül tudja. E szabályok a zsüri számos jogát (sorshuzás, összeállítás és más hasonlók) a rendező bizottságnak tartják fenn, azonban a bizottság jogait a legnagyobb sportszerűséggel gyakorolja, legalább eddig a legesekélyebb hibát sem tudtuk felfedezni, a vívók összeállítása is kitűnően sikerült. Minden ki van írva a legpontosabban. Az ismert kockás táblázatot 2 méteres papíron is vezetik, úgy, hogy a vívók és a közönség állandóan tájékozott. Egyszerre 4 helyen vívnak, ami a gyors lebonyolítást nagy mértékben elősegíti. A szabályok a zsüri elnökének szuverén jogokat biztosítanak, a másik 2—4 bírót csak tanácsadási joggal bír. Mindjárt a verseny kezdetén egy utasítást osztogattak szét, mely hangsúlyozza, hogy az elnök a *zsüri többségének akaratára elvonere is dönthet*, kériük azonban, hogy e jogát különös megfontolással alkalmazza. Bárkét kizárhat a versenyből *önhatalmulag*, de célszerű, ha ily eseteket előbb a bizottsággal megbeszél; végül kériük az elnöktől, hogy a vívóknak a legesekélyebb felszólalást vagy vitát se engedje meg.

Azt hinné az ember, hogy az elnöki hatáskör ily önkényuralmi határokra való kiterjesztése valami titkos céllal van egybekötve. Ámde ez nem áll, amit bizonyít az is, hogy az első számú zsüri elnökvé azonnal engem választottak meg, igaz ugyan, hogy más külföldit ez ideig nem ért ily kitüntetés. A zsüri általában igen készségesen és lelkiismeretesen dolgozik. Ezt a véleményemet osztják a valamennyi versenybírósgát megfigyelt magyar bajtársaim is. Külföldi igen kevés van a zsüriben, 2 francia, 1 belga mindössze, az olasz még nem jelentkezett, a többi nemzet nem küldött zsürit, a legtöbb tisztelt betöltő angolok azonban alaposan ismerik a szabályokat és nagyon igazságosak. Ezek szerint a talaj, a szabad égtől eltekintve, jogos a reményünk, hogy a verseny sportszerűen fog lefolyni.

Mire e sorok az olvasó kezébe jutnak, már az eredmények egy része is ismeretes lesz. Mi megtesszük kötelességünket és bízunk a Magyarok Istenében.

Nagy Béla dr.



Olympiai levelek.

London, 1908. júl. 12.

(Saját tudósítónktól.)

Itt vagyunk már teljes számban Londonban. Körülbelül 100-ra tehető az összes magyarok száma, akiket a londoni olimpiád iránti érdeklődés Angliának nemes sportoszméltól telített atmoszférájába hozott. Mert a sport uralkodik ezt az országot! Ha az ember, bármilyen, legelőkelőbb lapot is a kezébe vesz, annak főhelyén a sport uralkodik és foglal le magának hasábot. Mindenki ért itt a sporthoz. A szálloda pincéjéről kezdve, a vasúti hordárig mindenki vel lehet sportról vitatkozni. Sőt megesezt, hogy egyik honfársunk az állomáson várakozott egy érkező magyar társaságra, leszédbe elegedett az ottani kijáróra felügyelő atyafival. Ez megtudván, hogy magyarral van dolga, rögtön *Halmayról* kezdett vitatkozni. Meglepő szakszerűséggel tárgyalván esélyeit a 100 m.-en, s őszinte sajnálatának adott kifejezést, hogy nincsen 200 m.-es verseny, melyet a kitűnő

„hungarian swimmer“ biztosan megnyerne. Mi, akik mindig arra törekedtünk, hogy a külfölddel hazánk önállóságát elismertessük, a sport útján e célnak hatalmas szolgálatokat teszünk. Az a hatalmas szám, amelylyel megjelentünk, itt is imponál. Mindenki érzi és tudja, hogy ennyi versenyző csak egy fejlett sportléttel bíró nemzet tud kibocsátani magából. Magas foku, fejlett sportélet pedig csak kultur-nemzetnél van. Az olympiai kiküldetésnek tehát az első célját, hogy a reprezentatívok demonstráljanak a magyar nemzet mellett, fényesen elértük.

Sportszemponthól véve szinte lehetetlen visszaadni azokat az óriási méreteket, amelyek mellett ez a verseny le fog folyni. Nincs a világnak egyetlen sportot űző nemzete, amely itt kellőképen képviselve ne volna. De igen! Egy van s ez Ausztria! Eddig mindig bennünk nyomtak el külföldön, most az egyszer azonban mi nyomjuk el őket. Mindenütt elől vagyunk s szó ami szó, de bizonyos foku kárörömöt éreznük, mikor az Ausztriának fentartott helyek tátonának az ürességtől s arra a felhívásra, hogy Ausztria, nem jelentkezik senki. Egyetlen képviselőjüket, *Sheffet* az angol lapok a magyar csapatba kebeleztek be s ezzel teljesen ki vannak törölve a küzdő nemzetek sorából.

A 1908. évi londoni olimpiádon kétségkívül a sportok összes nemei, legyenek azok a legkülönfélébbek is, mind érvényesülésre találunk. Az olimpiád csúcspontja azonban, amely a világ osztatlan érdeklődését koncentrálja, tagadhatlanul a szorosan vett atletika, amely a Stadion porondján fog lefolyni. Ezen a porondon fog lefolyni a nemzetek legjobb képviselőinek egyéni küzdelme, amely végeredményben mégis a nemzetek erőkülönbségét fogja meghatározni. A Stadion maga is egy bámulatra méltó alkotmány. A mi tanyánktól, a Bedford Hoteltól, a föld alatti villamoson mintegy 20 percre van szükség, hogy a végállomást, Shepard Bush (Wood Lane) elérjük. Itt van a francia-angol kiállítás főbejárata, amely előtt állandóan nagy a tolongás. Innen már csak 4—5 perenyire van gyalog a Stadion főbejárata. A főbejárattal szemben a turnikék rengeteg tömege fogadja a belépőt. Az óriási tribünök alatt az öltözők egész tömege van a lehető legkényelmesebben berendezve. A magyarok öltözője a 31. számú, ahol a görögökkel és a svájciakkal vagyunk együtt. Tulajdonképen csak a szám közös, mert a nagy kabin belül három elkülönített szinten egy szobából áll s csak a fogadószoba közös, mely kényelmesen van berendezve, s még íróasztalokkal is el van látva. Ez a versenyzők barátainak fogadására szolgál. A tribünök kb. 80 000 ember befogadására vannak berendezve. A főbejárat felett is azzal szemben két hatalmas, 10—10 ezer ember befogadására képes fedett tribün áll. A kiállítás felé eső tribün elő részében van a királyi páholy, a vele szemben lévő tribün homlokzatán mintegy 50 m.-nyi hosszúságúan ott díszleg óriási betűkkel „*Edward VII. Rex Imperator*”. A sajtópáholy épen a célvonalal szemben van s igen jó helyen volna, ha a sok idegen versenyző nem alkalmatlankodna folyton. A versenypályák igazi remekai a sportépítésnek. A salak-pályák ruganyosak és kemények. A gyeppályák Angliában mindenhol elsőrangúak, tehát szükségtelen kiemelni a Stadion belsejének kiválóságát. A futópálya hossza 536.33 m., vagyis három kör tesz ki egy angol mfed (1609 m.). E körül van a bicikli-pálya. Ha jó idő lesz, akkor ezen a pályán kiváló időket lehet majd elérni. Sajnos, erre nincs kilátás, mert megérkezésünk óta, kevés megszakítással, állandóan esik, s nincs is kilátás, hogy az idő jobbra forduljon.

Megérkezésünk után már délután módját ejtettük annak, hogy a Stadionba kimesszünk. Az elmúlt héten a Stadion pályája a versenyzők rendelkezésére állott tréning céljából, s állandóan nagy tréning-élet uralkodik. A világ minden részéből oda érkezett versenyzők, a legkülönfélébb típusu emberek, a legváltozatosabb nemzeti dzserekben, százféle nyelven beszélve, a bábeli nyelvezart idezik fel emlékmében. A tréningeket is érdekes volt figyelemmel ki-

FODOR-féle vívóterem Koronaherceg-u. 3.

sérni. Sajnos, az amerikaiak közül csak nagyon keveset láthatunk tréningben, mert a futók nem bírták ki London nedves klímáját s a tengerpart mellé mentek Brightonba tréningezni. A súly-atleták azonban reggelenkint a Stadionban dolgoztak s azokat alkalommal volt figyelemmel kísérni. A főérdeklődés természetesen *Rose*, a súlydobó világrekorder felé fordult. A benyomás, amit rám gyakorolt, néhány szóval vissza tudom adni: „*Lomha óriás*.” Van legalább két méter magas s lábai határozottan x-be hajlanak, erősen kifejezett hassal. Dobásai azonban imponálóak. Stílusa olyan, mint a kicsibbik *Mudin*-é, illetőleg fordítva, a kis *Mudin*é olyan, mint *Rose*-é. A fordulást azonban villámgyorsan hajtja végre és nagyot nyögve, rettenetes erővel dobja ki a súlyt. Saját szememmel láttam egy 15.21 cm.-es dobását. Tőle a súly-világbajnokságot nem lehet elvitatni. Hatalmas alak *Coe* is, aki szintén 14 m.-en jóval felül dob. Igazán csodálatos képességű atléta az amerikai *Garrels*. Magas, nehéz alak, duzzadó izomzattal. A súlyt 14 m.-en, a diszkoszt 41 m.-en felül dobja s amellettt Amerikában a 120 yardos gáthban már 15.1 mp.-es időt ért el. Láttam *Flanagan* is kalapáscsot dobni. Az amerikai rendőr nehéz, tömött ember s kb. 166 cm. magas, hatalmas karokkal s olyan lábbal, amely a korintusi oszlopokkal vetekszik. A kalapáscsot feje fölért úgy forgatja, hogy csak egy homályos körkép látszik.

Méltó társa *Mc. Grath*, aki jelenleg a kalapáscsot világrekordot tartja. *Mc. Grath* valamivel magasabb mint *Flanagan*. Nagyot haladt itt *Hoor* a diszkoszvetésben s már ismételtén dobott 42 m.-t. A Stadionban legnagyobb számmal a svédek szoktak tréningezni. A mi gerelydobóink ismételtén együtt tréningoztak a svédekkel s fölényről nem igen lehet szó. Lemming nincs valami jó formában s eddigi tréning közben nem tudott egyetlen egyszer sem 50 m.-en felül dobni. Sajnos, a mieink sem. Az utolsó napokban érkeztek meg a francia és olasz versenyzők, ugy, hogy most 19 nemzet: (Ausztria (Krojer, Schöneck), Belgium, Csehország, Dánia, Franciaország, Németország, Görögország, Hollandia, Magyarország, Olaszország, Norvégia, Svédország, Finnország, Amerika, Ausztrália, Kanada, Délafrika és Nagy-Britannia van versenyzőikkel képviselve. A versenyzők számát kb. kétezerre teszik.

Magyar versenyzők a Polytechnic Harriers versenyén.

London, 1908 július 12-én.

A magyar uszóstaféta győzelme!

Bodor harmadik lesz a 880 yardos hendikepben.

A Londonban való megérkezés után versenyzőink mindannyian hamarosan tréningbe állottak s különösen atlétáink azon része, kiket *Lauber* Dezső a MOB. titkára a Polytechnicum sportosztályának, a Politechnic Harriers július 11-iki versenyére benevezett. Általában mindnyájan nagy várakozással néztünk e verseny elé, mert ez volt egyrészt próbaköve futóink képességének, másrészt pedig ez után könnyen lehetett mérlegelni azt, hogy az utazás és idegenben való tartózkodás milyen mértékben hatott ki versenyzőinkre. A Londonba kirándult magyarok ennek megfelelően teljes számban keresték fel a Stadiont. Magát a versenyt tulajdonképpen nem is lehet versenynek nevezni, hanem még legjobban a sportkarneváll név illik rája. A program hatalmas volt. Felölelte majdnem mindazt, amit csak a Stadion egyes pályáin bemutatni lehet. Athletika, uszás, kerékpár, boks, műugrás és torna, a legkülönbözőbb változatban szerepeltek. Emellett legnagyobb baj még az volt, hogy a fent felsorolt versenyek majdnem egyszerre bonyolították le. A pálya igazán a bábeli zűrzavar képét nyújtotta, pedig meg kell állapítani azt a tényt, hogy a látszólagos zűrzavar dacára a legnagyobb rend uralkodott.

Festői képet nyújtott a Polytechnic H. női osztályának tornászcsaportja, kik sötét kék tornász dreszben, térden felül érő aljban mindenkinek figyelmét lekötötte. Körülbelül 120-an lehettek s a szebbnél-szebb gyakorlatokat mutatták be. E napon s a verseny keretében folyt le a Polytechnic A. és a francia Stade Français klub közti mérkőzése is, és a franciák iránt megnyilvánult szimpátia erősen bizonyítja az „*entent cordial*” erejét. Mikor a klubközi mérkőzés befejeződött (a többi verseny még folyt), az angol tornász leányok három tömör tömböt képeztek, melynek elején piros, fehér és kék, óriási vitorlaszerű zászonnal a francia lobogót formálták ki, miközben 200—250 technikus s leányokkal együtt a franciák nemzeti dalát, a Marseilles-t énekeltek a hatalmas, mintegy 15—20 ezerfős közönség tüntető hurrázása mellett. A klubközi mérkőzést ez alkalommal az angolok nyerték meg, ez alkalommal másodsor. Eddig három ilyen klubközi mérkőzésük volt: 1906-ban Chiswickben, a P. H. pályáján a franciák 5:2, 1907-ben Párisban, St. Cloud-ban, az angolok nyerték 5:2 arányban. Az eredmény ismeretes, mert azt már a N. S. mult számában hozta.

A verseny atletikai része a 120 yardos sifutás hendikeppel kezdődött. Előben a versenyszámban *Simon*, *Rác* és *Wiesner* indult. Sajnos, a hendikeper nem állott feladata magaslatán s a hendikepeket nem készítette azzal a gondolat, amelyet ilyen nagy szabású hendikep-verseny igényelt és megérdemelt volna. *Simon* 3, *Wiesner* 4, *Rác* 5 yardról indult. A hendikepeket esekélyességét azzal okolták meg, hogy a magyarok képességét még nem ismerik. Azonban a magyarok kis hendikepje mellett a többieknek olyan óriási előnyei voltak, hogy győzelmi esélyeik még az előfutamokban sem lehettek. Itt láttam futni a kanadai *Kerr*-t is, ki sketrsről előfutamat 12.2 mp. alatt nyerte. A hendikep gyengeségét bizonyítja legjobban, hogy a döntőt *Lindsay-Wattson* 10 yardról 11.6 mp. alatt, vagyis a világrekordnál $\frac{1}{2}$ mp.-el jobb idő alatt nyerte. *Kerr* nagyszabású futó. Magas termet, pompás lábak, karesu, de erős felsőtesttel. Lábat teljesen kinyújtja s rendkívül gyorsan szedi. Most egyik favoritja a 100 m.-es világbajnokságnak. *Simon* kissé megmerevedett a hossza ut alatt s az első 15—20 m.-en alig haladt valamit. A vége felé azonban gyönyörűen nyomult fel s alig 1 yarddal lett második *Judd* mögött, ki 7.5 yardról indult. A 880 yardos hendikepben indult *Bodor* és *Nagy* is külön-külön előfutamban. Nagy még nagyon távol van hazai formájától. A verseny elején a fél távolságig jól tartotta magát, de 28 yardról indulván, nagyon sokat kellett behoznia, ugy, hogy állóképessége a végén felmondta a szolgálatot és nem tudván finiselni, a versenyt feladta. Hazai legjobb formája mellett helyezve lehetett volna, tekintve, hogy ezt az előfutamat 1 p. 59.4 mp. alatt nyerték. Az utolsó előfutamban indult *Bodor*, s jó ítélőképességgel futván, könnyű végspurttal az első 6 között foglalt helyet magának. A döntő ránk nézve meglepő eredménnyel végződött. Az előfutamok győztesei olyan könnyűséggel mentek végig a távon, hogy igen erős idő volt várható s részünkről *Bodornak* nem igen volt esély adható, még hazai legjobb formája alapján sem. *Bodor* azonban erősen reánk cáfolt, mert hazai legjobb formáját messze túlhaladta itteni eredménye. 400 m.-nyire a cél előtt még teljesen verve látszott lenni, mikor fokozatosan felnyomulva, mesés végspurttal egymás után hagyja el az előtte lévőket s a győztes *Judd*-tól (Poly. H.) alig 3 m.-nyire végez a harmadik helyen. Az idő 1 p. 54.4 mp. azt bizonyítja, hogy *Bodor* futása legalább is megfelelt egy 1 p. 58.4 mp.-es félalognak, amire gondolni egyáltalán nem mertünk volna. E versenyben indult *Just* az egyetemi futó is, ki az angol bajnokságot nyerte egy héttel azelőtt, de a versenyt, miután alig hozott be jelentősebb előnyöket, feladta. A 120 yardos gáthban tőlünk *Kovács* indult horribilis hátránnyal, 17 yarddal. Az ő előfutamban indult *Kenneth Powell*, a híres

Világra szóló magyar találmány!

let a legöregebb egyén fel- a haj természetét előidézzi, a ritka és rövid hajzatot pe- hosszúra me nőveszti Ugyan az jesen kopasz fején is hajszálak magyát képező anyagnak felfedezése alapján készítve. A „Haj- védő Sámsonid” a hajhullást megszünteti. A „Haj- sonid” növesztő Sámsonid” néhány heti használat után az utasítás betartása mel- dig dus sürény teszi és igen nagy hatású. Ára a rendkívül becses hajmagvakat tartalmazó „Hajtermő és haj- feltalálónál és egyedül készítőnél: Dr. Hollosy Istvánnál. Budapest, VII., Hársfa-utca 36. szám.

cambridge-i egyetemi gátfutó bajnok, ki jelenleg 15.4 mp.-el az angol rekordot tartja. *Kovács* nagyszerűen futott és 18²/₁₀₀ másodperc alatt előfutamat megnyerte, úgy hogy Powell alig hozott be neki 1.5 yardot. E jó eredmény alapján már valami jó helyezésre reménykedtünk, mikor az utolsó előfutamban Kirk, hátrány nélkül indulván, 17.6 másodp. alatt győzött. A Döntőben, *Kovács* a 2. gátat olyan rosszul vette, hogy bokája teljes erővel odacsapódott a gáthoz s erősen megsérülve teljesen visszaesett. A győztes ideje 17.4 mp. volt s kb. 7—8 m.-rel feltartva nyert. Ez a handikep sem vált csinálója becsületére. Atlétikai szereplésünk ezzel befejezést nyert. Hátra volt még az uszóstafétánk a négy-szer 80 m.-es hendikep-versenyben. Az előnyosztás nem volt biztató ránk nézve. Meg kell jegyezmem, hogy mikor a Polytechnic II. igazgatósága megtudta, hogy a magyar staféta indulni fog, szinte olvadozott az örömtől, nem győzvéen hangoztatni, hogy ez a versenyszám lesz a nap szenzációja. Valószínűleg ez volt a hendikep véleménye is, mert kegyetlenül elbánt velünk. Összesen három előfutamban 11 csapat indult s a legkisebb előnyt, 37 mp.-et a Cygnus SC. kapta, utána másodikként a Boro of Fulham SC. jött 56 mp.-el. Az előnyosztás a City of Westminsternél végződött, mely csak 90 mp. előnyt kapott. A start előtt vezetőségünk kissé ráijesztett a Poly II. intézőségére, s azok közbenjárva a hendikepernél, ez nagy kegyesen 4 mp.-nyi startot engedélyezett. Erre épen szükségünk volt, mert különben az első előfutamat, melyben a Boro of Fulhammal, Halmay pompás finise után holtversenyben érkeztiünk, alighanem elvesztettük volna. A döntő en a klasszisz már teljesen érvénybe lépett. Önyöd kezd s hamarosan redukálja az óriási előnyöket, melynek legnagyobbika kb. 50 m. felé járt. Önyödyt *Las-Torres* váltja fel, ki az előfutamban kissé indiszponáltan uszott, de most gyönyörűen haladt s kemény méteket szedvén le, adja át az uszást Munknak. Munk szépen szelte a habokat, s mikor Halmay felváltotta, neki már csak 20 m. behoznivalója volt. Halmay hatalmas fejese ebből mindjárt leszedett 4—5 m.-t, s mikor a fordulóhoz érkezett, már éreztük, hogy a verseny meg van nyerve, dacára, hogy *Hodges* (Boro of Fulham), legveszélyesebb ellenfelünk hatalmas finist produkált. *Halmay* szinte a víz felett uszott s a cél előtt 20 m.-el egy magasságba húzódván vele, 5—6 m.-rel nyerte. A közönség bőségesen honorálta a mesés küzdelmet, amit csapatunk ki is érdemelt. Mi magyarok sem maradtunk hangtalanul s egy pár akorddal szintén megtoldottuk a zsvajt. Ez a nap nekünk jól sikerült.

Nem volt utolsó látvány a svéd származású hivatásos műugróknak, Miss *Ebba* Gjsico-nak a 10 m. magas állványról bemutatott műugrási gyakorlatai sem. Igazán bátor szív kell ahhoz a merész ugrásokhoz, amelyeket végrehajtott. Pompás természetű nő lévén, az egyes ugrásokba valóóságos plasztikai szépségeket vitt belé s annyi bájjal és precizitással hajtották azokat végre, hogy a szem nem tudott elfordulni tőle, dacára, hogy azalatt érdekes atletikai és uszóversenyek is folytak. Az újdonság ingerével hatottak a boxmérkőzések is. Kegyetlen sport. Sok ügyességet, erőt, kitartást és kombinációképeséget igényel. Kezdetben, mikor még mindkét fél friss erőben van, határozottan szép. Ilyenkor a nehéz ütések még ritkábban találják célt. A küzdelem folyamán azonban, mikor az egyik fél lassan lankadni, a másik pedig fölénybe kezd jutni, bestiális, sőt néha utálatos is. Az egyiknek már szája, orra vérzett s a másik mind erősebben és erősebben támadja. Hatalmas ütés az állkapására. Megtántorodik és elterli a földön. A bíró olvassa a másodperceket. Ha 10 íg fel nem kel, legyőzött. Feltápáskodik a nyoleadikra. Az egyik, a jobb kondícióban lévő forszírozva a tempót, a másik huzza, mert a háromperces round eltelté után 1 perc pihenő van. Mindkettő a kötélerítés sarkába vonul. Mindegyiknek van egy segítője, ki az egy pere szünet alatt hatalmas vizes szivacsosall lemossa a küzdő arcát, majd kézrefogván a lepedőt, a szünet végéig legyezetgeti s új erőt önt beléjük. Újra egymásnak

mennek, míg végre az egyik olyan hatalmas ütést kap, hogy összeesik. Ez a vége. Akkor aztán nekiesnek orvosok masszőrök s újra lábra állítják. A közönség meg ordít vagy üvölt. Nagyon tetszik neki. Engem utálat fogott el.

A verseny után díjkiosztás következett, melyre a boxoló-emelvény szolgált. Elsőnek a franciák díját adták ki. *Lord Amphill*, a verseny védnöke, hatalmas beszédet mondott franciául, mely természetesen az Angliában most divatos jelszóval „*Vive l'entent cordial*”-al végződött. A franciák vezetője természetesen egy négy hosszabb beszédben válaszolt. A díjak valósággal fejedelmi szépek voltak. A leg szebbeket, a hatalmas ezüst serlegeket, a boxolók kapták. Senki sem irigyelte tőlük. Ugyancsak megszolgálták. A mieink közül a négy uszó egy-egy nagy tokban, pompás evészkészleteket, míg *Bodor* nagyértékű ezüst tea-készletet nyertek.

Az Olympiász.

London, 1908 július 13.

(Első nap hétfő.)

Az első napi program a király jelenlétére való tekintettel úgy volt összeválogatva, hogy azokban főleg az angolok dominálhassanak. Ezt a célt szolgálták az 1500 m. síkfutás és a 400 m.-es uszás előfutamai. Az első és második 1500 m.-es előfutamat amerikaiak nyerték, amely körülményt a yankek igen jó omennek tekintenek. Az előfutamban elért eredmények közül legjobb *Hallows*, az oxfordi futó 4 p. 3.4 mp.-es eredménye, melyet az olasz *Luighi* ellen való rettenetes küzdelem eredményeképpen ért el, az olaszt nagyon kicsi yarddal verve meg. Eredmények:

1500 m. síkfutás.

Olimpiai rekord: 4 p. 5.6 mp. I. D. Lightbody, St.-Louisban 1904. Angol rekord: 3 p. 59.8 mp.; H. A. Wilson 1908.

I. előfutam: 1. I. P. Sullivan (Amerika) 4 p. 7.6 mp. 2. Lightbody (Amerika) 4 p. 8.6 mp. 3. Meadows (Canada) 4 p. 12.2 mp. Indultak még: F. A. Knott (angol), B. de Fleurac (francia), Dahl (Norvégia), *Bodor* Ödön (Magyarország), de Keyser (Hollandia). Meadows megy az éle start után, majd sokáig de Fleurac vezet, *Bodor* valamivel hátrább. Az utolsó körnél *Smith* vezet utána a két amerikai és *Knott*. A két francia és *Bodor* már egészen visszaestek s de Fleurac hamarosan fel is adta, 300 m.-rel a cél előtt Lightbody előre tör, Sullivan és Knott-al a nyomában. Az egyesbe való befordulásnál *Knott* az élen van és már győztesnek látszik, mikor Sullivan és Lightbody óriási erővel előre törnek és az angol, ki már teljesen kifutotta magát, lehúzzák. *Bodor* küzdelemben becsátkozik Keyser-rel és azt le is győzi. *Bodor* ideje 4 p. 14 mp. volt.

II. előfutam. 1. M. W. Sheppard (Amerika) 4 p. 5 mp. 2. Halstead (Amerika) 4 p. 5.6 mp. 3. Butterfield (Anglia) 4 p. 11.8 mp. Indultak még: Lee (Anglia), Lynch (Ausztrália), Hesse (német), K. Neilson (Dánia).

Start után mindjárt Sheppard megy az éle Lee, Lynch és Halstead pedig közvetlen mögötte. Ez a helyzet nem változott az utolsó körig azzal a különbséggel, hogy Lee került az éle, mögötte Butterfield, Sheppard és Halstead. A kör közepe táján Halstead előre tör s kerülből 6 yarddal vezetett, de a többi csakhamar ismét felzárkozott s egy hatalmas finis eljelei mutatkoztak. A cél egyesbe érve azonban a két amerikai maradt csak a küzdelemben, a két angol teljesen kifulladásra visszasett. Óriási küzdelem után Sheppard I tiszta yarddal verte honfitársát, Sheppard pompás futása óriási meglepetés, mert eddig ezen a távon soha még jelentősebb eredményt nem ért el, Sheppard eredménye olimpiai rekord.

III. előfutam. 1. N. F. Hallows (Anglia) 4 p. 3.6 mp. 2. E. Lughfi (olasz) 4 p. 3.8 mp. Indultak még: M. Cartesegno (olasz), F. H. Riley (Amerika) és E. Bjorn (norvég). Lövés után Cartesegno megy az éle s igen meleg tempót diktál. Az olasz vezető helyét az utolsó körig megtartja, mikor is honfitársa, Lughfi megy az éle, Hallows, aki eddig az utolsó helyen feküdt, lassankint felnyomul 250 m.-nyire a cél előtt Hallows már az élen van. Az olasz ügyetlenül már finiselnél kezd s el is hagyja az oxfordi futót egy yarddal. Az oxfordi azonban ismét belefekszik s 100 m.-en keresztül mell-mell mellett mennek, míg végre 30 m.-re a cél előtt az angol 1 yardot kieroszakol, amit a célszalagig meg is tart. Ideje ismét új olimpiai

A „Sámsonid“ kapható még: **Török József** Király-utcai és Andrássy-utcai gyógytárában, a Deák Ferenc-tér 4. szám alatti gyógytárában és **Szöllősy István** urnak Budapest. I. Krisztina-körút 119. Megrendelhető az összes helybeli és vidéki gyógytárában. **Hogy ezen valóban csodaszor a haj ter-ését előldözi még a legzöregebb egyének teljesen kopasz fején is, álljon itt a következő elismerő-levelet:** T. E. k. dr. Hollósy István urnak Budapest. — Ezelőtt harminc évvel, igen sirú hajama és egy asványvíz-fürdő kurájának hosszabb használata folytán teljesen elvesztettem pár hét alatt. Mult év végén jutottam hozzá az ún által feltalált hajtermőhöz. A „Hajtermő“ es növesztő Sámsonid“ használata folytán ma már 43 cm. hosszú gesztenyebarna és vastag hajfonatom van, s remélem, hogy 78 éves korom dacára visszanyerem egy méternél hosszabb, dus hajamat. Budapest, 1908. július 10. Tisztelettel **Özv. Klein Henrikné.** — A fenti levélben foglalt tények valóságát és az aláírás hittelességét mi alólították kik a 78 éves s nálunk lakó urasszonyt évtizedek óta ösmérjük, igazoljuk. Budapest, 1908. július 12. **Özv. Reiznerné, Fleisch Berta, Fleisch Lipót.** MAV. tisztviselő. (VII. kerület, Izabella-utca 23. szám alatt.

London, 1908 július 14.

(Második nap, Kedd.)

rekordot jelent, melyvel csakhamar kioltotta Sheppardnek néhány perccel előbb felállított olimpiai rekordjának életét. Az olasz Lungli olyan formát mutatott, melyvel a legkiválóbb középtávfutók sorába emelkedett. Ha több itélőképességgel fut, megverhette volna ellenfelét. Az angol közönség óriási tapsviharral fogadta az első angol győzelmet.

IV. előfutam. 1. E. V. Loney (Anglia) 4 p. 8,4 mp. 2. H. L. Coe (Amerika) 4 p. 9,2 mp. 3. I. Mc Gough (Anglia) 4 p. 16,4 mp. Indultak még: S. Demetrios (görög), G. Dreher (francia).

A skót Mc Gough állott lövés után az élre, bebendazsított lábakkal s utolsó körig ő is vezetett. Az amerikai és Loney itt felnyomulnak s hárman mennek egy esőmóban 250 m-ig a cél előtt. Loney itt megbötlik s úgy látszott, mintha megtráult volna valamije. Azonban bátran belevágott s az amerikaiat az egyesben ismét beérve, erős küzdelem után 2 yarddal legyőzi.

V. előfutam. 1. J. Tait (Canada) 4 p. 12,2 mp. 2. Nagy József (magyar) 4 p. 19,6 mp. 3. F. Swanström (fín.) 4 p. 25,2 mp. Indult még A. G. Ragumeau (francia).

A kanadai lövés után az élre megy s végig vezet az egész társaságot egészen a harangszóig. Ragumeau a második, Nagy a harmadik helyet foglalván el. 400 m-rel a cél előtt Ragumeau az élre akart nyomulni, de a kanadai Tait fokozta az iramát és nem engedte. Nagy itt még egészen közel volt. Ragumeau látván a kanadai fölényét a versenyt feladja. A kanadai innen kezdve már mindig fokozottabb tempóval halad és 50 yarddal győz, nagyon rossz harmadik.

VI. előfutam. 1. J. E. Deakin (Anglia) 4 p. 13,6 mp. 2. Breynnek (német) 4 p. 30 mp. 3. Vosbergen (Holland) 4 p. 38,2 mp.

Nagyon lassu előfutam, mely az angol igen könnyű győzelmével végződik. Deakin könnyen veszi a dolgot s csak 250 m-nyire a cél előtt kezd spurtolni mikor is a németet 75 yarddal veri. 50 yarddal harmadik.

VII. előfutam. 1. H. A. Wilson (Anglia) 4 p. 11,4 mp. 2. J. Bouin (francia) 4 p. 17 mp. 3. Galbroith (Canada) 4 p. 20,2 mp.

A kanadai megy az élre és csinálja a tempót, amely minőségében egészen az utolsó körig meg is marad. Itten Wilson és a francia elhúzódnak s az angol 1 mfd.-es bajnok csak 200 m-nyire a cél előtt kezd igazán dolgozni, mely távon könnyen jó 30 yarddal veri a franciát.

VIII. előfutam. 1. J. F. Fairbairn-Crawford (Anglia) 4 p. 9,2 mp. 2. E. M. Dahl (svéd) 4 p. 10,4 mp. 3. H. Braun (német) 4 p. 18,2 mp. Indultak még: O. Larsen (norvég), F. Delloye (Belgium), E. A. Anderson (svéd) és Fitzgerald (Canada). Braun futása iránt nagy volt az érdeklődés, mert a németek megérkezésük után annyi mindenféle hírt terjesztettek róla, hogy ha a fele igaznak bizonyul, ugy Braunnak ma már világbajnoknak kellene lennie. Lövés után Braun és Dahl mennek a vezető helyre, Crawford-dal mögöttük szorosan felzárkózva. Az utolsó körben a tempót lényegesen erősítik s itt még mindig Braun van elől. Mikor az utolsó fordulat elérték, az angol Crawford felnyomul az első helyre, de Dahl beléje kapaszkodik s vele megy. A német itt már teljesen kész volt s mind jobban visszaesett. Az egyesbe érkezőn, Crawfordnak már látszólag nyert versenye volt, midőn a kiváló svéd emberfeletti erővel előre tör. Az angolban azonban még több volt s erős végsőspurt után három yarddal győzött. Braun teljesen kifutotta magát s mikor a célon áthaladt, összeesett.

Minden előfutamból csak a győztes megy a döntőbe.

Az előfutamok győztesei:

1. Előfutam: I. P. Sullivan (Amerika) 4 p. 7,6 mp.
2. Előfutam: M. W. Sheppard (Amerika) 4 p. 5 mp.
3. Előfutam: N. F. Hallows (Anglia) 4 p. 3,4 mp.
4. Előfutam: E. V. Loney (Anglia) 4 p. 8,4 mp.
5. Előfutam: J. Tait (Canada) 4 p. 12,2 mp.
6. Előfutam: J. E. Deakin (Anglia) 4 p. 13,6 mp.
7. Előfutam: H. A. Wilson (Anglia) 4 p. 11,4 mp.
8. Előfutam: J. F. Fairbairn-Crawford (Anglia) 4 p. 9,2 mp.

A parádénak vége. Kezdődik a komoly munka. Végre, ma már valamivel jobb idő is van. Kora reggel ugyan erősen esett, de később kiderült s a viszonyokhoz képest elég kellemes nap volt.

A versenyek mindennap délelőtt kezdődnek 10 órakor és délután 1 óráig, majd délután 3 órától este 6 óráig tartanak. Azt, akit a kötelesség teljesítése fűz a Stadion ülőhelyeihez, nagyon megviseli ez a hosszú versenynap. A rengeteg versenyszámok lebonyolítása miatt egyszerre három verseny is folyik. Az eredmény kihirdetése táblán történik, rettenetes gyorsasággal. Egy pillantással elkészni s már letröfölt táblát lát az ember, ami annyit jelent, hogy futkoshat az ember eredmény után. A sajtó információja nagyon gyenge. Az udvariasság nem erős oldala az angol sajtó-intézőségnek, mert a legjobb helyeket csak mauc számúra foglalják le. Rend nincs a Stadion belső pályáján. Egyik barátom összeolvasta, hogy a versenypályán, kedd reggel, a versenyzőkön kívül 500 és egynehány ember tolongott, akik közül 95 perccel egészen jogtalanul került oda. A versenyek egymásutánjának a lebonyolítása természetesen semmi kívánni valót nem hagy maga után; ez percnyi pontossággal történik s aki nem jelentkezik, azt könyörtelenül szkreceselik.

Ma voltak az első döntő mérkőzések is. Amerika jól indul. Amint tegnap Sullivan az 1500 m-ben, a Stadionban lefolyó sportok első előfutamát Amerikának nyerte, ugy Flanagan az első döntőt, a kalapácsvetés világbajnokságát Amerikának nyerte. Ez az első döntő délelőtt folyt le, esődátatosan kis közönség előtt. Az idő pedig, mint említettem, elég kedvező volt s mégis az óriási Stadionban legfeljebb ezer potyajegyes lézengett s az amerikaiak vagy négyszázan. Mikor felrepült az árchoera a negyedik olimpiádon legelsőnek a csillagos lobo, az egy esőmóban ülő amerikaiak valóságos állati üvöltésben törtek ki. Hosszu, elnyújtott, keselyűszerű sivítások az ember veséjéig hat. Emellett a zsebkéblől előkerülnek a kisebb-nagyobb zseb-zászlók, amelyekkel a rikoltozóshoz a taktust lengetik. Ez a jelenet megismétlődik még egyszer, mikor a győztes versenyző levonul az öltözőbe, melyhez az ut az amerikai tribün mellett vezet el. A kalapácsvetés világbajnoksága, hatalmas küzdelem után Flanagan javára dől el Mc Grath-al, a világrekorderrel szemben, 51,92 m-es dobásával új olimpiai és angol rekordot állítván fel. A dobási és ugrási számok mind külön csoportokban bonyolítottak le s az a három kerül a döntőbe, akiknek az összeseket figyelembe véve, legjobb eredményük van. A kalapácsban a csoportdobásoknál Mc Grath vezetett 51,17 m-es dobásával, de míg Flanagan a döntőben javított, addig a másik amerikai nem tudta túlszárnyalni csoportbeli dolását. A harmadik a kanadai Walsh lett, az angolok teljesen kiszorulván ebből a döntőből.

A keddi nap kétszer látta az amerikai csillagos lobo, az ég felé szaladni. Az angolok rosszul számítottak. Az 1500 m-es sikfutást egyesben azért tették mindjárt a második nap döntő versenyének, hogy az angol győzelem kedvező hatást gyakoroljon az angol közönségre. Mindenki Wilson és Hallows közé helyezte az 1500 m-es bajnokság sorsát. Az előbbinek az angol 1 ang. mfd.-es bajnok eredmény alapján, az utóbbinak a próbaversenyen elért 4 p. 3,4 mp.-es ideje alapján volt győzelemre kilátása. S hogy egyik sem, hanem az amerikai Sheppard nyerte, eltekintve attól a szép futástól, amelyet a döntőben produkált, az angol futók rossz meneszírozásában leli magyarázatát. Wilson képessége ismeretesek voltak. Az 1500 m-es angol próbaversenyt 3 p. 59,8 mp.- az angol 1 ang mfd.-es bajnokságot 4 p. 20,4 mp. alatt nyerte. Az iramot tehát bírja, csak maga nem tudja azt fokozni. Mert az is bizonyos, hogy finishben, ha az amerikai odáig jut, ott már nem igen lehet megverni. A

KODAK

gépek elismert elsőrangú kamarák.

Napfény melletti előhívó készülékek 6:50 K.-tól feljebb.

Minden jobb szaküzletben kaphatók.

KODAK, Gesellschaft, m. b. H. Wien, I., Graben No. 29.

tempő azonban aránylag gyenge volt s a cél előtt 200 m.-rel még mind együtt voltak. Wilson itt erősen belefeküdt s előre is tört, de a célegyenesben kétszer hátranzétt s ezzel veszítette el a versenyt. Az angolok azonban a 3500 m.-es gyaloglással, és a 20 km.-es kérékpár-verseny megnyerésével kiegyenlítették s ezzel megosztották a második nap dicsőségét. Mindamelllett igen nagy volt a lehangoltság, mikor az angol krek vereséget szenvedett. Azt azonban, hogy mit műveltek az amerikaiak, mikor Sheppard, a klasszikus távon legyőzte az angolt, meg sem próbálom leírni. Gyenge az én tollam ahhoz. A keddi atletikai eredmények a következők:

I. Kalapácsvetés.

Olympiai rekord: 51,23 m., Flanagan (Amerika) St. Louis 1904. *Angol rekord:* 50,11 m., Gillis (Amerika) 1908. *Világrecord:* 52,91 m., M. Grath (Amerika), Canadában 1907.

Világbajnok: 1. I. Flanagan (Amerika) 51,92 m. 2. M. I. Mc Grath (Amerika) 51,17 m. 3. C. Walsh (Canada) 48,49 m.

I. osztályban: 1. C. Walsh (Canada) 48,49 m. 2. Talbot (Amerika) 47,84 m. 3. Lemming (svéd) 43,04 m. Indult még Lindsay—Watson (angol), Sherman (Amerika), Murray (angol).

II. Osztályban: 1. T. R. Nicolson (Anglia) 48,70 m. 2. Jorr (Amerika) 46,93 m. 3. Fyffe (angol) 37,34 m. Indultak még: Olsson (svéd), I. Mudin (magyar), Agger (dán), May (Anglia), Wagner (Sweiz) és Uetwiler (német).

III. osztályban: 1. Mc Grath (Amerika) 51,17 m. 2. Flanagan (Amerika) 50,46 m. 3. Gillis (Amerika) 45,63 m. Indult még: H. A. Leek (angol).

Érdekes dolog, hogy a három első helyezett, mind ír származású és Amerikába vándoroltak, Flanagan ezzel a harmadik világbajnokságát nyerte folytatólagosan.

II. 1500 m. síkfutás döntő.

Világbajnok: M. W. Sheppard (Amerika) 4 p. 3,4 mp. 2. H. A. Wilson (Anglia). 3. N. F. Hallows (Anglia). 4. J. Tait (Canada). 5. Fairbairn—Crawford (Anglia). 6. Deakin (Anglia). 7. J. P. Sullivan (Amerika). 8. E. V. Loney (Anglia).

Crawford elég erős tempóba vezette az első kört. Mindjárt utána Loney, Tait és Hallows. A második kör elején Loney ment az élre, szorosan egymás mellett Crawford, Wilson és Sullivan-nel. Itt az iram már nagyon gyengült, Loney rossznak bizonyulván azon feladata teljesítéséhez, hogy erős iramot diktáljon. Az utolsó kör túlsó egyenesén Wilson, Hallows kíséretében előre húz és rettenetes tempót diktál, de már későn. Megszökik ugyan és az egyenesbe Sullivan és Hallows előtt 8 yarddal, Sheppard előtt pedig 10—12 yarddal vezet, mikor a kb. 120 m. hosszú célegyenesbe befordul. Az amerikai Sheppard itt azonban, miút egy orszólan tör előre és óriási lépcsővel mindjában felnyomul, Wilson még erősen vezet, de kétszer hátra néz s ez okozza veszét. Az amerikai felhúz. 20 m.-rel a cél előtt befogja Anglia reményét, 8—10 m.-en keresztül mell-mell mellett folyik a rettenetes küzdelem, mikor az angol őszerepen s a szívósabb amerikai az amerikaiak szinte hihetetlen ordítása mellett 2 yarddal győz. Egyik amerikai újságíró táviratát akarván feladni, nagy sietségben a lépcső mellé lép, s hason érkezik a tribün aljára. Észre sem veszi, hogy nem normális uton érkezett le s tovább siett.

Eddigi győztesek:

1896. E. H. Fieck (Anglia), Athén 4 p. 33,2 mp.
1900. C. Bennet (Anglia), Páris 4 p. 6 mp.
1904. J. D. Lighbody (Amerika) St. Louis 4 p. 5,4 mp.
1908. M. W. Sheppard (Amerika) London 4 p. 3,4 mp.
Olympiai rekord.

III. 3500 m. gyaloglás.

Első olimpiai kiírás e távra.

1. *clófutam.* 1. G. E. Larner (Anglia) 15 p. 32 mp. 2. H. E. Kerr (Ausztrália) 16 p. 2,2 mp. 3. W. J. Palmer (Anglia) 16 p. 33 mp. 4. P. Gunia (Németország) 16 p. 38 mp. 5. Sarel (Anglia) 17 p. 6 mp. 6. Hajme (Dán) 17 p. 23,4 mp. 7. Götze (Holland) 17 p. 37,8 mp. és B. C. Brown (Anglia), ki diszkvalifikáltatott szabálytalan gyaloglás miatt, 120 yarddal könnyen nyerve.

2. *clófutam.* 1. E. J. Webb (Anglia) 15 p. 17,2 mp. 2. Westergaard (Dánia) 17 p. 7 mp. 3. Rothmann (Svéd) 17 p. 40,2 mp. 4. Winkelmann (Hollandia) 17 p. 57,6 mp. 5. Drubina (magyar) 18 p. 44,6 mp. 6. Ruimers (Hollandia) 18 p. 44,6 mp. Indult még Quinn (Amerika) és Reid (Anglia), kik diszkvalifikáltatottak. Webb mindjárt élre megy és az első kör után 15 m.-rel vezet Westergaard előtt, Óriási fölényvel nyerve. Drubina és Ruimers 550 m.-rel hátrább.

3. *clófutam.* 1. G. Goulding (Canada) 15 p. 54 mp. 2. R. Harrison (Anglia) 16 p. 4,4 mp. 3. Rowland (Ausztrália) 16 p. 8,6 mp. 4. E. E. Larner (Anglia) 16 p. 10 mp. 5. J. Butler (Anglia) 16 p. 17 mp. 6. R. Wilhelm (német) 17 p. 33,8 mp. 7. Hnijgen (Hollandia) 17 p. 43 mp. Indult még Yeoumans (Anglia) szabálytalan gyaloglás miatt diszkvalifikáltatott, 45 yarddal első 10-el harmadik, Döntőbe az előfutamok első három helyezette jutott.

Döntőben:

1. G. E. Larner (Anglia) 14 p. 55 mp.
2. E. J. Webb (Anglia) 15 p. 07,4 mp.
3. H. E. Kerr (Ausztrália) 15 p. 43,4 mp.
4. G. Goulding (Canada) 15 p. 49,8 mp.
5. A. E. M. Rowland (Ausztrália) 16 p. 7 mp.
6. C. P. M. Westergaard (Dánia) 17 p. 21,8 mp.
7. E. Rothmann (Svédország) 17 p. 50 mp.

Indultak még R. Harrison (Anglia) és W. J. Palmer (Anglia). Start után Webb megy az élre Harrison és Goulding-tól követve. A második kör után a győztes Larner is felhúzódik és Webb-el együtt nyak-nyak mellett mennek. Az első mfd. ideje 6 perc 44 mp., Larner egy lépéssel előbb lévén. Kerr 7p.-el harmadik, Larner erősítvén tempóját mindjában elhúz, úgy hogy 2 ang. mfd.-es ideje 13 p. 43,4 mp., míg Webb-é 13 p. 53 mp. és Kerr-é 14 p. 22 mp., Goulding-é 14 p. 33 mp. és Rowlands-é 14 p. 44 mp. volt. Az egyenesbe érve Larner gyönyörű végspurtot csinál és 50 yarddal győz.

IV. 3. ang. mfd.-es csapatverseny.

(Nemzetekint 5 indulhat, 3 számít).

Első olimpiai kiírás.

Angol amatőr és világ rekord: 14 perc 17,6 mp. A Shrubbs 1903. aug. 3.; Horsham, Amerikai rekord: 14 perc 39 mp. W. D. Day, 1903 szept. 4.; New Jersey.

1. *clófutam:* H. A. Wilson, A. J. Roberston, W. Coales és J. E. Deakin (Anglia mind a négy) holtversenyben elsők. Idő: 15 perc 5,6 mp. 5. P. Paghiani (Olaszország) 15 perc 22,6 mp. 6. M. Cartesegno (Olaszország) 16 perc 26 mp. 7. Vosberger (Hollandia) 17 perc 15,8 mp. 8. Wakker (Hollandia) 17 perc 46,4 mp. Futottak még: E. Giovanali, Durando és E. Lunghi (olaszok) továbbá Braams (Hollandia) és Hallows (Anglia) ez utóbbi az 1500 m.-es döntőtől kifáradva feladta. Vagyis ebben az előfutamban Anglia, Olaszország és Hollandia csapatai mérköztek. Győztes lett Anglia 6 ponttal a többi két csapat harmadik emberei nem finishing.

Versenynek alig nevezhető. Az angol kontingens mindjárt elhúzódt a többtől s csak az olasz Paghiani lógott rajtuk. Hallows a 2 mfd. után feladta. Az angol csapat az utolsó előtti körben megszabadult az olasztól is és 80 yarddal győzött.

2. *clófutam.* 1. Bouin (francia) 14 p. 53 mp. 2. Eisele (Amerika) 14 perc 55 mp. 3. Trubbe (Amerika) 14 perc 55 mp. 4. Ragoneau (francia) 14 perc 56 mp. 5. Bonbag (Amerika) 14 perc 56,4 mp. 6. Svanberg (svéd) 14 perc 57 mp. 7. Peterson (svéd) 15 perc 14,4 mp. 8. E. M. Dahl (svéd) 15 perc 21 mp. 9. Wiegandt (svéd) 15 perc 33 mp. 10. Dreher (francia) 15 perc 37,2 mp. 10. Dull (Amerika) 15 perc 37,4 mp. 11. Landoquist (svéd) 15 perc 46,4 mp. 12. A. Fayollat (francia) 15 perc 52,2 mp. 13. Lirandier (francia) 15 perc 56,6 mp.

Helyezés: 1. Amerika 2, 3, 5, összesen 10 pont; 2. Franciaország 1, 4, 10, összesen 15 pont; 3. Svédország 6, 7, 8, összesen 21 ponttal.

Igen szép verseny. Svanberg rögtön előre tör és a vezetést az első mfd.-ön végig megtartja. Itt vissza esik és Bouin, Eisele és Trubbe mennek az élre és végig is maradnak, azzal, hogy Rogoneau erősíti nekik a tempót. A svédek lassankint teljesen lemaradnak, 250 m.-rel a cél előtt Bouin gyönyörű rőssel előre tör és 20 yarddal elsőnek érkezik be.

Rőser tanintézet
BUDAPEST, VI., ARADI-UTCA 10.

I. Háromosztályú felsőkereskedelmi iskola.
II. Négyosztályú polgári iskola. III. Nevelő internátus.
IV. Egyéves kereskedelmi szaktanfolyam.

Versenyek.

KLUBKÖZI ATLETIKAI VERSENY. A Budapesti Atlétikai Klub, Kőb. TE, és a Keresk. Alk. Orsz. Egy. Sport Csoportja 19-én vasárnap d. u. a kőbányai sporttelepen sikerült klubközi atlétikai versenyt rendeztek. Az eredmények reálisítás nagyban befolyásolta a hihetetlenül rossz pálya, mely mindenne inkább alkalmas csak nem atlétikához. Mind a három klub legjobb atlétáit állította sorompóba s így érdekes küzdelmeket láthattunk. Gerenday (BAK.), Osztróvszky (Kőb. TE.) és Kaffka (KAOE.) atlétikai vezetők jó munkát végeztek, mert egynehány jó eredmény szorgalmas munkájukat dicséri.

Részletes eredmény:

I. 100 méteres síkfutás. (20 induló). 1. Szalay (KTE.) 11,5 mp. 2. Ránits (KTE.). 3. Varga (BAK.). II. Magasugrás. (2 induló). 1. Szalay (KTE.) 1,52 cm. 2. Kertész (KAOE.) 1,42 cm. BAK. nem indult. III. 400 méteres síkfutás. (14 induló). 1. Brandl Béla (BAK.) 57 mp. 2. Ertl (KTE.). 3. Szalay Lajos (BAK.). A verseny legszebb küzdelme, 1 yarddal nyerve. IV. Diszkoszvetés. (6 induló). 1. Szabó (KTE.) 31,00 m. 2. Szalay (KTE.) 29,54 m. V. 4×100 méter staféta. 1. Kőb. TE. a) csapata. 2. Kőb. TE. b) csapata. VI. Távolugrás. (8 induló). 1. Gerenday Sándor (BAK.) 5,80 m. 2. Szalay (KTE.) 5,63 m. 3. Varga N. (BAK.) 5,53 m. Gerenday jobb nekifutással 6 méteren felül ugrott volna. VII. Súlydobás. (8 induló). 1. Preiss R. (BAK.) 10,86 m. 2. Brunner A. (BAK.) 9,95 m. 3. Szabó (KTE.) 8 m. 80 cm. VIII. 800 méteres síkfutás. (16 induló). 1. Ertl József (KTE.) 2 p. 17 mp. 2. Forgács I. (BAK.). 3. Kertész (KAOE.). IX. 3000 m. gyaloglás. 1. Brassóván (KTE.) 17 p. 17 mp. 2. Friedmann (BAK.). Mindkettő futás miatt diszkvalifikálva.

ABTC HÁZIVERSENYE. Folyó 16-án tartotta meg a BTC. 12-ik háziversenyét. A program mindikep számból volt összeállítva, népes mezőnyök indultak s egy pár igen szép végküzdelem keletkezett. Scheer jó formáját bizonyítja a 100 és 200 méteres versenyben elért eredménye, szépen szerepelt még Haber is. *Részletes eredmények:*

I. 100 m. síkf. hend. (3 előfutam). 1. Scheer (0 m.) 11,2 mp. 2. Haber (3,5 m.). 3. Kunst (11 m.). ½ m.-el nyerve.
II. Diszkoszvetés hend. 1. Bihary Ferenc (6 m.) 28,45 m. 2. Fleck (1 m.) 27,90 m. 3. Nerád (6 m.) 27,60 m.
III. Gerelyvetés hend. 1. Fleck (5 m.) 43,29 m. 2. Hollán (10 m.) 42,18 m. 3. Bayer (4 m.) 39,28 m.
IV. Magasugrás hend. 1. Fleck (16 cm.) + Kunst (26 cm.) + Bayer (16 cm.) 161 cm. holtversenyben.
V. ½ ang. mf.-es síkf. hend. 1. Bihary (70 m.) 2 p. 18 mp. 2. Kunst (40 m.) 3. Nerád (30 m.).
VI. Távolugrás hend. 1. Haber (0 m.) 595 cm. 2. Fleck (80 cm.) 503 cm. 3. Bayer (40 cm.) 582 cm.
VII. 200 m.-es síkf. 1. Haber (6 m.) 23,6 mp. 2. Scheer (0 m.). 3. Schwartz (11 m.). Küzdelem után 1 m.-el nyerve.

ABUDAPESTI ATHLETIKAI KLUB folyó hó 16-án sikerült kísérleti házi atlétikai versenyt rendezett, melyen majdnem valamennyi atlétái vettek részt. Az ért. idők a kedvezőtlen idő deára eléggé jóknak mondhatók.

Részletes eredmények:

I. 100 yard síkfutás. 1. Varga János 11 mp. 2. Brandl Béla. 3. Varga Nándor. II. Súlydobás. 1. Brunner Antal 9,66 mp. 2. id. Pártos. 3. Szilvássy. VII. 1 angol gyaloglás. 1. Friedmann Gy. 8 p. 38 mp. 2. Bartos. VIII. Távolugrás. 1. Varga Nándor 5,85 m. 2. Rudas 5,72 m. 3. Gerenday S. 5,70 m.

ASPORT-KEDVELŐK KÖRE folyó hó 27-én hétfőn este 6 órakor tartja meg ezidei rendezés közgyűlését V. Váci-körút 32. sz. III. em. alatt levő üléstermben az alapszabályszerű tárgy-sorozattal.

KIRÁS. A Kassai Atlétikai Club a felsőmagyarországi bajnoki kerület bizottságának határozatából 1908 augusztus 15-én (szombaton) atlétikai kerületi bajnoki viadalt rendez Kassán, a Rákóczi-körúti sport-telepen. I. A ker. bajnoki viadal a következő versenyzőkből áll: 1. 100 y. síkfutás. Első kiírás) 3. ¼ ang. m. síkfutás. Védő: Sz. Futó Sándor (DTE.) 56 mp. 4. ½ ang. m. síkfutás. Védő: Sz. Futó Sándor (DTE.) 2:19.6. 5. Magasugrás. Védő: Vadon Géza (DTE.) 170 cm. 6. Távolugrás. Védő: Szabó Béla (DAAC.) 6,25 mp. 7. Rudugrás. (Első kiírás.) 8. Súlydobás. Védő: Mudin Imre (DTE.) 12,42 cm. 9. Diszkoszvetés. Védő: Müller Viktor (KASE.) 37-14 cm. 10. Gerelyvetés. Védő: Mudin Imre (DTE.) 34,42 cm.

II. Minden verseny győztese „Felsőmagyarország bajnoka 1908-ban” címet, továbbá MASz. díszített bajnoki nagy ezüst-érmét nyeri. Minden második a MASz. ezüst-érmét és minden harmadik a MASz. bronz-érmét nyeri.

III. A viadal kerületi jellegű és részt vehet benne a MASz. felsőmagyarországi kerületében székelő egyesület minden amatőr tagja, (növevények tagok is), a kerületi bajnokság szabályzatának 14. §-ában foglaltak figyelembe vételével.

IV. A viadalon a MASz. szabályai érvényesek.

V. Nevezési határidő: 1908. évi augusztus hó 12. Nevezések Bartay Oszkár kerületi előadó címére küldendők (Kassa, Kossuth Lajos-utca 14.).

VI. A nevezésnek tartalmaznia kell a) a versenyző vezeték- és keresztnévét, b) polgári állását, c) lakását, d) a versenyszámot, amelyre nevez, e) a tétet, f) annak az egyesületnek a nevét, a melynek tagjaként versenyezni óhajt.

VII. Tét a MASz. kebelébe tartozó egyesületek tagjainak versenyszámoként 3 korona, másoknak 5 korona.

VIII. Tét nélküli, valamint határidőn túl beérkező nevezések nem fogadhatók el.

IX. Nevezések elfogadása, vagy el nem fogadása felett a MASz. Felsőmagyarország ker. bizottsága határoz végérvényesen, nevezések indoklás nélkül visszautasíthatók.

ATRIEZTI BAJNOKI BIRKOZÓ-VERSENY, melynek nehézsúlyát — mint megírtuk Előd MTK. nyerte meg — múlt hétfőn befejezést nyert. A versenyen Velence, Fiume és Póla városok birkozóí vettek részt. A zsűri is olaszokból került ki. Vasárnap Előd (MTK.) Odorigo-val (Libertás) került össze. A mérkőzés 1 óra 2 p. után eldöntetlen végződve, hétfőn folytatták a küzdelmet, amikor Előd 43 p. után vállaira fektette a hatalmas erejű olasz mészáros. Előd még Puncta (S. C. Internazionale) ellen 3 p. alatt, Burger ellen pedig 7 p. 52 mp. alatt győzött, és így a nehézsúly bajnoka lett. Panktát roburral, a 128 kgr.-os (!) Burger pedig dupla hiddal teszi le és a szabályok által előírt 13 mp.-ig tartja két vállon. Burger Puncta ellen 1 p. 7 mp. alatt nyer. A középsúlyban 1. Micheluzzi (SC. Int.), 2. Krassovich (Fiume), könnyű súlyban pedig 1. Horkopp (Libertás Sportklub).

ACHARLOTTENBURGER SC. ATHLETIKAI VERSENYE. Magdeburg, Drezda, Lipsee, Pforzheim, Luckenwald számos athlétájának részvételével ment végre ChSC. athl. versenye. Népes mezőnyök és közepes eredmények jellemzik a versenyt, amelyből csak Siegel 1000 m.-es rekordja (2 p. 42,6 mp.) Lüdtkénck a 400 méteren elért 15,2 mp.-es ideje válik ki.

A

NEMZETI SPORT

ELŐFIZETÉSI ÁRA:

EGÉSZ ÉVRE... 20 KORONA
FÉL ÉVRE... 10 KORONA
NEGYED ÉVRE... 5 KORONA

•••••

EGYES SZÁM ÁRA 40 FILLÉR. VIDÉKEN 44 FILLÉR.

•••••

KAPHATÓ MINDEN DOHÁNYTÖZSDÉBEN. AZ ELŐFIZETÉSEK ÉS LAP KIADÓHIVATALÁBA (VIII., ESZTERHÁZY-UTCA 6.) KÜLDENDŐK. •••••

HORNER ARTHUR bookmaker

TELEFON: 75—09.

BUDAPEST, VII., Erzsébet-körút 4. szám (félemelet).

TELEFON: 75—09

Részletes eredmények:

I. Diszkoszvetés. 1. Zander (VFK. Westen) 30,90, 2. Ábrahám 29,89, 3. Kuhnke, **II.** 200 m.-es főcsernyő. 1. Beetz (Komet) 23,4 mp. 2. Falk (Charl.). 3. Hermann (95-96). **III.** Junior rudugrás. 1. Schmidt (Westen) 2,95. **IV.** 100 m.-es hend. 1. Bober (Westen) 2,5 m. e. 11,6 mp. 2. Köpphen (45 m.). 3. Prahl (4 m.). **V.** 1000 m.-es síkf. Sigel (Tentonia) 2 p. 42,6 mp. (Rekord). 2. Holzenberg (Tent.). **VI.** Gerelyvetés. 1. Popp (95-96) 39,74 m. 2. Brusmann (T.) 38,05 m. 3. Zander, **VII.** Távolugrás. 1. Lüdtke (95-96) 6,44 m. 2. Wagener (95-96) 6,21 m. **VII.** 400 m.-es síkfutás. 1. Lüdtke 51,2 mp. 2. Falk (ChSC.). 3. Beetz (Komet). **IX.** 800 m.-es hendk. 1. Klein (Lipese) (45 m.) 2 p. 02 mp. 2. Nagorsen (95-96) 54 m. e. **X.** 5000 m.-es hendk. 1. Witt (Meteor) 20 m. e. 16 p. 53 mp. 2. Hempel (SC. Viktoria) 20 m. e. **XI.** 400 m.-es staféta futás. SCV. 1895-1896. (Wagener. Frithjoff, Lüdtke, Hermann) 46,6 mp. 2. Charl. SC. 02.

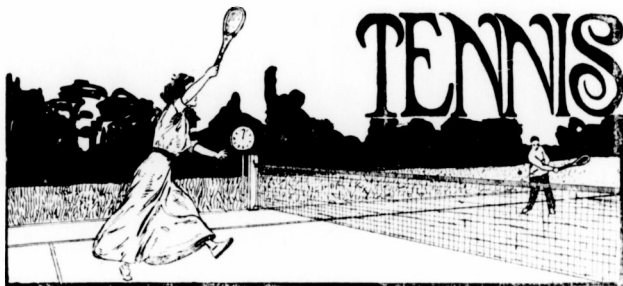

Londoni levél.

A hatalmas olimpiai programot, amelyen a világbajnoki versenyek sorozata szerepel, sorrendben a fedett pályán lejátszott lawn-tennis bajnokságok nyitották meg. Ebben mi nem voltunk érdekelve, de annak idején lapunk az eredményeket leközzölte. A másik lawn-tennis világbajnokságban már két kiküldöttünk szerepelt. *Tóth* Ede az ideai és *Zsigmondy* Jenő a tavalyi magyar bajnok, akikhez *Lauber* Dezső, az olimpiai titkár csatlakozott harmadiknak. Magyarjaink nem játszottak rossz szerepet, dacára, hogy minden ellenük volt. Megérkezésük után a rossz időjárás miatt alig tudtak trenírozni, ami óriási hátrányt jelentett, mert a bajnoki versenyek tudvalevőleg gyepes, fű pályán játszódtak le. A sors ugy hozta, hogy *Zsigmondy* az első fordulóban *Ivánkával* került össze, aki azonban nem akart kiállani s így *Zsigmondy* ettől a tréningtől is elesett. Első játszmája a cseh *Cery*-vel volt s azt erős küzdelem után 7:5, 6:3, 6:4 6:0 arányban elveszítette. *Zsigmondy* igen tetszetős és szívós játékot mutatott be, de játékában hiányzott a biztonság s épen amiben legerősebb, a szerviszei nem igen sikerültek. Éjjel az eső is esett és így a füves pálya igen csúszós állapotban volt, a gyors fordulatokat szinte lehetetlenné téve. Nem akarok próféta lenni, de merem állítani, hogy ha még egyszer összekerülnének, *Zsigmondy* nagy fölényvel győzne. *Tóth* Ede az első fordulóban *Micovszky*-val (Csehország) került össze és igazán játszói fölényvel verte volna, ha a cseh, mikor 6:3, 2:1-re állott *Tóth* javára, vissza nem lépett volna. *Tóth* a második fordulóban *Parke*-al került össze. *Parke* ir származású és a cambridgei egyetem hallgatója. Angliában nagy neve van mint rugby játékosnak s ilyen minőségben a cambridge-i és az ir reprezentatív csapatában játszott. Szép szál legyeny. Angliában őt tartják a jövő emberének. Alapstílusa ideálisan szép és maga az egész játék, amit produkált, az óriási fejlődőképességet demonstrálja. A párosban *Ritchie*-vel együtt egész a döntőig jutott, ahol igazán csak klasszikus küzdelem után tudta a nagyobb rutinnal rendelkező *R. F. Doherty* és *Hillyard*-pár 9:7, 7:5, 9:7 arányban legyőzni őket. *Tóth*, *Parke*-al szemben, különösen a második szettben határozottan klasszis játékot produkált, s itt 3:1-ig vezetett, azonban nem bizonyult elég szívósnak s az ir tel-

jes erővel belefeküdvén a játékbá, ezt a szettet is megnyerte 6:3 arányban és a mérkőzést is 6:1, 6:3, 6:1 eredménnyel. *Lauber* az első fordulóban bye lévén, a második fordulóban került össze az angol *Dixon*-nal, ki első látszatra meglehetősen jó tusban lévő, nem látszik alkalmasnak arra, hogy ezt a sok mozgékonyt igénylő sportot sikerrel űzhesse. Mikor azonban a rakét kezében van, egész másként fest, s minden előzetes kombinációt megcsufolva, úgy mozog a gyepen, hogy kiváló titkárunk, aki pedig állítólag eddig mérkőzéseit inkább lábával nyerte, nagyon lassunak tünt fel mellette, habár óriási galoppjaival s néha lehetetlen labdák visszaadásával most is feltűnést keltett s nem egyszer nyert tapsokban kifejezett elismerést. Az angol nagy klasszisa előtt azonban meg kellett hajolnia s *Dixon* 6:1, 6:0, 6:0 arányban könnyen győzött. A magyar kiküldöttek legszebb sikereiket azonban a férfi párosban aratták, hol *Zsigmondy*-*Tóth*, a később második helyen végző *Ritchie*-*Parke*-párral kerültek össze. Az első két szettben az angolok fölényesen dolgoztak s 6:1, 6:0-ra győztek. A harmadik szettnél azonban a magyar játékosok is belemelegszenek s akkor igazán klasszis játékot produkáltak. Az első gémbe az angolok csak egy labdát tudtak csinálni. A második gém szintén a mieink nyerték s különösen *Zsigmondy* mesés játékot produkált. Szerviszei mind sikerültek s úgy smeselt, mint *H. L. Doherty* legjobb napjaiban. A 3 ik gémet az angolok, majd a negyediket is ők nyerték, míg viszont az 5-ik ismét a magyarok „követel” számlájára jutott. A közönség feszült figyelemmel kísérte az izgatott játékot s nem egyszer hatalmas tappsal honorálta azt. Ezután azonban magyarjaink visszaestek s az angolok egymásután nyerték a gémeket, majd a szett-et és meccs-et. Ezzel a mieink szereplése véget ért. Beszéltem a mérkőzés után az All England Lawn-tennis and Croquet Club titkárával. Véleményére voltam kíváncsi s megkértem, hogy a szokásos udvariasságot félre téve, mondja meg a szín tisztá igazságot. A kiténő titkár, akinek nevét, sajnos, nem tudtam megőrizni fejtemben a magyar sportközönség számára, elég melegen nyilatkozott. Ugy *Zsigmondyt*, mint *Tóthot* jó klasszisu játékosnak tartja. Stílusukkal is meg volt elégedve. Hogy azonban „classy” játékosok legyenek, ahhoz, mint mondá, egy angol tavaszi turnus kellene. Ej, ha! Ez igazán a legjobb tanács, csak mint magam is megjegyzém, Anglia nagyon messzire fekszik szép Magyarországtól.

Rátérve az egész bajnoki turnus méltatására, le kell szegezni azt a tényt, hogy nem a világ legjobbjai voltak együtt. Hiányoztak az amerikai, ausztráliai, az első klasszisu francia *Deuguis* és a legjobb angol játékosok. Jól volt képviselve Csehország, mintegy 6 játékosal és Ausztria is *Kinzl*, *Wessely*, *Zhorzil* és *Pipes* által. Cseh barátainkkal, kik a MAC. nemzetközi versenyen résztvettek, ismét találkoztunk itt s nagyon megőrültünk egymásnak. Nagy meglepetést okozott, a német *Froitzheim*, kiváló szereplése, ki igen közel volt ahhoz, hogy a világbajnokságot Németországba vigye haza. Azóta, hogy utoljára láttuk, óriási fejlődést s most a világ legjobb játékosaival egyenlő sorba helyezhető. Győzelmeinek sorozata az első fordulónál kezdődött, hol *O. Kreuzer*-t, majd *K. Powel*-t, a jó hírnevű cambridgei játékost 6:3, 6:1, 6:4, azután *Parke*-t 6:4, 11:9, 6:4, továbbá *Caridiát* 6:4, 6:3, 5:7, 6:1-re megverte. A döntőben *Ritchie*-vel került össze. Erősen esett az eső, a gyp egészen át volt ázva, úgy, hogy *Froitzheim* folyton csuszált. A szél is erősen fújt, de ez az angolra volt nagy hátránnyal, aki szélben mindig igen rossz játékot produkált. Az első 2 gémet az angol nyerte. A német kiegyenlített. A további játékokban egyforma erősnek mutatkozott mindakettő, de a vezetést ismét *Ritchie* kapja és meg is tartja 5-ig, ahol ismét találkoznak. Az angol fölénybe jut és két egymásutáni gémme az első szettet megnyeri. A továbbiakban is állandó erős küzdelem van, de az angol a hosszú adogatásban biztonságban mutatkozott. *Froitzheim* különben azt a taktikai

Jelvények, plakettek, érmek, tiszteletdíjak

izléses és oicso kivitelben

FABRI I. és társa Ferenciek-tere 2. sz., Király-bazár.

Budapest székesfőváros szerződötetett
a Magyar Athletikai Szövetség
a Magyar Athletikai Club □ □
és több előkelő egyesület szállítója

hibát követte el, hogy állandóan a vonalról dolgozott, nem mert támadni s a háló mellé menni, ami pedig főereje volt előbbi mérkőzéseiben. A hosszú labdáiban pedig Ritchie sokkal biztosabb volt, s nagyobb türelemmel és kitartással párosulva az győzelemre vezette. Napos, száraz időben az eredmény könnyen változhatott volna a német javára is és az angolok könnyen rosszul járhattak volna. Eredmény: 7:5, 6:3, 6:4. A harmadik helyért *Eaves* (Anglia) küzdött a délafrikai pappal, Rev. Richardson-nal, ki nagy kitartással, de aránylag gyenge stílussal játszott. A délafrikai pap hamarosan kedvence lett a közönségnek s mi magyarok is hatalmas tappal biztattuk „papunkat”, ki sok vervevel, de sikertelenül játszott Froitzheim ellen.

A női egyes verseny volt a leggyöngébb szám. Összesen öten indultak s az elosztás amellett oly szerencsétlenül ütött ki, hogy Miss *Boothby* a második helyre került, anélkül, hogy a döntőn kívül egyetlen egy mérkőzést játszott volna. A döntőben Mrs *Lambert Chambers* játszi könnyedséggel győzött 6:1, 7:5 arányban.

A férfi páros ismét jó sportot nyújtott. Mint favorit az R. F. *Doherty*, és G. W. *Hillyard*-pár indult s meg is nyerték, ámbár mikor a semi-finalban *Cazalet* és *Dixon* ellen az első két szettet 7:5, 6:2 arányban elvesztették, a mérkőzés sorsa már eldöntöttnek látszott. Ezután azonban, igazán oroszlánok módjára küzdöttek s ellenfelüket a harmadik szettben 17:15-re, a negyedikben 6:4, majd az ötödikben 6:4-re verték. Ennek a mérkőzésnek a hovádölése igazán a sors szerencsésjétől függött. *Cazalet* és *Dixon* a harmadik szettben 7:6-on állottak és a nyolcadik gémben háromszor volt náluk az előny, de matchet jelentő labdát nem tudták megecsinálni. A döntőben R. F. *Doherty*—*Hillyard*-pár *Ritchie* és *Cazalet* ellen, bár kemény küzdelem után, de biztosan győztek 9:7, 7:5, 9:7 arányban. Parke játéka itt is magával ragadta a közönséget. Fényes hálójátéka a párosban igen erőssé teszi. Decugis—*Germot*-párból csak az utóbbi jelent meg s így a franciák, igen jó alkalmat szalasztottak el. *Germot* így csak az egyesben indult s miután H. *Schomburgot* (német) 7:5, 6:4, 6:2 megverte, *Ritchie*-vel került össze, kívül szemben 6:0, 4:0 reménytelen küzdelem után feladta. Az eredmények szerint tehát mind a három világbajnokság Angliában maradt.

A versenyek, mint említettem, az Al England Lawn-Tennis és Croquet Club világhírű *wimbledon*i pályáján folyt le. A pályák mind, kivétel nélkül be vannak gyepsítve, olyan gyepvel, amely csak Anglia nedves éghajlata alatt nőhet. Itt minden zöld. A gyp valósággal buja zöld, és vastag; a tribünök zöldre vannak festve s maga a clubház, mely jókora, egy emeletes épület, annyira be van futtatva sötétzöld repkénynyel, hogy csak az ablakok és a kémények látszanak ki. A lawn-tennis pályák füves gyepje természetesen a sok használatból, különösen a szerválás helyén hamarosan kikopna. Ezt úgy akadályozzák meg, hogy a pályákat ide-oda tologatják, mi által az elhasznált rész kevésbé eksponált helyre jut. Az egyik pálya körül, hol azonban legtöbb esetben csak a döntőket és a legértékesebb

mérkőzéseket játszik le, négy tribün van. Ezek közül az egyik hosszoldalon és a két rövid oldalon levők fedettek, míg a másik hosszoldalon lévő tribün nyitott. Mind sötétzöldre van festve. A játék állását egy szögben kiesesosodó két táblán jelzik, amelyeket minden irányból kitűnően lehet látni. A tábla közepén van a versenyző neve, jobbról egy szám, mely a nyert szetteket, balról egy másik szám a nyert gémekeket jelzi. A bíró pedig ugyancsak nem kiméli a hangját s így bármely pillanatban is mindenki tudja nemcsak a mérkőzés, de a játékban lévő gém pontos állását. Azt nem is kell hangsúlyoznunk, hogy a rendezés a legtekélyesebb. Kiküldöttjeinknek alkalma volt részvenni és látni ezt a nagyszabású világvérsenyt. A világ legjobbjai közül igen sokan résztvettek ezen, tehát ha nyitott szemmel jártak-keltek és figyeltek, sokat tapasztalhattak és tanulhatak. Remélhetjük, hogy ezeket értékesíteni is fogják s akkor a cél, amelyért kiküldtünk, elértett.



Szilánkok.

Difficile est satiram non scribere . . . A császárjubiléumi uszóverseny körül ugyan esinos kavarodás keletkezett, annak következtében, hogy a zárlat előtt néhány nappal ugy a megígért anyagi támogatás, mint a tiszteletdíjak egyszerre kétséssé váltak és a császárjubiléumi bizottság nem akart többé semmit tudni az egészről. Az osztrák uszósövetség azonban a sarkára állt és kijelentette, hogy teljes indokolással minden egyes országban le fogja mondani a hónapokkal előbb reklámozott és világgá kürtölt versenyt. Erre a fenyegetődzésre a bizottság elkezdett alkudni és végül megegyeztek a majdnem felére szállított szubvencióban, úgy hogy a verseny mégis csak létrejön, holott már-már olyan színezete volt a dolognak, hogy a WAC, sokkal szerényebb keretek közt maga fogja nyélbe ütni a meetinget. Az egész hajcihő méltó társa a tele torokkal hirdetett nagyszabású olimpiai kiküldetéseknek, melyek oly bőlesen megfeneklettek. Kicsibe mult, hogy a nagy garral kiírt uszóversenyt hasonló sors nem érte. A verseny egyik szenzációja lett volna a Salford Swimming Club vagy valamely más angol vízipólócsapat lejövetele, de ez most a pénzügyi erő megfogyatkozásával el fog maradni.

Hiób-hírek az olimpiádról. Halmayt megverték. Kuglert diszkvalifikálták. Las-Torres, Hajós és Zachár

Angol Sport
és **LAWN TENNIS**
FELSZERELÉSEK

~ NAGY VÁLASZTÉKBAN
WESZELY ISTVÁNNÁL
- BUDAPEST, IV. VÁCI UTCA 9. -
ÁRJEGYZÉKFT BÉRMENTVE KÜLD.

kiestek a 400 méteres világbajnokság középfutamaiból; melluszóink közül, akikben annyit bízunk és reménykedtünk, csak egy tudott a döntőbe kerülni, ott is negyedik helyen végezve. Középtávusóink gyenge szereplésének főokát — több mellékes körülménytől eltekintve — abban a visszás helyzetben látjuk, melyet egy alkalommal már ki is fejtettünk. Az olimpiai uszószakosztály ugyanis közép- és hosszútávusóink közül nem mentett fel senkit a próbaverseny alól; Las-Torres felmentetése is csak az utolsó napokban vált konkrét ténynyé. Ilyenképp úgy Zachár, mint Hajós és némileg Las-Torres is el voltak vonva a ¼ ang. mfdes tréningre, hogy véletlenül itthon ne rekedjenek. Minden gondolatukat a foglalta el, hogy a staféta csapatba bekerülve, kiküldessenek és így a 400 m-es tréninget egészen figyelmen kívül hagyták — kénytelen-kelletlen. Ha győzelmet nem is, de helyezést mindenesetre szerezhettek volna helyesebb politika mellett. Londoni értesüléseink különben egybehangzólag oda csúcsosodnak egyébként ki, hogy az angol és svéd melluszók roppant szabálytalanul (fejbedugva, fejet forgatva) usznak, ami úgy elért ideik klasszisztát, mint győzelmeik értékét szerfölött devalválja.

*

Hihetetlen szinte, hogy az olimpiád mennyire felszökentette az angol uszósport színvonalát, különösen a tetszés szerinti uszásokban. Taylor szemképráztató formájától eltekintve, elég, ha Foster, Battersby, Tyldesley, Radmilovic, továbbá a melluszók (Holman, Robinson) rengeteg feljavulására utalunk. Az ilyen évtizedekre kiható esemény látnivaló, hogy mennyi ismeretlen vagy legalább is kevésbé ismert szunnyadó tehetséget kelt életre, vagy képesít esetleg már megállapodott formájú versenyzőket újabb és újabb fejlődésre. Az angolokat a mostani olimpiád eredményei ismét az uszás elsőrangú nemzetévé tették, amely poleot sokan már hajlandók voltak tőlük elvitatni. Egy másik, a laikus nagyközönséget tán meglepő tény Sheff Ottó pompás és eredményes versenyzése; tudvalevő, hogy a középfutamban karesapással remek idővel (5 p. 40.6 mp.) megverte Taylort. Nos hát igen. Számolni kell és kellett mindig avval a körülménnyel, amit soha nem szüntünk meg hangoztatni lapunk hasábjain: Sheff fényes klasszisu versenyő, aki száz méteres pályán remekül érvényesül. Már charlottenburgi idejéből következtettünk idei kitünő kondíciójára, amely ime most napnál világosabb: minden magyar riválisát megverte.

Olimpiai levelek.

Irájk : Többen.

III.

Drezda, 1908 július 7 (kedd).

(K.) Az egész utazás legkellemetlenebb, mert leghoszszadalmasabb és legunalmasabb periodusa ma volt, hiszen csekély megszakítással tizenhat óráig rázattuk magunkat; reggel nyolc óraker szálltunk vonatra és éjjel 11 óra 30 percker értünk Vlissingenbe. Magáról az utról igen kevés a feljegyezni valóm, ha csak az általunk, bár nem a vízben felállított rekordról nem emlékezem meg. Az egyiket Magdeburgban — Schiele hazájában — értük el; hiteles időmérés szerint a magdeburgi vasuti étközben a hatvankét főnyi társaság ebédjét 14 p. 59.8 mp. alatt kapkodta be, ami bizony édes-keves egy világbajnoki diesősegre pályázó gymornak, hogy elegendő jókat beszédjen. Csak a levest és sültet chettük meg helyszinén lóhalálában, a süteményt és sajtot már — honni soít qui mal y pense — magunkkal vittük és uri kényelemmel a vasuton kebeleztük be. Sohasem fogom elfelejteni azt a fájdalmas, bánatos pillantást, melyet Zachár, népszerű barátunk a félig elkölteen lakoma maradványaira vetett; nagy önmegtágadásába került a pompás falatokat otthagyni. Azt hiszem, legszívesebben ott maradt volna. A másik rekord Las-Torres nevéhez fűződik. Nagyreményű csillagunk, a mackók téli kábultságához hasonló álomba merült és Budapesttől Vlissingenig, amíg a vasuton voltunk, folyton aludt (48 óra), amely eredmény akármely indiai fakirnak sem válnék szégyenére. Élénk tanbizonyosság ez különben, hogy milyen kifogástalan kényel-

met biztosított nekünk Muza Gyula ur kedves gondoskodása. Szinte felesleges ezek után kiemelni, hogy az utazás egyhanguságát a magyar ember (vagy sokak szerint az ördög) harminkét levelű bibliájának szorgalmatos forgatásával igyekeztünk enyhíteni, ami úgy, ahogy sikerült is; a magam taroktársaságába került Kóczán, ci-devart gerely világrekorderünk is, aki minden kontrátam olyan haragosan fogadta, mintha megtorlásul legalább is egy hatvan méteres dobás végére akarna spēkelni. A többiek részint a huszonegyes izgalmaiban, részint az alsós elmeművelő problémái között kerestek és találtak szórakozást. Olvasóim most már bizonyára azt vélik, hogy naplóm nagyon kevés uszósportvonalatkozást tartalmaz és ebben teljesen igazuk is van, de hát eddigel még nem is igen volt alkalmal ilyenfélől megemlékezni; mindenesetre Vlissingenbe este ½7 óraker való megérkezésünkkor az uszás, vagy legalább is fürdés nagyon aktuális lett volna. Hiszen méltóztatnak érteni . . . Megvacsoráztunk és siettünk a pont éjfélker induló hajóra.

IV.

A hajón, 1908 július 8 (szerda).

(K.) Félrevonultam a földzet egy zugába és ott egy hajólámpa fényénél irrogatom jelen sorokat. Társaim legnagyobb része a kajütökbe ment le és én némán nézek a morajló habokba, melyek zugva, tajtékozva szöknek fel a hatalmasan iramló hajótest mentén. A tenger nyugodt, esendes, olyan volt, mint egy sima, redőtlen acéltükör; a hajó nyomában hosszú, csillámló fehér sáv húzódott. Csodaszép, sötét azurkék, csillagos mennybolt borult felénk. A szemlélődésben elbóbiskoltam és mire felébredtem, már közel jártunk az angol partokhoz, és sajnos, megváltozott az idő is, mely borussá és barátságatlanná vált. Reggeli nyolc óraker léptünk Queensborough-ban angol területre és két órai vasuti ut után belemertünk a londoni élet szem- és fülképráztató forgatagába, melynek leírását már a nálammal hivatottabb utleirók elvégezték. Mindnyájan nagyon örültünk, hogy végre celnál vagyunk, kár volt azonban néhány birkózónknak örömet olyként nyilvánítani, hogy az után több embert megszólítottak és — azok meg nem értvén őket — kinevettek. Szerény nézetem szerint legalább is izléstelenység az ilyesmi. Hamarosan a Bedford Hotelbe értünk, ahol rövidesen lunch-öltünk, és fáradt, álmatlan tagjainknak rövid pihenőt engedünk kényelmes, elegáns szobáinkban. Délután ½5 óraker mentünk ki először a Stadion megnézni; gyenge annak az esetelésére az emberi toll, de különösen az én tollam. Kénytelen vagyok bevallani, hogy teljesen képtelen vagyok annak grandiózus óriási méreteiről, imponáló külsejéről és mintaszerű berendezéséről fogalmat nyújtani. Némi adalékkal szolgálók, ha feljegyzem, hogy a Stadion építése 12 (tizenkét) millió koronába került. Időközben a szürke, párás ég megnyitotta csatornáit, elkezdett zuhogni az eső és így nem igen láttunk sportot. A Stadion pompás, 100 m. hosszú, 15 m. széles uszómecénéjében 1—2 angol műgró lézengett, dideregve, de ezeken és a magyar uszókön kívül mindenkit otthontartott a rideg, barátságatlan időjárás. Levetkőztünk és első ízben treniroztunk azon a pályán, mely hívatva lesz a világ legjobbjait egybegyűjteni; szinte ünnepeyes érzéssel szeltük a habokat. Időre csak kevesen usztak; Munk 100 m.-t 1 p. 14.6 mp. alatt sprintelt, Kugler hátón ugyanazt a távot 1 p. 30.8 mp. alatt tette meg, míg Fabinyi ideje 100 m. melluszásra 1 p. 47 mp. volt; de már fáradtan uszott. Elégge meg lehetünk elégedve az időkel, tekintettel a hosszú utazás okozta fáradságra és a szokatlan pályára. A többi sportha vonatkozólag megemlítendő, hogy a két Muddin súlyt és gerelyt dobált, míg Bodor és Nagy pár kört futott. A birkózók közül egy, Maróthy, sajnos beteget jelentett; ugylátszik a szokatlan étkezés folytán, erős lázzal kapcsolatos bélhurut döntötte ágyba, remélhetőleg azonban rövid időre. A Pannonok ma utaztak Henley-be, ahol állandó tréninghelyük lévén, lakásukat is oda tették át. Levitzky és Killer indulnak a szombaton Kingstonban tartandó regatta senior-szkiiffszámában. Uszóinkat még érdekelheti, hogy stafétánk nevezett az ugyancsak szombaton tartandó Polytechnic Harriers-uszóversenyen a 4×80 yardos stafétahandicapre. Ma este uszszák Manchesterben a 200 yardos melluszó-bajnokságot, de este 10 óráig, mikor nyugovóra tértünk, semmi hír nincs.

V.

London, 1908 július 9-én (csütörtök).

(Z.) Ma délelőtt tudtuk meg a melluszó bajnokság eredményét; jobbat vártunk, de az adott körülmények közt még lehetünk ezzel is elégedve. Minthogy azonban a NSP. a részletes tudósítást bizonyára már rég leköszölte, mire jelen sorok megjelenhetnek, hát nem is akarok e témánál sokáig időzni. Ugy 10 óra tájban kimentünk a Stadionba és uszni akartunk, de kiderült, hogy nem lehet, mert horgászverseny folyt benne. Megnéztük, hogy milyen is az. Hát olyan az (mint Göre Gábor mondaná), hogy a horgot belevetik a vízbe és megint kihúzzák. Ezt a többször megismételt műveletet öreg bácsik szörnyű komoly ábrázattal pontozzák. Mert hal, az nincs. Egy ideig néztük, de végül elmentünk és megjegyeztük, hogy: „Saláta!” (Lehet, hogy csak a szigoruan vett uszók fognak megérteni, de nem tehetek róla; ez jellemzi az egész komoly sportnak nem is nevezhető hőbort legjobban.) Erre aztán két részre szakadtunk; néhányan elmentünk a magyar kiállítást megtekinteni és örömmel fedeztük fel az összes magyar lapok gyűjteményében a „Magyar Vízisport”-ot, néhányan pedig szétnéztek a trenírozó atléták közt, akik teljes számban megjöttek már. Mi csak este 1/27 kor mehattünk vízbe és usztunk időre is. Legjobb eredményt Kugler érte el 100 m. hátuszásban: 1 p. 29.4 mp. A többi idő: Halmay 100 m. 1 p. 12 mp. (közbe 50 m. 32 mp.) könnyen uszva; Fabinyi 100 m. mell 1 p. 35.4 mp.; Ónody 100 m. 1 p. 14.2 mp.; Munk 200 m. 2 p. 56.4 mp.; Zachár 200 m. 2 p. 50 mp. (közbe a 100 m. 1 p. 18 mp.); Hajós 300 m. 4 p. 38 mp. (közbe a 200 m. 3 p.). Egyikünk sem dolgozott erősen. Nagyon késő, éjjeli 1/212 óra van és álmos vagyok; így hát lezárom a mai naplót; még csak azt írom le, hogy holnapután, szombaton, lesz Bradfordban a 880 yardos angol bajnokság; tőlünk nem indul senki.

VI.

London, 1908. jul. 10. (péntek.)

(K.) Nyolc óraker felkeltünk és első dolgunk volt kirezni az ablakon, melyen keresztül azonban ugyanaz a vígasztalan, szürke, vizenyős ég meredt ránk, amely már tegnap és tegnapelőtt is kétségbejött bennünket. Megreggeliztünk és aztán lementünk a Southampton Row-ra, a Bedford Hotel elé, ahol tíz órára volt találkánk Halmay amateur trainerrel és Vida uszókisérővel, hogy velük együtt elmenjünk a Stadionba trainirozni. Körülbelül háromnegyed óráig lézengtünk céltalanul a szálloda előtt, szemlélve a jövő-menő embereket, kocsiakat, cab-eket, omnibuszokat és automobiloik sürgés-forgását; végül — feltizenegy már elmúlt — feltűnt a láthatáron és felénk vitorlázott Vida barátunk pocakja. Mosolyogva kijelentette, hogy Halmay fél 11 órára ígérte jövetelét; nem lévén már sok kilátás arra, hogy trainerünk eljön, elmentünk szépen magunk a Stadionba. Javában folyt a training, diszkosz, gerely, kalapács, súly csak úgy röpködött és suhogott a levegőben, mint nyáron a légy. Atlétikai sportok, kerékpár, motor, torna, minden sport elfoglalta már a maga birodalmát, csak épen az uszók kénytelenek bánatosan a partról nézni a medencéjükben folyó horgászatot, mely csak este 1/27 óraker engedti őket elemüket felkeresni. Így training nélkül eltarisznyáztuk a délutánt és ide-oda baktattunk a Stadionban, főleg a mi atlétánk trainingjét figyelve; Bodor is. Nagy is futott egy kört (560 m.), előbbi 1 p. 20.2 mp., utóbbi 1 p. 22.1 mp. alatt. Gerelyvel Mudin Imre 52 m.-t dobott, míg súlyllyal 13 m. 10 cm.-t. Simor is próbált 50 y.-ot sprintelni, 5.2 mp. volt az ideje. Szatmáry ruducró trainingje 3 m. 30 cm.-t eredményezett. Uszás nélkül szomoruan tértünk vissza a szállodába, ahol ebédhez ültünk. Nyugot-európai felfogás szerint tán kiváló, de a mi gyomrunknak kicsit szokatlan ételek kerültek asztalra; különösen Bodor, Nagy, Kóczár és Kovács gyomra rebéllált. Megnyugtatólag hatott dr. Nagy Béla urnak gastronomiai ítélete, melyhez képest ő, mint a gyomor művészetének utolérhetetlen bajnoka, az ételeket kitűnőeknek tartja. — Ma volt a vivőknek első trainingje; azt hiszem, a birkózók is ma fogtak munkába. Mi, uszók, ebéd után ismét kimentünk a Stadionba, de a horgászó őrjögző csak este 7 óraker boesátotta ki karmaiból a medencét, úgy hogy trainirozhattunk. Zachár és Las-Torres együtt usztak 200 m.-t, utóbbi győzött 2 p. 43.2 mp. alatt;

(100 m. 1 p. 19 mp.). Zachár ideje 2 p. 45.4 mp. volt. Munk, Hajós és Ónody is 200 m.-t usztak, már sokkal gyengébb idő, 2 p. 49 mp., illetőleg 53 és 55 mp. alatt. Fabinyi 200 m.-en próbálkozott meg (mellen persze), elég jól ment: 3 p. 33.4 mp. Magam kicsit fáradtnak éreztem magamat és így nem usztam erősen; 1 p. 35 mp. volt a 100 m. hátón. Megismerkedtünk C. B. Green-nel. Amerika 1500 m.-es uszójával; uszni nem tud sokat, de nagyon rokonszenves, kedves, megismerő modoru gyerek. Sokat ugyan nem tudtunk egymással beszélni, de mégis, mint jó barátok váltunk el. A többi amerikai uszó közül csak Goessling, a melluszó látható; jól megy, de nagyon szabálytalan a tempója. Danielst még nem láttuk trainingben. Nemsokára elnéptelenedett a Stadion, felöltözöttünk mi is, hazavonultunk, megvaesoráztunk és mefűtünk aludni.

VII.

London, 1908 július 11. (szombat.)

(Z.) Ma két fontosabb verseny is van; az egyik, a Polytechnics Harriers meetingje, ahol a stafétánk (Las-Torres, Munk, Ónody, Halmay) a 4×80 yardos stafétahandicapben indul 72 mp. hátránnyal, a másik Anglia 1/2 ang. mfdes bajnoksága, amely utóbbi Bradfordban fogják megtartani. Taylor és Beaurepaire közt nagy küzdelem lesz. Ma délelőtt uszódresszeket vásároltunk és aztán elmentünk a Polytechnics uszodájába, mely 25 yard hosszú; Ónody, Munk és Hajós 50 yardot usztak, előbbi erősen 27 mp. alatt, utóbbi kettő könnyen 30 és 30.8 mp.-re. Délután volt a Polytechnics verseny, a stafétában győztünk 49 mp.-es átlaggal; igazán nem hittem volna, hogy a nagy hátrány dacára is megnyerjük. A verseny után még elmentünk a Stadionba és 400 m.-t usztunk; első lett Zachár 6 p. 02 mp. (1 p. 20 mp., 2 p. 51 mp., 4 p. 27.4 mp.), második Las-Torres 6 p. 15 mp. (1 p. 26 mp., 2 p. 55 mp., 4 p. 48 mp.), harmadik Hajós 10 m.-el. Toldi 100 m.-t mellen uszott 1 p. 33 mp.-re. Sheff csak ma érkezett meg, első uszása 6 p. 30 mp. volt 400 m.-en. Este Lord Desborough-nál voltunk estélyre hivatalosak. A „Grafton Galleries” nevű képtár terméi voltak szállónak és buffettnek rendezve. A közönség a lehető lelegegánsabb és legfényesebb volt; a zenekar programján örömmel fedeztük fel a „ezardasz”-t. Lord Desborough lekötélzően nyájas és szeretetre-méltó volt; mindenkit bemutatott magának és minden egyes vendégtől személyesen bucsuzott el Ó Lordsága. A 880 yardos bajnokságról még nem tudunk semmi eredményt. Mikor elég későn hazavetődöttünk, úgy egyszerre elfogott bennünket a komolyság; mindössze már csak egy nap választ el bennünket a nagy világversenyelek megnyitási napjától. Azt hiszem, mindenki egy kicsit szorongva kereste fel fekhelyét. Én legalább őszintén megvallom, hogy úgy voltam. Tán más is.

VIII.

London, 1908 július 12. (vasárnap.)

(Z.) Reggelinél első dolgunk volt a „Sportsman”-t kérni és a bajnokság kimenetelét elolvasni. És tényleg! Bekövetkezett a rég jóslgatott meglepetés. Anglia második bajnokságát is elvitte Ausztrália; Beaurepaire méltónak bizonyult az öt megelőzött nagy hírnévhez. Reggelizés után misem természetesebb, mint hogy a Stadionba zárandokoltunk; ha egyikünk-másikunk nem is trainirozik épen, mégis elmegyünk oda híreket szerezni, esetleg tovább adni, szóval „kaszinózni”. Ma már sokkal tarkább és nemzetközibb volt az uszótársaság. Ott volt többek közt néhány kopenhágai uszó, Saxtorph, Holm, Klem és Dam. Holm és Saxtorph 400 m.-t usztak együtt elég gyenge időre; előbbi 8 p. 04, utóbbi 7 p. 38 mp. Klem 200 m.-es melluszó-időt állított fel: 3 p. 29.6 mp., Fabinyi 1/4 mp.-el ért el jobb időt, Baronyi pedig ugyanazt a távot 3 p. 25 mp. alatt tette meg, míg Rösler csak 100 m.-t uszott 1 p. 28 mp.-re. A hátuszók közül Kugler, Dam és Aurisch usztak 100 m.-t 1 p. 28.4 mp., 1 p. 27.2 mp. és 1 p. 31 mp. alatt; Aurischnak gyönyörű, hosszu tempója van. Végül Bieberstein is vízbe ment és kivágott egy 1 perc 25.6 másodperces időt; stílus sokban emlékeztet Kuglerére. Munk, Ónody és Zachár ma 200 m.-en tartottak egy training mérközést, melyet Zachár nyert meg 2 p. 41.4 mp.-el (1 p. 13.8 mp.), második Munk 2 p. 46.6 mp. (1 p. 21 mp.), harmadik Ónody 2 p. 51 mp. (1 p. 21 mp.). Hajós 400 m.-t ment

egyedül 6 p. 11 mp. alatt (1 p. 22 mp., 2 p. 50 mp., 4 p. 34 mp.), míg Las-Torres vezetéssel tette meg a 300 m.-t 4 p. 20 mp.-re (1 p. 17 mp., 2 p. 51 mp.). Sheff nagyon jó formában van, a 600 m.-t ma 10 p. 21 mp. alatt uszta, de olyar. könnyen, hogy az utolsó 60 m. 41 mp. volt. Ónody még uszott 400 m.-t meglehetősen kényelmesen 6 p. 55 mp. alatt. Az időjárás állandóan esős és barátságatlan, egészen megmerevíti az ember vétaggait; főleg Halmay és Kugler panaszokodnak és Las-Torres is nagyon rosszul érzi magát, valami szemgyulladás is bántja, pedig holnap már starthoz kell állnia a 400 m.-es előfutamban, ahol Battersby a legerősebb ellenfele. Jó korán is feküdtünk le, reá való tekintettel, hogy egészen „all right“ állhasson starthoz.

IX.

London, 1908 jul. 13. (hétfő.)

(K.) Ma volt a Stadion ünnepélyes megnyitása az angol király és az udvar jelenlétében; erről azonban bőven foglalkozik bizonyára a NSp. más helyén, és így mindjárt rátérek a nap uszósportvonalkozására részére.

A mai napon már kezdődtek az olimpiái uszóversenyek is, a megállapított programmal ellentétben: „His Most Gracious Majesty“, az angol király azonban a megnyitás alkalmából valami sportot is akart látni és így ma délután tartották a 400 m.-es világbajnokság első három futamát. A részletekről a következőkben számolok be: I. előfutam. 1. T. S. Battersby (Anglia) 5 p. 48.8 mp. 2. Las-Torres Béla (Magyarország) 5 p. 52.2 mp. 3. L. B. Goodwin (Amerika). Indult még: V. Anderson (Svédország) és H. Decoin (Franciaország). Fejes után Goodwin próbált vezetni, de Battersby erős iramot diktálva 1 p. 14 mp.-el már elsőnek fordult, Las-Torres, aki rossz startot kapott, szorosan nyomában, 200 m.-nél 2 p. 49.4 mp. alatt az angol 7 y-al előzte meg a magyar fiut, Decoin itt feladta; Battersby a 300 m.-nél még 12 y-ra növelte előnyét (4 p. 14.6 mp.), de az utolsó hosszban erősen hoz rajta Las-Torres, aki végsőspurtjával 5 yardra csökkentette hátrányát. Teljesen kiuszta magát, alig tudott kijönni a vízből. II. előfutam. 1. W. Foster (Anglia) 5 p. 54.8 mp. 2. R. T. Anderson (Svédország) 6 p. 28 mp. Start után a svéd megelő előre, de 100 m.-nél már Foster vezet 1 p. 17.6 mp.-es idővel 4 y-al, itt Anderson egészen visszaesik; Foster főlénye 200 m.-nél (2 p. 47 mp.) alatt már óriási és 40 y-al győz. III. előfutam. 1. T. B. Tartakower (Ausztrália) 6 p. 35 mp. swim-over (200 m. 3 p. 00.4 mp.). Az erre a futamra nevezett Daniels és Unwin nem indultak; előbbi a 100 m.-es, utóbbi a hátuszás világbajnokságra összpontosítja minden törekvését. — Délelőtt a próbafelvonulás után Halmay 100 m.-t uszott 1 p. 08 mp. alatt, míg Toldi ugyanazt a távot 1 p. 29 mp., Kugler 1 p. 28.4 mp. alatt tette meg. Az idő állandóan kedvezőtlen és barátságatlanul hüvös. A konkurrenca óriási a világ minden részéről idereslegelt atléták közt. Bódor csak ötödik tudott előfutamban lenni, ahol 8 induló közül hat feladta a versenyt. — Egészen véve meglehetünk elégedve Las-Torres-szel, aki igazán nem állt jó formában starthoz és mégis nagyon szépen tartotta magát. Valószínű, hogy ő lesz a legjobb második és így bekerül a döntőbe. Ezeket az esélyeket latolgatva, tértünk aludni.

X.

London, 1908 július 14 (kedd).

(K.) Most már egész napunkat elfoglalják a különféle nagyfajosságú események, melyeket a lehető legbővebb és legaprólékosabb részleteikben adok itt alant.

Ma, néhány műugráson kívül, délután a 400 m.-es előfutamokat bonyolították le végképen a következő részletes eredménnyel: IV. előfutam. 1. F. E. Beurepaire (Ausztrália) 5 p. 49.2 mp. 2. S. Blatherwick (Anglia) 6 p. 16.8 mp. 3. C. W. Trubenbach (Amerika). Indult még: Davide Baiardo (Olaszország). Beurepaire rögtön elment és az első 100 m.-t 1 p. 18 mp. alatt 3 y.-al vezette, 200 m.-nél 2 p. 44.2 mp.-es idővel előnyét 15 y.-ra növelte, Baiardo itt kiállt, míg az ausztráliai, kinek 300 m.-e 4 p. 16.2 mp. volt, 25 y.-al győzött. V. előfutam. 1. Paul Radmilovic (Anglia) 6 p. 10 mp. Indult még A. Holm (Dánia), aki egy percig sem volt versenyben és 90 yarddal kapott ki. 100 m. 1 p. 23.2 mp., 200 m. 2 p. 56 mp. volt. VI. előfutam. 1. Henry

Taylor (Anglia) 5 p. 42.2 mp. 2. F. W. Springfield (Ausztrália) 5 p. 57.4 mp. 3. M. Massa (Olaszország). Anglia hajnoka 1 p. 19.8 mp. alatt karesapással fordult Springfield és 2 y.-al az olasz előtt, 200 m.-nél (2 p. 46.2 mp.) 2 y.-ra, 300 m.-nél (4 p. 16.2 mp.) 6 y.-ra nött előnye az ausztráliai előtt, úgy, hogy végsőspurt nélkül uszott be, Massa 50 yarddal utolsó. VII. előfutam. 1. O. Sheff (Ausztria) 5 p. 52.2 mp. 2. W. Haynes (Anglia) 6 p. 21.2 mp. 3. Ónody J. (Magyarország). Indult még F. W. Meuring (Hollandia), H. Saxterph (Dánia). Sheff vezet 1 p. 16.4 mp. alatt 1 y.-al Ónodyt, aki Sheff 2 p. 45.2 mp.-es ideje után már 10 y.-al fordult később Haynes-szel együtt, aki a harmadik hosszban elhagyja őt; Sheff 300 m.-re 4 p. 18.4 mp.-et uszott, 25 y.-al győzve végeredményben. VIII. előfut. 1. Zachár J. (Magyarország) swim-over 6 p. 09.8 mp. IX. előfutam. 1. Hajós Henrik (Magyarország) 6 p. 19.8 mp. 2. A. T. Sharp (Anglia) 7 p. 00.4 mp., aki azonban egészen jelentéktelen ellenfélnek bizonyult és a magyarnak közelébe se jött. 100 m. 1 p. 25.4 mp., 200 m. 2 p. 59.2 mp., 300 m. 4 p. 40.4 mp. volt. A holnapi középfutamokra tehát kvalifikálták magukat: 1. Battersby (angol) 5 p. 48.8 mp. 2. Foster (angol) 5 p. 54.8 mp. 3. Tartakover (Ausztrália) 6 p. 35 mp. 4. Beurepaire (Ausztrália) 5 p. 49.2 mp. 5. Radmilovic (angol) 6 p. 10 mp. 6. Taylor (angol) 5 p. 42.2 mp. 7. Sheff (Ausztria) 5 p. 52.2 mp. 8. Zachár (magyar) 6 p. 09.8 mp. 9. Hajós (magyar) 6 p. 19.8 mp. 10. Las-Torres (magyar) 5 p. 52.2 mp. (legjobb második). A csoportosítás a következő: 1. középfutam: 1, 6, 7, 9 és 10. 2. középfutam: 2, 3, 4, 5 és 8. A holnaputáni döntőbe kerül a középfutamok két első helyezettje.

XI.

London, 1908 július 15 én (szerda).

(Z.) Délelőtt a 400 m.-es világbajnokság középfutamat és néhány műugrás-futamot intéztek el, míg délután a melluszás előversenyeket kerítették sorra. Előbbiekből, sajnos, mindhárom emberünk kiesett; Las-Torres és Hajós elejétől kezdve elmaradtak; Las-Torres annyira beteg volt, hogy minden kondíción alul uszott (6 p. 12 mp. volt a 400 m.-e) és verseny után formálisan rosszul is lett. Zachárnál főként a kellő 440 yardos training vált szomorúan éreztetővé. Remekül uszott Sheff, aki ugyátsziki elérte két év előtti mesés formáját. Három melluszónk közül kettő bekerült a középfutamba, ahol azonban félek, hogy nincs sok kilátásuk, mert Holman ideje (3 p. 10.6 mp.) óriási; csak botrány, hogy teljesen hibás és szabálytalan stílusa ellen nem tehetünk semmit. Az angol melluszók egyáltalán csak arra kell, hogy ügyeljenek, hogy vállukat egy vonalban tartsák; ha e követelményeknek eleget tesznek, akkor a fejüket dughatják, ahova akarják. Még legszebb stílusa Robinsonnak, egy Góliát-hosszuságú, 38 éves uszónak van; elég szabályosan usznak a svédek, főleg Hanson, aki gyönyörű, izmos, szélesvállú fiú. A bajnok Courtman kikapott Courbet-től, akit pedig a melluszó-bajnokságban, az igaz, hogy uszodában megvert. Courtman-nek nagyon rövid, apró, kapkodó tempója van, mely 100 m.-es pályára alkalmatlan. Délután volt még a Belgium—Hollandia előmérkőzés is, melynek győztese, Belgium, valószínűleg Angliával fog kemény tusát vívni mához egy hétre, 22-én a vízipólo-világbajnokságért.

A 400 m.-es világbajnokság 1. középfutama. 1. O. Sheff (Ausztria) 5 p. 40.6 mp. 2. H. Taylor (Anglia) 5 p. 41 mp. 3. T. S. Battersby (Anglia). 4. Hajós Henrik (magyar). 5. Las-Torres Béla (magyar). Battersby éles tempót diktált és 50 m.-nél 1 fejjel fekszik Las-Torres előtt, de 100 m.-nél (1 p. 19 mp.) Sheff már csak karesapással van utánuk, Battersby azonban még 200 m.-nél is megtartotta vezető pozícióját 2 p. 45.8 mp.-el, Taylor és Sheff karesapással fordultak utána; a 3. hosszban Taylor erősítette az iramot és 250 m.-nél 1 y.-al feködt az egész társaság előtt s 4 p. 14.6 mp. alatt elsőnek fordult, az utolsó 50 méteren is elől volt még 1/2 y.-al, de Sheff nagyszerűen finishelve megverte őt karesapással. Battersby 4 y.-al volt harmadik. Las-Torres kifutott az erős tempótól és a végén jelentékenyen visszaesett. A 400 m.-es világbajnokság 2. középfutama. 1. F. E. Beurepaire (Ausztrália) 5 p. 44 mp. 2. W. Foster (Anglia) 5 p. 52.2 mp. 3. P. Radmilovic (Anglia). Indult még Zachár J. (magyar). Zachár ment előre és 50 m.-nél 1/2 y.-al vezetett Beurepaire előtt, 100 m.-en már együtt fordultak

(1 p. 17 mp.), az ausztráliai jobban és 150 m.-nél $1\frac{1}{2}$ y.-al vezetett, amely előnyt a 200 m.-nél (2 p. 42.6 mp.) $4\frac{1}{2}$ y.-ra növelte; 250 m.-nél Radmilovic feljött Zachár mellé, aki néhány yard után feladta, Beaurepaire ekkor 7 y.-al vezetett. Az eddig hátul fekvő Foster kezdett felnyomulni és a 3. fordulónál elfogta Radmilovicot; Beaurepaire 300 m.-e 4 p. 13.6 mp. volt. Foster most könnyedén elment Radmilovicától, de a már kényelmesen dolgozó Beaurepaire-re nem lehetett veszélyes. 10 y.-al első, 6 y.-al második. A holnap, július 16-án tartandó döntőben tehát indulni jogosultak: O. Sheff (osztrák) 5 p. 40.6 mp., H. Taylor (angol) 5 p. 41 mp., F. E. Beaurepaire (Ausztrália) 5 p. 44 mp., W. Foster (angol) 5 p. 52.2 mp. — A mellúszás-előfutamok a következőket eredményezték: 1. *előfutam*. 1. F. Holman (angol) 3 p. 10.6 mp. 2. Rösler (német) 3 p. 18 mp. 3. M. Gumpel (svéd). Holman ment előre és 50 m.-nél $1\frac{1}{2}$ y.-al volt élen, 100 m.-nél (1 p. 31 mp.) 2 yarddal fordult Rösler előtt, 150 m.-nél 4 yardra szaporította előnyét, Gumpel 12 y.-al 3-ik, Holman erősen finishelve fölényesen győzött. 2. *előfutam*. 1. W. A. Pearson (svéd) 3 p. 17.6 mp. 2. Baronyi András (magyar) 3 p. 18 mp. 3. A. M. Goessling (Amerika). Indult még H. Cederberg (finn), F. H. Naylor (angol). Baronyi közvetlenül a fejes után vezetett, de 50 m.-nél Goessling feljött melléje, a svéd egy fejjel mögöttük; a fordulót együtt vette mindhárom, de a második hosszban Baronyi elmaradt Pearson mögött kb. $1\frac{1}{2}$ y.-al; minden erejét beleadva a végsőspurtba, a magyar feljön, de a svéd néhány hüvelyknyi győzelmét már nem tudja meggátolni. 3. *előfutam*. 1. E. Seidel (német) 3 p. 17.2 mp. 2. H. Johannsen (svéd) 3 p. 18.4 mp. 3. A. Davies (angol). Indult még P. Stramwen (belga). 50 m.-nél Seidel 2 y.-al volt elől; ez a távolság megmaradt a fordulónál is; 150 m.-nél még 3 yarddal vezetett Seidel, Davies 7 y.-al hátul, Johannsen láthatóan felnyomult, de hátrányát már nem tudta egészen behozni; 10 y.-al 3-ik. 4. *előfutam*. 1. Toldi Ö. (magyar) 3 p. 14.4 mp. 2. P. Hansor (svéd) 3 p. 15 mp. 3. S. H. Gooday (angol). Indult még A. Beretta (olasz). Hansor 50 m.-nél $\frac{1}{2}$ y.-al vezetett Toldi előtt, Gooday $1\frac{1}{2}$ y.-al harmadik; ugyanez a távolság maradt meg a fordulónál is, de a következő ötven yardban Toldi elfogta és valami kevéssel elhagyta ellenfelét, Gooday $2\frac{1}{2}$ y.-al hátul; ekkor a svéd sprintel, de már nem tud az eredményen változtatni. 5. *előfutam*. 1. W. W. Robinson (angol) 3 p. 13 mp. 2. P. O. Fjastad (svéd) 3 p. 31.4 mp. 3. J. H. Henrikssen (finn). E. J. L. Cooke (Ausztrália). 50 yardnál Robinson és Fjastad együtt voltak; itt Cooke feladta; 100 m.-nél Robinson már $1\frac{1}{2}$ y.-al előnyrel fordult 1 p. 31 mp. alatt; elhuzva, könnyen győz. 6. *előfutam*. 1. Fabinyi J. (magyar) 3 p. 23.4 mp. 2. K. T. Kumfeldt (svéd) 3 p. 24.6 mp. 3. H. Klem (dán). Indult még H. J. Jonsson (finn). A dán vette át a vezetést, 50 m.-nél 1 y.-al volt a svéd előtt, Fabinyi ugyanannyival a 3-ik helyen; 70 yardnál Jonsson feladta; a 2. hosszban Kumfeldt vezetett, de Fabinyi a cél előtt behozta hátrányát és 1 m.-el győzött. 7. *előfutam*. 1. F. Courbet (belga) 3 p. 16.4 mp. 2. Courtman (angol) 3 p. 18.4 mp. 3. C. A. Andersson (svéd). Courbet 50 m.-nél $\frac{1}{2}$, és 100 m.-nél 1 m.-el vezetett, 150 m.-nél előnye $2\frac{1}{2}$ y.-ra nőtt; kényelmesen első. Courtman a nyílt távon nem tudott érvényesülni. A középfutamokban tehát, melyek 16-án, szerdán lesznek, a következők az indulni jogosultak: 1. F. Holman (angol) 3 p. 10.6 mp. 2. W. A. Pearson (svéd) 3 p. 17.6 mp. 3. E. Seidel (német) 3 p. 17.2 mp. 4. Toldi Ö. (magyar) 3 p. 14.4 mp. 5. W. W. Robinson (angol) 3 p. 13 mp. 6. Fabinyi (magyar) 3 p. 23.4 mp. 7. F. Courbet 3 p. 16.4 mp. 8. P. Hansor (svéd) 3 p. 15 mp. (leggyorsabb második). Csoportosítás: 1. *Középfutam*: 2, 5, 7 és 8. — 2. *Középfutam*: 1, 3, 4 és 6. Toldi tehát mindjárt Holman-nel kerül össze. Ma volt a vízipóló-előmérkőzés is Belgium és Hollandia között, előbbi általán nagy fölényben volt, bár az első gölt a hollandok lötték. Belgium csakhamar kiegyenlít és a vezetést is magához ragadja. Félidő 3:1. A második féldőben Hollandia teljesen védekezésre szorult és egymásután öt gölt kapott; épen a játék végét jelezte a bíró, mikor Feyaerts a 9. gölt lötte, mely azonban már nem volt érvényes. Eredmény 8:1 Belgium javára.

XII.

London, 1908. július 16-án (esütörtök).

(Z.) Középtávúszóink ilyenképen kiestek az egyéni

versenyből és minden ambíciójukat a stafétaverseny megnyerésére irányítják; nagyon hátrányosan befolyásol bennünket először a folytonos nedves, párás időjárás és az életrendben hirtelen beállott nagymérvű változás; nem bírja ki a gymrunk ilyen márról-holnapra. Mindamelllett megteszünk mindent, ami tőlünk telik és kizárólag intenzív 200 m.-es tréninget folytatunk. Dél előtt voltak a mellúszás-középfutamok; Fabinyi gyengén uszott és nem volt sehol, Toldi ellenben Holman mögött második lett és így jogosult a holnaputáni döntőben indulni; kevés az esélye, hogy negyediknél jobb helyet ér el, mert a döntőben induló négy versenyző közül az ő ideje a leggyengébb. Délután uszták a hátúszás-előfutamokat és a 400 m.-es világbajnokság döntőjét, a legszelbe versenyt, melyet valaha csak láttam és melyet párját ritkító szép küzdelem után Henry Taylor nyert, oly klasszikus, fényes idő mellett, mely méltóvá teszi homlokát arra, hogy a világbajnoki babérag öveze. A döntőben Sheff nem uszott oly szépen, mint a középfutamban, de Beaurepaire akadályozta; győzni nem győzhetett volna, de a második helytől tán csak ezért esett el. A hátúszás 7. előfutamát Kugler pompás stílusban nyerte, de német részről jövő óvás folytán előbbindulás címén diszkvalifikálták. Az általános benyomás szerint Kugler nem indult előbb, hanem csak *tulságosan* jól indult, úgy hogy Aurischék belekapaszkodhattak. Kugler ideje elsőrangú volt (1 p. 26 mp.) és biztos helyezést jelentett számára. Ostoba balszerenese! Befejezték ma délután a műugrás-előfutamokat is.

Részletes eredmény: 400 m.-es világbajnokság döntője. Olympiai világbajnok: Henry Taylor (Anglia) 5 p. 36.8 mp. 2. Beaurepaire F. E. (Ausztrália) 5 p. 44.2 mp. 3. Sheff Ottó (Ausztria) 5 p. 46 mp. Indult még: W. Foster (Anglia). Taylor startszáma 1, Beaurepaire-é 4 volt. Gyönyörű start után 50 m.-ig Taylor egy kézhosszával vezet az ausztráliai előtt, Sheff 1 lábbal hátul; 100 m.-nél azonban Beaurepaire fordul 1 p. 15 mp. alatt elsőnek, karcspásokkal utána Taylor és Sheff; 150 m.-nél Sheff és Taylor még fej-fej mellett küzdenek, de 200 m.-nél Taylor már 2 p. 35 mp.-nyi óriási idő alatt Sheffet teljes 3 m.-el előzte meg, Beaurepaire $\frac{1}{2}$ m.-el maradt mögöttük, 250 m.-nél egy kétszégbe esett erőfeszítéssel $1\frac{1}{2}$ yardnyira közelíti meg Taylort, míg Sheffet ugyanannyival hagyta el, utóbbit ugyanakkor akadályozva is; 300 m.-ig, ahol a kettő 4 p. 10 mp. alatt együtt fordult, a legnagyobb küzdelem szemtanúi voltunk, melyet valaha csak láttunk; a két versenyző végső energiáját, minden idegszállát megfeszítve igyekezett ellenfelétől elmenni. És Taylor csodás szívóssága, hihetetlen küzdőképessége győzött! Az utolsó 50 m.-en 3 yarddal vezetett már; Sheff $3\frac{1}{2}$ y.-al harmadik. Taylor végsőspurtjával még tetemesen növeli előnyét, míg Sheff helyzete nem változott. Foster e titáni küzdelemben persze csak alárendelt szerepet játszhatott. Sheff óvatát emelt Beaurepaire ellen keresztezés címén, de mirthogy kiderült, hogy épen ő szintén nagyon félreuszott, ez óvatát később visszavonta. Beaurepaire nagyarányú vereségét a neki szokatlanul hideg víznek tudja be. Legközelebb be fogok számolni a győztes versenyzők személyi adatairól, de most annyit az aktualitás, hogy ezeket egyelőre mellőzni vagyok kénytelen.

100 m.-es hátúszás-előfutamok: 1. *előfutam*: 1. A. Bieberstein (Németország) 1 p. 25.6 mp. 2. F. A. Unwin (Anglia) 1 p. 29.8 mp. 3. H. Jonsson (svéd). Bieberstein fölénye szemmel látható, 50 m.-nél $1\frac{1}{2}$ y.-al vezet és canterben győz. Rossz harmadik. 2. *előfutam*: 1. M. Ritter (Németország) 1 p. 33.4 mp. 2. S. Willis (Anglia) 1 p. 34.4 mp. 3. J. Henrikssen (finn). 50 m.-ig meglehetősen küzdelem az első közt, itt azonban az angol félreuszik és így Ritter könnyen győz. 3. *előfutam*: 1. P. Lewis (Anglia) 1 p. 31 mp. 2. B. A. Roadenburch (holland) 1 p. 36.2 mp. 3. R. Zimmermann (Canada). Lewis, aki váltott karral uszik, kimélte magát és végén ott ment el, ahol akart. 4. *előfutam*: 1. H. N. Haresnape (Anglia) 1 p. 26.2 mp. 2. L. Dam (dán) 1 p. 26.4 mp. 3. A. Peretta (olasz). 50 m.-nél az angol egy tiszta yarddal vezet, itt Dam erős rush-hel jön fel és karcspással marad el. 5. *előfutam*: 1. S. Parvin (Anglia) 1 p. 30.2 mp. swim-over. 6. *előfutam*: 1. J. R. Taylor (Anglia) 1 p. 25.8 mp. 2. A. M. Goessling (Amerika) 1 p. 29 mp. 3. G. Wretman (Svédország). Indult még: O. Grégoire fils

(belga). Taylor a pálya közepén 3 y.-al volt elől, a svéd 1 y.-al 3-ik; ellenfelét folyton nézve, Taylor kényelmesen beuszott. 7. *előfutam*: 1. G. Aurisch (német) 1 p. 27.4 mp. 2. J. G. Gortlever (holland). 3. E. Seaward (angol). Kugler előbb indult és diszkvalifikáltatott. Kugler végig vezetett és fenntartva győzött 1 p. 26 mp.-el a végén kissé felnyomuló német ellen. A középfutamokban tehát indulnak: 1. A. Bieberstein (német) 1 p. 25.6 mp. 2. M. Ritter (német) 1 p. 23.4 mp. 3. P. Lewis (angol) 1 p. 31 mp. 4. H. N. Haresnape (angol) 1 p. 26.2 mp. 5. S. Parvin (angol) 1 p. 30.2 mp. 6. J. R. Taylor (angol) 1 p. 25.8 mp. 7. G. Aurisch (német) 1 p. 27.4 mp. 8. L. Dam (dán) 1 p. 26.4 mp. (legjobb második). A középfutamokban a hátuszók a következő csoportosítás szerint usznak: 1. *középfutam*: 1, 2, 5 és 8. 2. *középfutam*: 3, 4 és 7.

200 m.-es melluszás-középfutamok: 1. Középfutam: 1. F. Holman (angol) 3 p. 10 mp. 2. Toldi Ö. (magyar) 3 p. 16.4 mp. 3. E. Seidel (német). 4. Fabinyi J. (magyar). Toldi húzott elsőnek, 50 m.-nél 1 y.-al fekként Holman előtt, a fordulónál azonban már 1 p. 27 mp.-el együtt fordultak; 150 m.-nél Holman előretört és 2½ y.-al előzte meg a magyart, aki 1½ y.-al vezetett Seidel előtt. Holman könnyen uszott be 7 y.-al elsőnek. 2. Középfutam: 1. W. W. Robinson (angol) 3 p. 11.8 mp. 2. P. Hanson (svéd) 3 p. 13 mp. 3. W. A. Pearson (svéd). 4. F. Courbet (belga). Courbet került legjobban a starttól, de a vezetést Hanson vette át 50 m.-ig, ahol Robinson már élen van és a 100 m.-t 1 p. 28.2 mp. alatt 2 y.-al vezetve, Pearson 3-ik; Hanson megpróbálta a felnyomulást és 150 m.-nél már csak 1½ y.-al van hátul, a célban pedig hátrányát ¾ yardra apasztotta. A döntőben tehát szombatban startolni jogosultak: F. Holman (angol) 3 p. 10 mp. Toldi Ö. (magyar) 3 p. 16.4 mp. W. W. Robinson (angol) 3 p. 11.8 mp. P. Hanson (svéd) 3 p. 13 mp.

A műugrás előfutamai is mind előltek és pedig a következő eredménnyel: G. W. Geidzick (Amerika) 82.8 pont. H. Freyschmidt (német) 78.1 p. A. Zürner (német) 83.6 p. H. Clarke (angol) 78.6 p. K. Behrens (német) 83.6 p. O. Wetzell (finn) 70.83 p. H. E. Pott (angol) 82.5 p. F. Nicolai 67.1 p. G. Walz (német) 81.3 p. H. C. Grote (amerikai) 79.5 p. Látnivaló, hogy mind az 5 indult német műugró részt vesz a középfutamokban.

XIII.

London, 1908. július 17. (péntek).

(K.) Ma az uszósport összes eseményei délutánra torlódtak össze; a hátuszás, melyben, sajnos, már közvetlenül érdekelve nem voltunk, világbajnoka, mint előrelátható volt, Bieberstein lett; Kugler lehetett volna biztos 2-ik. A holnapi műugrás-döntőben induló négy versenyző közül nem kevesebb, mint három német van, mint a mai középfutamok győztesei; az amerikai Geidzick ily félelmes konkurrenciával szemben is meglepő jól tartotta magát, de nem valószínű, hogy harmadiknál jobb lehessen. Ma voltak a 100 m.-es előfutamok is.

Utóbbiakban Halmay szépen uszott és megerőltetés nélkül bekerült a középfutamba, míg Daniels szédületes ideje (1 p. 05.8 mp.) mindenkit néma bámulatra kényszerít. Eredmény: 100 m.-es hátuszás világbajnokság középfutamai: 1. Középfutam. 1. A. Bieberstein (német) 1 p. 25.6 mp. 2. L. Dam (dán) 1 p. 26.4 mp. 3. M. Ritter (német). 4. S. Parvin (angol). A győztes vezetett 50 m.-nél ½ y.-al Dam előtt, a többi egy csomóban uszott 1½ y.-al hátrább; Bieberstein erre erejét az ugyancsak ma tartandó döntőre való tekintettel, erejével takarékoskodva, könnyen, 1 y.-al uszik be. Parvin 6 y.-al 3-ik. 2. Középfutam. 1. G. Aurisch (német) 1 p. 28.2 mp. 2. H. N. Haresnape (angol) 1 p. 28.8 mp. 3. J. R. Taylor (angol). P. Lewis (angol). Taylor folyton nézte ellenfeleit és ennek dacára félreuszott, hevesen kollidálva Haresnape-el, aki 1 y.-al vezetett előtte, végeredményben Aurisch győzött az összeütközés folytán a karesapással és az előfutamban sokkal jobb időt ért Taylor kiesett a döntőből, amely még ma tartandó meg és melyre tehát a következők kvalifikálták magukat: A. Bieberstein (német) 1 p. 25.6 mp. L. Dam (dán) 1 p. 26.4 mp. G. Aurisch (német) 1 p. 28.2 mp. H. N. Haresnape (angol) 1 p. 28.8 mp.

100 m.-es hátuszás világbajnokság döntője. Olimpiai világbajnok: Arno Bieberstein (Németország) 1 p. 21.6 mp.

2. L. Dam (dán) 1 p. 26.6 mp. 3. H. N. Haresnape (angol). Indult még: G. Aurisch (német). Bieberstein rögtön vezetett, felpályán 1½ y.-al volt Haresnape előtt, Dam ½ y.-al harmadik; 70 m.-nél Dam felnyomult, míg az angol félreuszott és egy yarddal lett harmadik; 3 y.-al első.

100 m.-es világbajnokság előfutamai: 1. *előfutam*: 1. Halmay Z. (magyar) 1 p. 08.2 mp. 2. T. B. Tartakover (Ausztrália). 3. B. Benenga (holland). Indult még: H. Meyboom (belga). H. R. S. Klem (dán). D. Baiardo (olasz). Halmay gyorsan lerázta magát a mezőnyt és félreuszása dacára a legnagyobb könnyűséggel győz; Tartakover az utolsó métereken jön fel. 2. *előfutam*: 1. O. Sheff (osztrák) 1 p. 12.4 mp. 2. A. Tyldesley (angol) 1 p. 12 mp. 3. Munk (magyar). Indult még: Meister (francia). C. Trubenbach (Amerika). Sheff tisztán vezetett ¾ pályán, itt Tyldesley veszélyesen félferközött melléje, de a célban ½ y.-al elmaradt. 3. *előfutam*: 1. F. E. Beaurepaire (Ausztrália) 1 p. 13.2 mp. 2. L. Benenga (holland) 1 p. 14 mp. 3. Hajós H. (magyar). Indult még: P. Holm (dán). R. T. Anderson (svéd). Beaurepaire elejétől végig vezetett és 1 yarddal győzött. 4. *előfutam*: 1. H. S. A. Julin (svéd) 1 perc 12 mp. 2. J. H. Derbyshire (angol) 1 p. 12.6 mp. 3. R. B. Foster (Amerika). Indult még: V. Boin (belga). A svéd 2 y.-al vezetett 50 m.-nél. Derbyshire végspurtjában Foster által akadályoztatott. 5. *előfutam*: 1. C. M. Daniels (Amerika) 1 p. 5.8 mp. 2. Ónody J. (magyar) 1 p. 13.2 mp. 3. G. Innocent (angol). Indult még: R. André (francia). H. Santir (dán). Felpályán Daniels 6 méterrel szaladt el Ónodytól, itt felnézett és tovább sprintelve, körülélül legjobbját kinszva, győz. 6. *előfutam*: 1. H. J. Hebner (Amerika) 1 perc 11 mp. 2. P. Radmilovic (angol) 1 p. 12 mp. 3. F. Feyaerts (belga). Indult még: E. J. B. Cooke (Ausztrália). 50 m.-nél Hebner 1½ y.-al fekként Feyaerts előtt, akit azonban a végközlemben Radmilovic is megvert. 7. *előfutam*: 1. C. W. Edwards (angol) 1 p. 15.8 mp. 2. R. Zimmermann (Canada) 1 p. 18 mp. Elejétől végig canterben uszva. 8. *előfutam*: 1. G. S. Dockrell (angol) 1 p. 13.2 mp. swim-over. 9. *előfutam*: 1. L. G. Rich (Amerika) 1 p. 14.6 mp. 2. A. Depez (belga) 1 p. 16 mp. Könnyen nyerve. A középfutamban indul: 1. Halmay (magyar) 1 p. 08.2 mp. 2. O. Sheff (osztrák) 1 p. 11.4 mp. 3. F. E. Beaurepaire (Ausztrália) 1 p. 13.2 mp. 4. H. S. A. Julin (svéd) 1 p. 12 mp. 5. C. M. Daniels (Amerika) 1 p. 05.8 mp. 6. H. J. Hebner (Amerika). 7. C. W. Edwards (angol) 1 p. 15.8 mp. 8. G. S. Dockrell (angol) 1 p. 13.2 mp. 9. L. G. Rich (Amerika) 1 p. 14.6 mp. 10. A. Tyldesley (angol) és 11. P. Radmilovic (angol) mint legjobbjak másodikok 1 p. 12. mp. A középfutamok csoportosítása a következő: 1. *Középfutam*: 1, 3, 4, 6, 7 és 10. 2. *Középfutam*: 2, 5, 8, 9 és 11.

Műugrás-döntőben szombatban indulnak a középfutamok első helyezettjei: K. Behrens (német) 83.0 p. G. Walz (német) 80.3 p. G. W. Geidzick (Amerika) 81.8 p. A. Zürner (német) 80.7 p.

Hírek.

REVANCHE-TALÁLKOZÁST ad ellenfeleinek Arno Bieberstein, a hátuszóvilágbajnok az aug. 2-iki 100 m.-es osztrák hátuszásbajnokságban, melyben Kugler, Füllip és Franz Kellner (I. WASC.) is nevezve vannak, úgyhogy a bajnokság előrelátólag elsőrangú sporteseményné női ki magát.

UTONDBÓL írja tudósítónk: „Mintthogy az idő rövidsége folytán nincs rá mód, hogy naplójegyzeteim során érjek el a július 18-ától (szombat) kezdődőleg lefolyt eseményekhez, hamarosan megírom a pusztá eredményeket, melyek részleteire jövő héten fogok kitérni. Július 18. *Melluszásvilágbajnokság 200 m.* 1. F. Holman (angol) 3 p. 09.2 mp. 2. W. W. Robinson (angol) 3 p. 12.8 mp. 3. P. Hanson (svéd) 3 p. 14.6 mp. 4. Toldi Ö. (magyar) 3 p. 15.2 mp. Holman könnyen 2½ yarddal győz, ugyanannyival harmadik, Toldi ½ yarddal utolsó. *Műugrásvilágbajnokság.* 1. A. Zürner (német) 85.5 p. 2. K. Behrens (német) 85.3 p. 3. G. W. Geidzick (Amerika) és J. Walz (német) holtversenyben 80.9 p. *Vízipólóelőmérkőzés.* Svédország—Magyarország (utóbbi visszalépett), Anglia—Ausztria (utóbbi visszalépett). Július 20. *100 méteres világbajnokság.* 1. Középfutam: 1. Halmay Z. (magyar) 1 p. 09.4 mp. 2. Julin (svéd). 2. Középfutam: 1. C. M. Daniels (Amerika) 1 p. 10.2 mp. 2. P. Radmilovic (angol). *Döntőfutam:* 1. C. Daniels (Amerika) 1 p. 05.6 mp. 2. Halmay Z. (magyar) 1 p. 06.2 mp. 3. Julin (svéd). 4. Radmilovic (angol). *Vízipóló.* Belgium győz Svédország ellen. (K)“.

BOROSZLÓI USZÓEGYELETEK kötelező ígéretet tettek arra nézve, hogy a MUE. jubiláris két napos meetingjét fel fogják keresni; így biztosra vehető a Neuer Schwimm-Verein és a Schwimm-Club „Silesia” részvétele.

A MÁTYÁSFÖLDI USZÓVERSENY, melyet mult számunkban említettünk, szép sikerrel és nagyszámú előkelő közönség előtt folyt le mult vasárnap, több tehetséges ifju fővárosi versenyző részvételével. A rendezőség, élén a rendkívül buzgó, áldozatkész elnökkel, dr. Spett Ferencel mindent elkövetett a verseny sikerülése érdekében. Résztelen eredmény: I. Melluszás-handicap 40 m.: 1. Lenkei Károly (18 mp. h.) 46.2 mp. 2. Paulheim Elek (13 mp. h.); 3. Dozzi 3 mp. h.). — II. Gyermekverseny 40 m. (14 éven alul): 1. Paulheim Elek 33.6 mp. 2. Horváth József. — III. 40 m. handicap, 2 előfutam után: 1. Belovits Tibor (2 mp. h.) 36.4 mp. 2. Lenkei Károly (13 mp. h.). 3. Novák Jenő (12 mp. h.). — IV. Főverseny 100 m. (dr. Spett Ferenc vándordíja): 1. Belez-nay László 1 p. 21. 8 mp. 2. Komássy Ede. — V. Gyermekverseny 20 m. (12 éven alul): 1. Ettl Antal 17.8 mp. 2. Komássy Géza. — VI. Handicap 200 m.: 1. Nagy Géza (10 mp. h.) 3 p. 06.6 mp. Jó idő. 2. Novák Jenő (0 mp. h.) 3. Eisner Ferenc 15 mp. h.). — VII. Hölgyverseny 40 m.: 1. Paulheim Irénke 55.4 mp. 2. Kovács Olga. — VIII. Gyorsuszás 40 m.: 1. Breslmayer Tibor 28 mp. 2. Komássy Ede. 3. Komássy Mihály. Heves küzdelem után karacs-pással első. IX. Vendégek versenye 80 m. (tiszteletdíj): 1. Eisner Ferenc 58.2 mp. 2. Ugró József. — X. Bemutató staféta-verseny 3×40 m. (tetsz. sz.): 1. az a) csapat (Nagy, Belezny, Donáth) 1 p. 23 mp. 2. a b) csapat (Lenkei, Eisner, Ugró). — XI. Vigasz-verseny 60 m.: 1. Ugró József 57.6 mp. — XII. Bemutató vizi-pólómérkőzés két kombinált csapat közt 1:1 eldöntetlen arányban.

UVIN, mint értesülünk, angol 150 yardos hátuszórekordját tréningben állítótól 1 perc 52 mp-re, tehát 6 mp-el rekordon belül uszta volna. A hirt csak a legnagyobb fentartással közeljűk, mert nem igen tarthatjuk megbízhatónak.

MORVAORSZÁG BAJNOKSÁGÁT 100 m-re a Brünner SKI Ausztria holnap vasárnap, július 26-án rendezi Brünben. Győztesnek arany, 2, 3-nak ezüst-érem, Lapzártaok értesülünk, hogy a verseny augusztus 9-ére halasztoták.

MAFFERSDORF nemzetközi versenyt Csehország bajnokságaival augusztus 23-án rendezí idén.

VILÁGBAJNOKSÁGOKAT idén ismét rendez Joinville-ben L'Auto, és pedig augusztus 9-én hivatásos és 15, 16. és 23-án amatőrversenyzők részére.

CSÁSÁRJUBILEUMI VERSENY mégis létrejön, bár a szubvenció 3500 koronáról 2000 koronára redukálódott. Az összes díjak is megvannak, csak a vizi-póló fog elmaradni.

A Z OLYMPIAD uszónk szempontjából lassanként vége felé közeledik; tegnap, pénteken dőlt el a 4×200 m-es staféta-verseny, melyhez a legnagyobb reményeket fűztük mindenba; eredményt csak jövő számunkban hozhatunk, ép úgy mint az 1500 m-es világbajnokságról, mely ma, szombaton kerül eldöntésre.

AMTK. HÁTUSZÓVERSENYT rendez holnap, vasárnap d. u. az újpesti öbölben, ahol egy nyílt 50 m-es gyorsuszás is lesz a rendező egylet által meghívott versenyzők részére. A többi szám vagy klubtagoknak, vagy újpesti lakosoknak van fentartva.

MAGYAR HÁTUSZÓBAJNOKSÁGOT, mint mult heti cikkünkre válaszulólag informálnak bennünket, a MAFC. fogja szeptember első felében, alkalmasint 6-án (vasárnap) első ízben megrendezni. Ugyane verseny keretében fog kiírni Magyarország 100 és 440 yardos valamint 200 yardos főiskolai melluszó-bajnoksága is.

A Z ÖTE. USZÓVERSENYÉT ma, szombaton, f. hó 25-én rendezi a Római fürdőben; ezen agilis egyletünk valóban nagy buzgalommal karolja fel az uszósportot és mai versenye is a leg-szebb lefolyusnak ígérkezik. A versenyszámok legnagyobb része handicap, a gyengébb klasszist engedvén érvényesülni; érdekesnek ígérkezik a műugrás, melyre Ugró (MAFC.) és Széchy E. (Balaton) pályáznak. A verseny d. u. 1/25 órák kezdődik.

KIRÁS. A Magyar Uszó Egyesület által 1908. augusztus 15—16-án este 8 órák a férfi Császárszodában rendezendő jubiláris nemzetközi uszóversenynek sorrendje és feltételei: I. nap (aug.15.) I. Megnyitóverseny 105 m. (bajnokság, arany-érem és tiszteletdíj nyertesek kiz.) — II. Jubileumi emlékverseny 100 m. — III. Melluszás 200 yard. — IV. Magyarország 440 yardos bajnoksága. — V. Hölgyhandicap 70 m. — VI. Hátuszás-handicap 70 m. — VII. Staféta 3×70 m. (tetsz. sz.; bajn. kiz.) — VIII. Egyéni összetett verseny 105 m. (mell, hát, magyar.) — IX. Handicap 880 yard. — X. Handicap 100 m. — XI. Plunging (3 ugrás). — XII. Vizi-pólómérkőzés akik még bajnoki vagy nemzetközi mérkőzést nem nyertek. — II. nap aug. 16.) — XIII. Kezdek versenye 70 m. (akik még nem indultak nyilvános versenyen.) — XIV. Hátuszás 150 yard. — XV. Gyorsuszás 50 m. — XVI. Műugrás a Vida-vándordíjért. — XVII. Melluszás-handicap 70 m. — XVIII.

Handicap 70 m. (14 éven aluliaknak). — XIX. Juniorverseny 105 m. — XX. Hölgyverseny 100 m. a MUE. 100 m-es bajnokságáért. — XXI. Handicap 210 m. — XXII. Porzsoló emlékverseny 880 y. XXIII. Staféta 3×35 m. (Vegyes.) XXIV. Juniorműugrás: 5 szabados választott ugrás.) — XXV. Vizi-pólómérkőzés. — Tét a XXII. és XXV. számokban 20 korona, a XII. számban 15 korona, a VII. és XXII. számokban 9 korona, a II. számban 8 korona, az IV. számban a MUSz. tagjainak 5 korona, egyébként 8 korona, az I., III., XIV., XV. és XVI. számokban 4 korona, a VI., VII., IX., X., XI., XVII., XXI. és XXIV. számokban 3 korona, a XIII. és XVIII. számokban 1 korona, az V. és XX. számokban tét nincs. Díjazás a IV. számban elsőnek bajnoki cím 1908. évre és arany-érem bajnoki szalagon, 2., 3. bronz-érem; a II. számban 1. arany-, 2. nagy ezüst-, 3. ezüst-érem; a XX. számban 1. bajnoki cím 1908. évre és diszített ezüst-érem bajnoki szalagon, 2., 3. ezüst-érem; az I., III., XIV. és XV. számokban 1. nagy ezüst-érem és tiszteletdíj, 2. nagy ezüst-, 3. ezüst-érem; a XXII. számban 1. Porzsoló arcképe arany-, 2., 3. ezüst-keretben; a VI., X., XI., XVII. és XXI. számokban 1. diszített ezüst-, 2. ezüst-, 3. nagy bronz-érem; a XVI. számban 1. a díj védelme egy évre és nagy ezüst-érem, 2. ezüst-, 3. bronz-érem; 4. előirt (11. fejes előre helyből, fej fölül nyújtott kézzel, 2. salto előre, 3. salto hátra és 4. Auerbach-fejes) és 3 szabados választott ugrás, valamennyi a 3 m-es deszkáról; az V., VII., VIII., IX., XIX., XXII., XXIV. és XXV. számokban 1. nagy ezüst-, 2. ezüst-, 3. bronz-érem; a XII., XIII. és XVIII. számokban 1. ezüst-, 2. nagy bronz-, 3. bronz-érem. A versenyre, melyen a MUSz. szabályai mérvédők Schubert útkár (Budapest, VI., Teréz-körút 24., Edison-kávéház) címére küldendő a nevezések 1908. augusztus 5-ig.

KIRÁS. A WSC. Austria által 1908 aug. 15-én (szombaton) d. u. 1/23 órák Vöslauben rendezendő nemzetközi uszóverseny sorrendje és feltételei: I. Amster emlékverseny 60 m. (kezdőknek). II. Ifjúsági verseny 60 m. (10 éven alul). III. Fűrdőigazgatósági díj. Egyesületközi pontverseny a) 90 m. mell-, b) 90 m. hát-, c) 90 m. oldal-, d) 90 m. magyar és e) 50 m. buváruszás junior; 3-szor sorrendben vagy 5-ször egyáltalán 90 m-es juniorverseny. IV. Hölgyverseny 30 m. V. Juniormelluszás 90 m. (pontv.). VI. Gyorsuszás 120 m. VII. Gyermekverseny 120 m. (15 éven alul vöslauiaknak). VIII. Junior oldaluszás 90 m. (pontv.). IX. Főverseny 440 yard. X. Staféta 4×30 m. (tetsz. sz.). XI. Juniorhátuszás 90 m. (pontv.). XII. Műugrás (8 szabados vál. ugr.). XIII. Oldaluszás 180 m. XIV. Juniorbuváruszás 50 m. (pontv.). XV. Vizi-póló. Tét minden számban minden versenyző után 3 kor., az ifjúsági és hölgyversenyben 1 kor. Díjak: ezüst-érmek, a VI. és IX. számban elsőnek aranyozott ezüst-érem; 2. díj 6, 3. díj 8 induló esetén van. Nevezések 1908 aug. 5-ig Hochemann S. címére (Bécs, IX., Grüne Torgasse 33.) küldendők.

NÉMET EREDMÉNYEK. Brémában mult vasárnap nemzetközi verseny volt, külföldi konkurencia nélkül. Az 500 m-es melluszást Zachariás nyerte 8 perc 43.4 mp.-el Borchert Walt. ellen 5 m.-el; a 100 m.-es a főverseny győztese H. Müller lett (Bremer SC.) 1 p. 30.4 mp. alatt. — Hamburgban július 12-én a 100 és 500 m-es főversenyeket E. Rausch nyerte meg számbavehető ellenfél nélkül 1 p. 17 mp., illetőleg 8 perc 06 mp. alatt, míg 3×100 m.-es staféta-versenyben nem akadt ellenfele a berlini Poseidonnak. — A keleti tenger bajnoksága 3 km.-en Axel Scheller (Stern-Hamburg) lett 56 p. 27.4 mp. alatt, míg a 300 m.-es Keleti Tenger-serlegben (300 m.-es melluszás) Zachariás győzött 5 perc 14.2 mp.-el, az 50 és 100 m.-es gyorsuszásokat F. Langer (Szilésia, Boroszló) nyerte 1 perc 24.6, ill. 40 mp. alatt.

A MÜGGELSEE Berlin közelében aug. 30-án 4 km.-es távverseny színhelye lesz, melyet a Privat-Badesellschaft rendez. Győztesnek arany-érem és tiszteletdíj. Nevezések aug. 15-ig A. Worm címére Berlin SW. 47. Katzbachstr. 25.). A rendező-egylet szerkesztőségünkhöz intézett levél révén rendkívül szíves meghívást intéz a magyar versenyzőkhoz.

A RAJNA BAJNOKSÁGA 10 km.-es távon augusztus 23-ára van kiírva; győztesnek arany-érem és tiszteletdíj; zárlat augusztus 13-ig M. Bremer (Köln, Roonstr. 46.).

A POLYTECHNIC uszóversenyen győztes magyar staféta-ban, mint Londomból értesítenek bennünket, nem Hajós, hanem Munk uszott Las-Torres-szel, Ónody-val és Halmay-val.

ANGLIA 880 YARDOS BAJNOKSÁGÁBAN lapunk mult számából kimaradt, hogy F. W. Springfield is indult, de helyzetlenül végzett hatodik helyen.

ANGLIA 220 YARDOS BAJNOKSÁGA holnapután, hétfőn, f. hó 27-én lesz Nottinghamban; a védő Halmay ismét startol és remélhetőleg meg is nyeri, bár Taylor és Daniels is idén veszélyes ellenfele lesz.

BELGIUM 200 MÉTERES BAJNOKSÁGÁT július 5-én H. Meyboom (Cerde de Nation) nyerte Ixelles-ben 2 perc 49.2 mp.-el, második F. Feyaerts (Bain Royal) 2 perc 52.8 mp. 3. J. Piéfinx (Brussels SC.) 2 perc 59 mp.



Az olimpiászon résztvevő magyar nyolcas.

(balról jobbra)

Dr. Kirchknopf (vezérevezős), Wampeties, Hautzinger, Várady, Szébeny Antal, Éder Róbert, Haraszthy, Vaszkó (korm.) Klekner.

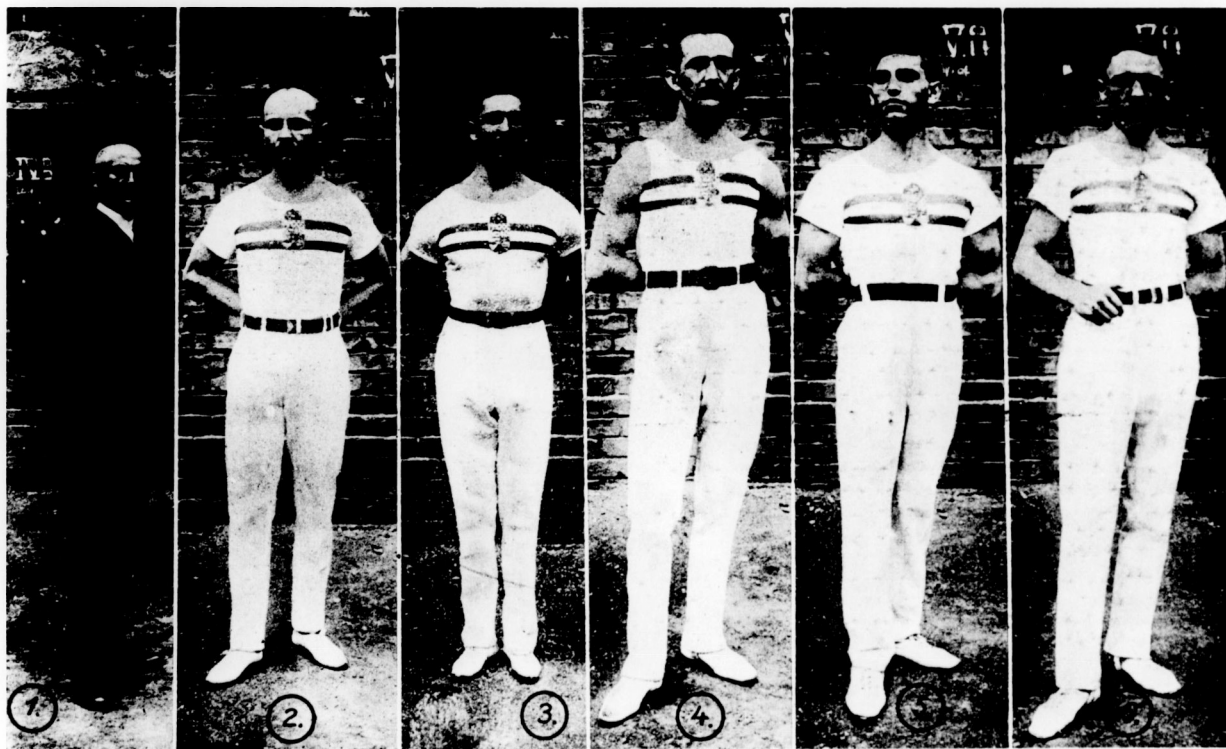

Az olimpiászon résztvevő magyar tornász csapat.

1. Kmettyko János (vezető), 2. Szabó Kálmán, 3. Nyisztor János, 4. Antos Mihály, 5. Gellért Imre, 6. Gráf Frigyes.

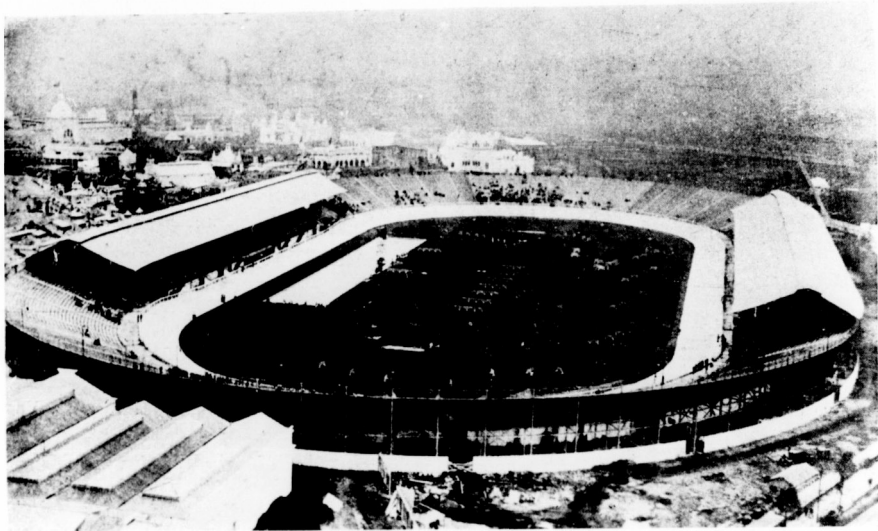

A londoni Stadion látképe.



Henley regatta.



Rovatvezető: Remetci Kőváry János.

Faludi Antal — mint a „szerencse gyermeke” — vadászon.

Akad-e ember Magyarországon, aki *Faludi Antalt*, a Nemzeti színház eme kedves és mindenki előtt rokonszenves művész tagját — ne ismerné? Ha nem is személyesen, de legalább hírből.

Ez az ember, — mint *önéletrajzában**) önmaga is oly érdekesen megírta — egyszerűen a *szerencse gyermeke*. Az ő szerencséje az ő pechje is! Egyszer egy cirkusz lovat alakított szerepében és úgy esett el *szerencsésen*, hogy: csak az egyik lába törött ketté. Máskor meg, egy labdajáték alkalmával a labdaütővel véletlenségből úgy ütötték orron, hogy az orvos szavai szerint is, ez egy kivételes *szerencsés* ütés volt, mert egy centiméterrel feljebb, már a szemét találhatta volna az ütés. Később már lovaglás közben érte utól hagyományos *szerencséje*, a lova megmagyarázhatatlan ellenszenvből úgy vágta a kövezethez, hogy két hónapig utána az ágyban feküdt. Mindenki azt mondta, hogy *szerencsés* ember, könnyen nyomorék is lehetett volna. Hosszu sorozata a szerencsének tapad hozzá. Nem is lehet mind felsorolni. Legérdekesebb az egész között a *fekete himlő!* Szép szál legény Faludi. Jogász korában szép természethez még igen jól állott hosszú, szénfekete haja, bársony simaságú arca és mint ő mondja — „*csaknem nőies teintuel voltak külső előnyeim*”. Mindjárt az első szigorlat után megkapta a *fekete himlőt*. Nehogy himlőhelyes maradjon, egy kiválóan sikeresnek ígérkező experimentációt csináltak rajta. Egy fekete szurok lárvát tettek a fejére. Mikor a lárvát levették — az arca olyan lett, mint a frissen malterezett fal. A szurok lárvája nem vált be, ma már nem is használják. Faludinak meg mindenki azt mondta: „*szerencse gyermeke*” — jó, hogy meg nem sikerült.

Ezek után már mindenki beláthatja, hogy a „Faludi vadászata” nem maradhat „szerencse” tekintetében mögötte, — a többi sport működéseinek.

Malonyay Dezső igen kitünő vadász cimborám volt mindaddig, míg a politikai vadászterület himes mezejére nem lépett. Igaz, hogy nemrég lépett rá, de már is vissza akar jönni, a mi kis területünkre. Szívesen látjuk, most is azt üzenem neki: *Dezső! gyere vissza, mindent megbocsátunk!*

Sok tréfát és vadász humeurságot rendeztünk mi már együtt, aminek nemesak mi örültünk, hanem örvendett még az is, — akinek a bőrre ment az egész.

Van nekünk egy kis vadászterületünk, hogy . . . hol . . . ? az már mellékes az olvasónak. Nekünk nagyon fontos a díszkréció. Egyszóval legyen monda: *fáin*-terület. Sok szép tropheáink tanuskodnak mellette. Tehát a geográfiai fekvésről sző se legyen többé; hanem inkább megmagyarázom, hogy mi oka a mi nagy titkolózásunknak. Egy másik jó, bérelt területeinkről, néhány *kiváló tisztelettel* meghívott vendégünk, — a béreltünk lejártával alaposan — *kistájerollt*. Ez a kis, bőrünkre vezetett manóver aztán nagyon is óvatossá tett bennünket.

Elég az hozzá, hogy a legutóbbi „szarvas bögés” idején elhatároztuk, miszerint vendégeket hívunk meg, hogy gyönyörködhessenek ők is ebben a vadászt oly végtelenül izgató koncertben. Barátom azt tanácsolta: hívjunk meg valamiféle művész embert, mert ez a bögés

annyira gyönyörű az idén, hogy laikus ember talán meg sem értené, ehhez okvetlen művészi lélek szükségeltetik. Az én társam nagyon járatos a művészek között; csakhamar meg is kapta a maga emberét.

Ivánfi Jenő, a Nemzeti színház művésze éppen ez időtájtban tett előkészületeket egy nagyobb utra. Orvosi rendeletre, soványító kurát akart végezni, már nem is tudom hol, Mentonban, vagy Marienbadban. Őt hívta meg Malonyay, Kapóra jött a meghívás. Uri ember nem igen jár egyedül. Akkor tájban meg Ivánfinak — *Faludi* volt a titkárja! Elhozta őt is. Így kerültünk mi össze a vadászon. Ivánfit gavallér embernek ismeri mindenki. Most is kített magáért. Ez alkalomra teljesen vadonat új és a vadászat összes ágainak megfelelő „szereléssel és eszközökkel” jelent meg. Gyönyörűen kidolgozott citromsárga vadásztáskája — mit fenséges vadászjelenetek díszítettek, — valóságos remeke volt a hazai bőrriparnak; élénk színgangzatban állott fegyvertokjának narancsszínű voltával. Ez élénk színösszhangzatot előnyösen egészítette ki a ruházat egyszerű szürkesége, a hófehér, tükörsima inggallér hozzásimulásával. A kalapot a szép nagy hó-fajd toll, az amerikai cipőt, meg a két nagy fontos talp tette elviselhetetlenné, — akarom mondani — izléssé.

Faludi megjelenésére nézve, — öltözéke — egyszerű, de izléstelen volt; amennyiben fehér lawn-tennis ruhája, lakeipőjében nem talált méltó folytatást. Az első benyomást lényegesen enyhítette azon körülmény, hogy Faludi minemű öldöklő-szerszámot sem hozott magával és így azon kijelentése, hogy: ő nem igen szokott vadászgatni, aggodalomra okot nem adott. A ruházat élénk színének enyhítése végett, hamarosan egy plaidet szereztünk, mit magára öltve egy valóságos Othello lett.

A területnél már várt reánk a vadőrünk, hogy a szükséges holminknak elrendezésénél segítségünkre legyen. Amidőn vendégeinket megpillantotta, észrevettem arcán a megdöbbenést. Láttam mindjárt, hogy nincs tisztában a helyzettel, a vendégeinket valami exotikus fejedelmeknek nézhette, csak akkor tért magához az első meglepetéséből, amidőn Ivánfi Faludihoz fordulva egész barátságosan megszólította, hogy:

— *Jakab!* adjál egy gyufát! Én is meglepődtem és meg is kérdeztem *Ivánfi* urtól, hogy *Faludi* urat miért tesszük „*Jakabnak*” szólítani? Ha jól tudom Antalnak hívják. eredetibb és kifejezéstelibb, mint az Antal!

Ivánfi készségesen magyarázta meg, hogy a „*Jakab*” név egyszerűbb, kedveltebb, jobban hangzik, népszerűbb eredetibb és kifejezéstelibb, mint az Antal!

Gondoltam magamban, — legyen hát *Jakab!*

Tényleg, *Jakab* keresgél is zseibeiben, végre a gyufát megtalálva, kijelentette, hogy csak oly feltétellel szolgál gyufával, ha ellenértékül Ivánfi azonnal egy szivarral honorálna szíves fáradságát. Mit meg is kapott.

Vadászlakunkhoz felérve, azonnal a vacsora elkészítéséhez fogtunk. Csakhamar párologó, bográcsos ingerlő szaga kötötte le minden figyelmünket. *Jakab* mindenképpen fogadni akart, hogy ő egyedül is megbírja enni a négy személyre készült bográcsosunkat. Élénk tiltakozásunk után ejtette el csak ajánlatát. Végre elkészülve vacsoránkkal, előke-rültek vadászlakunkból az ugynevezett „pöcsétes-butelliák” is, miknek nagy szerep jutott a kedélyek fölvidámitására, úgy hogy a vadászat ügye egyszerre másodrendű kérdésre degradálódott. Az égiek, mintha jókedvünket megirigyelték volna, irigységükben olyan sötét fátyolt borítottak az ég aljára, hogy nemesak a holdvilágot, hanem még az erdő fáit sem láthattuk meg a nagy sötétségben. Kint ültünk a vadászlak előtt, vidám beszélgetés és idogálás közt állapítottuk meg, hogy nincs holdvilág, vadászatunk is meghiúsul. Egyszerre *Faludi* követelő lett; szalvétát, fogpiszkálót, bervizet, más eféleket kezdett reklamálni. Mindhárom egy tekintettel esküdtünk össze ellene, hogy e követeléseért egyetlenül meg fogjuk tréfálni!

Ivánfi a beszélgetést csakhamar oda terelte, hogy kár ilyen szép helyért, milyen gyönyörű az erdő, kár . . . hogy . . . az erdőben járva, nem biztos az ember élete.

Malonyay rögtön felfogta a szót.

(Folyt. köv.)

*) *Komédiás karcolatok*. Írta: Faludi Antal. Ára 2 Korona. Kapható a szerzőnél.



A budapesti folyamregatta.

Folyó hó 19-én, vasárnap d. u. 5 órakor rendezte a Magyar Evezős Egylet Országos szövetsége szokásos évenkénti távevezős versenyét, amely csak két számból, a nyolcas és a skiff versenyekből állott, a junior négyes szám nevezés hiányában elmaradt. Az idő nem kedvezett a versenyeknek, mert a heves déli szél magasra korbácselta a Duna hullámain, de ez a versenyek realitásából mit sem vont le, sőt ellenkezőleg, a tökéletesebb munka s a tisztább stílus csak annál jobban érvényesült. A szövetség — nagyon helyesen — kísérő hajóról is gondoskodott, azonban sajnos, kissé későn jött, úgy hogy az igazán szép versenyeket a funkcionáriusokon kívül csak egy-két lelkes sportbarát élvezte végig a hajó fedélzetéről, míg a Neptun házánál levő célnál a rossz idő ellenére is szép közönség várta a versenyzőket.

A verseny a juniorok napja volt. A Dunabajnokságot (skiff verseny 3000 m.) a Neptun kiváló junior skiffistája Mészáros József nyerte, igazán imponáló stílusban, heves küzdelem után ifj. Graf Vilmossal, a Nemzeti Hajós Egylet tavaly oly szépen szerepelt junior skiffistájával szemben. A startnál Graf ugrott el jobban s itt szerzett előnyét kb. 1000 méterig tartotta is; azonban Mészáros nyugodtabb, tisztább munkájával s erőteljes hosszu csapatával lassankint felnyomult s 2000 m.-nél már 2 hossal vezetve, előnyt mindinkább növelte s végül 5 hossal biztosan győzött. A bajnoki címet Mészáros hosszu, lelkiismeretes trainingjével s szívós küzdőképességével méltán nyerte el s ha stílusának egyes fogyatékosait kiesíszolja, a jövőben szép reményekre jogosít.

A nap főcélkessége a nyolcevezős verseny volt József főherceg díjáért (4000 m.), ahol is a Duna senior nyolcása mérkőzött a Pannónia junior nyolcasával, mert a Pannónia senior nyolcása tudvalevőleg a londoni olimpiádon képviseli a magyar evezős sportot. Fokozta az érdeklődést az a körülmény, hogy ezek a csapatok egy héttel előbb a váci regattán már mérköztek, mikor is a Pannónia juniorjai kerültek ki a küzdelemből győztesként, de a Duna ezt a versenyt, az állítólagos rossz start miatt, nem ismerte el reálisnak, hanem a folyamregattán akart revánsot venni legyőzőjén, ez azonban nem sikerült, sőt a Pannónia juniorjai váci győzelmüket még fölünyesebb módon ismételték meg. Nagyon jól sikerült start után a Pannónia 3—4 m.-el vezet s remekül kivitt spurttal előnyét 1000 méterig fél hosszra emeli. A nagyon nehéz, hullámos vízben is tökéletes összmunkával dolgozva a Pannónia, a Duna több ízben ismételt spurtjeire, sikeresebb spurtokkal felel, s 2000 m.-nél 2 hossal, 3000-nél 4 hossal vezetve, 6 hossal biztosan győz. A Duna vereségét azzal magyarázta, hogy nagyon sok vizet kapott s 2000 m.-ről már majdnem elült. Azonban tekintetbe véve, hogy mindkét csapat teljesen egyenlően hullámos vízben evezett, ez csak arra vezethető vissza, hogy a Duna munkája nem volt teljesen kifogástalan, a stroke oldal lapátjai nagyon gyakran zongora billentyűszerűen egymásután csaptak a vízbe, míg a bow-oldal lögött, úgy hogy az outriggerek szökőkút-magasságra rántották fel a hullámokat; ellenben a Pannónia juniorjai senior csapatnak is becsületére való gyönyörű összmunkát s a nehéz víz dacára is tökéletes stílust produkáltak, úgy, hogy szép győzelmüket teljes mértékben megérdemelték. Egyletük el is határozta, hogy a legnagyobb anyagi áldozatoktól se riadva vissza, kiküldi őket Hamburgba.

A versenyek eredménye a következők:

1. József kir. herceg ur díja. Nyolcevezős verseny kor-mányossal: táv 4000 m.

I. A Pannónia Evezős Club. Szukováthy Imre, Schärtlin György, Daday Dezső, Józsa László, Jesze Kálmán, gy.

Szász Sándor, Németh Ernő, Szébeny György (v. e.), Raics Lajos (korm.). Idő 12 p. 31 $\frac{1}{2}$ % mp.

II. Duna budapesti evezős egylet: László Béla, Patak Hugó, dr. Sárosi Róbert, Ágai Gyula, Erdélyi Jenő, Gluzek Ferenc, Bátor Manó, Herecgh Béla (v. e.) Szomjas János (korm.) hat hossal könnyen nyerve.

2. A Duna evezős bajnoksága: táv 3000 m.

I. Neptun budapesti evezős egylet: Mészáros József. Idő 10 p. 38 $\frac{1}{2}$ % mp.

II. Nemzeti hajós egylet: ifj. Graf Vilmos. Öt hossal könnyen nyerve.

A Molesey regatta.

Nagyszámu, előkelő közönség előtt szombaton folyt le a Molesey-regatta, melynek kiváló, sportbeli és társadalmi sikerét a néha-néha megeredő eső sem tudta befolyásolni. A nap főeseménye a Pannónia a Thames RC. feletti győzelme volt a senior-nyolcasba és szinte lélekemelő volt hallani, amint a diadalmas magyarok tiszteletére a dragonyos zenekar a fenséges nemzeti himnuszot játszotta. A senior-skiffet Levitzky nyerte, de ellenfelét C. V. Covell-t (Vesta RC.) diszkvalifikálták keresztelés miatt. Küllert az első futamban ugyanczen okból diszkvalifikálták. A senior-nyolcas részletes eredménye: 1. futam. 1. Thames RC. 2. Kingston RC. $\frac{3}{4}$ hossal nyerve. 2. futam. 1. Pannónia. 2. London RC. Dörgő taps fogadta a magyarokat, mikor $\frac{3}{4}$ hossal könnyen győztek. *Döntőfutam.* 1. Pannónia (Kleekner, Haraszty, Szébeny, Eder, Hautzinger, Várady, Wampetich, dr. Kirchnopf v. e., Vasskó korm.). 2. Thames RC. Mikor a két hajó a közönség elé került, már $\frac{3}{4}$ hossal vezetett a magyar olimpiai csapat, mely az angolok spurtjára kifogástalan összmunkával spurttal felelve, óriási ovációk között ugyanennyivel győz. A győzelem méltatására még bővebben vissza fogunk térni.

Belföldi hírek.

A PANNONIA JUNIOR CSAPATÁNAK idej fényes szereplése Raics Lajosnak önfeláldozó és szakszerű működésének eredménye. Raics Lajos, ki éveken át a Magyar Atlétikai Club csónakdájának s a Pannónia EC.-nak is több ízben győztes versenyzője volt, 1903 óta foglalkozik a Pannónia versenycsapatának kiképzésével s a Pannónia sikeres sportszereplése az ő tevékenységére vezethető vissza.

HENLEY-I HÍR. A Pannónia evezős club senior-nyolcása Henleyben szorgalmasan készül az olimpiai versenyre. A kedvezőtlen szeles, esős időjárás és az új hajó és lapátok okozta nehézségek folytán csak lassan tudott formába jönni. A múlt héten elért idej — megjegyezve, hogy vízfolyás és szél ellen eveztek — a következők: jul. 13. 1050 m. 3 p. 31 mp. — jul. 14. 2100 m. (teljes Henley táv.) 7 p. 20 mp. — jul. 15. 1200 m. 3 p. 55 mp. — jul. 16. 2400 m. teljes Olimpiai táv.) 8 p. 55 mp.

Összehasonlítva a Pannónia idejét a Leanderével:

Jul. 15. első bírói páholy Pannónia: 2 p. 7 mp., Leander: 2 perc 5 mp., Powley (kb. 1460 m.) Pannónia 4 perc 31 mp. Leander 4 perc 27 mp.

A miénk, mint azt a molesey-i regatta mutatja, azóta napról-napra jobban és jobban formába jönnek s ha nem is célszerű magunkat túlvérmes reményekbe ringatunk, még sem tekinthető minden remény kizártnak.

A PANNONIA junior nyolcasának a folyamregattában aratott fényes győzelme a klub idej 16-ik győzelme volt, de e mellett a club tagjai a tura-evezést se hanyagolják el, amennyiben időnként már 43000 km.-t eveztek meg, 10.000-rel többet, mint tavaly. Az olimpiai csapat elutazása előtti héten egy este négy nyolcas volt a vizen, s azok közül három training-csapat az olimpiai, a junior s a váci klinker nyolcas csapatok.

A VIDÉKI REGATTÁKAT a mióta az evezős szövetség rendszeresítette, nagy fellendülésnek indult a vidéki városok evezős sportja. Pozsony, Komárom, Győr és Vác után, mint értesülünk jövőre Esztergom kéri magának e versenyt. Az azutáni évben pedig az újvidéki Danubius tartja fennállásának 25 éves jubileumát, s ennek fényét emelné a szövetség regattája.

A Z ÚJVIDÉKI „DANUBIUS“ EVEZŐS-EGYLET legközelebb belép a Magyar Orsz. Evezős-Egyletek Orsz. Szövetségébe és a jövő évi budapesti regattán fog kitűnő klinker nyegységével szereplni.

Külföldi hírek.

A WINGFIELD SCULLS, melylyel tudvalevőleg Anglia amatőr evezős bajnoksága is össze van kötve, mely múlt pénteken, f. hó 17-én foly le Putney-ben. A védővel, J. de G. Edye-vel

H. T. Blackstaffe és R. C. Bourne vette fel a küzdelmet; utóbbival senki sem számolt és óriási meglepetésre második lett a védő előtt; győztes lett Blackstaffe, aki Mc. Couloch-chal, a Diamond Sculls győztesével együtt fogja az olympia skiffversenyen Angliát képviselni. A verseny következőképen folyt le: Bourne nagyon ideges lévén, lassan került el 27-es csapatossal a starttól Blackstaffe 34-es és Edye 31-es csapatával szemben. 30 mp. után Blackstaffe előre ment és folyton növelve előnyét és több hozsal kényelmesen győz 24 p. 48 mp. alatt, Bourne ideje 25 p. 22 mp., Edye-é 25 perc 53 mp.

A DUNA FORRÁSÁTÓL BÉCSIG evezett le canoében junius 21-től július 3-ig terjedő idő alatt H. Cerny dr., a berlini „Victoria” tagja. A felső dunai evezés dacára azon természeti szépségeknek, melyek bőven kárpótlják a turistákat, igen ritka esemény. A Duna forrás Sigmaring skis canoében tehető meg, helyenkint ebben is csakis kedvező vízállás mellett. Több helyen a malmok egészen elrekesztik a folyó medrét, úgy hogy Ulmig 26 gátot kell átemelni a csónakot. Sigmaringtól már több evezős csónakban is végig evezhetővé válik a Duna. Umlót azután már a gyors folyás nagy segélyükre van az evezősöknek.

A HAMBURGI NEVEZÉSEK külföldiek számára július 10-én záródtak. A magyarok nevezéséhez ezen augusztus 8-án és 9-én tartandó regattán a külföldiek közül csak egy holland eylet csatlakozott. A külföldi nevezések a következők: 2. sz. Császárdíj négyes Pannonia Evezős-Club Budapest. R. u. Z. Verenegig „de Amstel” 3. Egyes Nemzeti HE. Budapest, második nap. 13. nyolcas Pannonia Evezős-Club. 14. junior skiff Neptun Evezős-Egylet Budapest. 16. Alster Pokal skiff Nemzeti HE. Budapest. 20. Szövetségi négyes Pannonia Ev. Cl. és R. u. Z. V. Amstel.

A FRANK EVEZŐS-EGYELETEK SZÖVETSÉGE tizedik regattáját Würzburgban tartotta. A kétnapos regattán megjelent egletek magas nivóju versenyeket produkáltak, ezek közül kivált a frankfurti Germania és manheimi Amicitia munkája. A frankfurti O. Müllernek is meghozta a skiff-verseny a várt győzelmet. A II. oszt. skiffet T. Bohrer nyerte. A nagy nyolcast a frankfurti Germania 5:51¹/₂ alatt nyeri row-overben ép így row-over a würzburgiaknak a császárdíj négyes. A többiben azonban még előversenyket is tartottak.

A BRÉMAI REGATTÁT július 12-én tartották Brémában szokatlanul nagyszámú versenyző jelenlétében. A junior nyolcas az Oberweser RV. könnyű győzelmével végződött 6:42¹/₂ alatt. A császárdíjra azonban más nevezés nem érkezett, a Bremer Ruder Verein elismert jó csapata evezte végig, ép így az I. oszt. szövetségi nyolcas versenyt is. A junior négyest a Hamburger RV. nyeri 3 előverseny után 6:38 alatt. A skiffben csak 3 hamburgi skuller vett részt, a beérkezés sorrendje a következő volt: M. Martons (6:56), C. Lessenberg 7.01 és G. Frank 7.03 alatt

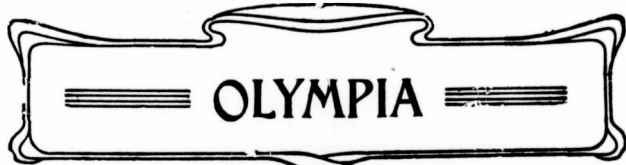

A MOB. hivatalos tudósítójának Lázár Józsefnek tudósításai:

5. tudósítás.

London, 1908 július 13.

Égész délelőtt esett az eső és félfő volt, hogy a versenyzők tisztelgése és felvonulása elmarad az angol király előtt. Délután 2 óra felé már óriási tolongás van a bejáratok előtt. A francobritish kiállítás bejáratától kezdve egész a Stadion bejáratáig rendőrök állanak sorfalat. Az idő borús és esővel fenyeget. A Stadion belsejében egy 100 tagból álló zenekar játszik. Várják a királyt. A megnyitás 3 órakor lesz, s az első nap csak pár szám van programmon. Magyar részről Bodor indul 1500 m.-es sikkfutás és Las-Torres a 400 m.-es uszás előfutámban. Ez utóbbi nem volt programmon, de tekintve, hogy az angolok ezen a távon a legerősebbek, ezt az uszós számot ráválasztották. Kívül éljenzés hallatszik; jön a király. A királyi páholylyal szemben a fényképezés egész legiója vár. A király megérkezik s fölhangzik az angol himnus. Hatalmas éljenzés. A British Olympic Comitee tagjai feketében és egyenruhákban felvonulnak a király elé.

Felvonulás: 1. Ausztria, 2. Belgium, 3. Csehország, 4. Dánia, 5. Franciaország, 6. Németország, 7. Görögország, 8. Hollandia, 9. Magyarország, 10. Italia, 11. Norvég, 12. Svéd, 13. Finn, 14. Amerika, 15. Ausztrália, 16. Kanada, 17. Délafrika, 18. Nagy-Britannia.

Pompás látvány. A magyar csapat gyönyörűen festett sötét kék egyenruhájában. A nemzeti színű zászlót az idősebb Mudin, a táblát az ifjabbik vitte.

1500 m. sikkfutás. I. Előfutám. (Csak a győztes megy tovább.) Tőlünk Bodor indul.

Indulnak: Meadovo (Canada), Smith (Anglia), Lighthbody (Amerika), Dahl (Svéd), Szullivan (Amerika), Knatt (Anglia), Keyser Franciaország. Óriási küzdelem. 1. Sullivan (Amerika) 2 m.-el nyerve. 2. Lighthbody (Amerika), Bodor utolsó. Idő 4 perc 7¹/₂ mp.

II. Előfutám: 1. Sheppard (Amerika), 2. Halsted (Amerika). Idő 4 perc 5 mp. A vert mezőnyben Lynch (Ausztr.), Hesse (Németország), Lee (Angolország), Nielsen (Dánia), Butterfield (Angolország).

III. Előfutám: 1. Hallows (Angolország) 4 perc 3¹/₂ mp. Itt indult Lunghy és Colasz, előbbi állítólag odahaza a 800 m.-t 1 p. 52 mp. alatt futotta. 800 m. után feladta.

IV. Előfutám: 1. Laney (Anglia). Idő 4 perc 8¹/₂ mp. 2. Coe (Amerika). Rendkívül erős küzdelem után 1 m.-el nyerve. Dreber (Franciaország) 40 m.-el maradt le.

V. Előfutám: 1. Tait (Canada). Idő 4 perc 12¹/₂ mp. 2. Nagy József (Magyarország), ki megverte Svanströmöt (Svédország) és Raguneau-t (Franciaország). 20 m.-el nyerve. Raguneau (10 m.-el 3-ik. A kanadaiak első győzelmüket hatalmas fűdördítással, amit ök nemzeti csatakiáltásnak tartanak, fogadták.

VI. Előfutám: 1. Deakins (Angolország). Idő 4 perc 13¹/₂ mp. A német Breynek sokáig tartja magát, de 400 m. után visszaesett. 50 m.-el nyerve.

VII. Előfutám: 1. Wilson (Angolország). Idő 4 perc 11¹/₂ mp. 2. Banin (Franciaország). 3. Gabraist (Canada). 3 induló 10 m.-el nyerve.

VIII. Előfutám: 1. Fairbain—Gasford (Angolország). Idő 4 perc 9¹/₂ mp. 2. Dahl (Svédország) erős küzdelem után 8 m. nyer.

Az északi népek (svéd, dán, norvég) gyönyörű szabadgyakorlatokat mutattak be. Sok tapsot kaptak a dán nők, akik krém sárga ruhában rendkívül izléses dolgokat mutattak be.

400 m. uszás. I. Előfutám: 1. Battersby (Angolország). 2. Las-Torres (Magyarország). Idő 5 perc 48¹/₂ mp.

II. Előfutám: 1. Forster (Angolország). 2. Andersan (Svédország). Idő 5 perc 54¹/₂ mp. 25 m.-el nyerve.

III. Előfutám: 1. Tartakover (Ausztr.). Idő 6 perc 35 mp.

2000 m. tandem. I. Előfutám: 1. Brooks—Isaacs (Angolország). Idő nincs.

II. Előfutám: 1. Hamlin és Johnson (Angolország) 3 p. 14¹/₂ mp.

III. Előfutám: 1. Gatzke—Götzke (Németország) 2 perc 23¹/₂ mp.

IV. Előfutám: Gatan—Rockelberg (Belga) 2 perc 25 mp.

V. Előfutám: 1. Schilles Aufrey (Franciaország) 3 perc 15¹/₂ mp.

VI. Előfutám: 1. Laprie Bannet (Franciaország) 3 perc 6¹/₂ mp.

VII. Előfutám: 1. Mathews—Meredith (Angolország) 2 perc 43¹/₂ mp.

Ezzel az első nap befejeződött.

6. tudósítás.

London, 1908 július 14.

Délután elállott az eső, s így szép sportra van kilátás. A ma délutáni versenyeken magyar részről csak Hajós, Zachár és Önyöd fognak indulni a 400 m.-es uszás előfutámban.

Délutáni versenyeredmények:

I. 3500 m. gyaloglás döntő. Az utolsó kör előtt Larner 30 m.-el vezet Webb előtt, míg 3-ik helyen canadai van, 30 m.-rel. A svéd Rothman-t Larner az egyenesbe való befordulás után 100 m.-rel a cél előtt lefogta egy körrel.

1. Larner (ang.). Idő 14 p. 55 mp. 2. Webb (ang.). 3. Kerr (Canada). 4. Goulding (Canada). Utolsó a svéd Rothmann 17 perc 48 mp. 600 m.-el lemaradva.

II. 1500 m. sikkfutás döntő. Indulnak az összes előfutám győztesei és pedig 2 amerikai (Sullivan és Shepard, 5 angol és canadai Tait. Az 1-ső kör után a sorrend: Crawford—Fairbain, majd Laney (2) és Tait (3). Deakin zárja be a sort. Második kör: Laney, Crawford és Wilson. Egy tömegben az egész. Rettentés finis Wilson a cél előtt 20 m. még elől van, de Sheppard óriási küzdelem után 1 y.-al nyer.

1. Sheppard (am.) 4 perc 3 kétötöd mp. 2. Wilson (ang.). 3. Hallows (ang.).

400 m. uszás. IV. Előfutám. (Magyar nem indul.) Indul: Beaufaire (Ausztrália), Blatherwick (Anglia) és Bairardó (Olasz), ki 200 m. után feladta. 1. Beaufaire (Ausztr.) 5 p. 49 egyötöd mp. 2. Blatherwick (Ang.) 6 perc 17 háromötöd mp.

V. Előfutám. Indul 2.

1. Radmilovic (ang.) 6 perc 10 mp. 2. Halme (dán) 7 perc 07 mp.

VI. Előfutám. Indul Taylor (Angol-), Springfield Ausztr.) és Massa (Olasz.) Az 1-ső 100 m.-t Taylor 1 perc 20 mp.-alalt uszsa, 200-nál Taylor 3 m.-el előbb fordul. Idő 2 perc 46 mp. Taylor az utolsó forduló 6 m.-el előbb veszi. Idő 4 p. 13 háromötöd mp.

1. Taylor (Ang.) 5 perc 42 egyötöd mp. 2. Springfield (Ausztr.) 5 perc 57 háromötöd mp. Tekintve, hogy Springfield ideje rosszabb Las-Torres-énél, így a magyar bejut a döntőbe.

VII. Előfutám. Indulnak: Ónody (magy.), Scheff (osztr.), Saxtorph (dán), Meining (Holland.), Haynes (ang.) 100 m. után Scheff fordul először. Idő 1 perc 16 mp.; Ónody 5 m.-el hátrább, 200 m.-nél Scheff 10 m.-el előbb $\frac{1}{2}$ m.-el 3-ik Ónody. Idő 2 perc 45 mp. 300 m.-nél Scheff ideje 4 perc 20 mp.

1. O. Scheff (Ausztria). Idő 5 perc 52 egyötöd mp. 2. Haynes (Ang.) 6 perc 21 mp. 3. Ónody 6 perc 25 mp.

VIII. Előfutám. Csak Zachár indul S. O.-ban. Idő 100 m.-nél 1 perc 22 mp., 200 m.-nél 2 perc 53 mp., 300 m.-nél 4 perc 33 mp., 400 m.-nél 6 perc.

IX. Előfutám. Indultak: Hajós (magy.) és Scharp (ang.) 200 m.-nél Hajós vezet 12 m.-el. Idő 300 m.-nél 4 perc 39 mp. 1. Hajós 6 perc 19 négyötöd mp. 2. Scharp.

3 ang. mfd. csapatverseny. I. Előfutám. Csapatonként 5 indulhat, 3- számít. Indul: Anglia, Olaszország és Hollandia. Az angolok mind 1 csapatban haladnak és szándékosan 4-en holtversenyben jöttek be és pedig Wilson, Raberson, Deakin és Coales. Idő 15 p. 5 háromötöd mp.

II. Előfutám. Indul: Amerika, Svéd- és Franciaország. 1. Bonin (Franciaország), 2. Kisele (Amerika), 3. Trubbe (Amerika). Idő 14 perc 53 mp. 1. Amerika csapat. 2. Francia.

Ma kezdődtek meg a torna csapatversenyek. Elsőnek a dán csapat versenyzett. Gyakorlataikat nagy precizitással hajtották végre, több mint félóráig dolgoztak. A Stadion másik végén a szertorna egyéni versenyek folynak. Eredményeket csak holnap lehet megtudni.

3500 m. gyaloglás. I. Előfutám. Drubinak indult, de helyzetlen maradt 1 körrel hátrább. 1. Larner (Angolország), 2. Kerr (Ausztrália). Idő 15 perc 32 mp.

II. Előfutám: 1. Webb (Angolország), 2. Westergard (Dánia), 3. Rothman (Svédország) 15 perc 17 egyötöd mp.

III. Előfutám: 1. Goulding (Canada), 2. Harrison (Angolország), 3. Rouland (Ausztrália). Idő 15 perc 54 mp. Döntő délután volt.

Kalapácvetés: 1. Flanagan (Amerika) 51.93 m. 2. Mc. Grath (Amerika) 51.18 m. 3. Walsh (Canada) 48.50 m.

A 20 km.-es kerékpárverseny döntőjét Kingsburg (Angolország) nyerte meg 3 perc 13 kétötöd mp. alatt.

7. tudósítás.

London, 1908 július 15.

(Délelőtt 10 óra.)

Végre egy olyan nap, mikor nem esik az eső. Az ég azonban boros, s lehet hogy fordítva mint eddig, délután kapunk egy záport. Ma délelőtt egy fontos szám, a *szabad stílusú gerelyvetés* került döntőre. Az eredmény nagy eselődést okozott, mert egyedül a kis Mudin dobott 45.95 m.-t, míg *Koczán* dobása 35 m. volt.

Gerelyvetés szabad-stílus.

1. Lemming (svéd) 54.43 m. 2. Darizes (görög) 51.35 m. 3. Halse (norvég) 49.72 m. Indultak 38-an.

A 100 km. kerékpárverseny előfutámát Hauson (svéd) nyerte 2 ó. 50 p. 21.4 mp.

A 400 m.-es uszás első középfutamába, Las Torres és Hajós kerültek. Indult még rajtuk kívül Taylor (angol), Battersby (angol), Sheff (Ausztria). Az első 100 méternél Sheff van elől. Idő 1 p. 18 mp. 2. Taylor, Lass-Torres 1 méterrel hátrább 200 m.-nél Battersby van elől, majd Sheff és Taylor. Lass Torres 5 m.-rel hátrább. Idő 2 p. 45.6 mp. Lass Torres és Hajós jobban lemarad. 300 m.-nél Scheff és Taylor egyszerre fordulnak. Idő 4 p. 14.6 mp. Rettenetes erős küzdelem fejlődik kettőjük közt, végül is Sheff győz egy pár cm.-el. Idő 5 p. 43.4 mp. 3. Battersby 4. Lass Torres. 5. Hajós, 15 cm.-el elmaradva.

II. Középfutam. Tőlünk Zachár indul, de 150 m. után nagyon gyengén uszván s a tempót nem bírván, feladta. 1. Beurepaire (Ausztrália) 5 p. 44 mp. 2. Foster (angol) 5 p. 52.2 mp. Indult még Radmilovic (Ausztrália), 100 m. ideje 1 p. 12.4 mp. 200 m.- 2 p. 42 mp. 300 m.-é 4 p. 16.6 mp. A döntőben tehát Sheff, Taylor, Beurepaire és Foster fognak indulni.

3 ang. mfd.-es csapat versenydöntője.

Indul az angol, amerikai és francia csapat. Egyéni beérkezés. 1. Deakin (angol) 14 p. 39.4 mp. 2. Roberson (angol) 14 p. 41 mp. 3. Coales (angol) 14 p. 41.8 mp. 4. Eisele (Amerika) 14 p. 42.4 mp. 5. Wilson (angol) 14 p. 53 mp. 6. Bonag (Amerika) 14 p. 55 mp. *Győztes csapat.* Anglia 6 ponttal, 2. Amerika. 3. Franciaország.

Délután 3 óra.

Kissé szeles, de azért szép időben folyik ma délután a verseny.

Eredmények:

5 ang. mfd.-es sifutás.

I. előfutám. Indulnak: Raguneau (francia), Hefferon (Délafrika), Coales (angol), Blake (Ausztrália), Svanberg (svéd). Az első ang. mfd. ideje (4 p. 42 mp.) Coales vezetése mellett, 2 ang. mfd. ideje 10 p. 2.8 mp. 3 ang.-mfd. 15 p. 10.4 mp. 1. Svamberg (svéd) 25 p. 46.2 mp. 2. Hefferon (Délafrika). Az angol feladta.

II. előfutám. 1. Voight (angol) 150 m.-el nyerve. Idő 26 p. 13.2 mp. 2. Bellars (Amerika). Az előfutamok első és második helyezettei kerülnek döntőbe.

III. előfutám. Indulnak: Hall (Amerika), Carr. (Amerika), Landquist (svéd), Nettelbeck (német), Braams (holland), Jorgensen (dán). Első angol 5 p. 7.6 mp. 2. angol 10 p. 32.6 mp. 3. ang. 15 p. 53.4 mp. 4. angol 21 p. 26.2 mp. A svéd Landquist eleitől vezet. 1. Landquist (svéd) 27 p. 0.2 mp. 2. Carr. (Amerika) 40-el. 3. Jorgensen (dán).

IV. előfutám. Indulnak: Keyser (francia), Meadows (can.), Tait (can.), Peterson (svéd), Lizandier (francia), Murphy (angol), Deakin (angol). 1. ang. 4 p. 49.6 mp. 2. ang. 9 p. 59.8 mp. Deakin, ki reggel 3 ang. mfd.-es csapatversenyben első lett, 2 mfd. után feladta, ugyanígy Tait is.

A 3 ang. mfd. ideje 15 p. 12 mp. Keyser (francia) 3 ang. mfd. után feladja, a 4 mfd. ideje 20 p. 31.4 mp. az ír Peterson. 1. Murphy (angol). Idő 25 p. 59 mp. 2. Meadows (can.) 3. Petterson (svéd) 4. Lisandier (francia).

V. előfutám. Indulnak: Fitzgerald (canada), Lynch (ausztrália), Vosbergen (Holland), Trube (amerika), Wiegant (svéd), Roberson (angol), Stevenson (angol). Az első angol ideje 4 p. 52.8 mp. Roberson vezet. 2. angol ideje 10 p. 2.6 mp. 3. ang. mfd. 15 p. 18.4 mp. Lasankint mind kiállanak s a vezető Robersonon kívül csak Fitzgerald (can.) és Stefenson küzdenek. A 4 ang. mfd. ideje 20 p. 37.4 mp. 1. Roberson (angol) 25 p. 50.2 mp. 2. Fitzgerald (can.). A canadai a verseny után összeesett, de hámosan magához jött.

VI. előfutám. Indultak Galbraith (Canada), Owen (angol), Lovas (magyar), Nejedly (cseh). Owen és Galbraith sokáig együtt mennek, míg Lovas és Nejedly mindjárt elmaradnak. Az első ang. ideje 4 p. 46.6. Itt Lovas 300 m.-el volt elmaradva. A 2 ang. ideje 9 p. 56 mp. Lovas 450 m.-el elmarad és feladja. 3 ang. ideje 15 p. 19.2 mp. 4 ang. 20 p. 51.2 mp. Győztes Owen (angol) 26 p. 12 mp. Galbraith (canada) 27 p. 23 mp. 3. Nejedly 28 p. 30 mp.

200 m. melluszás.

I. előfutám. Három ind. 1. Holman (angol). Idő 3 p. 10.6 mp. 2. Rosber (német). 3. Gumpel (svéd). 100 m. ideje 1 p. 30 mp.

II. előfutám. 1. Pearson (svéd) 3 p. 17.4 mp. 2. Baronyi András 3 p. 17.8 mp. karsapással nyerve.

III. előfutám. 1. Seidel (német) 3 p. 17.2 mp. 2. Johnson (svéd).

IV. előfutám. Toldy ford. először 100 m. ideje 1 p. 36 mp. Győztes Toldy 3 p. 14.4 mp. 2. Hannsan (svéd) 1 m. hátrább. A svédek mind szabálytalanul usznak. A 2-ik ideje 3 p. 15 mp. ezzel *Baronyi a döntőből kiesett.*

V. előfutám. 1. Robinson (angol) 3 p. 13 mp. 2. Fjastad (svéd) 3 p. 31.4 m. 3. Henriksen (fin.) 15 yarddal nyerve.

VI. előfutám. 1. Fabinyi (magyar) óriási küzdelem után cm.-el nyerve. Idő 3 p. 23 mp. 2. Kamfalldt (svéd).

VII. előfutám. 1. Courbet (belga) 3 p. 16.4 mp. 2. Courtmann az angol bajnok 3 p. 18.4 mp. Csak a győztes és legjobb 2-ik kerül a döntőbe.

A **Holland-belga vizipló** mérkőzést Belgium nyerte 8:1 arányban.

603.49 m. (660 y. = 1 kör) kerékpár döntője.

Négy induló. 1. Johnson (angol) 51.2 mp. 2. Demangel (francia). 3. Flynn (angol). 4. Neumer (német).

8. tudósítás.

London, 1908 július 16.

Az eső teljes erővel, állandóan esik, s minden sportot elront. A Stadion ülőhelyei tátognak az ürességtől. Délelőtti eredmények:

100 km. kerékpár.

II. előfutám. 1. Meredith (angol). Idő 2 ó. 43 p. 15.4 mp. 2. Bartlett (angol). 3. Vesterberg (svéd). 4. Lapise (francia).

10 km. gyaloglás.

I. előfutám. 1. Webb (angol) 1 ó. 20 p. 18.8 mp. 2. Carter (angol). 3. Spencer (angol). 4. E. Larner.

II. előfutam. 1. G. Larner (angol) 1 ó. 18 p. 19 mp. 2. Harrison (angol). 3. Kerr (ausztrália). 4. Palmer (angol).

Diszkoszvetés.

I. csoportozat. 1. Buronghs (amerika) 37,42 m. II. csoport. 1. Dearboru (amerika) 38,51 m. III. csoport. 1. Garrels (amerika) 40,70 m. IV. csoport. Hoor (angol) 49,44 m. V. csoport. Sheridan (amerika) 40,57 m. Döntőben: 1. Sheridan (amerika) 40,89 m. 2. Griffin (amerika) 40,70 m. 3. Hoor (amerika) 39,41 m.

200 m. melluszás.

I. középfutam. Indul: Seidel (német), Toldi és Fabinyi (magyar), Hollman (angol). 1. Hollman (angol) 3 p. 10 mp. 2. Toldi kb. 2 méterrel nyerve.

II. középfutam. Indul: Hason (svéd), Persson (svéd), Coubert és Robinson (angol). 1. Robinson (angol) 3 p. 11,4 mp. 2. Hason 4 méterrel verve, Döntőbe jut a 2 középfutam 2 első helyezettje.

Délután.

Az eső ugy esett, mintha vízőzön lett volna; a Stadion amelynek belseje eddig mindig teli volt, oda nem tartozókkal, most megürült, de még mindig maradt annyi, hogy a súlydobást ne láthassuk. A rendezés nem kifogástalan.

400 m.-es uszás döntő.

Indulnak Scheff (ausztr.), Taylor (angol), Beurepaire (ausztrália) és Foster (angol).

Az első 100 méternél Taylor fordul először. Idő 1 p. 15 mp. Taylor a vezetést a 200 méternél is megtartja. Idő 2 p. 41 mp. Beurepaire felnyomul és 300 méternél (idő 4 p. 11,6 mp.) már csak 1 méterrel fordul később. Rövid ideig együtt vannak, de Taylor győnyörű finis után a végén nyomul és 5-6 yarddal nyer. 1. Taylor (angol). Idő 5 p. 36,8 mp. 2. Beurepaire (ausztrália) 5 p. 44,2 mp. 3. Scheff (ausztria) 2 yarddal hátrább. 4. Foster.

100 m. hátan uszás.

I. előfutam. Indul: Biberstein (német), Unwin (amerika), Johnson (svéd). 1. Biberstein (német) idő 1 p. 25,6 mp. 2. Unwin 4 yarddal nyerve.

II. előfutam. 1. Ritter (Németország) 1 p. 33,4 mp. 2. S. Willis (Anglia).

III. előfutam. 1. Lewis (angol) 1 p. 31 mp. 2. Brack (német).

IV. előfutam. 1. Haresnape (angol) 1 p. 26,2. 2. Dane (dán) 1 p. 26,4 mp. Legjobb 2-ik.

V. előfutam. 1. Parvin (angol) w. o. 1 p. 35,2 mp.

VI. előfutam. 1. R. I. Taylor (angol) 1 p. 25,8 mp.

VII. előfutam. Indul: Kugler (magyar), Aurick (német), Aaverd (angol), Corléaver (Holland). 1. Kugler (magyar) könnyen nyerve 3 yarddal. Idő 1 p. 26 mp. 2. Aurick (német) Kugler-t korai indulásáért diszkvalifikálják, így 1. Aurick 1 p. 27,8 mp.

Súlydobás.

I. csoport. 1. Coe (amerika) 13,06 m. 2. Jauli (fin.) 12,58 m. 3. Talbot (amerika) 11,63. **II. csoport.** 1. Garrels (amerika) 13,18 m. 2. Horr (amerika) 12,82 m. 3. Sheridan (amerika) 12,67 m. megcsuszott és egyszer kilépett. **III. csoport.** 1. D. Horgan (angol) 13,33 m. 2. Y. Barrett (amerika). 3. Mudin Imre (magyar) 12,84 m. **IV. csoport.** R. Rose (amerika) 14,07 m. 2. Tisson (francia) 12,70.

Döntőben: 1. Ralph Rose (amerika) 14,20 m. 2. D. Horgan (angol) 13,69 m. 3. Garrels (amerika) 13,18 m.

A műugrásnak ma volt V-ik előfutama. 1. Walz (német) 81,3 pont. 2. Grote (amerika) 79,5 pont. 3. Smyrk (angol) 78,3 mp.

1000 m. kerékpár döntő.

1. Schifles (francia). A versenyt azonban, miután a kötelező időt nem érték el, megsemmisítették.

9. tudósítás.

London, 1908 júl. 18.

I. 3200 m. steeple chase döntő: 1. A. Russel (Angolország). Idő: 10 p. 47,8 mp. 2. A. J. Roberson (Angolország). 3. Eisele (amerika). Erős küzdelem az első kettő között. 2 yarddal első, 20 yarddal harmadik.

II. 200 m. melluszás döntő: 1. F. Holman (Angolország) 3 perc 9,8 mp. 2. W. W. Robinson (Angolország) 3 perc 12,2 mp. 3. Hanson (Svédország) 3 perc 14,6 mp. 4. Toldi Ödön (Magyarország) 1 yarddal hátrább. A svéd teljesen szabálytalanul uszott.

III. 5000 m. kerékpár döntő: 1. C. B. Kingsbury (Angolország) 8 perc 36,2 mp. 2. Schilles (Franciaország). 3. Affray (Franciaország) em-rekkel nyerve.

Az angolok lobogója egymásután háromszor szállt fel az árbóca. 25-30 ezer főnyi közönség óriási hurrúzással közepette.

IV. Görögdiszkosz: 1. Sheridan (amerika) 37,40 m. 2. Horr (amerika) 36,67 m. 3. Jaervinen (Finland) 36,47 m. Mudin István 33,01 m-t dobott. Csunya esős idő

A műugrás döntőjét Zurner (Németország) nyerte meg. 2. Behrens (Németország). 3. Walz (Németország) és Geidzik (amerika) holtversenyben.

Vívásban epée. I. Poole: 1. Montgomerice (Angolország). 2. Lindblom (Svédország). 3. Quenissen. — II. Poole: Doorman (Holland.) és Amphlett (Angolország) holtversenyben első. 3. dr. Olivier (Franciaország). — III. Poole: 1. Bertineti (Olasz.). 2. Le Blon (Belga.). 3. Haig (Angol.). — IV. Poole: 1. Lippman (Franciaország) és Stüeyk (Belga.). 3. Nowak (Olasz.). V. Poole: Stern (Franciaország). 2. Davids (Angolország) és Langelove (Belga.). 6. Poole: 1. De Jong (Holland). Perzio-Biroli (Olasz.) és Schwartz —Nielsen (Dán.). — VI. Poole: 1. De la Falaise (Franciaország). 2. Szántay (Magyarország). 3. Petri (Németország). — VII. Poole: 1. Földes dr. (Magyarország). 2. Celcherini (Olasz.). 3. Badman (Angolország). Tóth Péter dr. a VI-ik Poolban indult, de kiesett. A verseny folyik.

A tornászati csapatverseny végeredménye a következő:

1. Svédország 438 pont.
2. Norvégia 425 pont.
3. Finnország 405 pont.
4. Dánia 378 pont.
5. Franciaország 329 pont.
6. Itália 316 pont.

5 ang. mfd sikfutás döntő: 1. Voigt (Anglia) 25 perc 11,2 mp. 2. Owen (Anglia). 3. Svanberg (Svéd.) 100 m.-rel nyerve.

Ma volt a **100 km.-es kerékpárverseny döntője**, melyre az trónörökös ajánlott fel vándordíjat.

1. C. H. Bartlett (Anglia). Idő: 20,41 p. 48,6 mp.
2. C. A. Denny (Anglia).
3. W. J. Pett (Anglia).

Percekig tartó viharos éljenzés. Hivatalosan 57 ezer embert jelentenek, hogy jelen volt. A királynő, Victória hercegnő, a svéd trónörökös is jelen volt.

A NEMZETKÖZI OLYMPIAI BIZOTTSÁG legutóbbi gyűlésén szóba került, hogy hol tartassék meg a legközelebbi olimpiai verseny, a tárgyalások során Berlint és Stockholmot jelölték ki, de a végleges döntést az 1909-ben Berlinben tartandó kongresszusra halasztották.

Lapzártakor értesülünk, hogy a magyar vívócsapat ma szerdán d. e. a német csapatot — amely tudvaleg az athéni olimpiadon az első díjat nyerte meg — 9:0 arányban legyőzte, s így d. u. az olaszokkal kerül össze.



A hétről. A MAC-nak Kassán való szereplésének és a bécsi Orion-nak a Győri Egyetértéssel való mérkőzésének felemlítésével elmondottuk a hét nagyobb eseményeit.

E nyárnak is — mint az előzőeknek — meg lett a maga Rambler csapatja. Ez a csapat, — mint hírlik — az első osztályu egyleteink legjobbjait foglalja magában s mint ilyen, méltó lesz arra, hogy a football-játék művészibb részét a vidéken bemutassa, s ezáltal a football-sportot terjeszse és népszerűsítse. Vajha ugy lenne...?

Az ifjusági labdarugók ötödik évének története.*

Második közlemény.)

Az Ifjusági Labdarugók Szövetsége szervezet tekintetében modern berendezkedésű Van választott tanácsa, intéző-bizottsága stb. A csapatok bajnoki mérkőzéseiket ősztavaszi sorrendben játssák az 1905-ik év óta. Mielőtt a MLSz. —ILSz. kartell megkötöttet, a mérkőzéseket az ifjusági csapatokra nézve a világon már mindenütt elfogadott játékszabályok szerint játszatta. Az ifjuságnál például több mint há-

*) L. a Nemzeti Sport 29. számát.

Kis befektetés! NAGY HASZON!

— műmárvány előállításával (II. m. 10^m/_m vastagságban 1 k.) M. kir. szabadalom. —
Gépek nélküli 24 óra alatt előállítható homokból! cementnélküli! Ismerető ingyen, minta 20 fillér bélyeg ellenében. — Gyártási engedélyt ad
GROSSMANN E., Budapest, VII., Kertész-utca 27. szám.

rom éve sajátterfelen offsidet nem ismernek. Megjegyzem, hogy a MLSz.-ben akkor ezen szabály megváltoztatásáról még szó sem volt. A szövetség életrealitását számos körülmény bizonyítja. Híresek a bírói szakiskola megalakítása, mentőkurzus a vezetők és bírók részére stb. Az ILSz. valamint egyesületi vezetőségének és játékosainak szelleme, modora, viselkedése, megjelenése időről-időre javul; az ifjúsági szövetség tehát nemcsak a labdarugó sportot terjeszti, hanem kulturális missziót is teljesít. Az ILSz. játékosai főtömegét az iskolán kívüli ifjúság képezi, — amiről bővebb tájékoztatást nyújt a múlt heti számban megjelent közlemény bevezető része — kik szabadidejüket a sportnak szentelik s éppen emellett a szövetség szociál-politikai szempontból is jelentős szerepet tölt be.

Meg kell emlékezni az egyes kiválóbb, az ILSz. válogatott csapatában is szereplő játékosokról, kik a következők: Kapossy, Kohári, Kiss (FSC.), Röser, Nemetz, Grega (BLL.), Kugler, Novák (VI. k. LE.), Bucsek (MSC.), Horváth (KSC.). A többiek nyilvános egyet kötelékébe léptek. Az ifjúság jobb játékosai voltak továbbá: Neubrun, Angyal, Lindmayer (FSC.), Csorba (MSC.), Simüts, Kampfman (BTK.), Roden II., Mémich (R.-Sz.-Mihály) stb.

Az ifjúsági bajnoki mérkőzéseket leginkább Zsigmond János (FSC.), Gerő Ferenc (ETC.), Lippert Dénes (ÖSE.), Merner Ödön (BLL.), Hollósy Gyula (FSC.), Horváth János (NSC.) vezették. Nevezeteken kívül Bakó Gyula (BEAC.) és Vámos Soma (Föv. TC.) is bíraskodtak.

Az ILSz. a lefolyt évben fényes ünnep keretében tartotta meg öt éves jubileumát. A székesfőváros ez alkalomból az ILSz. részére egy remek kivitelű ifjúsági örökös vándordíjat alapított.

A szövetség múlt évi, ötödik befejezett bajnokságában tizenegy egyesület csapata vett részt.

A bajnokságot a *Ferencvárosi Sport Club* csapata érdemelte ki és nyerte meg. 20 mérkőzés közül 18-at nyert meg, egyszer eldöntetlenül játszott s csak egy mérkőzést veszített; 37, az elérhető pontok 92.50%-át érve el. A csapatok között a legnagyobb gólszáma van és viszont az adott gólok legkevesebb százalékát (26%) kapta vissza. A FSC. a szövetségnek egyetlen legrégebb és alapító tagja, mely ez évben válik meg az ifjúságtól. Az egyesület csapata a bajnoki mérkőzésekben a következők összeállításban játszott: Angyal—Kartay, Laczkovits—Hogl, Kapossy, Kiss Á.—Kohári, Kolajnik, Neubrun, Hajdu, Endl. Az ILSz. válogatott csapata részére a FSC. második csapata nyerte meg az 1907/1908. évi szövetségi díjat is, 38 ponttal. A 20 mérkőzés közül csak egy veresége volt. Második csapatának összeállítását: Schmidt—Lindmayer, Izsák I.—Toth, Geiger, Staffel—Reiner, Birker, Kurovsky, Németh, Watzberger. Jobb játékosai a csapatnak: Schmidt a kapus, Geiger és Birker. A FSC. — mint látjuk — igen jó erővel rendelkezik s szép reményekre van kilátása a MLSz. 1908/1909. évi III-ad osztályu bajnokságában.

(Folyt. köv.)

Vidéki eredmények.

MAC.—KAC.
3:2

Ha a fővárosi elsőrendű csapatok a nyári játéktalalom ideje alatt lerándulnak a vidékre és az ottani csapatokkal barátságos mérkőzésre állanak ki, korántsem lehet az a céljuk, hogy olesó diadalt arassanak, vagy pedig ha egyenrangú ellenfélre akadnak, akkor fékezhetetlen durvasággal igyekezzenek a győzelmet magukhoz ragadni, hanem hogy magasztos és nagy missziót teljesítsenek. A football az, amely az összes sportágak közül a legjobban meghódította az egész országot és amely erős gyökeret vert már a vidéken is. Csak az a bajuk a vidéki csapatoknak, hogy továbbképzésre alig van alkalmuk, mert a

legtöbbször teljesen el vannak zárva a sport-empóriumoktól, másrészt pedig nincs, aki kitartó munkára serkentse őket: nincs megértő, lelkesedő és buzdító közönség. A fővárosi csapatok vidéki mérkőzéseinek éppen e két utóbbi cél szolgálataiban kell állniuk. Amelyik fővárosi csapat ezt az egyedül helyes sportszempontot tartja szem előtt és a nagy cél érdekében baráti jobbot nyújt a fáradhatatlan vidékieknek, az előtt minden sportembernek le kell emelnie kalapját.

Le hát a kalappal a Magyar Athletikai Club csapata előtt, amely kassai szereplésével beigazolta, hogy a rideg klubérdek ápolásánál többet ér a sportszereplés terjesztése. Kassán még nem láttunk oly szép mérkőzést, mint vasárnap délután. A MAC. jó hírre, no meg a KAC. vezetőségének agitálása nagyszámú és előkelő közönséget vonzott a Rákóczi-köruti sporttelep tágas tribünjére. Mindenki azt várta, hogy a footballjáték igazi szellemével fog megismerkedni és örömmel konstatáljuk, hogy várakozásában senki nem csalódott. Valóban klasszikusnak nevezhető mérkőzés folyt le. Mind a két csapat legjobb tudását és erejét vetette latba, teljes lelkesedéssel és kitartással dolgozott, durvaságról, nyers erőszakról szó sem volt, a legkisebb bántó disszonancia sem zavarta meg a kassai footballsportnak ezt az ünnepnapját. A KAC. csapata sokat tanultatott, a MAC. csapatának játéka pedig számos lelkes hívet szerzett, úgy hogy a mérkőzés lefolyása után a közönség köréből sokan, akik első ízben néztek végig egy ilyen matchet, megfogadták, hogy ezután mindig kint lesznek a sporttelepen. Érdekesnek tartjuk megemlíteni, hogy a mérkőzés alkalmából a KAC. vezetősége egy kis fizetést osztogatott szét a közönségnek, amelyben „Mi a labdarugás?” címmel tömör és érthető rövid sorokban feltárta a laikusok előtt, hogy mi is az a footballjáték.

A mérkőzést 3:2 arányban a MAC. nyerte meg és ha ez az eredmény, tekintettel a MAC. tréninghiányára, nem is fejezi ki egész híven a két csapat erőarányát, annyi azonban elvitázhatatlan, hogy a mérkőzés kimenetele mindvégig kétséges volt és a KAC. fényes bizonyítást tett arról, hogy olyan csapat felett rendelkezik, amelyre a legszebb jövő vár. A MAC. csapatában rendkívül hasznos munkát végzett a fedezetsor, a háttédek ellenben bizonytalanok voltak. Oláhnak a kapuban szerencsése volt. A kapott gólok védhetetlenek voltak, lábajuk következtében pedig többet is kaphattak volna, ha nem lett volna annyi mellőlövés. A csatársor meglátszott a tréninghiány; de így is nagy tetszést keltett *Borbás* és *Vangel* szép összejátszása és igen jó volt *Fekete-házy*, akinek különösen jó napja volt. A KAC. csapatában *Klein* betegben állt ki. *Bodnár II.* pedig formáján alul játszott. Hosszabb szünet után ismét játszott *Stepankó*, aki jól megálloította helyét, de lerohanásai már veszítettek biztonságukból. A csapat két legjobb embere *Béni* és *Tóth* fedezetek voltak, akik nagyon sokat mentettek *Stiller* háttérrel együtt, míg *Stefán* szép rugásai keltettek feltűnést. A csapat kezdő kapusa túlságosan izgatott volt és két gól egyenesen az ő rovására irandó. A gólokat egyrésztől *Borbás*, Kelemen és *Vangel*, másrésztől pedig *Bodnár I.* és *Hérics* rúgták.

A két csapat a következőképpen állott fel: *MAC.*: Oláh—Boronkay, Makó—Meleghy, Hildebrand, Medgyessy—Fekete-házy, Krémpels, Kelemen, Vangel, Borbás. — *KAC.*: Klein, Bodnár I., Hérics, Bodnár II., Stepankó—Béni, Kriebel, Tóth—Stiller, Stefán—Salzmann.

A játék nyomban erős iramban kezdődik. A 13. percben *Stepankó* gyönyörű lerohanással kornert ér el. A labda *Bodnár I.*-hez kerül, aki a kapus feje fölött a kapuba vágja a labdát és ezzel a közönség lelkes éljenzése közben megszerzi az első gólt. A 22. percben *Borbás* veszélyes támadást vezet. A kassai kapus könnyelműen kiszalad, mire *Borbás* a ki-

egyenlítő gólt begurítja. A 24. percben Kassa kornert ér el, amiből veszélyes helyzet támad a MAC. kapuja előtt, míg végre Tóth éles lövése a kapu mellett süvít el. Borbás lerohan, de lövése a gólfárról pattan vissza. A kassai kapusnak ezután alaposan meggyűlik a dolga, de a védelem résen van és jól ment. Oláh kiszalad a kapuból, mire a labda mögé kerül, amely már-már begurul a kapuba, de Oláh szerencsésen utóléri. Borbás éles lövése az egyik hátvéd testéről pattan vissza. Borbás több beadását Feketeházy nem bírja elfogni és így egymást érik a gól-kick rugások. A 43. percben Salzman kiszalad a kapuból, mire Kelemen a labdát beviszi és megszerzi a vezető gólt. Félidő 2:1 a MAC. javára. Kornerarány 2:0 a KAC. javára.

A második félidőben a MAC. fölénybe kerül. A 6. percben Vangel már kornert rug. A 10. percben a kassaiak támadnak, de eredménytelenül. A 12. percben izgatott küzdelem folyik a KAC. kapuja előtt, amelyből korner árán szabadulnak. Vangel és Krempels több egymást követő veszélyes helyzetben hibáznak. A 21. percben Feketeházy kornert rug. A 22. percben Vangel Feketeházy szép beadását védhetetlen góllá értékesíti. Nyomban ezután Medgyessy kornert rug, majd a 25. percben Feketeházy rug kornert. A 28. percben a kassaiak érnek el kornert. Stepankó szép kornerrugását Bodnár I. fogja el, de lövése a kapufélfába ütődik. A 32. percben Stepankó lerohan, suttol, a labda Makótól Héricshez pattan, aki azt a kapu sarkába vágja. A közönség lelkesen éljenz és várja a kiegyenlítő gólt, de a több gól nem esett, bár az utolsó tíz percben a kassaiak felülkerekednek és két kornert is érnek el. Végeredmény tehát 3:2 a MAC. javára. Kornerarány 5:5. Jó bíró volt Kaiser Sándor (KAC.).

A nagyszerű mérkőzés után a csapatok barátságos vacsorára gyűltek össze, majd a vendégesapat fél 10 órakor visszautazott a fővárosba, minden bizonyítással a tanulással, hogy a vidéken is vannak jól vezetett, fegyelmezett és szép reményekre jogosító footballcsapatok.

Sz.

Győri Egyetértés—SC. Orión A győriek új összeállítású fel-frissített csapattal állottak ki, s a második félidőben már jó összmunkát végeztek. Győr ügyes támadásból a vezető gólt éri el, amit a bécsiek rövidesen kiegyenlítettek, de a félidő vége felé Győr által lőtt újabb gól a magyarok javára üti a mérleget. Félidő 2:1. A második félidő 20. percében Bécs kiegyenlít, 4 perccel később pedig a vezetést szerzi meg. Győr fokozottabb munkájának csak a 38. percben lesz meg az eredménye egy újonnan lőtt góllal, mert bár az Orión teljesen kapujához szegezi, újabb gólt nem tud elérni. Bíró Fried (Typ.).

Kolozsvári Athletikai Club A Kolozsvári Athletikai Club —**Kolozsvári Football Club** folyó hó 19-én izgalmas lefolyású barátságos mérkőzést tartott a Kolozsvári Football Club-

bal a Rákóczi-uti football pályán. Mindkét csapat szépen és jól játszott. Az első félidőben a K. A. C. II. csatársora több veszélyes támadást intéz a KFC. kapuja felé, de a KFC. védelme mindent meghusit, míg a félidő 20-ik percében a K. A. C. II. csatársorának egy ügyes lerohanással sikerült vezető gólhoz jutni.

Majd a K. F. C. kerül offenzívába, ami nemsokára eredményre vezet. Nagy a KFC. centere révén, akinek sikerül kiegyenlítő gólt rugni. A KFC. ezután állandóan fölényvel játszik, s a 38-ik percben ismét gólt lő. A K. A. C. II. igyekszik kiegyenlítő gólt rugni, de nem sikerül. Félidő 2:1.

A második félidőben a K. A. C. folyton támad és sikerül Marcinkievic balösszekötőnek kiegyenlítő gólt rugni, melyet a K. A. C. II. csatársora rövid időn belül még egygyel megszaporít. A KFC. is bár sokat támad, többé gólt egyik csapat sem ér el s így a K. A. C. II. 3:2 végeredménnyel győz. Bíró Kanc Rudolf K. A. C. nagy szakértelemmel bíraskodott.

A „Kolozsvári Football Club” csapatának összeállítását a következő volt: Kapus: Isvánffy II. Hátvéd: Berky és Kiczkó. Fedezetek: Nagy I., Podhorszky, Debreczy II. Csatárok: Gärtner, Debreczy I., Nagy II., Nagy III. és Munteán.

A PTE. I. CSAPATA vasárnap vendégül látta a „Pöstyéni Football-Club” csapatát és szép küzdelem után az I-ső félidőben a P. II. félidőben 7 gólt lőttek a pozsonyiak. Végeredmény 10:0 a PTE. javára. A pöstyéni csapatban a 3 belső csatár szép passzáttal feltűnt, de a gyenge szélsők a támadásokat meghusították; a fedezetorsó a csapatban a leggyengébb, jó a két hátvéd és a kapus. A pozsonyiak szép összájtékot produkáltak. Előre-

láthatólag revansot vesznek a pöstyéniék f. hó 26-án saját pályájukon. Jó bíró volt Leitner László.

A FŐVÁROSI RAMBLEREK VIDÉKI TURÁRA készülnek az ország nagyobb városaiba, hogy a football sportot terjesszék és megkedveltessék. A Ramblerek a MTK, FTC. és BTC. jobb játékosából verődött össze és igen jó csapatot alkotnak. A következő helyeken fognak mérkőzni:

Julius 26. „Bácska” Szabadkai Atlétikai Club (Szabadka).
 Augustus 9. Szegedi Atlétikai Club (Szeged).
 Augustus 15. Erdélyi válogatott csapat (Kolozsvár).
 Augustus 16. Marosvásárhely.
 Augustus 20. PTE. (Pozsony).
 Augustus 22. Rennweger (Bécs).
 Augustus 23. PULE. (Pozsony).
 Augustus 30. KFC. Komárom).



POLOJÁTÉKOSAINK az elmúlt napokban Ostendeben mérték össze erejüket a hamburgi team-mal, amelyben azonban vereséget szenvedtek. A magyar csapatban voltak: a braganzi herceg, gróf Sigray, ögróf Pallavicini és gróf Károlyi. Ugyanez a sors érte csapatunkat a madridiekkel szemben.

HIVATALOS RESZ.

Magyar Labdarúgók Szövetsége. **Elnök:** Kárpáti Béla (IX. Ferenc-kört 41.). **Alnökök:** Stelner Hugó (V., Akadémia-utca 9.). (Ujlak-Tégl- és Mészegő RT. Füzessy Zoltán dr. (Andrássy-ut 48.). **Főtákar:** Malecki Román (VI. Andrássy-ut 48. II. 10.). **Hivatalos órák minden szombat este 7—8-ig az Edison-kávéház külön termében. Titkár:** Cséke Gyula (II., Csalogány-u. 7.). **Jegyző:** Bakó Gyula (lak. VI. Béke-utca 20.). **Penztáros:** Glauber József (IV., Deák Ferenc-u. 6. Iparbank). **Ellenőr:** Olgay István dr. **Intéző-bizottság:** Opré Rzsó, Balogh Hugó, Vida Henrik. A bírák bizottságának elnöke: Füzessy Árpád dr. **Ülések:** VI., Teréz-kört 24a. sz. Edison földszinti külön termében tartanak.

Pótkivonatok az intéző-bizottság jegyzőkönyveiből:

Junius 15. Grünwald Béla és Grünwald Miksa (BAK.), továbbá Kiss Gyula és Steiner Bertalan (33 FC.) játékjoga a további intézkedésig felfüggesztett.

Julius 1. Tudomásul vétettek, illetve igazoltattak a következő mérkőzések:

Április 26. Aradi AC. II.—Aradi Postás II. 0:6 (barátságos).
 Május 10. Komáromi FC.—BTC. II. 2:1 (barátságos).

Május 10. Vivő- és AC.—Tatafvárosi J. és ifj. K. 1:1 (barátságos).

Május 17. BAK. I.—Törekvés I. 4:2 (Polónyi ezüstlabda).

Május 24. KAC.—ET. és VE. 2:3. (Északkeleti kerületi bajnokság.)

Május 24. KASC.—KMSE. 16:0. (Északkeleti kerületi bajnokság.)

Május 24. KKASC.—KAC. 3:2. (Keleti kerületi bajnokság.)

Május 24. FTC.—MU. 0:7. (Klubközi barátságos.)

Május 24. BAK.—TLE. 9:1. (Klubközi barátságos.)

Május 24. KTE.—KAOE. 0:0. (Klubközi barátságos.)

Május 24. AAC.—Aradi Postás 1:1. (Klubközi barátságos.)

Május 24. Marosv. SE.—Kol. Keresk. ASC. 1:3. (Klubközi barátságos.)

Május 28. 33FC.—KAOE. 5:0. (Klubközi barátságos.)

Május 28. KolAC.—Tordai TE. 6:0. (Klubközi barátságos.)

Május 28. Bácska Szab. AC.—Szegedi AC. 3:2. (Klubközi barátságos.)

Május 28. Győri Egyetértés—Pozsony Ujv. LE. 2:1. (Nyugat kerületi bajnokság.)

Május 31. KAOE. I.—Typ. Sp. C. I. 1:0. (Barátságos.)

Május 31. Törekvés—Marosvásárhelyi Sp. E. 4:0. (Barátságos.)

Junius 7. Egyetemi kombinált—Bácska Szab. AC. 0:4. (Barátságos.)

Junius 14. Pozsonyi TE.—Föv. TC. 1:4. (Barátságos.)

Junius 14. Typ. Sp. C.—33FC. 0:0. (Osztlályozó.)

Junius 14. BAK. I.—Erzsébetvárosi FC. 7:1. (Barátságos.)

Junius 18. BAK.—Fer. TC. 2:7. Polányi ezüstlabda.)
 Junius 21. UTE. II.—Magyar TC. 5:4. (Barátságos.)
 Junius 21. BAK.—Nemz. Sp. C. 2:1. (Osztályozó.)
 A „Sportudósító” f. évi junius hó 1-én megjelent s 17-ik számában a FTC.—MU. mérkőzésre vonatkozó közleménnyel a bizottság az eddigi gyakorlat és szabály szerint nem foglalkozik.
 A Komáromi FC. azon kérelme, hogy játékosai igazolására egy havi halasztás engedélyeztessék, — teljesített.
 Julius 8. Kiss Gyula (33FC.) azon írásban beadott kérelme, hogy kihallgatása végett csak londoni tartózkodása után hívassék be, teljesített.
 Julius 14. Az igazolási rend megváltoztatása ügyében beadott indítványokat a bizottság beható megfontolás tárgyává tette, az egyes §§-okat körültekintéssel s mélyrehatóan megvitatta, s tekintettel arra, hogy nagy horderejű intézkedésekről van szó, a bizottság egyelőre végleg minden tekintetben nem döntött. A vonatkozó §§-ok szövegezés végett kiadattak Balogh Hugó bizottsági tagnak

Cseke Gyula titkár

Corinthian-serleg vándordíj-mérkőzések sorsolása eredménye:

Selejtező mérkőzés: Postás—MAFC, lejátszandó november 1-ig.
 I. csoport: 1. FTC., 2. MAC., 3. UTE., 4. Törekvés.
 II. csoport: 1. BTC., 2. Föv. TC., 3. BAK., 4. Selejtező győztes.
Osztályozó mérkőzések: a) Törekvés—BAK, b) UTE.—BTC., c) MAC.—Selejtező győztes, d) Fer. TC.—Föv. TC., lejátszandók december hó 15-ig.
Eldöntő mérkőzések: A—B (győztesei), C—D (győztesei) lejátszandók március hó 15-ig.
Döntő mérkőzés: AB győztes—CD győztes, lejátszandó március hó 31-ig.

Cseke Gyula s. k., titkár.

WEINBERGER ISZIDOR

sport-üzlete

BUDAPEST, V., Városház-tér 2. sz. földszint fölépésű 1. sz.



Lawn-tennis, football és athletikai sporteikkek rendkívül előnyös beszerzési forrása.

Kizárólag

!! Magyar gyár mány !!

2 kg. diszkosz	K	8.—
2 „ ugyanaz hitelesített „	„	10.—
2 „ fűlles labda	„	9.—
2 „ ugyanaz hitelesített „	„	11.—
5-6s Diadal football	„	7.30
5-6s Rambler football	„	10.—
7 4 kg. Vasgolyó	„	3.—
7 4 „ ugyanaz hitelesített „	„	3.50
Gerely	„	4.—
ugyanaz hitelesített „	„	4.50
Svéd gerely	„	5.—

Sa át gyártmányu VIVÓ-SZEREK egyedüli nagybani szállítója.

:: KÉPES ÁRJEGYZÉK ::
INGYEN ÉS BÉRMENTVE.

Birói szabályzat folytatása.

A bizottság alkalmazhat ezeken kívül szóbeli figyelmeztetést is.
 18. §. A bizottság határozatait, amennyiben valamely játékíró azt magára nézve sérelmesnek tartja, a kihirdetéstől, illetve büntető határozatoknál a határozat kézbesítésétől számított nyolc nap alatt — birtokon kívül — mint utolsó fórumhoz: az igazgató-tanárhoz felelbezzethetők.

Kivételt képeznek a játékírói vizsgálatok felett hozott határozatok, melyek véglegesek és nem felelbezzethetők.

II. A játékírókról.

19. §. Bármiféle mérkőzésen játékíró csak az lehet, aki a bírák bizottsága által szövetségi játékíróknak minősített és a megfelelő birói igazolvánnyal bír.
 20. §. Indokolt esetekben a bírák bizottsága, esetleg saját felelősségére a bizottság elnöke vagy elnökhelyettese a 17. §-tól eltérőleg külön engedélyt adhat a bíraskodásra. Ez az engedély írásban adandó ki.
 21. §. Szövetségi játékíró csak az lehet, aki legalább huszonegy évet betöltött. Ifjúsági játékíró pedig az lehet, aki legalább tizennégy éves.
 22. §. Mindenki, aki játékírói minősítést óhajt szerezni, tartozik a következő nyilatkozatot kiállítani:

Nyilatkozat.

Kijelentem, hogy játékírói minősítem esetén alávetem magamat a MLSz. által megállapított szabályoknak, s hogy pontosan teljesítem mindama kötelezettségeket, melyeket a játékírói, birói és egyéb szabályok előírnak. Kijelentem továbbá, hogy mindenkor legjobb tudomásom szerint és igazságon fogok bíraskodni.

Egyesületem neve:

Foglalkozásom:

Születési év, hó, nap.

Lakás:

Határbíró voltam a következő nyilvános mérkőzéseken:

Nap	Bíró	Csapatok neve:	Hol?
1			
2			
3			
4			
5			
6			

Kelt, 190

aláírás.

mint tanuk.

23. §. A minősített játékírók birói igazolványt nyernek, amelyek az év elején ujtitatnak meg.

A birói vizsgálatra vonatkozó rendelkezéseket lásd az 5—15. §§-okban.

24. §. A játszástól büntetésképpen tiltott játékos a tilalom ideje alatt bíróként sem szerepelhet.

25. §. A mérkőzések játékíráit a két mérkőző egyesület közös megállapodás után választja. Ha megegyezés nem jön létre, akkor mindkét egyesület három-három bíró jelöl ki, kik közül az ellenfél kettőt töröl; a megmaradt két jelölt közül egyet kisorsolnak, kit mindkét ellenfél elfogadni köteles.

(Folytatjuk.)

Ifjúsági Labdarugók Szövetsége.

Alakult 1903-ban. Bérleti díj 5 korona, az egyesület tagdíjat nem fizetnek. Szövetségi értesítő „Nemzeti Sport”. Helyiség: Lido kávéház (VI. ker., Andrássy-ut 61.) különtérme. Ülések vagy összejövetelek minden hétfő és szombat este. Hivatals órák e két napon 1/8—1/10-ig. Írásbeli megkeresések a titkár, pénzküldemények a főpenztáros címére küldendők. *Elnök:* betöltetlen; *alelnökök:* Schwarz Samu, Klenner János; *főtákar:* Hollós Gyula (IX. Reméte-utca 38., földsz.). *titkár:* Böhm Kálmán (VII., Akácia-utca 56., III. 12.); *főpenztáros:* Kapossy Károly (VIII., Róck Szilárd-utca 17.); *penztáros:* Ritter József; *főjegyző:* Koltai Ernő; *regisztrálók:* Böhm Elemér, Nánássy Gábor, háznagy: Juhász Mihály; *ellenőr:* Gerő Ferenc; *számvizsgálók:* Fischer Károly, Lippert Dénes, Steiner Márton; *szöv. kapitány:* Horváth János; *szöv. képvisező:* Müllender Sándor (Dob-ut. 108. I. 4.).

HIVATALOS. A Budapesti Sport-Club, a Diákok Athletikai Clubja és a Józsefvárosi Sport-Club felszólítanak, hogy a szövetség legközelebbi ülésén feltétlen megjeleni sziveskedjenek. A játékos igazoló-jegyek tömeges kiadása végett a játék-igazolási határideje augusztus 8-án van. Föv. TCICs—Fővárosi Testvezők Köre közös kérelme, hogy bajnoki mérkőzésük szept. 6-án legyen megtartható, engedélyeztetik. A szövetség igazgató-tanácsa f. hó 25-én ülést tart. A f. hó 25-ikére hirdetett közgyűlés aug. 1-én (szombaton) tartatik meg.

Intéző-bizottság.

III. osztályu bajnokság.

Őszi forduló.

Idő	Egyesületek
Szeptember 6	Egyetértés SC.—Vivó- és AC. Magyar TC.—Ferencvárosi SC. Erzsébetv. FC.—Budapesti LI. Nemzeti AC.—Budai TK.
" 8	Sport KK.—Fekete 11. Litographia FC.—Egyetértés SC. Vivó- és AC.—Magyar TC. Ferencvárosi SC.—Erzsébetv. FC.
" 13	Budapesti LI.—Budai Testgy. F. Nemzeti AC.—Sport KK. Fekete 11.—Litographia FC. Egyetértés SC.—Magyar TC.
" 20.	Vivó- és AC.—Ferencvárosi SC. Magyar TC.—Erzsébetv. FC. Budapesti LI.—Nemzeti AC. Budai TK.—Sport KK.
" 27.	Fekete 11.—Vivó- és AC. Litographiai FC.—Magyar TC. Egyetértés SC.—Ferencv. SC. Erzsébetv. FC.—Budai TK.
Október 4.	Szövetségi mérkőzés.
" 11.	Sport KK.—Budapesti LI. Budai TK.—Fekete 11. Litographia FC.—Ferencv. SC. Erzsébetv. FC.—Egyetértés SC.
" 18.	Vivó- és AC.—Erzsébetv. FC. Magyar TC.—Budapesti LI. Ferencv. SC.—Budai TK. Nemzeti AC.—Fekete 11.
" 25.	Budapesti LI.—Fekete 11. Budai TK.—Litographia FC. Egyetértés SC.—Nemzeti AC. Vivó- és AC.—Sport KK.
November 1	Szövetségi mérkőzés.
" 8.	Magyar TC.—Budai TK. Ferencv. SC.—Nemzeti AC. Sport KK.—Erzsébetv. FC. Budapesti LI.—Litographia FC.
" 15.	Budai TK.—Egyetértés SC. Nemzeti AC.—Vivó- és AC. Sport KK.—Magyar TC. Fekete 11.—Ferencv. SC.
" 22.	Litographia FC.—Erzsébetv. FC. Egyetértés SC.—Sport KK. Vivó- és AC.—Budapesti LI. Magyar TC.—Nemzeti AC.
" 29.	Ferencv. SC.—Sport KK. Erzsébetv. SC.—Fekete 11. Budapesti LI.—Egyetértés SC. Budai TK.—Vivó- és AC.
December 6.	Sport KK.—Litographia FC. Fekete 11.—Egyetértés SC. Erzsébetv. FC.—Nemzeti AC.
" 8.	Litographia FC.—Vivó- és AC. Ferencv. SC.—Budapesti LI.
" 13.	Fekete 11.—Magyar TC. Nemzeti AC.—Litographia FC.

Pályát a baloldalon álló egyesületek választanak.

Tavaszi forduló.

Idő	Egyesületek
Február 14.	Vivó- és AC.—Litographia FC. Magyar TC.—Ferencv. SC. Sport KK.—Budai TK.
" 21.	Erzsébetv. FC.—Nemzeti AC. Egyetértés SC.—Budapesti LI. Fekete 11.—Vivó- és AC. Litographia FC.—Magyar TC.
" 28.	Ferencv. SC.—Sport KK. Budai TK.—Nemzeti AC. Erzsébetv. FC.—Egyetértés SC. Budapesti LI.—Fekete 11.
Március 7.	Vivó- és AC.—Magyar TC. Litographia FC.—Ferencv. SC. Budai TK.—Erzsébetv. FC. Nemzeti AC.—Egyetértés SC.
" 14.	Magyar TC.—Sport KK. Budapesti LI.—Litographia FC. Vivó- és AC.—Ferencv. SC. Egyetértés SC.—Budai TK.
" 21.	Fekete 11.—Magyar TC. Sport KK.—Nemzeti AC. Erzsébetv. FC.—Budapesti LI. Litographia FC.—Egyetértés SC.
" 25.	Nemzeti AC.—Budapesti LI. Fekete 11.—Ferencv. SC. Sport KK.—Vivó- és AC. Magyar TC.—Budai TK.
" 28.	Litographia FC.—Sport KK. Ferencv. SC.—Nemzeti AC. Budai TK.—Budapesti LI. Vivó- és AC.—Erzsébetv. FC.
Április 4.	Szövetségi mérkőzés.
" 18.	Nemzeti AC.—Fekete 11. Ferencv. SC.—Erzsébetv. FC. Egyetértés SC.—Sport KK. Litographia FC.—Budai TK.
" 25.	Magyar TC.—Nemzeti AC. Budai TK.—Fekete 11. Erzsébetv. FC.—Litographia FC. Budapesti LI.—Ferencv. SC.
Május 2.	Szövetségi mérkőzés.
" 9.	Nemzeti AC.—Vivó- és AC. Egyetértés SC.—Magyar TC. Fekete 11.—Sport KK. Ferencv. SC.—Budai TK.
" 16.	Vivó- és AC.—Egyetértés SC. Magyar TC.—Erzsébetv. FC. Fekete 11.—Litographia FC. Sport KK.—Budapesti LI.
" 20.	Ferencv. SC.—Egyetértés SC. Budai TK.—Vivó- és AC. Budapesti LI.—Magyar TC. Fekete 11.—Erzsébetv. FC.
" 23.	Egyetértés SC.—Fekete 11. Budapesti LI.—Vivó- és AC. Sport KK.—Erzsébetv. FC. Nemzeti AC.—Litographia FC.

Pályát azon egyesületek választanak, melyek az őszi fordulóban ellenfelükkel szemben pályaválasztók nem voltak.

RAF

Henrik herceg túrautja 2218 kilom.

Három Rafkocsi

indult **Berlinben** $\frac{1}{2}$ pernyi időközökben és érkezett M. m. **Frankfurtba** ugyanilyen időközökben kifogástalan állapotban.

Nem speciális kocsik,
rendes seriából való
túrakocsik!

Sérülés nélkül!
Fennakadás nélkül!
Büntetőpont nélkül!

Előnypontok a sik- és hegyiversenyben.

Három kocsi az indításnál

Három a célnál

Három díszpajzsral kitüntetve!

Reichenberger Automobil-Fabrik, Gesellschaft m. b. H.

100% gummi megtakarítás!

HERKULES

szabadalmazott **asbest**
légtömlő védő **szallag**
használata mellett.

Nincs többé
defekt

szakadás

repedés

átmelegedés.

Prospektust küld:

Kell Jenő

Budapest, VI., Gyár-utca 26.

100% gummi megtakarítás!

AZ AUTOMOBIL

a „Magyar Automobil Club“ és a „Magyar Motor Club“ hivatalos lapja.

Az automobil acélokról.

(Folytatás.)

A *chrom* hatására vonatkozólag még nincsenek teljesen megállapodott vélemények. Tény mindenesetre, hogy a *chrom* a fizikai és dinamikai tulajdonságokat kedvezően befolyásolja, a mikro-strukturát javítja, azonban csak igen tiszta, csekély metalloiddtartalmu acélfajoknál használható, mivel nagyobb foszfor, kén és szilícium-tartalomnál rontja az anyagot.

Chrom és *nickel* együttes alkalmazása a legcélszerűbb, mert a *chrom* a *nickel* javító hatását növeli, a rugalmassági határ és szilárdság arányát lényegesen megváltoztatja anélkül, hogy a nyulást befolyásolná. Ez a speciálacél jelenleg a legelterjedtebb és a közönséges nickelacélt lényegesen felülmúlja jó tulajdonságaival. Mint a nickelacél, ugy ez is igen érzékeny metalloidok, de különösen kén jelenléte iránt és kezelésében is gyakorlottabb munkáskézre van szüksége, mint a közönséges tégelyacélnak.

A *mangán* közönséges acélfajoknál a szénttartalom pótlására használják fel, miáltal a szilárdság növelhető, azonban speciálacélokban inkább mint tisztálanság szerepel és 0.4%-nál nagyobb mennyiségben alig fordul elő bennük.

A *wolfram* hatása az acél szénttartalmának megváltoztatásában áll, azonban a vas dinamikus tulajdonságait csökkenti.

A *vanádium* javító hatása az összes használt javítószerek között mindenesetre a legérdekesebb s azért ezen automobilacél gyártása, különösen a modernizmus hazájában, Amerikában, már nagy arányokat öltött.

A vanádium nem oly tekintetben befolyásolja az acél tulajdonságait, mint a *chrom* vagy *nickel*, hogy ugyanis bizonyos fizikai tulajdonságokat kölesönöz az anyagnak, vagyis ugyszólván más fémmé változtatja azt, hanem inkább tisztító. A vanádiumnak aránylag csekély mennyisége elegendő arra, hogy a fertőzések csoportosulását megakadályozza és ezt az acél szénttartalmával való egyesítéssel éri el. A többi acélfajoknál ugyanis lehetséges, hogy a kén, foszfor vagy akár salak egyes helyeken összegyűlik és veszedelmes zónákat képez, míg a káros alkotórészek ilyen csoportosulása a vanádium-acélnál teljesen ki van zárva.

Igaz, hogy a vanádium nem változtatja a metalloidok jelenlévő mennyiségét és éppen azért rossz acél-

hoz való keverése teljesen céltalan, jó acélnál azonban az egyenletes strukturának biztos előidézője.

Érdekes, hogy a vanádium csakis igen kis százalékokban alkalmazható 0.15—0.20%-ig, mivel nagyobb mértékben, pld. már 0.3—0.4% mennyiségben alkalmazva inkább rontja, mint javítja az anyagot. Érdekes, hogy a német Krupp-acélok, amint azt újabb elemzések bizonyítják, vanádium-tartalmuak s talán ezen az újabb időkhöz nem is sejtett körülménynek tulajdonítható világszerte elismert jóságuk.

Míg a *chrom*, *nickel* és *mangán* a vasesoporthoz tartozó, tehát a vassal, acéllal rokon-fémek, addig a vanádium egy egész távolálló fémcsoporthoz, a ritka földfémek csoportjához tartozik. Előfordulása nem ritka ugyan abban az értelemben, hogy kevés előfordulási helye ismeretes, sőt ellenkezőleg, igen sok ásványban mutatható ki, de mindenütt igen csekély mennyiségben.

A fém olvadási pontja igen magas, öntvényeinek olvadási pontját azonban csekély mennyiségben alkalmazva, nem befolyásolja, nagyobb mennyiségben pedig, pld. a ferromangánnál, alá is szállítja.

A vanádium körülbelül egy évszázad óta ismeretes, de ércének csekély vanádiumtartalma és ezért nehézkes előállítás módja miatt igen drága volt; az aranyhoz többszörös áráért árulták. Ujabbán Dél-Amerikában fedeztek fel vanádiumgazdag érceket és Amerikában is nagyobb mértékben bányászják, különösen az American Vanadium Company, ugy, hogy ára most az ezüst árának felére csökkent.

Érdekes a vanádiumnak egyenletesítő hatása folytán előálló nagy szilárdságemelkedés. Aránylag csekély, 90 kg. törési szilárdsággal és 88 kg. rugalmassági határral bíró chromnickelacélhoz 0.2% vanádiumot keverve, a szilárdság 105 kilogrammra, a rugalmassági határ 101 kilogrammra emelkedett. A nyulás ezzel szemben 23%-ról 17.5%-ra csökkent, e tekintetben tehát a vanádium nem gyakorol kedvező hatást.

Az egyes acélfajok szilárdsági viszonyai a legjobban jellemezhetők az egyes fajok tulajdonságainak arányba állítása által.

Közönséges tégelyacél rugalmassági határa 30 kg., törési szilárdsága 46 kg., nickelacélnál ezen értékek 35 és 61 kg.-ig emelkednek. A vanádiumacélok kü-

Benoidegáz világítás

Gyár:

ARAD.

Magyar Benoidegáz Részvény Társaság.

Főraktár:

Budapest, VI., Andrássy-út 17.

kastélyok, villák és uradalmak számára. Főzés, fűtés, világítás, vízszivattyúzás. Legkedveltebb világítási mód. Teljesen tűzbiztos. Robbanás kizárva. Több mint 200 kastélyban berendezve. Költségvetéssel szolgál a

lomböző fajtáinál a rugalmassági határ 45 és 157 kg. között változik, a törési határ 67 és 163 kilogramm között. Amint láthatjuk, csekély vanádium hozzáadása már óriási változásokat idéz elő. Még eklatánsabban mutatkozik ez különben az ugynevezett vibrációs ellenállásnál, azaz a fémek folytonos rezgések iránti érzékenységénél. Ez a következő értékek adja bizonyos kísérletnél: tégelyacél 400.000 vibráció, nickel-chrómacél 6.000.000 és vanádium-nickelchromacél 15.000.000 vibráció.

Szoros összefüggésben van a vanádium-tartalom a szénttartalommal, amely vanádium-tartalmu acélok-nál igen szűk határokbá szorítandó. A vanádiumtartalom emelésével mindig a szénttartalom redukciójának kell együtt járni.

Összes fejtegetéseinkből látható tehát, hogy a modern automobilmérnököknek oly nemes tulajdonsága acélok állanak rendelkezésére, amelyekről még nemrégén álmodni sem mert s amelyek a súlycsökkentést megengedik az igénybevétel csökkentése nélkül.

Teher szállító automobilonak a német hadsereg szolgálatában.

(S. K.) Az európai nagyhatalmak már sorra próbálták ki a teherkocsikat manőverjeik keretében. Németország pedig csak most rendezett először próbamenetet, a teherjárművek hadi célokra való alkalmazhatóságának megállapítására. A próbamenet pályája 1900 km. kiterjedésű volt, utiránya Berlinből kiindulva, Posenen és Glatzon át ismét Berlinbe vezetett vissza. Az utirány szerencsés megválasztása folytán a pálya sík, majd dombos vidéken sőt hegyek között vezetett végig, úgy hogy e három jellegzetes terpalakulásra nézve lehetett a kocsik alkalmazhatóságát megállapítani.

A próbameneten résztvevő kocsikat két osztályra osztották, egy nehéz és egy könnyű colonne-ra. A nehéz colonne ostromeszközökkel, löszerekkel stb. összesen 55½ tonna súlyban volt terhelve, s a következő kocsikból állott: két Fowler-gépből, egy Siemens-Schuckert tehervonatból, öt akasztékkocsival és két más szabadvonathól, egyenkint négy-négy akasztékkocsival. E két utóbb említett vonat már a dombvidék kezdetén felmondta a szolgálatot. Siemens—Schuckert vonat is csak a glatzi hegyvidék kezdetéig jutott el, a nagyobb emelkedést az erősen megterhelt 60 HP motorok nem bírták meg. 80—90 HP motorokkal felszerelve a Siemens—Schuckert járművek föltétlenül megfeleltek volna a kitűzött feladatnak. Az egész pályát csak a két Fowler-kocsi járta be. Hyenkópen a nehéz colonne próbamenete csak félsikerrrel járt. Nem úgy a könnyű colonneé, mely sokkal szebb eredményt ért el. E második kategóriába nyolc Daimler kocsi, egy-egy Büssing, Ducommun, Gaggenau-gép, a Német Motortársaság egy kocsija s végül három coxsal fűtött Stolze-féle kocsi volt beosztva. Amíg azonban a Stolze-féle kocsik már a legenyhébb emelkedésnél kiestek, addig az összes többi kocsi kitűnően vették meg a hegyvidék erős emelkedéseit is. A Daimler-gépeken kívül különösen a Német Motortársaság kocsija tünt ki, mely játszi könnyűséggel tett meg naponta több mint 150 km.-t. Kisegítőkocsinak használta fel ezt egy

a nehéz, mint könnyű colonnenál síkföldön kb. 60, dombvidéken 45, hegyvidéken 30 km., a könnyű colonnenál 100, 80 ill. 60 km. voltak. Az elért eredmények elég kielégítőek, s érthető érdeklődéssel tekinthetünk a német császármánőverek elé, melyeken nagy automobilpark fog teljesen hareszerű feladatokban résztvenni.

Hírek.

A berlini „Kaiserlicher Automobil-Club” a következő értesítést küldte a Magyar Automobil-Clubnak, melyet tagjaink szíves figyelmébe ajánlunk.

Ezennel tisztelettel értesítjük önöket, hogy az időleges tartózkodásra Németországba külföldről bevitt automobilonak vámkezelésében a külföldi automobilon tulajdonosának engedélyjegy-bélyegilletékre vonatkozó 1908 május 18-iki törvény, mely f. év júniusban lépett érvénybe, *lényeges könnyebbítéseket* léptetett életbe.

Az új törvény legnevezetesebb határozatai a következők:

Azon automobilon engedélyjegyeinek birodalmi bélyegilletéke, melyek nyilvános utakon és tereken való személyszállításra alkalmaztatnak, amennyiben tulajdonosuk sem nem lakik belföldön, sem nem tartózkodik ott állandóan, a gépkocsinak a belföldön való időleges használata alkalmával a következők:

1. *Motorkerékpárok* részére nem több, mint évenkénti 30 napos tartózkodási időnél . . . 3 M.
2. *Gépkocsinál* nem több, mint évenkénti egy napi tartózkodási időnél . . . 3 ..
- Évenkénti 2-nél több, de legfeljebb 5 napot kitevő tartózkodási időnél 8 ..
- Évenkénti 5-nél több, de legfeljebb 15 napot kitevő tartózkodási időnél 15 ..
- Évenkénti 15-nél több, de legfeljebb 30 napot kitevő tartózkodási időnél 25 ..
- Évenkénti 30-nál több, de legfeljebb 60 napot kitevő tartózkodási időnél 40 ..
- Évenkénti 60-nál több, de legfeljebb 90 napot kitevő tartózkodási időnél 50 ..

A belföldi tartózkodás napjainak nem kell közvetlenül egymást követniök.

Több mint kilenvennapos tartózkodásnál több motorkerékpárnál, több mint harminnapos tartózkodásnál egy, a birodalmi bélyegilletéki törvény 8a. tarifaszám alatt körülírt jegy váltandó (belföldi adó).

Míg eddig 30 napos tartózkodásnál 40 márkát kitevő adót hajtottak be, addig most az adó összege ugyanezen tartózkodási időre 25 márkára szállított le; míg eddig a 30 napi érvénnyel bíró adójegy sem napokkal, sem hetekkel nem volt meghosszabbítható és a lejárat után sem volt újabb 30 napi érvénnyel bíró jegy kiállítható, addig ezentúl 60, sőt 90 napi tartózkodásra jogosító adójegyek adatnak ki és a negyedévi illeték csak 10 márkával drágább, mint ezelőtt az egyhavi.

Engedélyjegyek kiállítására külföldi gépkocsik részére az összes határvámhivatalok, továbbá a birodalom belsejében lévő és az országos hatóságok által erre felhatalmazott hivatalok jogosultak.

A belföldi tartózkodásba, az előírt biztosítási in-

Hornyák Ferenc és társa motorok, kis típusu automobilonak, mechanikai alkatrészek gyártása. VI., Szondy-utca 55. sz. **Garage és javító-műhely.**

tézkedések megtétele mellett, azon napok számíthatnak, amelyek alatt egy külföldi gépkoesi javítás végett kimutathatólag belföldi ipartelepen volt, vagy nyilvános kiállításon kiállítatott.

Az ismertetési-jegy kiadásáért az engedélyi-jegy érvényességi idejére egy egyszeri illeték szedetik. Ezen illeték tekintet nélkül arra, hogy a hivatal működése hivatalos órán belül vagy kívül végetett igénybe.

1. Motorkerékpárok.

2. Autóbilok részére.

a) Amennyiben az engedélyjegy egy napra szól 2 márka.

b) Minden más esetben 5 márka.

Ezen illeték lefizetése és összege az engedélyjegyben feltüntetendő.

Amíg eddig az ismertetési jegy (számtábla) kiadásáért, tehát a mindenkorli határállépésnél 6, illetőleg 10 márka volt fizetendő, most az új törvény alapján 5 márka lesz fizetendő.

Az új német autómobil-adótörvény tehát lényegesen könnyebbitést jelent az időlegesen Németországban tartózkodó külföldi autóbilok vámkezelése tekintetében.

Kaiserlicher Automobil-Club.

A NÉMET TRÓNÖRÖKÖS, híven apja a nagy császár és még nagyobb autóbilbarát példájához, szintén szenvedélyes művelője a szép sportnak és legújabb kocsija egy kiváló német gyártmány, a Protos, amely a kudarcos New-York—Párisi versenyen a legfényesebb szerepet játszotta. Természetes dolog, hogy a gyár, amikor ilyen előkelő megrendelőről van szó, a legjobban igyekszik kocsiját felszerelni és így nem okozhat csalódást, ha megállapítják, hogy a német trónörökös kocsija Dunlop pneumatikkal és Dunlop levehető abronccsal van szerelve. Eklatánsabb bizonyíték nem szükséges annak bizonyítására, mennyire közkedvelt és ismert a Dunlop pneumatik, amikor még a német uralkodóház, mely tudvalevőleg igen pártolja saját iparát is, az angol Dunlopot kezdi kocsijain használni.

AZ OSZTRÁK AUTÓBIL KÁRTÉRITÉSI TÖRVÉNY ellen, kissé későn foglalt állást az osztrák iparosok köre. A protest. gyűlés egy javaslatot fogadott el, amelyben a kormány felszólítatik a kártérítési törvény életbeléptetése esetén az autóbilisták állami kényszerbiztosítását bevezetni. Az ülésen többen igen élesen kritizálták az új törvényt, kijelentve, hogy az új törvény szerint most már az autóbilista sohasem tisztázhatja magát.

Versenyek.

AZ ANGOL „FOUR INCH RACE” így elnevezve, a részvételre jogosult kocsik furata alapján, nevezések tekintetében nem szűkölködik, mint eleinte félt volt. Az eddig leadott nevezések száma 35, köztük 21 angol és 14 külföldi. A nevezések száma augusztus hó 1-ig, a második nevezési zárnapig, mindenestre még szaporodhatnak. A versenyt a Man-szigeten szeptember hó 24-én tartják meg és pedig ezuttal mint Tourist Trophy versenyt is, mert a Royal Automobil Club ezen díját is kitűzte e versenyre.

AZ ARDENNEN-VERSENY időpontja a Bolognai Automobil-Club protestje miatt, mely augusztus-végi időpontját a saját versenyéhez való közelsége miatt kifogásolta, eddig nincs véglegesen megállapítva. Lehetséges, hogy a versenyt már augusztus hó 20-án tartják meg. Eddig tíz nevezés érkezett. A franciák a két Lorraine-Dietrich kocsin kívül, amelyek vezetése Durayra és Minoiara van bízva, még négy Bayard—Clement kocsit is neveztek Rigal Gabriel, Hautvast és Sheperd vezetőkkel. Várják de Caters báró nevezését is, ki Lautenschläger győztes Mercedes kocsijával akar indulni.

A LIDEKERKE VERSENY ÉS A DE GRAVHEZSERLEG VERSENYE az Ardenne-verseny kétes megtartása miatt, jelentőségben emelkedett és bizottságának határozata szerint változatlan feltételekkel fog megtartatni.

A NEW-YORK—PARISI verseny-uton újabb hírek szerint ismét az amerikai Thomas-kocsi jár elől, miután a Protos-kocsi Jekaterinburgban hosszabb ideig volt kénytelen vesztegelni. A Thomas-kocsi kedden Moszkvába érkezett.

AZ OSTENDEI HÉT VERSENYEI a múlt héten folytak le. Mint nevezetesebb eredmény Hautvast (Bayard—Clement) kitünő ideje említendő, melyet az 5 kilométeres rekordversenyen ért el a Grand-Prix kocsijával. Hautvast átlagos sebessége álló start mellett 142 kilométert tett ki egyik fordulónál és az egész ut átlagos sebessége 133 kilométer. E versenyben Newton (Napier) volt második, de Lamaza (Fiat) harmadik.

A BOULOGNEI MEETING. A Boulogne sur Mer-i Automobil-Club vasárnap tartotta meg versenyét a Coupe Franchome és a Coupe Caraman—Chimay díjakért. A versenyek eredményei a következők:

I. Coupe Franchome. 7 kilométeres sikverseny repülő starttal: 1. Jochems (Mercedes) 390 ponttal. 2. Schmitt (Benz) 294 ponttal. 3. Franchomme (De Dion) 237 ponttal. 4. Servais (Germain) 174 ponttal.

II. Coupe Caraman Chimay. 1. futam. 3 kilométeres sikverseny álló starttal: 1. Rigal (Bayard—Clement) 1:22. 2. Gabriel (Bayard—Clement) 1:24¹/₂.

„Automobilia”

első magyar PNEUMATIC javító műhely. Első-rangu nyersanyag, leggondosabb vulcanizálás.

BUDAPEST, VI., Szerecsen-utca 56. sz.

Sürgőnyclm: AUTOMOBILIA. Távhívószám 105—08.

BENZINT

KAT, PARAFINT, MOTORKÉKOLAJAT

MAGYAR PETROLEUM-IPAR-RÉSZVÉNYTÁRSASÁG Budapest, VII. kerület, Erzsébet-körút 53. szám.

bármely szerkezetű autóbilok és motorok részére, feltisztítási célra, hydrurt, gazolint, ligroint világítási célra, nemkülönbén PETROLEUMOT, ÁSVÁNYKENŐOLAJO-

legjobb minőségben és legolcsóbb árak mellett szállít a

3. Very (Nagant) 1:52. 4. Schmidt (Benz) 1:53²/₅. 5. Jochems (Mercedes) 1:57²/₅.

2. *Julam*. Egy mértőföldes hegyverseny álló starttal: 1. Rigal (Bayard—Clement) 1:09. 2. Gabriel (Bayard—Clement) 1:11. 3. Schmidt (Benz) 1:27¹/₅. 4. Very (Nagant) 1:35¹/₅. 5. Jochems (Mercedes) 1:49¹/₅.

3. *Julam*. 300 méteres hegmászóverseny álló starttal: 1. Rigal (Bayard—Clement) 0:16¹/₅. 2. Gabriel (Bayard—Clement) 0:17²/₅. 3. Very (Nagant) 0:23. 4. Jochems (Mercedes) 0:26¹/₅. 5. Schmidt (Mercedes) 0:26²/₅.

Végeredmény: Rigal (Bayard—Clement) 2:47¹/₅ összidővel első. Gabriel (Bayard—Clement) 2:52¹/₅ második. Schmidt (Benz) 3:47¹/₅ harmadik. Very (Nagant) 3:50¹/₅ negyedik. Jochems (Mercedes) 4:12¹/₅ ötödik.

Kereskedelem.

Magyar találmány.

A külföldi áramlat hatása alatt, mely mindinkább az automobil tökéletesítésére törekszik, egy igen elmés és céltudatos magyar találmányt üdvözölhetünk, mely nagyban fog hozzájárulni az automobilizmus fellendítéséhez.

E találmány, mely az auto legkényesebb és legtöbb gondot okozó alkatrészén, a pneumatikus kerék légtömrlőjén igyekszik segíteni, egy tiszta, sűrű asbestszövetrétegekből különös eljárással sajtolt tömör szalag, mely „Hercules” légtömrlővédő-szalag elnevezés alatt hozatott forgalomba. Célja az, hogy a köpeny belső felületére ragasztva, biztos védelmiül szolgáljon az oly kényes légtömrlőnek kő, vas, szög, üveg, eserép vagy más éles tárgy átszúrása ellenében.

A „Hercules”-szalag hivatásának kitűnően megfelel, mert az összepréselt asbestrétegek igen tömör és rendkívül szívós páncélt képeznek a légtömrlő körül.

Ez előnyén kívül valósággal konzerválja, tartóssá teszi a légtömrlőt, mert a „Hercules”-szalag tiszta asbestanyag lévén, a köpeny külső surlódása által keletkezett hőnek a légtömrlőre való áthatását megakadályozza.

Az így, a hő ellen védett légtömrlő természetesen tovább tartja meg rugalmasságát, nem lesz repedezett és törékeny.

Ugy szintén esökkenti a belsőleg keletkező hő magas fokra való emelkedését azáltal, hogy a „Hercules” a köpenyürben teret töltvén ki, a fölfuvtott légtömrlő a rendszernél szűkebb térre szorul és oly erővel préselődik az asbestszalag selyemsimaságu fölületéhez, hogy ott belsőleg surlódás alig keletkezik, mert a légtömrlő mozdatlan, megrogzított állapotban marad.

Eltekintve attól a nagy előnytől, melyet a „Hercules”-szalag azáltal nyújt, hogy az országuton haladó autót sérüléstől, így tehát sok időveszteségtől és fáradságos javítási munkától megóvja, szakvélemények szerint e „Hercules” hő ellen védő képessége eléggé meg nem becsülhető, mert a légtömrlőnek nem annyira sérülés a megelője, mint inkább az átmelegedés és a melegség által létrejött kiszáradás.

A „Hercules”-szalagot, amely céltudatosságánál fogva már ma is nagy keresletnek örvend, maga a föltaláló cég, Kell Jenő, Budapest, Gyár-utca 26. hozza forgalomba.

VULKANIZÁLÁS. Mint értesülünk, az „Automobil” gummijavító- és autoköpeny-gyártó cég, rövid fennállása óta is, már oly kiterjedt és szép végkörüre tett szert, hogy a VI. Szerecsen-utcai műhelye szűknek bizonyult.

A cég új otthona a Mozsár-utca 7. szám alatt van, a Bárdi-garage szomszédságában.

Az új helyiség kényelmes, céltudatos és a legmodernebbü van berendezve. A legújabb rendszerü gépek, a legkitűnőbb anyag, s a Berlinből külön lehozatott és két évre szerződötett legkiválóbb munkavezetői — ezek azok az ellenszolgálatok, melyekkel az „Automobil” a magyar közönség jóakarátát és bizalmát meghálálni akarja.

A BÉCS—BERLINI KATONAI TURAMENET alkalmával *Gallmashal* Felix lovag egy 24—30-as Raf-kocsit fog használni és pedig ugyanazt a kocsit, amely Ginzkey Alfréd tulajdonosa által vezetve a Henrik herceg versenyen is résztvett és plakettel tüntetett ki.

A REICHENBERGER AUTOMOBILFABRIK arról értesít bennünket, hogy Dondellinger Felix igazgatóját a teljes cégjegyzés jogával ruházta fel.

ERFA ACÉL AUTOREZERVKERÉK. Az *Erben & Arnold Friedman* cég (Wien, Stubenring 14) Erfa rezervkerékei számára praktikus újítást hozott be, amennyiben ezen rezervkerékeket teljesen készen, elsőrendü köpenyekkel és tömlőkkel felszerelve, tehát ugyszólván „menetrekészen” hozza a piacra.

Mint ismeretes, ezen Erfa acél autorezervkerék néhány fogással legkésőbb egy perc alatt erősíthető meg a sérült kerék peremén úgy, hogy pneumatik-sérülés miatt időveszteség ugyszólván nincs.

Ezen újítás által az autotulajdonos megkímélték az egyes alkatrészeknek összeválogatásától, s teljesen felszerelt „Erfa”-t használva, 5%-al kevesebbet fizet bármely katalogusárnál.

A SZÉKESFOVÁROSI

M. KIRÁLYI ÁLLAMRENDŐRSÉG FŐKAPITÁNYI HIVATALÁNAK GEPEREJÜ JÁRÓMŰVEKRE VONATKOZÓ HIVATALOS KÖZLEMÉNYE

HATÁROZAT.

ad 21723. szám, fk. I. 1908. **Mészáros Károly** ur, ki folyó hó 25-én automobilvezetésről vizsgát a szakbizottság előtt sikerrel letette, feljogosítatik a székesfőváros területén automobilvezetésre.

Budapest, 1908. évi június hó 29-én.

ad 21724. szám, fk. I. 1908. **Jámbor János** ur, ki folyó hó 25-én automobilvezetésről vizsgát a szakbizottság előtt sikerrel letette, feljogosítatik a székesfőváros területén automobilvezetésre.

Budapest, 1908. évi június hó 29-én.

ad 22403. szám, fk. I. 1908. **Dávid Károly és Fia** cégnek hozzámm tett azon bejelentését, hogy a nevén álló 268-as számú automobilját Podvinetz és Heisler gépjárműosoknak eladta, tudomásul veszem, fenti rendszámnak utóbbi nevére leendő átírását ezennel elrendelem.

Továbbá fenti cég által folyó hó 4-én a vizsgálatot tartó szakbizottságnak bemutatott 24—28 lóerejü Phonix-gyártmányu, 985. motorszámú automobilja a szakbizottság által forgalomképesnek nyilváníttván; megengedem, hogy ezen gépkocsijával a szfőváros területén közlekedhessék, részére a 495-ös rendszámot osztom ki.

Budapest, 1908. július hó 5-én.

Kempelen Béla családtörténeti (genecalógiai) irodaja :: és címerfestészeti műintézete. :: Budapest, VI., Rózsa-utca 71. (Andrássy-út mellett.)

Nemesi gék, **címerek**, e **őnevek** (külföldieké is) kikutatása. Cs. és kir. **kamarási** stb. **ősfák** egybeállítás. Minden **nemesi ügy** (nemes-ség átruházása, külföldi lovagrendekbe való felvétel stb.) elinté-zése. **Címereknek** (művészi és heraldikailag szabályos) festése, vése-lése, égetése, hímzése papírra, pergamentre, bőrre, fára, üvegre. **Sontra**, bronzra, márványra stb., **családfák**, **ősfák**, **családi krónik**ák megismerése és megfestése.

ad 22772. szám, fk. I. 1908. **Von der Beck Vilmos** ur, ki folyó hó 8-án automobilvezetésről vizsgát a szakbizottság előtt sikerrel letette, feljogosították a székesfőváros területén automobilvezetésre.

Budapest, 1908. évi július hó 9-én.

ad 23381. szám, fk. I. 1908. **Pollacsek Jenő** ur, ki folyó hó 11-én automobilvezetésről vizsgát a szakbizottság előtt sikerrel letette, feljogosították a székesfőváros területén automobilvezetésre.

Budapest, 1908. évi július hó 12-én.

ad 22773. szám, fk. I. 1908. **ifj. Schneller Jenő** ur, ki folyó hó 8-án automobilvezetésről vizsgát a szakbizottság előtt sikerrel letette, feljogosították a székesfőváros területén automobilvezetésre.

Budapest, 1908. évi július hó 9-én.

ad 23382. szám, fk. I. 1908. **Gróf Károlyi Imre** ur, ki folyó hó 11-én automobilvezetésről vizsgát a szakbizottság előtt sikerrel letette, feljogosították a székesfőváros területén automobilvezetésre.

Budapest, 1908. évi július hó 12-én.

ad 22769. szám, fk. I. 1908. **Gróf Bánffy Miklós** ur feljogosították 2020. motorszámu, 60 lőerejű, Berliet-gyártmányu automobiljának, a székesfőváros területén való forgalomba hozására.

Budapest, 1908. évi július hó 9-én.

23019. szám, fk. I. 1908. **Falcione Árpád dr.** zombori lakos automobiltulajdonosnak, hozzámu tett azon bejelentését, hogy a nevéu álló 97-es rendszámu, 12—14 lőerejű, Laurint-gyártmányu, 5233. motorszámu automobilját eladta, tudomásul veszem; azon kérelmének pedig, hogy általa özy, gróf Andrassy Tivadarnéu meggytt a f. évi tavaszi évi szemlén a vizsgálatot tartott szakbizottságnak bemutatott, s ez által forgalomképesnek nyilvánítt 16—20 lőerejű, Fiat-gyártmányu, 1389. motorszámu automobiljára a régi rendszámu megahyassék, helyt adok, s ezen utóbbi automobiljára a 97-es számuu újból kiosztom.

Budapest, 1908. évi július hó 11-én.

Laurin & Klement

gyárt motorkerékpárt, voiturettet, városi kocsit, turakocsit, teherkocsit, autobuszt.

MAGYARORSZÁGI VEZÉRKÉPVISELŐ

Budapest, IV., Semmelweis-utca 9. sz.

Használt elsőrendű gyártmányu **automobilok**



állandóan raktáron vannak

Kozma Mihály-nál

Budapest VIII., Tavaszmező-utca 8.
KOZMA KOCSIGYÁR Alapítási év: 1882.

BENZ

gyártmány 1908-ban a legnagyobb eredményeket érte el.

Szt.-Pétervár—Moszkva.

Az idény legnagyobb országúti versenyén az I. osztályu nagy versenykocsik versenyén

győztes Benz.

Hémery a 686 kmes utat 8 óra 33 p. 48 mpes rekord idő alatt futotta be.

Henrik herceg versenyen,

mely a világ legnagyobb turaversenye volt

győztes Benz.

Erle megnyeri a Henrik herceg vándordíjat, győztes a gyorsasági és hegyi versenyben, ezen versenyen további négy díjat is Benz kocsit nyert meg.

Dieppei Grand Prix.

A körversenyek világ bajnokságán

az egyedüli gyártmány Benz,

mely II., III. és VII. helyen való beérkezésével a 47 induló között összes benevezett kocsijaival a célhoz érkezik s megnyeri a megbízhatósági díjat.

Oesterr. Benz Motoren-Gesellschaft m. b. H., Wien I.

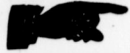

MINDEN KÁVÉHÁZBAN

KÉRJÜK A

NEMZETI SPORT-OT.

Szerkesztői üzenetek.

Molnár Ferenc. Ha autovezetői vizsgát akar tenni, úgy kérvényt kell benyújtania a székes főváros államrend-őrőségéhez, amely azután 37 korona különböző címen előírt díjbeszedése után értesíti, hogy mely napon jelentkeznek automobiljával, vagy motorkerekével a Velodromban, amikor is egy delegált bizottság előtt levizsgálhat.

Ha jártasnak bizonyul a vezetésben és a gépszerkezet ismeretében, úgy autovezetői jogosítványt kap, melynek értelmében fel van jogosítva, hogy a szék. föv. területén auto- mobilzt vezethessen.

A tanulásra nézve az a legjobb tanácsunk, hogy ha nincs gépe, úgy álljon be kisebb fizetés mellett egy jobb autojavító műhelybe, ahol alkalma lesz arra is, hogy a gépet kiismerje, sőt még módja lesz arra is, hogy a vizsgá- hoz szükséges gépet is kölcsön kapja.

Lovag Tichl Károly

genealogus, heraldikus

mindenféle nemesi ügyekben
felvilágosítást ad.

Budapest, VIII., Baross-utca 32. sz.

Speziálista Automobil-fényezésekben.
HÉJJA BÉLA épület-, portá s mű-
butor-asztalosmester
Budapest, Klauzál-utca 14. sz.

Elvállal minden e szakba vágó munkát jutányos áron, teljes garancia mellett. Szabadalmazott ágyvasalás. Teljes lakberendezések. Modern űzletberendezéseket jótállás mellett készít.

LÁNG LAJOS

BUDAPEST

VIII., Stáhlly-utca 7.

Kocsigummi-, automobil- és
pneumatik-javítások.

Bárminő gummik megvételnek.



Automobilok és motoros kerékpárok

használtak is. Továbbá motoros cséplők, gőzgépek és malomberendezések nagyon olcsón.

FISCHER ERNŐ
BUDAPEST, VII. kerület, Ovoda-utca 41. szám.

Dunlop a „Grand Prix“-ben

Rendkívül meg vagyok elégedve a Dunlop-gummikkal és abroncsokkal az Austin-kocsimon

Warwick Weight.



Épen befejeztem versenyeimet és mondhatom, hogy a Dunlop-pneumatikkal és levehető abroncsokkal a legnagyobb mértékben meg vagyok elégedve.

D. Resta.

Dunlop-pneumatikjaim rendkívül beváltak kocsimon, igen meg vagyok elégedve.

D. M. Weigel.



A nap nagy legyőzöttjei a gummik, botrányosan silányak voltak, kivéve — — Dunlopot a Motobloc és Austin kocsikon.

Berliner Tageblatt cikke.

Sürgöncim:
DUNLOP.

Magyarországi vezérképvisellete.
VAS GÉZA és Fia

Távbeszélő:
65—43.

Budapest, VI. ker., Liszt Ferenc-tér 6. szám.

Villamos vulcanizáló készülék.

Nagy megtakarítás, egyszerű, praktikus.

BÁRDI-GARAGE

BUDAPEST, VI., Mozsár-utca 9. szám.

Nagy raktár **automobil-felszerelési cikkekben.**

Michelin és Continental

Pneumatik minden méretben raktáron.

➡ **ARJEGYZÉK, PROSPEKTUS KIVANATRA INGYEN ES BÉRMENVE.** ➡

Ha PNEUMATIKOT vásárol, csak

1908. évi mintájú

Continental Pneumatik-ot

vegyen, mely a REDUKÁLT ÁRAK dacára, lényegesen van megjavítva és erősítve.

Oesterreichisch-Amerikanische Gummi-fabrik-Actien-Gesellschaft, Wien, XIII/3.

Főraktár: BÁRDI J. RÉSZVÉNYTÁRSASÁG BUDAPEST,
VI., Mozsár-utca 9. sz.

BERLIET

B
E
R
L
I
E
T

B
E
R
L
I
E
T

BÁRDI GARAGE

BUDAPEST, MOZSÁR UTCZA 9



ARANY
ÉREMMEL
KITÜNTETVE

A IV.
NEMZETKÖZI
AUTOMOBIL
KIÁLLÍTÁSON.

Automobilok

előnyeiről számos eredeti elismerő levél
tanuskodik.