



NEMZETI SPORT ÉS AZ AUTOMOBIL = AVIATIKA



Umlauff kapitány a Hungária terraszán.



Vevőink – Barátaink!

Deutz 3240 HP. 4 Cyl. Metallurgique 2635 HP. 4 Cyl. Osztr. Deutz-Auto 2025 HP. 4 Cyl. 1620 HP Lizenz-Metallurgique. 4 Cyl. **Automobilok.** Minden kocsi fel van szerelve a „Kronprinz„ (Pat. Kronenberg)-féle leszedhető kerekekkel. Acelalkatrészeik folytán jó melegevezetők és pneumatik takarítók. A kocsik ezenkívül az éjjeli utazás biztonsága céljából el vannak látva forgatható lámpákkal.

— „Kronprinz“ kerekpárkéviselet Budapest, Vajda Ignác, VI. Lízst Ferenc-tér 18. — Üzletvezető: Kornblüh Frigyes.

Oesterr. Deutz Auto-Werke Gesellschaft m. b. H., Wien, I. Dr. Karl Lueger Platz 9.

A legjobb javítóműhely

VAN DER LAAR és TÁRSA automobil és gép-műhelye,

okleveles gépészmérnök, szakszerű vezetése alatt.

TELEFON **BUDAPEST, IX., ÜLLŐI-UT 117.** TELEFON
145—78. Kocsibéjárt az Ernő-utca felől. 145—78.

PAAR ÉS WOLFERS FRÈRES ékszerészek-joailliers
VERSENYDIJAK. Budapest, IV Koronaherceg-utca 3

JÓ ÉS PONTOS MUNKA!

Megbízható javítóműhely!

Delaunay-Belleville Autogarage, Waszky és Zachár

a Delaunay-Belleville autógyár
magyarországi vezérképviselete

MODERN GARAGE!

BUDAPEST, VI., NAGY JÁNOS-UTCA 5.

Telefon 101—56.

A tennis idény kezdetével Kertész Tódor cég
lawn-tennis rakettek javítására és újonnan hurozására szerződött a világhírű Slazenger cég egyik elsőrangú szakmunkását, ki mindennemű

rakettjavítást és hurozást kiválóan, szakszerűen és gyorsan, szükséghez képest azonnal végez külön rakettjavító műhelyben.

Lawn-tennis és sportárjegyzék ingyen. Kertész Tódor sportüzlete, Budapesten, IV. Kristóf-tér.



Szenzációs találmány!



„VITESSE“

Bátorkodunk becses figyelmét egy meglepően célszerű bőröndujdonságra felhívni, a mely minden eddigi szerkezetet célszerűség, kényelmesség, könnyűség és szolid elegáns kivétel tekintetében föllümul.

„VITESSE“ szekrénykoffer meglepő előnyei a következők:

Első fogásra: FÜGGESZTŐSZEKRÉNY, női és férfi ruhák befüggesztésére.

Második fogásra: FÍÓKOS-SZEKRÉNY, fehérnemű stb. elhelyezésére.

Az utazás tartama alatt a koffer kipakolása fölösleges.

A ruházat gyűrődése kizárva.

Fehérnemű, cipő, nyakkendő stb. házias rendben a kéznél.

Oly könnyű, hogy a súlymegtakarítás 50%-ot tesz ki, más szekrénykofferekkel szemben.

50%-kal olcsóbb mint az eddig létezett szekrénykofferek.

Bármely luxus-kocsira feltehető, mert hossza nem több 100 cm-nél.

Európa és Amerika összes államaiban szabadalmazva.

„VITESSE“ a legtökéletesebb szekrénykoffer, az előkelő és modern turista ideálja.

Feltalálók és egyedüli gyártók:

TURNER ÉS GLANZ

„A BOGNER“ -hez

Wien,

Budapest,

Berlin,

I., Bogner-gasse 3.

V., Gizella-ter 7. (Gerbeaud-palota).

Friedrichstr. 193a. (Leipzigerstr.)

Automobil bőröndök és bőrdiszműárak.



„VITESSE“ zárva.



„VITESSE“ nyitva.

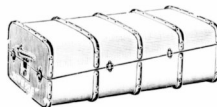

Hajó „VITESSE“ zárva.



Hajó „VITESSE“ nyitva.

Versenydíjak nagy választékban.

MAGYAR AUTOMOBIL GARAGE

BUDAPEST, VII., ARENA-UT 50.

TELEFON
FŐNÖK:
126—36.

TELEFON
PORTÁS:
174—18.

Automobilok bére kaphatók órákra is.



HIRSCH és CSERMELY

Modern garage éjjel-nappali üzemmél.

SÜRGÖNY:
LARDOLIN.

SÜRGÖNY:
LARDOLIN.

Elsőrangú javítóműhely. Auto kellékek. Semperit pneumatikok.

Charron-automobilok vezérképvisellete.

Központi
iroda:

VII., Ilka-u. 31.

Telefon: 98-66.

BENZ

Allandó automobil és
motorkiállítás:

V. Lipót-körút 22.

Telefon: 29-24.

magyar automobil- és mótorgyár r.-t. Budapest.

Gyártelepek: VII. Ilka-utca 31., VI., Üteg-utca 19. Telefon. 98-66.

Automobilosztályunk szállít:

luxus-, tura- és városi auto-
mobilokat, o m n i b u s z o k a t,
szállító-kocsikat és tüzi fecsk-
kendőket.

Motorosztályunk szállít: Nyersolajmotorokat, (Diesel-
rendszer), hajóiselmotoro-
kat, gázmotorokat, benzin- és benzolmótorokat, szívó-
gázmótor-telepeket (anthracit, koks, barnaszén, faszén
és turfatüzelésre) szállítható motorokat (lokomobilokat)
mezőgazdasági célokra, továbbá építkezési gépek,
szalagfűrészek kinematographok stb. részére.

Teherkocsik és tehervonatok 10-100 mm. hordképességig.

☉ BENZ-tehervonat a m. kir. honvédmínisterium használatában.

Megbízható!

Zajtalan!

Tartós!

Legolcsóbb üzem!

Ajánlattal, felvilágosítással díjtalanul szolgálunk!

=====
Kedvező fizetési feltételek. ≡ Szolid szakszerű kiszolgálás. =====

OESTERR. DAIMLER MOTOREN A.-G.

Wiener Neustadt
DIRECTION.

Wiener Neustadt 1911 május 23.

T. Oesterr. Amerik. Gummifabrik A.-G.

t. igazgatóságának

WIEN.

Continental Pneumatikjuk az Alpesi tura uton, reményeimnek megfelelőleg, kitünően bevált. Ugy az én kocsim, mint a másik két Austro Daimler, melyek különben Team díjat nyertek, elől sima, hátul pedig csuszástgátló bőr pneumatikkal voltak szerelve. Mindkét kerék szerelése, dacára a nehéz utaknak, kitünően bevált.

Teljes tisztelettel

Fischer.

AZ AUTOMOBIL

A „MAGYAR AUTOMOBIL CLUB“ HIVATALOS LAPJA. A „MAGYAR AERO CLUB“ HIVATALOS KÖZLEMÉNYEI
A „NEMZETI SPORT“-TAL EGYETEMBEN MEGJELENŐ SZAKLAP.

Szerkesztőség és kiadóhivatal:
Budapest, VIII., Szentkirályi-utca 22.
II. em. 27.

Főszerkesztő: **Dr. POLONYI DEZSŐ.**
Igazgató: **FRIEDRICH NÁNDOR.**
Felölös szerkesztő: **LINDNER ERNŐ.**

ELŐFIZETÉSI ÁR.
Évesz évre 20 korona.
Fél évre 10 „
Negyedévre 5 „



A verseny-fáradtság jel-száva megbé-
nította egész
Európában a
vesenyrendező
- tesületek -
munkakövető,
nagy merész-
ség volt tehát

a L'Auto szerkesztőségétől, amidőn kiírta
a könnyű kocsik nagy díját, melyet vasár-
nap, június hó 25-én tartottak meg a
boulgnei körpályán. A merész vállalkozás
teljes sikerrel járt. A siker már a nevezé-
seknél mutatkozott, amelyeknek száma a
zárlatig negyvennégy emelkedett s teljessé
vált a startnál, ahol 31 versenyző kocsi
és százezernyi közönség várta a verseny
kezdését.

A verseny pályája a Grand Prix des
Voitures ismert körpályája volt Boulogne
sur Mer mellett, amely háromszöget
képez La Capelle, Colembert, Brunenbert,
Selles, Desores, Wirvignes és Bairethum
községekkel, mint főbb pontokkal. Egy
kör teljes hossza 51'984 kilométer, melyet
tizenkétszer kellett körülhajtani, a teljes
versenytáv tehát 623'808 metert tett ki.
Általánosságban a boulgnei circuit nem
nevezhető könnyű pályának, mivel elején
és végén van ugyan körülbelül 10-10
kilométeres sík útrészlet, de az utvonal
legnagyobb része emelkedéses és sok
kanyarulattal bír.

A célnál, amely Boulogne sur Mer
közéleben volt költüze, óriási tribünök
voltak föllátva a közönség számára s eze-
ket a Párisból és a vidékről érkező szá-
mtalan különvonat, továbbá vagy 1500
automobil utasai, az utolsó helyig meg is
töltötték. Természetesen a tribün mellett
is maradt elég hely az országút két olda-
lán, amelyet már jóval a verseny kezdete

A könnyű kocsik nagydíja.

előtt foglalt le a vasárnapi közönség.
Dacára a nagy érdeklődésnek, semmiféle
szerencsétlenség nem történt, mivel a ver-
seny-rendezés a helyesgekben korlátok
felállításával, a nyílt országúton pedig
rendezők és nagyszámú csendőr által tar-
totta fenn a rendet. Az utstet maga nagy
gonddal volt helyreállítva és bő calcium
chlorid öntözés által pormentesítve. Az
átjárást felüljárók építése által tette lehe-
tővé a rendezőség.

A versenyben középereőségű kocsik
vehettek részt, minthogy a feltételek három
liter hengerűrtartalmat kötétek ki, maxi-
mális 2:1 löket- és furatarány mellett.
A kocsi maximális súlya 800 kilogramm-
ban volt megállapítva.

A reggel 8 órára kitűzött startnál a 44
nevezett kocsi közül 31 jelentkezett, ezek
közt 16 francia, 6 belga, 7 angol, 1 ame-
rikai és 1 német.

A versenyzők a következő sorrendben
elindultak:

1. De Marne (Grégoire I.)
2. Gabriel (F. I. F. I.)
3. Boillot (Peugeot I.)
4. Riviere (Excelsior I.)
5. Reid (Arrol-Johnston I.)
6. Russel Fletcher (Calthorpe I.)
7. Bablot (Delage I.)
8. Mathis (Mathis I.)
9. Hancock (Vauxhall I.)
10. DelPierre (Cote I.)
11. Richard (Sunbeam I.)
12. Romano (Grégoire II.)
13. Haubourdin (F. I. F. II.)
14. Goux (Peugeot II.)
15. De Woelmont (Excelsior II.)
16. Resta (Arrol-Johnston II.)
17. Robinson (Calthorpe II.)
18. Guyot (Delage II.)
19. De Vere (Cote II.)
20. Porporato (Grégoire III.)
21. Birnbaum (F. I. F. III.)

22. Zuccarelli (Peugeot III.)
23. Langlois (Excelsior III.)
24. Hodge (Arrol-Johnston III.)
25. Burgess (Calthorpe III.)
26. Thomas (Delage III.)
27. Olier (Cote III.)
28. Hemery (Grégoire IV.)
29. Hanriot (Peugeot IV.)
30. Duray (Excelsior IV.)
31. Rigal (Delage IV.)

Az első kört Boillot (Peugeot) mint
első, 95 kilométeres sebességgel futotta
be, nyomon követte Bablot (Delage) által.
A Peugeot versenyző előnyét a negyedik
körig tartotta meg, amelynek végén a
következő volt a verseny állása:

Boillot (Peugeot)	2 óra 16 p.	43 mp.
Bablot (Delage)	2 „ 19 „	43 „
Thomas (Delage)	2 „ 20 „	45 „
Rigal (Delage)	2 „ 21 „	45 „
Goux (Peugeot)	2 „ 21 „	— „
Guyot (Delage)	2 „ 22 „	46 „

Az ötödik körben Bablot körözta Boil-
lot előnyét, sőt a hatodik körben, amidőn
mindketlen kiegészítették benzinkészletüket,
már meg is tudja előzni. A nyolcadik körben
Boillot ismét közeledik Bablothoz, de ez
a kilencedik körben ismét szerez egy
kis előnyt, amelyet aztán végig megtart.

Végeredmény:

1. Bablot (Delage)	7 ó. 2 p. 41 mp.
2. Boillot (Peugeot)	7 „ 3 „ 52 ¹ / ₂ „
3. Thomas (Delage)	7 „ 4 „ 17 ¹ / ₂ „
4. Guyot (Delage)	7 „ 5 „ 18 ¹ / ₂ „
5. Porporato (Greg.)	7 „ 28 „ 29 „
6. Reid (Arrol-Johnst.)	7 „ 30 „ 37 „
7. Resta (Arrol-Johnst.)	7 „ 35 „ 27 „
8. Burgess (Calthorpe)	7 „ 39 „ 29 „
9. De Marne (Grégoire)	7 „ 57 „ 19 „
10. De Vere (Cote)	7 „ 59 „ 29 „

Az elért átlagos sebesség tehát, bár
csökkentve, de 90 kilométer alatt maradt.

— A nagyversenyek közül, mint az ered-
mény mutatja, sok lemaradt. Zuccarelli a

A legtartósabb,
ennélfogva leg-
olcsóbb abroncs

PNEU-SEMPERIT

SEMPERIT-

Gummiművek

„Stock: Magyar Automobil Garage Aréna-ut 50.“

Vezérképviselőt és raktár: **SALZBERGER SAMU** Budapesten, VI., kerület, Andrassy-ut 20. szám.

Stock: Westinghouse Autoforgalmi r. t. Páva-utca 10. szám.

mult évi kiskocsi-verseny győztese már négy kilométerrel a start után feltorult kocsjával, Hemery, Hanriot és Duray, a híres Grand Prix versenyzők pedig hátul végeztek.

Az Auto könnyűkocsi nagydíjának folytatásaként hétfőn a Waast és Colombert közötti sik uton gyorsasági versenyt tartott, amely a következő eredménnyel járt:

19—20. A csikágói motor-club versenye Chicagóból—Newyorkba.

21—24. A boulogne-sumeri meeting.

Julius—augusztusban motorcsónak kiállítás Koppenhágában.

Belga nagydíj. A Belga Automobil Club nagydíjat szándékozik kiírni, még-

Házasság. Herskovits Ignác, a Laurin és Klement cég magyarországi vezérképviseletének üzletvezetője házasságot kötött Klein Terézcel Budapesten. Az automobilizsákma és szimpatikus tagjának házasságához számos tisztelővel egyetemben, szerkesztőségünk is melegen gratulál.

Róka Armin, a Róka és Tsa automobil szakútlel tulajdonosa eljegyezte Deutsch Jolán kisasszonyt, Detsch Manó ur leányát.

Az Osztraui Automobil Club kilométerversenye. Az Osztraui Automobil Club vasárnap rendezte 20 kilométeres gyorsasági versenyt Komorau és Schönbrunn között, Troupaut és Morva-Osztraut összekötő országúton. A pálya emelkedésekben gazdag, tehát inkább helyi-versenypálya benyomását teszi. A verseny eredményei, tekintettel a nehéz pályára, kitűnőnek mondhatók. Elsősorban Launerről, a Puch-cég kiváló versenyzőjéről kell említenünk, aki két versenyt is nyert kitűnő idő alatt és mint a legjobb idő elérője, a verseny fődíját, a rendező egyesület nagy serlegét is hazavitte. A Puch-cég egyébként is fényes sikerrel szerepelt a versenyen. Egy-egy versenyt nyertek szintén igen jó eredménnyel a Laurin- és Klement-cég, Daimler és Apolló kocsival.

Az egyes kategóriák részletes eredményei egyébként a következők:

Turakocsik:

I. 1.5 hengerűrtartalmu kocsik:

1. Kolowrat Sándor gróf (Laurin és Klement) 18:20.

2. Haan Leó báró (Laurin és Klement) 18:32 $\frac{1}{2}$.

3. Slevogt (Apollo) 18:43 $\frac{1}{2}$.

4. Strassilla August (Kolibri) 24:20.

II. 2 liter hengerűrtartalmu kocsik:

1. Maurer (Apollo) 15:03.

2. Russ Ottó (Oryx) 18:19.

III. 3 liter hengerűrtartalmu kocsik:

1. Laner (Puch) 13:44 $\frac{1}{2}$.

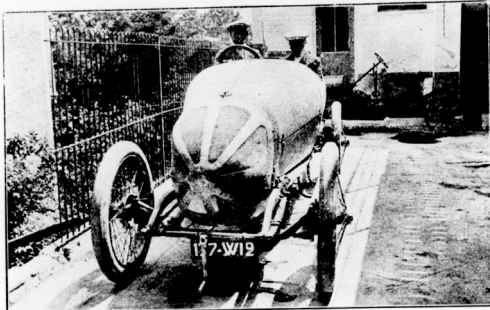

A Gregoire-kocsi előlől

- | | |
|-------------------------|----------|
| 1. Boillot (Peugeot) | 28.4 mp. |
| 2. Wagner (Alcyon) | 30.2 " |
| 3. Burgess (Calthorpe) | 32.4 " |
| 4. Robinson (Calthorpe) | 32.4 " |

A győztes által előírt sebesség 126.5 órákilométernek felel meg.

Auto-naptár július hóra.

Julius elején Párisban nagy nemzetközi motorcsónak verseny, utána motorcsónak tura.

1. Az MCC 100 mfd-es megállás nélküli útja.

1—23-ig A „Touring Club Italiano” Torino—Venezia—Róma közötti tura útja.
2—30. A „L'Auto” által rendezett tura-út.

2. A kelet-tengeri 450 mfd-es ut (Karlskrona—Bornholm—Stockholm.

4—20. A Heinrich herceg-tura.

5—22. Mezőgazdasági motorok versenye Kanadába Winnipegben.

9. A mont-ceinsi hegyi tura.

9. Az AC de la Sarthe nagy sebességi versenye.

11. és 12. A Kgl. BAC motorcsónak versenye a Starnberger-tavon.

13—20. Automobil-hét Ostendében.

16. Az „Allg. Motorfahrer-Verband. Oesterr. Semmering körüli versenye.

18—20. Motorcsónak verseny Konstanzban.

18—25. Motorcsónak verseny a bodeni-tavon.

pedig nem mint gyorsasági versenyt, hanem mint megbízhatósági versenyt 90—140 km. hengermértű automobilok számára. A verseny 500 kilométeres körpályán fog megtartatni, előreláthatólag a Asch—Bree—Macesey—Lanklaer városokakat befoglaló 60 kilométeres körpályán, mely a belga határ mellett fekszik. A versenyfeltételek maximális sebességet fognak előírni, amely nem haladható túl. Az első díjat azon kocsi fogja elnyerni, amelynek sebessége a legközelebb áll az előírthoz.

Egy magyar királyi automobil-posta-járát. Mint értesülünk, az igló-merényi postai automobiljártat június 17-én megindult.

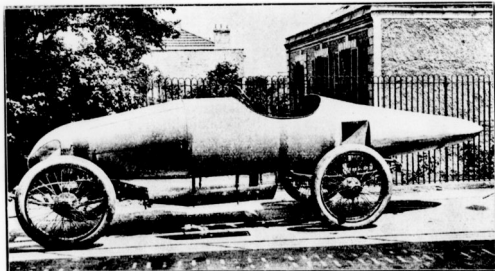

A Gregoire-kocsi oldalról

Diana-sóbsorszesz

➡ Mindenütt kapható. ➡

nélkülözhetetlen minden sportembernek. Az izmokat erősíti, a báyadtságot megszünteti. Mindenütt kapható.

2. Ustyanowicz Vladimir (Austro-Daimler) 15:53¹/₂.

3. Schwarz (Opel) 17:59¹/₂.

IV. 4. liter hengerűrtartalmu kocsik:

1. Wolf (Puch) 13:37¹/₂.

2. Fuchs Alajos (Laurin és Klement) 15:53.

V. 6 liter hengerűrtartalmu kocsik:

1. Ripper Vilmos (Austro-Daimler) 12:17¹/₂.

2. Fischer Ede (Austro-Daimler) 22:25¹/₂.

Versenykocsik:

Korlátozás nélküli kocsik:

1. Lanner (Puch) 11:44¹/₂.

3. Reisinger (Mercedes) 12:56¹/₂.

Az első motorosnák-gyár Magyarországon. Megirtuk minapi számunkban, hogy a Déván lévő báró Kemény-féle gépgyár részvénytársaság alakult át és hogy szubvenciókpen ingyen fogja kapni a földgázt. Most legújabbán azt halljuk, hogy a gyár lényeges kibővítésével kapcsolatban motorosnákok gyártására is berendezkednek. Ez a gondolat a gyár vezetőségétől ered, mert eddig, bár jelentéktelen volt az import, senkinek sem jutott eszébe motorosnákokat gyártani.

Az új Henrik herceg vándordíj. Henrik proz herceg az 1911—1913. évekre, a múlt évben végleg megnyert vándordíjának pótlásául, új vándordíjat tűzött ki. Az új díj egy fatalapozton elhelyezett 47 cm. magas ezüstszborból áll, amely a béke istennőjét ábrázolja. A talapozton három ezüstpajzs van a három turautonvalának bevésése céljából, alattuk pedig öt zománkmunkájú országcím. E címek azon országok címei, amelyek keresztül a következő három évben Henrik herceg turautakat átvezetni szándékoznak. Sajnos, nem találjuk ott hazánk címerét, hanem Anglia, Ausztria, Németország, Oroszország és Olaszország címeit, ugylátszik tehát, hogy Zichy Béla Rezsó grófnak azon igyekezete, hogy a jövő évi Prinz Heinrich Fahrt Magyarországon vezetessék keresztül, eddig nem vezetett sikerre. Minden reményt azért nem vesztettük el, mert talán személyes érintkezés útján sikerül mégis a magyar turaut eszméjét keresztülvinni s egy címerkét a a miennkel felcseréltetni.

A magyar kir. államrendőrség főkapitányi hivatalától.

Wolfner Gyula és fia automobil-tulajdonosnak azon bejelentését, hogy a nevén álló 1-707. sz. és Westinghouse-gyártmányú 500. alváz számú automobiljét Kende Zsigmond tisztvándi lakosnak eladta.

Kokovich Zoltán helybeli lakos, motorokérpár tulajdonosnak azon bejelentését, hogy a nevén álló 1-47. számú és Puch-gyártmányú 2533. alváz számú motorokérpárját Schwarz Hermann helybeli lakosnak eladta.



Szerkeszti dr. Massány Ernő.

Wienerneustadti levél.

Az osztrák gépek.

Azt a tanácsot adom minden magyar aviatikusnak, hogy mielőtt az aeroplánkonstruálás és építés nehéz munkájához hozzáfogna, ne sajnálja a fáradságot és költséget, hanem jöjjen és töltsön egy hetet a wienerneustadti Flugelden. Ha ennek clegyet tesz és van érzelme az aerotechnika iránt, — mert mindenkéltől ez a legfontosabb — úgy később ta-

géről, mert nem láthattam, széjjel van jelenleg szedve. Mindössze annyit sikerült megtudnom, hogy a két monoplánt felület egymás mögött nyert elhelyezést a Langley s az újszerűsége a kormányzásban jut kifejezésre, amennyiben ezt a két felületet közös hosszszanti tengelye körüli elforgatásával igyekeznek elérni. Meg kell említenem még a Lohner-Daimler-biplánt és az apró „Libelle” kétfedelt. Az előbbi hasonló a schweizi Dufaax testvérek monoplániájához és a magyar Lányi géphez: ezektől abban különbözik, hogy a két hordefület alakja nem téglány, hanem nyírszerű (Pfeilflieger) és a különálló rúcsos törzs a légeleállás csökkentésére be a kerek alumínium lemezzel be vannak vonva. A futómű és a mindkét irányba működő aileronok a la Farman vannak kiképezve. (A légeleállás csökkentésére a kerek alumínium lemezzel be vannak vonva.) Motor 60 HP vízihűtéses Daimler. E gépet igen nagy gyorsaság és kitűnő stabilitás jellemzi. A hordefületek alakjától és a futóműtől eltekintve e gépek miniatűr alakja a 18 m. felületű Libelle, melynek hajótengely egy 25 HP vízihűtésű, egymással szembenefelő, lendkerék nélküli, kéthengeres Clement-Bayard motor szolgáltatja. E gép nagyon könnyen kezelhető, amiért is tanulásra igen alkalmas.

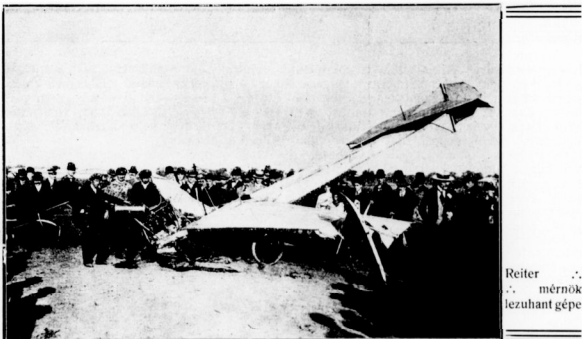

Reiter ..
.. mérnök
lezuhanó gép

pasztalni fogja, hogy ez az ut-igen-igen nagy hasznára volt. Nem a konstruálás, hanem a megépítés tekintetében. Púztán ezt nézve, sajnos tapasztaltam, hogy a magyar gépek — csekélyke kivétellel — messze elmaradnak az osztrákok mögött. Hogy egyebet ne említsek, itt rendkívül ügyetlen a motor erős beépítésére, mert tapasztalatból tudják, hogy az oly gép, mely a motor folytonos és intenzív rázásának ki van téve, stabil repülésnek nem képes és mindig ki van téve repülés közben törés vagy szakadás veszélyének.

Konstruációk tekintetében az Etrich-monoplánok dominálnak, majd az Autoplán Művek Pischof és Warchalowsky gépei. A szó igazi értelmében vett teljesen új, önálló konstrukció csak egyetlenegy van: a Brescki—Schindler lengyel mérnökök monoplánya. Bár igen sajnálom, de nagyon keveset írhatok ez érdekes

Most lett újból átépvé, miután a multkorinai összetört. Ugyanis a gép mintegy 250 m. magasságon repült, midőn a motor hirtelen elállt s siklórepülés helyett harántirányú tengelye körül megfordulva érkezett a földre, hol ronccsá tört. Mint érdekes dologt kell megemlítenem több szavahihető szakember azon elbeszélését, hogy gyakran megtörtént, miszerint repülésközben elállt az egyik henger gyújtása s ennek dacára az apró kis biplán egy hengerrel is repült szepen tovább... A motorok — 3-4 kivételével — mind az osztrák Daimler társaság gyártmányai, vízihűtésűek, négy — álló — hengeresek; csak a legújabb típusú 120 HP hathengeres. Az Autoplán Művek ezental nemcsak aeroplánokat, hanem aeromotorokat is fog gyártani. E motorokat Hieronymus, az ismert osztrák aviatikus és automobilista konstruálja, sőt



DEUTZER-féle OLAJ

Auto és Aeroplan

motorok részére

a legjobb és legintenzívebb kenő anyag.

Tegyen kísérletet a Deutzer-féle olajjal, s azonnal meg fog győződni annak előnyéről. A motor könnyű megindítását elősegíti meg hosszabb pihenés után is, a sztrépeken és gyűrőkben az olaj nem válik ragadóssá — Mindenfélén olajozóban felhasználható. — Eredeti angol Knight motorolaj mindenféle szelvénykűli motorra, Consistens zsír, mindenféle olaj, Carbid, Acetyl, Tisztítóanyag, Tisztítókendők, Özbörök, Szivacsok, Kocsikélek, Kocsimosó-czipők, Tisztítóessenciák, u. m. Rapidol, Solarine stb. — Autovox kűrtök. Auto és Aeroplán anyagok. Repülőgépek és motorok.

Egyedüli képviselők:

JAKOB DIETRICH, Wien, IX., Nussdorferstrasse 42-44. — (Telefon 13523.)

egy 60 lovas el is készült, most van fék alatt.

Minden osztrák gépnél két dolgot találunk meg: az egyik a volánt-nal való kormányzás s a másik a behúzott géptörzs. Az előbbinél a le- és felszállást a volánt előre és

hessük. E kormányok bármelyikének használata az aeroplán haladási sebességében változásokat idéz elő. E sebességváltozások közlebbi megvilágítását tűzre célul, nézzük egyenként az aeroplán kormányzó berendezésnek működését.

nagy, mint a gép nehézségi ereje, ezzel egyensúlyt tart s így áll elő a vízszintesben való repülés.

Világos, hogy ha a felületek szögét nagyobbítjuk, e komponens is nagyobb lesz, tehát a gép emelkedni fog. Ahogy a vertikális komponens nő, úgy csökken a horizontális komponens nagysága, amely az aeroplán hajtóerejét képviseli. Egy bizonyos nagyságra hajlásszögnél tehát előállhat az az eset is, hogy e horizontális komponens zérus értéket véve föl, a gép haladási sebessége is zérus lesz. Könnyen érthető már most, hogy a magassági kormány használata a repülőgép sebességének kisebbítését idézi elő.

Ezen okot tartva szem előtt, a vezetőnek tehát ügyelni kell arra, amikor gépével emelkedik, hogy a gép sebességét csak annyira fekeztse le, hogy ebből az egyensúlyi szerekre nézve semmi baj ne származzék. Mert ha a gép a szükséges minimális sebességgel nem rendelkezik, az egyensúlyi helyzetét elvesztve, oldalra billen s lezuhan.

Az állandó emelkedés tehát csakis egy bizonyos ideig történhetik. Ez időtartalom annál hosszabb, minél nagyobb a repülőgép sebessége s a szükséges minimális sebességgel. A huzóerőfórlóság tehát csakis előnyévé válik a repülőgépeknek.

Nézzük már most mi történik az oldalkormány és a gauchissement használatánál. E két kormányt ugyanis egyöntetűen kell használni a pilótának akkor, amidőn fordulatot akar venni. A gauchissement a centrifugális erő legyőzésére kell alkalmaznunk. Ezt a káros erőt azért tesszük ártalmatlanná, hogy a gépet fordulóba döntjük. Ha csak az oldalkormányt használjuk, akkor is dőlme kell a gépnek, mivel az oldalkormány a súlyponttól távol lévén, annak reakciója egy a hossz-tengely körül forgató nyomatékot hasít. E nyomaték nagy fordulónál elég energikus ahhoz, hogy a föllépő centrifugális erőt legyőzze, azonban kisebb sugara fordulónál

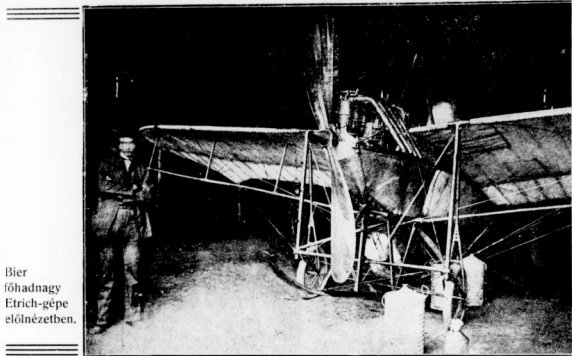

Bier
főhadnagy
Etrich-gépe
előnézetben.

hátrazogtatásával érik el és a gauchirozást a volánt kormánykerekeinek (melynek tengelye párhuzamos a gép hosszanti tengelyével) elmozdításával. Az oldalkormányzás lábálal történik. Csak egy-két gép használ Farman-típusú kormányt. Az oly gépnél, hol nincs külön törzs kiképzése, ott a pilóta ülése van áramvonalalaku burkolattal körülveve. (Tudomásom szerint ez egy magyar gépnél sincs meg, pedig világos, hogy a pilóta által okozott közepellenállás fekézereje aránytalanul nagyobb, mint a burkolat surlódási ellenállása.)

Most négy új gép van itt készítés alatt: 3 drb. 120 HP Daimler-motorral ellátott Etrich versenygép és egy Pischof-monoplán. Egy Etrich-gép már elkészült, de a próbák alatt összetört a hibás konstrukció következtében.

A Pischof-gépet montirozzák. Igen csodálom, hogy Pischof annyira konzervatív, hogy ez új gépnél is — mint a régebbieknél — a két magassági kormányfelületet hordfelületté képezte ki, miáltal, nem lévén oly érzékeny, mint ha siktelület volna, a le- és felszállást rendkívül nehézkesé teszi. Ha leírom még, hogy képviselve van itt a francia Wright-gép, a Voisin- és Sommer-biplán, valamint a kis Santos Dumont-monoplán, akkor, azt hiszem, röviden mindent elmondottam az osztrák gépekről.

Asbóth Oszkár.

Az aeroplán kormányzásánál föllépő sebességvesztésegekről.

Mindenki előtt ismeretes az aeroplán kormányzó berendezése, amellyel azt háromirányú mozgásra kényszerítjük. E három kormány: a magassági kormány, oldal kormány és a gauchissement, amely utóbbi arra szolgál, hogy az aeroplánt a hossz-tengelye körül elfordít-

A magassági kormányzást azáltal érjük el, hogy az aeroplán fontartó felületeinek hajlásszögét a magassági kormány segítségével megváltoztatjuk. Ugyanis vagy nagyítjuk: akkor emelkedés, vagy kicsinyítjük, akkor sülvedés áll elő.

Amint látjuk, tehát a magassági kormány a fontartó felületek helyzetének megváltoztatását idézve elő, azoknak terhelési viszonyait is megváltoztatja. Ugyanis tudjuk azt,

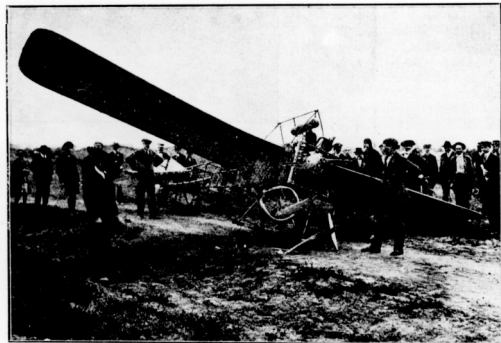

Takács
és
Dobos
lezuhant gépe

hogy a fontartó felületeket egy bizonyos, úgynevezett repülési szög alatt kell beállítani. E szög alatt beállított felületek léellenállásának vertikális komponense éppen olyan

a gauchissement használatát föltétlenül szükséges lesz.

A gép tehát a fordulóba dül. A külső szárny sebessége nagyobb lesz mint a belső

LAURIN ÉS KLEMENT

Magyarországi vezérképviselő Budapesten, IV. ker. Semmelweis-utca 9.

gyárt motorkerékpárt, voituret-et, városi kocsi, turakocsit, teherkocsit, autobuszt.

szárnyé. E nagyobb sebességű felületnél a hasznos légeellenállás növekedik, ennek folytán felhajtó ereje is nagyobb lesz. Ez a magyarázata a bedűlésnek.

A fordulónál tehát a következőket tapasztaljuk:

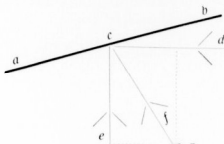

Legyen $a-b$ a repülőgép fentartó felülete, S a sulya, $c-f$ képviseli a gép fentartó erejét, amely egyensúlyt tart a nehézségi erővel, $c-e$ két komponense $c-e$ és $c-d$. Az ábrából világosan látható, hogy a $c-e$ komponens a jelen esetben mindig kisebb lesz $c-f$ -nél. Ez pedig azt mondja, hogy a $c-e$ nem tudja egyensúlyt tartani a nehézségi erővel, mivel annál kisebb a repülőgép, tehát súlyosabb fog. Az aeroplán súlyedése annál erősebb lesz, minél jobban dűl be a gép a fordulóra, vagyis minél kisebb a fordulás pályájának görbületi mértéke.

A forduló tehát súlyedéssel jár. Hogy ez be ne következék, a magassági kormányt kell használni, azaz emelni kell a gépet. Így tehát a kormányzás is sebességi csökkenést von maga után.

Ha azonban a gép oly magasan van, hogy a fordulóból származó súlyedés megengedhető, akkor nem fog a repülőgép sebessége csökkenni. Ezen szempontokat tartva szem előtt szükséges, hogy a pilóta első fordulót 8–10 méter magasan vegye, nehogy gépe a földhöz ütődve megrongálódjék.

Reiter.

tani s így az egyes versenynapok egy-egyfel mindvégig eltöltödtak. Spaa-ba indultak tizenketten. A legjobb eredményeket elérő:

13. Verrept	35 ó. 23 p. 30 mp.
14. Le Lasseur	38 " 22 " 26 "
15. Train	46 " 30 " 12 "
16. Wynmalen	46 " 10 "

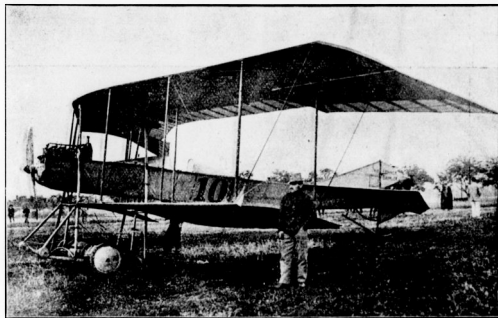

Umlauff kapitány Lohner-Daimler bíblája.

Vedrinés	43 p. 21 mp.
Vidart	47 " 6 "
és Beaumont	1 óra 24 " 45 "

A versenyzők időeredményei a második szakasz végén:

1. Vidart	3 ó. 59 p. 33 mp.
2. Vedrinés	4 " 21 " 22 "
3. Beaumont	5 " 27 " 30 "
4. Garros	7 " 14 " 39 "
5. Duval	7 " 46 " 34 "
6. Weymann	7 " 47 " 3 "
7. Barra	10 " 44 " 5 "

A harmadik szakasz versenyt Liège—Utrecht (180 km.) 22-én kezdték meg. A heves szél miatt a start a délutáni órákra tolódott el. Már alkonyodott, amikor az első pilóták Utrecht-be megérkeztek.

Gibert	2 óra 4 p. 25 mp.
Garros	2 " 10 " 21 "
Vidart	2 " 17 " 29 "
Beaumont	2 " 21 " 4 "

alatt tették meg az utat.

Az első hollandus pilóta, aki célhoz jutott, Wynmalen volt, akinek időeredménye: 11 óra 58 p. 50 mp. A lakosság óriási lelkesedéssel fogadta honfitársát, aki egyébként megnyerte a 10,000 frankos nemzeti díjat.

A harmadik szakasz végén a versenyzők összeredmények szerinti sorrendje a következő:

1. Vidart	6 ó. 14 p. 30 mp.
2. Beaumont	7 " 48 " 36 "
3. Garros	9 " 24 " 59 "
4. Weymann	10 " 8 " 16 "
5. Gibert	29 " 3 " 36 "
6. Renaux	29 " 24 " 20 "
7. Kimmerling	35 " 24 " 47 "
8. Train	49 " 51 " 4 "
9. Tabuteau	57 " 9 " 46 "
10. Wynmalen	57 " 59 " — "

Tehát Vedrinés, Duval stb-iek itt már alaposan lemaradtak. Az előbbi Maestricht, az utóbbi Venloo közelében időzik. A tavalyi versenyről nálunk is ismert Amerigo-t szerencsétlenség érte. Az indulásnál egy szélroham felbontotta gépét, a pilóta kiesett, de szenvedett sérüléseiből néhány hét alatt felgyógyul.

A versenyzőknek rendkívül sok kellemetlenség okoz a rossz időjárás. A rendezőség ennek dacára mindenáron folytatni

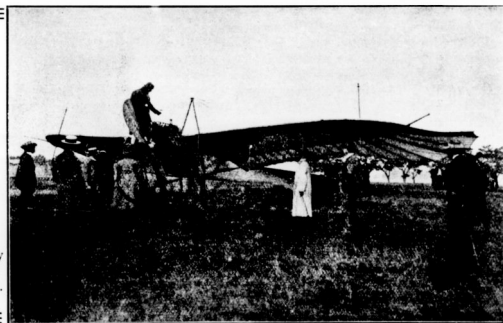

Bier főhadnagy felszállásra készül.

A Circuit Européen.

A második szakasz Liège—Spaa—Liège (60 km.) átrepülését, tekintettel a roppant kedvezőtlen időjárásra, el kellett halasz-

8. Renaux	18 ó. — p. 14 mp.
9. Gibert	26 " 59 " 2 "
10. Kimmerling	32 " 49 " 8 "
11. Amerigo	32 " 51 " 40 "
12. Prevost	33 " 32 " 7 "

North British Rubber Co.
CLINCHER PNEUMATIK.
Staub & Co., Mannedorf (Sweiz)
PÁNCÉL PNEUMATIK.

AUTOMOBILIA

Budapest, VI. Liszt Ferenc-tr 8. szám

BŐRANTIDERAPANT GYÁRTÁS (melegen).
FUTÓFELÜLET KÉSZÍTÉS. KÖPENY,
TÖMLŐ JAVÍTÁSOK.

szerezné a versenyt, amibe azonban a pilóták igen természetesen okoknál fogva nem akarnak beleegyezni s ellenkezésüknek már testületileg is kifejezést adtak. Így azután a közben-közben szenvedett késést megérzik a még hátralevő többi nagyszabásúnak ígérkező vállalkozások is és kénytelenek lesznek július elejéről közepére halasztani.

után az eddigi teljesítményeket összefoglalva, a turarepülés állása a következő volt:

A Johannisthalban indult 11 pilóta közül az eddigi négy szakaszt Berlin—Magdeburg—Schwerin—Hamburg—Kiel (összesen 527 km.) csak hárman repülték át. Erre Lindpaintnernek 11 óra 13 perc, Büchnernek 27 óra 39 percére és Witten-

bár az időjárás esős és borús volt. Ennek dacára közülük még aznap négyen érkeztek el Lüneburgba és pedig sorrend szerint Lindpaintner, Büchner, Volmöller és Thelen; a többiek másnap jutottak célhoz, amikor is már a

hatodik szakaszra Lüneburg—Hannover (124 km.) is elindultak.

A versenyzők száma a megtett úttal erősen fogy s ha ez továbbra is így tart, ugy rövidesen nem lesz közülük egy sem, aki mindvégig az összes szakaszokon átrepült légyen. Így például Hannoverbe már csak ketten érkeztek meg, Thelen és Lindpaintner s ha az elmaradottak vasuton nem vitetnék magukat az egyes étepek starthelyeire, ugy a versenyzők már el is fogytak volna. A legjobban tartja magát König és Lindpaintner, akik még eddig a nyolcadik szakasz végére is szerencsésen megérkeztek.

Különb a hetedik szakasz Hannover—München (180 km.), már az utvonal nehezebb részei közé tartozik, amennyiben közben hegyes vidéket, a Teutoburgi erdőt is át kell repülnök. Ezt az utat elsőnek Volmöller tette meg, utána következtek: Lindpaintner és Schauenburg, Wittenstein dr. a motorikus erő csökkenése folytán kénytelen volt az Ilmenauban önkénytelen fürdőni venni. Gépét most szét kell szedni s csak ugy emelhetik ki a vízből. Thelen gépe is teljesen tönkrement, szerencsére azonban, a pilóta teljesen sérletlen maradt.

Münsterben egy napi pihenő és helyi versenyek várnak az érkező pilótákra, hogy ezután másnap szerdán tovább szálljanak a VII. szakaszon: Münster—Köln, amely 168 km. hosszú s második felében Wesel-től Köln-ig a Rajna mentén vezet tovább.

A wien—budapesti repülőverseny és a Magyar Aero Club.

A „Zeit” által kezdeményezett és az osztr. Automobil Club meg a Magyar Aero Club által rendezett verseny június 25-én este 9 órákor befejeződött. A győztes lovag Frankvelli Umlauff dragonyos kapitány lett, aki 24-én reggel Budapesten startolta 2 óra 22 p. 49 mp. alatt — közben a Győr felett előírt kör megtételével — érkezett meg Wienben. Leszállása után a simmeringi pályán

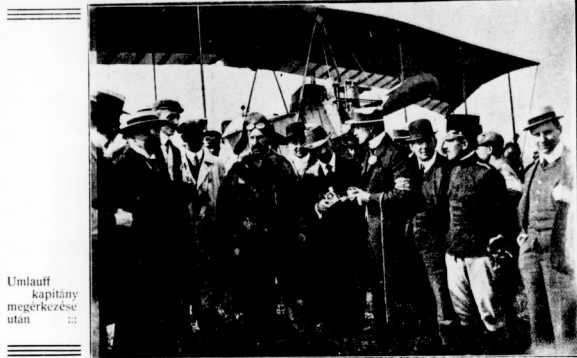

Umlauff kapitány megérkezése után

A B. Z. repülőversenye.

A Hamburgban 15-én rendezett versenyt a rossz idő miatt csak az esti órákban tarthatták meg. Érdeklését növelte az, hogy fél kilencor megjelent a repülőtéren a Parseval VI. s a magasban tartózkodó repülőgépek körül szálldosott.

A hamburg—kieli (83 km.) negyedik szakaszra 17-én reggel kedvező időben startoltak Büchner, Lindpaintner, Wienczers, Schauenburg, Laitsch, Thelen és Wittenstein dr. Elsőnek 48 percnyi reptés után Wienczers érkezett meg Kielbe. Különb Laitsch kivételével, akinek gépe eltört, mindannyian célhoz jutottak. Még az nap este kezdetét vette a kieli öt napig tartó meeting, amelynek legszebb eredménye Hirthnek Taube gépen felállított 2200 m-nyi német magassági rekordja.

A csütörtökön 22-én záródott verseny

stein dr-nak 36 óra 31 percere volt szükség. Az utóbbinak azonban csak a Berlin—Magdeburg, Magdeburg—Schwerin és Hamburg—Kiel közötti összesen 402 kilométernyi 34 óra 56 perc alatt megtett utat tudják be, mert Schwerinben megkésve, a harmadik szakaszban versenyen kívül repült.

A többi versenyzők közül Wienczers az első szakaszt nem tette meg. Schauenburg és Thelen csupán kettőben (Berlin—Magdeburg és Hamburg—Kiel) vettek részt. Laitsch, Müller és Volmöller csak az első szakaszban versenyeztek, Jalinow ellenben Hamburgban startolt s a 21-én zuhanás következtében szenvedett kártörés következtében a verseny folytatásáról lemondott.

Az ötödik szakaszra Kiel—Lüneburg (147 km.) 22-én mind a heten startoltak,

PUCH AUTOMOBILOK

Alpesi verseny. Triesttől Bécsig a legnehezebb útszakaszon **ELSŐ**, 3 oklevél, nagy ezüstérem és tiszteletdíj.

Rieshegyi verseny négy kategóriában. **ELSŐ**. A nap szenzációja, 8 HP Puch győz 200 HP ellen. Legjobb idő és rekord az összes járművek közt.

Budapest, Erzsébet-körút 43.

gépe egy vízvezető árokban megakadt és felborult, a győzőnek azonban baja nem esett.

Meg az utolsó napon Bier főhadnagy is megérelte a repülést. Szombaton délután a pilótákkal megfigyelések szerint rendkívül kedvezőtlen szélviszonyok miatt nem indulhatott. Vasárnap reggelre az időjárás kedvezőbbre fordult, a startolt s gyönyörű ivekben körözve indult Wien felé. Bicske után motorja újból elromlott s ismét sikló-repüléssel volt kénytelen leszállani. A Wienerneustadtnban uralkodó orkászzerű szél — amely még a telefon vezetékeket is elszagatta — további terveiben megakadályozta s a 120 HP Daimler-motorral felszerelt versenygéppel az újabb versenyt már meg nem kezdhette.

Az összesen 19,500 koronányi díjat tehát Umlauff kapitány nyerte meg s ez alkalomból őt igaz szívvel üdvözljük.

A versenynek érdemleges méltatása közben igen jellemző körülményekre bukkantunk, a melyek háttérbe szorítanak mindent s mintegy kényszerítenek bennünket arra, hogy csupán csak azokkal foglalkozunk behatóan.

Ha a verseny egyes fázisairól szóló krónikás jelentéseket olvastuk, észrevettük, hogy a Magyar Aero Club részéről minden lehetőt elkövettek annak sikeres lebonyolítása érdekében. Sem az ügyvezető igazgató, sem a klubtitkár, sem a klubnak kronometróként működő vál. tagja, lapunk szerkesztője, nem kimélték időt és fáradságot. Nem volt sem éjjelük, sem nappaluk s a verseny végzetével teljesen elcsigázva, fáradtan, mondhatnók letörten távoztak a Rákosról, mert három ember বেlette el azt, amit másutt egy egész számos tagból álló bizottság szokott intézni. Helyes, a sportbizottság tagjai ezeket nem lépték akcióba — állítólag azért, mert a nevezésekről nem kaptak hivatalos értesítést s így nem tartották a kimenetelt kötelezőnek. Ez meddő félreértés. Sürgőny nem is kaphattak, mert nekik nem is küldték. Miért? Egyszerűen azért, mert a klubnak nem állott módjában az óriási tagsági hátraleköt miatt a sürgönyköltségeket fedezni. Ha ezt, most utólag megtudják azok, akiket illet, úgy a látólagos mellőzést bizonyára megbocsátják. Elvégre is nem ez volt a legfeljebb jelszavunk. Helyettük elvégezték mások a munkát. Ha több fáradságukba került, meg is volt érte az erkölcsi elégtételük.

Sokkal bántóbb jelenség volt az, hogy a Magyar Aero Club, amelynek tagjai között vannak a szellemi, szülészeti és pénzügy-törvényi legkiválóbbjai mindig és egész állandóan csak a fent említettekkel volt az érkezők és az indítóskor képviselve. Soha senkinek ezbe nem jutott volna egy izben

is kinn a reprezentatív tisztviselés, ezzel mintegy azt a mély közömbösséget bizonyítva, amelyvel az általuk pangásra ítélt s immár a lassu haladásnak indult Clubbal szemben viselkednek. Ebben rejlik a Club erkölcsi kudarca. A klubtagok — egynehányan kivételével — tökéletes és teljes távollémaradása a nagy világ szemében nem a Club mellőzését, hanem az aviatika semmibevevését jelenti. Ezt pedig méltán bü-

aviktika élén egy ilyen tehetetlenségre kárhatoztat testület, annál többet ártunk, annál inkább késleltetjük a fejlődést. A mostani Magyar Aero Club feloszlásának egy másik nagy előnye is volna. A különböző peres folyamatok nyomban tisztázódnának, meglátók, hogy mi okozta ennek a gyönyörűen indult Clubnak tulajdonképpeni romlását s egy új Club létesítése esetén a multak szomorui tapasztalatainak okula, kiküszöböl-



Umlauff kapitány és Massány dr. szélviszonyok megfigyelésére pilót-ballon bocsátanak fel.

nek minősítheti. Vétéknek azzal az eszmével és törekvéssel szemben, amelynek ő kellett volna, hogy méltó képviselője, letéteményese legyen.

Cseppet sem csodálkozunk azon, hogy akkor, amikor maga a Magyar Aero Club bántik így az aviatikával, nem törődhetnek egyébként sem a hivatalos körök, sem maga a nagy közönség. Az ilyen klubtól ne várjuk a repülés művészetének felkarolását és pártfogását.

Azoknak az egyesületeknek, amelyek önmagukat tagadják meg, nincs sem a létjogosultságuk. A Magyar Aero Club, úgy látszik, még csak egyfeltenegyező szolgálatot tehet a magyar aviatikának és ez az, hogy — mennél hamarébb megszűnik és egy új, egészségesebb alakulásnak adja át helyét.

Nem használna már sem kiegyezés a hitelezőkkel, sem amortizáció, sem semmiféle mentő akció. Álló hiányzik az erkölcsi bázis, ott az egyedüli férfias eljárás a — megszűnés. Mennél tovább áll a magyar

nők mindazt, ami károsnak, avagy feleslegesnek bizonyult.

— Egy azonban máris tisztán áll előttünk. Még pedig az, hogy a ma, körülmények között klubertelemben vett újabb alakulásról többé szó sem lehet. Ennek első és elengedhetetlen feltétele a közérdeklődés. Mivel pedig ez hiányzik, a közérdeklődés helyett közérdeklődést kell teremteni. Vagyis az aviatika üzleti alapra fektetendő.

A tagok mindegyike egy szövetkezés lelkes ültetésére legyen. Egyiknek haladásában valamilyen formában a másik is részesedjék, de az egyiknek munkájából a másikat is meg kell kapnia a magáét. Nem díszes és meddő tisztségekre van szükségünk, hanem dolgozó kezre, akiknek működéséből áldás fakadjon s az aviatika kivergődéséből abból a szegénytelen állapotból, amelyben egy év óta sínylődik.

HIREK.

Övintézkedések a Rákosi telepen.
A repülőtérén uralkodó áldatlan állapotokra

TELEFON 128—05.

Általános Automobil Garage Vállalat

TELEFON 128—05.

BUDAPESTEN, VII. KERÜLET, KIRÁLY-UTCA 11. SZÁM.

Budapest legnagyobb garageja a város középpontján. Kényelmes boxok. Modern javítóműhely. Világítási és kocsis accumulator töltő állomás. Állandó nagy raktár a legjobb gyártmányu pneumatikokból. Automobil alkatrészek raktára.

Automobil kikölcsönzés.

STOEWER automobilon vezérképviselete és állandó raktára.



lapunk szerkesztője annakidején felhívta a rendőrség figyelmét. A felhívásra, valamint a hadtestparancsnokság időközben beérkezett panaszára a főkapitány két rendbeli értekezletet tartott, amelyen a rendőrség képviselőin kívül részt vettek Krisztinkovich Béla, Pivny Béla, Horváth Ernő és Massány Ernő dr. A tanácskozások eredményei gyanút tekinthetők az alább közölt rendelkezések:

A bpesti m. kir. államrendőrség főkap. hivatal.
24.203-911. Bk. I.

Végfahatározat.

A cs. és kir. 4-ik hadtestparancsnokság folyó évi 5112. számú átiratában panaszt emelt amiatt, hogy a rákosi lovassági gyakorlótérén az aviatikusok az ott rendelkezésükre bocsátott területen olyan időben is végeznek repülő gyakorlatokat, amikor ott katonai csapatok tartózkodnak. Ezért a hadtestparancsnokság megfelelő rendőri intézkedést kér arra nézve, hogy a repülés olyan időben, amidőn a gyakorlótérén katonai csapatok vannak, eltiltassék.

Ezen megkeresés folytán, nemkülönben a repülőterén és annak közelében tartózkodó és a katonai gyakorlótérén áthaladó közönség biztonsága érdekében a következőket rendelem:

1. A lovassági gyakorlótér, amelynek területén jelenleg a repülési kísérletek folynak, e célra egyáltalán nem felel meg, miután ezen minden oldalról nyitott területen a repülőgépek egyrészt a katonai csapatok, másrészt a területen áthaladó kocsis- és gyalogközlekedés biztonságát állandóan veszélyeztetik.

Ez okból a jelzett területen a repülési gyakorlatokat csakis ez évi szeptember hó 30-áig engedélyezem és felhívom a Magyar Aero Club vezetőségét, hogy idejekorán gondoskodik más megfelelő és ugy a kocsis, valamint a gyalog közlekedés elől teljesen elzárható repülőter berendezéséről.

2. Miután a hangárok körül rendszerint nagyobb számú nézőközönség szokott tartózkodni, ezek testi épségének biztosítása érdekében elrendelem, hogy a hangárok előtti terület a Fehér-utól a hangárok keleti végéig, illetve a rákosi-utig háromszoros sodronykerítéssel elzárassék, úgy hogy a közönség ezen elzárt területről a repülőterre ne hatolhasson.

A rákosi-ut mindkét végpontján, valamint az aviatikai tér közepén az Aero Club által szembeálló figyelmeztető táblák állítandók fel, amelyek a közönséget figyelmeztetik, hogy a repülés idejében a gépek közelében tartózkodni, valamint oda a repülés utirányában a repülőgépek alatt megállni vagy azok alatt áthaladni veszélyes.

4. Motorpróbák alkalmával a gépek az elzárt területen az Aero Club által kijelölt helyen csak állítandók fel, hogy a gép a nézőközönség felé háttal álljon, hogy esetleges tengely- vagy csavartörés esetén balesetet ne okozhasson.

5. Repülőgyakorlatok hétköznapokon csakis reggeli 5 óráig és délután 6 óra után, vasár- és ünnepnapokon pedig csak reggeli 6 óráig végezhető. Ünnepnapokon délután a repülés tilos.

Ha a jelzett időben gyakorlótérén katonai csapatok tartózkodnak, akkor repülni tilos, vagy ha a csapatok a gyakorlás közben érkeznek oda, akkor a repülés azonnal beszüntendő.

6. Azoknak az aviatikusoknak, akik pilóta igazolvánnyal nem bírnak, más személyeket gépükre felvenni és azokkal repülni tilos.

7. A 2. és 3. pontban elrendelt berendezések jelen határozatom kiadásától számított 8 napi határidőn belül teljesítendőek.

A fenti rendelkezések betartásának ellenőrzése és a közönség beözönlésének megakadályozása céljából a repülőterre minden hétköznap délután 1 $\frac{1}{2}$ óráig a repülés befejeztéig 1 gyalog altízstet, 2 gyalog és 2 lovas rendőrt rendeltek ki.

Ezen rendőri kirendeléséhez a lehetőség szerint állandóan ugyanazon rendőrök vezénylenődnek ki.



Mindezekről a tek. cs. kir. 4. hadtestparancsnokságot, a Magyar Aero Club elnökségét, a főkapitányság közigazgatási osztályát, a r. főparancsnokságot és a X. ker. kapitányságot értesítem.

Budapest, 1911 június 20-án.

Boda Dezső s. k.
főkapitány.

A III. nemzetközi léghajózási kiállítás Párisban. Az aeronautikai iparuk szindikátusa május 30-án tartott ülésén elhatározta, hogy ez évben még nagyobb pompával fogja rendezni a léghajózási kiállítást, amely december 3-ától december 25-ig tart majd a Grand Palais-ben.

A jelenlétű nagyiparosok kivétel nélkül bejelentették részvételüket.

Hogyan kezelik a térdképeket az aviatikusok. Tudjuk, hogy Leblanc a Circuit de l'Est versenyen a lábszáraihoz kötötte a térdék megfelelő szakaszát. Emlékeznünk rá, hogy Aubrun kezéből kikapta a szél a térdképet: Weymann és Renaux „felolvasót” vittek magukkal a Páris—Bruxelles-i, illetve a Páris—Clermont-i távrepülő versenyben.

Régi módszere a jó térdék kezelésnek az, hogy két egyforma hengert viszenek, amelyek egyikéről le-, a másikára felgöngyölődik a térdék. Automobilisták tudják, hogy van egy szerkezet, amely a motorról átvétel útján végt cróvel hajtja a térdképet.

Sokkal szellemesebb az újabb feltúnt automatikus térdék göngyölítő, amelyet egy légszavarr hajt, ami persze csak akkor mozog, ha az aeroplán halad és pedig ennek sebességével arányosan. Hogy e térdék gyorsabban vagy lassabban ne göngyölítessenek mint a tényleg megtett út, arra azon elrendezés szolgál, hogy a csavarszárnyak menetmagassága változtatható. Tudjuk is azt, hogy mennél kisebb e menetmagasság, annál nagyobb a csavargörgetési sebessége. Így elmeletleg plusz végtelentől minusz végtelenig mindennemű sebességet elérhetünk.

Kwizda-féle szabadalmazott kaucukkötés lovak számára. Bizonyosága e köles kiválóságának az, hogy több tudományos munkában, kitűnő szaktekinetikek ajánlják Dr. Zürn F. A. professzor, udvari tanácsos.

Magyar Automobil Club



hivatalos közleményei.

Elnök: gróf Andrassy Sándor. Igazgatóság: Bláthy Ottó Titusz, gróf Esterházy Móric, báró Hatvani Károly, bátorkeszi Kobek Kornel, kiscétényi Kovács László, id. Krisztinkovich Béla (ügyszóelő igazgató), gróf Károlyi Imre, gróf Széchenyi István, báró Vécsey László, gróf Zichy Béla (részt. e nélkül helyettes). Választmány: Az igazgatóság tagjain kívül gróf Andrassy Géza, felsőványi Baruch Jenő, dr. Bayer Dezső, Bláthy Ottó Titusz, Csönka János, dr. Delmár Tivadár, Esterházy Móric gróf, Farkass Lajos, Haltenberger Samu, báró Harkányi János, báró Hatvani Károly, gróf Károlyi Imre, Kobek Kornel, gróf Korniss Károly, Kovács László (kiscétényi), Kovács Elemér dr., Krisztinkovich Béla, dr. Nagy Sándor, Papp Géza, Posner Alfred lovag, ifj. Róck István, Schimanek Emil, Szabó Lajos, Széchenyi István gróf, Varró Indár dr., Vécsey László br., Windischgrätz Lajos hg., Zichy Béla (részt.), Zama Vona. Meghívott tagok: dr. Bárczy István és dr. Boda Dezső. Titkár: ifj. Krisztinkovich Béla. Clubhelyiség: IV. Kegyő-tér 1., (Királyi bérpalota). Közös helyiségben: Magyar Aero Club és Magyar Királyi Önkéntes Gépkocsó Testület. Hivatalos órák: Iroda: d. e. 10—12-ig d. u. 4—7-ig. Titkár: d. u. 5—7-ig. Sürgőnyincim: Autoclub Budapest. Telefonszám: 11—70.

NEMZETI SPORT

Megjelenik
minden vasárnapon.

ÉS A MAGYAR VIZI SPORT
MINDEN SPORTTAL FOGLALKOZÓ SZAKLAP

ELŐFIZETÉSI ÁR:
Égész évre 20 koronára.
Fél évre 10
Negyedévre 5

A Nemzeti Sportot 1903-ban Podor Károly műegyetemi vivőmester alapította. A Magyar Víz Sport, előbb Magyar Evezős Sport, VIII. évfolyamában 1908 febr. 1-én egyesült a Nemzeti Sporttal.

Főszerkesztő: Dr. POLÓNYI DEZSŐ. Igazg. felelős szerkesztő: FRIEDRICH NÁNDOR.

Tornatanárképzés.

Irta: F. M.

Annyira divatos e téma, hogy talán már közömbös is az olvasó előtt. De — sajnos — hiába tartjuk felszínén, még sem történik a reform megkezdésére semmi. Évek óta képez zokhózt is ma éppen ott állunk, ahol ezéltől husz évvel. Bár alig van sürögősebb és fontosabb megoldandó kérdés, még is a most folyó kultuszárca tárgyalásokor alig hallunk róla valamit. Mert az nagyon kevés, ha illetékes helyen — isten tudja hanyadszor — kijelentik, hogy meg fogják okvetlen csinálni, ha a szó csak szó marad. Ez a nagyfontosságú kérdés megoldatlanul tovább már nem maradhat. Mert az az állapot, amelyben ma a tornatanárképzés megfellelt — türethetetlen. A jövő nemzedék gerincéről, az intelligencia erőssé tételéről van itt szó. Amikor mi igazi testnevelő tanárokok fogunk képezni — az ifjúság testi egészségéről gondoskodunk.

De nézzük csak, hogyan is képezik ma a tornatanárokat. Van egy 7 hónapos kurzus, amelynek tárgyai a következők: tornaelmélet, módszertan, a testgyakorlás története, bonctan és vezérlés, no meg az u. n. saját tornázás. A tornaelmélet ésbontó aprólékossgal elmondja, hogy van bicibirás, bölcsőjárás s az ég tudja milyen járás. A rendgyakorlatokat és u. n. felvonásokat közel husz oldalon ismer-teti. A szeryakorlatoknál pedig ember legyen, aki eligazodik. Annyi mindenhonnan összehordott összetett szót, mint itt van, kevés helyen olvashatunk (forduló-billenés, harántülés oldalterpesztéssel stb).

Az alapelv ez: a szer különböző helyzetének fekvési vagy állási viszonya a tornázó testének különböző helyzetéhez. Vagyis a test és a szer különböző mer-tani helyzetének variációi. Hogy mily gyakorlattár keletkezik ebből — azt laikus ember fel sem foghatja. S jaj annak a jelöltnek, ha csak egynek is nem tudja a nevét. Ez a legfőbb tárgy.

A módszertan apró részletzéssel elmondja, hogy hát vannak korosztályok, amelyeknek gyakorlati anyagát a fenti műben találjuk. A szabadyakorlatok ítem szerint végzendők. Van háromféle ítem: lassu, közép és gyors. Ezt eltalálni — felelte fontos. De nagyon fontos a gyakorlat elmondása is, mert megeshet, hogy egy komplikáltabb gyakorlatot a tanuló megmutatás után meg nem képes megérteni, el kell tehát darálni előtte a gyakorlat modulatainak, alakzatainak minden terminus technikusát. Ez a módszertan pontosan körülírja pl. hogy a stafétaához kell: futópálya, stopper-óra stb. és feltétlen szükséges — a feleletnél el nem hagyandó — négy jó futó is. De nagyhangon tárgyalja, hogy a vezérlés a szögvonulánsnál, a keresztvonulánsnál stb. miképpen történ-jék. Hogy kell az ütemjelzővel bánni s hogy az erőfelvétel feltétlen a korlátlan s a nyújtón történjék. Aztán szabályokat nyújt arra nézve, hogy a szertanyagot anyagát miképpen osszuk fel a fentebb említett korosztályok között. A többi tárgyak eléggé világosak és hasznosak, de hát azok nem bírnak oly nagy fontossággal.

A vizsgálat kétféle: van főgimnáziumi és algimnáziumi képesítés. No hát ez a disztinkció a legnagyobb abszurdum. Mindkét jelölt ugyanazon elméleti tárgyakat hallgatja, ugyanaból vizsgázik, csupán az egyéni tornázás milyensége vagy mennyisége dönti el, hogy melyik képesítést nyeri el. Ez az állapot tovább fenn nem tartható. Hiszen tegyük fel a következő esetet: A jelölt jeles szorgalmu, ambiciózus igaz szakember, de a nyújtó, korlát, ló tornázásban csak az egyszerűbb gyakorlatokat tudja elvégezni, mivel a testi készsége a különféleképpen összekombinált káprázatos mutatványokra nem alkalmas, tehát — bár az elméletből jelesen vizsgázik — mégis az algimnáziumra (polgári iskola) képesítik. B. jelölt viszont hanyag, órákra nem igen jár. Az elméleti tárgyakat nagynehezen átlovasgatja s ugyahogy leviszgyzik belőle, de mivel hajmeresztő mutatványokat produkál, a nyújtón még kézállást is csinál, — feltétlen főgimnáziumra kell képesíteni. És sajnos, a tanfolyamon azt tartják igazi szakembernek, aki a torna-elmélet összes gyakorlatit bemutatja, sőt még merészebbekre is vállalkozik s nem pedig azt, aki modorával, nevelőképességével, lelkes ügyszerezetével egészséges ifjakat s nem akrobátákat óhajt majdan nevelni s aki ezen előfelteleknek teljesen megfelel, azt tettekkel bizonyítja.

Arra ezértele módot nyujtanak, hogy a jelölt miképpen tudja a bicibirását a tanulóknak bemutatni, de hogy az a jelölt csak egyszer is látott volna egy nyított

A LAWN-TENNIS ÖSSZES KELLÉKEI.

Szlazenger világhírű angol gyártmányai nagy választékban: Doherty és E. G. M. ütők, Slazenger Standard versenylabda, Mass & Cie világhírű francia raketteji. Wright and Ditson amerikai rakettek nagy raktára. — Pályaépítésnél, játékosoknak nélkülözhetetlen Kertész János és Takáts József tenniszkönyve



1 K 50 f bekiüldése ellenében franco küldetik meg. Az angol és magyar sportjátékok, football, uszás, golf, hockey, polo, ijászart, torna összes kellékei.

Utazási, háztartási, diszmű stb. cikkekről árjegyzéket ingyen és bérmentve küld

KERTÉSZ TÓDOR sportáru-üzlete BUDAPEST, IV., KRISTÓF-TÉR.

élő emberi szervezetet, hogy csak egyszer is nyílt volna alkalma élő emberen egyet-mást tanulmányozni — merő fantázia.

Hogy pl. kimentünk volna valamely sportterre s ott a gyakorlati athletikát vagy játékok bemutatását volna — gondolni sem mertünk. Meretünk volna extra Hungáriám . . . stb., épp úgy a német tornán kívül nincs testgyakorlás.

No de ne folytassuk, én úgy hiszem, ezen tarthatatlan állapot közismertebb, mintsem bővebben kellene ismertetni. A fájdalmas csak az, hogy nem igyekszünk ezen ósdi, halvaszóttat rendszeren változtatni. Amikor Mossónak két könyvét elolvasom, félsz a lelmem, hogy miért oly nagy hazánkban a közöny, miért nem lépnek a tettek mezejére, hiszen az egészséges elvek és igazságok már rendszerbe vannak szedve, — egyszerűen csak alkalmazni kellene. Alig van nap, hogy ne olvassánk valahol, hogy a testnevelés égbekiáltó szükség, mért pusztulunk, degenerálódunk; de hogy csak évente egyszer is hallanánk oly tettet, amely szent ügyünket csak egy lépéssel is előre vigye, — bizony ritka eset. Minden nagyhangú és erőltetebb frázis nélkül kimondjuk, hogy az a miniszter fogja a jövő egészséges Magyarországnak alapját megvetni, aki a testnevelés reformját legelőbb keresztül viszi, aki a testnevelő tanárok képzését a modern, tudományos színvonalra fogja emelni; akik aztán visszavizik fiainkat azon életmódhoz és testi gyakorlatához, amelynek neve és jellege: *természetes, az életnek valóban megfelelő rendszer.*



A MAC nemzetközi viadala.

Régi hagyományainak megfelelően összes erőlködés és anyagi tényezőknek latbatvesztével igyekezett a MAC sokasos tavaszi viadalt megemlíteni, de tényleg nemzetközivé tenni. E főkezdésével a legteljesebb mértékben sikert is aratott: mert ha számbelleg nem is volt nagy a külföldi versenyzők száma, de azok kvalitása s az érdekesítő mellicsokülmények egyenesen szenzációssá tették a viadalt. Északi fajkonaink, a finnek kiülték a két kiváló és jellegzetes athletikát. Jellegzetes azért, mert egyszerű külső megjelenésük tipikusan mutatja a finnek fizikai tulajdonságait, az óserőt, az elpusztíthatlan szívósságot, másrészt azért, mert tényleg a Niklander és Stenroos által művelt sportágak azok, melyekben Finnország kiváló eredményeket tud felmutatni. Niklanderben kívül még Jaervinen mint diszkoszdobó, Aaltonen és Saartisto mint golyóvetők legelőndű erőik. Ugyancsak kitünő a hosszútávfutó gárdájuk és Stenroosnak odahaza a két

Kohmainen, Ottelin és Manninen főlényes ellenfelei. E két kivételes képességű finn athleta, továbbá a szimpatikus megjelenésű olasz Binda, végül Ausztria két legjobb athletája: Kwieton és Tronner együttvéve kiváló sikert biztosítottak a MAC viadalának, úgy hogy az indulóknak jelzett Fock, Dvorak és Mandel váratlan távolmaradását észre sem vették.

Külsőségek.

Ragyogó, szinte tropikusan kék égbőltról ontotta a nap égte sugarait az innepi pompában díszelegő szigeli sporttelepre. Ezer szerencse, hogy élénk déli szellő fújdogált, hűvösödött áramlatával enyhítve a hőséget. A tikkasztó meleg s az elenzelt volt az oka, hogy kitünő kondíciójuk dacára egyes versenyzők nem bírták képességüket teljesen érvényre juttatni.



(Kullmann felvétele)

Wardener magasugrása a MASZ viadalán

A tribün, a klubház összes erkélyei, lépcsői, ablakai s a pálya körül az összes utak zsúfolásig megteltek előkelő s lelkes közönséggel, mely a viadal kiemelkedőbb mozzanatait a legnagyobb érdeklődéssel kísérte s tetszésének sürűn adott kifejezést.

A megjelent notabilitások sorában ott láttuk Hazay honvédelmi minisztert és Karátsony államtitkárát, akik mindvégig nagy figyelemmel kísérték a küzdelmeket.

A sport.

Kiváló eredményekben ezuttal igazán nem volt hiány. Niklander a legteljesebb mértékben beigazolta fényes otthoni eredményeit; dobásai olyanok, amínöket a kontinensen kívül még senki sem produkált. Stenroos a két angol mérőldőn csak az első négy körben mutatta igazi tudását, egyszerűen megselezvada Kwietontól és Weisshaustól. Első mérőldőjének ideje 4:44 igazán fenomenális. Ekkor már olyan nagy előnye volt, hogy a további körökben lazírosított, bizonyára csütörtöki 5 mérőldőre való tekintettel s még így is megszerte a magyar rekordon belül végezte futását.

De nemcsak a két finn, hanem néhány magyar versenyző is kellemes meglepetéssel szolgált.

Igy elsősorban Szathmáry Kálmán, aki dacára annak, hogy megszokott rudja egyik ugrásánál előtrött s ő esés közben megsérült, fényes stílusban megjavította a rekordot 359 cm-re. Rekordot javított a MAC 4-szer 200 méteres stafétája is, 231 mp-es átlaggal nyerve a versenyt. Söt hajszál híján a diszkoszvetés is szenzációs rekordjavítással végződött. Luntzer ugyanis, tekintettel Niklander hatalmas eredményeire, ezuttal felregett megszokott óvatosságát és a végleteket reszkizott.

Sajnos, óriási lendülettel végzett dobásai után mindig kilepött, pedig egyik dobása 4355 cm. lévén, ezzel Niklanderét is leverte volna. Így azonban csak első, közepes dobása volt mérhető s ezzel még a különben fényesen dolgozó bécsi Tronner sem bírta a második helyről leszorítani. Az 1000 méteres futásban kínos feltűnést keltett Bodor távol-

maradása. Az eredmény — Antal ugyanis végig könnyedén futva, hajszál híján elérte Bodor rekordját — arra enged következtetni, hogy Bodor nem érezte *biztosnak a versenyt* ifjú ellenfelével szemben.

Feltűnt Kovács távolmaradása a gátversenyben, melyet Horner 17 mp. tehat a bajnoksággal azonos idő alatt könnyen nyert meg.

A 100 yardon Jankovich s a távolugrásban Szathmáry nagy formájuk dacára az erős ellenzél miatt nem tudtak jelentősebb eredményt elérni. A magasugrásban tényleg valóra vált a régi latin közmondás: inter duos litigantes tertius gaudet.

Vadon és Wardener megismételték a bajnoki küzdelmet, mindkettlen megint megrekedtek 177 cm-nél, s mint ott, úgy ezuttal is Vadon volt egy ármalattal jobb. De míg ott más versenyző hiányában neki jutott a babér, addig itt a vad outsiderként induló Szabó Béla szenzációs győzelmet aratott a riválisokon, első kísérletre ugorva az összes magasságokat 181 cm-ig.

Szabó eredetileg magasugró volt s legjobb eredményét két év előt érte el, a BEAC tavaszi versenytén 177 cm-rel legyőzve Haluszinsyit. Később Wardener és Vadon főlényes konkurencijára miatt inkább távolugrásra dolgozott s tavaly két ízben is ugrott

Magyar sportférfiak Bécsben a Grand Hotel Nationalban

szállnak meg, egyleteink tagjai előnyben részesülnek kiténő magyar konyha, összes magyar lapok. Tulajdonos: KASZNÁR NÁNDOR, a „Magyar Világ” kávéház volt tulajdonosa.

(Zuber és dr. Vadon fõvételével)



Képek a MAC nemzetközi versenyrõl.

1. 100 yardos síkfutás finise; 2. Egynegyed angol finise; 3. Szathmáry távolugrása; 4, 5, 9. Niklander súlydobása; 6. Niklander diszkoszdobása; 7. Két angol mérföldes síkfutás (Stenroos, Kwieton, Weisshaus); 8. Egy angol mérföldes síkfutás.

660-n felül. Az idén azonban teljesen elvesztette távolugró formáját s újból visszatért első szerelméhez, a magasugráshoz. Hogy mily sikerrel, azt a vasárnapi debüt mutatta. A gerelyvetésben Mudin István és Rácz László 54 méteren felül dobásaiakkal nagy készülségről tettek tanúságot.

A hendikepek közül a 220 yardos fenyésen sikerült, az 1 angolosban azonban Bál, aki előzőleg kétszer futott rekordon belül 3 angol mérőfótt, hihetetlenül ki volt erősezt. Mutatja ezt a legnagyobb lészalás dacára elért 4 : 29-es idő.

A részletes eredmények a következők:

I. 100 yardos síkfutás. Gerenday-vándorúti.

Eddigi győztesek:

1899. Schubert Ernő	MUE	11	mp.
1900. Koppán Pál	MAC	10	8
1901. Schubert Ernő	MUE	10	6
1902. Schubert Ernő	MUE	10	6
1903. Mező Béla	MAC	10	3
1904. Mező Béla	MAC	10	4
1905. Keménydy Ernő	UTE	11	-
1906. Hellmich Miksa	OTE	10	3
1907. Hellmich Miksa	OTE	10	6
1908. Simon Pál	MAC	10	6
1909. Simon Pál	MAC	10	4
1910. Rácz Vilmos	BEAC	10	6

Klubrekord 101 mp.: Mező Béla.

1. Jankovich István MAC 106 mp. 2. Szalai Pál MTK. 3. Carlo Binda FC Internazionale, Milánó. Indultak még: R. Rauch WAF Wien, A. Stargl WAF Wien, Pécny Ernő MAC. Két méterrel nyerve, fél m. harmadik.

II. Magasugrás.

Klubrekord 182 cm.: dr. Vadon Géza.

1. Szabó Béla MAC 181 cm. 2. dr. Vadon Géza MAC és br. Wardener Iván MTK 177 cm. holtversenyben.

III. Súlydobás.

Klubrekord 1346 cm.: Mudin István.
1. E. Niklander, Helsingin Kisa Veikot 1402 cm. 2. Mudin István MAC 1332 cm. 3. Rácz László MAC 1274 cm. 4. Joannovits Szilárd BEAC 1210 centiméter.

Niklander inkább erőből dob, technikája korántsem ideális, de azért nagy tésztéhez képest elég fűrge.

IV. Negyedangol mérőfótt síkfutás.

Klubrekord 522 mp.: Gerentés László.

1. Bodor Ödön BPTTSE 53 mp. 2. Szerelenhegyi Ervin MAC. 3. Balás József BBTE. Két méterrel nyerve. Bodor a finisben nyert.

V. Két angol mérőfótt síkfutás. Pannonia-vándorúti. Kötőlező idő: 11 p.

Eddigi győztesek:

1907. Bescke Kálmán	AC	11	p.	5	8	mp.
1908. Lovass Antal	MTK	10	p.	28	8	-
1909. Antonín Dvorsk	AC Sparta	10	p.	4	4	-
1910. Ernst Wide	IK Göta	9	p.	51	4	-

Klubrekord 10 p. 264 mp.: Antal János.

1. A. Stenroos, Helsingin Kisa Veikot, 10 perc 114 mp. 2. Felix Kwieton WAF, Wien, 10 perc 182 mp. 3. Weisshaus Mihály BEAC. Indult még: Bán Kálmán MAC, aki felalatta, 40 méterrel nyerve, 20 m. harmadik.

VI. Távugrás. Dáni Nándor-vándorúti.

Első kiírás. Standard 650 cm.

Klubrekord 704 cm.: Szathmáry Kálmán.

1. Szathmáry Kálmán MAC 642 cm. 2. Kell Kornél BEAC 620 cm. Kósa J. József MAC 619 cm. Indultak még: br. Wardener Iván MTK 606 cm. Szalai Pál MTK 601 cm. Pécny Ernő MAC 600 cm.

VII. 220 yardos hendikep.

Klubrekord 23 mp.: Simon Pál, Jankovich István.

Négy előfutamon át a döntőben: 1. Szerelenhegyi Ervin MAC 4 m. e., 23 mp. 2. Fischer Márton MTK 8 m. e. 3. Czuppon Sándor MAC 14 m. e. 4. Déván István MAC (scratch). Indul-

tak még: Carlo Binda FCI scratch, Radóczy Károly MAC 4 m. e., R. Rauch WAF 7 m. e., Kiss Tivadar BAK 10 m. e., Márkus G. FTC 10 m. e., Szál Endre MAC 13 m. e.
Fél méterrel nyerve, mészárszélességek a helyezettek közt. Kínó hendiép.

VIII. 1000 méteres síkfutás.

Klubrekord 20 p. 434 mp.: Antal János.

1. Antal János MAC 2 p. 416 mp. 2. Palotai Ottó FTC. 3. Kappler Lajos WAF.
5 m. nyerve, 50 m. harmadik. Antal végig vezetve biztosan győz.

IX. Diszkoszvetés.

Klubrekord 4146 cm.: Mudin István.

1. E. Niklander, Helsingin Kisa Veikot, 4308 cm. 2. Tronner Hans WAF 4002 cm. 3. Luntzer György PTE 3977 cm. Indultak még: Kobulsky Károly BPTTSE 3934 cm., Rácz László MAC 3819 cm., Mudin István MAC 3682 cm.

Győztes dobásai: 4205, 4308, 4198, 4188, 4232, 4298 cm. Niklander ma feltűnően a világ legjobb diszkoszvetője.

Feltűnt Tronner kiváló formája, összes dobásai 39 méteren felül voltak.

X. 120 yardos gátfutás.

Klubrekord 168 mp.: Horner Andor.

1. Horner Andor MAC 17 mp. 2. Püspöky Gyula MAC.

Hat gáttal együtt mennek, ott Horner elhúz és 6 méterrel győz. Győztes egy gátat döntött.

XI. 1500 méteres gyaloglás.

1. Drubina István FTC 6 p. 566 mp. 2. Paxian Péter BAK. 3. Pesti János MTK. Indult még: Friedmann Gyula BAK. 30 méterrel nyerve, mellet harmadik.

Drubina a cél után tovább gyalogolva, rekordjavítás kísérletet tett egy angol mérőfótt, ami azonban nem sikerült, ideje 7 p. 264 mp. lévén.

XII. Gerelyvetés, szabad fogással. Tiszteletúti.

Klubrekord: 5596 cm.: Mudin István.

1. Mudin István MAC 5466 cm. 2. Rácz László MAC 5405 cm. 3. Szakáll Máté Magyaróvári Gazd. AAC 5134 cm. Indult még: Joannovits Szilárd BEAC 4154 cm. és Greguss Pál MAC 3735 cm.

XIII. Rúdugrás.

Klubrekord: 355 cm.: Szathmáry Kálmán.

1. Szathmáry Kálmán MAC 356 cm., országos rekord. Szathmáry egyedül ugrott.

XIV. Egy angol mérőfótt síkfutás, hendikep.

Klubrekord: 4 p. 414 mp., Antal János.

1. Bán Kálmán MAC 80 m. e., 4 p. 298 mp. 2. Thienschmidt Ede FTC 110 m. e. 3. Lovass Antal MAC 60 m. e. 4. Fábán Vilmos MAC 100 m. e. Indultak még: Horváth János MAC 100 m. e. Czuppon Sándor MAC 120 m. e. Voltraik Vencel MTE 120 m. e. Vass János MTE 130 m. e. 40 méterrel nyerve, 40 méterrel harmadik, mellet negyedik. Rossz hendikep.

XV. 4×200 méteres stafétafutás. Törley vándorúti.

Eddigi győztesek:

1909. BEAC (Ulrich, Speidl, Rácz, Wiesner)

1 p. 354 mp.

1910. MAC (Pécny, Lichtneckert, Jankovich, Simon) 1 p. 328 mp.

220 yardos síkfutás Délmagyarországi bajnokságról: 1. Erdős Árpád TAC 24-4 mp. 2. Duffner János ATK. 3. Mikrov Miklós NKAC.
2. WAF (Rauch, Tronner, Stargl, Kappler) 120 méterrel nyerve.

Részidők: Pécny 234. Szerelenhegyi 236, Déván 228, Jankovich 228 mp.

Az Aradi Athletikai Club június 15-én rendezett kerületi versenyeinek eredményei:

100 yardos síkfutás Délmagyarország bajnokságról: 1. Erdős Árpád TAC 106 mp. 2. Duffner ATK. 3. Orfly Rezső ATK. 7 méterrel nyerve, 1 m. harmadik.
220 yardos síkfutás Délmagyarországi bajnokságról: 1. Erdős Árpád TAC 24-4 mp. 2. Duffner János ATK. 3. Mikrov Miklós NKAC.
Magasugrás Délmagyarországi bajnokságról: 1. Neidenbach Emil AAC 165 cm. 2. Pal János AAC 160 cm. 3. Szekeres József AAC 154 cm.

Diszkoszvetés: 1. Ujlaky Rezső TAC 3902 cm.

2. Kleiser Nándor TAC 3310 cm. 3. Riesz József TAC 3296 cm.

Súlydobás, junior: 1. Massong József TAC 1111 cm. 2. Kleiser Nándor TAC 1106 cméter.

3. Riesz József TAC 1056 cm.

Távugrás: 1. Erdős Árpád TAC 595 cméter.

2. Bonzédi Ferenc AAC 549 cm. 3. Szekeres József AAC 540 cm.

Negyedangol mérőfótt síkfutás, hendikep: 1. Mészáros Béla ATK (scr.) 552 mp. 2. Dorogi István AAC 18 m. e. 3. Belu Gyula TAC 12 m. e.

Gerelyvetés hendikep: 1. Panivgyaj Lajos ATK 3415-1000=4415 cm. 2. Ujlaky Rezső TAC (scr.) 4143 cm. 3. Dorogi István AAC 2720-1400=4120 cm.

1 angol mérőfótt síkfutás, junior: 1. Knize Irén ATK 5 p. 15 mp. 2. Nagy Sándor AAC. 3. Steinhübel Lajos AAC.

Az „Ujvidéki Athletikai Club” 1911 június hó 4-én és 5-én rendezett verseny eredményei.

Első nap:

100 yardos síkfutás, 7 induló: 1. Duffner J., Aradi TK 11-5 mp. 2. Spírka József, Ujvidéki AC. 3. Orfly Rezső, Aradi TK.

Gerelyvetés, 5 induló: 1. Stankov Lázár, Ujvidéki AC 39 m. 50 cm. (Versenyen kívül szíjval 51 m. 40 cm.) 2. Kéry József, Szegedi AC 39 m. 30 cm., 3. Panivgyaj Lajos, Aradi TK 32 m. 10 cm.

4×100 m. stafétafutás, 3 csapat: 1. Aradi Torna Egylet, 2. Ujvidéki Athletikai Club, 3. Aradi Athletikai Club.

1/2 angol mérőfótt síkfutás, 8 induló: 1. Sipos S., Aradi AC, 2. Kiss Gyula, Aradi TK, 3. Dorogi N., Aradi TK.

Diszkoszvetés, 5 induló: 1. Kéry József, Szegedi AC 32 m. 36 cm., 2. Oltvány Mihály, Ujvidéki AC, kilépett mikor 34 m. 60 cm-t dobott, 3. Devics Dezső, Szegedi AC.

1/2 angol mérőfótt síkfutás: 1. Mézai B., Aradi TK 2 p. 5 1/2 mp. 2. Herczog Rezső, Aradi AC, 3. Sipos Sándor, Aradi AC.

Arad-Ujvidéki barátságos football-mérkőzés: 0:0.

Második nap.

3 km. országúti gyaloglás, 5 induló: 1. Spolárics Imre, ATK 21 p. 2/2 mp. 2. Oltvány Mihály, Ujvidéki AC. 3. Joannovits Sz., Ujvidéki AC.

Magasugrás, 5 induló: 1. Pál Jenő, Aradi AC, 165 cm. 2. Devics Dezső, Szegedi AC, 160 cm. 3. Petrovics Mián, Ujvidéki AC, 155 cm.

Súlydobás, 4 induló: 1. Kéry József, Szegedi AC, 11 m. 75 cm. 2. Oltvány Mihály, Ujvidéki AC, 10 méter 60 cm. 3. Petrovics Mián, Ujvidéki AC, 10 m. 12 cm.

1/2 angol távolugrás, 5 induló: 1. Devich D., Szegedi AC, 3 m. 02 cm. 2. Petrovics Mián, Ujvidéki AC, 2 m. 81 cm. 3. Scholz Lajos, Aradi TK.

Súlyemelés: 1. Oltvány Mihály, Ujvidéki AC, 75 emelés (20 kgr.). 2. Sztrankov Lázár, Ujvidéki AC, 54 emelés. 3. Vorgucsin Gábor, Ujvidéki AC, 45 emelés.

Füvugrás: 1. Devich D., Szegedi AC, 5 méter 75 cm. 2. Scholz Lajos, Aradi AC. 3. Petrovics Mián, Ujvidéki AC.

5 km. mezsei akadály-futás, 8 induló: 1. Nagy S., Aradi AC, 33 p. 2. Herczog Rezső, Aradi AC, 34 p. 3. Steinhübel L., Aradi AC, 35 1/2 p.

4. Sipos S., Aradi AC, 39 p.

A KAOE ifjúsági versenye. Az üllői-út pályán június 24-én rendezett ifjúsági verseny nagy sikerrel végződött, jeleltl annak, hogy egyelőre megszüntem és a készültégu ifjúsági gárdával rendelkeznek s az ifjúsági versenyek rendezése tényleg célszerű és szükséges. A jól rendezett versenyen egyébként a MAC ifjai domináltak, bizonygály arra, hogy nemcsak a jelen, de a jövő is a MAC-é az athletikában. Sajnálatos incidens zavarta meg a 200 méteres síkfutást. Rajz, az ismeretlenség miatt a döntőben 1. Egyed György Gihályi Árpád MAC. 4. Bardács Mihály BPTTSE. Egy méterrel nyerve, fél méterrel harmadik, mellet negyedik.

Magasúgrás, junior, 9 induló: 1. Pilinszky Tibor BTC 162 cm, 2. Bakonyi Viktor BPTTSE 159 cm, 3. Szlavik István BBTTE 154 cm, 4. Bonyhai Reszó BAK 154 cm.

Távolugrás, hendikep, 10 induló: 1. Frank József MTK 560+30=620 cm, 2. Földváry Aladár BPTTE 595+60=650 cm, 3. Losonczy Ámbros BPTTSE 590+40=630 cm, 4. Bittenbinder István BBTTE 547+50=597 cm, 5. Czeglédi István MAC (srttache) 596 cm.

Súlydobás, 7 induló: 1. Pilinszky Tibor BTC 1055 cm, 2. Guszmag Gyula MAC 1051 cm, 3. Rácz Ferenc MAC 1010 cm.

200 méteres síkfutás, 4 induló: 1. Egyedy Gyula MAC 248 mp, 2. Kuszczák Nándor BBTTE. Hat méterrel nyerte.

Diszkoszvetés, junior, 12 induló: 1. Guszmag Gyula MAC 3162 cm, 2. Rácz Ferenc MAC 3066 cm, 3. Török Antal BPTTSE 2890 cm, 4. Földváry Aladár BPTTSE 2860 cm.

400 méteres síkfutás, junior, 8 induló: 1. Horvák Ferenc MAC 584 mp, 2. Blastik Henrik MTK 3. Szémet László FTC. Két méterrel nyerte, mellet harmadik.

1000 méteres síkfutás, 6 induló: 1. Kovács László MAC 3 p. 01 mp, 2. Bakonyi Viktor BPTTSE, 3. Lukács Simon MTK. Két méterrel nyerte, egy méterrel harmadik.

1000+200+300+400 méteres stafétafutás: 1. BPTTSE (Görög, Losonczy, Bortács, Menei) 7 p. 162 mp, 2. MAC, 3. KAÖE. Harmadik méterrel nyerte, rossz harmadik.

A FTC első nemzetközi versenye.

Rekordok napja.

Nagy közönség előtt, fényes eredményekkel zajlott le a FTC első nemzetközi viadala.

Részletes eredmények:

I. 120 yardos hendikep előfutóiban a döntőben. 1. Márkus Aladár FTC 10 m. e. 12 mp, 2. Rauch Rudolf WAF, 3. Rickert József MTK, Indultak még: Hermann M. BSC srath, E. Björn BSC 1 m. e., L. Petersen BSC 1 m. e., P. Kloksien BSC 1 m. e., Rády V. BPTTSE 2 m. e., Pechy Ervin MAC 3 m. e., Carlo Binda ECIM 3 m. e. Mellszélesség a helyzetek közt.

II. Súlydobás. Tiszteletdíj, I. E. Niklánder HKV 1431 cm, 2. Mudin Imre MAC 1311 cm, 3. Rácz László MAC 4252 cm. Győztes dobásai: 1382, 1354, 1403, 1413, 1431, 1399. Fényes eredmény.

III. Magasúgrás. Tiszteletdíj, I. Szabó Béla MAC 176 cm, w. o. A lejtő 176 cm, után 184 cm, 2. Péch, Déván, Radványi, Jankovich) 456 mp, 2. BSC (Björn, Kloksien, Petersen, Hermann) 3 m. nyerve.

IV. 120 yardos gátfutás. Tiszteletdíj, I. Kovács Nándor FTC 164 mp, 2. Horner Andor MAC. Fel méterrel nyerte. Kovács a startnál kiugrott.

V. 14-szer 100 méteres stafétafutás, I. MAC (Pech, Déván, Radványi, Jankovich) 456 mp, 2. BSC (Björn, Kloksien, Petersen, Hermann) 3 m. nyerve.

VI. Fél angol mérődes síkfutás. Tiszteletdíj, I. Karl Ernst BSC 2 perc 06 mp, J. E. Frithjof BSC, 3. Bodor Ödön BPTTSE. Indultak még: Antal János MAC (4-ik), Palotai Ottó FTC, A Vignol Brüsszeli RC, N. Debolle BRC, Kappler A. WAF, Thien Schmidt IDE FTC. 8 m. nyerve, 2 m. harmadik, 1 m. negyedik.

VII. Diszkoszvetés, I. E. Niklánder HKV 4312 cm, 2. Luntzer György PTE 4193 cm, 3. Kobulcsy Károly BPTTSE 3832 cm. Indultak még: Mudin Imre MAC, Rácz László MAC. Orsz. rekord.

VIII. 220 yardos síkfutás. Három előfutó után a döntőben. 1. Jankovich István MAC 226 mp, 2. Hermann BSC, 3. P. Kloksien BSC. Indultak még: Deván István MAC (4-ik), Radóczy Károly M. Debolle Brüsszeli 11 m. e., A. Kappler WAF, X. m. e. Perich Reszó BEAC 27 m. e.

X. Tavolugrás, I. Szathmáry Kálmán MAC 672 cm, 2. Bertl Weinstein BSC 667 cm, 3. Kovács Nándor FTC 648 cm. Indultak még: Kósa József MAC 639 cm. Kell Kornel BEAC 631 cm. Szalai P. MTK 618 cm.

XI. Gerelyvetés, I. Mudin Imre MAC 5338 cm, 2. Rácz László MAC 4885 cm, 3. Mudin István MAC 4844 cm.

XII. Rudográs, I. Szathmáry Kálmán MAC 324 cm, 2. Penzel Aladár MAC 279 cm, 3. Szel Bálint BEAC 361 cm.

XIII. Egy angol mérődes gyaloglás, I. Drubina István FTC 7 p. 222 mp, 2. H. Rippsán Henrik Munkás TE, 3. Soltesz Márton ESC. 120 nyerve, 40 m. harmadik.

XIV. Öt angol mérődes síkfutás. Tiszteletdíj, I. N. Stoiber FC Franken, Nürnberg 26 p. 406 mp, 2. A. Stenros HKV 27 p. 64 mp, 3. Kramml Ödön FTC 28 p. 42 mp, 150 m. nyerve, 500 m. harmadik. Kramml ideiglenes országos rekord.

XV. Öt pályás staféta: 200+200+400=800 méter Tiszteletdíj, I. BSC (Hermann, Kloksien, Frithjof, Ernst, MTK) 3 m. nyerve, Jankovich, Deván, Szerelmenyi, Antal) 10 p. 428 mp, illetve 3 p. 456 mp, 10 m. nyerve.

HIREK.

Távolmaradt athleták. Bármily óvatossá volt is a MAC a viadalon szereplő külföldi athleták hirdetésével, mégis meccselt, hogy a programban szereplők közül Fok, Dvorak és Mandel hiányoztak a startnál.

Dvorak a teljesen biztosra ígért indulását szombaton minden időközben nélkül lejárta.

Fok levolettel a WAF közvetítette s a MAC Fok indulását a WAF egy sürgönye alapján tette közre, melyben indulása biztosnak volt jelölve s a költségek kifizetésére is meg volt a megváltás. Pénteken azonban a WAF sürgönyt kapott Stokholmból, melyben Fok 700 korona megfizetéséhez kötelezte előfelvétel, ami éppen kétszerezte az uti-költségeknek. A WAF, igen helyesen, lejutta a követezőlő svédet, de erről nem értesítette a MAC-ot idejeikről, úgy hogy a lapokban már nem lehetett a dologról kiizolni.

Legerősebb a Mandel esete. A Berliner Sport Club ahhoz a feltételhez kötötte Mandel startját, hogy engedtessek meg neki jobb keze mutatóujját egy „védőszalaggal”-elátni, hivatkozva arra, hogy Prágában nem engedték meg neki s így Budapestre csak akkor jön, ha előzőleg irásbeli garanciát kap, hogy itt nem kifogászik a védőszalagot.

Mután Stankovits Szilárd, a kizh, az a MAC-e kérelmet fordult, nem volt tisztában azal, hogy nem rejtezik-e az ártatlan védőszalag mögött valami furfangos segédeszköz, a BSC távirattal lett felszólítva, hogy küldjön be egy védőszalagot a MAC-nak megtekintés végett. A szalag pénteken meg is jött, ekkor sikerült, hogy a kivágás angol tapasztalat szerű, amit Mandel az ujjá vegere ragaszt, hogy a geregy vége ne sértsé a bőrt.

Mután ezt a szabályok nem tiltják, a BSC távirattal lett értesítve, hogy Mandel a szalagot Budapestben is használhatja.

Ugy látszik azonban, hogy már késő volt s Mandel nem bír vasárnapra leérkezni. A MAC az utolsó pillanattig várta érkezését s azért nem is jellezheté távolmaradását.

Hamis reklámmal vadalója egyik hétfőn reggel megjelenő sportlap a MAC-ot, azt írva, hogy a BEAC 4-200 méteres stafetáján nem is nevezett a versenyre s így nem lett volna szabad a programba felvenni. Ezzel szemben bárki megtekinthet a szövetségnél dr. Speidl Zoltán szilkeztői levelét, melyben azt írja, hogy a BEAC stafetája nevezést bejelenté, de a szabályzatnyomtatványt nem tudja beküldeni, mert elfogytak a nyomtatványok, de igéri, hogy utólag ezt is megteszi. A MAC az összes nevezési blankettákat dr. Speidl levelevel együtt beküldte a szövetségnek, gondolva, hogy ha a MASz a stafeta szabályzatlan nevezést kifogásolja, úgy arról a MAC-ot értesíteni fogja.

Mután ez azonban nem történt, a MAC teljes joggal tekinthette a BEAC stafeta nevezést helyesnek és fennállóknak.

Ugy látszik azonban, hogy már késő volt s Mandel nem bír vasárnapra leérkezni. A MAC az utolsó pillanattig várta érkezését s azért nem is jellezheté távolmaradását.

Hamis reklámmal vadalója egyik hétfőn reggel megjelenő sportlap a MAC-ot, azt írva, hogy a BEAC 4-200 méteres stafetáján nem is nevezett a versenyre s így nem lett volna szabad a programba felvenni. Ezzel szemben bárki megtekinthet a szövetségnél dr. Speidl Zoltán szilkeztői levelét, melyben azt írja, hogy a BEAC stafetája nevezést bejelenté, de a szabályzatnyomtatványt nem tudja beküldeni, mert elfogytak a nyomtatványok, de igéri, hogy utólag ezt is megteszi. A MAC az összes nevezési blankettákat dr. Speidl levelevel együtt beküldte a szövetségnek, gondolva, hogy ha a MASz a stafeta szabályzatlan nevezést kifogásolja, úgy arról a MAC-ot értesíteni fogja.

Mután ez azonban nem történt, a MAC teljes joggal tekinthette a BEAC stafeta nevezést helyesnek és fennállóknak.

Mután ez azonban nem történt, a MAC teljes joggal tekinthette a BEAC stafeta nevezést helyesnek és fennállóknak.

Mután ez azonban nem történt, a MAC teljes joggal tekinthette a BEAC stafeta nevezést helyesnek és fennállóknak.

Mután ez azonban nem történt, a MAC teljes joggal tekinthette a BEAC stafeta nevezést helyesnek és fennállóknak.

Mután ez azonban nem történt, a MAC teljes joggal tekinthette a BEAC stafeta nevezést helyesnek és fennállóknak.

Mután ez azonban nem történt, a MAC teljes joggal tekinthette a BEAC stafeta nevezést helyesnek és fennállóknak.

Mután ez azonban nem történt, a MAC teljes joggal tekinthette a BEAC stafeta nevezést helyesnek és fennállóknak.

Köztudomás szerint ma már a nagy útidőhelyek és fürdők főattrakciója a sport. Ostendben, Scheveningenben, San-Sebastianban milliókat költenek el sportteleprek és százezrek versenyeire. Természetesen elsősorban a gazdag és előkelő emberek sportolni jönnek tekintve, mint amink a közép- és alacsonyabb osztályú népek, galambolvas, vivás stb. E versenyek a nyáki naponta foglalkoztatják a világsajtót, a legjobb és legeredményesebb reklámját képezik a fürdőknek és bususan meghozzák a kamatozat.

A magyar fürdőhelyek nehezen érik meg, hogy mily vonzóereje van manapság a sportnak a multáji világ pengés embereire és csak nehezen, főlegesen szájjal el magukat a sportot hozandó áldozatokra.

A leggyorsabb, legkevesebb előkészületet és költséget igénylő sport, amelyből versenyeink lehet rendezni, a vivás. Vivóversény kellene rendezni minden nagyobb magyar fürdőhelyen. Néhány tiszteletdíj, nem ármérésélek a versenyzőknek: ez az egész. Ennek ellenében heteken át borogva az illető fürdő neve a lapokban, a versenyen előtér és után. 30-40 év után élénkítse a szezon és hordaná szét a fürdő jó hírét, a fürdővendégek pedig egy érdekesítő attrakcióhoz jutnának.

A nagyobb vívóklubok készséggel állanak a fürdőigazgatóknak segítségére, így a rendezés szakszemponthoz is megkérveket ezt az elegáns finom sportot, mely annyira fejleszté a testet, idegeket és oly szép modolatorok tanít. A sok legyermek vivás is felmővelő, hogy elhagyja kedvenc sportját.

Mint értesülünk, a jövő szezon folyamán a fővárosi előkelő hölgykörökből egy női vívóklub van alakítván, melynek célja, hogy hölgyeknél válogatott környezetben izüszkek kedvenc sportjukat.

A párisi iskolai vívóverseny é. hó 28-án fejeződött be s Lice Condorcet nagy kertjében. A versenyen száznál több vívó vett részt, a döntőközelmében a legheirsesb francia vivás bírók közül. A legzebb eredményt a Condorcet, Carnet és Lacordaire hucmok érték el.

Terenközi verseny Párisban. A Club Scéen által évenként rendezni szokott teremközi verseny az idén a Salle Bandy nyerte (Alibert, Marsard, de Rosty), 2. Salle Mignot, 3. Salle Bandy második csapata, 4. Salle Hugnet-Bouché, 5. Club Scéen.

Rendőrök vívóversenye. A párisi rendőrök sportegylete a mult héten, csütörtökön, rendezte meg házi vívóversenyt. A verseny tor- és épé- versenytől állott seniorok, juniorok és növendékeknek. Az első díjat Toumy rendőrhadjagy nyerte.

A bécsi verseny zsűrijét a francia hallatlamul igazgatálmunka mondják. Különbösen az olasz zsűri, annak elán Pecarano-ot szilak, ki szerintük a legkíméletlenebb fevévedt honfitársai javára. Többet nem vivnak olasz zsűri előtt írja Gravies.



A drezdai verseny. Mult számunkban ismeretlenség a drezdai kiállítás verseny végleges eredményeit, amelyek azonban nem adtak felvilágosítást arra nézve, hogy milyen viszonyban álltak egymáshoz a versenyen megjelent játékosok. Hogy ezt jóvá tegyük, alant közöljük a ferligyes és ferli-páros versenyek érdekesebb közönséges eredményeit is.

I. Ferligyes verseny a „Német Lawn-Tennis Szövetség” jószágát.

Wessaly—Frohheim 6: 4, 7: 5.

Bergmann—Zsigmondy 6: 2, 6: 1.

Grandy—Widmann 6: 3, 5: 7, 7: 5.

gróf Salm—Zemla 6: 8, 6: 7, 5.

H. Kleinschroth—W. Schomburgk 6: 0, 6: 3.

Logie—Grandy 6: 3, 4: 6, 6: 2.

gróf Salm—Wessely 6:2, 6:4;
R. Kleinschroth—gróf Salm 10:8 w. o.,
Bergmann—Pipes 7:5, 6:2;
H. Kleinschroth—Logie 6:0, 6:3;
R. Kleinschroth—Bergmann 6:4, 6:2;
Döntő: H. Kleinschroth—R. Kleinschroth 6:2,
3:6 w. o.

II. Férfi-egyes verseny Drezda bajnokságáért:
gróf Salm—dr. Zsigmondy 6:3, 7:5;
Froitzheim—Widmann 6:1, 6:4;
Pipes—W. Schomburgk 6:3, 6:3;
H. Kleinschroth—Wessely 6:4 w. o.
Pipes—Froitzheim 2:6, 7:5, 6:4;
Grandy—H. Schomburgk 6:4, 6:4;
H. Schomburgk—Bergmann 7:5, 8:6;
H. Kleinschroth—Pipes 6:4, 6:1;
R. Kleinschroth—Logie 6:2, 7:5;
Zemla—H. Schomburgk 6:3, 2:6, 6:2;
Rahe—Grandy 4:6, 6:3 w. o.,
R. Kleinschroth—Rahe 6:3, 6:4;
Döntő: R. Kleinschroth—gróf Salm w. o.

III. Férfi-páros verseny Szászország bajnokságáért:
Rahe, Salm—Bergmann, Widmann 4:6, 6:4;
R. Kleinschroth, Zemla—Pipes, Logie 6:3,
10:8

H. Kleinschroth, Froitzheim—Wessely, Bertrand
6:2, 7:5;
R. Kleinschroth, Zemla—Rahe, Salm 3:6, 6:3,
6:3;

H. Kleinschroth, Froitzheim—W. és H. Schomburgk
6:2, 7:5;
Döntő: R. Kleinschroth, Zemla—H. Kleinschroth,
Froitzheim 6:3, 6:4 w. o.

IV. Férfi-páros verseny Drezda bajnokságáért.
Salm, R. Kleinschroth—Zsigmondy, Froitzheim
6:5, 7:5, 13:11;
Pipes, Logie—Wessely, Zemla 12:10, 3:6,
6:4;
Schomburgk, Schomburgk—gróf Salm, R.
Kleinschroth 6:8, 6:3, 6:4;
Rahe, H. Kleinschroth—Bergmann, Widmann
6:3, 6:1

I. és H. Kleinschroth—Pipes, Logie 6:1, 6:4;
Döntő: Rahe, H. Kleinschroth—Schomburgk,
Schomburgk w. o.

Prága—Drezda és München—Drezda. A kiállítási versenyek kapcsolatban zajlottak le fenti városok közt mérkőzések. Drezda nem szerepelt az összes előrangú játékosai s így mindkét mérkőzés elvetszte.

Részletes eredmények:

Prága—Drezda.

I. Egyes versenyesek:

Zemla—C. Bergmann 8:6, 9:7;
Pipes—Logie 6:2, 2:6, 6:4;
Bertrand—v. Haugk 6:2, 6:3;
Dr. Just—Lechta 3:6, 6:3, 6:1;
Sebek—dr. Bergmann 6:4, 6:3;
Liebisch—Pattenhausen 6:8, 10:8, 5:7.

II. Páros versenyesek:

Zemla, Pipes—Bergmann, Logie 4:6, 6:2, 1:6;
Zemla, Pipes—v. Haugk, Lechta w. o.,
Zemla, Pipes—Tavel, Pattenhausen 6:3, 6:3;
Dr. Just, Hyks—Bergmann, Logie w. o.,
Dr. Just, Hyks—v. Haugk, Lechta 6:2, 4:6, 6:4;
Dr. Just, Hyks—Tavel, Pattenhausen 6:1, 6:3;
Liebisch, báró Ringhoffer—Bergmann, Logie w. o.,
Liebisch, báró Ringhoffer—v. Haugk, Lechta
6:3, 3:6, 4:6;

Liebisch, báró Ringhoffer—Tavel, Pattenhausen w. o.

Prága győz 10:5 pont, 19:10 szett és 156:127 game arányban.

München—Drezda.

I. Egyes versenyesek:

H. Kleinschroth—Logie 6:0, 6:3;
H. Kleinschroth—C. Bergmann 6:4, 6:2;
Albrecht—v. Haugk 7:5, 6:4;
Gast—Spiess 3:6, 6:2, 3:6;
Albrecht—Lechta 6:2, 6:4;
Lameyer—Pattenhausen 6:2, 3:6, 4:6.

II. Páros versenyesek:

H. Kleinschroth, R. Kleinschroth—Bergmann,
Logie 6:4, 3:6, 4:6;
H. Kleinschroth, R. Kleinschroth—v. Haugk,
Lechta w. o.,

H. Kleinschroth, R. Kleinschroth—Spiess, dr.
Bergmann w. o.,
Albrecht, Gast—Logie, Bergmann w. o.,
Albrecht, Gast—v. Haugk, Lechta 7:5, 7:5;
Albrecht, Gast—Spiess, dr. Bergmann 7:5, 6:3,
6:2;
Lameyer—Logie, Bergmann w. o.,
Albert, Lameyer—v. Haugk, Lechta 3:6, 3:6;
Albert, Lameyer—Spiess, dr. Bergmann 1:6, 6:8,
München győz 8:7 pont, 15:10 szett és 127:114 game arányban.

Brandis legyőzte Widmann. A „Berliner Lawn-Tennis-Verband” bajnokságának döntőjében Brandis fényes revansot vitt Widmannon, aki tudvalegyen Budapest és Berlin bajnokságában Brandist legyőzte. Brandis 3:6, 6:3, 6:3 arányban győzött.

Anglia bajnokságai. A világ legklasszikusabb teniszversenyeinek az „Alt-England bajnokság” nevezési fényesen sikerültek. Európa és Ausztrália legjobb játékosai adtak egymásnak találkat, akiknek küzdelmei páratlan sportérvelézetek fognak nyújtani a korozás alkalmával tömegesen Angliába érkezett idegeneknek.

Az ismertebb játékosok neveit itt közöljük:

I. Férfi-egyes bajnokság. (Védő: Wilding, Heath, Doust, Dunlop, Marsh (Ausztrália), Decugis, Gobert (Franciaország), Rahe, H. Kleinschroth (Németország), de Borman (Belgium), Lennep (Hollandia), Gore, Roper-Barrett, Dixon, Ritchie, Caridia, K. és R. B. Powell, Mavrogordato, A. H. és F. G. Lowe, Beamish (Anglia).

II. Férfi-páros bajnokság. (Védők: Wilding, Ritchie), Gobert—Decugis, H. Kleinschroth—Rahe, Powell—Powell, Dunlop—Heath, Gore—Roper-Barrett, Lowe—Lowe.

III. Női-egyes bajnokság. (Védő: Mrs Lambert Chambers), Mrs O'Neill, Mrs Steery, Miss Coles, Miss Aitchison, Miss Morton, Rieck, Miss Salisbury, Miss Tulloch, Mrs Edgington, Miss Lane, Miss Boothby, Mrs Parton, Mrs Mc Nair, Mrs Nutcombe Quicke.

A női-egyes és a férfi-páros versenyek győztesei minden valószínűség szerint a tavalyi bajnokok lesznek, annál bizonytalanabban azonban a férfi-egyes bajnokság eredménye. Wilding az idén három ízben is vereséget szenvedett, ami azt bizonyítja, hogy nem a régi. Az utóbbi hetekben phlent ugyan s így a bajnoki döntőben az előbbieknél jobb kondícióban fog sikarészalni, de azért nagyon erős küzdelmet kell majd kifejtene, ha a bajnoki címet továbbra is meg akarja tartani. A döntőben való szereplésért Decugis, Gobert, Ritchie, Dixon, Caridia és a Lowe testvérek élet-halál harcot fognak vívni, amelyből a mi véleményünk szerint a rutinos és szívós Decugis fog győztesként kikerülni. A páriát ritkító verseny első fordulótól jövő számbanuk bő ismertetést közlünk.



A szolnoki regatta.

Bizony vidéken az evezés pang. Hiába az iatkozó körök jóakarata: a túmeg még mindig mozdulnák meg mellette. Aligham az ismeretesebb vidéki tréning lesz az oka, amely undorodik minden alapszágtól, — a következmény, hogy inferiozusak maradnak a budapestiekkel szemben, már pedig világos, hogy a közönség csak akkor érdeklődik a városának sportja iránt, ha azt valamelyes jó munkára képesnek tartja. A vidék evezéstudása azonban gyöngye. Főként a Tisza vonalon végező-végig, ahol valaha pészgő evezős élet folytott, most talán csak a pészgő folyók az evezősök életében. Bár megszelvényel a vidéki regattisták a jöndulatu tanácsainkat és komolyabb munkába fogának. Mert ha eddig nem tudták volna, — most utból is megírjuk, hogy a regattatréning a

legnehezebb tréning a világon, a legtöbb lemondást követeli, — a legjobban igénybe veszi a testet és alapos tréning nélkül nincs siker, még ha csupa Herkules ül is a csapatban.

Eltekinve attól a szomorú tapasztalattól, hogy a vidék evezős sportja bizony csak nem akar nekifutni, — egy s más megelégetésben részesített bennünket a szolnoki Pannónia két ízben is kikapott a Dunától — s azt hisszük, a tényt nem lehet a pálya rovására írni. Régóta visszazorgalomal előkészített hosszi munka; — egyedő vágyakozások eredménye ez a siker s kívánjuk a Dunának, hogy ne legyen az csak pillanata.

A verseny délelőtt a Tisza Regatta Szövetség rendezésében kezdődött, — s délután a MEOESZ égisze alatt záródott. Persze, sok volt a row-er. Ez abból következik, amit fentebb hangzottunk, — de előzetes is már annyiszor, hogy a vidéki evezős élet pang.

Részletes eredmények:

A Tisza Regatta Szövetség versenye.

Négyezős verseny kormányossal. (Palánkos hak.) I. Váci SportEgylet evezős-osztálya (Szungyi) Cernán, Hübschl, Nepl vezetve. Nagy korm., 6 p. 34:4 mp. 2. Tisza EE Szolnok (Maresch, Gergelyffy, Tóth T., Szathmáry F. dr. vezérv., Zrumetzky korm.) 6 p. 41 mp. Másfél hajóhosszal könnyen nyerve.

Egyes verseny kezdők számára. I. Tóth Sándor (Váci SE) 6 p. 56:2 mp. 2. Sofró Béla dr. (Temesvári CsE) 7 p. 10 mp. Öt kilóhosszal nyerve. Négyezős verseny kormányossal. (Nyitl verseny.) I. Pannonia EC (Szében István, Szében Miklós, ifj. Szében Antal dr., Szében György vezérv., Vasko korm.). Ellenfél nélkül.

Egyes verseny. I. Tóth Sándor (Váci SE) 7 p. 06 mp. 2. Hat kormány Oszkár (Temesvári CsE) 7 p. 15 mp. 3. Gergelyi László (Maros Aradi EE) 7 p. 57 mp. Hat hajóhosszal nyerve, rossz karmadik.

Négyezős verseny kormányossal. (Kezdők számára, palánkos hajók.) I. Váci SE evezős-osztálya (Pinter, Szalay, Róth, Pertik dr. v. ev., Nagy korm.) Ellenfél nélkül.

Nyolcevezős verseny kormányossal. I. Váci SE (Szungyi, Pertik, Róth, Nepl, Hübschl, German, Bárdos, Mandola dr. vezérv., Tóth kormányos). Ellenfél nélkül.

Négyezős verseny kormányossal. I. Tisza EE Szolnok (Maresch, Gergelyffy, Tóth, Szathmáry dr. vezérv., Zrumetzky korm.) A verseny row over volt. A váciak elkéstek a startot, mert másképp ez a díj is az ő zsákmányuk lett volna.

A Magyar Evezős Egyletek Orsz. Szövetségének versenye.

Tiszaí-díj. (Négyezős verseny, kormányossal.) I. Duna Budapesti Evezős-Egylet (Wampetits, Ferényi, Bánó, Herczeg v. ev., Szomjas korm.) 7 p. 3 mp. — Pannonia Evezős-Club (Bányay, Jeney, Nemeth, Firih v. ev., Koch korm.) ezer méter után letadta. Duna ötszáz méter után egy hosszal, ezer méter után két hosszal vezet. A Firth-négyes spurttal próbál felnyomulni, de sikertelenül.

Jász-Nagykun-Szolnok vármegye díja. (Egyes verseny.) I. Fuchs Jenő dr. (Sirály Budapesti Evezős-Egylet) 7 p. 34:4 mp. 2. Gergelyi László (Maros Aradi EE) 8 p. Kilenc hajóhosszal tészés szerint nyerve.

Szolnok város díja. (Palánkos négyezős, vidéki egyletek részére.) I. Tisza Evezős-Egylet Szolnok (Maresch, Gergelyffy, Tóth, Szathmáry dr. v. ev., Zrumetzky korm.) 7 p. 6:4 mp. 2. Tisza EE Szeged (Török B. dr., Török L., Si-nyegye, Bába v. ev., Mikló korm.). A pálya első felében a szolnoki csapat fél hajóhosszal előny szerz, a forduló után azonban a szegediek nyomulnak fel, pillanatra el is hagyják ellenfelüket, a Tisza (Szolnok) azonban erélyes spurttal ismét elére kerül. Az utolsó ötszáz méteren át mind a két csapat erejének végső megfeszítésével küzd az elsősegért, s miután Szeged az utolsó száz méterben lankad, a szolnoki csapat három hosszal győz.

igazgatósági díj (Junior nyolcas): 1. Pannonia Evezős Club (Csik, Leitner, Barabás, Bayer, Kirchnopf K., Keresztes, Jecse, Károly, Bescke v. e., Koch korm.) 6 p. 142 p. 2. Műegyetemi Evezős Club (Nemes, Mottl, Akontz, Becsey, Dávid, Makoldi, Csonka L., Csonka E. v. e., Schwandeler korm.) ezet mértem feladta. Az első díszaz mérter után a Pannonia nevedet hálószal vezet, 900 méterrel a főiskolai csapat csaknem beéri a Pannóniát, ekkor azonban az egyes kétszer egymásután rákot fog, miáltal a Pannonia két hossz elnyer tesz szert, majd mikor a műegyetemiek egyses rosszullet folytán eljáru, a csapat a küzdelmet feladja.

Zágyvatorokai díj (Kéttós párevezős verseny, palánkos hajónak): 1. Sirály Budapesti Evezős Egylet (Fuchs Jenő dr.—Óttó Pál) 7 p. 35 p. 2. Temesvári Csónakozó Egylet (Habermann Oszkár—Sóftó Béla dr.) A Sirály-doubl elejétől végig vezetve, két és fél hajóhosszal győz. Idő: 6 p. 35 p.

Jubileumi emlékverseny-díj. (Négyezős verseny, kormánnyal). 1. Pannonia Evezős Club (Hautzinger, Jecse, Henszelmann, Kirchnopf Egylet (Fuchs Jenő dr., Faubel Gusztáv kormányos). Ellenfél nélkül.

Szövetségi díj. (Junior skiff). 1. Tiszai Evezős Egylet Szolnok (Tóth Tibor 8 p. 07 p. Ellenfél nélkül.

Szolnoki hölgyek díja. 1. Duna Budapesti Evezős Egylet (Wampetics Sándor dr., Sacher dr., Erdélyi, Bánó, Perényi, Pataki, Herczegh Béla v. ev., Szomjas korm.) 5 p. 318 p. 2. Pannonia Evezős Club (Bányay, Jeney, Németh, Firth, Kirchnopf K., Keresztes, Jecse Károly, Bescke Kálmán stroke) 5 p. 33 p. A pályá első felében a Duna fél hosszal vezet, ott a Pannon-csapat gyorsab stroke-ot diktál, 500 méterrel a célt elött azonban még mindig a Duna-nyolcas van az élen. Ott a Pannonnok spurtolni kezdenek, 1700 méternél be is hoznak valamit, azonban a győzelmet már megszerzeni nem képesek.

A Budapesten, 1911 július 9-én tartandó nemzetközi távevezős versenyekre beérkezett névsek:

József kir. herceg díja (nyolcas): 1. Pannonia Evezős Club. 1. Szabeny István, 2. Szebeny Miklós, 3. Németh Ernő, 4. Jeney István, 5. Henszelmann Kálmil, 6. Jecse Kálmán, 7. Hautzinger Sándor, dr. Kirchnopf Ferenc v. e., korm. Koch Károly. Rákospataki díj (négyes): 1. Pannonia Evezős Club. 1. Bányai Béla, 2. Firth Albert, 3. ifj. dr. Szabeny Antal, Szebeny György v. e., korm. Vaskó Kálmán, II. Wiener Ruderclub Pirat. 1. Herz Walter, 2. Arndt Hans, 3. Kurzwil Karl, Gerin Richard v. e., korm. Roever Eduard III. Duna Budapesti Evezős Egylet. 1. Wampetics Imre, 2. Perényi György, 3. Bánó Manó, Herczegh Béla v. e., korm. Szomjas János.

A Duna evezős bajnokság (skiff): 1. Nemzeti Hajós Egylet, Killer Ernő. II. Nemzeti Budapesti Evezős Egylet, dr. Mészáros József. III. Sirály Budapesti Evezős Egylet, dr. Fuchs Jenő.



Támadás a football ellen.

A „Pécsi Közlöny” június 23-iki számában E m b e r János kir. tanfelügyelő cikket írt a footballról, melyben e sportot mélyen elítéli. Nagyjában ezeket írja:

„Nálunk a labdarugásnak legnagyobb a közönsége. Ennek a minden tekintetben csunya és ártalmas sportnak.

Az mondják egy-egy sikeres rugásra, hogy mily szép. Mintha bizony a lovon kívül más tudna szépen rugni. A rugás még a lónál is csak azért szép, mert természetes, mert megfelel az ő természetének, anatómiájának. Az ember rugása feltétlenül csunya. Hasonló a „fejese” is, mielő szépet csak a kos tud produkálni.

A szépség hiánya azonban csak a szépség-hibák ennek a sportnak. A veszedelme a játéka természetében van. Az emberi küzdelem nyereséget, gyakori brutalitását a küzdő felek közt képződött istentalálta enyhíti. Ez az „enyhítő körülmény” a labdarugásnál nem érvényesül. Itt a distanciát a lübdarúdeln közvetlen tárgya a célhoz irányító eszközök a labda képezi. Ezt kell egymástól elragadni és tovább vinni minden poklokban keresztül. Körülbelül egyenlő erejű csapatok közt az u. n. „fair” játéka csak addig folyik, amíg szerével tovább tudják adni, vagy elűzdjék vinni egymástól a labdát. Csak-hogy ez nem mindig sikerül. Erőszakkal kell tovább vinni, adni, vagy elvinni a labdát. Embert fizikum közre embe fizikum ellen. Ha nem is állandóan, de korinkint vad harag két a küzdők szívében, melyely a zsákmányt (labdát) megtartani, vagy elvinni törekszenek. A düh kiül az arcokra. Nem tudja ezt elpalástolni semmiféle „uri” állapot. Nem akarják a küzdők egymást bántani, de ebben a tülekedésben, ebben az exaltált lelki állapotban mégis affajta szelvidebb bika-viadalt produkálnak nem ritkán súlyos, sőt vezetes sebesülések.

Hát ez a sportág nem a testedzés eszköze. Egeszeker néve, akik kockáztatnál vállalják, az lehet bizonyos tekintetben, de az értelmiség többségére még akkor sem lehetne az, ha minden intelligens férfi labdarugó volna, mert az értelmiség szebb a jobbik fele (a nőik) akkor is ki lenne belőle zárva.

A játék vége sem tanulság (mélk) való a figyelemre. A győzők mámorosok a diadal érzéséért. A leggyőzöttek rosszul palástolt megalázottságot, lelki fájdalomt mindenki érezheti.

A közönség sem jár jól. Neki semmi sem jut a játék fizikumot erősítő hatásából. Meghagyja, amit keres: idegenek felkutatását s az utána beálló testi és lelki depressziót.

Ezek után azt várna az olvasó, hogy sport-ág ellen prédikáljunk. Nem tesszük. Minek hány-nánk a falra borsót? Amig a közönségek bika-viadalt kívált, amig ez a szépséget dicsőségek minősít a gőt, addig kárbevezett minden into és figyelmeltettség.

Legfeljebb a tanárok figyelmeztethetnek rá az ifjuságot, hogy a sportok közül részesítsek előnyben az emberhez méltókat.”

Egyszóval megint a régi nóta: panasz a játék durvaságán el. De ha már mérlege vetjük e hibát, legynünk méltányosok és legyünk a másik serpenyőbe a labdarugó sport érdemeit is.

A tanfelügyelő ur is örömmel állapítja meg cikke elején, hogy a testedző sportok újabbban erősen tért hódítanak. De azt bizonyára nem tudja, hogy ez az örvendetes térfoglalás 90 százalékban a footballsport érdeme. Ez a sport az, amely óriási vonzerőt gyakorol a fiatalokra: az aktív sportolók legnagyobb részét a football csatornáján szivták fel egyéb sportágak. És ami fő, a footballnak köszönheti minden sportág azt, hogy a közönsége megnőtt. Mert ez a

játék szemre is szép és élvezetes. Nem áll az, hogy a közönség nem jár jól. Gyönyörködik és egyáltalán hasznosan is tölti az idejét, mert szabadon van. Ha a football nem vonzáná, füstös kávéházban húzná ki az ünnepi delután. Igaz, hogy egy kicsit felzaklatja az idegeit, de jobb, ha a kedvenc csapata mellett ül, mint a kártya-asztalnál.

Csodálatos különben, hogy a tanfelügyelő ur éppen a testedzésnél fel az izgalomtól és a balesetekről. Hát vajjon egy vizsga nem százzor izgalmasabb a footballnál? Egy nehéz leckeórán százzor jobban fel vannak zaklatva az idegek, mint a verseny-pályán. És vajjon a szellemi nevelésnek nincsenek meg a maga balesetei. Hány diák lesz csenevész a sok üléstől, hány teszi lelkét szemét a sok olvasással, nem is szólva azokról, akik a szellemi túlterhelést öszzeroppanva öngyilkos fejeit verhet nyúlak. Azért, mert olykor-olykor baleset addig elő játék közben, azért még nem kell a football ellen kereszes háborút hirdetni már csak azért se, mert a balesetek 50 százalékéért éppen azok a pedagógus urak a felelősek, akik a diákokat eltilítják a footballtól. Nem számolunk a football varázserőjével s azt hiszik, hogy egy tiltó szóval levelethet a kérdést a napirendről. Nem gondolják meg, hogy a diák, ha intézetének csapataiban nem játszhat, nyilvános egyletbe megy, idősebbek ellen harcol és így belekergettik a veszelő több eshetőségébe. Ha a tanár urak felügyeltele mellett egyforma koru ellenfelek közt folyna a játék, felannyi baj se lenne. Bennünket nem lehet meggyőzni arról, hogy a football rossz, de ha egy nyakas pedagógus ezt a gondolatot nem hagyja kiverni a fejéből, annak csak azt mondhatjuk: hogy legyen rossz, de ezerszer rosszabb, ha tilják!

A tanfelügyelő ur cikkéből egyébként kéri a modern élettel nem számoló maradásig. Azt veti szemére a footballnak, hogy sose lesz egyetemes, mert a nők ki vannak belőle zárva. Mintha nem tudná, mekkora különbség van a férfi és a női szervezet között. Ilyen okoskodással mi is elmondhatjuk például, hogy a számtanban nem ér semmit a logaritmus tábla, mert elemi iskolásoknak nem az való, hanem a számoló gép. Ilyen paradoxon az is, hogy ne rugdadjunk és ne tejejlünk, mert az lóhoz és koshoz illik. De hiszen akkor ne fussunk, mert az csak a nyulnak áll jól és ne usszunk, mert az csak a békához méltó. Mi hát akkor az igazi testedzés? A tanfelügyelő ur meg is mondja: legszebb testedző sport a kérti munka. Beatus ille...! Vergilius partversorisei csengenek ki e tétből. És még valami. Rosszul lepezett feltéknység

Mult heti eredmények.

Mérkőző egyletek	Mérkőzés neve	Pálya	Bíró	Ered.
Ferencvárosi Sp C I.—FLISE	Barátságos		Kurucz F.	2 : 1
FSC II.—Haladás II.	"			1 : 0
Terézvárosi TC old boys—Erszébet SC	"			7 : 2
Láng ékszerágy SC—VAC ifj. I.	"		Kain	4 : 2
Ifjusági eredmények.				
Up. Törékvás II.—Józsefv. SC II.	Szövetségi díj		Friedmann	8 : 2
Remény SC I.—Hungária SC I.	Barátságos		Herczeg B.	5 : 0
Hungária SC II.—Remény SC II.	"		Féher L.	1 : 0
Fővárosi LK—Nemzeti TE	"		Szűsz L.	9 : 0
FLK—Atilla I.	"			5 : 1
Kitartás SK—Erszébet SpIK	"		Dr. Nagy L.	7 : 0
Úpesti Törékvás II.—Ifjusági TE	"		Krausz	8 : 2
TTC ifj.—ETC ifj.	"			5 : 0

a testedző sportok iránt, melyek bár behatoltak az iskola falai közé. Behatoltak már, de az illetékesek még nem vették észre s arról a professzor urak a konferenciákon mindig tanakodnak, hogy megengedjék-e a labdarúgást, az alatt ki a réten 10 év óta már a IV. a) osztály ekscikerdőt mérkőztet vív a IV. b) ellen.

Vidéki mérkőzések.

Sátoraljaihejly.

Sátoraljaihejlyi AC—MAFC (Bpest) 6:1. Bíró Kondor L.

Győr.

Egyetértés SC—Sturm (Bécs) 2:2 (2:1). Bíró Kerekes.

Szeged.

Szegedi AC—Aradi AC 2:0 (1:0). Bíró Puskás. Oriási érdeklődés mellett folyt le a két csapat vasárnapi találkozása, mely reváns jelleggel bírt, mert a legutóbbi találkozásnál 13:0-ra vezetődött Arad javára. Szeged az egész mérkőzés alatt döntően folyó és így hogy nem többre kapott ki Arad, az csak a szegediek centesztárijának a hibáján, aki három tiszta lövést közvetlen a kapu előtt a kapu mellé heveztet. A mérkőzés mindvégig élvezetes, fair volt, amiben nagy részét volt a vezető bírónak.

Pécs.

Pécsi AC—III. ker. TVE comb. 8:1 (4:0). Bíró Sipos.

Debrecen.

Keckeméti AC—Debreceni SE 3:1 (1:0).

Pozsony.

Pozsonyi TE—III. ker. IVE 2:1. Bíró Nimszecz.

Kaposvár.

FTC 1.—Kaposvári AC 13:1 (6:1). Oriási közönség Gyönyörű játék. FTC két tartalékai játszott.

Kolozsvár.

Kolozsvári Vasutasok—Kolozsvári AC (barátsgóság) 3:1 (0:0).

Zsolna.

Fényes győzelemmel fejezte be a Zsolnájrai Tanítóképző ismét szezonját, mikor a Zsolnai Torna Clubot 6:0-ra verte.

Kassai AC—Eperjesi TE 8:1. Féliód 5:0. Bíró dr. Urbán (KAC). Barátsgós mérkőzés Eperjesre rándult a kassai csapat, hol győzelmet ismét egygel szaporította. Az I. Féliódnap ellen játszott, a kassaiak mégis nagy fölényvel 5 szeptem kidőltözött gólt lőttek ellenük haláljára. A II. Féliódnap — mikor is az eperjesiek egy idegen játékos állítottak be centesztáriját — már a 4-ik percben gólt érnek el és vagy 25 percig fölényben vannak, erővesz játékokkal többször veszélyeztetik a kassai kaput, de több eredményt elérni nem tudnak. Kassza védelme talpon van, csatársora azonban — mintha megengedték volna az öt góllal — lanyhán játszik, de vegre mégis a nagy fölény ismét kidoborodik és a hátralevő időt ellenük terdelben töltik el, még 3 gól lönek. A mérkőzésről nincs több mondani való, de feltétlenül eltilendő az Eperjesi TVE mint vendéglátó, mikor is a kassaiakat (46-an voltak) az állomáson nem fogadták a kassai csapatok a nagy meleg dacára még citrom-, de egyéb hűtővel sem kínálták vendégeiket, az I. Féliódnap a tribünön ülő csapatkapitánya, körülvevő egy marék gyerekekkel, nevelésgés közbizósákkal utantáta a kassaiak közönségét, a mérkőzés végén a kassaiak hípp, hípp, hurrah!-ban viszonozták és vigyá a kassai csapatkapitány utatöltéséget, vagyis 12 kor, szóval hípp-kentő koronát nem terítették meg. És ezt mind azért, mert Kassa és Eperjes számos év óta sportbarátságban van? Vagy mert Kassa 8:1-re győzött? — Julius 29-én a Sátoraljaihejlyi AC

mérkőzik Kassán, július 2-án pedig a TTC-nak ad revánst a Kassai AC Kassán. Mindkét mérkőzés iránt rendkívül nagy az érdeklődés.

Külföldi eredmények.

WAC—Viktória 4:1 (1:0).

Amateur—WSC 3:2 (0:0).

WAFC—Kricketter 8:0 (1:0).

Bécs.



Vidéki uszósportviszonyok.

III. Bajn.

Olvasva a Nemzeti Sport felszólítását, sietek némi felvilágosítást nyújtani az uszósport híveinek a bajai uszósportokról. Közvetlen a város alatt van a Dunánál Sugóvica névű ága, melynek folyása alul észrevethető itt, illetve a komoly tréningre alkalmasnak 32 m hosszú, de igen keskeny uszójában végzik a Bajai SpÉ uszói az évnék 3—4 nyári hónapjában tréningjeiket. A bajai uszósport tulajdonképpen a BSÉ megalkotásával született meg 1908-ban s alapítója Wiesel Ernő, a MAFC ismert uszója, ki egy ízben Fabinyt egy 70 m-es mellúszásban megverte 56% mp. alatt. Azóta a klub minden hétköznapi rendezvényt, Rendezett már 2 hazi és 2 klubközi versenyt a Zombori SE-tel, melyekben a két egylet versenyzői érdekes küzdelmeket vívtak egymással. Sajnos, az egylet anyagi viszonyai nem a legfenyegettebbek s fenntartása a legnagyobb nehézséggel jár, nincs elegendő anyagi erő, hogy állandó szabadtéri uszót tudna fenntartani, pedig kevés áldozattal ideális pályát lehetne létesíteni, akár 50, akár 100 yard hosszúságú. Az emberanyag különben meglehetősen, mert pl. egy Klubber nevű 15 éves uszó (a BTC versenyein II. lett a 66% m-es kezdők versenyein) ismétlen ten sprinttel 32 m-t 20 mp. alatt, egy másik 16 éves uszó pedig a tavalyi klubközi versenyen a 100 yardos pályán 1 perc 21 mp. alatt nyerte meg. Nagy baj, hogy hiányzik a vezető ember, mert Wiesel állandóan külföldön van és csak alkalmankor jön haza. Hiányzik természetesen a teli uszó is. Nagyon cselezeműk tartalmán, ha valamelyik nagyobb uszóegyütlenik propaganda versenyt rendezne itt. Az elsősorndi erők részvevete bizományra növelné az uszár iránti érdeklődést. Az idein különben több hazi versenye rendezése van tervebe vé. Az uszással kapcsolatban az általános sportviszonyokról is szöveg pár szót. Az atletika, melynek népszerűsítésén e sorok írója igen sokat fáradozott, kezdésben meglehetősen sok művelődés akadt felkészből azonban a legjobb erőket elvesztették magam pedig a nézet atletikára tértem át, úgy hogy most atletikát írok híreim. Talán a pályakeresés sikeres megoldása esetén úgy akadnának e szép sportágak művelői, azonban pályaszervezés — sajnos — nagyon kevés a kálitás, a jelenlegi pedig tréningre teljesen alkalmatlan. Meglehetősen megzavarodásnak bizonyult a bírálóknak e ennek rendszeres üzése szintén meg van rehezítve s ez az oka, hogy a klub tagjai nyilvánvs versenyen nem szerepelnek. A vívást csak rendszeresenül űzik. Ez a rövid vázlat a bajai sportéletnek, mely bizony még csak a kezdet kezdetén áll, de talán már jövőben javulásról számolhatunk be.

A MTK székesfehérvári versenye.

(VI. 25.) Jóval kisebb közönség gyűlt egybe, számban ráadtak le és pár szép küzdelmet vívtak. Toldi a 200 m. mellúszásban, Munk a 100 m. gyorsúszásban, Apor az oldalúszásban ért el jó időt, melyek azonban a pálya rövidsége miatt nem reálisak. Részletes eredmények: Junior gyorsúszás, 60 m.: 1. Németh József MTK, 0:41,6. 2. Vogl Antal TTC. 3. Zirner Armand MTK.

200 m. mellúszás: 1. Toldi Odón MTK 2:52,2. 2. Demján Oszkár BTC. 3. méterrel biztosan nyerve.

100 m. gyorsúszás: 1. Munk József MTK, 1:05,4. 2. Erdős Gyula BAK. 3. Rimánóczy Jenő MAFC. Erdős második helye meglepetés.

100 m. hátúszás, bajnokok köztára: 1. Wenk János FTC. 1:20. 2. Janda Miklós MTK. 3. Wenk István MAC. Pois nyerte az első előfutamot Munk ellen, a másodikban Janda győzött Abonyi ellen.

400 m. úszás: 1. Koltay János BAK, 5:58. 2. Burgmayer Ferenc MTK.

Plunging hendikep: 1. Róth Máté MTK. 2. Zirner Armand MTK. 3. Labort MTK.

Helyőrségi verseny, 40 m.: 1. Vaszarics Tusi TTC. 2. Váradi Terus.

4:100 m. sprintfata: 1. MAFC (Benedek, Zsoldos, Rimánóczy, Szentgróthy, MTK) feladta.

Tányérkeres: (11 tányér). 1. Rajghaj László MAC, 7 tányér, 0:26. 2. Demján Oszkár BTC, 7 tányér, 0:39.

Dzsu: 1. Rajghaj László MAC. 2. Klauschek Mezős MTK.

3:100 m. vegyes-fata: 1. MAFC (Elek, Wendelin, Szentgróthy), 3:47. 2. FTC. Felütéssel kellett, hogy Wenk ellen verte Eleket. Abonyi nem hozott s már Adám határozatlanul indult.

Oldalúszás, 100 m.: Apór Loránt FTC. 1:15,4. 2. Klement Dersző TTC. 3. Szabados Gy. MTK. Vízpoló: MTK—BAK, 3:1.

A Balaton versenye.

(VI. 29.) Majdnem semmi publikum. Sajnos, ezt már stereotip kifejezés az uszóverseny referétabán. Pedig volt néhány szép futam. Las-Torrest a 200 m-es vízúszásban az utolsó hosszúg erősen szorította Munk. Minthogy Munk a versenyt feladta s Las-Torres az utolsó 40 m-en lészett fel, joggal feltehető, hogy 2:32-nek megfelelő időben volt. A bajnokságot a reaktívtól Hajdos uer-e. A Balaton-serlegben a MAC és a MAFC egyenlő pontszámmal osztott. Felütéssel kellett Wenk mesze állású. Tiszta időre a 100-as mellhendikepben 1:20 volt. Sajnos, ezt a fennemlási időt egyedül Pogány mérte.

Részletes eredmények:

100 m. gyorsúszás: 1. Rimánóczy Jenő MAFC

1:10,4. 2. Koltay János BAK.

4:60% m. spurtfata: 1. MAFC 3:28,4. egyedül.

Gyermekekverseny, 33% m.: 1. Novák István BUE 0:22,6. 2. Török Tibor BUE. 3. Gabos István NSC.

4:33% m. junior-vegyes staféta: 1. MAC 1:42,8 (Reisenleitner B., Morvay Sz., Szigeti, Tóth). 2. MAFC (Unger, Zsoldos, Benedek, Ebner).

60% m. junior: 1. Keresztes J. MAFC 0:48.

2. Sigmund BAK. Salgó BAK.

Műgárs: 1. Rajghaj László MAC, egyedül.

VII. 200 m. úszás, vízúszás: 1. Las-Torres Béla 2:36,2.

VIII. 100 m. mellúszás, hendikep. 1. Wenk János FTC (H) 1:39. 2. Fodor Gyula BAK (6).

3. Mattersdorfer Ernő TTC (0).

IX. 66% m. hendikep. 1. Novák Jenő BUE (4) 0:50. 2. Rédy József TTC (0). 3. Gerfőcsey István NSC (2).

Footballjátékosok figyelmébe!

Sportíreteknek a legelsőbb bevásárlási forrás. Raktármarra érkezett újdonság minden vásárlási kényser nélkül megtekinthető. Angol football-labdák, továbbá teljes csapat-felszerelések olcsó árban. Téli sportcikk, turista, tennis, és atletikai cikkek raktárba. — Figyelmes kiszolgálás. Árjegyzék bérmentesen.

Sportíreteknek a legelsőbb bevásárlási forrás. Raktármarra érkezett újdonság minden vásárlási kényser nélkül megtekinthető. Angol football-labdák, továbbá teljes csapat-felszerelések olcsó árban. Téli sportcikk, turista, tennis, és atletikai cikkek raktárba. — Figyelmes kiszolgálás. Árjegyzék bérmentesen.

Sportíreteknek a legelsőbb bevásárlási forrás. Raktármarra érkezett újdonság minden vásárlási kényser nélkül megtekinthető. Angol football-labdák, továbbá teljes csapat-felszerelések olcsó árban. Téli sportcikk, turista, tennis, és atletikai cikkek raktárba. — Figyelmes kiszolgálás. Árjegyzék bérmentesen.

Sportíreteknek a legelsőbb bevásárlási forrás. Raktármarra érkezett újdonság minden vásárlási kényser nélkül megtekinthető. Angol football-labdák, továbbá teljes csapat-felszerelések olcsó árban. Téli sportcikk, turista, tennis, és atletikai cikkek raktárba. — Figyelmes kiszolgálás. Árjegyzék bérmentesen.

Sportíreteknek a legelsőbb bevásárlási forrás. Raktármarra érkezett újdonság minden vásárlási kényser nélkül megtekinthető. Angol football-labdák, továbbá teljes csapat-felszerelések olcsó árban. Téli sportcikk, turista, tennis, és atletikai cikkek raktárba. — Figyelmes kiszolgálás. Árjegyzék bérmentesen.

Sportíreteknek a legelsőbb bevásárlási forrás. Raktármarra érkezett újdonság minden vásárlási kényser nélkül megtekinthető. Angol football-labdák, továbbá teljes csapat-felszerelések olcsó árban. Téli sportcikk, turista, tennis, és atletikai cikkek raktárba. — Figyelmes kiszolgálás. Árjegyzék bérmentesen.

X. Magyarország I angol mfdes bajnoksága.
1. Hajós Henrik (33FC) 25. 35. Roller felada.
XI. 400 m. uszár. 1. Las-Torres Béla MAC
5:44.8. Egyedül uszva pompás idő. Koltai
ugyanis cseppet sem járult hozzá a tempo
közéhez.

XII. 100 m. háthendikep. 1. Wendelin István
MAFC (14) 1:49. 2. Pásztor Antal BAK (1).
3. Siegmund Egon BUE (9).
A Balaton szereplője főként pontversenyben
a MAC és a MAFC egyformán 1900 pontot ért el
s így a díjat az élen együtt védik.

HIREK.

Győzelmei aránya: MAC: 20 (1). MAFC:
16 (5). MTK: 13. FTC: 9. BAK: 7. OTE: 3.
NSC és BUE: 2. TTC, BTC és 33FC: 1.

A MAFC Hamburgban. Vasárnap a MAFC öt
embere: Donath, Rimanóczy, Petery, Szentrőgry
és Belezay Hamburgban startoltak. A négyezer
50 méteres sprintstílusban a Hellas és a belga
Cercla de Natation lesz az ellenfelek. Belezay
beszáll Hamburg bajnokságába.

A sífői verseny bő névessékek látták el
az egyetlen s így érv közülmekre van kitűlés
különösen a stafétaszakokban.

Anglia 100 yardos bajnoksága. Junius 16-án
utazott Leicestersben a 100 y. angol bajnokság
Részletes eredmények: 1. előfutám: 1. Radmilovic
1:02.6 (Weston super Mare). 2. Hatfield
(Middleborough). 3. Deprez (Brüssel SC). 4. Carile
(Nottingham).

II. előfutám: 1. Hardwick (Sydney) 1:13.2.
2. Derbyshire (Amateur SC).

Döntőben: 1. Hardwick 0:58.6. 2. Derbyshire
0:59.8. Radmilovic 1:00.4. Hatfield.

A 100 yardos bajnokságot 1891 óta rendezik.
A legjobb időt 1907-ben érte el Daniels (0:55.4
világrekord). 1905-ben Halmay nyerte a bajnok-
ságot 0:59. alatt. Ez volt az első egy percen
belüli bajnoki eredmény. Tavaly Beaupairepár
győzött 0:59.8 alatt. Derbyshire, aki élen második
lett, ország úszóját nyert már a 100 yardos
angol bajnokságot és pedig 1898—1901-ig
négyezer és 1903—1904-ig kétszer.

A mátyásföldi kirás. I. Főverseny, 50 méter.
II. Főverseny, 200 m. III. Mellhendikep, 80 m.
IV. Háthendikep, 60 m. V. 4-szer 40 m. vegyes-
staféta hendikep. VI. 3-szor 40 m. sprintstábla.
VII. 40 m. kezdők versenyek. VIII. Mátyásföldiek
verseny, 60 és 80 m. hendikep. X. 200 m.
hendikep. Nevezési zárlat jul. 15.



A Magyar Athletikai Szövetség.

A Magyar Athletikai Szövetség tanácsa
1911 június 21-én Klushty Jenő dr. elnöklete
alatt tartott ülésén a következő határozatokot
hozta:

1. A tagok sorába felvételnek a Kolozsvári
EAC, a KAÖE Sport Csoportja, a Szatmárnémeti-
TVE, az Újvidéki AC, a Józsefvárosi AC.

2. Az atletikai szakosztály életrehozására
országos rekordot elismertetés és illetékes-
ként a következők eredmények:

a) 1500 méteres síkfutás 4 p. 23¹/₂ mp. Antal
János, MAC.

b) Diszkoszvetés 41'88 méter. Luntzer György,
PTE.

3. A szakosztályokat az 1911. évre a tanács
következőképpen alakította meg:

Athletikai-szakosztály: Elnök: Stankovics Szilárd,
előadó: Szeremlembényi Jenő dr. Tagok: Bodor
Ódon, Csávósy László, Herzog Ede, Jánrt
Gyula, Kardos Márk, Lázár József, Lindner Ernő,
Malaky Mihály, Mártonffy Miklós dr., Nemes
Dezso dr., Ostróvszky József, Sáfáry Ferenc,
Speidl Zoltán dr. és Tömpe Benő.

Birkózó- és súlyemelő-szakosztály: Elnök: Tatics
Péter dr., előadó: Csányi István, Tagok: Alt János,
Bincz Ede, Fiedler Már, Gerháld János, Grün-
hut Flúpió, Hollósy István, Kohálmí József, Orosz
Miklós, Pogány Andor, Radvány Jenő, Szieberth
Emil, Varga Béla (BEAC) és Vörös György.

Vívó-szakosztály: Elnök: Nagy Béla dr., előadó
Földváry György dr. Tagok: Benedek Géza,
Benyovits Lajos, Bertý László, Csernovics Agost,
Gerde Oszkár dr., Hajdu Marcell dr., Hoff-

mann Géza, Jelinek Manó dr., Mészáros Ervin,
Nagy István dr., Szervíz Gyula, Sósár Gyula,
Steger György dr., Tóth Péter dr., Werkner Lajos
és Zulawszky Béla.

4. A tanács az atletikai szakosztály pártoló
előterjesztése alapján az ált. vers. szab. 9. §-ára
hivatkozással újra amattörvény minősíti Kiss Imre
okl. tornatanót, volt rudgörgő-bajnokot, mert be-
tegye a jogot, hogy két évvel meghaladó idő óta telje-
sen felhagyott tornatanói működésével és azóta
más életápolást működtet.

5. A tanács az atletikai szakosztály előter-
jesztése alapján kimondja, hogy a Szévi Athletikai
Szövetség kezdeményezésére 1912-ben Stock-
holmban alakított Nemzetközi Athletikai Szö-
vetség eszméjét melegen pártolja és annak meg-
alakítását annakidején részveszt.

6. A Nyiregházi Torna és Vívó Egyesület
kérelmére a felső-magyarországi kerületnek 300
korona segélyt megszavaz.

7. A hivatalos lap kiadásában megjelent „Boxo-
lás” és „Athletika” című szakkönyvek kelte-
dányszámában való beszerzésére a tanács 100
koronát megszavaz.

8. A tanács tudomásul veszi, hogy a MASZ
néhai elnökeinek emlékére alapított és a mezei
futó-bajnokságra kitűzőt gróf Széchenyi Imre-
vándorjára elkészült és az év első győztesnek,
a BEAC csapatának, a bajnoki versenyen átado-
tató. Elhatározza a tanács a vándorjait alapító-
lelteknek megszerkesztését és a vándorjait
alapítására a Széchenyi-csoport országot.

9. A tanács örömmel veszi tudomásul az atletikai
bajnoki viadal kiváló eredményét. Köszö-
nét fejezi ki a FTC-nak a pálya díjtanul átengedését
és az atletikai szakosztálynak és annak elnökének,
Stankovics Szilárdnak, a kitűnő
tevékenységért.

10. Elhatározza a tanács, hogy a szövetségi
hivatalos helyiségbe a hivatalos lappal közösen
tábrészülő állomást vezettet be.

11. A Gerentér László dr. által, a MASZ meg-
bizásából írt atletikai szakkönyv megjelenését a
tanács tudomásul veszi és elvben elhatározza,
hogy a kard- és törvívás könyvét is megírta.

**A MASZ atletikai szakosztálya felolgyaltog
a következő versenyzőket igazolta:**

A Munkás TE részére: 762. Harsányi István,
764. Keil Béla, 765. Fodor Tibor.

KAÖE részére: 763. Fodor Sámu, 766. Klein
Adolf, 767. Wallisch István, 771. Klein Árpád,
772. Lenárd József, 773. Sándor Géza, 774. Silber
Dezso.

A Bp. III. ker. T és VE részére: 768. Federit
Herman, 769. Hönich Henrik, 770. Nagygyéhy
Mátyas.

A Budapesti Torna Club részére: 775. Bayer
Henk 776. Körtész Géza 777. Rauchmaul Emil.

A MAC részére: 779. Felde István, 780. Hárs
Tibor István, 781. Horvátovics László, 782. sze-
pesszi Lángh Jenő, 783. Szegedy Géza, 784. Perzel
Aladár.

A FTC részére: 785. dr. Borbás Gáspár, 814.
Weinber János, 816. Kövesdy László, 819. Janisch
Lajos.

A BPTTSE részére: 786. Prokisch Gusztáv,
787. Weiss Ferenc, 815. Schrott Sándor.

Az Aradi TC részére: 788. Hoch Jenő, 789.
Pálly István, 790. Panigay Lajos.

Az OTE részére: 791. Bloch Lőrinc, 792.
Böcker István, 793. Dobos Endre, 794. Lencz
Oszkár.

Az Újvidéki AC részére: 795. Belohorszky
Géza, 796. Hedvicsék Béla, 797. Martonos Sándor,
798. Olthán Mihály, 799. Sipos János, 800.
Stankov László.

A BEAC részére: 801. Cseanotka Károly, 802.
Gortvay Tibor, 803. Jánosovics József, 804.
Klusch Károly, 805. Kraus Frigyes, 806. Széll
Bálint, 807. Szmerkovossy Tibor, 808. Weissaus
Dezso, 809. Weisz István.

A Szegedi AC részére: 778. Frankl Mihály,
810. Gresser György, 811. Müller István, 812.
Szűcs József, 813. Vajda Andor.

A Pannónia TVE részére: 817. Reszek Aladár,
818. Reszek Tibor.

Stankovics Szilárd s. k.
szakosztályi elnök.

Magyar Úszó Szövetség.

Igazoltaknak a következő versenyzők:

Balaton UE részére: 178—190. Török Tibor,
Nagy Jenő, Nagy László, Granischadter Jenő,

Tucentaller Aurél, Schneller Lajos, Ficker Rezső,
Nórk Jenő, Novák István, Adorján Géza, Somogyi
Adrián, Siegmund Egon.

NSC részére: 191—197. Teichner Miksa, Hol-
länder Arnold, Gegus Gusztáv, Hanke Károly,
Hoffmann Ódon, Hellinger Ferenc, Zuna Kálmán.
33FC részére: 198, Hajós Henrik.

MAC részére: 199—200. Schuller István, Schu-
ler Gusztáv.

BTK részére: 201—210. Hér Miklós, Szőke
Béla, Brunker Károly, Putz Antal, Salgó Sándor,
Simon Sándor, Nagy Ernő, Nagy Aladár, Leim-
dörfer Pál, Vecsey Imre.

FTC részére: 211—214. Speiszegey Ernő,
Héger Jenő, Pölz Jenő, Schleichardt Ferenc.
MTK részére: 215—218. Mérei Gyula, Kemény,
Herskovics Andor, Straus Ernő, Gábor József.

TTC részére: 119—221. Matteredorfer Ernő,
Weingrubner Sándor, Fenyves Sándor.

MAC részére: 222—226. Eperjessy Béla,
Gyenes Gábor, Hónig Lajos, Janics Gyula, Jendrask
Aladár.

iff. Tamedly Mihály, főtitkár.

Magyar Labdarúgó Szövetség.

Kivonat az intéző-bizottság 1911. évi június

hó 26-án tartott ülésének jegyzőkönyvéből.

Szent Imre Collegiumok Football Clubját, Er-
zsebtellai Munkás Testzőkórt, Pallas Torna
Clubot a bizottság a tanácsnak felvetelre ajánlja.
Felvetelre jelentkező Zugló Sport Clubnak a
33. bemutatott mérkőzés lejártságára engedélyt.

Molnar Péter (BTC) játékos felülvizsgáztatik,
miután a bizottság előt kihalgatásra meg nem
jelent.

Kivonat a jegyzői bizottság 1911. évi június

hó 27-én tartott ülésének jegyzőkönyvéből.

A Megerji SC—Erzsebtellai TC június hó
5-i mérkőzéséből kifolyólag a bizottság Dobias
Ferenc és Gaál János ETE játékosok játékogát
a bírval szemben tanusított sértő s renifens
feltevéséért miatt 1911 szeptember hó 15-ig fel-
függenlő.

Igazolási ügyek. 1910 december 15-ig lett s
azóta érvényben tartott átigazolási kérelem alap-
ján 1911 június 15-ől számítóan joghatálytaln
a következő átigazolások érvényesültek:

33 FC részére: Vanicsek József UTE Vanicsek
János UTE. — MTK részére: Pollák Antal VAC,
Weisz Antal és Patrovits Károly TTC, Szűsz
Félix 33 FC, Nyul Géza KAÖE. — FTC részére:
Borsz Győző FIAK, Spánits Antal, iff. Susajgy
György, Szmóting Miklós, Benedek Aladár, mind
a negyven MAF-éből, Sorger Miksa és Bakos
Béla Gutenberg TC. — KAÖE részére: Weisz
Aladár TTC. — NSC részére: Székely Aladár
MAFC. — MAC részére: Sárközy Sándor BTC,
Kehring Béla 33 FC. — Testvérség SE részére:
Froncz Antal MTK, Petz Béla UTE. — TTC
részére: Glancz Miklós Litogor. LE. — Megerji
SC részére: Coroba Antal Litogor. LE, Bucesek
Pál UTE. — ESC részére: Fenyessy Ferenc
BTK, Bóli Miklós NSC. — FLISE részére: Baki
Endre FSC. — BTC részére: Vámos Géza ILSZ.
— UTE részére: Kollár Géza Litogor. LE. —
BEAC részére: Gloetzer József MAFC. — BAK
részére: Kollár Géza Litogor. LE. — Litogor
VAC részére: Geiringer Lajos MAFC. —

Kispisti AC részére: Schiller Gyula MÁV. gép-
gyári SK, Jurcsó Gusztáv FTC. — Postakap,
TSE részére: Kelemen Gyula és Kónya Ferenc
ILSZ, Schmidig Ignác III. k. TVE, Buócz Gyula
MTK, Farago Béla és Vajda Ferenc NSC, iff.
Nagy Mihály BTC, Kovács Géza FTC. — To-
rések részére: Kiss József Litogor. LE. —

VAC részére: Kiss József Litogor. LE, Markovich
Elemér VAC, Normann Marcell ESC, Makovi
József Litogor LE, Szalmássy Emil ÚRAK, Be-
senyi Mihály TTC, Ober Henk JAC, Gyalui
István VAC. — JAC részére: Hauer Rudolf TTC.

Függenlő tartások: Testvérség SE részére:
Kovács Lajos UTE, Müller Gusztáv és
Schwarcz Sándor Megerji SC. — Postakap-
részére: Frank Gyula ÚRAK, mert nem bizonyít-
ották, hogy azon intézménynek, melynek kebelé-
ben új egyesületük működik, már legalább egy
éve alkalmazásban vannak. — MAC részére:
Bodnar Sándor NSC, intéző-bizottsági határozat
folytan.

Észrevételek felolgyaltok 3 napon belül a titkársá-
gnál terjesztendőek elő.

MARTON ALAJOS

cs. és kir. udvari szállító
Budapest, IV. Vácz-utca 10.

Bördisműaruk, utazási cikkek, ezüst áruk, honi és külföldi iparművészeti cikkek raktára. Nagy választék mindennemű sportversenyekre alkalmas tiszteletdíjakban.

Sportgyűjtemények 1. tagjainak engedélyes árak!

Kisérelje meg!

és meggyőződik arról, hogy a törv. vd.

„REKORD” AUTÓ-OLAJ

felülmúlhatatlan és a legjobb.

Autó-, aero- és motoranyagok, valamint az összes autoalkatrészek gyári lerakata. Megrendeléseket helyben és vidékre azonnal és pontosan eszközik.

Róka és Társa Budapest,
VI., Liszt Ferenc-tér 18. — Telefon 132-86.

TÖRLEY PEZSGŐ



Kérje minden kávéházban
a Nemzeti Sportot!

FIAT

az
IDEALIS

A

UTOMOBIL

T

OURAKRA

FIAT-MŰVEK RÉSZVÉNY TÁRS.
MAGYARORSZÁGI FIÓKJA

Budapest,

V., Szabadság-tér 17. (Törsdepalota).

TELEFON 127-85.

Legizlésesebb uri divat-cikkek

beszerzésére áruházunk férfi divatosztályát ajánljuk. Legjobb minőségű és kitűnő szabású férfi-fehérneműk, gallér és kézelők, nyakkendő, kalap, bot, esernyők, nadrág- és harisnyatartók, férfi pipere-árúk turisták és sportingek és övek. Swaeter, harisnyák és lábtűk. Vadász mellények, sapkák, hó és sárccipők nagy választékban.

KUNZ JÓZSEF ÉS TÁRSA

Budapest, IV.

Bécsi-utca és Deák Ferenc-utca sark.

Kwizda Fluid, Turista Fluid.

Régóta becsült aromatikus bedörzsölés az izmok és inak erősítésére, Köszvény, reuma, ischias oldalzsuras stb., ellen kitűnő szer. Turisták, lovasok, vadászok és kerékpárosok sikerrel használják erősítő és felüdítőre nagyobb turák előtt és után.

Egész üveg ára 2.— K. Fél üveg ára 1.20 K.



KWIZDA FERENC JÁNOS

cs. és kir., román kir. és bolgár kir. udvari
gyógyszertári szállító

•• KORNEUBURG, (Bécs mellett), ••

Főraktár Magyarország részére:

Török József gyógyszertára
BUDAPEST, Király-u. 12. és Andrássy-ut 28.

Telefon 176-41.

AUTOMOBIL-

Teher- és
Luxus-
automobilok.

WESTINGHOUSE

Garage javító-műhely

Budapest, IX. ker., Páva-utca 10-12.

Automobil alkatrészek.
NAGY RAKTÁR PNEUMATIKOKBÓL.

Telefon 141-03.

GYÁR ARADON

Teher- és
Luxus-
automobilok.

REPÜLŐGÉP

kísérletezéshez egyik főkéllék a matematikai pontossággal készült légcsavar. Ilyen légesavarak kaphatók többféle nagyságban egyedül

Weszely István sportujdonszágok üzletében **Budapest, IV. Váci utca 9. szám.**

Repülőgépmoell alkatrészek. Kisebb és nagyobb kész repülőgép modellek: LATHAM. GRADE. DEMOISELLE. BLERIOT.

FARMAN. — Skating-Ring kerekcsorcsolyák.



OLBRICH-féle utazási cikkek elsőrendűek!

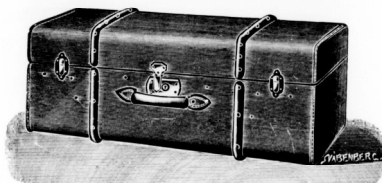

Budapest. VI. Teréz-körút 6. szám. Telefon.

Köhögés
ellen leg-
jobb = a

CONTRATUSSIN
BAYER

PASZTILLA ALAKBAN IS KAPHATÓ!

A legétszerűbb arc **Park Club Crème**
és kezkenős a

Vörös kereszt gyógyszerár, Budapest, Andrassy-út 84.

MAGYAR ÉS ANGOL FOOTBALL



A legjobb minőségű gyakorlati és verseny-labdák, szabályszerű nagyságokban, erős marhabőrből készítve és a legfinomabb angol vörösgummi hólgyalag felszerelve

Gyakorlati labdák:

Kíncsem K 4.— 5.— 6.— 7.—
Villám „ 5.— 6.50 7.50 9.—

Versey labdák csak 5 nagyságban: Turul 10.—, Versey 11.—, Rambler 13.—, Hunnia 15.—, The Spartan 13.50, Grand Nationale 14.—, Royal Eugén 15.—, Climax 15.—, Superb. 18.—, K-Football-cipő erős marhabőrből párja 10.—, 12.— és 16.— kor.

Köztül Football-index szines csúkkal, egytel szineskötű, minőség szerinti darabja . . . 3.90 4.90 és 5.— koroná. szinesít. párja . . . 2.90 és 3.— koroná.

Football-haringszár egytel szines szinesít. párja . . . 2.90 és 3.— koroná.

Nagy választék az összes football-kellékekben Lawn-Tennis, Golf és Hockey játékokban, vívóeszközök, atletikai és tornaszerek, turista felszerelések, valamint telis nyári sportruházatok, korcsolyák is és színek. Kerekcsorcsolya párja 4.— 5.— 9.— 10.— 20.— és 25.00 koroná. — Fegyverek, töltények, vadászati és halászati felszerelések legnagyobb raktára. — A kárhódi töltényeknek egyedül magyarországi árusító helye.

Zubek Bertalan és társa

sportcikkek és fegyverek áruháza

Budapest, IV. Múzeum-körút 29. szám.

40 éves fennállás!



Kérje minden kávéházban
a Nemzeti Sportot.

NEMZETI SPORT KÖNYVTÁRA

(Magyar Spalding) eddig megjelent füzetei:

1. Szánkózás. Ára 1.— K
2. Úszás. „ 1.— „
3. Football. (1910) „ 1.— „
4. Boxolás. „ 1.40 „
5. Athletika. (1911) „ 1.50 „

Kapható a Nemzeti Sport kiadóhivatalában és Magyarországi összes könyvkereskedésében.

Legközelebb megjelenő füzetek:
Vívás, Evezés, Birkózás stb.

Automobil specialitások!

Legjobb jelzőkészülék

AutoVOX a városban

Cleroszirén az országúton

O. S. kilométer- és sebességmérő.

Bárdi Garage

Budapest, Mozsár-utca 9.

A VALÓDI POGNON GYERTYA MINDEN
MÁGNESHEZ JÓ 



NEMZETI SPORT ÉS AZ AUTOMOBIL = AVIATIKA



Értekes start



BOSCH-

Duplagyújtás
Kétszikra-gyújtás
Gyújtás automatikus szabályozóval



ugyszintén minden más típusú magasfeszültségű, alacsonyfeszültségű és mágnesgyertyagyújtások minden fajta motorok részére.

DÉNES és FRIEDMANN BÉCS, XVIII 1. Mitterberggasse 11.

Uj Bosch-gyújtógyertya.

Külön berendezett műhely mindenfajta gyújtó javítására.

Magyarországi vezérképviselet és lerakat: FRIEDMANN ÖDÖN, BUDAPEST, VI., Liszt Ferenc-tér 2. TELEFON 89—86.



Ez az elsőrangú francia gyártmány a budapesti piac összes cégeinél kapható.

Stock:

HEGYI SAMU, BUDAPEST, Liszt Ferenc-tér 3.

Főraktár:

Dester. Gaulois Pneumatik Ges. m. b. H. Wien IX 9.



➤ JÓ ÉS PONTOS MUNKA!

Delaunay-Belleville Autogarage, Waszky és Zachár

Megbízható javítóműhely!



a Delaunay-Belleville autogyár



magyarországi vezérképviselete

➤ MODERN GARAGE! ➤

BUDAPEST, VI., NAGY JÁNOS-UTCA 5.

Telefon 101—56.

A tenniss idény kezdetével

Kertész Tódor cég

lawn-tennis rakettek javítására és újonnan hurozására szerződtette a világhírű Slazenger cég egyik elsőrangú szakmunkását, ki mindennemű

raketjavítást és hurozást kivóan, szakszerűen és gyorsan, szükséghez képest azonnal végez külön raketjavító műhelyben. —
Lawn-tennis és sportfűjegyek ingyen. Kertész Tódor sportüzlete, Budapest, IV. Kristóf-tér.

Központi
iroda:

VII., Ilka-u. 31.

Telefon: 98-66.

BENZ

Allandó automobil és
motorkiállítás:

V. Lipót-körút 22.

Telefon: 29-24.

magyar automobil- és mótorgyár r.t. Budapest.

Gyártelepek: VII. Ilka-utca 31., VI., Üteg-utca 19. Telefon. 98—66.

Automobilosztályunk szállít:

luxus-, tura- és városi auto-
mobilokat, omnibuszokat,
szállító-kocsikat és tüzi fec-
kendőket.

Motorosztályunk szállít: Nyersolajmótorokat, (Diesel-
rendszer), hajódiselmótoro-
kat, gázmótorokat, benzin- és benzolmótorokat, szívó-
gázmótor-telepeket (anthracit, koks, barnaszén, faszén
és turfatüzelésre) szállítható mótorkat (lokomobilokat)
mezőgazdasági szélókra, továbbá építkezési gépek,
szalagfűrészek kinematographok stb. részére.

Teherkocsik és tehervonatok 10—100 mm. hordkeppességig.

3 BENZ-tehervonat a m. kir. honvédelmi minisztérium használatában.

Megbízható!

Zajtalan!

Tartós!

Legolcsóbb üzem!

Ajánlattal, felvilágosítással díjtalanul szolgálunk!

Kedvező fizetési feltételek. Szolid szakszerű kiszolgálás.

Wien, 1911 május 20.

J. Oesterr. Amerik. Gummifabrik A.-G.

t. igazgatóságának

WIEN.

Örömmel tudatom Önökkel, hogy Continental Pneumatikjuk az alpesi turauton
dacára a nehéz utaknak, kitűnően bevált. Bátyámmal az egész turát kétszer befutottam
anélkül, hogy a legkisebb javítás vált volna szükségessé, dacára annak, hogy az első
tura alkalmával az utak a nagy esőzés miatt minden kritikán alul voltak.

Szívélyes üdvözléssel

Dr. Spanner Egon.

MAGYAR AUTOMOBIL GARAGE

BUDAPEST, VII., ARENA-UT 50.

TELEFON
FŐNÖK:
126 — 36.

TELEFON
PORTÁS:
174 — 18.

Autóbilék bére kaphatók órákra is.



Modern garage éjjel-nappali üzemmél.

SÜRGÖNY:
LARDOLIN.

SÜRGÖNY:
LARDOLIN.

Élsőrangú javítóműhely.

Auto kellekek.

Semperit pneumatikok.

Charron - autóbilék vezérképvisellete.

MARTON ALAJOS

cs. és kir. udvari szállító
Budapest, IV. Váci-utca 10.

Bőrdiszműárak, utazási cikkek, ezüst áruk,
honi és külföldi iparművészeti cikkek rak-
tára. Nagy választék mindennemű sport-
versenyekre alkalmas tiszteletdíjakban.

Sportfegyverek f. fajtáinak engedélyes árak!

Kisérlelje meg!

és meggyőződik arról, hogy a törv. véd.

„REKORD” AUTÓ-OLAJ

felülmúlhatatlan és a legjobb.

Autó-, acro- és motoranyagok, valamint az
összes autókalktrészek gyári terakata.
Megrendeléseket helyben és vidékre azon-
nal és pontosan eszközzöl.

Róka és Társa Budapest,
VI., Liszt Ferenc-tér 18. — Telefon 132—88.

TÖRLEY PEZSGŐ



Kérje minden kávéházban
a Nemzeti Sportot!

FIAT

az

I DEALIS

A UTOMOBIL

T OURAKRA

FIAT-MŰVEK RÉSZVÉNY TÁRS.
MAGYARORSZÁGI FIÓKJA

Budapest,

V., Szabadság-tér 17. (Tőzszepepalota).

TELEFON 127—85.

Legizlesebb uri divat-cikkek

beszerezésre áruházunk férfi divatosztályát
ajánljuk. Legjobb minőségű és kitűnő sza-
básu férfi-fehérneműek, gallér és kezleők,
nyakkendő, kalap, bot, esernyők, nadrág-
és harisnyatartók, férfi pipere-árúk turista-
és sportingek és övek. Sweater, harisnyák
és lábtűk. Vadászmellények, sapkák, hó
és sárcipő nagy választékban.

KUNZ JÓZSEF ÉS TÁRSA

Budapest, IV.

Becsi-utca és Deák Ferenc-utca sark.

Kwizda Fluid, Turista Fluid.

Régóta becsült aromatikus bedörzsölés az
izmok és inak erősítésére. Köszvény, reuma,
ischias oldalszuras stb. ellen kitűnő szer.
Turisták, lovasok, vadászok és kertképa-
rosok sikerrel használják erősítés és fel-
üdítésre nagyobb turák előtt és után.

Égész üveg ára 2.— K. Pél üveg ára 1.20 K.



KWIZDA FERENC JÁNOS

cs. és kir., román kir. és bolgár kir. udvari
gyógyszertári szállító

•• KORNEUBURG, (Bécs mellett). ••

Főraktár Magyarország részére:

Tőrök József gyógyszerára
BUDAPEST, Király-u. 12. és Andrássy-ut 20.

Telefon 176—41.

AUTOMOBIL-

Teher- és
Luxus-
automobilok.

WESTINGHOUSE

Garage javító-műhely

Budapest, IX. ker., Páva-utca 10—12.

Automobil alkatrészek.
NAGY RAKTÁR PNEUMATIKOKBÓL.

Telefon 141—03.

GYÁR ARADON

Teher- és
Luxus-
automobilok.

AZ AUTOMOBIL

A „MAGYAR AUTOMOBIL CLUB“ HIVATALOS LAPJA. A „MAGYAR AERO CLUB“ HIVATALOS KÖZLEMÉNYLÉP
A „NEMZETI SPORT“-TAL EGYETEMBEN MEGJELENŐ SZAKLAP.

Szerkesztőség és kiadóhivatal: Budapest, VIII., Szentkirályi-utca 22. II. em. 27.	Főszerkesztő: Dr. POLÓNÝI DEZSÓ. Igazgató: FRIEDRICH NÁNDOR. Felölős szerkesztő: LINDNER ERNŐ.	ELŐFIZETÉSI ÁR: Egész évre 20 korona. Fél évre 10 „ Negyedévre 5 „
---	---	---

Automobilturák Dániában.

A kontinens államai között talán legkevésbé ismert az autoturisták előtt a kis Dánia, pedig Észak- és Középeurópa ezen összekötő állama ugy természetű szépségei, mint kitűnő utai miatt rendkívül alkalmas a turázásra.

Az ország térképe alapján a Belt és Sund tengszorosok látszólag akadályai az autoközlekedésnek, de ez éppen csak

be, amennyiben az új dán közlekedési szabályzat már liberálisan bánik az autoturistákkal.

A külföldi turisták a dán határon kötelesek hajtási igazolványukat a határrendőrségnek bemutatni, mire kocsijuk elől és hátul új jelzőtáblákkal látatják el, a régiek pedig elfedtetnek. Automobildó van ugyan Dániában, de azt három hónapnál rövidebb

továbbá a vidéki városokban és a sűrűn fekvő házcsoportokkal bíró falvakban 15 kilométerben, a szabad utakon pedig 30 kilométerben van megállapítva. Az utóbbi sebesség természetesen fokozható is, amennyiben mindenfelé szabad az út.

Elővigyázatos, lassu hajtást követel a rendőrség nagyforgalmu városi utcákban, hidakon, kapukban, házakba való be- és

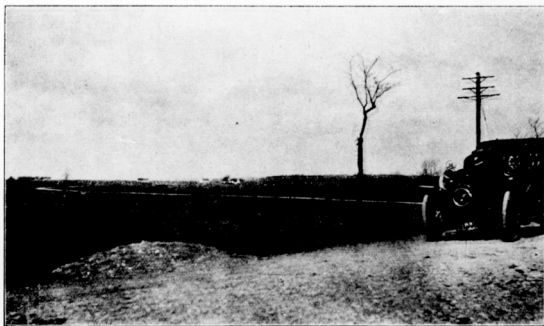

Automobil turaut
Dániában.

Kanyarulatot ut
Kallundberg és Slagelse
között.

látszat, mert a csatornákon hatalmas gőzkompok közvetítik az átkelést, amelyek oly célszerűen vannak berendezve, hogy az automobillal rá lehet hajítani s ugyancsak géperővel lehet lehajtani a kompról.

Dánia automobilistikai ismeretlenségének oka elsősorban régi, maradi szellemben megalkotott közlekedési törvényében teli magyaroztatát, amely az automobilközlekedést teljesen megbénította. E téren a közelmultban lényeges és kedvező változás állott

ideig az országban tartózkodó külföldi autoturistától nem követelik.

A közlekedés Dánia összes főutonalain teljesen korlátlanul szabad és csak aug. 15-től május hó 1-ig tilos az éjjeli közlekedés. Kopenhágen városa az automobilistáktól 15 óre, vagyis 35 fillér csekély utadót követel, amely a város vámvonalán való áthaladáskor szedetik be.

A kocsik számára előírt maximális gyorsaság Kopenhágában, Frederiksberghen,

kihajtásnál, továbbá különösen a városi közúti vasutak megállóhelyei közelében.

Külföldi autoturisták számára ajánlatos, ha a dán határra való érkezésük alkalmával egy dán határátlépési igazolvánnyal (Passerseddel) vannak ellátva, amelyet a *Forende Danske Motorejere* állít ki előzetes megkeresés alapján.

A *Forende Danske Motorejere* Dánia legnagyobb automobilklubja, amely a Den danske Touristvorenninggel, vagyis a dán

A legtartósabb,
ennél fogva leg-
olcsóbb abroncs

PNEU-SEMPERIT

SEMPERIT-

„Stock: Magyar Automobil Garage Aréna-ut 50.“

Gummiművek

Vezérképviselőt és raktár: SALZBERGER SAMU Budapesten, VI., kerület, Andrassy-ut 20. szám.

Stock: Westinghouse Autoforgalmi r. t. Páva-utca 10. szám.



Sarokház Holback városában.



Serpentinut Viskinge mellett.

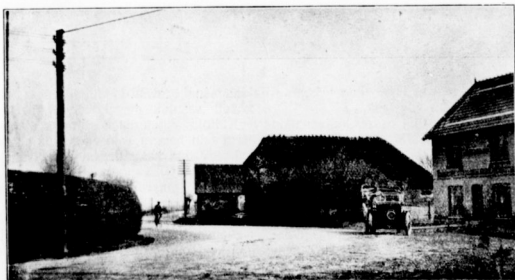

Kettős serpentin Slagelse mellett.

turista-egyesülettel szoros kapcsolatban működik az automobilizmus és különösen az autoturisztika érdekében.

Az agilis egyesület, melynek címe: Köpenhagen, Carit Etlarsvej 7, szívesen szolgál mindennemű felvilágosítással, utazási tervek készítésével és teljesen díjtalanul uttérképpel is látja el a külföldi autoturistát.

Rövid ismertetésünk illusztrálására szolgáljon néhány kép, amelyek Dánia egyes érdekes automobilutonalait mutatják be.

HIREK.

Károlyi Mihály gróf automobil balesete. Sajnálatos baleset érte Károlyi Mihály grótot, hazánk egyik legtekvesebb automobilistáját. A gróf maga vezette automobilját, amely jó tempóban haladt az országúton, amidőn egy rosszul látható bukkanónál, melyet talán az eső még kimélyített, a gép első kerekéről levált a gumi. A gép hirtelen lassított s oldalt fordult, mire a gróf és sofförje, akiket ez a meglepetés teljesen váratlanul ért, kirepültek a kocsiból. A sofförnek nem esett komolyabb baja, a gróf azonban oly szerencsétlenül esett, hogy súlyosabb természetű csonttöréseket szenvedett. A sajnálatos balesetnek nyilvánvalólag az országút rossz állapota az oka. A baleset élénk részvétet keltett a gróf iránt.

Autotaxaméterek Bécsben. A szomszédfővárosban: Bécsben, ahola budapestiekhez hasonló áldatlan bérkocsviszonyok uralkodtak, úgy látszik, kifizeti magát az autotaxaméter. A *Wiener Automobil Taxameter und Verkehrs-Gesellschaft*, amely egy angol társaság osztrák alvállalata, a napokban tartotta Brüsszelben közgyűlését s évi jelentésében igen kedvező eredményekről számol be. A társaság 1,100,000 korona tőkével alakult meg s átlagosan 82 automobil tartott forgalomban. A bevételek 1,565,141.50 koronát tettek ki, a bruttonyereség 426,810.71 koronát, a tiszta nyereség pedig 74,404.98 koronát. A mérlegben a kocsik tételénél 177,396 korona leírás, a berendezés és üzembehelyezés tételénél pedig 141,196.44 korona leírás szerepel. Az általános kiadások 23,414.78 koronára rugtak, az anyag és raktár értékcsökkenése pedig 10,498.51 koronával van elkönyvelve.

Az aktívák között az ingatlanok 239,918.10 koronával, a kocsik 2,333,624.51 koronával, a szerzet engedélyek 200,497 koronával, a raktári anyag 90,369.22 koronával és a különböző adósk 75,163.06 koronával szerepelnek.

A Galiciai Automobil Club felsőmagyarországi kirándulása. A Galiciai Automobil Club, amely a Magyar Automobil Clubbal szoros összeköttetést tart fenn és már hét évvel ezelőtt is rendezett egy, sajnos, a rossz időjárástól kedvezőtlenül befolyásolt tátrai kirándulást, most

LAURIN ÉS KLEMENT

Magyarországi vezérképviselő Budapesten, IV. ker. Semmelweis-utca 9.

gyárt motorkerékpárt, voituret-tet, városi kocsit, turakocsit, teherkocsit, autobuszt.

North British Rubber Co.
„CLINCHER“ PNEUMATIK.
 Staub & Co., Männedorf (Sveiz)
PÄNCÉL PNEUMATIK.

AUTOMOBILIA

Budapest, VI. Liszt Ferenc-tr. 8. szám

BŐRANTIDERAPANT GYÁRTÁS (melegen).
 FUTÓFELÜLET KÉSZÍTÉS. KÖPENY,
 TÖMLŐ JAVÍTÁSOK.

nagyszabású turautat tervez Felsőmagyarországra. A turatársaság Lembergől kiindulva Máramaros, Bereg, Ung, Abauj-Torna, Szepes vármegyéken keresztül husz kocsival indul, amelyek között Károly István királyi herceg és a klub elnöke: Starzensky Henrik is résztvesznek. Ugy a kir. herceg, mint a klubelnök magyarul igen jól beszélnek és országunkat igen jól ismerik. Az utvonalon a következő: Első nap: Lembergől július 10-ikén a magyar határig első nap. Második nap a határtól Máramarosszigeten, Huszton, Beregszászon Munkácsra. Harmadik nap (12-ikén) Mun-

Uj gummigyár. A Dunlop-gyárak igazgatósága utasította a német és angol gyárak vezérigazgatóit Magyarországon létesítendő gummigyár végett az előmunkálatokat keresztülvinni. A vezérigazgatók a múlt hét folyamán Budapesten időztek és Magyarország vezérképviselőjét: *Vas Géza* urat, a *Vas Géza* és *Fia*-cég tulajdonosát felhatalmazták a megfelelő telkeket beszerezni. Ez irányban a meghatalmazott a múlt héten több telektulajdonossal érintkezésbe lépett és a vétel előreláthatólag e hét folyamán aktuálissá válik. A Dunlop-gyár r.-t. ez év őszén az építkezést megkezd.

ezévi Henrik herceg turaut, amely Német és Angolországban folyik le. A turában 38 német és 30 angol kocsi fog résztvenni, akik szerdán indulnak el Hamburgból.

Normalizálás az automobilgyártás terén. Németországban már régebben mozgalom indult meg az automobilalkatrészek normalizálása érdekében. Ezen nagyfontosságú mozgalomhoz most már Ausztria is csatlakozott, amennyiben az Automobiltechnikai Egyesület a minap megalakította normalizáló bizottságát, amelynek feladata lenne a gyárosokkal és kereskedőkkel kar-

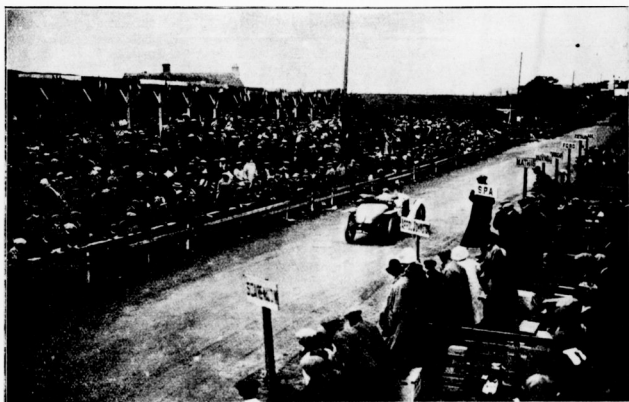

Könnyűkocsi-
 verseny

— Párisban —

Bablot (Delage),
 a könnyűkocsi-
 verseny győztese
 a tribünök előtt.

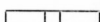

kács, Kassa, Tátrafüred. Negyedik nap Tátravidék (Csorbató stb.) Ötödik nap a Tengerszemekhez Zakopancig (határ). Hatodik nap a magyar határtól Krakóig. A jövő hét folyamán lezajló ezen kiírulás érdekében a Magyar Automobil-Klub megszervező intézkedéseket tett. Felkérte a szépsi alispánt, hogy az elzárt tátrai utakat az autók számára nyissa meg, intézkedett az iránt, hogy a lakosság az utvonalon a gépkocsikat ünnepes zászlódszettel fogadja a klub pedig képviselőivel fogadja a vendégeket a Tátrában, ahova ez alkalomból több tagja automobilon ferálandul.

Ezen elhatározásra azon tény indította a Dunlop részvénytársaságot, hogy gyártmányuk a Monarchia piacán igen keresett s a hannaui gyár az összes szükségletet fedezni képtelen.

Dunlop győzelmei. A nagy francia—belgiumi országúti kerékpár-versenyen Páris és Brüsszel közt győztes lett Lapize Dunlop pneumatikon, második Fáber, harmadik Crupelandt. A helyezettek szintén Dunlop pneumatikot használtak. A tiroli hegyuti bajnokság győztese Dunlop pneumatikon futott.

A Henrik herceg turaut. Kedden, júli 4-én vette kezdetét Hamburgban az

öltve az automobil alkatrészeinek normalizálását propagálni.

Franciaország nagy díja. Az Automobile Club de la Sarthe július hó 23-án tartandó Grand-Prix versenyt kiegészítette egy könnyű kocsi versennyel, amely ugyanaznap fog megtartatni, s amelyen maximálisan 3 liter hengerzirtartalmu és legalább 800 kilogramm súlyu kocsik vehetnek részt.

A Grand-Prix eddigi két kategóriája számára a mai napig a következő nevezések érkeztek:

A) kategória. Maximálisan 7 6 liter hengerirtartalmu kocsik.

Automobil garagék és ipartüzemek számára.

Teljesen robbanás és tűzmentes.

Baleset ellen biztosító benzin-raktározás

Martini és Hüneke szabadalma.



Nélküölzhetetlen. Számos helyen bevezetve u. m. a cs. és kir. hatóságoknál, cs. és kir. hadügyminis-teriumnál, cs. és kir. hadtengerészetnél, automobil-gyárakban, garagékban és ipari üzemeknél.



— Kizárólagos gyártási jog tulajdonosok —
 Magyarország-Ausztriában

Rosenthal és Tsa Bet. Társ.
 Budapest, VIII., Üllői-ut 24. (Távbeszélő 140—51.)



1. Lorraine-Dietrich I.
2. Lorraine-Dietrich II.
3. Rolland-Pilain I.
4. Rolland-Pilain II.
5. Rolland-Pilain III.



Bablot (Delage), a könnyűkocsi-verseny győztese.

B) kategória. Korlátozás nélküli kocsik.

1. Lorraine-Dietrich I.
2. Lorraine-Dietrich II.
3. Hispano-Suiza I.
4. Hispano-Suiza II.
5. Hispano-Suiza III.
6. Lion-Peugeot I.
7. Lion-Peugeot II.
8. Lion-Peugeot III.
9. National I.

A Laurin & Klement automobilgyár részv.-társ. tőkeemelése. Az ismert jungbunzlauer cég részvénytőkéjét, amely eredetileg három millió korona volt, még ez idén öt millióra emelik föl és már most tervezik, hogy jövőre ismét egy millióval szaporítják a részvénytőkét.

A részvénytőkeemelése az üzem kiterjesztése miatt válik szükségessé, a gyár ugyanis kitűnően prosperáló automobilgyár mellett most stabil-benzinmotorok gyártását is megkezdte.

Rádium gyógykezelés. A modern orvosi tudomány korszakot alkotó vívmányával foglalkoznak azok a feltűnést keltő tanulmányok, melyeket a kir. tud. Egyetem, továbbá His, Noorden, Gudzeni külföldi egyetemi tanárok stb. a rádiumnak az emberi szervezetbe való beviteléről és az általa elért gyógyhatásokról az orvosi szakosztályban közölnek. A Szt-Lukácsfürdő gyógyforrásainak megállapított radio-aktivitása, ennek a balneologia terén mindig legmodernebb irányban haladó fűrdő vezetőségét arra indította, hogy a Szt-fürdő felületén *rádium-emanatorium*-ot létesítsen. Az iszapfürdő épületében elhelyezett rádium-emanatorium már a legközelebbi napokban a betegek rendelkezésére fog állani és kapcsolatosan a Szt-Lukácsfürdőnek évszázadok óta híres fürdő- és iszapgyógykezeléseivel nagyban fog hozzájárulni az eddigi gyógyiskerkek emeléséhez.



Az évad legnehezebb versenye
fényesen sikerült a

PUCH

kocsiknak.

**Nemzetközi utiverseny Troppau—
M. Ostrau. 20 kilométeres hegyes
és számos fordulóval bíró uton.**

— A legjobb idő —
minden osztályban.

REKORD-DIJ

103 km.-es átlagos órán-
kenti sebességért, és az
osztrai automobilklub díja

Lanner (3 literes térfogatu hengerek osztálya) **első**

Wolf (4 literes térfogatu hengerek osztálya) **első**

Lanner (automobil korlátozás nélkül) **első**

PUCH JÁNOS R.-T.

BUDAPEST,

VII., Erzsébet-körút 41. sz.



Szerkeszti dr. Massány Ernő.

A B. Z. repülőversenye.

A münchen—kölni VIII-ik szakasz startjának sem kedvezett nagyon az időjárás, Lindpaintner és Volmüller még 28-án reggel 4 órakor elindultak ugyan, de nemokára részben a sűrű köd, részben motorhibák miatt le kellett szállniok. Szándékoztak még indulni Büchner, König és Ehring, de az időjárás folytonos rosszabbodása ebben őket teljesen megakadályozta. Ugyanígy jártak az időközben elmaradt pilóták is, akik majd mindannyian előre küldték Kölnbe gépeiket, hogy azután onnan induljanak tovább.

A verseny állása ekkor a következő volt: Az első hét szakasz (Berlin—Magdeburg—Schiverin—Hamburg—Kiel—Lüneburg—Hannover—Münster) összhossza 978 km., amely a verseny szabályzatai értelmében annak, aki az utat utassal teszi meg, 1222 5 km-nek számít.

Az egész utvonalon résztvevő versenyzők közül addigra elérték:

	km-t	utassal	számít	km-t
Lindpaintner	978	"	"	1222-5
König	798	"	"	994-5
Büchner	674	"	"	842-5
Vollmüller	594	"	"	742-5
Wittenstein	549	"	"	649-8
Schaneuburg	497	"	"	583-5
Thelen	414	"	"	414-0
Wienziers	384	"	"	384-0
Läitsch	143	"	"	179-0
Müller	143	"	"	143-0
Jahnów	83	"	"	83-0

Ezek közül azonban a B. Z. 100,000 márkás díjára már csak az első nyolc pályázhat.

Vollmüller, aki Weselben még 28-án kénytelen volt leszállani, csak június 30-án reggel folytathatta utját. Elgarth kíséretében, akit utasként vitt magával, fél hatkor startolt s Reuss irányában nyomban el is tűnt. Taubeggen szakszabó esőben folytatta utját, Reussban félórai pihenőt tartott s végül Kölnben reggel 7 óra 24 p-kor megérkezett, mint az egyveddől, aki az utat idejében megtudta tenni. Műdön géperől leszállott, Vollmüller kijelentette, hogy ez volt egy legrettenesebb útja s egész életén át meg fogja emlegetni. A sűrű ködben, szakadó esőben és dülő szélviharban egymásnak sorjában egymásnak fízettek vakmerő bátorságukért s csak riaka szerencsésüknek köszönhették, hogy egyáltalában ép testtel és ép géppel megmenekedhettek.

A VIII-ik szakasz 16,000 márkás egész díját így 6 egyveddől nyerte meg, mert Büchnernek, aki időközben még legmesszebb ért, az ut folytatásáról szinte le kellett mondania s gépét, mint a többiek, előre küldte Kölnbe.

Kölnben az egész versenyt azután egy napra fel kellett függeszteni, mert az időjárás a továbbrepülést követeli meg egyáltalában nem lehetővé. Ennek következtében a B. Z. versenye, nem mint eleinte tervezték, július 7-én, hanem csak 8-án, szombaton nyer befejezést.



DEUTZER-féle OAJ

Auto és Aeroplan
motorok részére

a legjobb és legintenzí-
vebb kenő anyag.

Tegyen kísérletet a Deutzer-féle auto olajjal, s azonnal meg fog győződni annak előnyéről. A motor könnyű megindítása előlégi még hosszabb pihenés után is, a szelepek és gyűrűkön az olaj nem válik ragadóssá. — Mindenféle olajozásban felhasználható. — **Eredeti angol Knight motorajjal mindenféle szeleplekű motornak,** Consistens zst, mindenféle olaj, Carbide, Acetylil, Tisztogyapji, Tisztókéndők, Ozbőrök, Szivacsok, Kocsikék, Kocsimoszó-czipok, Tisztítóesszenciák, stb. m. Rapidol, Solarine stb. — **Autovox kűrtök, Auto és Aeroplan anyagok, Repülőgépek és motorok.**

Egyszerű képviselői:

JAKOB DIETRICH, Wien, IX., Nussdorferstrasse 42-44. — (Telefon 13523.)

Egyébként Kölnben még kétnapos meeting is rendezték, amelyben többen olyanok is résztvettek, akik a körpülésben nem neveztek. Ezt a versenyt a kölni aero-klub rendezte, amelynek egyetlen ülő meg az a kiváltás, hogy Köln, mint érdemlő felett, tagjainak szabad volt repülőpróbát tartani. Most azután, hogy a körpülés alkalmával odaérkezett más vidékebeli tisztéken szegvény ne essék s hogy Köln felett ók is átréplhessenek, hamarjában felvették tagjai közé. Igazi német vaskalaposban!

FRANCIA HIREK.

A Grand Prix d'Aviations-t, amelyre összesen 100,000 frankot tűztek ki, valoszinleg még e hónap végén megtartják. A verseny u. n. csillagverseny lesz s három faszakaszból fog állani. 1. Páris—Roubaix és vissza; 2. Páris—Le Mons és vissza; 3. Páris—Dieppe és vissza. Nehogy a versenyző gépek lényeges alkatrészeit utközben kiscserélhessék, a feltételeket rendkívül szigorúra szabták. A bizottság különben azt is elhatározta, hogy a győztes gépet megvezesi s a hadügyminiszteriumnak ajándékozza.

Bague-ról, aki, mint tudjuk, Nizaból Corsicába akart repülni s utközben eltűnt, most érkezett az első állítógat megbízható hír. Ugyanis Montpellier-ből jelentik, hogy a partmenti Palavasban a napokban egy elzárt palackot sodort ki a hullám, amelyben a következő néhány sornyi írást találták:

„Halálomat a motor porlasztójába visszacsapott láng okozta. Bague hadnagy.

Truchon zuhanása. A francia hadsergejt újabb gyász érte. E máj 29-én Mourmelon le Grand-ban Truchon hadnagy H. Farman-biplánon próbálta meg első önálló repülését. Bajfársán látták, amint a motor leállításra nélkül közelített a föld felé. Ekkor mintegy másfél méternyi magasságban, úgy látszik, észrevette a legelemből követelményébe ütköző hajóját s balkezelével a gyújtást után kapott. Mivel azonban nem találta meg, fejevel visszafordult s ebben a pillanatban — úgy látszik, mivel a kormányt nem tudta szilárdan kezében tartani egyszerre csak lezuhant s gépet teljesen összeverte. Truchon fejelet előre kibukott s mire segítségére értek, koponyatörése következtében eszméletlen állapotban találták. Még aznap délután meg is halt.

OLASZ HIREK.

Avianoból—Velencébe. Ezt a 100 km-nyi hosszú utat a múlt hó 28-án négy óra és tizöttsz tízperc kísérlete meg, úgy mint Crossi, Roberti, Ginschi és Radd hadnagyk. Közülük az egyik mindjárt a start alkalmával összeverte gépet, kéttyt kénytelen volt utközben leszállani s csupán Roberti-nek sikerült a repülés, aki is az utat 1 ó. 25 perc alatt tette meg.

Légjog.

A „Nemzeti Sport” utóbbi számainak egyikében már megemlítettük, hogy Párisban megtartották a légjog első nemzetközi kongresszusát, amelyet a „Comité International juridique de l'aviation” rendezett.

A rendező nemzetközi jellegű bizottságot még 1906 őszén alakították és tagjai a jogászok, tanárok, bírák, államügyszékek és kormánytisztviselők legkiválóbbjai közül kerülnek ki. Az európai államokon kívül képviselt vannak Kanada, Amerika, Brazília és Egyiptom is. Azt, hogy Magyarország ebben a bizottságban ki képviseli, e pillanatban nem tudjuk. Ha nem tévedünk, úgy hazánkknak — mint ahol az aviatikával amugy sem törődnek — nincsen kiültötte.

A bizottság első célja: a légi közlekedés számára használható törvények alkotása; a légjogot érintő érdekesebb esetek és okmányok gyűjtése és a „Revue juridique internationale de la locomotion aérienne” című, a bizottság által kiadott tekintélyes közlöny számára való feldolgozása; az egyes államok parlamentjei és törvényhozási testületei által hozandó törvények megvitátása s végül a léghajózást illető, a bizottsághoz intézett minden kérdésre való válaszalás, vitás esetekben pedig a békebírói tisztség betöltése.

A bizottság ügymenete a következő:

Minden államban működik egy légi jogi szakosztály, amelynek élén a „Délégué National” áll. Ez a központi (Párisban székelő) bizottság tervezeteit elbírással céljából államnak szakosztályai elé terjeszti. A tanácskozás eredményeit azután bejelenti a Delays ügyvéd elnökelte által álló „Comité International”-nak. A minden országból úgy a központnak beküldött jelentések felett azután a „Comité International” havonkénti ülésében határoz s ennek alapján az illető fejezeteket ideiglenesen megszövegezi. A végleges szövegezés feladata az évenként tartandó nemzetközi kongresszus.

Az első kongresszuson, amelyet május 31-én és június 1—2-án tartottak, Millieran volt francia miniszter elnököl. Képviselet voltak Franciaország: D'Hougue, P. Fanchille, De Landelle és Carpentier a jogi tudományok tanárai, továbbá H. Couannier, Hennequin, a belügyminiszterium igazgatója, D. Raymond szenátor stb.; Anglia: Th. Barklay országgyűlési képviselő, H. Mesnil, Perowne és Solicitor; Németország: Dr. Meyer, Niemyer, Essen, C. Andrae; Svájc: Pittard tanár és Olaszország: Bosio torinoi ügyvéd által.

A kongresszuson tárgyalat légi jogi kérdések öt fejezetre oszlanak: (Általános nyilvános jog), magánjog, rendőri jog, adójog és büntető jog) s ezek közül az idén csupán az első, az általános jogra terjeszkedtek ki. A kongressz-

szus erre vonatkozó határozatait alább adjuk eredeti francia szövegezésűben.

Livre I-er. Droit public aérien. Chap. I. Principes généraux de la circulation aérienne,

I. A légi közlekedés általános szabályai.

Art. 1.

La circulation aérienne est libre, sauf le droit pour les Etats sous-jacents de prendre certaines mesures, à déterminer en vue de leur propre sécurité et de celle des personnes et des biens de leurs habitants.

1.

A légi közlekedés szabad, az államnak azonban jogában áll saját, valamint lakosságának és ezek javai védelmének érdekében bizonyos, még közelebről meghatározandó övrendszabályokhoz nyúlni.

Chap. II. De la nationalité et de l'immatriculation des aéronefs.

II. A légi közlekedési eszközök honossága és beiktatása.

Art. 2.

Tout aéronef doit avoir une nationalité et une seule.

2.

A légi közlekedési eszközöknek honossággal kell rendelkezniök és pedig egyetlen-eggyel.

Art. 3.

La nationalité de l'aéronef est celle de son propriétaire. Si l'aéronef appartient à une Société, la nationalité sera déterminée par celle du siège social de la Société. En cas de nationalité différente des copropriétaires de l'aéronef, la nationalité sera celle des copropriétaires qui possèdent les 2 tiers de la valeur de l'aéronef.

3.

A légi közlekedési eszköz honossága azonos tulajdonosával. Ha a légi közlekedési eszköz társaság tulajdonja, akkor a légi közlekedési eszköz honossága azonos a társaság székhelyével. Abban az esetben, ha a légi közlekedési eszköz több különböző honosságu tulajdonos, akkor a honosság megállapításának annak a fars tulajdonosnak honossága a mérvadó, aki a közlekedési eszköz értékének kétharmad részét nevezheti tulajdonának.

Art. 4.

Tout aéronef devra porter une marque distinctive de sa nationalité.

4.

Minden légi közlekedési eszköznek honosságot feltüntető jelzést kell viselnie.

Art. 5.

Tout aéronef devra emporter avec lui un document signalétique contenant toutes les indications propres à l'individualiser.



Vevőink — Barátaink!

Deutz 32/40 HP. 4 Cyl. Metallurgique 26/35 HP. 4 Cyl. Oestr. Deutz-Auto 20/25 HP. 4 Cyl. 16/20 HP. Lizenz-Metallurgische 4 Cyl. Automobillike. Minden kocsi fel van szerelve a „Kronprinz”, (Pat. Kronenberg-féle) leszedhető kerekekkel. Alkalkatászeik folytán jó megreveztetés és pneumatik takarítók. A kocsik zenkivül az éjeli utazás biztonságá céljából el vannak látva fargatható lámpákkal.

— „Kronprinz” kerekpárkésivelet Budapest, Vajda Ignác, VI. Liszt Ferenc-tér 18. — Üzletvezető: Kornblith Frigyes. Oesterr. Deutz Auto-Werke Gesellschaft m. b. H., Wien, I. Dr. Karl Lueger Platz 9.

5.

Minden légi közlekedési eszköznek az azonoságát igazoló adatokat tartalmazó okmányokat kell magával vinnie.

Art. 6.

Tout propriétaire d'un aéronef deore avant que de le mettre en circulation hors des aerodromes privés, avoir obtenu de l'autorité publique l'inscription de cet aéronef sur un registre d'immatriculation tenu par l'autorité compétente. Chaque Etat réglementera l'immatriculation des aéronefs dans les limites de son territoire.

Chap. III. De l'atterrissage.**III. A leszállás.**

Art. 9.

Les aéronefs, peuvent atterrir sur les propriétés non closes.

9.

Szabad területeken a légi közlekedési eszközök leszállhatnak.

Art. 10.

Je leur'est interdit, sauf les cas de force majeure, d'atterrir :

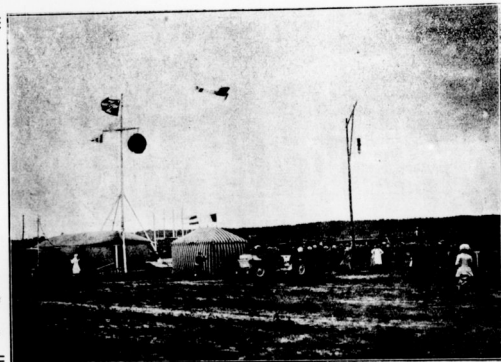

Garros megerkezése az utrechti repülőtérre.

6.

A légi közlekedési eszközök tulajdonosai csak az esetben hagyhatják el gépeiket az aerodromot, ha az illetékes hatóság a gépet már katalogizálta. A jegyzékbe vétel mikétségét minden állam maga határozza meg.

Art. 7.

Tout aéronef devra porter une marque distinctive indiquant le lieu son immatriculation.

7.

Minden légi közlekedési eszköz köteles felismerhetően a jegyzékbevitel helyét feltüntető vényt viselni.

Art. 8.

Les listes d'immatriculation seront publiées.

8.

A jegyzékek nyilvánosságra hozandók.

a) Sur les ouvrages fortifiés et aux alentours de ces ouvrages dans le rayon déterminé par l'autorité militaire ;

b) Dans l'intérieur des agglomérations, exception faite pour les emplacements désignés par l'autorité publique.

10.

Nem tekintve magasabbrendű kényszerokokat, tiltott a leszállás:

a) erődítményeken s azok környékén, a katonai hatóságok által megállapított területeken belül ;
b) lakott helyeken, nem tekintve a nyilvános hatóságok által e célra kijelölt területeket.

Art. 11.

Tout atterrissage oblige à la réparation du préjudice causé. Toutefois s'il y a faute de la victime, l'antour du damage pent, à proportion

de cette faute, être déclaré en tout ou en partie de la réparation qui lui incombe.

11.

A leszállás közben okozott kár megtérítendő. Ha azonban a kár a károsult fél hibájából támadt, akkor a hiba arányában a kárt okozó a kártalanítás alól részben vagy egészen felmenthető.

Chap. IV. Du jet.**IV. Súlykibocsátás.**

Art. 12.

Le jet consiste en toute projection volontaire d'objets, corps, ou matières de toute nature.

12.

Bármiféle tárgyaknak önkényes lehajítása (a légi közlekedési eszközökből) — kibocsátás.

Art. 13.

Sauf le cas de péril imminent, le jet de toutes choses de nature à nuire soit aux personnes, soit aux biens, est interdit.

13.

Nem tekintve a végső veszedelem eseteit, a tárgyaknak személyekben vagy dolgokban kárt okozható kibocsátása — tilos.

Art. 14.

En tout cas le préjudice causé donne lieu à réparation

14.

Az okozott kár minden esetben megtérítendő.

Chap. V. Des épaves.**V. Elvesztett gépek.**

Art. 15.

Celui qui trouve tout ou partie d'un aéronef dés armé et abandonné doit en faire la déclaration à l'autorité compétente.

15.

Az, aki megsérült vagy elhagyott légi közlekedési eszközök talált vagy ilyenek alkatrezreire bukkan, az illetékes hatóságnak jelentést tegyen.

Art. 16.

L'autorité compétente dûment avisée, prendra d'urgence les mesures nécessaires pour assurer la conservation de l'épave et la découverte du propriétaire.

16.

Az annak rendje-módja szerint értesített hatóság köteles a szükséges (vintézkedések megtételére, a talált tárgyak megőrzése és a tulajdonos kipuhatolása.

Art. 17.

Le propriétaire de l'épave peut la réclamer auprès de l'autorité qui en a la garde dans le délai d'un an des la découverte, en payant les frais de conversation.

Il devra en outre payer à l'inventeur une prime

FORD AUTOMOBILOK

a modern kor valódi gépkocsija.

20 lóerő—4 henger

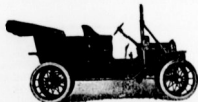

5 üléses Double Phaeton K 6800 ára teljes felszereléssel

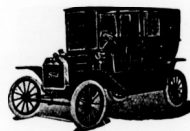

6 üléses Landaulet-Limousine K 7800 ára teljes felszereléssel

Könnyű suly. — Kevés pneumatik. — Olcsó üzem, Kevés benzin. Egyszerű kezelés Kitűnő referenciák.

Magyarországi vezérkép-
viselet és eladási központ:

Hahn Arthur és Társai, Budapest, Üllői-út 52B. sz.

de découverte calculée à raison de 10% sur la restitution, d'éducation faite des fraies.

17.

A feltalálás napjától számított egy éven belül, a megőrzés költségeinek megtérítésével a tulajdonos az illetékes hatóságok tulajdonát visszakövetelheti.

Köteles ezenkívül a költségek levonása után fenmaradó érték 10%-át a megtalálónak jutalmul átadni.

A „Code de l'air” ímént felsorolt szabályai nem véglegesének s még kibovítandók. Ha az egyes államok bizottságai behatóbb tárgyalás alá veszik, úgy a Comitéé elérte tulajdonképpeni célját.

Ismerteti *Massány dr.*

Repülőgépek Gordon-Bennett versenye.

Julius 1-én dőlt el a repülőgépeknek az a klasszikus sebességi versenye, amely létrejött Amerika nagynevű sportsman-jének köszönhetően. James Gordon-Bennett alapította ezelőtt három évvel azzal a céllal, hogy a róla elnevezett verseny — amely évenként abban az országban tartandó, amelynek szülőföldje volt az utolsó győző — legyen a repülőgépek fejlődésének évenkénti mértéke. Első ízben Rheimsban tartották meg a Comp. Gordon-Bennett mérkőzést, amikor is a 2 km-nyi utat Curtiss 15 perc 50 mp.; Blériot 15 perc 56 mp. és Latham 17 p. 32 mp. alatt tette meg. A mult évben tehát a második verseny, amely már 100 km-nyi pályán 100 HP motorral felszerelt gépekkel Amerikában folyt le, lévén Curtiss, az 1909. évi győztes amerikai.

Az eredmények 1910-ben a következők voltak: Graham White (angol) 1 ó 1 p., Moisant 1 ó. 57 p. 44 mp. és Ogilvie 2 óra 6 perc 36 mp.

Az idén a Nagybritanniában az east-churchi aerodromban lefolyt küzdelemre három nemzet nevezett.

Franciaországot képviselte Leblanc (Blériot-monoplán, Gnome 100 HP); Nieuport (Nieuport-monoplán, Gnome 70 HP) és Chevalier (Nieuport-monoplán 30 HP).

Nagybritanniát Hamel (Blériot-monoplán 100 HP Gnome), Ogilvie (baby Wright-gépen) és Gr. Gilmour (Bristol-monoplán 70 HP Gnome).

Amerikának csak egy képviselője volt: Weymann, aki Nieuport-monoplánon 70 HP Gnome-motorral versenyzett.

Természetesen a kiküldetését odahaza mindhárom nemzetnél alapos selejtező versenyek előzték meg s akik részt vehettek a Gordon-Bennett versenyen, azok már az illető nemzet legkiválóbbjai voltak.

A küzdelem rendkívül heves és szenvedélyes volt és végül is Amerika győzelmével s a Blériot-monoplánon verselésével végződött. Sorrend szerint győztek a 150 km. hosszú pályán:

Weymann 1 ó. 11 p. 36.2 mp.
Leblanc 1 „ 13 „ 40.8 „
Nieuport 1 „ 14 „ 37.4 „ és
Ogilvie 1 „ 49 „ „ alatt.

Az új világrekordot így ismét a Nieuport-géppel állították fel s a franciák önzetlenségét és sportszerűségét dicséri az az elismerés, amelyvel az annyira szívőkőhöz nőtt Blériot-monoplánal szemben az újabb konstrukciót s annak pilótáit idvözlik. Meg kell még megjegyeznünk, hogy a győztes gépen Chauvier-légszavár s az elsőnek gépen Bosch mágneses gyújtó volt.

A Circuit Européen.

Az utrecht—bruxellesi negyedik szakasza a mult hó 26-án ugyancsak borongós, szürke, keveset ígérő időben, aránylag sokan startoltak. Még pedig: Beaumont, Garros, Kimmerling, Tabuteau, Duval, Vedrines, Train, Vidart, Gibert, Renaux, Wynmalen, Barra és Prevost.

A tizenhárom induló közül aznap elérték meg Bruxelles-t: Beaumont, Kimmerling, Vedrines, Garros, Gibert, Duval és Renaux, összesen tehát heten. A többiek nagybörszét Bréda körül táboroztak. Brédánál különben a későbbben indult Blériot-pilóta: Le-Lasseur, negyven méter magasságból lezuhant s csodálatosképpen nem történt semmi baja sem.

Összeredmények szerint a negyedik szakasz végén a versenyzők állása ez volt:

Beaumont	45 óra 9 p. 37 mp.
Garros	47 „ 56 „ 57 „
Vidart	60 „ 50 „ 52 „
Vedrines	65 „ 8 „ 26 „
Gibert	68 „ — „ 27 „
Renaux	69 „ 14 „ 1 „
Kimmerling	72 „ 59 „ 35 „
Duval	74 „ 44 „ 14 „
Barra	91 „ 28 „ 44 „
Wynmalen	110 „ 45 „ 22 „
Train	113 „ 53 „ 55 „
Prevost	119 „ 28 „ 37 „

A mult hó 28-án indultak azután az ötödik, aránylag rövid szakasza, Bruxelles—Ronaix, amely utóbbiban most aeriakiallást is tartanak. Ennek a szakasznak legérdekesebb eseménye Vedrinesnek elért igen nagy sebessége volt, amennyiben az *ellenszél* dacára, 100 km. óránkénti sebességet ért el.

Az összvonal szerinti osztályozás az ötödik szakasz végével úgy módosult:

Beaumont	46 óra 34 p. — mp.
Garros	49 „ 12 „ 50 „
Vidart	62 „ 49 „ 6 „
Vedrines	66 „ 7 „ 12 „
Gibert	70 „ 6 „ 46 „
Renaux	71 „ 8 „ 28 „
Kimmerling	74 „ 11 „ 15 „
Train	118 „ 3 „ 54 „
és Prevost	124 „ 12 „ 10 „

A hatodik szakasza: Ronaix—Calais, június 29-én kilencen startoltak s közülök heten még aznap jutottak célhoz. Mivel az összeredmények adják a verseny lefolyásáról a legbiztosabb képet, ismét táblázatban összeállításban adjuk a megérkezettek eddigi összes repülési idejét. Eszerint:

Beaumont	48 óra 8 p. 41 mp.
Garros	51 „ 48 „ 55 „
Vidart	64 „ 21 „ 15 „
Vedrines	67 „ 23 „ 33 „
Gibert	71 „ 52 „ 28 „
Kimmerling	76 „ 8 „ 12 „
és Renaux	78 „ 25 „ 28 „

Calais-ban a rossz idő miatt a verseny egy napra megakadt s ekkor érkezett meg a L'Aéro Club-hoz Lépine párisi rendőrfőnöknek levele, amelyben megtiltja, hogy a nemsokárs visszaérkező pilóták Páris felett repüljenek az aerodromba. Anyi bizonyos, hogy bármint is lelkisínylik a németek a franciáknak eddigi bámulatos sikereit, az első pillanatanban szembetűnő az az óriási felsőbbesség, amelyet a mostani nagy tararepülések alkalmával a francia pilóták és gépek a németeké felett tanusítanak.

KERESKEDELEM.

A Magyar Bank és Kereskedelmi Részvénytársaság rendkívüli közgyűlést tartott a külföldi utazáson levő Herzog Péter báró elnök helyettesítésében Elek Pál alelnök vezetésével, mely a bank üzleti viszonyainak a fokozatos fejlődés útján való nagy előrehaladása s különösen az utóbbi időben lebonolyított nagyletelentőségű műveletek sikere alapján a bank működési körének az eddiginél is szélesebb alapon való továbbfejlesztését és újabb üzletágaknak a hatáskörbe való bevonását mondta ki. Ezzel kapcsolatban az igazgatóság azt a javaslatot terjesztette elő,

TELEFON 128—05.

Általános Automobil Garage Vállalat

TELEFON 128—05.

BUDAPESTEN, VII. KERÜLET, KIRÁLY-UTCA 11. SZÁM.

Budapest legnagyobb garageja a város középpontján. Kényelmes boxok. Modern javítóműhely. Világítási

és kocsii accumulator töltő állomás. Állandó nagy raktár a legjobb gyártmányú pneumatikokból. Automobil alkatrészek raktára.

== Automobil kikölcsönzés. ==

STOEWER automobilonk vezérképviselete és állandó raktára.



hogy a bank eddig 40 millió koronányi *altaloktjé 60 millió korondra emelték föl.* A tőkefelvétel lebonyolítására 50,000 darab, egyenként 400 korona névértékű részvény bocsátatik ki, melyek az 1911. évi január hónap 1-én kezdődött üzletelnyereségében részesednek; az új kibocsátás részvényekből 10,000 darabot a társaság eddigi részvényesei igényelhetnek, a többi 40,000 darab részvényt az igazgatóság szabadkézből értékesíti, minimálisan a fentebb említettekkel azonos feltételek mellett, amire névze máris fix megállapodások köttetnek részben a beföldön részben a külföldön. Az igazgatóság előterjesztéséhez *Csécsi-Nagy Miklós dr.,* a Magyar Általános Takarékpénztár igazgatósági tagja szolgált föl, kifejezést adván a részvények elismerésének. A tárgysorozat értelmében az igazgatóságra való választás kerülvén napirendre, az elnök előterjesztése a bankkal mostani tőkeemelési művelet alapján szoros összeköttetésbe kerülő *párisi Banque Française pour le Commerce et l'Industrie* saját igazgatósága kebeléből delegált *Einhorn S.* igazgatót a közgyűlés a bank igazgatósági tagjává egyhanguan megválasztotta. Az új részvények átvételére vonatkozó *előveteli jog* július 15-ig gyakorolható a bank pénztáránál.

Magyar Automobil Club közleményei

Jegyzőkönyv,

felvételét a Magyar Automobil Club választmányának 1911. június 19-én üléséről.

Elnök: gróf Andrássy Sándor.

Jelen voltak: Bláthy O. Titusz, győri Farkass Lajos, Haltenberger Samu, Kovács Elemér, Krisztinkovich Béla, ifj. Röck István, Simanek Emil, Varró Indár és Zsna Venő.

1. Elnök az ülést megnyitja, konstatálja az ülés határozatosságát, jegyzőkönyv vezetésére felkéri Pivny Béla titkár-helyettesét, a jegyzőkönyv hitelesítésére pedig győri Farkass Lajos és Varró Indár urakat.

a) Megjegített titkos szavazás útján rendes tagokul felvételtek: Fürstenberg Károly Emil herceg, csász. és kir. követ, Surányi József udv. tanácsos, Csudny Emil magánzó, dr. Palugyay Mórca földbírtokos, képviselő, Strasser Sándor földbírtokos, gróf Pongrácz János földbírtokos, képviselő, Krasznai Aladár cégevezető, Beóthy László színházigazgató, dr. Ágoston Pál igazgató, Werlin Jaques, auto r.-t. igazgató, Herzmann Jenő nyagkereskedő és Rakottay Gyula gyáros.

b) Mint kültagok felvételtek: Ságthy Rusa Béla járási főszolgabíró, J. N. Pavlovics és N. T. Orovcman crajovai lakosok.

2. Miután az Amerikai Automobil Club a Magyar Automobil Club elnökét, gróf Andrássy Sándort disztagjává választotta, viszonzásul indítványozza az elnök, hogy az amerikai klub elnökét a Magyar Automobil Club is disztagjává válassza.

A választmány E. H. Gary urat a klub tiszteletbeli tagjává egyhangulag megválasztotta.

3. Tárgyalás alá vétetik az Automobil Club térképésznék, Sztójts J.-nek az a

körlevele, amelyet megbízatás nélkül az Automobil Club minden tagjának megküldött megvételre, ajánlván ebben a Magyar Automobil Club által legközelebb kiadás alá kerülő Magyarország uthaléltáának hivatalos térképét. Tekintettel arra, hogy a térkép még hivatalosan kijavítva nincs és hogy a klub tagjai ezen térképpel az évkönyvvel együtt tágiletmény fejében díjtalanul megkapják:

Felkéri a választmány a klub ügyészt, hogy a térképész számlájára körlevelt útján értesítse a Magyar Automobil Club tagjait, hogy a térképet visszaküldjék.

4. Haltenberger Samu megjegyzi, hogy behatóbban foglalkozott a fentebbi tárgyalás folyamán említett térképpel és hogy azon annyi hibát talált és annak kiállítását oly gyarlóan találta, hogy kötelességének érzi, hogy felhívja a választmány figyelmét, hogy a Magyar Automobil Club méltóságán aluli lenne, ha a kérdéses térképet, mint a klub hivatalos térképét kiadná. A választmány többi tagjai azonosítják magukat Haltenberger választmányi tag véleményével:

Felkéri a választmány Krisztinkovich Béla és Haltenberger urakat, hogy a térképessel állapodjanak meg abban, hogy vagy radikálisan kijavítsák a térképet, vagy pedig jöjjen a klub egy új megállapodásra a térképessel, azon esetben, ha a klub ezen térkép helyett teljesen új térkép elkészítését kívánja.

5. Bejelentí ügy.-igazgató, hogy a Magyar Automobil Club 30 drb tura-térképet a kereskedelmi miniszterium felülvizsgálta és a javított kiadás most már elkészíthető lenne. A térképésznék 200 példányt díjtalanul kell a klub rendelkezésére bocsátania. Minden további sorozat (30 drb) azonban a klubnak 22 kor. 50 fillerbe kerülne. Kérdést intéz ügy.-igazgató, hogy megküldessék-e a javított turatérkép minden klubtagnak, vagy pedig csak az újonnan belépő tagoknak: ez utóbbi esetben azonban a régi tagok közül azok, kik a javított térképet birni óhajtják, bármikor a klubban megkaphatják.

Elnök indítványára ezen módozat elfogadtatik.

6. Felolvassa ügy.-igazgató Gönyő község levelét, amelyben panaszódik, hogy az automobilok a községben belül túlgyorsan hajtának és amelyben felkéri a klubot, ez ellen valamit tegyen.

A választmány kimondja, hogy nem tartozik a hatáskörébe az automobilok sebességének korlátozása annál is inkább, mivel a belügyminiszterium szabályrendeletében sejtés hajtást a községben tiltja, tehát az illető községnek ezen szabályrendelet értelmében módjában áll a túlsebes hajtást megakadályozni.

7. Bejelentí ügy.-igazgató a választmányának, hogy Sárosmege és a környék állampéztési hivatalának főnöke az Automobil Clubtól nemzetközi jelzőtáblákat kért tekintettel arra, hogy a nagygyakorlatok az őssel azon a vidéken fognak lezajlani. A rendelkezésükre álló összeg alacsony volta miatt kéri az Automobil Clubot, hogy a táblák átengedésénél mérsékelt árat követeljen. Miután a Magyar Automobil Clubnak is érdeke, hogy a

jelzőtáblák a hagygyakorlatok alatt az utakon felállítsa legyenek:

Kimondja a választmány, hogy a jelzőtáblákat az a hozzájuk tartozó vasoszlompokat a beszerzési ár 50%-o engedménnyel az illető állampéztési hivatalnak átengedi.

8. Utólagos jóváhagyás reményében bejelentí ügy.-igazgató, hogy a Brassó—Predeal-i országút kanyarulatainak és emelkedéseinek jelzésére a belügyminiszter kérelmére díjtalanul engedett át jelzőtáblákat, amit annál is inkább megtehetett, mivel a Magyar Automobil Clubnak az ottani vidéken, Romániában több tagja van és ezen tagok száma örvédetesen szaporodik: Tudomásul szolgál.

9. Ügy.-igazgató előadja, hogy Párisban az Elismert Automobil Clubok Szövetsége június hó 9-ére vámgigazolányok kezelésének egységesítése végett egy rendkívüli konferenciát hívott össze. Nem tartotta szükségessé, hogy ezen konferenciára, amely csupán a mult évi konferenciának határozatait való hivata véleglesíteni, a klub képviseltesse magát, beküldötté azonban a konferenciának a pénzügyminiszteriumtól előzetesen kikért szakvéleményt, a klubot kimentette és kérte a konferencia jegyzőkönyvének megküldését: Tudomásul szolgál.

10. dr. Kovács Elemér sajnálattal hozza a választmány tudomására, hogy a kisokcsói verseny megrendezését az ősről a jövő tavaszra kell halasztani, bár ősrömel kell konstatálnia, hogy egyes cégek nagy érdeklődést mutatnak eziránt. A nagyobbsiker elérésé céljából indítványozza, hogy a sportbizottságot egészítsék ki Haltenberger Samu, Heger Ernő, Lingi János és Szabó Lajos urakkal: Elfogadtatik.

11. Bejelentí ügy.-igazgató ur, hogy a belügyminiszterium a fővárossal véleg meggyezett az Automobil Club által indítványozott soffőr-iskola megalakítása ügyében. A soffőr-iskola a X. kerületben lesz szeptember 1-én meg is nyitattik, ahol évente négy tanfolyam lesz tartva. Mivel az iskola egylőre szerény anyagi eszközökkel rendelkezik, kívánatos volna, hogy azt a Magyar Automobil Club is támogassa:

Kimondja a választmány, hogy mozgalmat indít a klub kebelében, hogy a klub tagjai egyes automobilalkatrészek adományozására legalább a taneszközök beszerzését megkönyvítsék.

12. Folyó ügyek között kimondja a választmány, hogy kéri fogja a székesfevárosi tanácsától, hogy a Stefánia-ut megnyitvassék az automobil forgalom számára, továbbá, hogy kéri fogja a kereskedelmi ügyi miniszteriumtól a követvátomok elterelését és végül, hogy Bláthy Ottó Titusz kérelmére bizonyítványt állít ki, amelyben elismeri, hogy nemcsak kiváló vezető, hanem egyuttal óvatos automobilista is, aminek a legjobb bizonyossága az a tény volt, hogy a Prinz Heinrich-Fahrt alatt 1909-ben Magyarországon keresztül ő lett a fővezető-ségre felkérve. Harkányi Andor bárónak a klubból való kilépését a három éves tagsági kötelezettség megszüntte után, azaz 1903. év végére, tudomásul veszi.

Több tárgy híján elnök az ülést bezárja. Pivny Béla s. k.

NEMZETI SPORT

Megjelenik
minden vasárnapon.

ÉS A MAGYAR VIZI SPORT
MINDEN SPORTTAL FOGLALKOZÓ SZAKLAP

ELŐFIZETÉSI ÁR:
Égés évre 20 korona.
Fél évre 10
Negyedévre 5

A Nemzeti Sportot 1903-ban Podor Károly megbízási vivőmester alapította. A Magyar Víz Sport, előbb Magyar Evező Sport, VIII. évfolyamában 1908 febr. 1-én egyesült a Nemzeti Sporttal.

Főszerkesztő: Dr. POLÓNYI DEZSŐ. Igazg. felelős szerkesztő: FRIEDRICH NÁNDOR.

A vivőversenyek kérdéséhez.

A *Nemzeti Sport* legutóbbi számaiban ismételen szó volt vivőversenyek és zsűriviszonyaink visszásságairól.

Én, aki sok nagy vivőversenyen résztvettem, joggal mondhatom, hogy a mi viszonyaink, ha nem is ideálisak, mégis sok tekintetben messze felette állanak a külföldi viszonyoknak. Zsűriünk is jobb, mint a külföldi, mert nálunk aktív, kitűnő vivők bíráskodnak, míg külföldön igen sok a nagyszakálú, de kevés dohányu korifeusz, aki vivőműködését csak a zöld és fehér asztalnál szokta kifejezni.

Szívesen elismerem, hogy azon garanciák, melyeket a N. S. legutóbb a vivőzsűri reformjáról írott cikkében felsorolt, olyanok, hogy annak többet és jobbat nekünk, vivőknek, nyujtani nem lehet. Elismerem azt is, hogy annak ellenében a vivők is garanciákat tartoznak adni a zsűrinek és azt kétszörömmel meg is fogják tenni.

Azt hiszem azonban, hogy vivőviszonyainknak nem a bíráskodás körül van a baja. Mert az izgalmas lecsillapultával a vivők maguk is elismerik a zsűri kitűnő voltát, hiszen ők maguk mindig ugyanazokat az urakat választják meg.

A baj másutt keresendő. Nem sajátságos tünet-e, hogy vivősportunk egymásután veszteli el legjelesebbjeit. Ót—hat világhírű, tíz—tizenöt igen jeles vivőnk van, aki nem versenyez. És legsajátságosabb, hogy nem azok vonulnak vissza a versenyzéstől, akiket állandóan vernek, hanem rendszerint azok, akik győztek.

Majdnem bizonyos, hogy minden bajnok-ság vagy nagy világvivő verseny a győztes visszavonulásával, a vivősportra nézve elvesztésével végződik.

Miért van ez így?

A győztesnek nem lehet kifogása a zsűri ellen. De meg ha van is, indulhat más zsűri előtt, esetleg külföldön, idegenben. Azért van ez így, mert érthető emberi érzés, hogy aki első volt, nem szeret második lenni. Különösen hazánkban nem, ahol a második helyet még a bajnokságban is vereségnek tekintik. Mindig elsőnek lenni meg nem lehet. Különösen hazánkban nem, ahol annyira egyenlő a 8—10 legjobb vivőnk. De meg a diszpozíció is mindig más.

Már most mi történjék? Ne törődjünk a sorból kilépőkkel és menjünk tovább? Hát ily gondok nem vagyunk. Minden erőnkre szükségünk van, különösen nemzetközi szempontból.

Két módja van a segítségnek. Az egyik, hogy mi is csak 5—6 évenként rendezünk versenyt, mint Ausztriában csinálják. Akkorra elmúlik a vereség érzete, a d'csőség, a keserűség, új ambíció sarkalja a vivőket. A másik, hogy ne két számból rendezzük versenyünket, hanem rendezzünk francia mintára egy óriási tömegversenyt, amely mindenki ambícióját kielégítheti. Jól tudom, hogy mosolyogni való az, hogy Franciaországban minden második vivő bajnok, de hát ez előrevisi a sportot és ez a fő. A nagy nemzetközi

küldelmek kiválasztják azután a bajnokok bajnokát.

Legyen magyar *Grande Semaine*.

Legyen minden évben egy hét egészen a vivásnak szentelve. Legyen azon 10—15 versenyszám: Állandij, Főváros díj, a miniszterek díjai, esetleg Király-díj, mind más és más versenyszámra.

Egy verseny a középiskolásoknak, egy a junioroknak, egy azoknak, akik már bajnokok voltak, egy, akik már nyertek versenyt, de még bajnokságot nem. Legyen szám a vidékieknek, a katonáknak. Két, esetleg három fegyverből (kard, tőr, épé) kombinált szám. Még a pisztolylövés is belekombinálható. Hol van még a hivatások szerinti csoportosítás, a jobb- és balkezelt vivők versenye, a klub- és teremközi versenkek. Legalább 30 számból lehet válogatni. A franciák meg is teszik. Tessék megnézni a roucni nagy hét eredményeit, vagy a párisi nagy hét programját.

Egy ilyen nagy, sok számból álló verseny azután mindenki ambícióját kielégítené. Óriási tömegeket mozgósítana. Az egész társadalom figyelmét a vivásra irányítaná. Díj sem sokkal több kell, megrendezni sem nehezebb, mint más nagy versenyt.

Ajánlom ideámat a MASz figyelmébe.

Ambidextre.

A LAWN-TENNIS ÖSSZES KELLÉKEI.

Slazenger világhírű angol gyártmányai nagy választékban: Doherty és E. G. M. ütők, Slazenger Standard versenylabda, Mass & Cie világhírű francia raketjei. Wright and Ditson amerikai raketek nagy raktrára. — Pályaeépítésnél, játékosoknak nélkülözhetetlen Kertész János és Takáts József tenniskönyve



1 K 50 f beütődése ellenében franco küldetik meg. Az angol és magyar sportjátékok, football, uszás, golf, hockey, polo, ijátszat, torna összes kellékei.

Utazási, háztartási, díszmű stb. cikkekről árjegyzéket ingyen és bérmentve küld

KERTÉSZ TÓDOR sportáru-üzlete BUDAPEST, IV., KRISTÓF-TÉR.



A Wiener Association F. C. versenye.

A pontversenyt a MAC nyerte.

A WAFC nemzetközi versenyt vasárnapi rendezte a MAC és FTC multi heti versenyein résztvevő külföldi athleták részvételével. A verseny a Cricketer-pályán vagy ezer főnyi közönség előtt folyt le. A magyar színeket a MAC hat és a Pozsonyi TE három athletája képviselte.

A Magyar Athletika Club versenygárdája fényes sikerrel állta meg helyét. Jankovich István, ez a fényes tehetség, szép stílusban nyerte a száz méteres sifutást Hermann és Weinzinger ellen. A magasugrás Szabó Béla győzelme végződött, aki 180 méteres repeszköbűs eredménnyel ért el. A gerelyvetés győztese Mudin István lett 48 65 méteres eredménnyel. Szencziószámba megy a két tartalékkal induló MAC stafétájának újabb győzteme a teljes Berliner Sport Club ellen. A dobás szomban ismét Niklander dominált. A diszkoszvetésben elért 43 74 méteres eredménye Sheridan világrekordjához (44 01 m) van közel. Luntzer második dobása közel 43 méter volt, azonban kilépett. Többi dobásai nem sikerültek. A sulydobásban Niklander ezúttal 14 17-ig vitte. Az 5000 méteres sifutásban Stoiber megsemmisítette csütörtöki főnyes győzelmét Stenroos ellen, míg az 1500 méteres sifutás Ernst (Berlín) győzelme végződött. A pozsonyi Faznecek Kwieton mögött igen jó harmadik volt és ha jobb taktikával fut, esetleg a második helyre is juthatott volna.

A meeting keretében előntésre került klubközi pontverseny, amelyre a WAFC titeldíjat tűzött ki, a MAC nyerte meg 17 ponttal a Berliner SpC 12 pontjával szemben. A pontverseny a következő szakmából állott: 100, 400, 1500, 5000 méteres sifutás, diszkoszvetés, magas- és távolugrás, sulydobás, gerelyvetés és 4x100 méteres staféta verseny.

Az athletikai viadal nemcsak a szezon legérdekesebb versenye volt, de hasonló fényes sikerű verseny Bécsben meg egyáltalában nem került előntésre. A WAFC áldozatkészségéről mindenesetre teljes dicséret érdemel és örömmel konstatáljuk, hogy a verseny megrendezése is minden tekintetben elősugár volt.

A részletes eredmények a következők:

Száz méteres sifutás. (Négy előfutam után a döntőben): 1. Jankovich MAC 11:2 mp. 2. Hermann (Berlín) 11:4 mp. 3. Weinzinger (WAF). Indult még: Björn (Berlín), Petersen (Berlín) és Stargl (WAF). Biztosan másfél yarddal nyerve, centiméterekkel harmadik.

Diszkoszvetés. (Ausztriai bajnoksága). 1. Niklander (Finnország) 43 74 m. 2. Tronner (WAF) 40 91 m. (osztrák rekord). 3. Luntzer György (PTE) 39 94 m.

Magasugrás. 1. Szabó Béla MAC 180 m. 2. Vadon Géza dr. MAC 174 m. 3. Josef (WAC) 172 1/2 m

Négyezer méteres sifutás. (Ausztriai bajnoksága). 1. Herrmann (Berlín) 52 4 mp. 2. Dechent (Frankfurt). 3. Szerelenbhegyi Ervin MAC. Küzdelen után nyerve. Jó harmadik.

Sulydobás. 1. Niklander (Finnország) 14 17 m. 2. Pogány (PTE) 12 69 m. 3. Mudin István 11 79 méter.

Ezeröttszáz méteres sifutás. 1. Ernst (Berlín) 6 p. 12 4 mp. 2. Kwieton (WAF). 3. Faznecek (PTE). Antal (MAC) 1000 méter után feladta. Eleinte Ernst vezet, majd Faznecek megy az élre és 800 méternél spurtha lovgya, 30 méter előnyre tesz szert. A czelegyesben azonban Ernst előlaga, sőt a győzőri végspurattal felnyomódott Kwieton a harmadik helyre szorította.

Gerelyvetés. 1. Mudin István (MAC) 48 65 m. 2. Arbeiter (Grác) 45 35 m. 2. Sigo II (WAC) 45 24 m. Indultak még: Sáhgy (PTE), Szakall (Magyaróvár), Skopal (Lemberg).

Kétszáz méteres sifutás hendikep. Két előfutam után a döntőben: 1. Klocksien (Berlín) öt méter előny, 22 4 mp. 2. Stargl (WAF) 14 m. előny. 3. Dechent (Frankfurt) öt méter előny. Ötezer méteres sifutás (Ausztriai bajnoksága). 1. Stoiber (Nürnberg) 16 p. 7 mp. 2. Stenroos (Finnország) 16 p. 16 4 mp. 3. Kwieton (WAF). Indultak még: Vignol (Belgium), Guitman (DFC, Prága).

Kalapatcsvetés. 1. Mudin István MAC 36 80 m, akitől tehát Tronner 38 06 1/2 méteres rekordját nem sikerült megvitatnia.

Távolugrás. 1. Franzl (WAC) 6 47 m. 2. Weinstein (Berlín) 6 33 m. 3. Szabó Béla MAC 6 11 méter.



Niklander sulydobása.

Rudugrás. 1. Franzl (WAC) 3 10 m. 2. Sigo II (WAC) 2 90 m.

4x100 méteres stafétasifutás. 1. MAC (Péchy, Szerelenbhegyi, Vadon dr., Jankovich) 47 2 mp. 2. Berliner Sport Club (Björn, Klocksien, Petersen, Hermann). Péchy Björnön három méteret hoz, ami főleg abban lett magyarázatát, hogy a berlini a négy pályán futva, a magas lábán megbogott. Szerelenbhegyi a három méterből egyet lead, Vadon dr. varárlamul fényesen futva, az előnyből semmit sem veszít, úgy hogy a két méter előnyűvel induló Jankovich végül négy méterrel Hermann előtt ér a célhoz.

Ötszáz méteres vígázverseny. 1. V. de Boile (Belgium) 1 p. 12 2 mp. 2. Hasenöhr (WAC). 3. Köppel (WAF).

A pontverseny eredménye a következő: 1. MAC

17 pont. 2. Berliner Sport Club 12 pont. 3. WAF 6 pont. 4. WAC 5 pont. 5. Pozsonyi TE 4 pont.



120 yardos hendikep finise.

A MAC ifjúsági versenye.

A Csurgay-vándordíjat a MAC nyerte.

A Margit-szigeti pályán rendezte a MAC országos ifjúsági versenyt fényes sikerrel. Az elért eredmények meg országos viszonylatban is jók. Kimagasló eredmény Szemere János rudugrása, ki szép stílusban 3 15 méterrel nyerte azt és csak balszerencsén múlt, hogy többet nem agrott, mert a 3 15 méter 30-35 cm-ek magasabban vitte át. Jó versenyzőnek ígérkel Sebők Sándor is, ki nem kevesebb, mint öt versenyszámban vett részt. Megnyerte a magasugrást 1 68 m-rel, a távolugrást 6 10 m-rel, második lett a diszkoszvetésben 31 42 méterrel, részt vett a négyezer méteres stafétában, melyben harmadik lett és helyeztetlen volt a sulydobásban 9 87 m-rel, rudugrágson kivül volt még egy ifjúsági rekord, mely a felangol mérőföldön Lukács Simon állított fel.

Szép látványt nyújtott a négyezer száz méteres staféta sifutás, melyben hat staféta indult. A száz yardos sifutást Quittner Tivadar jó idő alatt nyerte meg.

A meeting keretében dönt el a kilenc versenyszámra (száz yard, negyed angol, egy angol mérföld, négyezer száz méteres staféta sifutás, magas-, távol- és rudugrás, sulydobás és diszkoszvetés) kiirt Csurgay-vándordíj, melyet a MAC nyert meg 28 ponttal. Második a BEAC lett 22 ponttal, harmadik a Postások 8 ponttal.

A részletes eredmény a következő: Száz yardos sifutás. (Öt előfutam és egy középfutam után a döntőben). 1. Quittner Tivadar BEAC 11 mp. 2. Rosenfeld Jenő MTK. 3. Pinter Béla Szekesfehérvári TC 1 60 m. holtszenyben. Hat induló. Egy yarddal nyerve, másfél yarddal harmadik. Tizenöt induló

Magasugrás. 1. Sebők Sándor BEAC 1 68 m. 2. Gáspár Jenő BEAC 1 64 m. 3. Pilinszky Tibor BTC és Forbít Béla Szekesfehérvári TC 1 60 m. holtszenyben. Hat induló.

Egy angol mérföldes sifutás. 1. Horkay Ferenc MAC 5 p. 01 mp. 2. Bakonyi Viktor Postás. 3. Korenek János MTK. Könnyen hasz méterrel nyerve, öt méterrel harmadik. Hat induló

Távolugrás. 1. Sebők Sándor BEAC 6 10 m. 2. Czizlán István MAC 5 98 m. 3. Nagy Ferenc Szekesfehérvári TC 5 98 m. Hét induló.

Sulydobás. 1. Gusznay Gyula MAC 10 48 m. 2. Jurka Gyula Temesvári AC 10 38 m. 3. Rác Ferenc MAC 10 02 m. Hat induló.

Negyed angol mérföldes sifutás. 1. Mersze Otó Postás 58 mp. 2. Horkay Ferenc MAC 3. Németh László FTC. Erős küzdelem után három méterrel nyerve, öt méterrel harmadik. Öt induló.

Négyezer száz méteres staféta-sifutás. (Két előfutam után a döntőben): 1. MAC (Czizlán, Egyedy, Gihillány, Hadustalvi) 48 2 mp. 2. Szekesfehérvári TC (Bernát, Forbát, Nagy, Pinter). 3. BEAC (Glöz, Hoffmann, Quittner, Sebők). Nyolc méterrel nyerve, egy méterrel harmadik. Indult még a Postás, MTK és BBTÉ stafétája.

Diszkoszvetés. 1. Pilinszky Tibor BTC 33 24 m. 2. Sebők Sándor BEAC 31 42 m. 3. Gusznay Gyula MAC 30 64 m. Nyolc induló

Rudugrás. 1. Szemere János MAC 3 15 m.



(Ifjúsági rekord). 2. Simon Sándor BAK 2:50 m. 3. Szlávik István BBTE 2:20 m. Indult még Kiss Jenő OTE.



Fél angol mérőföldes első fordulója.

Százhusz yardos gátfutás. 1. Szűts István BBTE 2:28 m. 2. Hadusfalvi Géza MAC. 3. Magyar Éde MAC. Három méterrel nyerve, egy méterrel harmadik.

Háromszáz yardos síkfutás vidékiek részére. 1. Nagy Ferenc Székesfehérvári TC 3:78 m. 2. Balogh Ferenc Lugosi TE. 3. Jurka Gyula Temesvári AC. Öt méterrel nyerve, mellszélességgel harmadik.

Fél angol mérőföldes síkfutás, hendikep. 1. Lukács Simon MTK 2 p. 15 mp. (scratch). Ifjúsági rekord. 2. Selley Lajos MAC 5 m. előny. 3. Steiner Jenő FTC 15 m. előny. Mellszélességgel nyerve, husz méterrel harmadik.

Júnior gerelyvetés. 1. Szentpályi János MAC 478 m. 2. Guszman Gyula MAC 4127 m. 3. Rácz Ferenc MAC 3698 m. Indult még László Ferenc Lugosi TE.

Kétszázhusz yardos síkfutás, hendikep. 1. Pintér Béla Székesfehérvári TC 24:2 mp. (10 m. előny). 2. Bernát Vilmos Székesfehérvári TC 10 m. e. 3. Egyed György MAC (scratch). Nyolc m. mel nyerve, mellszélességgel harmadik. Tíz induló.

A KAOE versenyek.

Kisszámú közönség előtt rendezte a Kereskedelmi Alkalmazottak Országos Egyesületének Sportsportja országos atlétikai- és tornaversenyt. A versenyen jelszóból athletikán kívül csak Bodor, Kobulcsky és Déván startoltak, akik versenyüket nagy fölénytel nyerték meg. Bodor és Déván elért ideje elsorán. A nap főeseménye a négyezer száz méteres stafétafutás footballisták részére volt, amelyet a BAK csapata nyert meg. Az egyik előfutómat az FTC hiányos staféla nyerte meg mintegy negyven méterrel, de a zsűri a hűbűbe kapaszkodva, a staféta két emberének előbbindulása miatt a FTC-öt diszkvalifikálta.

Részletes eredmények a következők:

Száz méteres síkfutás, hendikep (két előfutómat a döntőben). 1. Schön Károly KAOE 11:4 mp. 6 m. e. 2. Haber Antal BTC 4 m. e. 3. Kiss Tivadar BAK 4 m. e. Fél méterrel nyerve, egy méterrel harmadik. Indult még Rády Vilmos BPTTSE 3 m. e.

Diszkoszvetés (tisztelőid): 1. Kobulcsky Károly BPTTSE 38:35 m. 2. Nyilassy Károly BTC 36:20 m. Nyolcszáz méteres síkfutás (tisztelőid): 1. Bodor Odón BPTTSE 2 p. 02:8 mp. 2. Palotai Ottó FTC. Biztosan negyven méterrel nyerve.

Magasugrás (titkos hendikeppel): 1. Nyilassy Károly BTC 164 cm. 2. Keleti Ferenc KAOE 154 cm. Három induló. A titkos hendikep győztese Keleti Ferenc KAOE 174 cm., 20 cm. e.

Négy száz méteres síkfutás, hendikep: 1. Thien-schmidt Éde FTC 53:6 mp., 18 m. e. 2. Száll Endre MAC 30 m. e. 3. Ulrich Pál KAOE 5 m. e. 4. Fábán Lajos MAC 8 m. e. Két méterrel nyerve, egy méterrel harmadik. Tizenkét induló.

Háromezer méteres gyaloglás, hendikep: 1. Fekete Mihály Egyetértés SC 14 p. 31:8 mp., 200 m. e. 2. Bartos Leó MTK 250 m. e. 3. Ifj. Ripszán Henrik MTE 50 m. e. Hatvan méterrel nyerve, ötven méterrel harmadik. Hét induló.

Súlydobás, hendikep: 1. Nyilassy Károly BTC 10:97 m. (scratch). 2. Gregus Pál MAC 10:80 m., 25 cm. e. 3. Karlik Gyula BAK 40 cm. e. Hat induló.



4-szer 100 méteres staféta utolsó váltása



Szabó Béla (MAC) magasugrás



220 yardos síkfutás finise.

Háromezer méteres síkfutás, hendikep: 1. Gergely Sándor BEAC 9 p. 44 mp., 80 m. e. 2. Kraml Ódon FTC 60 m. e. 3. Thomka Áron BEAC 40 m. e. Könnyen husz méterrel nyerve, harminc méterrel harmadik. Kilenc induló.

Négyezer száz méteres staféta síkfutás (footballisták részére). Első előfutómat: 1. Budapesti Athletikai Klub (Kiss Tivadar, Grosz József, Cseh János, Gállos Sándor) 50 mp. 2. Vívó és Athletikai Club (Koltai Ernő, Kertész Oszkár, Szántó Árnin, Ludvig Bernát) 50:6 mp. 3. Kereskedelmi Alkalmazottak Országos Egyesületének Sportsportja

(Hölcz, Fodor, Fodor, Schöfn). Könnyen nyerve. — Második előfutómat: 1. Obudai Torna Egyesület (Hellich Miksa, Dobos Endre, Bökker István, Tözsér Béla). A győztes Ferencvárosi Torna Clubot (Payer Imre, Weisz Ferenc, Wurser Károly, Korody Károly) állítólagos előbbindulás címén diszkvalifikálták. — Döntő: 1. Budapesti Athletikai Klub (Kiss, Grosz, Cseh, Gállos): 49:8 mp. 2. Obudai Torna Egyesület (Hellich, Dobos, Bökker, Tözsér). 3. Vívó és Athletikai Club (Koltai, Kertész, Szántó, Ludwig). Az utolsó váltásig az OTE vezet, de a BAK utolsó embere, Gállos, biztosan győz.

Távolgúrs (junior): 1. Püspöki Gyula MAC 5:81 m. 2. Hámos Jenő BPTTSE 5:70 m. 3. Bodis János BAK 5:69 m.

Kétszáz méteres síkfutás (tisztelőid): 1. Déván István MAC 23 mp. Ondrus István MTK száz méter után feladta.

Ezerhatszáz méteres (200+200+400+800 m.) síkfutás-staféta: 1. Budapesti Posta és Távirada Tiszviszók Sport Egyesülete (Rády, Hámos, Bodor, Savnik) 3 p. 58:6 mp. 2. Kereskedelmi Alkalmazottak Országos Egyesületének Sportsportja (Hölcz, Schön, Ulrich, Kain). Könnyen, száz méterrel nyerve.

HIREK.

Dr. Somody István, kiváló magasugró rekordernk jövőben a MAC-színre lépésére versenyezni. Ugyancsak belépett a MAC-ba Schmid is, a hírneves távolgúrs, aki külföldön legközelebb már MAC-színre lépés koráig, öszre pedig hazakerkezik.

Hermann Müller, a híres berlini gyalogló a hannoverai versenyen fényes eredményeket ért el, 1500 méter 5 p. 53:4 mp. alatt, 3000 méter pedig 12 p. 37 mp. alatt téve meg. Ez utóbbi versenyben a cél után tovább gyalogolt 2 angol mérőföldig a erre 13 p. 83 mp. időt érve el, megajvította Larmer 13 p. 11:2 mp-es világ rekordját. Müller indult szándékúak és 2 mérőföldes angol bajnokságban.

A francia hajónakságok június 18-án Colom-besban a következő eredménnyel végződtek:

100 m. Failliot, 11:4 mp.
400 m. Failliot, 50:6 mp.
800 m. Caule, 1 p. 59 mp.
1500 m. Arnaud 4 p. 44 mp.
110 m. gátfutás: Meunier, 16:6 mp.
400 m. gátfutás: Meslot, 59:6 mp.
4000 m. akadályverseny: de Fleur, 13 perc 6:8 mp.

Magasugrás: André és Labat holtversenyben 180 cm.

Távolgúrs: Lagarde 650 cm.
Helyből magasugrás: André, 147 cm.
Helyből távolgúrs: Motte, 328 cm.
Rudgúrs: Garron, 330 cm.
Súlydobás: Tison, 1298 cm.
Diszkoszvetés: Tison, 3918 cm.

Finnszágúrs hírek. Niklander, a nálunk leg-utóbb oly fényes sikerrel szerepelt finn athleta pár nappal elutazása előtt, június 11-én részt vett egy versenyen, hol a kétférs súlydobásban 1376+1200=2576 cm fényes eredményt ért el, dacára hogy rossz idő volt s a hőmérséklet 0 fok körül járt. Ugyanaznap dőtek el a finn staféta bajnokság is. A 4x100 méteres bajnokság a svéd iskolák szövetsége „Idrotts Föreningen Kamraterna” nyerte 47 mp. alatt a „Kisa Veikot” ellen, mely 300 méterig vezetett, de az utolsó váltással elvesztette a versenyt. A győztes staféta tagjai: J. Engberg, R. Berner, B. Halén és L. Lång.

A 200+200+400+800 méteres bajnoksápat

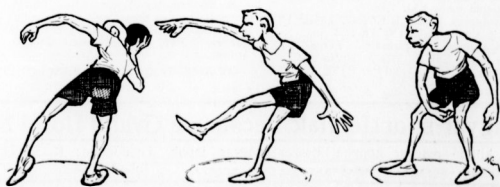

a Kisa Veikott lett, 3 p. 46-5 mp-es idejével új finn rekordot állított fel. Részdíjak: 800 m. L. Pihlala, 2 p. 48 mp.

400 m.: T. Elo, 54 mp.
200 m.: V. Paránen, 24 mp.
200 m.: E. Kukko, 23*7 mp.

Légizgalmasabb a 5×2000 méteres staféta volt, melyben a Kisa Veikott óriási küzdelmet vívott a világbajnoki csapatával s végül is csak a Kolehmainennek világrekord körüli futása révén maradt győztes.

Kisa Veikott: E. Elo 6 p. 18 mp., A. Lablao 6 p. 3 mp., A. Viilenius 6 p. 12 mp., A. Stenroos 5 p. 57 mp., H. Kolehmainen 5 p. 406 mp. = 30 p. 106 mp.

Keipas: E. Pulkinen 6 p. 16 mp., V. Nenonen 6 p. 16 mp., K. Ottila 5 p. 57 mp., T. Kolehmainen 6 p. 02 mp., A. Manninen 5 p. 563 mp. = 30 p. 173 mp.

H. Kolehmainen kiváló futású jellemző, hogy 1¼ angol mérőldre (201125 m.), a világrekord 5 p. 37 mp. (Coneff), H. Kolehmainen indul az angol bajnokságokban.

Anglia 1911. évi atlétikai bajnokságai.

A Stamford Bridge-i pályán szombaton délután került előndésre Anglia 1911. évi atlétikai bajnokságai. A mérkőzések viadalt, mint az előző bajnokságok. A mérkőzések száma nemzetbeli előrangú athléták kereste fel, akik hat versenyben vettek diadalra nemzetek lóbogóját. Minket közelebről különösen a német atlétikák győzni örierményeireknek, akik nem kevesebb, mint három bajnok és egy harmadik díjat is nyertek. Braun, sokadik világbajnok atlétika, a 804¼ m. sikústást 1 perc 598 mp. elsőrangú idő alatt nyerte meg. Pasemann, a németek kivételése tehetségű ugróathlétája a rudargásban, amelyet tavaly Szathmáry 355¼ méterrel nyert meg, 366 méteres fenomenális eredményével győzött, a magasugrásban 182¼ méterrel lett első, míg a távolugrásban 690 méterrel második lett. A harmadik német athléták: Rau szereplése már nem járt sikerrel, mert a száz yardos sikústásban helyzetlenül futott, a kétszázhas yardos sikústásban pedig harmadik lett. A száz és kétszázhas yardos sikústás bajnokságban a védő Ramsdell (Amerika) győzött; előbbi két futást nyert meg 22 mp. 22 mp. azonos Szentáncsán - Kolehmainen (Füvészbors) győzelmére a négy angol mérőldes sikústás bajnokságban, akinek ideje (20 p. 036 mp.) kiváló.

A Ferenvárosi Torna Club által június hó 29-én délelőtt rendezett junior számkörméreményei:

I. 100 yardos sikústás, junior, 9 induló. I. Rády Vilmos BPTTSE 108 mp. 2. Podolizky Géza BEAC. 3. Kiss Tivadár BAK. Egy méterrel nyerve, fél m. harmadik.

II. Súlydobás, junior, 8. Bátky Vince DGASE 1088 cm. 2. Karik Gyula BAK 1036 cm.

III. 1 angol mérdes sikústás, junior, 7 induló. I. Saványk Teofil BPTTSE 4 p. 57 mp. 2. Zöllner Dezső BEAC. 3. Vass Károly MTE. 50 m. nyerve, 20 m. harmadik.

IV. Távolugrás, junior, 2 induló. I. Rády Vilmos BPTTSE 567 cm. 2. Bódis János BAK 554 cm. Gyenge eredmény.

Az Érsékvári Sport Egyesület Péter és Pál napján sportolmányok felvételére alkalmából országos atlétikai- és torna-verseny rendezését a fővárosi atletikák részvételével. A meglehetősen győngye rendezésben lezajlott verseny részletes eredménye a következők:

I. 100 m. sikústás, junior, 1. Vermes István Györi TK 122 mp. 2. Bohus Rezső ESE. 3. Kauka Lajos ESE.

II. Súlydobás (jobb- és bal-kézre). I. Antal Pál PTSE 2098 cm. 2. Nagy Sándor ESE 1951 cm. 3. Holota János ESE 1909 cm.

III. Távolugrás, junior, 1. Kövesdy László FTC 610 cm. 2. Vermes István GyTK 603 cm.

IV. Magasugrás. 1. Habertfeld Ferenc FTC. 2. Bohus István ESE. 3. Pusztás István ESE. V. Diszkoszvetés. I. Antal Pál PTSE 3976 cm.

2. Szilassy Pál BTC 3530 cm. 3. Holota János ESE 3440 cm.

VI. Gerelyvetés. I. Sáhgy Vilmos Pozsonyi TE 4635 cm. 2. Holota ESE 4435 cm. 3. Szilassy Pál BTC 4350 cm.

VII. 100×200×300×400 m. stafétafutás. 1. Érsékvári Sport Egyesület 2 p. 205 mp. A győztes Obudai TE csapatát Tózsér keresztelésé miatt diszqualifikálták.

VIII. Összetett verseny. 1. Antal Pál PTSE.

Az angol koronázási önépíték fényes keretében nem valami nagyon illik az angol birodalom 5 számból álló bajnoki versenyére. Képviselve volt Ausztrália, Kanada és legjobban nevelt atlétikák, akik azonban közel sem jartak ottlított eredményeikhez. A Crystal-Palaceban levő versenyt alig néhány fizető néző meglátta. A gyenge eredmények az óriási szélnek tudhatók be. A gátverseny mezőnyét például alig lehetett elindítani, mivel a szél 2 ízben is győztek az összes gátat.

I. 100 yardos sikústás. 1. F. G. Halbhans (Canada). 2. D. Mc. Millan (Anglia). 3. R. Opie (Ausztrália). 1 l. bal nyerve, 1-5 m. harmadik. Idő 104 mp.

II. 880 yardos sikústás. 1. I. M. Hill (Anglia). 2. G. A. Wheatley (Ausztrália). 3. M. Brock (Canada). 25 m nyerve, 15 cm-rel harmadik. Idő 1 p. 586 mp. Wheatley ideje 1 p. 592 mp. 440 yard ideje 574 mp.

III. 120 yard gátfutás. 1. I. L. Tait (Canada). 2. E. Owen (Anglia). 3. G. Haszins (Ausztrália). Idő 4 p. 462 mp. 1 m-rel nyerve, 6 m-rel harmadik. A futók a célegyenesben nem mutattak kedvet a futáshoz, amit a közbelső idők is fényesen igazolnak. 440 yard 1 p. 12 mp. 880 yard 2 p. 26 mp. 1320 yard 3 p. 44 mp.

IV. 220 yardos sikústás. 1. F. I. Halbhans (Canada). 2. R. Opie (Ausztrália). 3. E. W. Haley (Anglia). Idő 23 mp. 2 m-rel nyerve, a harmadik 50 m-rel cél előtt lassított.

V. 120 yard gátfutás. 1. K. Powel (Anglia). 2. F. L. Lukeman (Canada). 3. F. P. Brown (Ausztrália). Idő 16 mp. 1 m-rel nyerve, a 2 m-rel harmadik.

A skót bajnokságok eredményei:

100 yard : W. A. Stewart 104 mp.
Súlydobás : T. Nicholson 12 m. 705 cm.
880 yardos sikústás : I. T. Soutter 2 p. 02 mp.
Kalapácsvetés : T. R. Nicholson 49 m.
120 yard gátfutás : G. S. Brock 17 mp.
Távolugrás : Geo. Stephen 6 m. 25 cm.
220 yardos sikústás : R. C. Duncane 234 mp.
Magasugrás : D. Campbell 108 cm.

I angol mérőldes : D. F. Mc. Nicol 4 p. 264 mp.
3 angol mérőldes gyaloglás : D. Trotter. 22 p. 418 mp.
440 yardos sikústás : R. A. Lindsay 536 mp.
4 angol mérőldes sikústás : G. L. C. Walsh 20 p. 416 mp.

A Budapesti Sport Club által június hó 16-án délután 3 órakor a MAC Margit-széki sporttelepen rendezendő országos atlétikai viadalt feltételei:

1. 100 yardos sikústás. (Jubileumi emlékréseny)
2. Súlydobás, hendikep.
3. 2 angol mérőldes sikústás, hendikep.
4. Diszkoszvetés.
5. Fel angol mérőldes sikústás.
6. Távolugrás.
7. 1 angol mérőldes gyaloglás.
8. ¼ angol mérőldes sikústás, hendikep.
9. 120 yardos gátfutás, hendikep.
10. 4×100 m. stafétafutás.

A verseny a MASZ szabályai szerint rendezetik. Nevezési határidő június 9. Nevezések Gebauer Rezső penztárnok címére L. Fehérvári ut. szám küldendők.

A Södermanl Sport Klub Stockholmban nemzetközi egy órást futat rendez július 16-án, melyre értékes vándorjait és egyéni tiszteletdíjak vannak kifizetve. Nevezési zárlat július 6. Tet 1 korona.

Az Aradi Testgyakorlók Köre által 1911. évi

július hó 23-án délután fél 4 órakor — később közbe téendő helyen — rendezendő országos atlétikai versenyek feltételei: A verseny a MASZ szabályai szerint rendezetik és országos jelleggel bír. Nevezési határidő 1911 július 15-ike este 8 ora. Nevezések Torófalvy Dezső titkár címére (Arad, postafiók) intézendők.

Versenyszámok: 1. Súlydobás, junior. 2. Diszkoszvetés, hendikep. 3. Gerelyvetés: középfogással. 4. 3 angol mérőldes sikústás (kerületi bajnokok). 5. 1 angol mérőldes sikústás. 6. ¼ angol mérőldes sikústás (kerületi bajnok). 7. Távolugrás, junior. 8. 100 yardos sikústás, junior. 9. Magasugrás. 10. 5 km-es távgyalogás. 11. Stafétafutás 4×100 m.

Sportélet a hivatalban.

Ira: Moll.

Diszkoszvető-bajnokunkat hivatali főnöke — tréningjének mekönyvése céljából — egy másik, kevésbé társasodó osztályba helyezte. Ha ez a sportszeretet új folytatódik, akkor a jövőben a következő jelenet fog lezajlani. (Történek egy elvett bank könyvelősegeben. A cégezőt egyedül ül a szobában. Az igazgató inspiráló.)

A igazgató (körüljár): Mi az, mi az Grün ur. Ön egyedül? Hol vannak az urak?
A cégező (boldog mosollyal): Külföldön, direktor ur!

A igazgató (megdöbbenve): Megbolondult Grün ur! Mit keresnek a külföldön? Hol van Hoffli?
A cégező: Prágában direktor ur. A 100 yardos sikústásban sorra keféli a németeket, a csehekkel, a bécsiakkal, meg a muszáikkal. Ez azrián a dicsőség! Többet ér mint egy szép slussz Salgó részvényekben.

A igazgató (nyíjasabban): És Nagyzeny? A cégezőt (majd elolvad): Az vezérezi holnap a Pannoniát a hamburgi Senats-Achterban.
A igazgató: Grün ur, ha jól emlékszem, hat év előtt is emiatt ment ki Hamburgba.

A cégező: Igaz, de azóta folyton védik azt a szép díjat.

A igazgató: Mire járja Hallás?
A cégező: Most kaptam a sárgyönt. Bécsben hat bírózót fektetett le két válla és megnyerte Alsó-Ausztria nyári világbajnokságát.

A igazgató: Hallatlan! És Szűcs?
A cégezőt (büszken): Rómában van. Footballozik az olasz királyi tisztelefere és rakásra nyeri a sergekkel.

A igazgató (figyamban): Grün, tudja meg, hogy a mai naptól fogva mi is sportolunk.

A cégezőt (ugrával): Igazán direktor ur! És mit fogunk csinálni?
A igazgató (izमित mutatva): Emelni fogunk barátom, emelni.

A cégezőt: Súlyt, direktor ur?
A igazgató (széles nevetéssel): Nem barátom, hanem **felemeljük az — alaplétit.**
(A cégezőt elajlaj.)



A roueni nagyját a következő eredmények vezérodott:

1. Nemzetközi egyéni kard: 1. Mas Latrie. 2. de Raust. 3. Hubert. 4. Meyer. 5. Trekorol. Mindannyian franciák.

II. Nemzetközi egy csapat, 6 vívónak. 1. Franciaország (Grazier, Poupot, Lippmann, Gaudin, Carrere, Cordier). 2. Belgium (Auspach, Salmon, Vattenhove, Langlois, Hanot, Devce). 3. Anglia (Buckland, Amphlett, Blake, Everitt, Filder, Martineau).

Magyar sportferfiak Bécsben a Grand Hotel Nationalban szállnak meg, egleitén tagjai előnyben részesülnek kitűnő magyar konyha, összes magyar lapok. Tulajdonos: KASZNÁR NÁNDOR, a „Magyar Világ” kávéház volt tulajdonosa.

III. Kerületi verseny. I. Rhoni kerület.
IV. Millenáris sereg. (Kard, tőr és pisztoly együttes számítva). I. Trombert. 2. Mas Laticr. 3. Rodocachan.

V. Pártpisztoly, Gabet-golyókkal. I. Marchand.
2. Vansay. 2. Feber.

VI. Rouen város díja, termeknek. I. Montlucotrem. 2. Bandry-terem. 3. Mignot-terem.

VII. Nemzetközi épverseny. I. Trombert. 2. Cordies. 3. Eynde.

VIII. A roueni saját díja, kerületi csapatverseny. I. Loyd Rouenais csapata. 2. Roueni vívó klub. 3. 74. golyógerjesztő csapata. 4. A 6-os dragonyosok csapata.

IX. Vegyes teremzői verseny amatőrök és mesterekből álló csapatoknak. I. Salle Laurent. 2. Salle Mignot. 3. Lloyd rouenais.

X. Franciaország törbajnoksága. A) fiatal mestereknek. I. Hugnet. 2. Lefranc. 3. Race és Graeffly. 4. Sel. 5. Harotte. B) Amatőröknek. I. Gaudin. 2. Dufraissieux. 3. Hernya. 4. Ducret. 5. Martini. 6. Marcillet.

Vívóverseny Selmezbányán. A Selmezbányai Főiskolai AK június 24-én házi vívóversenyt rendezett a következő eredménnyel:

I. Kezdők versenye. 1. Nagy László. 2. Szabó Mátyas.

II. Haladók versenye. 1. Molnár Károly (kapta a francia tanács fizesztelét). 2. Kovacs Lajos (kapta Armentano vívómester fizesztelét). 3. Szefiart Jakab.

A tanfolyamot Armentano Ede szegedi vívómester vezette.

A párisi nagy hét még e hónapban lesz. Az állandó vendégeknek és speciális díjazottak felül 7000 frank értékű díjat fognak kiosztani.

Turinban egy nemzetközi csapatverseny volt a franciák, olaszok és belgák között és habár francia részről csak három nizzai volt: Clement, Armadé és Farador indultak, mégis megverték az olaszokat (Olivier, Nédé, Nadé és Cavalcheni) valamint a belgákat 9 tussal 10, illetve 11 ellen. A franciák felette és joggal büszkéek a eredményre.

Vívás a Tátrában. A Tátra Club felvette a vívást is programjába. Mesternek Gerervich Aladár mestert szerződtette, ki a legutóbbi mesterversenyben is méltó fellépést kellett.



A N. Sp. és a Pannonia. A Pannonia Evezős Club főlírásával ellátott következő levelet kaptuk:

A Nemzeti Sport t. Szerkesztőségének
Budapest.

Klubunk 16 éves fennállása alatt a magyar sportnak oly sok dicsőségét szerzett, mint egy más evezős, — de talán egyéb sportklub sem. Mégis minduntalan azt voltunk kénytelenek tapasztalni, hogy fáradozásainkat a napi- és sport-sajtó nem támogatja azzal az elismeréssel, amiről óriási költség és energiával kifejtett tevékenységünk méltán megérdemelné. Ennek oka főleg abban keresendő, hogy — az ill. rovatvezetők konkurens klubok tagjai lévén, egyeztetik a mi rovatunkra saját együttes érdemeit öngépitni. Eppen ezért nem is reflektáltak még ezidig egyetlen ilyen a kétségtelen elfogultság béléget magán viselő támadászerző cikke sem. A tek. Szerkesztőség vezetésétől álló Nemzeti Sporttól hosszú időn át megosztottuk, hogy kelletlenül gyilagosan megméltatólag szökött róltunk is nyilatkoznunk. A múlt évi budapesti regattáról szöveg referádá az ugyan már más hurokat kért megpengetni, de az egy hétre rá Bécsben elért eredményekről, minden maradt a régiében. Ez éven a budapesti regatta kritikája még tulmet a tavalyi cikk tenorján is és „humbug” s egyéb ilyen kijelentésekkel, direkt támadást intézett klubunk ellen, bár annak becsei érdemeit újabb ráfakalot az ott kifejtettükre. Gondoltuk, hogy talán neki kis elismerésben mégis lesz részünk, sőt se volt róla. Mindez azonban még mindig nem készlettel volna felszólalásra, ha a szolnoki regatta leírásában nem olvassuk a következőket: „A Pannonia ketszer is kikapott a Dunától — s ezt aligha lehet a víz rovatára írni.”

Tekintetes Szerkesztőség! Ez az idézett mondat — a legnyilvánosabb tudatos vagy jórátalanságból eredő elhallgatásból — a való eredmény elterítését. Aki evezéssel — bár csak papíron is — foglalkozik, annak tudnia kell, hogy a Pannoniának harmadik négyese szenvedett vereséget a Dunánál első négyesétől, amely utóbbi a magyar négyes bajnokság és Pannonia-díj, valamint a bécsi Silberer-díj komoly aspiránsaként szerepelt és klubunk első és második négyesétől ismétlenül hosszakkal „kapott ki”.

A nyolcas versenyben viszont a Duna első nyolcas (oly nevekkel mint Herzog, Wampetich, Pavr, Papp, Erdélyi, Paták és Orsi) kizárólag utat alig 4 méterrel tudta megelőzni a célban a mi nyolcasunkat, melyben a harmadik négyesünk tagjain kívül junior nyolcasunk 4 tagja ül s amelyet egy junior strokeolt a régi viharhét Herzoghegel szembelen. Hozzájárult még ehhez az is, hogy a Duna nyolcasban 4 teljesben evezős ül, míg a mi juniorjainkban már volt egy 100 méterig erős strokeurk.

Tekintetes Szerkesztőség! Az igazságos kritika előtt, még ha kemény is, mindig tisztelttel meghalljuk. Arra azonban, hogy klubunk asztalán oly lap foglaljon helyet, mely nehezen kiküzdött sikereinket lekicsinyli, balsikereinket pedig téves beállításban fokozni igyekszik, szükségünk nincs arra. A Magyar Evezős Szövetség, a Magyar Nemzeti Sportra szóló előzetesít egy a Pannonia Evezős Klub, mint alítottat nevében is ezennel büszkületem és kérem, hogy a N. Sp. további küldését is megszüntetni sziveskedjenek.

Tiszteltelt

Dr. Zádor Béla, titkár.

A levél igen beszédes. Nincs mit hozzáfűzni. Csak a tények helyesbítése okából megjegyezzük, hogy 1910. évben is, mint mindig, lapunk a Pannoniát nagyrabecslő hangon nyilatkozott, szenzációs sikereit pedig dicsebré nyugtatta. Csak el kell olvasni a régi cikkeinket. 1911. év tavaszán is csak annyit írt lapunk nem kedvezőt, hogy sajnos módon nem a Szebenynégyes lett a jobb, hanem a Kirchnopfnégyes lett a rosszabb. Meg is indokoltuk: Éder kihagyása, — az egyes helyek fölcserélése, — valamint talán az Éder helyének nem szerencés módon történt belföltése az okai ennek. A „humbug” szót csakugyan alkalmazta a lap. De nem a Pannoniára, sem az evezősre, hanem egy sportudósításra válaszolva, ahol az állítottak, hogy a Szebenye azért olyan fenomenális, mert az idegreflexek testvérien egyformák.

ilyenformán marad tehát panaszunk az, amit dült betűkkel szedettünk. Itt tessék figyelemmel lenni arra, hogy még a „kikapás” kifejezés is indexre van téve, mert később macskakörök közé van helyezve. Ez irányban tény, hogy nem irtuk meg a szolnoki regattánál külön azt, hogy a megvert Pannonia csapat melyik csapat volt. Azt hittük, hogy a részletes eredményeknél a nevek felszólalása elegendő,

mert abból mindenki láthatja, milyen Pannonia csapat kapott ki. Ilyen részletekbe menő fejtegetésekre lapunknak tere nincs. De hát arra szükség nem is volt, mert úgy gondolkodtunk, hogy a Dunának dicsőség, hogy a Pannonia akármelyik csapatát megverheti.

Hogy a fölhozdott okok valóban okok-e arra, hogy azon egy klub így fölharbozdják, annak megítélését az egyetemes sportközvéleményre bizzuk. Csak annyit jelentünk ki olvasóink meggyűntatásául, hogy az előfizetési díjak megvonása ezentul sem lesz elegendő ok nálunk arra, hogy ne úgy írjunk, amint azt igazságosnak és közérdekűnek találjuk.

HIREK.

Fuchs Jenő dr., a Sírlyé Evezős-Egylet jeles skiffistája a senior skiff-versenyben főnyeres győzelmet aratott Polivka, a tavalyi cseh bajnok ellen. A skiff-bajnokságot Schweizer nyerte meg, míg Fuchs a versenyt a 17. helyen felelta.

A MEOEÖS versenyzőbizottsága elhatározta, hogy a ma délután Budapesten rendezendő távevőz versenyekre kísérő gőzöst nem bérel, hanem a versenyen Egiptel házál levő célhoz ingyen belépőjegyet bocsát az érdeklődők rendelkezésére. E jegyek az evezős egyetemenk kaphatók. A verseny kezdete délután pontban 6 órakor lesz.

A bécsi folyamregatta. Gyönyörű időjárás mellett tartották vasárnap délután 3300 méteres távon a XX-ik bécsi folyamregattát, amelyben a magyar színeket a Pannonia Firtól-nyolcas képviselte. A versenyen a Pannonia az utolsó méterekben már biztosnak hitt győzelemről esett el, a Pirat Gerin-négyese pedig a versenyt a fél pályán felelta. A részletes eredmények a következők:

Gubik Rudolf-elméverseny. (Négyes, kormányossal). 1. Donauhort (Habich, Gewert, Buchmüller, Metz vezérér., Snajdrovitz korm.). 2. Normannen. Két hosszal nyert. 300 méteren Pirat egy hosszal vezet, amelyet Donauhort 600 méter után behozt. Pirat erre iramra fog, majd utóbbi egy hossz előnyre tesz szert. Donauhort azonban ismét felnyomott. Gerin szivőrcse miatt a Pirat a versenyt felelta.

Folyambajnokság. 1. Nagl Emanuel (Lia). 2. Budik Erich (Ellida). Nagl elejtővel győz vezetve, tíz hosszal nyert.

Klíniker-négyes. 1. Normannen (Bernhofer, Scheuch Gasser, Uelzer vezérér., Braumets korm.). 2. Donauhort. Donau felelta. Eleinte Donau vezet, azonban fél pályán felelta a versenyt; erre Normannen nyomul fel és öt hosszal ötöztelen veri a Donauhortot.

Klinger-egyes. 1. Blaha Leopold (Lia). 2. Feller ker (Donauhort). Reisinger (Ellida) felelta. Teveler-egyes nyert.

Nyolcas (Hierhammer-díj). 1. Donauhort (Diewald, Höllerl, Habich, Gewert, Buchmüller, Holter, Wiener, Merz vezérér., Snajdrovitz korm.). 2. Pannonia EC (Wick, Jeny, Nemeth, Hautzinger, Kirchnopf K., Keresztes, Jesze, Firtól vezér-evezős, Koch korm.). 3. Donau. 4. Union. Megismételtük a tavalyi Donau verszi által a mi-majd Union váltja fel. Ezer meternél Pannonia felnyomult és állandóan, sőt még száz méterrel a cél halála is egy hosszal vezet. Donauhort ott hatalmas csapásokkal felnyomult és centiméterekkel veri a már biztos győztesnek vélt Pannoniát. A Pannonia a versenyt a tévesen bemondott céljelzés miatt vezette el, mert a célzású színevel teljesen azonos zászló 100 méterrel a cél előtti úszdán is lengett és a Pannonia a célt véte ott találni, a versenyt itt már abbahagyta. Így a teljes erővel evező Donau-hortól egyhármad hosszal versenyt szenvedtek.

A Magyar Evezős Egyletek Országos Szövetsége által f. é. június 16-án Vácott rendezendő amatőr evezősversenyt beérkezett nevezése:

I. Felső dunai díj: Váci Sport Egylet evezős

Érmekeket, díjakat, plaquetteket szépen és olcsón Fabri szállít, IV. Párisi-utca 2.

osztály. 1. Szungyi Gábor, 2. Cernann József, 3. Hübschl Kálmán, Nepl Ferenc v. ev., Nagy Sándor korm. (Élgetlen nevezés miatt elmarad.)

II. Szövetségi díj: 1. Sírly Budapesti Evezős Egylet dr. Fuchs Jenő, 2. Tisza Evezős Egylet (Szolnok) dr. Szathmáry Ferenc, 3. Tisza Evezős Egylet (Szolnok) Tóth Tibor, 4. Nemzeti Hajos Egylet dr. Levitzky Károly, 5. Sírly Budapesti Evezős Egylet Oppler Pál, 6. Váci Sport Egylet evezős osztálya Tóth Sándor

III. Hegyész főverseny. 1. Duna Budapesti Evezős Egylet. 1. Wampetics Imre, 2. Perényi Hugó, 3. Bánó Manó, Herczeg Béla v. ev., Szomjas János korm.

2. Váci Sport Egylet evezős osztálya. 1. Lázár László, 2. Szalay László, 3. Szungyi Dezső, Nagy Sándor II v. ev., György Mihály korm.

IV. Vízgerédy díj. Váci Sport Egylet evezős osztálya. 1. Szungyi Gábor, 2. Szalai Dezső, 3. Bárdos Imre, Nepl Ferenc v. ev., Vég Gusztaf korm. (Élgetlen nevezés miatt elmarad.)

V. Középiskolai tanulók versenye. 1. Váci Sport Egylet evezős osztálya. 1. Wallner Ernő, 2. Koch Elemér, 3. Janosdeák József, Nagy Pál v. ev., Vallner István korm.

2. Tisza Evezős Egylet (Szolnok). 1. Duntas Sándor, 2. Duntas György, 3. Szathmáry István, Varga Gyula v. ev., Tóth Tamás korm.

3. Váci Sport Egylet evezős osztálya. 1. Szabó Miklós, 2. Naschitzky István, 3. Stelma József, Kraker Béla v. ev., Mathisz Dezső korm.

IV. Leányfalu díj: 1. Tisza Evezős Egylet (Szolnok). 1. Tóth Tibor, 2. dr. Szathmáry Ferenc.

2. Sírly Budapesti Evezős Egylet. 1. dr. Fuchs Jenő, 2. Oppler Pál.

3. Nemzeti Hajos Egylet. 1. dr. Levitzky Károly, 2. Kikler Ernő.

VII. Vác város díja. 1. Duna Budapesti Evezős Egylet. 1. Wampetics Imre, 2. dr. Sándor György, 3. dr. Sacher Róbert, 4. Erdélyi Jenő, 5. Bánó Manó, 6. Perényi Hugó, 7. Patak Hugó, Herczeg Béla v. ev., Szomjas János korm.

2. Pannónia Evezős Club. 1. Bánai Béla, 2. Jeney István, 3. Barabás Jenő, 4. Becske Kálmán, 5. Jászó Károly, 6. Keresztes Henrik, 7. Németh Ernő, Firth Albert v. ev., Klekner Sándor korm.

VIII. Igazgatósi díj. 1. Duna Budapesti Evezős Egylet. 1. Mende László, 2. dr. Szege Dezső, 3. Adler Arnold, 4. Galgóczi Alfréd, 5. dr. Kerpich József, 6. dr. Nádai Jenő, 7. László Jenő, dr. Gergely Ernő v. ev., György Imre korm.

2. Váci Sport Egylet evezős osztálya: 1. Szungyi Gábor, 2. Cernann József, 3. Hübschl Kálmán, 4. Nepl Ferenc, 5. Szalay Dezső, 6. Bárdos Ernő, 7. Roth Imre, Gurszky Rezső v. ev., Nagy Sándor korm



Oztrák-magyar nemzeti mérkőzés. Ennek a mérkőzésnek örülünk is, nem is örülünk, mert a szezon szövetségai közepette alkalmunk lesz valóban jöképességű játékosokat szemlélíteni, örömlimbánk azonban keserű üromcséppékvégyübe az a körülmény, hogy a magyar színek képviselői aligha fogják sikerrel megállani helyüket. Az osztrák csapat ugyancsak Kitzel, Wesseli, Pipes, Stock, gróf Salm és Zborzil játékosokból áll, akik mindannyan Zsigmond bajnok méltó ellenfelei lehetnek. Ezek után könnyű elképzelni, hogy mily sorsa jutnak majd azok a magyar játékosok, akik már Zsigmond ellen sem tudnak megállani. Hozzájárul még, hogy Zsigmond le van törve, s nem veszt tégt a mérkőzésen. A

magyar csapat tagjai: Segner, Schmid, Kelemen, Tóth, Kehring és Takács. A mérkőzés szombat kezdődik.

London bajnokságai. A szokottnál szélesebb keretben zajlottak le az idén London bajnokságai. A koronázási ünnepek miatt ugyanis rendkívül sok külföldi játékos és érdeklődő keireste le London, akik természetesen nem szalasztották el az alkalmat, hogy a londoni bajnokság aktív vagy passzív szereplői legyenek London bajnokságát tehát az All-England bajnokság főpróbájának lehet tekinteni, amely bizonyos tekintetben a wimbledonai nagy tusa színműveitől szolgálat. Wilding, akinek a hosszabb pihenés, úgy látszik, előnyére szolgált, jövötte előbbi balpélséit és egy valóban szép győzelemmel utóli a maga részére hódította meg már-már elpároltani készült. Wilding imponáló fönlényvel vette meg Ritchiet és ugyazalán átgázolt a nemetek jelenlegi legjobb játékosán, H. Kleinschroth. Meggyegetezik azonban, hogy Kleinschroth gyönyörtelen szerepelt. A férfi-nyegyesben négy meglehetősen jó angol játékos vert meg a Rahevel együtt a férfi-páros döntőjébe is bekerült. A bajnokság utolsó fordulóját a következő eredményekkel végződték:

I. Férfi-egyes bajnokság.
Ritchie—Mavrogordato 6:4, 4:6, 2:6, 7:5, 6:3.
Davson—Rahe 6:3, 10:8, 6:2.

H. Kleinschroth—Brook Leggatt 7:5, 6:3, 6:2.
H. Kleinschroth—Thomas 6:2, 6:2, 6:2.
Ritchie—Dunlop 3:6, 3:6, 6:1, 6:3, 8:6.

Beamish—Heath 2:6, 6:2, 6:2, 6:4.
H. Kleinschroth—Marley 5:7, 6:3, 6:2, 6:4.
Wilding—Ritchie 6:2, 6:3, 6:4.

Beamish—H. Kleinschroth 6:3, 6:0, 6:1.
Beamish—N. or M.* 6:1, 6:2, 6:2.
Döntő: Wilding—Beamish 7:5, 6:3, 6:3.

II. Női-egyes bajnokság.
Reck—Hull 6:2, 6:2, 6:8, 6:3.
Ritchie—Reck 7:5, 8:6, 6:1, 6:1.

Coles—Hollmann 3:6, 6:1, 6:1.
Morton—Parton 6:3, 1:6, 8:6.
Döntő: Coles—Morton 6:2, 6:0.

III. Férfi-páros bajnokság.
H. Kleinschroth, Rahe—Doust, Pockley 3:6, 6:1, 10:8.

Döntő: Dixon—N. or M.*, Barnes 6:1, 6:2.
Döntő: Ritchie, Dixon—Kleinschroth, Rahe 11:9, 2:6, 8:6, 4:6, 6:4.

IV. Vegyes-páros bajnokság.
Doust, Mrs. Armstrong—Pockley, Miss Brockme 6:2, 4:6, 6:2.

Smith Nair páir—Rahe, Reck 6:3, 6:0.
Döntő: Mc Nair páir—Doust, Mrs Armstrong 6:2, 7:9, 6:4.

A **lipcsei verseny.** Öt elsőrangú játékos tette élvezetessé a lipcsei versenyt R. Kleinschroth (München), Logie és Bergmann (Drezda), H. Schomburgk (Lipce) és Pipes (Prága) vetélkedtek az elsőseget, amelynek folyamán a legszenzációsabb eredmények jöttek létre. Felütést kellett R. Kleinschrothi versenye, aki ugyazlátszik, korantsem tudta kihozni drzdai formáját.

Részletes eredmények:
I. Férfi-egyes verseny Szászország bajnokságáért.

Logie—Bergmann 6:3, 6:2.
Logie—H. Schomburgk 6:0, 4:6, 6:2.
H. Kleinschroth—Pipes 6:3, 6:4.

Döntő: Logie—R. Kleinschroth 6:1, 6:2, 8:10, 6:1.

II. Férfi-egyes Lipce város díjért.
H. Schomburgk—R. Kleinschroth 6:4, 10:12, 6:3.

Bergmann—Pipes 6:3, 6:4.

Bergmann—Logie 6:2, 6:3.
Döntő: Bergmann—H. Schomburgk 7:5, 6:4.

III. Női-egyes verseny Lipce bajnokságáért.
Döntő: Neresheimer—Böckelmann 6:0, 6:2

IV. Férfi-páros verseny.
R. Kleinschroth, Bergmann—Schomburgk fővérek 6:1, 6:1.

Döntő: Kleinschroth, Bergmann—Pipes, Logie 6:3, 6:2.

V. Vegyes-páros verseny.
Döntő: Bergmann, Neresheimer—Schomburgk, Gussner 6:1, 6:4.

Anglia bajnokságai. Európa összes tenisz-körének figyelem Wimbledon fel fordul mostanában, ahol a világ legklasszussabb tenisz-bajnokságáért folytak a küzdelmek Európa, Afrika és Ausztrália legjobb játékosai között. Már az első fordulóknéhiány érdekes eredményt hoztak. H. Kleinschroth, a németek büszkesége, kikapott Mavrogordatotól öt szettes erő küzdelem után. Ez az eredmény azonban kismisá ahöz képest, hogy Gobert, a francia csillag verséget szenvedett az öreg Grotell, aki pedig a tavalyi verséget után már-nár elhantoltak örökre. Nagy érdeklődés kísérte Ausztrália és Délafrika, azaz Heathés a nagyratörtött Cochrane küzdelmét hoztak. Heath kényly győzelemmel végződött. Rahe jól tartja magát s kis szerencsével bekerült a döntőbe. A páros-versenyt is hoztak meglepetéseket. Gore, Roper-Barrett megverték a kitűnő ausztráliek Heath, Dunlop párt, míg Gobert és Decugis változatos küzdelem után tették le a német Kleinschroth, Rahe párt. A hölgyek közül Reck k. a., Németország képviselője már az első fordulón kiestett. Verséget emíthet az a küülmény, hogy a kiváló tudással rendelkező As Mortonlop kapott ki.

Részletes eredmények:
I. Férfi-egyes bajnokság. (Védő: A. F. Wildi)
Mavrogordato—H. Kleinschroth 6:3, 4:6, 7:5, 6:3, 6:3.

Gobert—Cushing 6:2, 6:0, 7:5.
Davson—Dunlop 6:2, 6:4, 6:3, 9:7.

Decugis—Larsen 7:9, 6:3, 6:3, 6:0.
Pritchett—Doust 6:3, 2:6, 2:6, 6:3, 6:4.

F. G. Lowe—A. H. Lowe 5:7, 7:5, 6:4 w. o. A. W. Gore—Gobert 6:3, 6:3, 6:2.

Rahe—R. B. Powell 6:4, 6:4, 5:7, 1:6, 6:1.
Ritchie—Davson 6:2, 3:6, 6:1, 6:1.

Rahe—Stodard 7:5, 3:6, 3:6, 6:1, 9:7.
de Borman—Watts 6:2, 6:2, 6:3.

Thomas—K. Powell 11:9, 5:7, 6:2, 6:3.
Ritchie—Pockley 6:1, 6:3, 7:5.

Heath—Cochrane 6:1, 6:2, 6:2.
II. Férfi-páros bajnokság. (Védő: Mrs Lambert Chambers)

Miss Morton—Reck k. a. 6:2, 6:4.
Miss Holmann—Mrs Nutcombe 6:0, 6:2.

Miss Atchison—Miss Morton 6:4 w. o.
III. Férfi-páros bajnokság. (Védők: Wilding—Ritchie)

Dunlop, Heath—Beamish, Mavrogordato 6:1, 6:2, 6:4.

Gobert, Decugis—H. Kleinschroth, Rahe 12:10, 7:5, 3:6.

Gore, Roper Barrett—Dunlop, Heath 6:2, 6:4, 7:5.

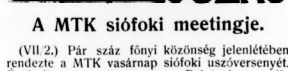

A MTK síófoki meetingje.

(VII.2.) Pár száz főnyi közönség jelenlétében rendezte a MTK vasárnapi síófoki uszóversenyt. Ezek óta nem volt verseny a Balatonban, pedig ez a tó ideális helye e célra. Helyeselnünk kell a MTK tervének, melyből újra felvette a régi fonalat. Az uszók gyéren — főleg csak a rendező egylet tagjai — jelentek meg a startnál. A MACF Hamburgban szerepeltette legjobb embereit, a MAC és a BAK lerándult uszóinak száma sem volt egy statárára való s így nem csoda, ha minden vonalon a MTK színei diadalmaszkodtak. Az eredmények, minthogy áramló

Fodor-téle vívőterem Koronakeresz-ú. 3.

vizben érettek el, összehasonlításra nem alkalmasak, de annyit meg kell állapítani, hogy Munk formájában némileg visszament, Janda pedig egyre javul, bár a hátuszásban aratót győzelme nem volt realis.

Részletes eredmények:

60 m. junior uszás: 1. Vegal Gyula TTC 0:39, 2. Rinzer Armand MTK.

100 m. uszás (bajn. kiz.): 1. Schwendtner Pál MAC 1:04, 2. Koltay János BAK. A versenyt kétszer uszát. Az elsőt is Schwendtner nyerte, de kollízió miatt új uszást rendelt el a zsűri.

100 m. mellúszás: 1. Toldy Ódon MTK 3:16, 2. Dózsa Oszkár BTC. Demján rosszabb vízben uszott.

100 m. hátuszás: 1. Janda Miklós MTK 1:11, 2. Galambos BTC. Baronyi végig vezet, de a cél előtt megáll, azt gondolvá, hogy már lessza a távot. Ugyanitt Wenk is stoppolt. A harmadik helyen fekvő Wendelin így elsőnek uszhat be, de keresztelés miatt diszkvalifikáltak.

100 m. főverseny: 1. Munk József MTK 1:12, 2. Lantossy József.

2. ang. mides junior uszás: 1. Agulár István MTK 10:29, 2. Ötvös MTK, 3. Gábor MTK.

4/100 m. vegyes staféta: 1. MTK (Toldy, János, Merenyi, Munk) 6:24. Uszott még a FT - de feladta.

60 m. hőgölyverseny: 1. Steiner k. a. WSC, Ausztria, 2. Vaszarics Tusi TTC.

100 m. oldaluszás: 1. Hornung Gyula MAC 1:04, 2. Apor Lorant FTC.

4 x 100 m. sprintstaféta 1. MTK egyedül (Munk, Lantossy, Rinzer, Toldy).

HIREK.

Győzelmei aránya: MAC 22 (1), MTK 19, MACF 16 (7), FTC 9, BAK 7, ÖTE 3, NSC, BUE és TTC 2.

Biegelbauer ünneplése. Meleg ünneplésben részesítette az ÖTE kiváló szenior uszóját, dr. Biegelbauer Arpiadót, abból az alkalomból, hogy immár 30 éve szerepel mint aktív versenyző. Az ÖTE-BTC klubközli verseny után társasvacsorára gyűlték össze Biegelbauer tiszteelő, akit dr. Botzender János köszöntött fel. Biegelbauer, aki családijával jelent meg a lakomán, meghatva mondtott köszönetet.

Az ide hátbajnokság, melyet a TTC rendez a jövő vasárnap, végre-valahára bajnokai győzelemhez melő konkurrenciát fog starthoz vszenthen. Biztos indulók: Baronyi, Posa, Janda és Wendelin. Weiler is indul, ha a MUSZ felmenti a tilalom alól.

A tati verseny vasárnap ismét vidékre szólítja a versenyzőket. A kirás nem tartalmaz klasszikus számokat s így főleg a II. osztályú uszók tömeges részvételre várható.

A MAC házi versenye. Kedden este 7 órakor rendezi a MAC ide első házi versenyt a Császár-fürdőben a következő versenyszámokkal: 50 y. gyorsuszás, 420 m. uszás, bajnokok kizárva: 70 m. mellúszás, bajnokok kizárva, 70 m. hendikep, 105 m. gyorsuszás, hendikep.

Klubközli uszóverseny. A BTC és az ÖTE klubközli uszóversenyt rendeztek folyó hó 3-án a római fürdőben.

Párison keresztül. Immár hetedizben rendezte meg vasárnap a L'Auto nagyszabású uszóversenyt Párison keresztül. Az eredmény a következő volt: 1. Billington 2 ó. 15 p., 2. Chretien 2 ó. 30 p. 50 mp., 3. Hannovet 2 ó. 31 p., 4. Michel 2 ó. 6. 34 p.

Páris bajnokságai. Az elmúlt szombaton zajlottak le Páris uszóbajnokságai a következő eredményekkel:

100 m. bajnokság: 1. Meister (Libellule) 1:15, 2. Ripal (L.).

375 m. hátbajnokság: 1. Hameau (CAN) 1:37, 2. Körber (L.).

Beleznai László az elmúlt héten résztvett a hermsdorfi uszóversenyen. A 100 m-es állandójai dalat uszást schwimm overben meg is nyerte, de az 500 m-es bajnokságban feladta a versenyt. A hamburgi versenyt Beleznai már a Helias Magdeburg szmeiben startolt. A hermsdorfi verseny részletes eredményei egyébként a következők:

Allandójai 100 m.: 1. Beleznai László MAFC 1:29,6.

200 m. junior mellúszás: 1. Peschel 3:31,2. Kezdők versenye 100 m.: 1. Keller 1:22. Berlin 500 m. bajnoksága: 1. Schiele 7:58,8, 2. Arendt.

100 m. ifjúsági verseny: 1. Nagel 1:19,8. Múnygrás: 1. Kühne, 2. Zúrner.

300 m. iskolauszás: 1. Bathe.

Az angol koronázási kapcsolatos uszóversenyek egy része július 2-án zajlott le a Christa-Palace 100 yardos medencéjében. E versenyen, amely csak 2 számból állt, u. m. 100 yardos és 1 ang. mfd-es uszásból, az angol bíróadal egy része képviseltethette magukat. Előzetes próbaverseny alapján magát a szigetországot Derbyshire és Hattersby képviselték, de nem nagy szerecsérelv, mert mindket versenyt gyarmatbeliek nyerték. A 100 yardosban Hardwick győzött 4:00,6 alatt. 2. Derbyshire, 3. Jolmsion (Canada). Hardwick váratlanul nagyszámu biztató közönséghez jutott a koronázáson résztvett new south walesi katedacsapat révén, mely kitörő örömmel üdvözölte a honfitárs győzelmet. Az 1 angol mides versenye a végig vezetők kanadai Hodgson nyerte 25:27,6 alatt. Battersby 25:47,4-et második lett.



A KAOE vasárnapi atletikai versenynék keletben tornaverseny is rendezett, melyben a székesfőváros tiszteletdíját a védő KAOE-val szemben a Budai TE kitünő tornacsapata nyerte.

Eredmények: Junior nyújtóverseny: 1. Pápay Lajos (Érsekújvár), 2. Zweig Sándor (KAOE), 3. Langer Jenő (KAOE).

Hetes csapatverseny korlótan (junior): (Budapest székesfőváros tiszteletdíj. Védő (KAOE). 1. Budapesti (Budai) Torna-Egylet (Csaltoty), Bittenbinder, Domonkos, Tóth, Kozák, Lovas, Lehotyik, 2. Kereskedelmi Alkalmazottak Országos Egyletintélteti Sportosportja (Frankfurter), Kelti, Lóczy, Langer, Libai, Radó, Perényi). Ifjú, ifjú verseny korlótan: 1. Balku Szilviusz (Érsekújvár SE), 2. Szlovák Lajos (BTC), 3. Begnar Pál (BTC).

Egyeni verseny lovon: 1. Gießler Imre (MTK), 2. Radó Reszó (KAOE).



A Mág gépgyári sportkör vasárnap este rendezte évzáró birkozó és súlyemelési versenyt a Törökcs sportcsarnok tornaszobájában, mely alkalommal a Mág gépgyári lakótelep impozáns nagyeremény mintegy ezer főnyi közönség gyűlt össze és feszült figyelemmel kísérte a minden tekintetben sikeresen rendezett verseny egyes számai. Eredmények: Súlyemelés, kezdők. 1. Mercz Gyula (Törökcs) 190 kg, 2. Mezey Sándor (Törökcs) 180 kg, 3. Pesko Károly (Mág gépgyári) 150 kg, 4. Szabó László (Mág gépgyári) 145 kg. Súlyemelés, haladók. 1. Gruber Lipót (Törökcs) 215 1/2 kg, 2. Vondra Gyula (Mág gépgyári) 208 kg, 3. Tlacsil Reszó (Mág gépgyári) 203 kg, 4. Péter Reszó (Mág gépgyári) 187 1/2 kg. Birkozás. 1. Mészáros Menyhért (Törökcs), 2. Rakovszky Ferenc (Mág gépgyári), 3. Dick János (Törökcs), 4. Farkas József (Törökcs).



Ifjúsági mérkőzések.

Bajnoki mérkőzés:

Újpesti Sport Club-BAK 1:0 (1:0). Bíró: Kiss Menyhért. Az USC ezen győzelmével megnyerte a bajnokságot.

Szövetségi díj:

Nemzeti Sport Club II.-Józsefvárosi SC 2:2 (1:1). Bíró Szűsz L. Józsefváros feladta. A szövetségi díjat a Főműhely SC II. nyerte meg.

Barátságos:

ULI-JTE 2:0 (2:0). Bíró Szűsz L. (Bemutató mérkőzés).

BLK I.-NTK I. 3:2 (0:2). Bíró Goldschmidt.

BLK II.-NTK II. 0:0.

FTC-HTC 2:0 (0:0). Bíró Weisz E.

FTC II.-HTC II. 4:0 (2:0). Bíró Weisz E.

Vidéki mérkőzések.

Arad.

MAC-Aradi AC 4:3. Bíró: Boros.

Gyöngyös.

NSC-3FC 5:3. Bíró Sár.

Szombathely.

Szombathelyi Sport Egylet-Győr Egyetértés 2:2. Fehély 2:1 a Széspályára, 5000 néző. Szombathelyi young boys-Rábaközi AC 15:7.

Szeged.

FTC-Szegedi AK 8:1. Szegedi Athletikai Klub-Aradi Testzőkőre 6:0.

Munkás Testedzők-SZAK old-boys 4:3. SZAK I-B-Zombolyai Athletikai Klub 4:0.

Kassa.

Kassai AC-TTC 2:1. Bíró: Czapek. A Kassai footballistáknak vasárnap ismét fenyves napjuk volt. Eddigi szenációs sikereiket egy igen értékes győzelemmel gyarapították, amellyel immár végleg bebiztosították, hogy rest szólnak arra az országos hárnyere, mert aránylag oly rövid időn belül szerették. A TTC nyíltan hangoztatta, hogy a revansmérkőzés azért kerte, hogy a puntkösödési jövetejét, miután mint elsőosztályú fővárosi csapat nem tudta elviselni azt a fölényes győzelmet, amelyet a KAC aratót felelté Budapestben. A KAC természetesen készséggel állott rendelkezésre a terevárosiaknak, amint azonban azt a vasárnapi eredmény mutatja, a mérkőzés ismét a kassaiaknak győzelmével végződött.

A TTC kezdi a játékok és olyan iramot diktált, amelyet a KAC kezdetben nem képes követni. A kassai háló többször veszélyben forog, azonban Stefan és a fiatal tartalékjátékos: Kemeny, sokat mentenek meg a kis kapus. Kisebny oly rövid időn belül szerették. A TTC nyíltan hangoztatta, hogy a revansmérkőzés azért kerte, hogy a puntkösödési jövetejét, miután mint elsőosztályú fővárosi csapat nem tudta elviselni azt a fölényes győzelmet, amelyet a KAC aratót felelté Budapestben. A KAC természetesen készséggel állott rendelkezésre a terevárosiaknak, amint azonban azt a vasárnapi eredmény mutatja, a mérkőzés ismét a kassaiaknak győzelmével végződött.

A második felidőben Kassa átveszi az iramot a vendégjátékosoktól, aminek a harmadik percben meg is van az eredménye, mert a kassai csapat centerfedelezte: Tóth Ferenc, egy megítelt hátrás révén megszerzi a vezetőt. Tereváros ezen egy kissé elkeseredett és most már nem valami fair játékokat játszik pótolni gőlköptelen-séget. A 18-ik percben a fővárosi, végre a góly, egyenlített a góly, amely után ismét elkeseredett küzdelem folyik. Már-már eldöntetlen látszik a mérkőzés, midőn a 38-ik percben Leidlóf Ödön centerstársát egy gyönyörű lövést helyez a vendégek halójába s ezzel biztosította KAC-nak a győzelmet.

Nyiregyháza.

KAC II.-Munkás TE 4:0. Bíró: Urbán.

Ungvár-Nyiregyháza 4:0.

Kecskemét.

KAC—Föv. FC 6:0. Bíró: Filkorn.

Piski.
Piski Vasutas SE—Temesvári „Kinizi” SE
8:2 (4:1). Bíró: Imre Géza.

Sátoraljauihejly.

Testvériség—Sátoraljauihejly AC 5:2. (2:0)
A négy tartalékkal szereplő SAC ellen szép győzelmet sikerült elérni a pestieknek. Az első félidőben több támadást vezettek a SAC csatárai, azonban a II. félidőben már nagybírbessz a védelem szorítottak. A Testvériség emberei mind szép, tetszős játékokat produkáltak, míg az újhejlyiek közül Adra, a centerhall túnt ki. A mérkőzés melyek bíráló Matyi (SAC) volt, szépségűm közönség nézte végig.

Miskolc.

III. ker. TVE—Miskolci SE 3:2 (1:0). Bíró: Erdélyi Árpád (MSE). — A miskolciak csapata-ban játszott Bodnár S., mindkét gólt ő lötte, az első leírás szabadrúgásból. A III. kerület csapataiból egyikek Hónig, Lippner, Guttmann. 1000 főnyi közönség.

Külföldi eredmények.

A Magyar Testgyakorlók köre megnyerte a római körmerkőzést olasz-, svájci- és francia-csapat, valamint egy nagy csomo svindli ellen. Annál inkább respectabilis eredmény ez, mert a római nagy nyári hőseg nem magyar footballistáknak való. Az állítólagos serleg a győzelem után éremmé olvadt.

Uyancsak az MTK 3:3-ra eldöntetlenül vég-Miánban svájci és olasz kombinált csapattal, három tartalékkal.

Teschen.

Rutkai FC—Teschner Fussball Mannschaff 1:0. — A második félidőben az osztrákok három új játékoskal alakultak fel, akiket folytatni, mire a magyarok levonultak a pályáról.

Bécs.

Simmering—Rudolfshügel 7:4.
Rapid—Floridsdorf 2:1.

Gráz.

Grazer ASp II.—Grazer FC Germania 3:2.
Worms—Wamsdorfer DFC 6:1.
Innsbruck.
Wiener Sport Club—Innsbruck 7:0.

Szerkesztői üzenetek.

Északkerületi footballistáknak. Polémiaim nem közölhetjük, mert névtelen és igen erős hangu.

**Magyar Labdarugók Szövetsége.**

Kivonat a bírálk bizottságának 1911 június 16-án tartott ülésének jegyzőkönyvéből.
Felfel Miksa FTC bíráskodási joga visszaadott. A Soproni A és FC. Fuchs János MTK bíról ellen tett panaszát a bizottság tárgyalatlannak tekint, mivel György Zsigmond határbíró írásbeli vallomásában igazolta a játékiú szabályszerű betartását.

Bíró Károly 33FC játékosának Bíró Sándor BAK játékiú elleni panaszát a bizottság bírónak nyilvánította, s az iratokat további eljárás céljából átteszi a fejelemi-bizottságnak.
Mihály Géza TSE és Schaar Lidor MTK kihallgatása után a bizottság legközelebbi ülésére beidézték Friedmann Mór TTC játékiúját és Rosenfeld Béla.

Képesítették I. fokon Tibor Lajos TSE, Gerstner Géza ÚTE, II. fokon Bíró Sándor BAK.
A bizottság július hónapáig ülést nem tart, legközelebbi ülésének dátumát annakidején a hivatalos lapban közli.

Kivonat a közp. vidéki bizottság 1911. évi július hó 5-én tartott ülésének jegyzőkönyvéből.

A bizottság a bajnoki nevezések zárlatát folyó évi augusztus hó 1-éig meghosszabbítja és felhívja a vidéki egyesületeket, hogy nevezéseket a határmegyei egyesületekkel, melyek az azon túl élő nevezések nem lesznek figyelembe véve.

A felvetésre jelentkezett Temesvári MAV műhelyi, Kinizi Sport Egylet, Nagykinnadi Athletikai Club, Soroksári Athletikai Club és Miskolci Munkás Testzőegyletet felhívja alapszabályaik bemutatására.

Soroksári AC és Miskolci Munkás TE-nek 3 bemutatási mérkőzés lejátszást engedélyezi.

Az Ungvári Athletikai Club minthogy 3 bemutatási mérkőzést lejátszotta és az alapszabályait bemutatta, az intéző-bizottság felvetésre ajánlja.
A Miskolci SE panaszára ismétlenül felhívja a bizottság a Kassai Munkás TE-et, hogy a megítelt 35 kor. költséget a játékiújának fellegfizesse terhe alatt — 8 nap alatt okvetlenül fizessse le.

A Debreceni TE-nek a Kassai AC ellen bemutatási panasz ügyében a vizsgálótal megindítja.

Felhívja a bizottság a „Bácska” Szabadkai AC-t, hogy az Aradi SC részére már megítelt 50 kor. költséget a játékiújának fellegfizesse terhe alatt — 8 nap alatt fizessse meg.

Fischer Mór vid. biz. tag lemondását a bizsajnálattal tudomásul veszi és felhívja a vidéki egyesületeket újabb bizsajtsági tag ajánlására.

A Kolozsvári Vasutas Sport Club címének Kolozsvári Torna Club-ra való változtatását bizottság az előző javaslatairól tudomásul veszi, azonban felhívja nevezett egyesületet, hogy az előző módosításokra vonatkozó közgyűlési jegyzőkönyvet, esetleg jóváhagyott alapszabályokat haladéktalanul mutassa be.

Kolozsvári Vasutas SC-nak—TTC Corinthian-mérkőzésre vonatkozó uralfelvetési kérelmét az intéző bizottsághoz teszi át.

FIAK—Debreceni TE ügyében a bizottság felhívja a DTE, hogy máskor a mérkőzés lebonyolítása körül óvatossában járjon el, míg a FIAK nevében Debrecenben járt csapat ellen a vizsgálótal elrendelése és határozathozatal végett az ügyet a fejelemi-bizottsághoz teszi át.
A bizottság tudomásul veszi, hogy a Pécsi AC football intézője Dombóváry Odón lett.

Moravitz Jenő előadó.

Igazoltatlank 6006-tól 6080-ig. Tatabányai SC részére: Payer Jenő MTK. — Aradi Testgyakorlók részére: Németh László. — Testvériség SpC részére: Lederer Nándor. Egyetértés SC, Csurgói AC részére: Ditrich Ernő, mindkettő az elbocsátott ÚTK. Debreceni TC részére: Fekete Kálmán. — Temesvári AC részére: Juhl Richárd, Jurcsa Gyula, Winger József, Schévics Sándor, Kremsmayer Béla, Franz Károly, Török Lajos — Győri Egyetértés TO részére: Herczeg Jenő Testv., Spomer Pál. — Miskolci SpC részére: Lukács Géza, Zsarnóczay Ferenc. — 33-osallak Club részére: Vanicsék József ÚTE, Vanicsék János ÚTE. — MTK részére: Pollák Antal, Vanicsék Antal és; Patrovits Károly TTC, Szűsz Félix „33” FC, Nyul Géza KAOE. — FTC részére: Borisz Győző FIAK, Spántsek Antal, ifj. Sučajdy György, Smóling Miklós, Benedek Aladár, m. a. negyem MACF-ból, Székely Miksa Győr, MTK, Torna Club — KAOE részére: Weiss Aladár TTC. — NSC részére: Szerkesztő Aladár MACF. — MAC részére: Sárközy Sándor BTC, Kehring Béla 33 FC. — Testvériség SE részére: Froncz Antal MTK, Petz Béla ÚTE. — TTC részére: Glancz Miklós Litogor. LE. — Megyeri SC részére: Csorba Antal Litogor. LE, Bucek

Pál ÚTE. — ESC részére: Fenyvesy Ferenc BTK, Bók Miklós NSC. — FISE részére: Baki Endre FSC. BTC részére: Vámos Géza ILSZ. ÚTE részére: Kollár Géza Litogor. LE.

BEAC részére: Gloetzer József MAFC. — BAK részére: Füst Béla ÚTE, Kincs Emil Litogor. LE.

VAC részére: Geiringer Lajos MAFC. — Kispesti AC részére: Schiller Gyula MAV, gépgyári SK, Jurcsó Gusztáv FTC. — Postakert. TSE részére: Kelemen Gyula és Kónya Ferenc ILSZ, Schmelz Ignác ILSZ, meghosszabbította MTK, Farago Béla és Vajda Ferenc NSC, ifj. Nagy Mihály BTC, Kovács Géza ÚTE. — Török részére: Kohn Gyula Kispesti AC. — ILSZ részére: Kiss József Litogor. LE, Markovich Elemér VAC, Normann Marcell ESC, Makovi József Litogor LE, Szalmássy Emil ÚRAK, Besenyői Mihály TTC, Ober Henrik JAC, Gyulai Jenő VAC. — JAC részére: Hauser Rudolff TTC.

JAC részére: Allendham Vilmos, Mester József, Rehbarger Béla, Menaeker Sándor, Goldstein Rezső, Spinner Imre.

Tanfűsigi Labdarugó Szövetség.

Tanfűsigi: Folyó hó 15-én a Róma-kövélhez közel helyiségében tanfűsigiét tartunk. Felkérjük a t. tanfűsigiokat, hogy ezen ülésen feltétlenül jelenjenek meg.

Kivonat az intéző-bizottság üléséből: Tudomására hoztuk az egyesületeknek, hogy a nevezési határidő július 15-ig meghosszabbított. A kitűzött határidőn túl érkezett nevezések nem vételnek figyelembe. A nevezések Horváth János főtitkár címére (VI. ker., Lovag-utca 13. II. 14.) küldendő.

Sztrasser Lajos játékiúját az intéző-bizottság tetlegességért 1911 július 5-től 1912 február 15-ig fellegfizesztette. Az intéző-bizottság elhatározta, hogy az atletikai klubok részére is megírja a bizottsági tagokul Havaas Lajos elnök, Strausz, Wollner, Balassa és Horváth arányt választotta. Július hó 10-én tartandó ülésre behívatnak Bartha és Csapky Főmélyek SC, meg nem jelenésük esetén is ítélet fog hozatni.

Felszólítottunk az egyesületeket és az ILSZ ügyei iránt érdeklődők, hogy mindent írásbeli megke-resesek a főtitkár címére: Horváth János VI. ker., Lovag-utca 13. II. 14. küldendő.

Horváth János főtitkár.

Magyar Athletikai Szövetség.

Felkérem az egyesületek vezetőségét, hogy a MASZ atletikai szakosztályához vagy az előadóhoz intézendő mindennemli levelezést ezennel a MASZ atletikai szakosztálya címére (Buda-pest, VIII. Szentkirályi-utca 22. II. em.) sziveskedjenek beküldeni.

Egyuttal felhívom a verseny rendező egyesületek figyelmét az atletikai versenyszabályok rendelkezésének szigorú betartására s ennek folytán kérem, hogy a nevezési lapokat a verseny előtti szerdán délután 5 óráig a fenti címre okvetlenül beküldjék; a már megtörtént versenyekről szóló jelentéseket pedig a verseny után 3 nappal pontosan beküldeni sziveskedjenek.

A MASZ iródojának hivatalos órái: hétköznapokon este 6-tól 8-ig. Az atletikai előadó az iródoiban szerdán és pénteken 6-7 között hivatalos órákat tart.

Szamos egyesület kívánására a hátralevő nyári és őszi versenynapok elosztása és összeegyeztetése végett f. hó 14-én, pénteken délután 6 órakor a MASZ hivatalos helyiségében (VIII. Szentkirályi-utca 22. II. em.) titkári értekezletet tartunk.

Felkérem tehát az egyesületeket, hogy erre az értekezletre megbízottaiikat saját érdekeikben kiküldeni sziveskedjenek.

Dr. Szerlemhegyi Jenő,
atletikai elnök, előadó.

Footballjátékosok figyelmébe!

Sportüzenet: BÖLCSKEY G.-né, BUDAPEST,

IV., Eskü-tér 3. szám (Tiller-palota).

Sportcikkeknek a legolcsóbb bevásárlási forrása. Raktárakra érkezett újdonságok minden vásárlási kényezzer nélkül megtekinthetők. Angol football-labdák, továbbá teljes csapat-felszerelések olcsó árban. Téli sportcikkek, turista, tennis, és atletikai cikkek raktára. — Figyelmes kiszolgálás. Árjegyzék bérmentesen.



Automobil ruházat

vízmentes gummi szövetelekből: dániai „Lavalat” bőrből. — Könnyű tavaszi eső- és porköpenyek, **Motor-sapkák** és szemüvegek. Fownes és Dent angol keztyűk. **Utazási cikkek**, — táskák, etkező kosarak.

Thermos ételnek és italnak. Gilette és Auto Strop onborotvák.

Mezei Sportcikkek, Tennis-Raketek és labdák, Golf-játék felszerelés. — Football, Croquet, Hockey, Boomerang stb. **Aviatika cikkek.** — Sport-sapkák, Sportcipők, Sweaterok, lábszárak stb. „Ever clean” vízhatlan fehér — vászongallérok és kézeltők — főkürtára.

ÁRJEGYZÉKET BÉRMENTVE KÜLD:

WESZELY ISTVÁN

angol sport-, gummi- és acél-
— árucikkek raktára —

Budapest, IV., Váci-utca 9. szám.

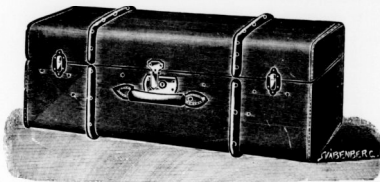

Budapest, VI. Teréz-körut 6. szám. Telefon.



Kérje minden kávéházban
a Nemzeti Sportot.

Angol, Francia, stb. világhírű gyárosok u. m.: F. H. Ayres, John Jaques, Slazenger, Gardner Bros, Mass Co., H. Gavelle Co., R. Staub, K. Wunderlich stb.

Tennis-Raketjeinek

— választékos raktára. —

A labdaverők drbjai: 5,50, 7,50, 9.—, 10.—, 11.—, 12.—, 15.—, 17,50, 20.—, 25.—, 30.—, 33.—, 40.— és 45.— korona.

Tennis-labdák tucatja: 8,50, 10.—, behuzott 11,50, 14,50, 16.—, 19,50 és 24.— kor.



Lawn-Tennis játék, teljes felszerelés 4 személyre: 65.—, 77,50, 87.—, 104.— és 143.— korona.

Tennisjátékkönyv, új kiadás 40 fillér.

Tennis-raket javítószokat és beruházásokat legjobban és legolcsóbban eszközünk

A legújabb keresek korcsolyák párja: 4.—, 5.—, 9.—, 10.—, 20.— és 22,50 korona.

— Iskolai zászlóaljakkal céllövőfegyverek és felszerelések. — Továbbá nagy készlet Football, Golf, és Hockey játékokban; vivőeszközök, atletikai és tornaszerek, turistafelszerelések, téli és nyári sportruházatok, kocsislya, sli és sportszánkóknak. Különlegességek az összes fegyverek, töltenyek, vadászati és halászati felszerelésekben. A külföldi töltenyeknek magyarországi egyedüli elárúsítója.

ZUBEK BERTALAN és TARSÁ

SPORTCIKKEK ÉS FEGYVEREK ÁRUHÁZA.

Budapest, IV., Múzeum-örut 29. szám.

40 ÉVES FENNALLÁS.

Szt.-Lukács gyógyfürdő, Buda.



Téli és nyári gyógyhely. — Természetes forró-meleg kénes források, szulfurálók, szeszibromidok, masszás, vizgyógyintézet, gyógyfürdők, kő- és kádifürdők, gyógyvizesződik. Dícső és gondos pénztár. Csuz, közevény, ideg-bőrbajok, lakás, ellátás től a kamérisz prospektusát küld meg a

Szt.-Lukácsfürdő Igazgatósága, Buda.

Kristály-forraszásvíviz étvágyat javít, gyomorrontást megakadályoz

NEMZETI SPORT KÖNYVTÁRA

(Magyar Spalding) eddig megjelent füzetek:

1. Szánkózás. Ára 1.— K
2. Uszás. „ 1.— „
3. Football. (1910) „ 1.— „
4. Boxolás. „ 1,40 „
5. Athletika. (1911) „ 1,50 „

Kapható a Nemzeti Sport kiadóhivatalban és Magyarországon összes könyvkereskedésében.

Legközelebb megjelenő füzetek:
Vívás, Evezés, Birkózás stb.

Automobil specialitások!

Autogas legjobb világító anyag.

Ducellier reflektorokkal.

O. S. kilométer- és sebességmérő.

Bárdi Garage

Budapest, Mozsár-utca 9.

A VALÓDI POGNON GYERTYA MINDEN MÁGNESHEZ JÓ

Modern automobiljavító műhely.



NEMZETI SPORT ÉS AZ AUTOMOBIL AVIATIKA



Weymann, a Gordon Bennet győztese.



Vevőink – Barátaink!

Deutz 32 40 HP. 4 Cyl. Metallurgique 26 35 HP. 4 Cyl. Osztr. Deutz-Auto 20 25 HP. 4 Cyl. 16 20 HP. Lizenz-Metallurgique, 4 Cyl. **Automobilok.** Minden kocsi fel van szerelve a „Kronprinz„ (Pat. Kronenberg)-féle leszedhető kerekekkel. Acéllalkozsúik folytán jó melegvezetők és pneumatik takarítók. A kocsik ezenkívül az éjjeli utazás biztonsága céljából el vannak látva forgatható lámpákkal.

— „Kronprinz“ kerekpárkéviselet Budapest, Vajda Ignác, VI. Liszt Francz-tér 18. — Üzletvezető: Kornblüh Frigyes.





Oesterr. Deutz Auto-Werke Gesellschaft m. b. H., Wien, I. Dr. Karl Lueger Platz 9.

A legjobb  **VAN DER LAAR és TÁRSA** **automobil és gép-műhelye,**
javitóműhely okleveles gépészmérnök szakszerű vezetése alatt.
TELEFON BUDAPEST, IX., ÜLLŐI-UT 117. TELEFON
145—78. Kocsibéjárt az Ernő-utca felől. 145—78.

PAAR ÉS WOLFERS FRÈRES   **ékszerészek-joailliers**
  **VERSENYDIJAK.**    Budapest, IV Koronaherceg-utca 3

 **JÓ ÉS PONTOS MUNKA!**

Delaunay-Belleville Autogarage, Waszky és Zachár

Megbízható javítóműhely!  a Delaunay-Belleville autogyár 
 magyarországi vezérképiselete 

 **MODERN GARAGE!** 

BUDAPEST, VI., NAGY JÁNOS-UTCA 5.

Telefon 101—56.

A tennis idény kezdetével **Kertész Tódor cég**
lawn-tennis raketek javítására és újonnan hurozására szerződött a világhírű Slazenger cég egyik elsőrangú szakmunkását, ki mindennemű

raketjavítást és hurozást kiválóan, szakszerűen és gyorsan, szükséghez képest azonnal végez külön raketjavító műhelyben. **Kertész Tódor sportüzlete, Budapesten, IV. Kristóf-tér.**

lawn-tennis és sportárjegyzék ingyen.

Központi
iroda:

VII., Ilka-u. 31.

Telefon: 98-66.

BENZ

Allandó automobil és
motorkiállítás:

V. Lipót-körut 22.

Telefon. 29-24.

magyar automobil- és mótorgyár r.-t. Budapest.

Gyártelepek: VII. Ilka-utca 31., VI., Úteg-utca 19. Telefon. 98—66.

Automobilosztályunk szállít:

luxus-, tura- és városi automobilokat, omnibuszokat, szállító-kocsikat és tüzi fecskendőket.

Motorosztályunk szállít: Nyersolajmotorokat, (Diesel-rendszert,) hajódiselmotorokat, gázmotorokat, benzin- és benzolmotorokat, szívógázmotor-telepeket (anthracit, koks, barnaszén, faszén és turfátüzelésre) szállítható motorokat (lokomobilokat) mezőgazdasági célokra, továbbá építkezési gépek, szalagfűrészek kinematographok stb. részére.

Teherkocsik és tehervonatok 10 100 mm. hordkepeségig.

3 BENZ-tehervonat a m. kir. honvédmínisterium használatában.

Megbízható!

Zajtalan!

Tartós!

Legolcsóbb üzem!

Ajánlattal, felvilágosítással díjtalanul szolgálunk!

==== Kedvező fizetési feltételek. === Szolid szakszerű kiszolgálás. =====

Wien, 1911 május 18.

T. Oesterr. Amerik. Gummifabrik A.-G.

t. igazgatóságának

WIEN.

Igen szívesen közlöm Önökkel, hogy Continental Pneumatikjuk az alpesi tura alkalmával, dacára az ujonnan kövezett és rossz állapotban levő utaknak, kitünően bevált. Azáltal, hogy az utóbbi években mindig jó anyagot szállítottak, automobil utaim még nagyobb élvezetet szereznek — mint eddig.

Szívélyes üdvözléssel

Dreher Jivadar.

MAGYAR AUTOMOBIL GARAGE

BUDAPEST, VII., ARENA-UT 50.

TELEFON
FÖNÖK:
126 - 36.

TELEFON
PORTÁS:
174 - 18.

Automobilok bérbe kaphatók órákra is.



Modern garage éjjel-nappali üzemmel.

SÜRGÖNY:
LARDOLIN.

SÜRGÖNY:
LARDOLIN.

Előrangú javítóműhely.

Auto kellékek.

Semperit pneumatikok.

Charron-automobilok vezérképviselete.

MARTON ALAJOS

cs. és kir. udvari szállító
Budapest, IV. Váci-utca 10.

Bőrdíszműárak, utazási cikkek, ezüst árak,
honi és külföldi iparművészeti cikkek rak-
tára. Nagy választék mindenemű sport-
versenyekre alkalmas tiszteletdíjakban.
Sportlegyetek 1. fogjainak engedélyes árak!

Kisérelje meg!

és meggyőződik arról, hogy a törv. véd.

„REKORD” AUTÓ-OLAJ

felülmúlhatatlan és a legjobb.

Autó-, aero- és motoranyagok, valamint az
összes autóalkatrészek gyári lerakata.
Megrendéseiket helyben és vidékre azon-
nal és pontosan elküldi.

Róka és Társa Budapest,
VI., Liszt Ferenc-tér 18. — Telefon 132—86.

TÖRLEY PEZSGŐ



Kérje minden kávéházban
a Nemzeti Sportot!

FIAT

az
IDEALIS

AUTOMOBIL

TOURÁKRA

FIAT-MŰVEK RÉSZVÉNY TÁRS.
MAGYARORSZÁGI FIÓKJA

Budapest,

V., Szabadság-tér 17. (Tússzalpota).

TELEFON 127—85.

Legizlésebb uri divat-cikkek

beszerezése árúháznak férfi divatosztályát
ajánljuk. Legjobb minőségű és kitűnő sza-
básu férfi-fehérneműek, gallér és kézelők,
nyakkendő, kalap, bot, esernyők, nadrág-
és harisnyatartók, férfi pipere-árak turista-
és sportingek és övek. Sweater, harisnyák
és lábtűk. Vadász mellények, sapkák, hó
és sárcipő nagy választékban.

KUNZ JÓZSEF ÉS TÁRSA

Budapest, IV.

Bécsi-utca és Deák Ferenc-utca sark.

Kwizda Fluid, Turista Fluid.

Régóta becsült aromatikus bedörzsölés az
izmok és inak erősítésére. Köszvény, reuma,
ischias oldalszuras stb., ellen kitűnő szer.
Turisták, lovasok, vadászok és kerékpáro-
sok sikerrel használják erősítés és fel-
ültésre nagyobb turák előtt és után.

Égész üveg ára 2.— K.

Fél üveg ára 1.20 N.



KWIZDA FERENC JÁNOS

cs. és kir., román kir. és bolgár kir. udvari
gyógyszertári szállító

•• KORNEUBURG, (Bécs mellett). ••

Főraktár Magyarország részére:

Török József gyógyszertára
BUDAPEST, Király-u. 12. és Andrássy-ut 28.

Telefon 176—41.

AUTOMOBIL-

Teher- és
Luxus-
automobilok.

WESTINGHOUSE

Garage javító-műhely

Budapest, IX. ker., Páva-utca 10—12.

Automobil alkatrészek.
NAGY RAKTÁR PNEUMATIKOKBÓL.

Telefon 141—03.

GYÁR ARADON

Teher- és
Luxus-
automobilok.

AZ AUTOMOBIL

A „MAGYAR AUTOMOBIL CLUB“ HIVATALOS LAPJA.

AZ „AVIATIKA“ ÉS A „NEMZETI SPORT“-TAL EGYETEMBEN MEGJELENŐ SZAKLAP.

Szerkesztőség és kiadóhivatal:
Budapest, VIII. Szentkirályi-utca 22.
II. em. 27.

Főszerkesztő: Dr. POLÓNYI DEZSÓ.
Igazgató: FRIEDRICH NÁNDOR.
Fetelő szerkesztő: LINDNER ERNŐ.

ELŐFIZETÉSI ÁR:
Égész évre 20 korona.
Fél évre 10 „
Negyedévre 5 „

Az állami soffőriskola és a soffőrképzés hiányai.

A Magyar Automobil Club-nak és elsősorban *Krisztinkovich Béla* igazgatónak több évi buzgólkodása végre sikerhez vezetett, amennyiben a belügyminiszter hozzájárult egy Budapesten felállítandó soffőriskola létesítéséhez. Az állami soffőriskola az országos automobilforgalmi bizottság felügyelete és vezetése mellett már szeptemberben fog megnyitni a Simor-utcai iskola egyik tantermében, melyet Budapest székesfőváros ajánlott fel a belügyminiszternek. Taneszközökkel a soffőriskola egyelőre nem rendelkezik s ezért igen kívánatos volna, ha az automobiltulajdonosok, akinek érdekében áll elsősorban az ilyen komoly szakiskola létesítése, egyes alkatrészek és kellékek adományozása által az iskola működését elősegítenék.

A soffőriskola már f. évi szeptember havában kezdi meg működését s évente négy kurzusból fog állni. Tervbe van véve egy hivatásos soffőrök mint automobiltulajdonosok részére külön kurzusok felállítása. Az iskola tantervét egyébként most dolgozza ki *Schimanek* Emil műegyetemi tanár, az országos bizottság elnöke, akinek vezetése alatt fog az intézet állni. Az ő szemlélyisége mindenesetre garancia arra nézve, hogy egy komoly és a gyakorlat követelményei után irányodó intézetet fogunk nyerni.

Az intézet felállítására valóban égető szükség volt már. Az automobilizmus elterjedésének legnagyobb akadályai, bármily ellentmondásnak lássék is, maguk a soffőrök voltak. Többé-kevésbé hasonló viszonyok uralkodtak e tekintetben az

egész világon, de Magyarországon a helyzet immár tűrhetetlenné vált.

A soffőrök egy része — tisztelet a kivételeknek — azon dologtalan egének sorából került ki, akik a mechanikus vagy lakatos szakmában az ott megköve-

telt rendszeres munkát nem szívelhették és beálltak rövid gyakorlat után soffőrnek. Hogy egy ilyen egyén, akiben nincs meg a szeretet a munka és az érdeklődés a gépezet iránt, aki csak a könnyű megélhetést keresi, nem lehet jó soffőr, az kétségtelen.

Azomban nem is ez a legrosszabb fajta a soffőrnek, hanem az, akit a napilapokban is oly gyakran hirdett soffőriskolák képeznek ki. Ezen soffőriskolák a legkárosabb intézmények, amelyeket a hatóságnak most, az állami iskola létesítésekor, tüzelve kellene pusztítani. Ezen iskolák rendszerint 4—6 hét alatt képeznek ki valakit soffőrré, ami nyilvánvalólag teljesen lehetetlen dolog. Míg a rossz soffőr előbb említett fajtáján mégis csak ragad valami kis érzék a mechanikai szerkezetek iránt s talán némi kezűgyességgel is bír, addig a soffőriskola tanítványa, aki azelőtt pincér, borbély, nyomdász, szóval a soffőr szakmától lehetőleg távolálló foglalkozáshoz tartozott, hat hét alatt talán egy kicsit vezetni tanul, de semmiesetre sem nevezhető soffőrnek.

Egy soffőrnek nemcsak vezetni kell tudni, hanem az automobil szerkezetét töviről-hegyire kell ismernie s azonfelül tisztességes hajtási gyakorlattal kell bírnia, amely őt képesíti nemcsak sik, hanem hegyes vidéken való hajtásra. Ezt a hathetes soffőriskola nem nyújthatja.

E pontnál megérkezünk azonban egy oly kérdéshez, amely az állami soffőriskolával szemben is felmerül. Lesz-e módjában az állami soffőriskolának a tanítványok megfelelő



A Prinz Heinrich Fahrt nagydíja

A legtartósabb,
ennél fogva leg-
olcsóbb abroncs

PNEU-SEMPERIT

„Stock: Magyar Automobil Garage Aréna-ut 50.“

SEMPERIT

Gummiművek

Vezérképviselet és raktár: SALZBERGER SAMU Budapesten, VI., kerület, Andrásy-ut 20. szám.

Stock: Westinghouse Autoforgalmi r. t. Páva-utca 10. szám.

praktikus kiképzéséről gondoskodni? Ugy értesülünk, hogy igen. Budapest székes-főváros páratlan áldozatkészséggel a jövő évre elkészülő Simor-utcai iskolában tökéletesen felszerelt műhelyt bocsát a soffőriskola rendelkezésére, amelyben a

A Henrik herceg turaut.

Kedden, f. hó 4-én, vette kezdetét a Prinz Heinrich Fahrt, a világ legelső autoturisztikai eseménye Homburgban, a német világfűrődében. Ezuttal tisztán turaként a 85 nevezett kocsik közül csupán 65 vesz részt s ezek közül 37 német és 28 angol.

A kocsik felvétele kedden történt meg Hamburgban s minthogy a méretszabályokkal nem volt baj, aránylag rövid idő alatt végeztek. A tura lefolyása eddig röviden a következő volt:

Első nap. Szerda, július 5. A résztvevők szép időjárás mellett végeztek be a hamburg—kölni utat. Az ut rendkívül szép vidéken vezetett keresztül s a kocsik a 240 kilométeres távolságot aránylag kényelmes tempóban, 8 óra alatt fejezték be. A németek közül első nap tengelytörés, illetve motorromlás miatt három kocsi vált ki, az angolok közül egy. Mint-hogy egy kocsi kiválása a szabályzat szerint 50—50 büntető pontot szab naponta, az angoloknak, nagy előnyük van s valószínű, hogy ők lesznek a díjnyertesek.

Második nap. Csütörtök, július 6. Kölnből különféle térszadai ünneplések közben Düsseldorfon és Weselen keresztül Münsterbe utaztak a résztvevők 30 kilométeres tempóban, ezuttal baleset nélkül.

Harmadik nap. Péntek, július 7. Az utolsó turanap Németországban Münsterből Bremerhavenbe (143 km.) vezetett meglehetősen érdektelen vidéken át. Este átrakták a kocsikat a Grosser Kurfürst nevű Lloyd-gőzösré.

Negyedik nap. Szombat, július 8. Tengeri ut Bremerhavenből Southamptonba. A tengeri ut programszerien folyt le. Southamptonba érkezéskor a mayor a városi tanács élén beszéddel üdvözölte őket, melyre Henrik herceg köszönő szavakkal válaszolt.

Ötödik nap. Vasárnap, július 9. Utazás Southamptonból Leamingtonba.

A Prinz Heinrich Fahrt résztvevőinek fogadtatása Andernachban

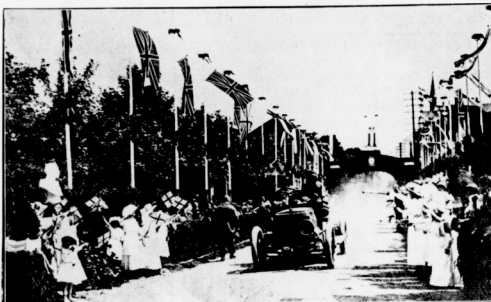

javítások minden nemét fogja a soffőrelölt elsajátíthatni. Amit azonban ez az iskola sem nyújthat, az a különféle gépeken való hajtás elsajátítása megfelelő vezetési mellett.

Amint a multban is legjobb és legügyesebb soffőrjeink a lelkiismeretes vezetése alatt álló budapesti garázsokból kerültek ki, úgy az állami soffőriskola főállítása után is elkerülhetetlennek látszik a soffört a bizonyítvány kiadása előtti bizonyos ideig tartó garázs és hajtási gyakorlatra utasítani. — Nem képzeljük ugyanis, hogy a főváros minden áldozatkészsége mellett abban a helyzetben legyen, hogy a soffőriskolának 5—6 autómobil bocsásson rendelkezésére.

Fejlesztéseinkben nem óhajtottam kijárni a soffőr szakma egyes kinövéseinek ismertetésére, amelyek gyógyítását vagy legalább is jótékony befolyását szintén az állami iskolától várjuk, csak rövidesen említem, hogy elsősorban a lelkiismeretesség és tisztesség hiányára gondoltam, amely okozza a fekete fuvarok és a provízió elfogadások ijesztő terjedését. Talán nem is lenne helytelen a soffőriskolával kapcsolatban, amelynek felállítása az első lépés az automobilizmusban uralkodó állapotok szanálására, a províziós törvény behozatalát is sürgetni.



utazás jellegével bír a Prinz Heinrich Fahrt s mindennemű gyorsasági verseny hiányzik programjából. Az automobilizmus propagandája mellett kétségtelenül kiváló fontossággal bír az ezévi Prinz Heinrich Fahrt, mint két hatalmas nemzet, az angol és német, barátságos összeköttetését elősegítő sportesemény. Ennek tulajdonítandó, hogy az ezévi P. H. F. Anglia és Németország legfelsőbb körében a legnagyobb pártfogásban részesül. Német részről Henrik herceg, a tura alapítója, angol részről a conaughti herceg természetes vezetője a német, illetve angol automobilista csoportnak. A turában egyé-

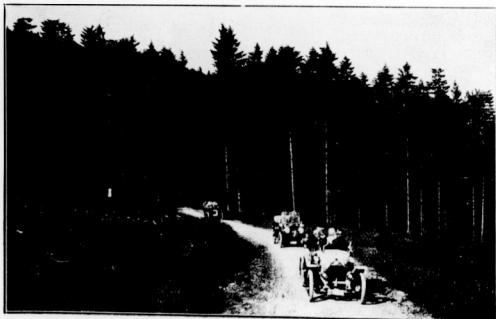

Részlet a Prinz Heinrich Fahrt első napi turájáról utvonallából

Diana-sósorszesz

Mindenütt kapható.

nélkülözhetetlen minden sportembernek. Az izmokat erősíti, a bágyadtságot megszünteti. Mindenütt kapható.

HIREK.

Dr. Kovács Elemér, a Magyar Automobil Club ügyésze, a jövő héti folyamán hatheti szabadságra Tirolba utazik.

A vas- és fémipari kiállítás kintüntetettjei. A most zárult vas- és fémipari kiállításon, amelyen hazai automobilcégjeink szép számmal vettek részt, a következőket tüntette ki állami és kiállítási aranyéremmel a kiállítás zsűrije: Benz & Co., Podvinec és Heisler, Magyar Automobil r.-t., Westinghouse-rendszer, Fiatművek r.-t., Puch Automobil r.-t., Bárdi József r.-t. Ezüstérmet nyert a Gerson Boehm és Rosenthal és a Hahn Artur és fia cég.

Két automobilgyár fuziója. A Laurin és Klement-féle jungbunzlai automobilgyár — mint értesülünk — fuzionálni fog a Reichenbergi Automobilgyárral (RAF). A Laurin és Klement motorgyár alapítójét e miatt 3 millió koronáról 5 millióra, esetleg további 1 millió koronával 6 millió koronára fogják feleltetni.

A Magyar Daimler-automobilgyár r.-t. alapítójét legközelebb 350,000 K-ról 1 millió K-ra emeli fel. Az új részvényekből 200,000 K-t a Magyar rugyantaárugyár r.-t. vesz át. Ezen alapítók-emelés azzal áll összefüggésben, hogy a részvénytársaság Magyarországon akar motorgyárat létesíteni. A motorgyár egyik igazgatója ifj. Tolnay Lajos, az Aero-Club volt igazgatója van kiszemelve. A gyárat az eddigi diszpozíciók szerint Aszódon fogják felállítani.

Eger-gyöngyösi automobiljázat. A gyöngyösi polgármester kezdeményezésére Eger és Gyöngyös között automobiljázat akarnak létesíteni.

Új pneumatiktöltő anyag. Gyenes Ede műszaki vállalata egy magyar találmányú pneumatiktöltő anyagot hoz forgalomba, amely a pneumatikot sérülés esetén is használható állapotban tartja. Az új anyag használhatóságát a Magyar

A pályázati rajzok vagy modellek július hó 31-ig nyújtandók be a rendező testülethez. Részletes pályázati feltételek és jelentkezési ívek a Magyar Automobil Club titkárságánál kaphatók.

A díjazás az egyes kategóriákban a

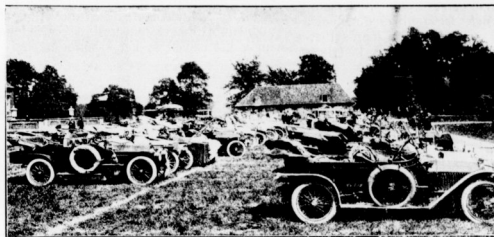

A Prinz Heinrich Fahrt résztvevőinek pihenője Lüdingshausennál.

Automobil Club legközelebb fogja meg-

bíráltatni.

Nemzetközi pályázat pneumatikpótló anyagok és szerkezetek számára. Az Associazione Italiana Trasporti Automecanici az ipari automobilok elterjedésének elősegítése céljából nemzetközi pályázatot ír ki:

1. Kerék- vagy kerékabroncsszerkezetekre, amelyek a gummi alkalmazását kizárják, vagy legalább is redukálják.
2. Speciális rugalmas szerkezetekre, amelyek kizárólag fémbroncsok alkalmazását teszik lehetővé.
3. Egy gazdaságos gummipótló anyagra.

következő: 1. kategória (kerekek vagy abroncsok): I. díj 5000 líra, II. díj 1000 líra. 2. kategória (rugalmas szerkezetek): I. díj 3000 líra, II. díj 1000 líra. 3. kategória (gummipótló anyag): I. díj 2000 líra, II. díj 1000 líra.

A felületes zsurnalisztika. Az automobilizmus kártevői között nem utolsó helyet foglal el a felületes hirdető. A legtöbb automobilszerelésnél a hirdető a legkevesebb a költségvetésből. A felületességnek legegyszerűbb példái azok, amelyeknél a baleset leírása, amelyet táviratilag készen kap a lap, teljesen ellentmond a szenczióhajásós címmel. Ezt az esetet a joggal büntösként mondható felületességnek a közelmúltban egy elterjedt boulevardlapunk engedte meg magának. A lap hira a következőképp szólt:

Száguldó guillotine.

Páris, július 11.

Pierpont Morgan huga egy automobilkiránduláson Tours környékén elgázolt egy kis parasztfiút, aki szörnyethalt. A milliommónó jelentkezett a városházán és tudatta, hogy kész kártérítést fizetni a gázszaborult szülőknél, bár sófőjre nem volt oka a szerencsétlenségnek, mert a kis fiú szándékosan futott az automobil elé. A halálraáldozott parasztyerek társai azt vallják, hogy a szerencsétlenül járt fiú fogadásból szaladt át az országúton közvetlenül a száguldó automobil előtt.

Nem-e lett volna helyesebb, ha tisztelt kollégánk „A népnevelés hiánya” cím

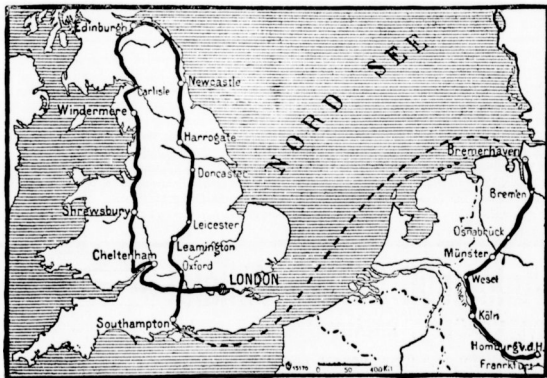

A Prinz Heinrich Fahrt térképe.

LAURIN ÉS KLEMENT

Magyarországi vezérképviselő Budapesten, IV. ker. Semmelweis-utca 9.

gyárt motorkerékpárt, voituret-tet, városi kocsit, turakocsikat, teherkocsit, autobuszt.

választotta volna s felhasználta volna a publicitást arra, hogy szülőket és tanítókat felszólítson arra, hogy milyen veszedelmes az országuton való játszadozás?

Új világrekord. A Yorkshiri Automobil Club a múlt héten Saltburnban, amelynek tengerpartja nagyszerű versenypályának kínálkozik, automobilversenyt tartott, amelynek legszebb eredményei a Bordino által vezetett 300 lóerős Fiat-kocsi rekordjai. Bordino első kísérletre

egy kilométert 180 kilométeres sebességgel, majd 187-5 kilométeres sebességgel futott be. Azután két mérföldes kísérletet tett, először 185-5 kilométeres sebességgel, másodszor 187 kilométeres sebességgel futva be az 1609 méteres távot. Bordino utóbbi eredménye világrekordnak tekinthető. A hatalmas versenykocsi 1-80 méter magas és négyhengeres 190 mm. furatú és 250 mm. lökétű mororral bír. Minden henger két szívó- és két kipuffogószep-

pel bír, amelyek felülről vezéreltetnek. A kocsi Coventry lánchajtással bír és amint szinte természetes: Bosch-gyújtása van.

Automobilverseny Volosca és Fiume között. Az abbáziai Casino des Etrangers folyó évi július hó 30-án tírákocsi- és motorkerékpár-versenyt rendez, elnökének, Hardegg János grófnak védnöksége mellett. Részvenni óhajtok kéretnek a Magyar Automobil Club titkárságánál járművek motorerősségét és cégét bejelenteni.

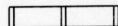

A francia könnyűkocsi versenye.

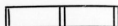
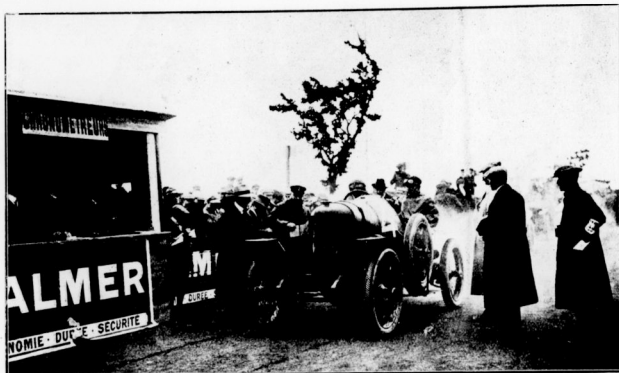

Boillott (Peugeot) a startnál.

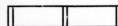

Magyar Automobil Club



hivatalos közleményei.

Elnök: gróf Andrassy Sándor. **Igazgatóság:** Bláthy Ottó Titusz, gróf Esterházy Móric, báró Hatvany Károly, bátorkeszi Kobek Kornel, kiscétényi Kovách László, id. Krisztinkovich Béla (ügyvezető igazgató), gróf Károlyi Imre, gróf Széchenyi István, báró Vécsey László, gróf Zichy Béla Rezső (e.nökhelyettes). **Választmány:** Az igazgatóság tagjain kívül gróf Andrassy Géza, felsőványi Baruch Jenő, dr. Bayer Deszö, Bláthy Ottó Titusz, Csonka János, dr. Delmár Tivadar, Esterházy Móric gróf, Farkass Lajos, Hattenberger Samu, báró Harkányi János, báró Hatvany Károly, gróf Károlyi Imre, Kobek Kornel, gróf Korniss Károly, Kováts László (kiscétényi), Kováts Elemér dr., Krisztinkovich Béla, dr. Nagy Sándor, Pap Géza, Posner Alfréd lovag, ifj. Róck István, Schimaneck Emil, Szabó Lajos, Széchenyi István gróf, Varró Indár dr., Vécsey László br., Windischgrätz Lajos hg., Zichy Béla Rezső, Zuna Venó. **Meghívott tagok:** dr. Bárczy István és dr. Boda Deszö. **Titkár:** ifj. Krisztinkovich Béla. **Clubhelyiség:** IV., Kúgyó-tér 1., (Királyi béraplota). Közös helyiségben: Magyar Aero Club és Magyar Királyi Önkéntes Gépkocsizó Testület. **Hivatalos órák:** Iroda: d. e. 10-12-ig d. u. 4-7-ig. **Titkárság:** d. u. 5-7-ig. **Sürgőnycim:** Autoclub Budapest. **Telefonszám:** 11-70.

TELEFON 128—05.

Általános Automobil Garage Vállalat

BUDAPESTEN, VII. KERÜLET, KIRÁLY-UTCA 11. SZÁM.

TELEFON 128—05.

Budapest legnagyobb garageja a város közép-pontján. Kényelmes boxok. Modern javítóhely. Világítási és kocsi accumulator töltő állomás. Állandó nagy raktár a legjobb gyártmányú pneumatikokból. Automobil alkatrészek raktára.



Automobil kikölcsönzés.
STOECKER automobilonok vezérképiselete és állandó raktára.

AVIATIKA

A „MAGYAR AERO CLUB“ HIVATALOS KÖZLEMÉNYEI. *** AZ „AUTOMOBIL“- ÉS A „NEMZETI SPORT“-TAL EGYETEMBEN MEGJELENŐ SZAKLAP.

Szerkesztőség és kiadóhivatal: Budapest, VIII. Szentkirályi-utca 22. II. em. 27.	Főszerkesztő: Dr. POLÓNYI DEZSÓ. Igazgató: FRIEDRICH NÁNDOR. Szerkesztő: Dr. MASSZÁNY ERNŐ.	ELŐFIZETÉSI ÁR: Egész évre 20 korona. Fél évre 10 Negyedévre 5
--	---	---

A „Magyar Aviatikusok Szövetsége“.

Gróf Zichy Béla Rezső, a „Magyar Aero Club“ alelnökének levele a „Nemzeti Sport“-hoz.

London, 1911 július 4.

Igen tisztelt Szerkesztő ur!

Olvastam b. lapjának e hó 2-ikán megjelent 27-dik számában a „Wien—budapesti repülőverseny és a Magyar Aero Club“ című cikket. Olvastam pedig akkor, mikor a „Circuit Européen“ pilótái a Calais-csatorna átrepülése után Londonba érkeztek — az általános lelkesedésnek és aviatikai triumphusnak lélekemelő perceiben. Nem ítököztem meg azon sem, hogy a diadalittas franciák honfitársaikat a leszálláskor csókokkal halmozták el. Megértettem érzéseiket. Tizenkét körül tiz francia, akk fél Európát francia gépekkel sikeresen repülték át. Mondom, ebben az időben olvastam lapját és valóban ekese-redés fogott el a magyar aviatika és a Magyar Aero Club szomorú helyzetét összehasonlítva a külföldi viszonyokkal. Igen sajnós, hogy jól megindult fiatal Clubunk a tavaly rendezett repülési versenyen halálos döfést szenvedett, ahelyett, hogy nagyszabású vállalataért, prestige és népszerűsége emelkedett volna.

Az elnökség és igazgatóság tagjait kénytelen vagyok a vádakkal szemben védeni, mert ezek az urak mindent megtettek, amit anyagilag tehettek, a Magyar Aero Club záliát viszonyainak rendezésére. Utóvégre nem lehet kívánni, hogy egyszek 20—30—50 ezer koronán felül meg áldozzanak, azért, hogy kielégítsenek alapítalmi túlköveteléseket.

Legyen szabad egyik tulszigorú ítéletére is reflektálnom és pedig Bier főhadnagy és Umlauff kapitány érkezősokor az Aero Club tagjainak részvételtségét illetőleg. Ezek az osztrák urak, kiknek tehetségé előtt legnagyobb tisztelettel hajlok meg, a budapesti szezonmentes időt választották látogatásul, azonkívül heteken át voltak kénytelenek érkezésüket halasztgatni.

Bármily lelkes hive is valaki az aviatikának, érthető, hogy kánikulában nem fogja Budapesten naponként lenni a bizonytalan érkezőket; ezeknek az okoknak tulajdonítom azt, hogy a Magyar Aero Club tagjai nem voltak az elkésett eseményeken képviselve és nem pedig azért, mintha az aviatika semmibevevése mellett akartak volna tüntetni. A hivatalos személyek jelenléte — akiknek önzetlen buzgótsága iránt legteljesebb elismeréssel kell lenni mindenkinél — a klub képviselőiben mindenestre eléggé reprezentatív jellegű az ilyen eseteknél, aminők, reméljük, mielőbb köznapikká fognak válni.

Nem vagyok tökéletesen egy nézetben a t. cikkíróval a Magyar Aero Club okvetlen felhasználását illetőleg. Miért kellene valamit újból kezdeni, ha az alap már megvan, ha a felülépítmény nem felel meg a követelményeknek, azon mindig lehet változtatni; véleményem szerint a helyzet magától fog idővel tisztázódni és meggyőződésem, hogy jövő tavaszig a klubnak kirostált, vagyis az aviatika iránt érdeklődő megmaradt tagjai erőlyes mozgalmat fognak indítani a Magyar Aero Club ügyeinek szánalására.

Igen helyesnek tartom a t. cikkíró azon nézetét, hogy a közérdeklődés helyett közérdekeltség kell teremteni és ennek a célnak elérésére volna is egy jó eszme, melynek megvalósítása, úgy hiszem, nem tartozik a lehetőségek közé még Magyarországon sem. Ez az eszme francia eredetű és már alakot is öltött, a mindenen legelőre haladottabb államban: Franciaországban. Ott t. i. egy év óta megalakult a „Société des Aviateurs Français“, amelynek mindenki tagja lehet, aki 18. életévét elérte és évi 20 francot fizet. Ezen Sociéte-nek — amelynek minden nagyobb városban vannak fiókjai — célja az, hogy az

aviatikáért lelkesedni tudó francia fiatal-ságnak módot nyújtson arra, hogy a repülésben mielőbb kiképezhesse magát. Minden tagnak joga van a Sociéte gépén repülőmesterek tanítása és felügyelete mellett a gépet gyakorlatozásra használni. Ilyen módon rövid idő alatt igen nagy-számú képzett pilótát nevelhet a társaság és a katonai szolgálat idejére a repülők gárdájához lesz beosztva, vagy pedig mint pilóta alkalmazható a mindinkább fejlődő repülőgép-gyáraknál és új kereseforrást nyit meg a fiatal generációnak. A Sociéte des Aviateurs Français vagyona áll: a rendkívüli nagyszámú tagok tagsági díjából, állami szubvencióból és adományokból. A szükségelt területeket és hangárokat rendezsen a városok állítják a Sociéte rendelkezésére, a gépeket és mestereket a Sociéte szerzi be és fizesi.

Már most azt kérдем, nem volna-e lehetséges minálunk is egy ilyen nagy társaság alakítani, nevezük a „Magyar Aviatikusok Szövetségé“-nek. Felteszem, hogy minden valámiré való magyar legényben felébredne a vágy, hogy megtanul-hasson évi husz koronáért repülni és hogy kitzűhesse mellére a szövetségi jelvényt és később a pilótaigazolványt. Az a mon-dás, hogy lóra termett a magyar ember — manapság meglehetősen elavult és nem kelt fel nagy érdeklődést.

Budapesten volna a szövetség székhelye, Arad, Győr, Komárom, Pozsony, Kassa, Szeged, Debrecen, Temesvár, Kolozsvár stb. mind kitűnő helyek; főökkel. Ha, te-zsem, egyelőre csak ötezer tagot lehet összehozni, már akkor is meg lehet indítani a szövetség működését.

Igen természetes, hogy az ilyen terv nem kivethető ötszáz taggal és ha a városok nem hajlandók területet és egy-két han-gárt felajánlani, — a rendőrség pedig



DEUTZER-féle OLAJ
Auto és Aeroplan
motorok részére
a legjobb és legintenzi-
vebb kenő anyag.

Tegyen kísérletet a Deutzer-féle auto olajjal, s azonnal meg fog győződni annak előnyöiről. A motor könnyű megindulását elősegíti még hosszabb pihenés után is, a szelepeken és gyűrűkön az olaj nem válik ragadósá. — Mindenféle olajozóban felhasználható. — **Eredeti angol Knight motorral mindenféle szeleppékhűlő motorra, Consistens zsr, mindenféle olaj, Carbíd, Acetylít, Tisztogyapui, Tisztítókendők, Özbörök, Szivacsok, Kocsikéfék, Kocsimosó-czipők, Tisztítóesszenciák, u. m. Rapidol, Solarine stb. — Autovoz kűrtök.** Egyedüli képviselő:

JAKOB DIETRICH, Wien, IX., Nussdorferstrasse 42-44. — (Telefon 13523.)

megtiltja az egyedüli meglévő téren is a próbarepüléseket, — a magas hadügyi kormány pedig rendes téli alját alussza egész éven át — és a népben ninccsen lelkesedés az iránt, ami után az emberiség évezredek óta áhítozott és amit végre szerencsés volt elérni, — amikor a pápa maga is történelmi imát mondott a Vatikán falain, — akkor hiábavaló lesz minden igyekezete annak a most még kisedad hadnak, mely hazánkban az aviatika fejlődését szeretné nagy alapokra fektetni és a nyugat-európai államok Niveauján haladni.

A nagyjában előadott Szövetség-tervezet igen öröndenék, ha b. lapjának t. olvasói véleményüknek volnának szívesek kifejezést adni, vagy pedig más ilyfajta, a köz-

internacionális versenyeken is részt vehetnének.

Megvagyunk győződve, hogy igen nagy hasznára volna minden irányban a magyar aviatikának egy ilyen szövetség megalakulása, csak az a kérdés, hogy megérett-e már eléggé a magyar az ilyesmire és fel tudjuk-e fogni a jelentőségét a legnagyobb technikai vívmánynak. Magától értetődik, hogy bármily alakulandó szövetségnek, a „Fédération Aviatique Internationale” szabályai értelmében, nemzetközi vonatkozásában a Magyar Aero Club fennhatóságát el kell ismernie.

Teljes tisztelettel maradtam
Zichy Béla Rezső.

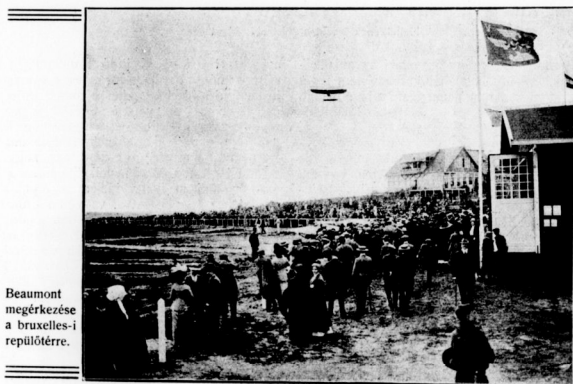

Beaumont
megérkezése
a bruxelles-i
repülőterre.

érdeklődést felkeltő jellegű eszméket felhozni, melyek a magyar aviatika fellendülésére és hasznára volnának alkalmasak.

Teljes tisztelettel maradtam
Zichy Béla Rezső.

London, 1911 július 5.

Igen tisztelt Szerkesztő ur!

Tegnap levelemmel kapcsolatban, a tervezett Magyar Aviatikusok Szövetségét illetően, még azt kívánom megjegyezni, hogy a magyar gépészmérnökök, constructeurok, gyáaraknak stb. is érdekében volna egy ilyen szövetség megalakulása, mert módot nyújtana ezeknek, hogy jól megszerkesztett repülőgépeiket a szövetség megvegye, hogy azokon a tagjait kioktassa; ez által külföldi gyártmányokra nem volnának utalva.

Távrepüléseket, versenyeket is lehetne rendezni dijakkal, a fiókegyesületek között. Esetleg annyira is fejlődhetnek a magyar aviatika, repülőgép és pilóta, hogy az

Mondanunk sem kell, hogy a Magyar Aero Club agilis alelnökének, gróf Zichy Béla Rezsőnek, bennünket megítélő sorait teljes egészében és változtatlanul adtuk közre s azt az eszmét, amelyet a magyar aviatika iránt érdeklődők szívére köt, teljes magunkévá tesszük, annak megvalósítására fogadjunk, már ugyanez a cél lebegett előttünk. Rézsint már el is értük, amennyiben magyar aviatikusaink közül mindenki: Székely, Zsélyi, Vittmann, Lányi, Reiter, Horváth, Prodám, Száris, Asbóth stb-ek, a ligába való belépésüket már is bejelentették.

Nehogy tehát erőnek szétforgácsoljuk, a következőket ajánljuk. Alkossuk meg a „Magyar Aviatikusok Szövetségét”, amelynek kebelében létesítsük a „Sárkányozók

Magyarországi Ligáját”. Ennek az utóbbinak azután azok volnának tagjai, akik 18-ik életévüket még be nem töltötték. Így a szükséges szakerők is mindkét részről rendelkezésre állának és s az ifjuságot már zsenge korától kezdődőleg aviatikailag szemlélve vezetve, valóban megértő és lelkes gárdát nevelhetnénk a jövő számára.

A mondottak alapján már most arra kérjük olvasóinkat és barátainkat, hogy amennyiben a feltett eszme tetszésüket megnyerte s hajlandók volnának annak megvalósítása érdekében bennünket támogatni s érte küzdeni, jelentsek be ebbéli szándékukat szerkesztőségünknek, hogy egy alkalmiilag tartandó értekezleten a továbbiakat szóval is megtárgyalhassuk.

Mi a feltett eszme megvalósítása érdekében a legszélesebb körű mozgalmat már is megindítottuk s ugy az egyes törvényhatóságú városoknál, mint hatóságoknál és egyéb iptézményeknél a szükséges első lépéseket nyomban meg is kezdjük, ugy hogy a beköszöntő öszre kész tervezetekkel s talán már kész ajánlatokkal is léphetünk az alakítandó szövetség elé.

Ami végül a „Magyar Aero Clubot” illeti, ha annak szanalása lehetségesnek bizonyul, ugy annak csak igaz szívből örvendhetünk; mert hiszen mint azt többször hangoztattuk, már a nemzetközi vonatkozások kedvéért is kívánatos volna fennmaradása. Az idő azonban feltartóztatlanul haladt tovább. Magyar aviatikusaink a legkétségbeesőbb helyzetben szynlődnék, ez az oka amiért oly sötét színben látunk a mostani aero klub jövőjét akkor, amikor támogatására leginkább reászorulnak s erre ezidőszertint képtelennek mutatkozott. F. évi június 18-iki 25-ik számunkban tettünk is a klub anyagi ügyének rendezésére propozitot. Ismétlen kérjük a Magyar Aero Club illetékes vezető fórumait annak megszívlelésére, mert zseny nézetünk szerint a klubbal szemben támasztott, igen sok tekintetben jogtalan követelések redukálása, az utána még fennmaradó tartozásoknak kiegyenlítése ugy volna leginkább elintézhető.

Ha a klubbal szemben tanusított viselkedésünk a szokottnál olykor erősebb is volt, ez az ügy érdekében történt. Minden hatás megfelelő nagyságu ellenhatást kelt. Ez a fizikai tétel a társadalmi akciókban is fennáll. Ennek az ellenhatásnak felkeltése volt a célunk. Ha elértük, ugy a magyar aviatika ügye még jóra fordul, mert minden mozgalom, lett-légyen az bármily irányu, reá nézve haladást jelent. Csupán a hallgatás, a telenség öl. Molegekönység, agilitás minden vonalon, ezt jelenti gróf Zichy Béla Rezső levele is, azért meg egyszer zsenből köszöntjük őt s kívánjuk, hogy törekvései mielőbb igaz, megérdemelt siker koronázza.

Dunlop Pneumatik.

North British Rubber Co.
„CLINCHER” PNEUMATIK.
Staub & Co., Männedorf (Sveiz)
PÄNCÉL PNEUMATIK.

AUTOMOBILIA
Budapest, VI. Liszt Ferenc-tr 8. szám

BŐRANTIDERUPANT GYÁRTÁS (melegen).
FUTÓFELÉRET KÉSZÍTÉS. KÖPENY,
TÖMLŐ JAVÍTÁSOK.

A Circuit Européen.

A hátralevő szakaszokat is (Calais—London, London—Calais és Calais—Páris) szerencsésen befejezték.

Legérdekesebb volt természetesen az átkelés a La-Manche emelvényén, mert hiszen most nem egy egész csapatáról volt szó.

Julius 3-án nem kevesebb mint tizenegy pilóta repült át a csatornát. A gépekre uszó-szerkezeteket szereltek, az aviatikusok mentő-öveket öltöttek fel s a csatornán négy-négy kilométernyi távolságban francia és angol torpedónaszádok vigyáztak a pilóták testi épségére. A legutóbb igen nagy magasságokban (jegy pl. Kimmerring 2000 m.) szálltak át az egyébként veszedelmes vizen és sokan már Dower-ben pihenés céljából ki is kötöttek. Mivel Londonban a pilótákat csak d. e. 10 körül várták, Dowerben szerettek volna őket visszatartani. Azonban a hírtelen támadt szél miatt a pilóták mégis hamarabb keltek utra, mert a szakaszt még az időfordulás előtt akarták befejezni s így sokan már akkor megékeztek Hendonba, amikor az ottani aerodromban még aránylag igen kevesen tartózkodtak.

Az összidőtartam a szakasz végén ez volt:

Beaumont	51 ó.	58 p.	04 mp.
Garros	55 "	52 "	55 "
Vidart	68 "	01 "	15 "
Védérines	70 "	37 "	33 "
Kimmerring	70 "	47 "	12 "
Gibert	83 "	49 "	28 "
RenauX	94 "	21 "	47 "

Visszafelé a nyolcadik szakaszra: London—Calais július 5-én indultak a pilóták. Az utóbban olyan simán folyt le, mint az előző esetben s az időjárás kellemetlenségeiben ez alkalommal sem vett részt. A Calais-ha való visszaérkezés után a versenyzők állása ez volt:

Beaumont	55 ó.	11 p.	45 mp.
Garros	59 "	3 "	27 "
Vidart	70 "	59 "	— "
Védérines	72 "	2 "	32 "
Gibert	87 "	5 "	54 "
Kimmerring	28 "	48 "	58 "
RenauX	103 "	30 "	56 "
Barra	193 "	41 "	6 "
Tabuteau	203 "	8 "	51 "

Sajnos, nincsen elég helyünk a „Circuit Européen”-nek, ennek a világraszóló nagyszabású vállalkozásnak egyes fázisait részletesebben ismertetni. A magyar aviatika olvasókörösége még nem olyan nagy, hogy abból műndünkben állana terjedelmes, egész füzetekre menő anyagot közre adni. Figyelmünk azonban ennek dacára minden fontosabb eseményre ki kell terjesztenünk s ha röviden, de még is megemlékeznünk róla. Így vagyunk a franciáknak imént befejeződött újabb napoleoni útjával. Mint az események néhán kronikásai számot adunk a végeredményekről, annak a nagyszabású munkának azonban, amelyet a francia géniusz produkált, kieszáraztató olvasóink képzelőerőjére kell bízunk. Azt hiszünk, nem csalódnak, ha feltesszük, hogy nincs az az élénk fantázia, amely a közelmúltban lezajlott események csak közelítőleg is maga elé tudná varázsolni. Aki azonban a számokból olvasni tud, aki csak kissé is ismeri a gallok küllelétét, az tudni fogja, hogy azon a versenyen kétségnyig menő elkeseredett küzdelem folyt le, amelynek minden egyes fázisa telve volt a legidőgrázóbb jelenetekkel. Most, hogy a francia sovinizmus ki lön élegítve, Franciaország szíllotte győzött franciáknak, az idegek feszültsége megszűnt s általános öröm és lelkesedéssel ünneplik, annak a vállalkozásnak sikerét, amelyet a németek

gyunos megjegyzéseikkel lekicsinyeltek, lezúfoltak.

Egyébként álljon itt az első nyolc helyezett eredménye:

1. Beaumont 58 óra 38 p. 64 mp. (Blériot-monoplán, Gnome-motor.)
2. Garros 62 óra 17 p. 16 mp. (Blériot-monoplán, Gnome-motor.)
3. Vidart 73 óra 32 p. 57 mp. (Deperdussin-monoplán, Gnome-motor.)
4. Védérines 86 óra 46 p. 32 mp. (Morane-monoplán, Gnome-motor.)
5. Gibert 89 óra 43 p. 34 mp. (Rop-monoplán, Rep-motor.)
6. Kimmerring 93 óra 10 p. 24 mp. (Sommer-monoplán, Gnome-motor.)
7. RenauX 110 óra 44 p. 5 mp. (M. Farman-biplán, Renault-motor.)



8. Barra 206 óra 21 p. 24 mp. (M. Farman-biplán, Pauhard-motor.)

A verseny tabelláris összehasonlítását végső eredményeiben összehasonlításra alkalmasan legközelebbi számaink egyikében fogjuk összeállítani.

A B. Z. repülőverseny.

A kedvezőtlen időjárás miatt az öt kilencedik szakaszára: Köln—Dortmund (138 km.) csak július 2-án startoltak. Az idő most is igen sok kellemetlenséget okozott nekik s különösen a sűrű köd miatt még a körben szükségessé váló leszállás is csak a legnagyobb elővigyázat közben történhetett meg. Dortmundba megérkeztek: Hoffmann, Volmlöer (1 óra 9 p. alatt, tehát rendkívül kedvező eredménynyel), Dr. Wittenstein és König.

A németek majd minden szakasz végén „Schaufflugokat” rendeztek s így a pilóták fizikai képességeit ugyancsak kiaknálták. Az időjárás az aviatikusokhoz jobb szívetlenséget s bizony igen gyakran romboldította a túlhalott üzleti spekulációk számításait. Így volt az Dortmundban is.

A tízedik szakaszban: Dortmund—Kassel (153 km.) július 3-án megtették Volmlöer, Hoffmann, Wienziers s König, Lindpaintner-t, az eddigi favoritot utközben Wartbury-nál baleset érte, eltörtött gépének futószereket, úgy hogy ezen a szakazon fel kellett adnia a versenyt s így a helyezettek között a harmadik, König ellenben az első, Volmlöer pedig a második helyre került.

A július 4-én Kasselben rendezett helyi versenyen aránylag kevesen vettek részt, mert a pilóták vagy nem érezték még meg, vagy igen el voltak fáradva.

A repülőgép.

(Folytatás.)

A feszítőcsavar tulajdonképpen nem egyéb, mint egy hűvelj, amelynek két végére ellentétes, tehát egy jobb- és egy bal-menetű csavarmentet vezet, amelyekbe ugyancsak egy-egy megfelelő menetű kis fűlécsvarok tartozik.

A fűlécsvarokat a hűveljbe illesztve, egyirányú forgatás által a fűlécsvarok egyenlő mértékben a hűveljbe hatolnak, ami által a végpontokat képező fűlécsvarok távolsága kisebbedik, illetve ellentétes irányú forgatásnál nagyobbodik.

A feszítőcsavar hűveljbe huzalt tehát megszakítjuk lehetőleg könnyen hozzáférhető

Beaumont
a Circuit
Européen
győztese
Vincinnes-
be érkezik

helyen és a feszítőcsavart teljesen nyitott, illetve leghosszabb helyzetben a fűlécsvarokból fogva a feszítőhuzal végeit kötik meg, mégpedig oly módon, hogy már a bekötés után lehetőleg feszüljön a huzal.

A feszítőhuzalok bekötésénél ügyeljünk, hogy a bekötés kifogástalan legyen, vagyis ne hagyjunk tulnagyi hurkot, ami a feszítőhuzal utána enged, ugyancsak a bekötésnél használt kis rézsövecskéket, az úgynevezett „muffok”-at is oly méretekben alkalmazzuk, hogy ne löttyögjenek a huzalok, vagyis a kalibere kétszerese legyen a hozzá tartozó feszítőhuzal vastagságának.

A feszítőhuzalok alkalmazásánál meg kell ügyelni a kívánom felhívni a kezdők figyelmét és pedig, hogy a keresztezőseknél egymást érintő huzalokat az érintkezés pontban kössék össze. Tudniillik bármily feszes is egy feszítőhuzal, némi rezgése a gép rázása következtében mindig van s az ilyen érintkezési pontokon a feszítőhuzalok egymást elkopotják és elszakadnak.

Egy másik nagy hiba, amibe minden kezdő belesik, hogy a feszítőhuzalokat az elpattanásig feszesre huzza a feszítőcsavarral.

Ez teljesen fölösleges, elegendő a huzalokat csak annyira megfeszíteni, hogy azok egyenes vonalat képezzenek és saját súlyuk által ezt az egyenest el ne hagyják.

Ezenkívül sohasem szabad megelégedezni arról, hogy a szárnyak bizonyos pontját egy irányban elhuzni nemcsak arra a pontra vezető feszítőhuzal meghúzásával kell, hanem a kimervevített szárnyakon egy pontot legalább is két irányban merevítő

huzalok másikat, amely az illető pontot az előbbivel ellentétes irányban huzza, ugyanolyan mértékben utána is kell engedni, mert ha ez nem történik meg, akkor a feszítőhuzalok túlfeszessége áll elő, ami a könnyű elpattanást elősegíti.

A lágyacél feszítőhuzalok nem szakadnak oly könnyen, viszont ezek lassanként tágnak bizonyos határig és ezért a lágy huzallal merevített felületeleknél gyakran kell utána nézni, hogy az esetleges deformálódást helyreigazítsuk.

Röviden összefoglalva a szárnyakról eddig mondottakat, mindig tartisuk szem előtt, hogy a szárnyak merevek legyenek, vagyis ne deformálódhassanak semmiféle külső behatás folytán, amit a helyes anyagmegválasztással és helyesen alkalmazott merevítéssel mindenkor elérhetünk.

A kormányok.

Miután a hordfelületekkel elkészültünk, a kormányok tervezése fontos alkatrészeit, a kormányzóberendezéseket tárgyaljuk meg.

A repülőgép hordfelületeinek az előzőekben tárgyaltak szerint bizonyos határok közötti szögekkel kell beüzemíteni a vízszintessel, amit azonban csupán bizonyos segéd-szervek segítségével érthetünk el, miután a felületek haladásközben mindenkor vagy a haladási irány síkjába, vagy arra merőleges helyzetbe igyekeznek jutni.

Ezek a segéd-szervek az úgynevezett kormányok.

A kormány lényege abban rejlik, hogy a hordfelületekhez szilárdan kapcsolt alkatrészek által hosszú karon működtetünk kisebb felületeket, amelyek segítségével a hordfelületek hajlíthatóságát tetszőszerint megváltoztathatjuk vagy pedig rögzíthetjük.

Az emelkedés ugyanis a nivós repülésnél szükséges hajlíthatóság nagyobbságával, a süllyedés pedig annak kisebbbédésével jön létre abban az esetben, ha a sebesség állandóan ugyanaz.

Egy bizonyos fokú hajlíthatóság betartása mellett ugyan még úgy is változtathatjuk a nivómagasságot, hogy a gépnék nagyobb vagy kisebb sebességet adunk, azonban ez a mód egyáltalán tökéletlen! Ijeszköznél volna a magassági kormányzásra, ha másként nem is, csak azért, mert motordefektus esetén elvesztenék a gép feletti uralmat, holott a jelenleg használt kormányberendezések lehetővé teszik a sima lezállást abban az esetben is, ha a motor felmondja a szolgálatot.

(Folytatjuk.)

Lányi-Lanczendorfer.

ANGOL HÍREK.

Négy „Walküre”-monoplán ajándékozta az angol hadseregnek Barber repülőgép szerkesztő. A kormány az ajándékot el is fogadta a kettőfő a katonai aviatikai osztálynak, kettőfő pedig a tengerészeti bocsátott rendelkezésére.

Barber „Walküre”-je egysíkú gép, amelynek katonai és tengerészeti szempontból az a fő előnye, hogy néhány perc alatt összerakható s úgy külön e célra készült kocsiszerkezeten rövidesen el is szállítható. Felszállás előtt ismét néhány perc alatt összehajlítható. Barber véleménye szerint repülőgépe úgy szárazon, mint vízen, pompásan be fog válni.

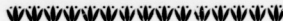

Az évad legnehezebb versenye fényesen sikerült a

PUCH

kocsiknak.

Nemzetközi utiverseny Troppau—

M. Ostrau. 20 kilométeres hegyes és számos fordulóval bíró úton.

— A legjobb idő —
minden osztályban.

REKORD-DIJ

103 km.-es átlagos óránkénti sebességgel, és az osztrai automobilklub díja

Banner (3 literes térfogatú hengerűrtelű) **első**

Wolf (4 literes térfogatú hengerűrtelű) **első**

Banner (automobil korlátozás nélkül) **első**

PUCH JÁNOS R. T.

BUDAPEST,

VII., Erzsébet-körút 41. sz.



NÉMET HIREK.

A johannisthali aerodromban június havában végzett repülésekörül már e hó 3-án megkaptuk a jelentést, amely szerint összesen 23 napon át volt repülés s ezek közül néhán napon is, amikor a szél sebessége meghaladta a 6 m/sec-ot.

Az összidőtarimat tekintve legtöbbet repültek:

	gép	óra	perc	repüléssel
Engelhard	Wright	4	36	38
Oster	Taube	1	44	12
Hanuschke	Hanuschke	1	6	8
Schinmeister	Albatros	—	54	9
König	Albatros	—	45	9
Rupp	Albatros	—	32	4
Jablonsky	Taube	—	30	5

Repültek még, de egy félóránál kevesebbet összidőt:

Vollmöller (Taube); Schauenburg (Wright); Grulich (Hadan); Colombo (Paulin); Jeanin (Aviatic); Schlüter (Taube); Fischer (Albatros); Pitzker (?); Kiepert (Wright); Schendel (Dorner); Bohlig (Albatros) és Boege (Taube-gép).

Boege, Jablonsky, Oster egy-egy Taube-gépet, Bohlig Albatros- és Colombo Paulin-gépet zuhalt össze kisebb-nagyobb mértékben.

A johannisthali meeting alatt, június 9-én (mint már annakiéjén megemlékeztünk) zuhant a Schendel, Voss nevű szerelőjevel Dorner-géppel. Mindketten meghaltak.

Június 30-án ismét nagy esemény volt az aerodromnak, amennyiben Hirth érkezt meg repülve Münchenből, Nürnbergben és Lipszén át.

Amint tehát látható, Johannisthalban ugyancsak mozgalmak éltet újakat s nemcsak hogy egyik esemény a másikat érte, hanem ami a fő, a repülőgépek igen sok lejárásával kísérleseknek s így az odavetődő idegennek igen tanulságos tapasztalatokban lehet része. Igen érdekes a külön is felemlítés méltó, hogy a pilótáknak aranyalv. kedvezőtlen sejtések idejű volt s ennek dacára is szorgalmasan röpködtek.

Földgázal töltött ballonversenyt tartanak a hamburgi léghajóegyesület tagjai augusztus hó 13. 14. és 15-én. A földgáz tudvaleg 95% tiszta metánból áll és specifikus súlya 0.55. A már régebben tett s annakiéjén említett kísérletek sikerrel jártak. A tartandó verseny nevezési díja ballonként 100 márká. Ezért ingyen kapják a résztvevők a szükséges földgázmenyiséget és ingyen bocsátják rendelkezésükre a szükséges segéd-szerkezeteket.

A Münchenből—Berlinbe repülést kitűzött Katherine-féle 50.000 márkás díja a 25 éves Hirth Helmut főmérnöknek, aki a mult hó 20-án a német magassági rekordot is megajvitotta, akadt pályázó. A felletelek szerint az 350 km-nyi utat német gépen 36 óra belül kellett átrepíteni s mindössze három leszállás volt csak megengedve. Nürnberg, Lipszén s egy a pilóta által tetszőszerint választott helyen.

Hirth június 26-án este felhétkor, dacára az esős időnek, a München melletti Puchheimben startolt meg Dierlammmal mint utassal s néhány próbaköröz után München felé tartott. Csupán Jülostadtig jutott; ott valami motordefektus miatt le kellett szállania. Június 26-án este Hirth megajvitotta előbbi kísérletét. Másnap reggel 6 ó. 45 p-kor már Lipszénben volt. ott a repülőter felett két nyolcstart irt le s leszállott. Nemsokára 7 óra 50 p-kor továbbindult s néhány percel 9 óra előtt a johannisthali repülőterre már meg is érkezett.

Hirth tehát az 550 km-nyi utat kerekén 5 óra alatt tette meg; meg pedig utas kíséretében.

EGYÉB HÍREK.

A Niagara víziesen repült át Lincoln Brachey a mult hó 28-án. Bírálójával a zuhatag amerikai oldaláról indult, aztán a Whirpool Rapids-ig, majd a zátónyok mentén a folyam kanadai oldalára repült.

NEMZETI SPORT

Megjelenik

minden vasárnapon.

ÉS A MAGYAR VIZI SPORT

MINDEN SPORTTAL FOGLALKOZÓ SZAKLAP

ELŐFIZETÉSI ÁR:

Egész évre	20 korona.
Félfévre	10
Negyedévre	5

A Nemzeti Sportot 1908-ban Fodor Károly műegyetemi vivőmester alapította. A Magyar Vízisport, előbb Magyar Évezés Sport, VIII. évfolyamában 1908. lebr. 1-én egyesült a Nemzeti Sporttal.

Főszerkesztő: Dr. POLONYI DEZSŐ. Igazg. felelős szerkesztő: FRIEDRICH NÁNDOR.

Olympiai kérdések.

Nagy Béla dr.

Egy év választ el bennünket mindössze a stockholmi olympiától. Nem is csoda, ha a sportemberek általános érdeklődése mindig arra van irányítva, minden sporteseményt abból a szempontból nélnék meg: mikép fogja megállani helyét hazánk a nemzetek e klasszikus küzdelmében?

A legellenetesebb nézeteket olvassuk és halljuk. Némelyek teljesen desperáltnak az egész magyar sport dekadenciájáról beszélnek, mások meg egyenesen hazaárulóknak tartják azt, aki nem bízik legalább öt világbajnokságban. Igen kevesen vannak, akik helyes nézőpontra tudnak helyezkedni és hidegen tudják mérlegelni az eshetőségeket. Egy olympiád eredményei nincsenek egy nemzet kezében. Minden erőfeszítés csak előrevisz bennünket, de mindig figyelembe kell vennünk, hogy más nemzetek épp oly körlehetetlen energiával törekednek előre.

Más nemzetek emborszámában, gazdagságban, kulturában nálunk sokkal erősebbek. Mi nem csak azért vagyunk igen nehéz helyzetben, mert kevesen vagyunk, szegények is vagyunk, kulturában is hátrább, mint más országok, hanem azért is, mert sportéletünk jóval hamarabb fejlődött, mint sok más hatalmas nemzeté. Nekünk már három évtized előtt is volt egy Esterházy Miksának, aki leránta az országról a német torna bekötést és elvezetett bennünket a verseny-sportok, az olympiai irányú mérkőzések mezőire. Egy ideig az angolok után mi következünk, de aztán a többi nemzet is felebredt és kihasználja ellenünk mindazt, amit szerencsésebb helyzete nyújt. Legjobb példa erre Németország. Csak néhány éve, hogy verseny-sportja kibontakozott és ime, mily rohammal indul előre. Legalább tízannyi sportra termett német ifju van, mint magyar, országuk tele

nagy világvárosokkal, rengeteg gazdagsággal. S íme, amiről öt év előtt nem is álmodtunk volna, elért, sőt felő, elhagyott bennünket.

Mi sokáig áhítottuk is magunkat. Ha Prágában és Bécsben besepertük a versenyeket, ha néhány jól kiválasztott atletitánk néhány jól kiválasztott versenyszámban győzött, ha itt-ott épp oly ügyesen kiválasztva az embert, időt és alkalmat, egy-egy angol verseny is megnyertünk, már azt hittük, hogy miénk az egész világ. Most persze megdöbönt, hogy rájöttünk, hogy nemcsak az angolok, amerikaiak, az angol gyarmatok, hanem a svédek, németek is élénk vágták. Megírni se merem, pedig ugy van, előtűntek a franciák is. És ily helyzetben látunk nagynevű finn atletitákat és már kezdünk felni, hogy a finn—magyar atletikai mérkőzésben, persze csak atletikáról lehet szó, ki fogunk kapni.

Nos hát jó, tegyük fel, hogy csak ötödik-hatodik helyen leszünk a nagy lajtorján, amivel az angolok az olympiai győzelmeiket ábrázolták: kérdem, nem dicsőség-e már ez is?

Feleljen rá, aki tud: Vajjon a kultúra más ágaiban, legyen az alfabeták száma, az iskolák, a képzőművészetek, irodalom, ipar, kereskedelem, földművelés állunk-e ily fokoz?

Allítom és bizonyítani tudom, hogy a magyar testi kultúra nemzetközi szempontból messze felétek áll a magyar kultúra minden más ágánál.

Aki keveseli eredményeinket, aki lenézően beszél rólunk, hogy a sport terén nem tudjuk fellépni a világot, annak vágiunk bátran oda, hogy válasszon ki más kulturális teret, melynek eredményei jobbak a miénknél. Mondja meg, miben szeretünk már nagyobb dicsőséget nemzetünknek, mint a testi kultúra

terén. Mosolyoghatnak rajtunk, de miénk a jövő, mert mi képviseljük a faji erőt, a nemzetek létalapját. Hellas kulturája csak addig bírt értéket, amíg olympiádjai voltak Nagyszéri szellemi alkotásai dacára rombadólt a nagy görög nemzet, amint nem az atletikát erős ivadékaik voltak a szellem munkásai is. Ledőlött Róma, míg a germánok hatalmas izmain nagyszéri szellemi kultúra támadt.

Amily vesztély az elbizakodottság, éppen olyan bűn a kétségbeesés. Amint már megtörtént egyszer: kevesen vagyunk magunkra hagyva, mindnyájunknak három ember helyett kell dolgoznia.

Am tekintünk meg közelebbről az egyes sportágakat, minő tényleg a helyzetünk, mit remélhetünk.

Az atletikán kezdem. Ezt nézték legutóbb fekete szemüveggel sokan, figyeljünk egy dolagra. Az állandó rekordjavítás mindig egy sport alacsony színvonalát jelenti, azt, hogy még messze vagyunk az emberi izomok maximális teljesítő képességétől. Minél fejlettebb egy sportnem, annál nehezebb az eredmények megajvítása. A magyar atletika korán és nagyszerűen fejlődött, természetes tehát, hogy ugyanabban a tempóban nem nőhet tovább. Most az atletikák számának kell nőni, hogy a tömegeből könnyen kiválhassanak a fenemének. Vigasztalódhatunk, nálunk jobban stagnál az angol atletika, hiszen a legutolsó angol bajnokság angol nemzeti gyászt jelent.

Jobbak nálunk az amerikaiak, jobbak az angol gyarmatbeliek, jobbak az angolok, a németek és svédek, küzdenünk kell a franciákkal és finnekkel, hátunk megett hagyjuk a többi világot. Ennek dacára megnyerhetünk egy-két világbajnokságot, például magas-ugrásban, diszkoszban, rudban. Helyezésünk is lehet e három sporton kívül is, sőt nem

A LAWN-TENNIS ÖSSZES KELLÉKEI.

Slazenger világhírű angol gyártmányai nagy választékban: Doherty és E. G. M. ütők. Slazenger Standard versenylabda, Mass & Cie világhírű francia raketjei, Wright and Ditson amerikai raketek gyárktára. — Pályaeépítésnél, játékosoknak nélkülözhetetlen Kertész János és Takáts József tenniskönyve



1 K 50 f beküldése ellenében franco küldetik meg. Az angol és magyar sportjátékok, football, uszás, golf, hockey, polo, ijászat, torna összes kellékei.

Utazási, háztartási, diszmu stb. cikkekrol árjegyzéket ingyen és bérmentve küld

KERTÉSZ TÓDOR sportáru-üzlete BUDAPEST, IV., KRISTÓF-TÉR.

lehetetlen, hogy jövő évre ismét felbukkan egy nagyszabású magyar athleta, amint az nem ritka nálunk.

Az uszázshoz fűztük eddig mindig legszebb reményeinket. E remény, sajnos, Londonban nagyon cserbenhagyott. Úszóink talán túlságos és nem is indokolt önbizalommal mentek a küzdelembe. Stockholmban jóval kevesebb várakozással nézünk szereplésük élé e meglehet, hogy igen kellemesen fogunk csalódni. Az uszósportra nézve különösen áll az, amit a rekordokra mondtunk. E sport igen fejletlen volt, ezért dőlt meg minden nagyobb küzdelemben a világrekord. Itt nagy erőváltozások szoktak lenni és nem tudhatjuk, hogy jövőre mely nemzet lesz a hegemonia! Lehet a miénk is. Nagy uszóiheletünk van hozzá elég. Általában nem leszünk e sportban harmadiknál rosszabb helyen, a nemzetek sorrendjét tekintve, ami maga is nagyszerű eredmény.

Birkózásban nincs rekord, e sport erőviszonyai kaleidoszkopszerűen változnak, azért, mert sok nagy birkózó profizionista lesz. Nekünk ily veszteségünk felette kevés, jövőre reméljük Weisz Richárd is amatőr lesz, így nem kell túlzott optimizmus ahhoz, hogy amint Londonban szereztünk egyet, úgy Stockholmban is reméljünk egy olimpiádot.

Evezőseink az angolok és belgákkal szemben is fényesen meg fogják helyüket állni. Világbajnokságot nem remélhetünk, de kitűnő helyezést igen. Ha tudjuk, hogy e sport minő nagyjelentőségű a nagyvilágban, hogy e sportban a helyezés is értékesebb mint a többi sportokban, egészen indokolt, hogy különös súlyt fektetünk evezőseink kiküldetésére.

Nunc venio ad fortissimum! Vivóink helyzete lesz a legnehezebb. Az egész ország szeme rajtuk fog függeni és tőlük reméli elsősorban a világbajnokságot. Jogosan, mert Londonban két világbajnokságot nyertek a vivóink és pedig nem véletlenül, szerencsével, hanem megismerősítő fölénnyel. Kardban a többi nemzet szőhoz sem jutott. A nyolcas döntőben 5 magyar volt, egy francia, egy cseh, egy hollandal szemben. Azóta is jőrfáram minden nemzetközi versenyt megnyertünk, ahol kellő erővel indultunk. A várakozás tehát jogos és semminemű melettséget nem fogunk elismerni. Nem hivatkoztunk sem a szabályokra, sem a zsűrire, sem a viszonyokra. Nyugodtan mérlegelve a dolgot, sikerünk függ attól, hogy kiket tudunk kivinni. E tekintetben voltak a legnagyobb nehézségek mindig. Biztosra győzelmeket csak akkor vehetjük, ha tényleg a 15 legjobb magyar vivó van kint. Kelletlen meglepetést szülhet, ha a szabályokat, az eddigi megállapodások ellenére, francia szellemben feltorgatják. Reméljük, ettől nem kell tartanunk.

A vivók reményeiket szerencsés helyzetüknek köszönhetik. Az olaszok kezéből kiskitlő a vivósport hegemoniája és az a franciák kezébe került. Mi szerencsére cserben hagytuk az olaszokat és meglehetősen saját utunkon járunk. Kardra helyezzük a súlyt, holott a franciák a tört és épét ragadják a kezükbe és sokkal szívesebben osztják meg a dícsőséget velünk, mint a velük saját fegyvereikkel is rivalizáló ellenfeleikkel. E helyzetet kell igazesen kihasználunk vivóváruink megszabásánál. A többi a kard dolo. Persze az elbizakodottság keresztet huzhat számadásvánunk. Ne felejtjük el, hogy az elmúlt évek alatt a többi nemzet is teljes erejűből

trenirozott. Rekord nincs, ki tudja, hol lap-pang egy csoda vivó.

Ezek azok a sportok, amelyek olimpiái szempontból számba jönnek, amelyekről áldozni érdemes.

A többi sportnak, aminő a tennis, torna, céllövés, kerékpár, igen kevés keresni valója van az olimpiádon. Footballról lehet szó, ha azt egy kontinentális turával egybeoktók.

Valamennyi sportból érdemes azonban kiküldeni egy-két versenyzőt, hogy tanulmányokat tegyen. Azonban ezzel a kifejezett céllal és nem áltatva senkit, hiabavaló reménységgel.

Nem lehet eléggé ismétlni a kultusz-miniszter képviselője kijelentését, hogy a kormányának az a kívánása, hogy ott, ahol győzelmi reményünk van, teljes erővel lép-jünk fel és lehetőleg összeszoritjuk, vagy mellőzzük ama sportok képviselőit, amelyek-ben győzelemler nincs kilátásunk.

A kiküldetés mikénti szervezésére még vissza fogok térni.



A budapesti folyamregatta.

Kedzódőtt a bajnoki eggyessel. A startnál Fuchs ugyan vesztett vagy két métert, mert a „kés”-re indult Killer a utána rögtön a reávevőző Mészáros is, de a starter azonnal lecsapta a zászlót, amire Fuchs is megindult. Egyébként a sikerült a Dunabajnokság, amelyben dr. Mészáros József végleg beigazolta, hogy ő a legjobb magyar skiffista. Második Killer Ernő lett Fuchs Mészárossal csak az első kilométerben viott harcra. A bajnoki versenynél izgatott volt a Rakospatak-díj, melynek startjánál a Duna és a Pannónia jelent meg. Bármi barátai vauzunk is a versenyeknek, ez egyszer szívesebben láttuk volna, ha a Panno-

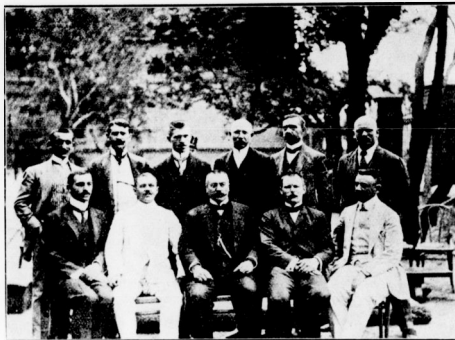

Edényrészi tornatanárok a svéd torna tanfolyamon.

Lehoczky József
Ujj Gyula
László József
Fáy Sándor
Szekely János
Földváry Mihály

Rásó Ferenc
Borbély Imre
László Gyula
Gruber Gyula
Mocsy Antal



Svéd torna tanfolyamok Ujhelyi Sándor, a tornatanárképző egyik tornatanára ez év tavaszán kint járt Svédországban, a svédgimnastikát tanulmányozni. Hazajövele után egy a férfi, mint a nő tanfolyamra a svédornában előforduló jó dolgok betanítására fektette a fősulyt. Az elmúlt heteken tíz napon át tornatanóink nők részére tartott tanfolyamot, melyen 28-an vettek részt a fővárosból és az ország különböző részeiből, kik a legnagyobb lelkesedéssel tanultak meg a női testnevelés ezen fontos nemét.

A tanfolyamra 40 tornatanárt vettek fel állami költséggel, de ezeken kívül még vannak olyanok, kik a maguk költségén vesznek részt.

A tanfolyam előadói: dr. Ottó József, dr. Perényi István, Szemző Lajos, Ujhelyi Sándor és Bernáth János.

nia a négyes helyett a nyolcasban indítja komplett csapatát a nyugodt tempóban végig evezze a pályát, megmutatja a hamburgi nagy versenyre készülő csapatának formáját.

A Pannónia azonban ezt, sajnos, nem tette, hanem Hautzinger és Jeszák feladta, meg akarta nyerni a neveset is. Ellenőrizhetlen hitek szerint ez azért tette, hogy megmutassa, hogy a Duna Herceg-egyesének javulásáról elterjedt hírek csak addig felelnek meg a valóságnak, amíg a csapat erős ellenfele nem akad. Ha tényleg ez volt a Pannónia számdéka, akkor a Sztebeny-negyes kellett volna a starthoz küldeni, mert a Duna javulásáról szóló hírek tényleg igaznak bizonyultak, amit a Hautzingerrel és Jeszével megerősített csapat felett aratott biztos győzelem eléggé igazol.

A vasárnapi győzelem a Duna eddigi működésének legszebb jutalma. A klub vezetőségének sportszerete és förtelhetlen akaratereje, amellyel évről-évre a Pannónia tulerede dacára is starthoz küldte csapatát, eznek a győzelemmel teljes jutalmat nyert.

De nemcsak a klubnak nagy diadala ez a verseny, hanem a Herceg-egyesnek is, amely tavasszal még nem volt formában, de most még nemzetközi viszonylatban is számottevő csapatát lett.

Magyar sportférfiak Bécsben a Grand Hotel Nationalban

szállnak meg, egyleteink tagjai előnyben részesülnek kitűnő magyar konyha, összes magyar lapok. Tulajdonos: KASZNÁR NADOR, a „Magyar Világ” kávéház tulajdonosa.



Gróf Salm.

A start első kísérletre sikerült s az első csapokban a Pannonia vezet, de má 300 méternél a Duna felhosszal van elől, melyet a Margitsziget csúcsáig közel két hosszra növel. Szomjas János szép kormányzása a sziget melletti részre fereli a versenyt, ahol a Duna előnyét állandóan megtartva vezet. Az Előre Klubházaánál a Pannonia spurttal felnyomul, de a verseny sorsára ez már nem bír befolyással, mert Herczegh spurt nélkül is ismét előre veti csapatát s a Duna kitűnő idő alatt egy hosszal elő lesz.

A részletes eredményt a következő:
Rákospataki-díj: 1. Duna EE (Herczegh vez. ev. Bánó, Perényi, Wampetics, Szomjas korm.) 7 p. 35 mp. 2. Pannonia EC (Firth vez. ev. Hautfänger, Jesze, Bánay, Koch korm.) 1 hosszal könnyen nyerve.

Duna-bajnokság: 1. dr. Mészáros József (Nep-tun). 2. Killer Ernő (Nemzeti). 3. dr. Fuchs Jenő (Sirály). Öt hosszal nyerve, két hosszal harmadik. Szenior-nyolcas: 1. Pannonia EC (Kirkchnopf, Németh, Kleckner, Hentzlmann, Becske, Jesze II., Szébeny III., dr. Szébeny IV., Madzsar korm. row. over).

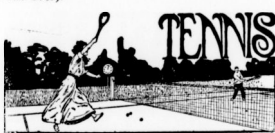

Az osztrák—magyar nemzeti mérkőzés.

Kikaptunk!

Első pillanatra elémítnő szomorú eredménnyel végződött az első osztrák—magyar lawn-tennisz mérk. Tízennyeg: egy arányban tettek le benünknek osztrák szomszédaink és a súlyos vereséget nem enyhíti az, hogy a magyar csapatból hiányzott Zsigmondy Jenő bajnok, mert hiszen az osztrákok is nélkülöztek Kintzelt és Stoeck híres páros-társát, Zborzillt. Mégis vígasztalásunk az, hogy az osztrákok nem abszolút fölényvel jutottak szép eredményükhöz, hanem — keves kivétellel — teljesen egyenrangú, izgató játék után. Most még győztek az osztrákok, most még övéké a hegemonia, de a magyar csapat játékában felfedezték azokat a kvalitásokat, amelyek hatalmas fejlődéshez alapul szolgálhatnak s lelki szemünk előtt meglevendiek a későbbi jövő valamelyik osztrák—magyar mérkőzésén, ahol a jövő emberei: Kehrling és társai, kivívják a tennisz első nemzetközi diadalát.

Styluskülönbség.

A tenniszés az a sport, amelynél a sokat emlegetett „stylus” legjobban érvényesül. A mi játékosaink helyenként gyönyörűen játszanak, útéseik kiténőek, mozdulataik gyorsak s mégis játékaik az osztrákéihoz viszonyítva szembeötlően darabos és nehézkes. A magyar tenniszstylus egyelőre még kissé primitív, az osztrák stylus pedig civilizált, több kulturát foglal magában. Mindenekelőtt nézzük az útések technikai keresztülvételét! A magyarok jól, de — bizonytalanul drivelnek. Játékosaink ugyanis a tenniszportba is átviszik a magyar stylust. Ha megfelelő labdát kapnak, akkor nem alkalmazzák a rendes, nyugodt útéseteket, hanem „belefelekeznek”, vagyis óriási erővel vágják át a labdát, nem gondolnak rá, hogy ez a vad erővel ütött labda esetleg káruka válhatik.

Az osztrákok stylusbeli különbözete itt látszott meg legegészebben. Azokata „rettenetes” driveket alig használtak. Méréseket tempóban játszottak elejétől végig, útéseik majdnem mindig egyformák voltak s ez adta meg jótékunknak azt a nobiliss, higgadt jellegét. Érdekes volt megfigyelni a szméssek közti különbségeket! A magyarok gyilkos erővel vetették magukat a szmés-labdákra, hogy aztán — sok esetben — vagy a hálóba, vagy a fák közé vágják. Az osztrákok ilyenkor egész nyugodtan körülnéztek s aztán finoman, mosolyogva adták le a labdát arra a helyre, ahol nincs ember.

Még nagyobb különbséget észlelhetünk azonban a labdahelyezésnél. Itt igazán torony-magasságra állanak teletünk az osztrákok. Magyarjaink, talán az egyetlen Segnerit kivéve, nem tudnak plazszirozni. Menneivel élveztelt vágják a labdát a pálya közepébe, vagy pláne direkt az ellenfél lába elé és főgye-keztetik arra irányul, hogy a fentemlített éles ütést korrekten és elegánsan megcsinálják. Az osztrákok — mondjuk ki úgy ahogy van — eszebebe dolgoznak. Nem használják ki az útések technikai szempontból, hanem kombinálnak, néha két-három ütést előre is kiszámítva. Wessely és Pipes szinte sakkjátékszerű kombinációkkal dolgoztak s valószággal meglepték a magyarokat boszorkányos helyezészekkel és még boszorkányosabb — helyezkedésekkel. Ezen a téren lehet tőlük leg-többet tanulni.

Az osztrákok.

Pipes volt a legjobb. Kissé groteszk termelével, szemüvegével maga volt a megelenedett — tanár. S hogy a tanári címert kiérdemelte, olyan backhandeket adott le,



Gróf Salm és Kehrling. Lekky Áldáska felvételei.



Osztrák—magyar reprezentatív csapatból Pipes, Wessely és Segner.

amiket mintául lehetne állítani minden játékos elé. Kár, hogy Pipes forhandek nem valami kiténők. Ugyátszák, a forhandeken török meg ereje s az magyarzata, hogy a drezdai versenyen még helyre sem jött be. Utána Wessely következtek. Szépen játszott, elegáns, könnyen, de nyoma sem a régi, Wilding-gel konkuráló Wesselynek. Gróf Salm volt a mérkőzés „clouja”. Úgy játszott, úgy mozgott, úgy viselkedett, ahogy azt pályán még nem láttuk. Tul otthonosan, felületesen, kissé könnyelműen, de a hölgyeket elragadtatta vele. Humoros, bécies megjegyzései nagy derűltséggel fogadták. Különbön ő volt az egyetlen osztrák, aki veréssel ment haza. Játék vége felé aztán megjegyezte: „Még sem kellett volna az éjjel annyi pezsztó innom!” Stoeck hirmérvhez méltóan játszott. Szintelenl, de rem bízosan. Nem lehet ellene csinálni semmit. Serviceije pedig közféltűnést keltett. Legalább hatféle servicot adott le. Szegény Tóth Ede, de csunyán megjárta vele. Vissza-felé buzott serviceije közül egyet sem tudott elérni. A tartalékok közül Bum volt a jobbik. Vollejai például nagyon határozottak és szépek voltak. Janus volt a leggyöngébb, de amint az eredményekből látható, ő sem rontott valami sokat. Ugyátszák, Ausztriában nincs is rossz játékos.

A magyarok.

Kehrling a mérkőzés hőse. Az egyetlen, aki az osztrákok báráinát megfépázni tudta. És éppen Salmot verte, azt a Salmot, aki végigdrivel az egész kontinens és akinek nemzetközi viszonylatban is nagyon jó neve van. Kehrling különben ezen a metschen önmagát multa felte. Így még sohasem játszott. Falsos, hosszú driveivel tönkretette a gróft, aki bárhogyan is próbálkozott ellenük védekezni, végül is megadta magát sorsának. Kehrling játéka igazán nagy reményekre jogosít s azt hisszük nem csaldódn, midőn benne a közel jövő bajnokát véljük felfedezni. Segner valamivel gyöngébben játszott, mint a bajnoki versenyen. Pipes ellen játszott leg-szebben, de a párosban sehogysen birt meg-barátkozni Tóth játékával. Schmid Odón nagy ambicióval játszott s a mérkőzések elején, mikor még friss volt, Pipestől is elnyert vagy 6 gamet. Tóth Ede általában feltűnést kellett. Kissé lánosan játszott ugyan, de meglehetősen biztonságjal mozgott a pályán. Takácstól többet vártunk. Ne leléjtsük azonban, hogy Takács az idén még nem játszott nyilvános versenyen s így nélkülözöte társai rutinját és szívósságát. Kelemen Aurél hossz-szas betegeskedés után a mérkőzés előtt



Osztárk—magyar reprezentatív-csapat.
Lekky Áldáska felvétele.

nehány nappal kezdte meg tréningjét s így alig jöhetőet formába. Ilyen kevés tréninggel Wessely, Pipés és Stoeck ellen kiállani, kissé merész dolog volt s ugyilátszik, ezt Kelemen is érezte, mert az önbizalom legkisebb jele nélkül ment bele a küzdelembe. Utóttan, fáradtan játszott s elcsúszasztotta partnerét, Kehrlinget is, aki a párosban korántsem játszott oly szépen, mint az egyesben Salm ellen.

Válamint a páros-játékrol.

Rovatvezetőnk számtalanszor hangoztatta már a N. Sp. nasábjain, hogy a páros-játék ügyét meglehetősen mostohán karolják fel idehaza. Rendszeres páros-játék alig folyik a tréningpályákon s a versenyekre csakis az utolsó pillanatban s akkor is öletszerűen állanak össze a párok. Ebből aztán az a furcsa helyzet alakul ki, hogy ilyenkor, amikor komoly szükség van, nincsenek összekötött párok. Az osztárk—magyar nemzeti mérkőzés magyar párija talán egyetlen-egyszer sem játszottak együtt. Ez a felületesség meg is bosszulta magát. Vagy játszanak olyan párokat, akik hosszabb idő óta folytatnak rendszeres együttes tréninget, vagy pedig jelöljük ki idejekorán a metschen szereplő párokat s közelebbük őket együttes tréningre, hogy összezokva lépjenek a nyilvánosság elé.

Részletes eredmények:

Egyes versenyek:

Pipes—Schmid 6:3, 6:2, 6:1.
Bum—Takács 7:5, 6:2, 6:2.
Kehrling—Salm 7:5, 7:5, 6:4.
Pipes—Segner 6:4, 6:2, 6:4.
Stoek—Kelemen 6:4, 6:1, 6:1.
Janus—Tóth 4:6, 6:3, 6:3, 6:4.

Páros versenyek:

Wessely, Pipes—Kehrling, Kelemen 6:1, 6:2, 6:2.
Wessely, Pipes—Schmid, Takács 6:1, 6:2, 6:3.
Wessely, Pipes—Segner, Tóth 6:2, 7:5, 6:4.
Janus, Bum—Kehrling, Kelemen 6:2, 6:3, 2:6, 6:1.
Janus, Bum—Schmid, Takács 7:5, 6:3, 2:6, 6:2.
Janus, Bum—Segner, Tóth 9:7, 6:4, 4:6, 6:4.
Salm, Stoek—Kehrling, Kelemen 5:7, 6:3, 6:1, 6:1.
Salm, Stoek—Schmid, Takács 6:1, 6:2, 6:2.
Salm, Stoek—Segner, Tóth 6:1, 6:1, 6:4.
Ausztria győz 14:1 arányban.

HIREK.

Anglia bajnokságai. A női-egyes és a férfi-páros bajnokságok befejezést nyertek. Anglia 1911. évi női bajnok a nagy favorit: Mrs Lambert Chambers lett, aki játszi könnyűséggel győzte le ellenfelét, Miss Boothbyt. Anglia férfi-páros bajnoksága azonban már meglepéssel végződött. A tavalyi védők, Wilding és Ritchie, versenget szenvedtek a kitűnő összmunkával rendelkező francia Decugis—Gobert pártól, akiknek a hosszas előcsatározások hatalmas tréningül szolgáltak. A további eredmények közül valóságos szenzáció erejével hat Decugis versese, Roper Barrett. Anglia veteránjai, Gore és Roper Barrett, az idén győvőn szerepeltek és a sportszeretnek, a lelkesedésnek, az ambícióknak valóságos tárházat vittek a küzdelembe. Az érdekesek eredményekről a következő táblázat ad felvilágosítást:

Anglia női-egyes bajnoksága:

(Védő: Mrs Lambert Chambers.)
Elődöntő: Mrs Hannam—Miss Aitchison 6:3, 6:8, 7:5.

Miss Boothby—Mrs Parton 6:3, 6:4.
Döntő: Miss Boothby—Mrs Hannam 6:2, 7:5.
Bajnoki döntő: Mrs Lambert Chambers—Miss Boothby 6:0, 6:0.

Anglia férfi-páros bajnoksága:

(Védők: Wilding és Ritchie.)
Gore, Roper Barrett—Lowe, Lowe 6:2, 6:3, 6:2.

Decugis, Gobert—Ganzoni, Milburn 6:3, 6:2, 6:3.
Doust, Pockley—R. B. Powel, K. Powel 2:6, 9:7, 7:5, 6:3.

Elődöntő: Decugis, Gobert—Doust, Pockley 4:6, 4:6, 6:3, 7:5, 6:4.
Parke, Hardy—Gore, Roper Barrett 3:6, 6:3, 7:9, w. o.

Döntő: Decugis, Gobert—Parke, Hardy 6:2, 6:1, 6:2.

Bajnokidöntő: Decugis, Gobert—Wilding, Ritchie 9:7, 5:7, 6:3, 2:6, 6:2.

Anglia férfi-egyes bajnoksága:

(Védő: A. F. Wilding.)
Decugis—Heath 10:8, 6:4, 7:5.
Dixon—Ritchie 8:6, 6:4, 6:8, 6:4.
Decugis—Gore 2:6, 6:4, 6:4, 6:3.
F. G. Lowe—Rahé 5:7, 6:3, 6:2, 9:7.
Roper Barrett—Beamish 6:1, 1:6, 6:4, 6:3.
Dixon—Thomas 6:4, 5:7, 8:6, 6:3.
Elődöntő: Dixon—Decugis 6:2, 5:7, 6:2, 6:3.
Roper Barrett—F. G. Lowe 6:2, 6:3, 6:2.
Döntő: Roper Barrett—Dixon 5:7, 4:6, 6:4, 6:3, 6:1.

Vegyes-páros verseny:

(Tavalyi győztesek: Doust és Mrs Lambert Chambers.)
Doust, Mrs Lambert—Gobert, Miss B. Tulloch 6:3, 6:1.
Doust, Mrs Lambert—Ward, Miss M. Coles 6:1, 6:2.
Mavrogordato, Mrs Parton—R. B. Powell, Mrs Sterry 7:5, 6:1.

All-England Plate:

(Talányi győztes: A. H. Gobert.)
Parke—H. Kleinschroth 6:3, 7:5.
Gobert—Reid 6:4, 6:3.
A. H. Lowe—Barnes 6:3, 7:5.
Dunlop—Doust 6:4, 1:6, 6:3.
Dunlop—Dawson 4:6, 6:4, 6:1.

Német versenyeredmények.

a) Düsseldorf:

Férfi-egyes verseny:
Blom (Hollandia)—Floda 1:6, 7:5, 6:4, 6:4.
Női-egyes verseny:
L. Bergmann—Holzapfel 6:4, 6:2.
Férfi-páros verseny:
Blom, Cramerus—Baby, Haas 6:3, 4:6, 6:4.
Vegyes-páros verseny:
Blom, Blom—D'orf, Breyer 6:3, 8:6.



Wessely. Lekky Áldáska felvétele.

b) Chemnitz:

Férfi-egyes verseny:
H. Schomburgk—Wessely 6:4, 4:6, w. o.
Női-egyes verseny:
Köring—V. Bergmann w. o.
Vegyes-páros verseny:
H. Schomburgk, Köring—Bergmann, Bergmann 6:4, 6:3.
Férfi-páros verseny:
Bergmann, Haugk—Wessely, Reiland 6:4, 6:2



Postások atletikai versenye.

Az időjárás nem volt alkalmas jó eredmények elérésére. Az erős ellenzél és az esőtől meglazult talaj pálya ezt lehetetlenné tette. A kedvezőtlen idő dacára mégis szép számu, körülbelül 1500 főre tehető néző volt jelen.

Facinek fölünyes könnyű győzelme Antal és Bodor felett az 1500 méteres futásban volt a nap szenzációja. A fiatal versenyző a bajnokokat győztesen faképnél hagyta. Elért ideje 4 p. 19:6 mp., jó, de szemeslet időben legalább is 5 mp-el jobb lett volna. Kiváló eredményvel nyerte Szabó a magasugrást. 184 cm-es ugrása az idei szezon legjobb eredménye. Ha Szabó csak magasugrást készült, biztosan meggorjára rövidesen a 190 cm-t.

A három angol mérőföldes futást a szelet jobban álló Weissshaus nyerte alig két m-rel Bam előtt. Az elért idő 16 p. 27:4 mp. Tekintve a futásra nem alkalmas időt, jónak mondható. Horváth könnyen nyerte az 1000 méteres junior sikfutást. Ha komolyabban készült, rövidesen rekordformában lesz. Horner a gátbán végre legyőzte volt mesterét: Kovácsot. Mellékessen megjegyezzük, hogy Kovács miatt öt sikertelen start volt, mert

Fodor-féle vívóterem Koronaherceg-u. 3.

folytón kiugrott. Az egyvedneg mérőföldes futást Szerelenhegyi könnyen nyerte. A 100 yardos idejé gyenge, pedig erős hátszél volt. A négyser 100 méteres stafétát a MAC walkover nyerte, míg a 200, 400, 600, 800 m-es stafétát Antal miatt vesztette el, ki kapott nagy előnye dacára Bodort bevártá és attól a finisben lemaradt. Antal menti az, hogy nem volt egyáltalán diszponálva. A rendezés nagyon jó volt, ami Tömpe Benő és Hertzka Rezső érdeme. A MASZ-t Stankovits Szilárd képviselte.

Részletes eredmények:

100 yardos síkfutás. (A Postás Casino tisztelődjia) 1. Jankovich István MAC 10-4 m. Szalay Pál MTK. 3. Deván István MAC. 4. Szalay Péter. 5. Almásy Sparta. Kérdésem után egy yardal nyerve, két yardal harmadik.

Súlydobás, hendikep: 1. Gregus Pál MAC 1085 + 35 = 1120 cm. 2. Rády Vilmos PTITSE 1044 + 65 = 1109 cm. 3. Karik Gyula BAK 1046 + 45 = 1091 cm. Indult még: Nyilassy BTC 1037 cm.

Magasugrás, hendikep: 1. Szabó Béla MAC scratch 184 cm. 2. Püspöky Gyula MAC 158 + 22 = 18 cm. 3. Nyilassy Károly BTC 166 + 12 = 178 cm. Indult még: Keleti KAOE 152 + 24 = 176 cm.

Egyvedneg angol mérőföldes síkfutás. (Röser A. Edén tisztelődjia) 1. Szerelenhegyi 2. Szalay 5-6 m. 3. Fischer Márton MTK. 3. Ulrich Pál KAOE. Indult még: Mann Sparta. Elejétől végéig vezetve, öt méterrel nyerve.

Diszkoszvetés. (Sándor Imre tisztelődjia): 1. Luntzer György PTE 4067 cm. 2. Kobulsky Károly PTITSE 3884 cm.

120 yardos síkfutás: 1. Horner Andor MAC 16-6 m. Indult még: Kovács FTC és Püspöky MAC, akik feladták. Az első hat Kovács és Horner egyverszere, utó Kovács gátat dönt, megbotlik, miert feladja a versenyt.

1500 méteres síkfutás. (Budapest székfőváros tisztelődjia) 1. Facinék Ferenc PTE 4 p. 19-6 mp. (Országos rekord) 2. Antal János MAC. 3. Bodor Ödön PTITSE. Indult még: Falóti FTC. Facinék előtti sárga zászlóval szertartás, sőt tud az első vendég is így Facinék előnyét folyton növele, harminc méterrel győz, két méterrel harmadik. Részidők egyvedneg angol: 57-2 mp., félangol: 2 p. 10 mp.

1000 méteres junior síkfutás: 1. Horváth János MAC 2 p. 49-8 mp. 2. Gergely Sándor BEAC. 3. Ulrich Pál KAOE. Indult még: Wrabek Egyetértés. Kérdésem után két méterrel nyerve, tíz méterrel harmadik.

Távolgáras: 1. Kovács Nándor FTC 636 cm. Kósa József MAC 614 cm. 3. Szalay Pál MTK 600 cm. Indult még Haber BTC 588 cm.

Négyser 100 méteres staféta. 1. MAC (Szabó, Szerelenhegyi, Deván, Jankovich) 48 mp. walkover.

220 yardos síkfutás, hendikep. Első előfutam: Czuppon Sándor MAC 18 m. e., 22-4 mp. 2. Mann György Józsa 11 m. e. 3. Holländer Deszö BAK 16 m. e. Öt méterrel könnyen nyerve. Hét indult.

Második előfutam: 1. Schön János KAOE 16 m. e. 2. Hámos Deszö PTITSE 15 m. e. 3. Fischer Márton MTK 8 m. e. Két méterrel nyerve. A döntőben: 1. Schön János KAOE 22-4 mp. 2. Hámos Deszö PTITSE. 3. Czuppon Sándor MAC 13 m. e. Öt méterrel és a hendikeper levett. Két méter nyerve, mellszéllel együtt harmadik.

Egy angol mérőföldes gyaloglás, hendikep. 1. Pataki János MTK 6 m. e. 7 p. 27-8 mp. 2. Szabó Péter FTC 70 m. e. 3. Rátz Nándor BAK. Öt indult. Harminc méterrel nyerve. Harminc méterrel harmadik.

Három angol mérőföldes síkfutás: 1. Weissshaus Mihály BEAC 16 p. 27-4 mp. 2. Bán Kálmán MAC. 3. Krammli Odón FTC. Bán erős tempóban az utolsó hosszig vezet a célegyenesbe, öt méterrel előnyvel fordul be, már biztos győztesnek látszik. A Weissshaus minig nem erégt a finishez és rövid négy méterrel bevált. Bossz harmadik. A lap legizgalmasabb versenye.

Stafétás 200+400+600+800 m-re: 1. PTT SE (Rády, Hámos, Savnyik, Bodor) 3 p. 59-2 mp. 2. MAC (Jankovich, Szerelenhegyi, Fábán, Antal). Jankovits 10 méterrel hód Rády ellen. Szerelenhegyi 20 méterrel előnyvel Hámossal szemben. Fábán 10 méterrel növelni váltja Antal. Bodor

Antal lassú tempója folytán rövidesen beéri, 600 méterig együtt haladnak, itt Bodor szökni próbál, de Antal fogja, 25-30 méter futva, Antal fátadtán lemarad, a versenyt feladja. Husz méterrel nyerve. Szépen futott Savnyik, kinek jó futása eredményezte a postások győzelmét.

Postások ifjúsági versenye, melyet július 8-án tartott, a lehető legjobbban sikerült. Két rekord is meg lett javítva és pedig Quittner 100 m-re 11-4 mp. és Rajz 200 m-re 23-4 mp. állították fel új rekordokat. Szép futást produkált Bakonyi a 880 yardon 2 p. 15-6 mp. idejével jó eredményt ért el. A rendezés a Postásoktól megszokott jó volt.

Részletes eredmények:

100 m. síkfutás, hendikep: 6 középútam után a döntőben. 1. Quittner Tivadar BEAC (csrath). 2. Pintér Béla Székesfehérvári TC (11 m. e.). 3. Rosenfeld Jenő MTK (1 m. e.). 4. Ghlányi (2 m. e.). Idő 11-4 mp. (Ifjúsági rekord). Mellszéllel az helyezettek között.

Magasugrás, hendikep: 1. Sebők Sándor BEAC (scrath) 160 cm. 2. Szepessy István BBTE (10 cm.) 169 cm. 3. Bonyháy Rezső BAK (10 cm.) 164 cm.

Súlydobás, hendikep: 1. Török Antal Postás (100 cm.) 10 m. 10 cm. 2. Pilinszky Tibor BTC (scrath) 9 m. 99 cm. 3. Szentpályi János MAC (35 cm.) 9 m. 97 cm.

300 yardos junior síkfutás. 1. Merse Ottó Postás 35-8 mp. 2. Blastik Henrik MTK. 3. Bernát Vilmos Székesfehérvári TC.

Diszkoszvetés, hendikep: 1. Szűcs István BBTE (6 m.) 34 m. 09 cm. 2. Pilinszky Tibor BTC (scrath) 32 m. 91 cm. 3. Sebők Sándor BEAC (150 cm.) 32 m. 78 cm.

200 m. síkfutás. 1. Quittner Postás 23-4 mp. (Ifjúsági rekord). 2. Rajz Ferenc Postás. 3. Ghlányi Árpád MAC 3 m-re nyerve, 2 m. harmadik.

Távolgáras. 1. Sebők Sándor BEAC 6 m. 30 cm. 2. Kövesly László FTC 6 m. 09 cm. 3. Széll József FTC 6 m. 03.

1 angol mérőföldes síkfutás, hendikep: 1. Lukács Simon MTK (10 m.). Idő 5 p. 12 mp. 2. Szent István FTC (40 m.). 3. Steiner Jenő FTC (40 m.). 10 m-re nyerve, 10 m harmadik. Rossz hendikep.

4-szer 100 m. staféta. 1. Postás (Gábor, Török, Bakonyi, Rajz) 48-2 mp. 2. MTK. 3. Székesfehérvári TC. 3 m-re nyerve, 5 m-re harmadik. Egy vedneg angol mérőföldes síkfutás, hendikep: 1. Merse Ottó Postás (5 m.) 56-2 mp. 2. Németh László FTC (8 m.). 3. Lambach Károly Postás (35 m.). 5 m. nyerve, ugyanannyival harmadik.

Egy fél angol mérőföldes síkfutás. 1. Bakonyi Viktor Postás 2 p. 15-6 mp. 2. Horkay Ferenc MAC 5 m-re nyerve a finiszenbe.

A BAK országosi stafétaversenye. A Budapesti Csepeli Athletikai Klub múlt vasárnap rendezett országosi gyaloglás stafétaverseny eredményei:

1. Budapesti Athletikai Klub (Friedmann Gyula, Rády Ivan, Paxian Péter) 2 ó. 49 p. 41-4 mp. 2. Munkás Testező Egyesület (Bihary János, Jancsy György, ifj. Ripaszán Henrik) 2 ó. 51 p. 41 mp. 3. Egyetértés Sport Club (Lipták János, Soltész Márton, Fekete Mihály) 2 ó. 58 p. 20-6 mp.

Egyenlő: 1. Paxian Péter (BAK) 52 p. 59-4 mp. 2. ifj. Ripaszán Henrik MTE 54 perc 59 mperc. 3. Fekete Mihály ESC 56 p. 46-6 mp. 4. Friedmann Gyula BAK 58 p. 5. Jancsy György MTE 58 p. 20 p. 6. Bihary János MTE 58 p. 25 mp.

7. Rády Ivan BAK 58 p. 42 mp. 8. Soltész Márton ESC 59 p. 08 mp. 9. Lipták János ESC 1 ó. 01 p. 35 mp.

A Berliner Sport Club versenye. 100 méter: Räu (Berlin) 10-9 mp. rekord. Indult még: Ramsdell. — 200 méter: Räu (Berlin) 22-1 mp. rekord. Indult még: Ramsdell. — Diszkosz Nicklander (finn) 37-04 m. — 400 méter: Gissing (Amerika) 51-5 mp. — 1500 méter: Siegel 4 p. 11-1 mp. rekord. — 3000 méter: Dworák 9 p. 16-3 mp. Indult még: Steiber. — 800 méter: Gissing 2 p. 04 mp. — 600 méteres staféta: Berliner Sport Club 1 p. 10-2 mp. rekord.

Kassai atletikai verseny. A vasárnapj football versenyt hátt atletikai verseny előzte meg, melynek eredménye közül különösen Szobota Ferenc 6-77 cm. távolgárasa keltett nagy felhűtést. A verseny részletes eredményei a következők: 100 yardos síkfutás. 1. Major, 2. Kerekes, 3. Beke. Diszkoszvetés. 1. Fazekas 29-50. 2. Schedlbauer 27-75. 3. Major 24-40. Magasugrás. 1. Szobota 170 cm., 2. Benzecz 167 cm. Gyalogvetés. 1. Nováky 39-45. 2. Fazekas 37-25. 3. Major 35-10. Távolgáras. 1. Szobota Ferenc 6-77. 2. Bencza 5-6-6. 3. Major 5-30.

HIREK.

A Postások atletikai ügyeit Tömpe Benő szabadságideje alatt Hertzka Rezső intézi. Mindennemű értesítés Hertzka Rezső (Edison-kávéház, Teréz-körút) címére küldendő.

Brandt MTK. Békés negyed angol mérőföldes úti bajnoka, rémbeleg állt és így atletikánál száma csökken az érvél szaporodik.

Rácz Vilmos, a BEAC kiváló sprintere, tekintettel a drezdai kiküldetésre, külföldi utját megszakította és újra trengbe állt.

A BSC múlt versenyén a II-od klasszis fog szőhoz jutni, mert legjobb atletikán Drezdában állanak startol.

A BAK július 30-án rendezendő atletikai versenyén Budapest székfőváros 1000 méteres bajnoksága kerül elődtésre. E versenyen kerül elődtésre továbbá Budapest székfővárosi vihar-edzett vándorjára, mely két angol mérőföldes 1000 csapatok részére van kiírva. A BEAC és MAC között erős küzdelem várható a vándorj versenyében. A BAK rekordjait aranyremmel díjaz.

Bouchard francia professzionista 30 p. alatt 9 km. 408 métert futott a ezzel megjavította Bouin amlor rekordját, ki 9 km. 328 métert tett meg.

Az FTC országosi versenye. A Ferencvárosi Torna Club július 23-án, később megjelölendő helyen, öt kilométeres országosi futóversenyt rendez. Az első és másodiknak beérkező edzőst, a harmadik helyezettet bronzzal megjutalmaz. A július 16-ig az FTC titkársághoz (IX., Széchenyi-kávéház) küldendő.

A Londoni A. Club a Stamford Bridge pályán rendezett esti atletikai verseny keretében futottak le London 1 angol mérőföldes bajnokságát, melyet a védő D. F. Me. Nichel (Polytechnic H.) a legnagyobb könnyedséggel 4 p. 21 mp. kitűnő idő alatt nyert meg. H. A. Hare (H. H. H.) III. C. H. Ruffel (H. H.) Készülők egy fél mérőföldes 1 p. 4 mp. Egy mérőföldes 1 p. 4 mp. Egy fél mérőföldes 2 p. 12-6 mp. Háromvedneg mérőföldes 3 p. 18-8 mp.



A Hungária Vivó Club új elnöke. Július hó 13-án este 7 órákor a Hungaria VC rendezendő közgyűlést tartott, amelynek egyetlen tárgya: az elnökválasztás. Dr. Farkas Pál országgyűlési képviselője ugyanis a HVC elnöki tisztéget elfoglalta. Lelkes, aktív és munkaszerető vezető nyert benne a klub. Az új elnök agitált volt a HVC 1911-12. évi nagy programjának megállapítása dicséret, mely rendkívül bő.

Újtájt képeznek a programban az órápás budapesti, valamint nevesebb vidéki vívóveszélyes lettekkel megrendezendő egy négyes csapésülálló klubközti kardvívóversenye.

PEJTSIK KÁROLY
Tenykevezései cikkek
számlázata
BUDAPEST,
IV., Városház-utca 1.
(Kossuth Lajos-utca sorok.)
Legmodernebb tenykevezésgépek és látszóvek.
Arjegyűző díjmentes. Amatőr felvételek kidolgozása.

A vívők és versenyzők kiképzésére Lovas Gyula ok. vívómester mellett két segédvívómester fog segíkedni, valamint Hochstein Rezső mérnök és dr. Fodor József klubkapitányok.

A vívők és a drezdai ut. Anélkül hogy a vívók valaha győzeltek volna sportáruháza, meg is a atletikának most államköltségen tett drezdai utá vívőkörökben igen nagy elkeseredést okozott. Ugyanis a MASZ vívószakosztálya elhárította, hogy az idén egy külföldi vívóexpedíció szervezésére a Coupe de France és más versenyek elnyerésére. E végből körülbelül egynegyedérsz annyi pénzre lett volna szükség, mint amennyit ez a drezdai ut kerüli illetékes körökben azonban az a lakomnak felvilágosítást kapta az ut megrendezésére kiküldött bizottság, hogy nem is érdemes a miniszteriumban közbenjárni, mert nincs pénz. Most pedig ime egyzserre van pénz, nemcsak arra jogsall, eselyelv bíró kívánó atletikát, hanem egy egész sereg oly versenyző kiküldésére is, akik teljesen kiállítás nélkül startolnak az amugy se oly főfontosságú versenyen. Körülbelül ez a tartalma annak a két panaszos levélnek, melyet e tárgyban kapunk, de amelyeket szószentír — tekintettel arra, hogy azok tartama egyéb részeivel egyet nem érthetünk — nem közölünk.

Azok his helytálló azonban az, hogy a vívós mostoha gyermek sportjaink között, azonban *sub pondus crescit palma*.

A Vén Fiume Vívó Clubjában élénk vívóélet uralkodik. Legutóbb lett látvány vívni Tóth Péter, Mészáros Ervint, Werker Lajost, Stéger Györgyöt, Jencs Árpádot, dr. Nagy Valért és a klub tagjai közül még többet.

A vívótalálkozások hétfőn, szerdán és pénteken este 6 óra után vannak.

Santelli mester termében a tornatanárok kurzusa teljes munkában van. A vívós egész nap folyik. A mester vendégeket is szívesen lát.

A **trécsenlépési sporttelep**, bár az idén nyílt meg, nagy fejlődésnek indult. Főként gyermekek igen nagy számmal keresik fel és nagy kedvvel dolgoznak. Fodor mester felvitálva, hoi Sífokón, hoi Trécsenlépésen tartózkodók és mindkét sporttelepet szemelvényezeti.



A MUE táta meetingje.

Egyes utón három vidéki verseny zajlott le a közelmúltban. Székesfehérvár és Siofok után Tatafővárost keresték fel a versenyzők meg a funkcionáriusok. A táta meetingt különös örömmel üdvözöljük, mert következetes megrendezésével a MUE igazán célra vezető vidéki propagandát fejt ki. Az idén viszontagságos előzmények már-már lehetetlen tették e versenyt, de pár lelkes ösztönös klubszertető és lelkesedése legyőzte az akadályokat.

Sportszempontból legkiemelkedőbb eseményként Munk győzelmét kell feltüntetnünk a 100 m-es fősorversenyben. A legyőzött technikus sprintereket pár excellence medence uszó voltak erősen akadályozta a nehéz fordulóis nyílt vízben. Rimanóczy a 100 m-es bajnokok kizárva uszásban, Belczina a 400 m-es fősorversenyben szerzett klubjának árkopáltást.

Szerzetes eredmények:

Kedzők versenye, 50 m.: 1. Lombár János MUE, 0:40. 2. Szóke Béla BAK.
Mellhendikek, 100 m.: 1. Demján Oszkár BTC (14). 2. Vári Henrik TTC (10).

Fősorveny, 100 m.: 1. Munk József MTK, 1:38. 2. Rimanóczy Jenő MAFC, 3. Szentgyörgyi László MAFC.
100 m. juniorusok: 1. Romhányi Géza (Nyitra), 1:34. 2. Mezei László BTC.

400 m. fősorveny: 1. Beleznai László MAFC, 6:40. 2. Apor Loránd FTC.

Hátbinderkép, 100 m.: 1. Vári Henrik TTC (5), 1:46. 2. Abonyi István FTC (16).

100 m. uszás, bajnokok kizárva: 1. Rimanóczy Jenő MAFC, 1:16. 2. Apor Loránd TTC, 3. Latossy József MTK.

Hölgyek versenye, 50 m.: 1. Várdai Teres TTC, 0:58. 2. Seiczen Szidi TTC.

100 m. hátbinderkép: 1. Lombár János MUE (2), 1:35. 2. Romhányi Géza Nyitra (2), 3. Rédl József TTC (11).

Plunging: 1. Onodi Károly MUE, 16:43 m.
3:50 m. vegyes-staféta: 1. MTK (Labori, Janda, Munk).

HIREK.

Győzelmek aránya: MAC 22 (1), MTK 21, MAFC 18 (7), FTC 9, BAK 7, OTE, TTC, MUE 3, BUE, NSC 2.

A TTC **vasárnap** versenyen minden bizonyos győzelmes maradt az előző hátbajonkság révén. A bajnokságban biztosan indulnak: Baronyi, Pois, Wenk, Weiler, Wendelin és Janda. A legelőbb esélyes természetesen Baronyinak van. Ha nem jön közbe a múlt héten szerzett torokfájása, a világrekord valószínűleg megdőlt volna, az országos rekord így is inogni fog. A védő Weilernek meg a helyvét is keservesen küzdenie kell majd.

Weiler indulhat a hátbajonkságban. A MUSE keddi tanácsülésen megengedték Weilernek, hogy az átélépési tilalom ellenére, a 150 yardos hátbajonkságban startolhasson.

A **folybajonkság** a MUSE annakidején felkérte a váciakat, hogy rendezzék meg az idén is a folybajonkságot. Minthogy a Váci Sport Egylet e kérdés elől elzárkózott, a MUSE most maga vette kezébe a dolgot. Augusztus 9-én tűzött ki a terminust, a verseny előkészítésére négytagú bizottságot küldött ki, melyek tagjai: dr. Schneider Béla alelnök, ifj. Tamedy Mihály főtitkár, Donáth Leó és Kiss Géza.

Szövetségi nap. Tudvalevőleg a MUSE nemrég elhatározta a 4×100 m-es stafétabajonkság kiírását. Most a tanács kimondta, hogy e bajnokságot a vízpólóbajonkság elvittá magát maga rendezze meg e szövetségi nap keretében. Terminusul augusztus 14-én a TTC aug. 20-iki versenynapját. E napon esetleg a Tétényi-díj is kiírásra kerül, sőt nem lehetetlen, hogy sikerüljön egy magyar-osztrák stafétamérkőzés is létrehozni. Augusztus 20-át ezental a szövetségi nap állandó terminusul fogják tekinteni.

A **440 yardos bajnokság** sorsa ezidőszent még kétes. A MUE kapta meg, de a MAFC és a BAK szeretné átvenni ha a MUE nem nyújta be idejekorán a propozícióját, a bajnokság más rendezőségnek jut.

A **téli versenytalálom** az idén az olimpiádra való tekintettel november, december és január hónapokra lesz valószínűleg kitűzve.

Biegelbauer Prágában. Dr. Biegelbauer Árpád részt vett a Moldvában tartott csehszágai bajnokságokban, melyeket az osztrák szövetség bocsikált alá helyezett Nyerni ugyan nem nyert, de nem lehetetlen, hogy e start miatt büntetést kell majd esznie.

A **Kings Cup**, a Schiele-ital védett és tavaly az amőri királyi halála miatt ki nem írt királyiszerlegert szombaton és vasárnap folyt le a közelmúlt a következő eredménnyel:

150 yard uszás, (mentés-ruhában): 1. Finlay (Perth AU), 2:37. 2. Schiele (Magd) 96, 2:55. 6. Atkinson (Opawa SC), 2:57. 6. Blatherwick (Aterfield SC), 3:01.

440 yardos mentőuszás: 1. Finlay 7:30. 2. Schiele 7:58. 3. Blatherwick 8:17. 4. 8.

Végéremény: 1. Finlay 30 pont. 2. Schiele 20 pont. 3. Blatherwick 14 pont.

Ugyanaznap Schiele beszállt egy 110 yardos hátszúzába, de vereséget szenvedett Webstertől, aki 1:35 alatt győzött.

Taylor legyőzte Battersbyt. Vasárnap Taylor egy 100 yardos versenyben legyőzte Battersbyt 15:04 alatti, Battersby idője 15:25 volt.

Az osztrák folybajonkság augusztus 6-án lesz Klosterneuburgban és a Reidestrücke között.

Az augusztusi versenynaptár igen mozgalmas. A MAC július 30-iki nagy versenyét követi az augusztus 6-iki MAFC meeting. További

terminusok: aug. 8. OTE Csillaghegy, aug. 9. folybajonkság, aug. 13. MUE 144. bajnokság és Porzsoit-díj, ugyanaznap MAFC Zombor, aug. 15. BAK Esztergom, aug. 20. szövetségi nap, aug. 27. BAK.

A **MAC kiírása.** A MAC július 30-iki versenyének kiírása joggal mondható klasszikusnak. A Császár-uszodában rendezendő mérkőzés száma a következők: I. 100 m. hátszúzás, II. 100 m. gyorsuszás, III. Területi vándordíj: 3:50 méteres sprintstaféta. (Védő a MAFC), IV. 100 m. oldaluszás, V. 800 m. junior uszás, VI. Gyúszuszás, 50 yard. VII. A cirkenvali fürdő-bizottság vándordíja: 4:50 m. vegyes staféta. (Védő a MAC), VIII. Adriai vándordíj: Mügrárs. (Védő a MAC, Rajah László). Kötelőző uszárok: 1. Csukatejcs, 2. Mészáros előre. 3. Auerbach-lejcs. Továbbá két szabadon választott uszárok. IX. Hendikép, 70 méter. X. Fúváruszás, 50 m. XI. Lóllabak, 100 m. stafétauszás, XII. 100 m. melluszás, XIII. Vízpölő, XIV. 400 m. uszás, XV. Kombinált uszás, 105 m. XVI. 3:10 m. ezredstaféta, a cs. és kir. hadsereg ezredeinek válogatott stafétái részére.

A meeting egy pontverseny vándordíj is eldöntésére kerül és pedig a cirkenvali dákák díja, mely a következő versenyszámokra terjed ki: I., II., IV., VIII., X. és XII. (Védő a MAC).

Uszóverseny Kassán. A Kassai Athletikai Club július 15-én délután fel a órákig tartó uszóban Kassai város uszó részére területi nyitólversenyt rendez. Programban vannak felntől részére 50, 100 és 220 yardos versenyek, 3×34 m. staféta verseny és mügrárs, valamint a gyermekek részére 50 yardos verseny és mügrárs. Kassán az uszósport fejlesztése igen nehéz és tekintettel a KAC utórró munkájára végez.



Barátságos mérkőzések.

Ujpesti SC—Zuglói SC 2:2. Féldíj 1:1. Bíró Szűcs L.

Obudai FC—Ujpesti LI 1:0. Féldíj 1:0. Bíró Szűcs L.

Gutenberg SC—Vas- és Fémmunkások sport csoportja 3:0 (2:0). Bíró Szűcs L. (Bemutató mérkőzés).

Láng ékszergyár—Pesti TE 1:0 (1:0). Bíró Balassa J.

Zuglói AC—Láng gépgyár 0:0. Bíró Balassa. Lámpanyárai SC—Hunnia FC 1:0 (1:0). Bíró Balassa.

Erzsébetfalvai Sp. Ifjak Köré—Haladás FC 4:0 (2:0) Bíró Weisz.

Haladás FC II.—ESP. Ifjak Köré II. 3:1 (2:1). Bíró Balassa.

Budapesti Ifj. Sportlók Köré—Terézvárosi FC 2:0 (1:0) Ifj. Balassa.

Testvériskola—ULIK 1:1. Bíró Szűcs L.

Budapesti Labdarúgók Köré—Hungária FC 22:2 (10:0). Bíró Schönkör.

Nemzeti Torna Club—Ifjúsági FC 0:0. Bíró Ujpesti Törökvis—Fővárosi FC 3:1 (1:0). Bíró Szűcs L.

Ujpesti Törökvis II.—Fővárosi FC II. (1:0). Bíró Kozma.

Vidéki mérkőzések.

Kecskemét. Ferencvárosi SpC—Kecskeméti AC 2:1.

Kaposvár. Kaposvári AC—Pécsi TE 8:0.
Barátságos football mérkőzés Ungváron. Nyiregházi TVE—Ungvári AC 2:1. Az Ungvári Athletikai Club vasárnap a Nyiregházi Torna és Vívóklub megalakult uti football csapatát látta vendégül. A mérkőzés először csapat számú közönség nézte végig. Az első félidőben mindkét csapat egyenlő ellenfeleket mutatkozott és így teljesen nyílt küzdelemre volt kitéve. A vezetők gólt Nyiregházi ragadta magához, de a következő 10 percben már Ungvár Arvay révén kiegyenlített. Féldíj 1:1. A második félidőben tul-

A lemondások folytán megüresedett helyekre központi vidéki bizottsági tagok Széll József (Központi Tanácskezelési Akadémia Sportkör), bíró bizottsági tag pedig Hajós József (FTC) választott meg.

Erzsébetfalvai Munkás Testező Körnek a bajnokság elkezdését érkezőt nevezését a tanács feltételeken fogadja el, függőleg attól, hogy a IV-ed osztályú bajnokság a tanács részéről új irányú felhatalmazást számolt 8 napon belül az elkészített nevezés elfogadása ellen felszólalni nem fog.

Vörös Kálmán tanácstag indítványra a II. osztályú egyletek létszámának 12-re való gyarapítása tárgyában, valamint az intéző-bizottság javaslata a nevezők osztályozása tárgyában egyesítve tárgyaltattak. A tanács Vörös Kálmán indítványát elfogadva, az egyleteket a következőképpen osztályozta: I. osztályú 10 egyesület a bizottság javaslata szerint; a II. osztályú 12 egyesület és pedig 10 a bizottság javaslata szerint és folytatóság JAC, FIAK; a III. osztályban 12 egyesület, ebből 10 a bizottság javaslata és folytatóság azon 2 egyesület, melyeket az intéző-bizottság az egybevonás között legreményesebbnek tart; a IV. osztályban a megmaradó 12 egyesület.

Szent Imre Collegiumok Football Clubjának azonos kérelmét, hogy csapata a III-ik bajnoki osztályba sorozzassék, a tanács kiadta az intéző-bizottságnak.



Magyar Athletikai Szövetség

Budapest, IV. ker., Központi városrész

Elnök: Bárczy István dr. **Alnölkök:** Füzesdy Zoltán dr., Klapáthy Jenő dr. **Titkár:** Stanokovics Szilárd (IV., Központi városrész); **Fénztárnok:** Hajós Manó dr. **Világi Népstanza:** **Elnöke:** Nagy Béla dr. **Jegyző:** (VIII. Gazdasági) **Elnöke:** Stanokovics Szilárd, **előadója:** Nemes Dező dr. (VIII., Baross-utca 57.) **Elnöke:** Stanokovics Szilárd, **előadója:** (VII., Berzsenyi-utca 16.) **előadója:** Földváry György dr. (Berezsényi-utca 6.) **Szűkebb elnöke:** Stanokovics Szilárd, **előadója:** (IV. Vasművek-utca 14.) **Előadója:** Csécs Gyula dr., Kósbányai-ut. 30.) **A szövetség helye:** V. U. Szentkirályi-utca 22, I. em. **2. sz. Hivatalos órák:** központunkon este 6-8 óráig.

A MASz atletikai szakosztály 1911. júli. 11-én Stanokovics Szilárd elnöklete alatt tartott ülésen a következő határozatok hozta:

1. Az új szakosztály helyettes előadójává Herzog Edét, jegyzőjévé pedig Kocsis Gyulát választja meg.

2. A szakosztályi elnököt és előadót szabadsgal idején egy szünidei bizottság helyettesíti, mely Herzog Éde, Lázár József és Tömpe Benő urakból áll.

3. A Debreceni Torna Egylet által bemutatott díszkört a szakosztály kiadja a versenypályákra kipróbálás végett.

4. Az Óbudai Torna Egylet versenyén a 15-ször 400 méteres országúti staféta névre engedélyezi a szakosztályt, hogy a váltás zászlóval történjen.

5. A szakosztályi híteleit a következő eredményekkel:

100 m. síkfutás: 11 $\frac{1}{2}$ mp. [Jankovich István MAC]; 220 y. síkfutás: 23 $\frac{1}{2}$ mp. [Jankovich István MAC]; három méter síkfutás: 15 p. 56 mp. [Weissbach Mihály BEAC]; egy méter gyaloglás: 7 p. 22 $\frac{1}{2}$ mp. [Drubina István FTC]; díszkörtvély: 7 p. 41 m. 93 cm. [Luntzer György PTE]. E rekordok jóváhagyás végett a tanács elé terjesztettek.

Kramm Ödön eredményét az öt méfés futásban a szakosztály nem híteleitli.

6. A szakosztály szept. első felére atletikai konferencia egybeválasztotta a hozza.

7. A július 10-iki drezdai versenyre Musza Gyula vezetésével Bodó Ödön, Deván István, Jankovich István, Kőczán Mór, Luntzer György, Mudin Imre, Pécly Ernő, Rádó Vilmos, Schmidt Gusztáv, Somodi István dr., Szabó Béla és Szerlemhegyi Ervin küldének ki.

Dr. Szerlemhegyi Jenő

A MASz atletikai szakosztály foylatóság a következő versenyzőket igazolta:

A Vívó és AC részére: 821. Eisenstader Miksa, 822. Förster Gyula, 823. Goldmann Benő, 824. Kertész Oszkár, 825. Koltai Ernő, 826. Lőrincz Bernát, 827. Munk Sándor, 828. Szántó Árpád.

A Szekesfehérvári TC részére: 829. Bernat Vilmos.

A BTC részére: 830. Dobó Gyula, 831. Kocsler Zoltán, 832. Mészáros Árpád, 833. Schwarz Oszkár.

A Sparta AC részére: 834. Fried Mihály, 835. Károlyi Karsa Zsúdr.

A FTC részére: 836. Fleischmann Zsigmond, 837. Wurfur Lajos, 862. Kuthi Dező, 863. Kuttli János, 864. Szél József.

A BAK részére: 838. Grosz József, 839. Hólländer Jenő, 840. Rudas Ernő, 841. Simon Sándor, 845. Steiner György, 861. Cseh János, 860. Bendő Mór, 867. Horváth Lajos.

A MTK részére: 842. Bihar Lajos, 843. Földessy István.

A MAC részére: 844. Molnár Béla, 865. Schmidt Gusztáv.

A Nagyvárad SE részére: 846. Aberle Pál, 847. Bajnay György, 848. Ilj. Bige Gyula, 849. Korbély Lajos, 850. Borbély Mihály, 851. Dajka Endre, 852. Kesztelyi István, 853. Kovács Lajos, 854. Leszky István, 855. Nadányi János, 856. Nadányi Zoltán, 857. dr. Pelle János, 858. Szegehalmy Bálint, 859. Vitán Árpád, 860. Vitán Zoltán.

Az ÖTE részére: 868. Balázs János, 869. Rác Béla.

A MASz suyemelő- és birkózó-szakosztály a. évi július hó 7-én tartott ülésén a következő határozatok hozta.

1. Erendelt a szakosztályt, hogy a május hó 1-én tartott ülés határozatait, melyek a hivatalos rovatban nem jelentek meg, pótolásnak.

2. Előadó jelenti, hogy az Aradi Toldi AC versenyen a szakosztály képviseléseiben megjelent és a verseny szabályszövegét tolyt le, egyben jelenti, hogy ezen versenyen a BAK birkózi egy bírói döntés végett visszalépett a versenyzéstől. A szakosztály többek hozzájárása után — tekintettel, hogy a BAK elnöksége átiratban értesítette a szakosztályt, hogy maga is helytelenítette tagjai visszalépését és bocsánatot kér nekükből — eltekint ezuttal a szigorú megbüntéstől. A szakosztály a BAK birkózik sportszerűben viselkedik miatt a legszigorúbban megdli.

3. Előadó jelenti, hogy Radvány Jenő szakosztály tagjáról leköszönt, adomással vétettet azzal, hogy ezt a MASz tanácsának bejelenti.

4. Elhatározza a szakosztályt, hogy a bizottságokat a legközelebbi ülésen fogja megválasztani.

Csanádi Mór előadó.

A MASz suyemelő- és birkózó-szakosztály a. évi május hó 1-én tartott ülésén a következő határozatok hozta:

1. Dr. Radó Gyula bejelenti, hogy Európa bajnoki versenyén vezetőbírói működése közben, a BAK néheny tagja által, megsértette. A szakosztály többek felszólalása után konstátálja, hogy dr. Radó Gyula szavaiaink értelmében helyesen járt el, neki a legteljesebb elégtelt adandó és BAK tagjainak eljárását helyteleníti.

2. Az Aradi Toldi AC azon kérelmét fordul a szakosztályt, hogy május 5-iki versenyrére tiszteletdíjat adjon. A szakosztály hozzájárul ehhez annak beszerzésére előadók kéri fel.

3. Előadó bejelenti, hogy a Testvérség versenyen a könnysívalyban a helyezések helytelenül vannak megállapítva, kéri a szakosztályt annak korrigálása. A szakosztály elhatározza, hogy a megdli hely Csapitzkyknak adandó ki. Az 5 kor. óvadóját a BAK a szakosztály kiadásának fedezésére adományozza.

4. Elnök bejelenti, hogy Pogány Andor szakosztályi tagjáról leköszönt.

5. Groszku Mihály bejelenti, hogy az Európa bajnoki versenyen nyert aranyérem ezüstből van. Ennek megvizsgálásával előadók bízza meg.

6. Előadó bejelenti, hogy a MAC május 21-én boxoló-versenyt rendezett a fővárosi vígadóban. A verseny szabályszövegét tolyt le. Tudomásul vétettet.

Csanádi Mór előadó.

Magyar Űszó Szövetség.

Elnök: dr. Virágv János (V. Városmarkt 44.) **Al-elnökek:** dr. Füzesdy Zoltán, dr. Kovács Aladár és Róser Edwán **Ügyvezető alelnök:** dr. Schneider Béla (IX., Káldy-utca 91.) **Főtítkár:** ifj. Tamedy Mihály (Dunabarsana, Tükör-Polnicsky Gyula (V., Nador-utca 25)) **Pénztáros:** Scharnhebeck József (V., Veszprémi-utca 11a.) **Elnökök:** Virágv János, Irsesli köztemények a títkár kéresem küldetésén.

A MASz tanácsa f. hó 12-iki ülésén dr. Virágv János elnöklete alatt a következő határozatokat hozta:

1. A BAK kérésére Weiler István tialma a 150 y. hátbajnokságra felkészítetik.

2. Tekintettel arra, hogy Donath Leó egy sport-lap támadásából kifolyólag a dresdeni versenynt illetőleg vizsgálatot kért maga ellen, a tanács megállapítja, hogy a vizsgálatra okot nem lát fenforogni, mivel: 1. kivigálatot, hogy a rendezőség által kitálatás helyezett utkötségek késedeleme miatt, a szövetség a reprezentatív staféta kiküldetéséről lemondott; 2. megállapítottat, hogy a reprezentatív staféta feltevése után a MAC sprinstaféta-ja rendezőség előzetes tudtvaly utazott Dresdenbe a válogatott staféta helyett; 3. Driemer szövetségi uszokapitány és a Hygienische Ausstellung sportrendezőjétől beérkezett irásokból kivigálat, hogy Dresdenben a staféta mint a hok kombinált csapat indult és így is lett kihirdetve, nem pedig mint reprezentatív staféta.

3. A folyambajnokság napja augusztus 9-re tüzetik. Előkészítésre felkértek: dr. Schneider Béla, ifj. Tamedy Mihály, Donath Leó és Kiss Géza.

4. Elhatároztatott, hogy augusztus 20-án a szövetség maga rendezi meg a vízpóló és a staféta-bajnokságot.

5. Tagokul felvétettek a 33-as Football Club és a Nemzeti Sport Club.

6. A Miugro szabályok elkészítésére felkértek: Donath Leó, Szűcs Vilmos és ifj. Tamedy Mihály.

Ifj. Tamedy Mihály főtítkár.

Ifjúsági Labdarugó Szövetség.

Az ILSZ 1911 augusztus hó 6-án (vasárnap) délután 3 órakor tartja rendez évi közgyűlést. Tgyorsorot: Elnök megnyitja, titkár jelentés, számvizsgálók és pénztáros jelentése, jövő évi költségvetés megállapítása, felmentvény megadása, indítványok, az új usziskár megválasztása, két alelnök, főtítkár, titkár, fénztáros, pénztáros, főjegyző és két jegyző, háziszó, 3 számvizsgáló, 2 ellenőr, 30. kapitány, igazgatótanács rendez és póttagjainak megválasztása.

A esetleges indítványok július hó 25-ig írásban adandók be a főtítkárhoz.

A közgyűlésen az egyesületek két kiküldötttel képviselhetik magukat megbízó-level útval, a megbízó-levellet az elnök és titkár aláírásával kell ellátni.

Horváth főtítkár.

Kwizda-féle szabadalmazott kaucukkkötés lovak számára. Bizonyos és kötes kiválósság az, hogy több tudományos munkában, kitünő szakértelműek ajánlják. Dr. Zurn F. a professzor, udvari tanácsos.

Footballjátékosok figyelmébe!

Sportüzlet: BÖLCSKEY G.-né, BUDAPEST,

IV., Eskü-ut. 3. szám (Tiller-palota).

Sportcikkelenk a legolcsóbb bevásárlási forrásra. Raktárunkra érkezett újdonságok minden vásárlási kényszer nélkül megtekinthetők. Angol football-labdák, továbbá teljes csapat-felszerelések olcsó árban. Téli sportcikkék, turista, tennis, és atletikai cikkek raktárunkra. — Figyelmes kiszolgálás. Árjegyzék bérmentesen.

REPÜLŐGÉP

kísérletezéshez egyik főkellék a matematikai pontossággal készült légcsavar. Ilyen légcsavarak kaphatók többféle nagyságban egyedül

Weszely István sportujdonságok üzletében **Budapest, IV. Váci utca 9. szám.**

Repülőgépmoell alkatrészek. Kisebb és nagyobb kész repülőgép modellek: LATHAM. GRADE. DEMISELLE. BLERIOT.

FARMAN. — Skating-Ring kerekcsorolyák.



OBRRICH-féle utazási cikkek elsőrendűek!



Budapest, VI. Teréz-körút 6. szám. Telefon.

Köhögés
ellen leg-
jobb = a

CONTRATUSSIN
BAYER

PASZTILLA ALAKBAN IS KAPHATO!

A legcélszerűbb arc és kézkenőcs a **Park Club Crème**

Vörös kereszt gyógyszerár, Budapest, Andrássy-út 84.

MAGYAR ÉS ANGOL FOOTBALL

A legjobb minőségű gyakorlati és verseny-labdák, szabályszerű nagyságokban, erős marhaborból készítve és a legfinomabb angol vörösgummi hüllőgall felszerelve

Gyakorlati labdák:

Kincsem K 4. — 5. — 6. — 7. —

Villám „ 5. — 6.50 7.50 9. —

Versey labdák csakis 5 nagy-

ságban: Turul 10. —, Versey

11. —, Rambler 13. —, Hunnia 15. —

The Spartan 13.50, Grand Nationale

14. —, Royal Eusign 15. —,

Climax 15. —, Superb. 18. — K.

Football-cipő erős marhaborból

parja 10. —, 12. — és 16. — kor.

Kötött Football-ínges szemes csukókkal,

egyleti szűkben, minőség szerint

darabja ... 2.70 4.30 — korona.

Football-hariszycsár egyleti színek

szerint parja ... 2.70 4.30 — korona.

Nagy választék az összes football-kellékben Lawn-Tennis, Góli és

Hockey játékokban, vízvezetők, atlétikai és tornászerek, turista fel-

szerelések, valamint teljes nyári sportruházatok, korcsolyák stb és szánkók.

Kerekcsorolya parja 4. — 5. — 9. — 10. — 20. — és 20.50 korona.

Fegyverek, tüllenyek, vadászati és halászati felszerelések legújabb

raktára. — A külföldi tolményeknek egyedül magyarországi árúiro helye.

Zubek Bertalan és társa

sportcikkek és fegyverek áruháza

Budapest, IV., Muzeum-körút 29. szám.

40 éves fennállás!



NEMZETI SPORT KÖNYVTÁRA

(Magyar Spalding) eddig megjelent füzetek:

1. Szánkózás. Ára 1. — K
2. Uszás. „ 1. — „
3. Football. (1910) „ 1. — „
4. Boxolás. „ 1.40 „
5. Athletika. (1911) „ 1.50 „

Kapható a Nemzeti Sport kiadóhivatalában és Magyarországon összes könyvkereskedésében.

Legközelebb megjelenő füzetek:
Vívás, Evezés, Birkózás stb.

Automobil specialitások!

AUTOVOX

a legjobb kürt.

AUTOGAS

a legjobb világítóeszköz.

O. S. :: kilométer- ::
és sebességmérő.

Elsőrangu Automobiljavító- és
Pneumatikjavító műhely.

Modern berendezés! ≡ Első-
rangú erők! ≡ Jutányos árak!

Bárdi Garage

Budapest, Mozsár-utca 9.

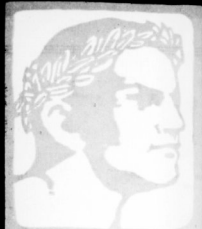

NEMZETI SPORT ÉS AZ AUTOMOBIL AVIATIKA



A La Manche csatorna első atrópülésének emlékoszlopa



BOSCH

Duplagyújtás
Kétszikra-gyújtás
Gyújtás automatikus szabályozóval



ugyszintén minden más típusú magásfeszültségű, alacsony-feszültségű és mágnesgyertyagyújtások minden fajta motorok részére. **Uj Bosch-gyújtógyertya.**

DÉNES és FRIEDMANN BÉCS, XVIII 1. Mitterberggasse 11.

Külön berendezett műhely mindenfajta gyújtó javítására.

Magyarországi vezérképviselet és lerakat: FRIEDMANN ÖDÖN, BUDAPEST, VI., Liszt Ferenc-ter 2. TELEFON 89—86.

GAULOIS PNEUMATIC

AZ EGÉSZ VILÁGON EL VAN TERJEDVE

DEST. GAULOIS PNEUMATIC Ges. m. b. H. WIEN IX., Seibtschmittgasse 14.

Ez az elsőrangú francia gyártmány a budapesti piac összes cégeinél kapható.

Stock:

HEGYI SAMU, BUDAPEST, Liszt Ferenc-ter 3.

Föraktrát:

Oester. Gaulois Pneumatik Ges. m. b. H. Wien IX 9.

AUTOBRUIT

DER IDEALE SIGNALAPPARAT!

Gibt beliebig lange
Hupentöne.

BRÜDER BARBER WIEN IX., Seibtschmittgasse 14.
LAGER SAMTLICHER AUTOMATERIALIEN.

➤ JÓ ÉS PONTOS MUNKA!

Delaunay-Belleville Autogarage, Waszky és Zachár

Megbízható javítóműhely!

✦ a Delaunay-Belleville autogyár ✦
✦ magyarországi vezérképviselete ✦

➤ MODERN GARAGE! ➤

BUDAPEST, VI., NAGY JÁNOS-UTCA 5.

Telefon 101—56.

A tennis idény kezdetével

Kertész Tódor cég

lawn-tennis rakettek javítására és újonnan hurozására szerződött a világhírhírt Slazenger cég egyik elsőrangú szakmunkását, ki mindenemű

— raketjavítást és hurozást kiválóan, szakszerűen és gyorsan, szükséghez kepest azonnal vegez külön raketjavító műhelyben. —

Lawn-tennis és sportfegyverek ingyen.

Kertész Tódor sportüzlete, Budapesten, IV. Kristóf-tér.

Központi
iroda:

VII., Ilka-u. 31.

Telefon: 98-66.

BENZ

Allandó automobil és
motorkiállítás:

V. Lipót-körut 22.

Telefon: 29-24.

magyar automobil- és mótorgyár r.-t. Budapest.

Gyártelepek: VII. Ilka-utca 31., VI., Üteg-utca 19. Telefon: 98—66.

Automobilosztályunk szállít:

luxus-, tura- és városi automobilokat, omnibuszokat, szállító-kocsikat és tüzi fecskendőket.

Motorosztályunk szállít: Nyersolajmotorokat, (Diesel-rendszer), hajódiselmotorokat, gázmotorokat, benzin- és benzolmotorokat, szívógázmotor-telepeket (anthracit, koks, barnaszén, faszén és turfatüzelésre) szállítható motorokat (lokomobilokat) mezőgazdasági célokra, továbbá építkezési gépek, szalagfűrészek kinematographok stb. részére.

Teherkocsik és tehervonatok 10—100 mm. hordképességig.

3 BENZ-tehervonat a m. kir. honvédelmi minisztérium használatában.

Megbízható!

Zajtalan!

Tartós!

Legolcsóbb üzem!

Ajánlattal, felvilágosítással díjtalanul szolgálunk!

Kedvező fizetési feltételek. Szolid szakszerű kiszolgálás.

Wien, 1911 május 18.

T. Oesterr. Amerik. Gummifabrik A.-G.

igazgatóságának

WIEN.

Igen szívesen közlöm Önökkel, hogy Continental Pneumatikjuk az alpesi tura alkalmával, dacára az ujonnan kövezett és rossz állapotban levő utaknak, kitünően bevált. Azáltal, hogy az utóbbi években mindig jó anyagot szállítottak, automobil utaim még nagyobb élvezetet szereznek — mint eddig.

Szívélyes üdvözléssel

Dreher Jivadar.

FORD AUTOMOBILOK

a modern kor valódi
gépkocsija. ➔

20 lóerő—4 henger

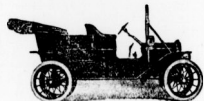

5 üléses Double Phaeton K 6800
ára teljes felszereléssel



6 üléses Landaulet-Limousine K 7800
ára teljes felszereléssel

Könnyű súly. — Kevés pneumatik. — Olcsó üzem,
Kevés benzin. Egyszerű kezelés Kitűnő referenciák.

Magyarországi vezérkép-
viselet és eladási központ: **Hahn Arthur és Társai, Budapest, Üllői-ut 52B. sz.**



Automobil garagék és iparüzemek számára.

Baleset ellen biztosító benzin-raktározás

Teljesen robbanás és tűzmentes.

Martini és Hüneke
szabadalma.



Nékülözhetetlen. Számos helyen bevezetve u. m.
a cs. és kir. hatóságoknál, cs. és kir. hadügyminis-
teriumnál, cs. és kir. haditengerésznél, automobil-
gyárakban, garagékban és ipari üzemeknél.



Kizárólagos gyártásjog tulajdonosok
Magyarország-Ausztriában

Rosenthal és Tsa Bet. Társ.
Budapest, VIII., Üllői-ut 24. (Távbeszélő 140-51.)

≡ Tesek specialis árajánlatot kérni. ≡



Leszállított áron Angol Dunlop

≡ forgalomban. ≡

Vezérképviselet:

VAS GÉZA és FIA

automobil részek és aviatikai
kellékek nagykereskedése

Budapest, VI., Liszt Ferenc-tér 6. szám.

≡ ÁRJEGYZÉK KIVÁNYATRA INGYEN ÉS BÉRMENTVE. ≡

TELEFON 65—43.

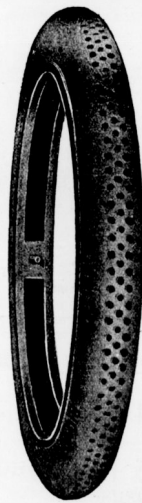

≡ Felülmul minden más gyártmányt. ≡

Sürgőnycim:

DUNLOP BUDAPEST.

MARTON ALAJOS

cs. és kir. udvari szállító
Budapest, IV. Váci-utca 10.

Bördízműruk, utazási cikkek, ezüst áruk,
honi és külföldi iparművészeti cikkek rak-
tára. Nagy választék mindennemű sport-
versenyekre alkalmas tiszteletdíjakban.

Sportgyűjtemények 1. tagjainak engedélyes árak!

Kisérelje meg!

és meggyőződik arról, hogy a tőrv. véd.

„REKORD” AUTÓ-OLAJ

felülmúlhatatlan és a legjobb.

Autó-, acro- és motoranyagok, valamint az
összes autoalkatrészek gyári lerakata.
Megrendeléseket helyben és vidékre azon-
nal és pontosan eszközl.

Róka és Társa Budapest,
VI., Liszt Ferenc-tér 18. — Telefon 132—86.

**TÖRLEY
PEZSGŐ**

 Kérje minden kávéházban
a Nemzeti Sportot!

FIAT

az
I **DEALIS**

A **UTOMOBIL****T** **OURAKRA**

**FIAT-MŰVEK RÉSZVÉNY TÁRS.
MAGYARORSZÁGI FIÓKJA**

Budapest,

V., Szabadság-tér 17. (Túszdepaletta).

TELEFON 127—85.

Legizlésesebb uri divat-cikkek

beszerzésére áruházunk férfi divatosztályát
ajánljuk. Legjobb minőségű és kintő szab-
ású férfi-fehéreműek, gallér és kézelők,
nyakkendő, kalap, bot, esernyők, nadrág-
és harisvatarok, férfi pipere-áruk turista-
és sportingek és övek, Sweater, harisnyák
és lábtűk. Vadászművelények, sapkák, hó
és sárcipő nagy választékban.

KUNZ JÓZSEF ÉS TÁRSA

Budapest, IV.

Bécsi-utca és Deák Ferenc-utca sark.

Kwizda Fluid, Turista Fluid.

Régóta becsült aromatikus bedörzsölés az
izmok és inak erősítésére. Kőszvény, reuma,
ischias oldalszuras stb., ellen kintő szer.
Turisták, lovasok, vadászok és kerékpá-
rosok sikerrel használják erősítés és fel-
üdítésre nagyobb terakt előtt és után.

Égész üveg ára 2.— K. Fél üveg ára 1.20 K.

**KWIZDA FERENC JÁNOS**

cs. és kir., román kir. és bolgár kir. udvari
gyógyszertári szállító

•• KORNEUBURG, (Bécs mellett), ••

Főraktár Magyarország részére:

Török József gyógyszertára
BUDAPEST, Király-u. 12. és Andrássy-ut 28.

Telefon 176—41.

AUTOMOBIL-

Teher- és

☞ Luxus-
automobilok.

Budapest, IX. ker., Páva-utca 10—12.

☞ Automobile alkatrészek. ☞
NAGY RAKTÁR PNEUMATIKOKBÓL.

Telefon 141—03.

GYÁR ARADON

Teher- és

Luxus- ☞
automobilok.

AZ AUTOMOBIL

A „MAGYAR AUTOMOBIL CLUB“ HIVATALOS LAPJA.

AZ „AVIATIKA“ ÉS A „NEMZETI SPORT“-TAL EGYETEMBEN MEGJELENŐ SZAKLAP.

Szerkesztőség és kiadóhivatal:
Budapest, VIII. Szentkirályi-utca 22.
II. em. 27.

Főszerkesztő: Dr. POLÓNYI DEZSŐ.
Igazgató: FRIEDRICH NÁNDOR.
Felelős szerkesztő: LINDNER ERNŐ.

ELŐFIZETÉSI ÁR:
Egész évre 20 korona.
Fél évre 10 „
Negyedévre 5 „

Hydraulikus stabilizáló automata repülőgépek részére.

Bánki Donattól.

Múlt évi közléseim kiegészítésül a melékelt ábrákban bemutatom, hogyan szereltem fel a stabilizáló automatákat Bleriot-féle repülőgépre. Ezekből a rajzokból annak a pajzsnak az összeköttetése látható a kormányharanggal, mely a servomotorot hordja. Az 1. ábra a készülék néhány oly részletét mutatja, melyek a régebben közölt nézetrajzból kimaradtak. Ilyen részlet az az elem, mely hivatva van kielégíteni a hatodikat azon nyolcz követelmény közül, melyeket Conrad R. az automatával szemben felállított: „Az automatára ne legyenek visszahatással azok a gyorsulások, melyeket a gép párhuzamos elmozdulása okoz.“ Ez az elem csekély játékkal a két csőtorkolat közé helyezett golyó, mely a csőtengely irányába eső gyorsulások hatása alatt egyik, vagy másik csőtorkolatot elzárja, különben pedig szabad áramlást enged. A golyó átmérője akkora, hogy a higany felhajtóereje egyenlő a csőhosszúsága higanyoszlopnak a csőtorkolat keresztmetszetére gyakorolt nyomásával. Ha a higany és a golyó fajsúlya γ , illetőleg γ_0 , a golyó és a csőtorkolat átmérője D , illetőleg d , a cső hosszúsága l , akkor a feltételi egyenlet

$$\frac{d^2\pi}{4} l \gamma_0 = \frac{1}{6} D^3 \pi (\gamma - \gamma_0)$$

honnan a golyó átmérője

$$D = \sqrt[3]{\frac{3}{2} d^2 l \frac{\gamma}{\gamma_0}}$$

A golyó anyaga üveg, mert ez nem kíván túlnagy átmérőt.

A 2. ábra is olyan részletet mutat, mely előbbi közleményemben nem volt ábrázolva. A kormánydrótról csigája és az egész készüléket hordó pajzs lazán forog a tengelyen. Ily módon a kormányharang segí-

ségével tetszőlegesen be lehet állítani a mindig közel vízszintesre beálló automata hajlásszögét a géptengelyhez és ennek következtében a gép hajlását is, melyet az automata törekszik megtartani. A vezető tehát, épp úgy, mint automata nélküli gépnél, kézzel kormányozhat, de nem kell a

Ha valamely véletlen következtében bármely okból megszűnne a folyadéknyomás, vagy más sérülés érné a készüléket, össze lehet kapcsolni a pajzsot a kormánydrót csigájával s ekkor a kormányharang közvetítésével éppúgy lehet kézzel kormányozni, mint az automata nélkül. A kap-

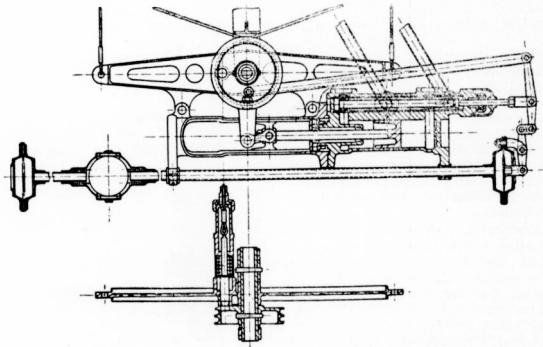

1—2. ábra. Hosszanti metszet a servomotoron és vízszintes metszet a felfüggesztő tengelyen keresztül

beállított ferdeséget folytonos kormányműveletekkel fentartania; a beállított kormányharang rögzítése után a további kormányzást elvégzi az automata, emberi kéznél pontosabban és megbízhatóbban, tévedés és kifáradás nélkül, úgy hogy a vezető figyelmét és tevékenységét más feladatoknak szentelheti.

csolást peczek végzi, melyet rúgó szorít a csiga megfelelő furatába, amint a peczekt kikapcsolva, a tartódrót szabadabbá válik. Ez a Bowden-drót mindegyik készüléktől a vezető kezéig vezet, ahol mindegyik drót kis emeltyúkarhoz van kötve, mely egyik helyzetében kikapcsolva tartja a peczert, másik helyzetében pedig szabadabbá

A legtartósabb,
ennél fogva leg-
olcsóbb abroncs

PNEU-SEMPERIT

„Stock: Magyar Automobil Garage Aréna-ut 50.“

SEMPERIT-

Gummiüvevek

Vezérképvislet és raktár: SALZBERGER SAMU Budapesten, VI., kerület, Andrásy-ut 20. szám.

Stock: Westinghouse Autoforgalmi r. t. Páva-utca 10. szám.

teszi azt, úgy hogy a rugó kényszeríti a pajzs és csiga összekapcsolására, ami egy-értelmű az automata kikapcsolásával.

Az automatikus stabilizáló berendezéshez tartozik még egy kis dugattyús szivattyú

állomások közötti 3–5 km. hosszú vasutovonlat bocsátva rendelkezésünkre. A kocsit tetején kezelő-plateau készült (2. ábra), melyen a megfigyelő, Merse Pál asszisztens ur tartózkodott a szerelőkkel. A próbákon

eredeti helyzetet visszaállították. Repülő-próbákat eddig nem tartottunk, mert gyakorlott és ilyen kísérletekre alkalmas vezető nem akadt.

Az igen érdekes vasuti kísérletek kimutatták nagyjában a hidraulikus automata elvének helyességét, azonban hiányok is mutatkoztak, tapasztalatokat gyűjtöttünk, új szempontokat ismertünk fel, melyek új szerkezetnél felhasználhatók.

Hiánynak mutatkozott például, hogy a membránok függőleges helyzete következtében alsó részük zsákot alkot. A membránok vízszintes elrendezése új szerkezetnél előnyben fog részesülni.

A motor és az egész szerkezet rázkódattásai következtében a hosszú, higanynyal töltött szabadon kinyúló csövek rezgésbe jöttek, ami a membránok működését károsan befolyásolta. Ezen a hiányon a csövek utólagos kimerítése nem segített teljesen; ezért új szerkezetnél célszerűbbnek látszik a szervomotorokat szabályozó csöveikkel együtt forgatható felfüggesztés helyett szilárdan felszerelni és a csőtengely hajlászógtól más módon beállítani.

Új szerkezetnél azt a követelményt állítottam fel, hogy az automata magában önálló, a repülőgép szerkezetétől függetlenül berendezés legyen, mely lényeges változtatás nélkül minden repülőgépre alkalmazható. Ezt a követelményt az a körülmény is indokolja, hogy a repülőgép még nem végleges alaku, sőt az egyes típusok napról-napra változnak. Ebből az okból, továbbá azért is, hogy stabilizátor szivattyuja a fő-

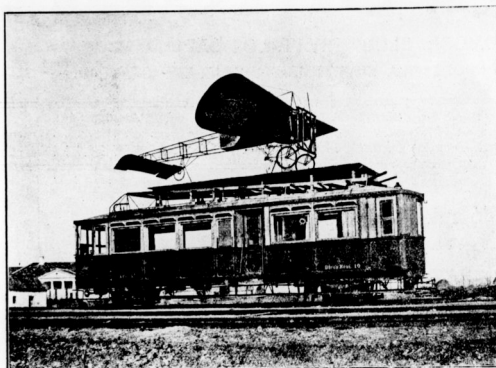

3. ábra. A motoros kocsira csuklósan felszerelt repülőgép.

is, melyet az Anzani-motor vezértengelye hajt.

A teljes berendezés még a múlt nyáron elkészült Weiss Manfréd csepeli löszer-és gépgyárában.

A készülék részeit a műhelyben egyenként kipróbáltuk. A transzmisszióról hajtott kis dugattyús szivattyú, mely gyakran több órán keresztül járt 800 fordulattal percenként, 15–20 atm nyomás ellen dolgozott és ezen próóáknál megbízhatóan, habár a víz tisztatlanságai iránt érzékenyenek mutatkozott.

Amennyire lehetséges volt, kipróbáltuk a gyárban a szervomotorokat is; ezek a próbák abból álltak, hogy a szervomotorot 3 atm nyomású vízvezetékekkel összekötve, a higanycsövet lengettük. Mintegy 60 lengést percenként a szervomotor dugattyuja még követett, anélkül, hogy maga lengésbe jött volna, a visszavezetés tehát helyesen működött.

A teljes berendezés kipróbálása végett az azzal felszerelt Blériot-monoplánt egy benzinelektromos motorkocsi tetején gömbsuklóban támasztottuk alá. Ezeket a kísérleteket az arad—csanádi egyesült vasút lekötelőző előzékenysége tette lehetővé, melynek igazgatója Sármezey Endre, aki a motorkocsiüzemet évek előtt bevezette és pártalan irányította, szaktudással és kitartással felvirágoztatta, tanácsadással és tettel támogatott, a próba céljaira egy 60 lóerejű motorkocsit és a Bokszeg és Tamánd

részt vett Bakonyi Kálmán ur, az Acsev mérnöke is.

Az elért 62 km/óra legnagyobb menetsebességnél mindkét automata helyesen

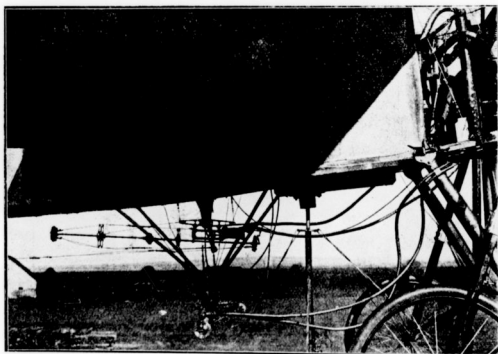

4. ábra. Golyós csapágyval megtámasztott, automatákkal felszerelt Blériot-féle monoplán.

működött, amennyiben erős szélben is megtartották a gépet vízszintes helyzetében és tetszőleges irányú billentés után az

motor üzemszünete alatt is járhasson, külön kis motor hajtja ezt a szivattyút.

Munkában levő új szerkezetemnél figye-

LAURIN ÉS KLEMENT

Magyarországi vezérképviselő Budapesten, IV. ker. Semmelweis-utca 9.

gyárt motorkerékpárt, voiturretet, városi kocsit, turakocsikat, teherkocsit, autobuszt.



DEUTZER-féle OLAJ

Auto és Aeroplan
motorok részére

a legjobb és legintenzi-
vebb kenő anyag.

Tegyen kísérletet a Deutzer-féle auto olajjal, s azonnal meg fog győződni annak előnyéről. A motor kormány megindítását elősegíti meg hosszabb pihenés után is, a szelepeken és gyűrűkön az olaj nem válik ragadósá. — Mindenféle olajozóban felhasználható. — Eredeti angol Knight motorolaj mindenféle szelepnélküli motorra, Consistens zsír, mindenféle olaj, Carbid, Acetylül, Tisztogápu, Tisztítókendők, Özbörök, Szivacsok, Kocsikétek, Kocsimosó-czipók, Tisztítóessenciák, u. m. Rapidol, Solarine stb. — Autovox kűrtök. Auto és Aeroplan anyagok. Repülőgépek és motorok. Egyedüli képviselő:

JAKOB DIETRICH, Wien, IX., Nussdorferstrasse 42-44. — (Telefon 13523.)

lembe vettem a próbáknál szerzett tapasztalatokat és megfigyeléseket. A tulajdonképpeni automatákat a 4. és 5. ábra mutatja. A kis motor és a tőle hajtott rotációs szivattyú az aeroplan valmely szabad részén állítható fel, a két automatából álló készülék pedig a vezető ülése mellett talál helyet.

Az új szerkezetnél a dugattyú és hengerből álló elem pár elemei felcseréltek. A dugattyú és a folyadékvezető csövekül használt dugattyúrudak rögzítve vannak, a két párhuzamosan elhelyezett henger mozog. Ezekre fogaslécek vannak erősítve, a velük kapcsolódó szegmensek tengelyei koncentrikusak, az egyik üreges és körülveszi a másikat. Mindegyik tengelyen egy csiga van a kormánydrot részére. Az elosztó tolatyuk közös állványra vannak szerelve. Szerkezetük a rajzon részletesen fel van tüntetve; egyesített szekunderszervomotorok van, melynél az állítás legkisebb erőt kíván és a behatás igen erélyes. A hengerek felső és alsó része közé egy-

egy csap van beiktatva, melyet rugó tart zárva; nyitásukra egy-egy pedál szolgál s ekkor kézzel lehet kormányozni. A kézi kormányemelyű gömbcsuklóban forog, két egymásra merőleges karja van, melyeket vonórudak kötnek össze a kormánydrotok csigáival, vagy a szegmensek tengelyeire ékelt külön emeltyűkkel. Az automatákat kikapcsoló pedálok egymás mellett vannak és egyidejűleg egy lábbal is kikapcsolhatók, ha mindkét kormányt kézzel kell állítani.

A vízintesen elhelyezett membrán az elosztó tolatyú rudjával egyszerű emeltyű-áttétel köti össze, melynek forgásponja a szervomotor hengerén van; ez végzi a visszavezetést. Az emeltyű vége két állítható rugó közé van fogva, melyekkel a membrán terhelését s ezzel a gép ferdeségét lehet változtatni.

Az új automatát minden repülőgépre fel lehet szerelni és érdeklődéssel várom az elsőt, aki azt gépere felszerelni és kipróbálni akarja,

5-6. ábra. Az új automaták.
1. Szervomotor-dugattyú. — 2. 3. Cső-dugattyú-
rudak — 4. Szervomotor-henger. — 5. Fogaslécz.
— 6. Fogas szegmens. — 7. Distributor-henger.
— 8. Distributor-tolatyú. — 9. Vízbevezető nyílás.
— 10. Vízvezető nyílás. — 11. Kikapcsoló csap. —
12. A 11. csapokat mozgató pedálok — 13. Mem-
brán. — 14. Visszavezető emeltyű. — 15. Kézi-
kerék a membrán középalásának beállítására. —
16. Kormánydrotok csigái. — 17. Kézi kormány-
emelyű. — 18. Állvány. —

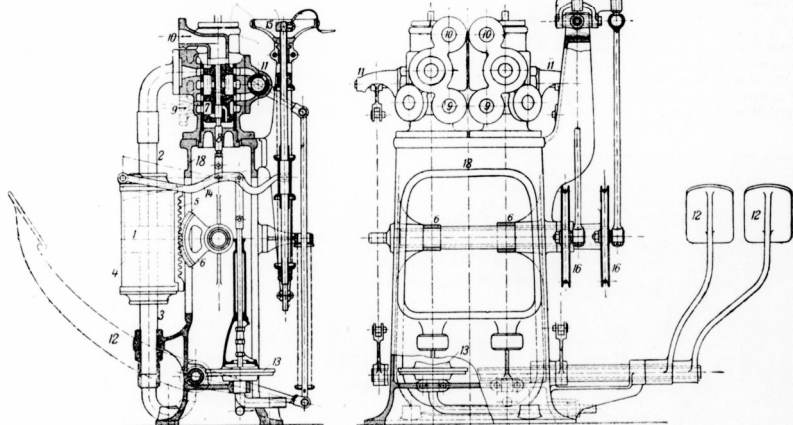

Vevőink – Barátaink!

Deutz 32/40 HP. 4 Cyl. Metallurgique 26/35 HP. 4 Cyl. Osztr. Deutz-Auto 20/25 HP. 4 Cyl. 16/20 HP. Lizenz-Metallurgique. 4 Cyl. **Automblok**. Minden kocsit fel van szerelve a „Kronprinz”, (Pat. Kronenberg)-féle leszedhető kerekekkel. Acéllalkalmazások folytan jó melegvezetők és pneumatik takarítók. A kocsik ezenkívül az éjjeli utazás biztonsága céljából el vannak látva forgatható lámpákkal.

„Kronprinz” kerekpárképviselő Budapest, Vajda Ignác, VI. Lízst: Ferenc-tér 18. — Üzletvezető: Kornblüh Frigyes. Oesterr. Deutz Auto-Werke Gesellschaft m. b. H., Wien, I. Dr. Karl Lueger Platz 9.



AUTOMOBIL HIREK

A Podvinecz és Heisler, budapesti malomépítészeti és gépgyár Budapesti gép-, malom- és autómobilgyár r.-t. cím alatt részvénysársaságá alakult. A alapítóke 1.700.000 K (4250 drb 400 K n. é. részvény). A kereskedelmi igazgatói állást Heisler Vilmos fogja betölteni, műszaki igazgató pedig Jalsoviczky Géza, az állami felső ipariszkola igazgatója lesz. Az igazgatóság tagjai lettek: gr. Bathány Zsigmond (elnök), dr. Goszthony Mihály (al-elnök), Heisler Vilmos, dr. Horváth Lipót, gr. Hunyady József, Jalsoviczky Géza és dr. Rakovszky Antal cs. és kir. kamarás.

Automobiljáratok. A Vasúti és Forgalmi r.-t. Budapest és Visegrád között autómobiljáratot akar létesíteni. — **Varga Ferenc** mohácsi gépgyáros Mohács—Pécs, Pécs—Szekeşárd és Mohács—Bátaszék között létesítendő autómobiljáratokra nyert hatóság engedélyt. — **Steiner Gyula** és Budapest és Rákosszentmihály között létesítendő autómobiljáratra kért engedélyt Pest megye alispánjától.

Budapest székesfőváros autómobiljai. Budapest székesfőváros az utóbbi napokban ismét szaporította autómobilparkját. A főváros ujjában a gázművek részére két De Dion kocsi, a köztisztasági hivatal részére egy Hentschel-féle (Bárdi József r.-t.) locsolókocsi és a tűzoltóság számára több német gyártmányú elektromobilt rendelt meg.

A Röck István gépgyár r.-t. 1911. évi április 30-án lezáró mérlege az 1.500.000 K alapítóke mellett 105.116 K tiszta nyereséggel zárult, szemben a megelőző évi 157.488 K-val. Osztalékot az idén sem fizet még a társaság, hanem a nyereséget ismét új számlára viszik át. A gyár — mint értesülünk — az autómobilgyártást ezental kiterjedtebb mértékben fogja űzni, ami nyilvánvalólag a várható nagyobb állami megrendelésekkel áll összefüggésben.

A montenouxi hegyverseny. Aug. 6-án kerül elődöntésre a jőhíri montenouxi hegyverseny, amelyre eddig a következők 11 nevezés érkezett: 3 Peugeot, 3 Rolland—Pillain, 1 Rossel, 1 Gregoire, 1 Mathis, 1 Opel és 1 Ford. Az Opel-kocsit Jörns fogja vezetni, aki tavaly is résztvett a hegyi versenyen.

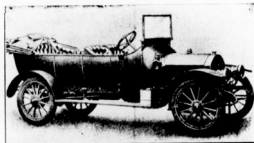

12—14 l. e. Sava-automobil, a legújabb belga gyártmány

Katonai célokra alkalmas autómobilok Párisban. Franciaországban számon tartják mindazon autómobilokat, amelyeket háború esetén a hadsereg felhasználhat. A legutóbbi összeírás szerint Párisban 7351 könnyű személyszállító autómobil, 742 nehéz teherautómobil, 27 betegszállító kocsi és 379 motorkerékpár áll háború esetén a hadvezetőség rendelkezésére.

Benzinzállítás a postának. A posta autómobilüzeme részére szükséges adómentes benzin szállítására július 14-én megtartott versenytárgyaláson a következő ajánlatok érkeztek be:

Biharszilággyi olajpar r. évi 5000 c. 0.700 fajsúlyú á 32 K ab Sátoraljaújhegy, ab Budapest 33 K-val. Az esetben, ha évenként csak 4000 q lenne szállítandó, akkor az árak 1 K-val emelkednének.

Vacuum Oil Company, évenként 30.000 kg. 0.700 fajsúlyú adómentes benzint 29 K-val, 30.000 kg. 0.715 fajsúlyú 24 K-val. Adóztalan ab Budapest bérmentve.

Olea r.-t. (Budapest), 3 évi 15.000 q á 34.50 K-val, ab Budapest. Kölcsön vas-hordókbán.

Döntés még nincs.

Utportalánítási és utépítési kísérletek. Handsworthban, Birmingham mellett, egy évvel ezelőtt bórulladékokból készítették utburkolatot, amely még most is kifogástalan állapotban van. A bórulladékokat géperővel teljesen szétfosztatták, míg egy alkalton tömeget nyertek, melyet azután aszfalttal és kátránnyal kezeltek. A keveréket az uttestre vittek és lehengerelték. A kísérlet kitünően bevált, mivel az újfajta burkolat ugrószalag semmiféle port nem fejleszt; oly rugalmas, hogy még nehezebb kocsi sem hagnak benne nyomot, a lovak igen könnyen járnak rajta és amú szintén igen előnyös: rendkívül zajtalan.

Egy zürichi cég Intromit névvel porokötő anyagot hoz forgalomba, amely vízben oldható és sem a fémeket, sem organikus anyagokat mint bört és növényeket nem támad meg. Az anyag rendkívül olcsó s így különösen vízszegény vidékeknek ajánlható, ahol a naponkénti locsolás nagy költségeket okoz.

Hessenben az utépítési hivatal a közlekedési miniszter megbízásából Heuchelheim mellett egy kísérleti utat épített, amelyen a Kitto porokötő anyagot fogják kipróbálni. A Kitto egy kátránymű vízben oldható anyag, amely azonban az első feloldás után megkeményedik és mint kemény ragacs tömíti az uttest hézagait.

A német autómobilvezetők kiképzésére jogosultak névsora. A Mittel-europäischer Motorwagen Verein legújabb közhasznú kiadványában közli azon személyek névsorát, akik a német birodalomban jogosultak autovezetők kiképzésére, továbbá autómobilok és vezetők megvizsgálására. A terjedelmes füzet kiegészítéseként a vezetők vizsgáztatását illető törvényes intézkedések is közöltetnek.

Henrik herceg túráut. A southamptoni pihenő után hétfőn programszerűen folytatták a résztvevők utjokat Leamington felé, ahol Mr. Manville, az English Daimler Co. igazgatója vendégelte meg a társaságot.

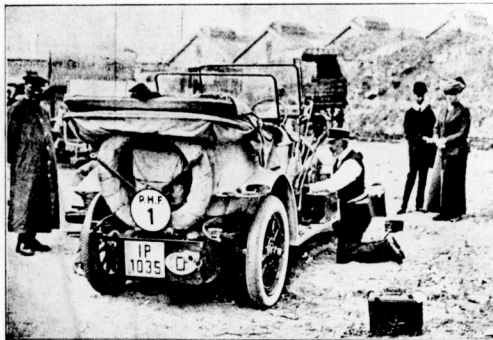

Henrik porosz herceg maga készíti elő gépét a napi túrára.

North British Rubber Co.
„CLINCHER” PNEUMATIK.
Staub & Co., Mäandorf (Sveiz)
PÄNCÉL PNEUMATIK.

AUTOMOBILIA

Budapest, VI. Liszt Ferenc-tr 8. szám

BŐRANTERIDŐPANT GYÁRTÁS (meleg).
FUTÓFELÜLET KÉSZÍTÉS. KÖPENY,
TÖMLŐ JAVÍTÁSOK.

Az angol túra második utszakasza kedden Leamingtonból Harrogateba vezetett. Közben Wellbeck Abbeyt, a Portlandi herceg hírneves, múkincsekben gazdag kastélyát tekintették meg s vendégei voltak a tulajdonosnak.

Szerdán Harrogateból Newcastle on Tynebe vezetett az út. A házigazda ezuttal Ripon máriki volt. Az utvonal nagy emelkedésű szerpentinekben gazdag, amelyek számos résztvevőt kényszerítettek megállásra, vagy az utasok leszállítására. Különösen a Lutton Bank Hill nevű domb juttatott sokaknak büntetőpontokat.

Csütörtökön Newcastle on Tyne—Edinburgh volt a napitúra utvonala. Útközben meglátogatták Alnwick Abbeyt, a northumberlandi hercegek hírneves régi kastélyát. A fogadtatás a skótok között is mindenütt ugyanolyan lelkes volt, mint délen az angoloknál.

Július 16-án gyönyörű vidéken Windermerbe érkeztek Edinburgból a résztvevők.

Július 17-én, hétfőn következett a Windermäre—Shrewsbury közötti utvonal, amelyen ismét kiállt egy német kocsi, ezuttal egy teherkocsival való összejáratás következtében.

A francia automobil Grand Prix.

Az Automobile Club de la Sarthe által jövő vasárnap, f. hó 23-án rendezendő francia Grand Prixre eddig 16 kocsi nevezett. A nevezettek között van 3 Roland—Pillain, 3 Cotte, 3 Excelesior, 2 Ford, 2 Bugatti, 1 Protos, 1 Koehlin és 1 Mathis. A verseny körpályája 54.6 km. hosszú s ez tizenkétzer futandó be, a teljes táv tehát 648.72 km.

Az International British Trophy.

Már négy év óta Amerika védi Harmsworth Cup néven is ismeretes nagy motorosnák díját, amelyet Anglia alapított, de nem tud visszaszerezni. A Royal Motor Yacht Clubhoz ezévben öt nevezés érkezett és pedig

Pioneer, (Westminsteri herceg)

Maple Leaf III. á M. E. Mackay.

Zigorella, a M. D. Hanbury.

Tireless III, á. M. B. Gordon Pratt.

Defender III. á M. J. May.

E csúcsok között próbaversenyt fognak tartani, amelynek alapján kijelölik azt a hármát, amely Angliát az augusztus 24-én a Huntington Bay-ban, Long Island

(Amerika) mellett tartandó versenyen képviselni fogja. Tavaly Zigorella és Pioneer vettek részt a versenyen és utóbbi már biztos győztesnek látszott, amidőn gépromlás következtében fel kellett adnia a versenyt.

nek, akik a lósport különös kedvelése folytán és nem a kocsizás által nyújtott kényelem miatt tartották fogataikat. Misem természetesebb, mint az, hogy akik kocsijaikat kenyerkeresetűk ellátásához vagy könnyebbitéséhez tar-

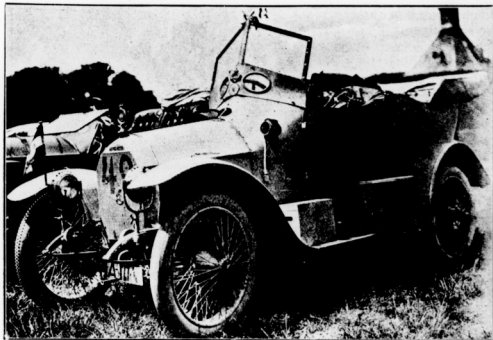

A Prinz Heinrich Fahrban résztvevő szelepnélküli Mercedes.

A Magyar Automobil Club akciója a Stefáni-utnak az automobilforgalom számára való megnyitása érdekében a következő beadvánnyal fordult Dr. Boda Dezső főkapitányhoz:

Méltóságos Főkapitány Úr!

Budapest székesfővárosának egyetlen kocsikörzője, a Stefánia-ú régi jellegét hovatovább teljesen elveszíteni látszik.

A kocsi, amelyben közlelt és társadalmi előkelőségek fogtájai, nem egy izléses bérkocsi pompás kifejezésre jutottak a fejlődésben levő világáros lüktető életét, nemsokára teljesen el fog tűnni a Stefánia-útról.

Ezen eddigi és jövőbeli változásnak egyetlen okát csupán az automobiloknak a Stefánia-útról történt ellátásában lehet megtalálnunk.

Nálunk kevés az olyan emberek száma, akik magánfogatokot csupán fényűzési célokra tartanak, természetes ezek közül is csak kevesen voltak és vannak olya-

tották, épp úgy mint azok, akik nem a lósporkedvelés céljaira tartották, az automobil fejlődésével praktikusabb járműre cserélték fel kocsijaikat, sőt az automobil számtalan előnyénél fogva a fogatlósport kedvelőinek számát jóval felülhaladó számban termettek passzió-nátus automobilisták. Ezzel szemben igazán egyénhányra apadt a fogattartók száma, úgy hogy névszerűt felsorolhatnánk azon négy-öt luxustörtárt, akik ma a Stefánia-utat momopóliuszertien élvezhetik.

Az automobilizmus gyermekkorában, nem tagadjuk, külföldi városok között is akad egy-kettő, amelyek az automobil a sétakocsizásra szánt egyik-másik útról letiltotta. — Ma azonban a Hyde-Parktól a Bois de Boulogne Acaciajáig és a Bois de Cambretől a Praterig tart utat nyitottak mindenütt a modern közlekedő és a sétakocsizásra sem alkalmatlan gépjárműnek.

Ha a fejlődéssel lépést akarunk tar-

TELEFON 128—05.

Általános Automobil Garage Vállalat

BUDAPESTEN, VII. KERÜLET, KIRÁLY-UTCA 11. SZÁM.

TELEFON 128—05.

Budapest legnagyobb garageja a város középpontján. Kényelmes boxok. Modern javítóműhely. Világítási és kocsí accumulator töltő állomás. Állandó nagy raktár a legjobb gyártmányú pneumatikokból. Automobil alkatrészek raktára.

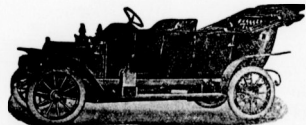

Automobil kikölcsönzés.

STOEGER automobilok vezérképviselete és állandó raktára.

tani, a Stefánia-utat meg kell nyitni az automobilizmus számára, mert ha a lovas bérkocsis helyét az autotaxaméter foglalja el, a legkedvesebb és megszokott körzőhelyeknek egyáltalán nem lesz kocsizó közönsége.

Azon érvék, amelyek az automobil ellen ezen szempontból felhozattak, olyanok, amelyeknek egy része nem áll meg, másik részén pedig könnyűszerral lehet segíteni.

A városi lovak ma már nem ijednek meg az autótól, a modern automobilnak nem szerves tulajdonsága a füstölés, az olajfüstnélküli kőmülo gázok a levegőt meg nem rontják, a sétálást élvezhetlenné nem teszik.

Körzők alkalmazásával amugy is kellő őrszem rendelkezik az útvonalon, akikkel ezen úton a különösen kötelező séfátompóban történő hajtatás éppen úgy, mint a füstölést könnyen lehet ellenőriztetni. A csak kissé füstölő gépkocsit azonnal le lehet tiltani az útról.

Amennyiben Méltóságod bármí okból előbbi rendelkezésének fenntartása mellett döntene, ezen nem várt esetben, kérjük egyrészt, hogy a jelenlegi tilalmi időt naptszerűleg specializálva legalább is két órával rövidebben megállapítani méltózzassék olyképpen, hogy a tilalom egy és fél órával később legyen kezdetét és a közlekedés fél órával előbb engedtessek meg, másrészt, hogy az ut egyik szakasza, u. m. a Thököly-ut és a Viztorony közötti rész oldassék fel a forgalmi tilalom alól.

Teljes tisztelettel
A Magyar Automobil Club.



Szerkesztő: dr. Massany Ernő.

A B. Z. am Mittag repülőversenye.

A kölni rossz idő okozta szünet után szombaton, június 30-án estefelé indultak Hoffmann (Harlan) és Schauenburg 4 óra 47 p., illetve 5 óra 2 perckor startoltak, de csak Hoffmann hagyta el tényleg Kölnit és még szombaton jutott el a Dortmundtól 5 kilométernyire fekvő Blakenhorst helységet. Innét vasárnap azután Dortmundba repült. A többi résztvevő közül Vollmoeller utasával Beriram hadnaggyal, továbbá König és Wittenstein fejezték be ezt az utrészt. Lindpaintner, Büchner és Schauenburg lemondtak ez útról.

A Dortmundban tartott helyi versenyek Eyring (Albatros) néhány repülésére zsurodottak össze.

Hétfőn, július hó 2-án a sűrű köd csak délután engedte meg a X. Dortmund—Kassel közti ut megkezdését. Vol-

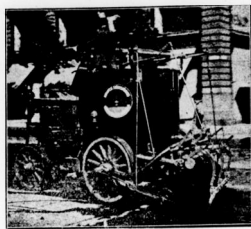

Budapest főv. új elektroautomobil lecsolokocsija.

moeller és Hoffmann indultak először. Vollmoeller 1 óra 46 perces repülés után ért célhoz. Hoffmann nem volt oly szerencsés, mivel zápor lepte meg és háromszor tévesztette el az utat, úgy hogy négy közbenső leszállást kellett végeznie, míg végre este felé célhoz ért. Wiencziers, aki még később indult Morane monoplánjával, csak este 9-kor érkezett meg a városban kívül, míg König az utolsó induló, már kénytelen volt a beállott sötétség miatt utját félbeszakítani és következő nap Kasselba repülni. Lindpaintner, kí szintén startolt, utközben leszállt és gépének alvázát összetörte. Dr. Wittenstein csak szerdán, július hó 5-én indult el Kasselbe, ahová több közbenső leszállás után szintén megérkezett. Ezt az utszakaszt tehát érvényesen négyen tették meg.

Kasselben kedden egy igen szerény helyi meeting volt.

Szerdán, július 5-én indultak a versenyzők a Kassel és Nordhausen közötti 102 kilométeres útra. Szélcsendes, de ködös idő volt. Sorrendben Wiencziers, Vollmoeller, Büchner és Hanuschke startoltak és az első három egy és egy-negyed óra alatt célhoz is ért. Hanuschke eltévedt a ködben és leszálláskor eltörté készültékének kerekéit. Estefelé indultak még König és Hoffman s ők is minden baj nélkül értek el Nordhausenbe.

A XII. utolsófőtí repülőszakasz Nordhausenből Halberstadtba vezetett a Harlenshegységén keresztül. Először Büchner, Wiencziers és Vollmoeller startoltak, az utóbbi kettő azonban egy negyed óra múlva visszatért, mert rosszul működő motorjukkal nem akarták folytatni az utat. Később Hoffmann, Jeannin és König startoltak. Ezek közül König visszatért, mert kísérője elfelejtette térképét. Vesztré tette, mert a röviddel megérkezése után másodsor startoló Wiencziers nekiment gépével König Albatrosának és jobb szárnyát tönkretette.

Később startoltak még Noelle, Vollmoeller, Hanuschke és Jeannin, de csak Vollmoeller folytathatta akadálytalanul utját, Hanuschke lebukott, Jeannin pedig motorja miatt visszatért és lemondott a további startigról. Az elindultak közül Büchner 1000 méter magasságban megtett remek repülés után 36 perc alatt érkezett meg Halberstadtba. Követték Laitsch 48 perc alatt, azután Noelle és Vollmüller. Később érkeztek még Wiencziers (35 perces repüléssel) és König. Az újból startolók közül Hanuschke és Hoffmann újból és végérvényesen buktak le utközben gépeikkel, bajuk azonban nem esett.

Vasárnapra, július hó 9-ére hiába várták a berliniek a repülőket, de azok az erős szél miatt nem indultak.

Hétfőn reggel 6 óra 44 perckor érkezett meg mint első: Büchner, aki már félnégykor startolt Halberstadtban. A többiek, akik szintén korán indultak, több közbenső leszállást csináltak és részben feladták a versenyt, mint Wiencziers és Laitsch, részben pedig csak este érkeztek, mint König és Vollmüller.

A győztes König Albatros-bíplánt, Vollmoeller Etrich—Rampler-monoplánt, Büchner Aviatik-bíplánt, Lindpaintner Farmen-bíplánt, Dr. Wiencziers Morane-monoplánt, Schauenburg Wright-bíplánt, Leutsch pedig Albatros-bíplánt használt.

HIREK.

Egy magyar aviatikus sorsa. Bokor Morrisról, az Amerikából visszatért magyar aviatikusról szólnak a jelen sorok, amelyekkel egy tipikus magyar történetet ismertetünk olvasóinkkal. Bokor, aki Amerikában meglehetősen sikerrel működött mint

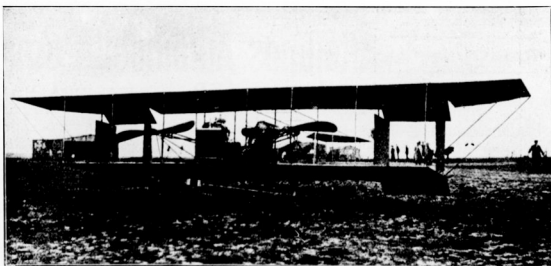

Savary-bíplán, amellyel Level az utasrepülés rekordját megjavította.

szerszö-aviatikus, a múlt évben visszatért Magyarországra telve lelkesedéssel és reménnyel, hogy az itteni repülőversenyen részt vegyen. Sajnos, csak későn tudott pénzhez jutni, amelylyel érdekes nyílalaku biplánját megépítette s ezért a versenyen már nem vehetett részt. Azóta folytatva kísérleteit Aradon s bár gépe aránylag gyenge motorral volt ellátva, több ízben tett kilométeren felüli repüléseket.

Miután Aradon a Benoid-gyár, amely részben finanszírozta az építést, beszüntette az üzemet, Bokor sajátjából visszatértette a 6500 koronát kitevő építési költségeket s Temesváron telepedett meg, ahol a Márki és Barta céggel egyesült.

Temesvár városának vezető emberei megígérték, hogy a város tanogatásban részesíti, ha megszerzi a katonai hatóságtól a gyakorlóteret (amely ideális repülőter) használati jogát. Az engedélyt Bokor meg is kapta katonáktól, de a hangár-építésre nem adtak jogot. A katonai gyakorlóteret mellett tav a városnak a birkafelelője, ott akarta tehát Bokor hangárját felépíteni, de akkorára megfélemlítkeztek a városházán az igéretreklő s visszautasították a kérelmet. Ez a visszautasítás annyival is inkább okozott kárt Bokornak, mivel azon esetre, ha Temesváron marad, egy konzorcium 10,000 koronát bocsátott volna rendelkezésére.

Most azután a jámbor Bokor Morris, aki azt hitte, hogy Magyarországon talán modernül gondolkodik, a kor szellemét megértő embereket, két évi munka és megtakarított fillérei árán meguntanulta, hogy még a középkorban élünk, a birka fontosabb, mint a repülőgép.

Temesvár városát pedig az a kétes értékű dicsőség, hogy abban a korban, amidőn a modern haladás eme legújabb vívmányára a külföld aránylag szegény községei is százezreket áldoznak, egy gazdag magyar város nem ad 300 négyzetméter területet. Persze-persze, kényelmesebb a birkákkal tartani, mint a repülőgéppel.

Biztosítókészülék aviatikusok számára. Páris városa 50,000 frankot tüzött ki egy oly készülék feltalálójának, amely az aviatikusoknál balesetek bekövetkezését lehetővé teszi, vagy legalább is csökkenti.

A francia Institut Aerotechnique megnyitása. A múlt héten nyitották meg Saint-Cyrban nagy ünnepességgel a Deutsch de la Meurthe nagylelkű adományából felépített Institut Aerotechnique-t. Az ünnepélyen a kormány és a katonai hatóságok több tagja által volt képviselve. A megnyitónappal alatt a szomszédos aerodrom felett vagy egy tucat repülőgép kóválygott a levegőben, felettük pedig a Colonel-Renard és a Temps léghajók usztak a levegőben.

Halálós repülőgép-szerencsétlenség Algerben. Paillote Farman-pilóta múlt pénteken Algerban éppen a katonai díszszemlére repült, amidőn Farman-monoplánja körülbelül 500 méter magasságban előrebillent és a pilótával együtt a földre zuhant. A szerencsétlenül járt pilóta a

bukás után még néhány másodpercig élt s barátai karjai között lehelt ki lelkét.



Loricán, a magassági rekordor.

A levegő hőiseinek megisztelése.

Paul Vivót párisi képviselő a párisi városi tanácsnak indítványt adott be, amelyben azt javasolja, hogy a francia főváros új utvonalaát a repülés francia mártírjainak nevével nevezze el.

Székely Mihály sikere. Lapunk záratkör egy elsőrangú aviatikai esemény jászódott le: Székely Mihály, a kintinő magyar aviatikus, sikeres bécs—budapesti távrepülése. Székely, amint azt szerkesztőnknek elmondta, négy részletben tette meg utját:

Bécsújtelep—Miklóshalom (75 km.), 5 órától 6 óra 13 percre.

Miklóshalom—Győr (53 km.), 9 órától 9 óra 37 percre.

HORNER ARTHUR

BOOKMAKER

Budapest, Erzsébet-körút 4.
Wien, I., Krugerstrasse 4.

Telefon 75—09.



PEJTSIK KÁROLY

fényképeszteli cikkek
szaküzlete

BUDAPEST,

IV., Városház-utca 1.

(Kossuth Lajos-utca sarok.)

Legmodernebb fényképezőgépek és ládcsövek.

Árjegyzék díjmentes. Amatőr felvételek kidolgozása.

Győr—Kenyéremző (80 km.), 5 óra 25 perctől 7 óra 37 percre.

Kenyéremző—Budapest (40 km.), 8 óra 45 perctől 9 óra 35 percre.

Az ut részletes leírását olvasóink bizonyára a napilapok híradása nyomán eléggé ismerik. Mi ezen ismertetéseket annyiban egészítjük ki, hogy Székely repülésének programmszerűségét emeljük ki, továbbá azon körülményt, hogy oly géppel (Pischoff-monoplán) tette meg az utat, amely eredetileg tanulási célokra épült, nem pedig hosszú turarepülésekre. A gép motorja ugyanaz, amelylyel Pischoff tavaly Budapestben repült, egy 60 lóerős E. N. V., amely ugyan igen megbízható, de már vagy három éves lévén, természetesen sokat vesztett erejéből.

Székely Mihály csőtörtőkön szép mutatványos repüléseket végzett Budapesten, amelyeket a következők napokon meg fog ismételni. A kintinő magyar aviatikusnak egyébként egy konzorcium 100,000 koronás ajánlatot tett. Ezen összeg ellenében husz repülést kellene végeztetni Magyarországon és a Balkán különböző városaiban. É repülések között volna egy Balaton átrepülés is. Az első repülést Póstyénben végezné Székely augusztus hó 6-án.

Az angol körrepülés. Julius hó 22-én, szombaton, kezdődött az angol körrepülés a Daily-Mail 250,000 frankos nagy díjéért. A körrepülés Brooklandsban veszi kezdetét és Hendon—Newcastle—Edinburgh—Glasgow—Manchester—Bristol—Exeter és Brighton állomásokkal ugyanoda tér vissza. A teljes utvonala hossza 1010 mérföld, vagyis 1770 kilométer. A tura leghosszabb utvonala a hendon—edinburgh vonalon fekvő Hendon—Harrigate közötti 182 mérföldre = 200 kilométeres útszéllet. A versenyre a Daily-Mailon kívül még Sir George White, a British and Colonial Aeroplane Company igazgatója is tüzött ki egy díjat a leggyorsabb Manchester és Bristol közötti repülésre.

A versenyen elsősorban angolok vesznek részt, ezeknél jobban érdekelnek azonban a külföldi résztvevők, elsősorban az osztrák Bier főhadnagy, azután Tabuteau, aki angol gépen indul, Weyman és Wynmalen.

A résztvevők névsora egyébként a következő:

1. H. J. Astlet, Binding-monoplán.
2. E. Audemars, Blériot-monoplán.
3. A. Beaumont (Conneau hadnagy), Blériot-monoplán.
4. J. Benton, Benton-biplán.
5. H. Bier főhadnagy, Etrich-monoplán.
6. G. Blanchet, Breguet-monoplán.
7. A. Cammel hadnagy, Blériot-monoplán.
8. S. F. Cody, Cody-biplán.
9. O. de Montalet, Breguet-biplán.
10. Brindejon des Moulinais, Borel-monoplán.
11. R. C. Fenwick, Handley-Page-monoplán.
12. E. C. Gordon England, Bristol-biplán.
13. D. Graham Gilmour, Bristol-biplán.
14. G. Hamel, Blériot-monoplán.

15. Stuart A. Hirst, Blackburn-monoplán.
 16. R. C. Huks, Blackburn-monoplán.
 17. R. C. Kemp, Avro-biplán.
 18. R. Loraine, Nieuport-monoplán.
 19. O. C. Morrison, Bristol-biplán.
 20. W. Parke, Sanders-biplán.
 21. C. C. Paterson, „Baby“ Graham White-biplán.
 22. H. Pequet, Howard-Wright-biplán.
 23. C. H. Pixton, Bristol-biplán.
 24. John C. Porte hadnagy, Deperdussin-monoplán.
 25. Pierre Prier, Bristol-biplán.
 26. J. Radley, Antoinette-monoplán.
 27. J. Valentine, Deperdussin-monoplán.
 28. Maurice Tabuteau, Bristol-biplán.
 29. J. Vedrines, Morane-Borel-monoplán.
 30. G. T. Weymann, Nieuport-monoplán.
 31. H. Wynmalen, Farman-biplán II.

Kitüntetett aviatikusok. A francia kormány a hadügyminiszter előterjesztésére Alfred Leblanc, Hubert Latham, Bois kapitány és Sacconey kapitány aviatikusokat, illetve aeronautákat a becsületrend lovagkeresztjével tüntette ki. Leblanc és Latham világszerte ismert aviatikusok, akikről főtölésleges megemlékeztünk. Kevésbé ismertek Bois kapitány, aki mint a katonai kormányozható léghajók vezetője szerzett érdemeit és Sacconey kapitány, aki katonai sárkányokkal elért praktikus eredményeivel tüntette ki magát.

3280 méter az új magassági rekord. Lordan Farman-pilóta július hó 8-án 3280 méterrel új magassági rekordot állított fel a chalonsi repülőtéren felett. A rekord hadseregi típusú könnyű Farman-biplán használati eredményes repülésénél. Fél négy órakor reggel szállt fel és egy óra 13 perc alatt érte el a rekordmagas-

ságot, majd 16 perc alatt szállt le sorozatos siklórepülésekkel. Az eddigi magassági rekordot Legagneux (Blériot) tartotta 3100 méterrel.

alatt tett meg s ezzel leverte Nieuport 150 kilométeres utasrepülési rekordját.

A gömbballon Gordon-Bennett versenye. A múlt hétfőn indították el

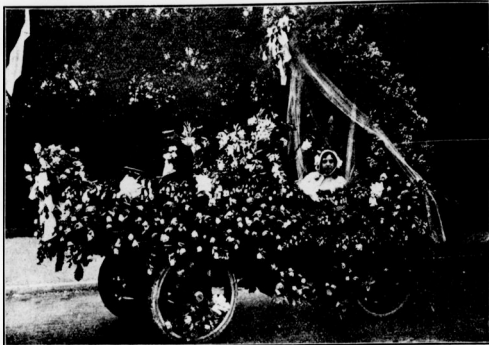

Autó virágkorzó. Chiquita urhölgy kocsija.

Cattaneo sikere Argentiniában. Cattaneo, az ismert olasz versenypilóta, a múlt hó végén Rosario és Buenos-Ayres között (303 kilométer) turarepülést végzett s sikeres repülésével elnyerte a távrepülésre kiűzött 2500 frankos díjat.

Új utasrepülési rekord. Level francia aviatikus új utasrepülési rekordot állított fel Chartresben Savary-biplánon. Egy utassal 200 kilométert 2 óra 38 perc

selejtező mérkőzésre az amerikai ballonokat Kausas-Cityben. Az elindult 7 ballon közül a következők leszállását jelentik: Miss Sophia Chicago mellett (400 mfd = 640 km.), Saint-Louis Moline mellett (2o9 mfd = 433 km.), Millian-Population (249 mfd = 400 km.), New-York és Kausas-City (200 mfd = 320 km.), Topeka II. (187 mfd = 180 km.).

Magyar Automobil Club



hivatalos közleményei.

Elnök: gróf Andrássy Sándor. *Igazgatóbűség:* Bláthy Ottó Titusz, gróf Esterházy Móric, báró Hatvány Károly, bátorkeszi Kobek Kornel, kiscétényi Kovach László, id. Krisztinkovich Béla (*ügyvezető igazgató*), gróf Károlyi Imre, gróf Széchenyi István, báró Vécsey László, gróf Zichy Béla Rezső (*é. néköhelyettes*). *Válásztmány:* Az igazgatóbűség tagjain kívül gróf Andrássy Géza, felsőványi Baruch Jenő, dr. Bayer Dezső, Bláthy Ottó Titusz, Csonka János, dr. Delmár Tivadár, Esterházy Móric gróf, Farkass Lajos, Haltenberger Samu, báró Harkányi János, báró Hatvány Károly, gróf Károlyi Imre, Kobek Kornel, gróf Korniss Károly, Kovács László (kiscétényi), Kovács Elemér dr. klubügysz, Krisztinkovich Béla, dr. Nagy Sándor, Pap Géza, Posner Alfréd lovag, ifj. Róck István, Schimaneck Emil, Szabó Lajos, Széchenyi István gróf, Varró Indár dr., Vécsey László br., Windischgrätz Lajos hg., Zichy Béla Rezső, Zuna Venó. *Meghívott tagok:* dr. Bárczy István és dr. Boda Dezső. *Titkár:* ifj. Krisztinkovich Béla. *Clubhelyiség:* IV., Kigyó-tér 1., (Királyi béraplota). *Közös helyiségben:* Magyar Aero Club és Magyar Királyi Önkéntes Gépkozsító Testület. *Hivatalos órák:* Iroda: d. e. 10—12-ig. d. u. 4—7-ig. *Titkarság:* d. u. 5—7-ig. *Sürgöncyim:* Autoclub Budapest. *Telefonszám:* 11—70.

A Galíciai Automobil Club magyarországi tűrautói alkalmából a lengyel klub és a Magyar Automobil Club között a következő üdvözítő táviratok váltattak:

Magyar Automobil Club

Budapest

Ó-Tátrafüred.

(francia nyelven)

N'allant pas officiellement comme club, mais comme touristes privés, nous avons été l'objet d'un accueil tellement chaleureux, que profondément

touchés. Nous éprouvons le besoin de vous exprimer notre grande reconnaissance pour le façon si cordiale dont nous polonais avons été reçus dans votre belle Hongrie.

Comte Starzensky.

Gróf Starzinsky

Budapest.

Tátrafüred

(magyar nyelven)

Sajnáljuk a hivatalos fogadattal elmaradását. Öszinte örömmel értesül-

tünk, hogy kellemes napokat töltötték a lengyel nemzet iránt oly meleg érzelmekkel viseltet magyarázában.

Magyar Automobil Club.

Magyar Automobil Club

Budapest

Szepesbéla

(magyar nyelven)

Országuk határának átlépésénél baráti üdvözlötinket küldjük. Éljen Magyarország.

Starzinsky.

NEMZETI SPORT

Megjelenik
minden vasárnapon.

ÉS A MAGYAR VIZI SPORT
MINDEN SPORTTAL FOGLALKOZÓ SZAKLAP

ELŐFIZETÉSI ÁR:

Egész évre 20 korona.
Fél évre 10 „
Negyedévre 5 „

A Nemzeti Sportot 1903-ban Fodor Károly műegyetemi vivőmester alapította. A Magyar Vízisport, előbb Magyar Evezős Sport, VIII. évfolyamában 1908 febr. 1-én egyesült a Nemzeti Sporttal.

Főszerkesztő: Dr. POLONYI DEZSŐ. Igazg. felelős szerkesztő: FRIEDRICH NÁNDOR.

A Senatspreis.

Megtörtént, amit a N. Sp. egy hónap-al előbb megjósolt s aminek a proficiáláshoz nem kellett semmiféle látnoki képesség: a magyar evezős sport kimagasló büszkesége, a Pannonia Kirchnopf nyolcása elvesztette a hamburgi versenyét s ezzel a kétszéri védés előlét.

Fájdalmas nekünk a dolog, mert győzhettünk volna. El lehetett volna hozni azt a győnyörű díjat, sok nemzet negyedévszázados vetélkedése tárgyát. Csak nagyon kellett volna akarni.

Közudomásúak a balsiker előzményei. A nyolcásból kivált Éder Róbert. Helyét későn töltötték be, valamikor május havában. A betöltés helycseréket tett szükségessé. Ilyenfórnán a csapat egysége megbomlott és korai, alapos, kizáró és speciális tréning kellett volna hogy az új összeállítás összezokkjék. E helyett a nyolcás időről-időre megbomlott, négyesekbe osztolt szét és részt vett az utolsó hetekig másféle versenyeken is. Rosszul tennők, ha csak a Pannoniában keresnők a hibákat. Bizonyos, hogy ez a rendszertelen tréning sokban oka a balsorsnak, de kérdés, hogy a legcéltudatosabb rákészülés vajjon nem ugyanezt eredményezte volna-e?

Szerintünk a fűök az Éder kiválása. Bajos amatőröket felelősségre vonni azért, hogy nem szolgálnak a magyar dicsőség javára. Még sem tudjuk megállani, hogy szemrehányásokat ne tegyünk Éder Róbertnek. Az ő hatalmas sporttalentuma hiányzott a győzelemhez. Távozása lelki-depressziót is okozott. Nem keressük a tette rugóit. Azonban meg kell mondanunk,

hogy akár személyi meg nem értékék voltak az okai, akár magán elfoglaltság (valószínűleg a kettő együtt), mindenképpen önmösen járt el, mert a magyar dicsőséget cigitte vele a sárba. Lehet, hogy az evezőstársai is hibásak voltak az egymást meg nem értesben, de hogy ő a kiválást magyar szempontból könnyelműen rendezte, az bizonyos.

A rendszertelen tréningért sem lehet kizárólag a Pannoniát korholni. A dolog úgy áll, hogy a közvéleményben írásban és szóban egyre jobban kezdett kialakulni az a meggyőződés ugysis mint remény, hogy a Pannonia már nem áll a dicsőség zenitjén. Szállongó hírek megtépedtek a Pannonia képességeit, mielőtt bárkinek joga lett volna rá. Lesben állottak az antistesek és a legártatlanabb véletlenből, mint a haruszpexek a madarak beléből, már örvendezve emlegették a Pannonia közeli „lecsuszását”. Alhoz, hogy ilyen körülmények között a Pannonia siketen, vakon, csak a Senatspreis felé haladjon, német szív kellett volna. A magyaré ezt a vaxaturát el nem bírja.

Ime eljutottunk megint oda, — a mi a a legfajóbb: a vereséget újóbb csak az önnön türelmetlenségünk, civakodási készségünk, robbanó puskapor temperamentumunk okozta.

Ne tessék hát csak a Pannoniát szidalmazni. Tetszett volna a közvéleményben több önuralommal lenni és a leszámolást a hegemoniáért a Senatspreis utánra halasztani. Mert a Pannoniától sok mindent lehet kívánni. Hogy jól evezzen, hogy ál-

dozatokat hozzon, hogy reprezentáljon De — magyarok lévén a tagjai, — hogy bele ne essék a szokvány magyarbetegségbe: az egyenetlenkedés bűnébe, — azt csak tőle elvárni nem lehet.

A verseny lefolyása: Startnál lemaradt a Pannonia s forcozott tempóval tudta csak a mezőnyt elérni. Házszáznál spurtot dijták Kirchnopf, a melyet hűségeen átvesz a csapat. Nyolcászáznál már az élen van a Pannonia a Spindlersfelder mellett. Kétszázmeteren át gyíkos küzdelem folyik a vezetésért. Ezernél még egy vonalban vannak a hajók, mikor egy hullám megzavarja a kettést a munkájában. A Pannonia lemarad s bár kétségbeesett erővel fog az az alatt megszökött Spindlersfelder és Berliner Ruder Verein üldözésére, másfél hosszal verve marud.

1. Spindlersfelder Ruder Verein.
 2. Berliner Ruder Verein 1876.
 3. Pannonia Budapesti evezős egylet.
- A Pannonia a legrosszabb zizet kapta.

A váci regatta.

Egyetlen egy versenyre volt. Skiffben startolt három hajó s ez volt az összes küzdelem. A Duna. Vác meg a Sírály row-overben nyerték versenyeket. Nevezett a Nemzeti Hajós Egylet, de skullerit nem álltak starthoz. Ezt a sok Row-ewert a váciak sportbuzgalmuikert nem érdemelték meg Budapestől.

Részletes eredmények:
Egyes verseny: 1. Dr. Fuchs Jenő, Sírály. 2. Tóth, 3. Oppler. Könnyen nyerve.
Négyes főverseny: 1. Duna Budapesti Evezős Egylet (Wampetics, Payr, Bánó, Herczegh v. e. Szomjasi, korm.) Row-over.

Senior nyolcas: 1. Duna. Row-o-or.
Double: 1. Sírály (Fuchs—Oppler). Row-over.
II. o. négyes: 1. Vác Row-over.
II. o. nyolcas: 1. Vác Row-over.

A LAWN-TENNIS ÖSSZES KELLÉKEI.

Slazenger világhírű angol gyártmányai nagy választékban: Doherty és E. G. M. ütők, Slazenger Standard versenylabda, Mass & Cie világhírű francia rakettej, Wright and Ditson amerikai rakettek nagy raktára. — Pályaépítésnél, játékosoknak nélkülözhetetlen Kertész János és Takáts József tennikönyve



1 K 50 f beküldése ellenében franco küldetik meg. Az angol és magyar sportjátékok, football, uszás, golf, hockey, polo, ijátszat, torna összes kellékei.

Utazási, háztartási, diszmu stb. cikkekről árjegyzéket ingyen és bérmentve küld

KERTÉSZ TÓDOR sportáru-üzlete BUDAPEST, IV., KRISTÓF-TÉR.



A régi vízi csaták idejét eleveníti föl az az eredeti sport-attrakció, ami Franciaországban líoni játékok neve alatt ismeretes — és most már Párisban is nagy elterjedtségnek örvend.

A „sport” abban áll, hogy a két küzdő csónakba száll. A csónakot 10–10 evezős hajtja egymásnak. Az orron áll a kemény vitéz egy tízmetres lándzsával. Az a győztes, aki a másikat kidobja a vízbe. Néha többször is egymásnak mennek, míg a kiemelés megtörténik. A verseny a „kiesési” rendszer szerint folyik (ha valahol, úgy itt igazán helyén van ez a kifejezés) és szép díjat kap a győző. A testsúly rendkívül fontos szerepet játszik a küzdelemben.

A specialisan vidéki eredetű sportjátékok Dupuy, a volt miniszterelnök hozsólította meg Párisban ma ezek és ezek átvoltoztak a Filop Lajos-hídján egy-egy sikerült félszezaskozdásnál.

Képeink a most folyót harkok két legérdekesebb jelenetét ábrázolják.

Komáromtól Orsováig csónakon. A Komáromi Sport Egyesület két tagja: dr. Soós Jenő és Mitácsék Árpád két hét alatt levezették Komáromtól Orsováig. A 840 km-nyi utat, a podgyászal teltelt csónakon, igen gyvakon ellenszélrel és vihártól hátráltatva, napi 60–80 km-nyi evezéssel tették meg, a dunamenti evezős-egyesületek részéről igen szíves fogadtatásban volt részük.



Anglia bajnokságai. Férfi-egyes bajnok: A. F. Wilding. Anglia férfi-egyes bajnokság az idén nem tándorolt idegen kezekbe. A. F. Wilding a döntőben legyőzte Roper-Barrettet s ezzel szétosztálta azokat a híreket, amelyek végleges letérésre újságoknál szerte-szertejelt a nagyvilágban. Wilding nemcsak le végleges az igaz, de az is bizonyos, hogy formájában alaposan visszament. Ennek dokumentálására elegendő, ha megjegyezzük, hogy a Roper-Barrettel végküzdött döntőmérkőzése 2:2 arányban eldöntetlenül végződött s csak a 38 esztendősen Ropernek teljes kiüldadása és visszavonulása juttatta a bajnok címet. Angliában tulajdonképpen Roper tartja a bajnokság morális győztesének s Wilding győzelmét pirrushi győzelemnek tekintik. A férfi-egyes egy napon megtartott mixed-double döntő nagy meglepéssel végződött. A tavalyi győztesek: Doust és Mrs Lambert — Chambers kikaptak a Mavrogardtól — Mrs Parton pártól. A verség oka Doust hangulatában és Mavrogardtól-nak mentes játékában keresendő.

Részletes eredmények:
Anglia férfi-egyes bajnoksága. (Védő: A. F. Wilding, Ausztrália.) A. F. Wilding — Roper-Barrett 6: 4, 4: 6, 2: 6, 6: 2 (w. o.).

Vegyes-páros verseny. (Tavalyi győztesek: Doust, Mrs Lambert, Chambers, Mavrogard, Mrs Parton — Doust, Mrs Lambert 6: 2, 6: 4, All-England Plate. (Védő: Gobert.) Parke — Gobert 6: 4, 6: 1. Döntő: A. H. Lowe — Parke 6: 0, 7: 5.

Angol versenyeik. Az All-England bajnokságok befejezése után szóhoz jutnak a vidéki egyesületek is és megkezdődtek a kisebb jelentőségű

ségű lawn-tennis versenyek is. Anglia hatalmas lawn-tennis sportjárja vall az a körülmény, hogy minden egyes versenyre jut egy nevezéssel jätékos, sőt sok esetben „bajnok” is, aki azonban könnyen nyeri a kiütött tiszletdíjat és az esetleges hangzatos címet. Jelenleg négy helyen folyik a küzdelem: Londonban, Leicesterben, Welslben és Epsomban, melyek közül csak az epsomi verseny nyert végleges befejezést. Az epsomi verseny végeredményét itt közöljük, a többiekre pedig jövő számnakban térünk vissza:

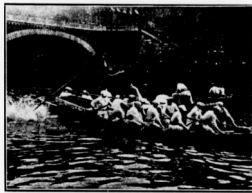

A régi vízi csaták. (Lioni játékok.)

Férfi-egyes verseny. Ritchie — Thomas 6: 2, 6: 0, 6: 1.

Női-egyes verseny. Mrs Parton — Miss Johnson 6: 1, 6: 3.

Férfi-páros verseny. Doust, Thomas — Ritchie, Hardy 6: 3, 6: 3.

Vegyes-páros verseny. Doust, Mrs Sterry — Mc Nair-pár 6: 4, 6: 3.

Női-páros verseny. Mrs Sterry, Miss Johnson — Mrs Parton, Mrs Lamplough 1: 6, 6: 4, 6: 2.



A tennis-játékosokhoz!

Mielőtt az 1911. időre raketet szerez be, saját érdekében cselekszik, ha megtekintik a „The Conqueror-Anti-wet-Mixed-Goldband” nevű 1911. évi udjónásját.

== Kapható minden előköt sportüzletben. ==

Karl Wunderlich raketyára, Wien III/2.

Angol szabadalom 21533. sz. alatt.

Javitások szakszerűen és jutányosan.

Német eredmények. Németország bajnokságai közelednek s ez a körülmény akcióba szólítja Németország összes valamirevaló játékosait. Ugy-látcsik azonban, hogy a teniszszélesen is diva, tozik a többi sportokk jellemző „féltenyesség” miatt a többi játékosok lehetőleg kerüik egymást s inkább felosztják maguk körül a kerületeket. Az érdekesebb eredményeket itt közöljük:

a) Weimar.

Férfi-egyes bajnokság. Murray — W. Schomburgk 0: 6, 6: 4, 6: 2. Logie — H. Schomburgk 6: 3, 4: 6, 6: 4. Lindemann — Murray 6: 3, 6: 0, 6: 0. Döntő: Logie — Lindemann 6: 3, 6: 0, 6: 0.

Női-egyes bajnokság. Köring — Ebbinghaus 6: 1, 6: 0.

Férfi-egyes verseny. H. Schomburgk — Logie 8: 6, 6: 4. Döntő: H. Schomburgk — Murray 6: 2, 4: 2 (w. o.).

Férfi-páros verseny. W. 6. 6. 1. H. Schomburgk — Lindemann, Murray 7: 5, 6: 1.

b) Cöln.

Férfi-egyes bajnokság. Froitheim — Reich (w. o.) Női-egyes bajnokság. v. Krohn — Herrmanns (w. o.).

Férfi-páros verseny. Uhl, Floda — Froitheim, Friedrich 6: 0, 6: 3 (w. o.).

Vegyes-páros verseny. Krohn, Froitheim — Meinhold, Zehrmann 6: 2, 6: 2.

c) Freiburg.

Férfi-egyes bajnokság. O. Kreuzer — Bretz 7: 5, 6: 4 (w. o.).

Női-egyes verseny. Ammann — Peter 6: 0 (w. o.) Férfi-páros verseny. Kreuzer, Bretz — Squiri, Bluffer 6: 3, 3: 6, 9: 7.

Vegyes-páros verseny. Peter, Williams — Ammann, Bretz 6: 1, 6: 4.

Wessely győzelme. A Bécs melletti Badenben megtartott tennisversenyen az osztrák — magyar nemzeti mérkőzésen résztvétel játékosok nagyrésze találkoztak, akikhez a most kitűnő formában levő Kinzel csatlakozott. Az osztrák között az alkalommal Wessely bizonyult legjobbnak, aki megnyerte a férfi-egyest, továbbá Kinzelrel együtt a férfi-párost.

A tátralonmici sport-programm vasárnap, f. hó 16-án vette kezdetét és a különböző sportágakban változóra augusztus hó közepeig fog tartani. Az érdekes sportemények főversenyével kezdődnek. A lövésnyert a nemzetközi galamb-lövés verseny követi, mely július 17-én kezdődött és 8 napig tart. A galamblovés versenyen összesen 10 000 koronányi pénzdi és 12 értekes tiszteletdíj került elődntésre. A galamblovés verseny iránt nemcsak a vidéken, hanem a külföldön is étként érdekelték mutatkozik. Biztos résztvétel a versenynek a Szilvázsi Galamblovés Szövetség, legjobb lövő köztük gróf Peil és báró Mützenbacher. A vídkróll ezúttal a Bácska Galamblovés Egyeslet több kitűnő lövője nevezett. Biztosítva ezenkívül a legjobb magyar galamblovók első-sorban Zichy Kázmér gróf részvételre is. A galamblovés verseny után a férfi verseny következik, amely augusztus 1-től 8-ig tart. Ennek 7 számból álló programja ugyancsak nemzetközi konkurenciát fog a starthoz gyűjteni. A Tátra Club golf pályája ez idén rendkívül gondnal van tökéletesítve, több új és nehéz akadály készült, úgy hogy a pálya ez idén a játék szempontjából sokkal nehezebb és sportzerűbb lett. A golfjátékosoknak kitűnő francia tréner áll rendelkezésükre: Maurice Dauge, aki a párisi golf klubnál működött és aki osztól fogya a Budapesti Golf Club állandó tréner lesz. A versenyek sorozatát a nemzetközi lawn-tennis verseny zárja be, amely augusztus 11-től 15-ig tart. A nemzetközi tenisz versenyre berlini, bécsi s prágai játékosok közül a legjobb magyar játékosok teljes számban vesznek részt. A verseny kimagasló szintre a Tátra-bajnokság férfiak és hölgyek részére. Ezenkívül még 9 versenyámmal kerül elődntésre.

A Tátra Club galamblovés versenye. Első nap. A siker jegyében kezdődött meg Tátralonmici a Tátra Club idei nyári szezonja. A galamblovés

Magyar sportférfiak Bécsben a Grand Hotel Nationalban

szállnak meg, egyleteink tagjai előnyben részesülnek kitűnő magyar konyha, összes magyar lapok. Tulajdonos: KASZNÁR NANDOR, a „Magyar Világ” kávéház volt tulajdonosa.

versenynek már először napján jó puskások találkoztak a gróf Vencelski László tiszteletdíjával s összesen 400 koronát adott megnyitó versenyben.

A meglepetésszerű győzelet itt a váratlanul nagy biztonsággal lévő gróf Orsich Nándor hadnagy lett, gr. Hunyady László, az ismert kitűnő galamb-lövő és Dodek József. Az első-második díjat nem nyerték részére kiírt Tarpataki-díjak (Tára Club tiszteletdíja és összesen 315 kor.) 1. báró Fiáth Pál, 2. báró Bach Péter. A sorolásokban gróf Hunyady László és gróf Zichy Géza lőttek. Az első galamblövő verseny előestéjén táncmulatság volt a Palac Hotel fényes tánctermében, amivel a szokott élénk táncmulatsági társadalmi szórakozások sora is megindult. Ide tartozik az ifj. Magyar László aglvs előkészítése mellett Welner Géza, Thomán István zongoraművész tanítványa és Hilbert Janka énekművész koncertje a Palac Hotelben is.

A galamblövészet első és második napján a kisebb díjak hendikepek szerepelnek. A nagy díjak csak 20-ika után kerülnek sorra.

A golf és law-tennisz tréning is teljes mértékben megkezdődött.



A párisi nagyhét.

Vívósportunknak eltörlődását a nagyvilág vívó-sportjától misem jellemző jobban, hogy míg nálunk teljes csend honol a vívóterekben, majd két hónapja egyetlen esemény sincs, addig a Les Armes bocsnálatot két olvasótól, hogy 64 oldalán nem képes az összes eseményeket leírni, igen sok cikke a jövő hétre maradt. Mert, ugyemond, most van a vívósporti tetőpontján.

Es főleg így van. A párisi nagyhét, a római nagy verseny, az oszteni előkészületei és még 17 kisebb jelentőségű versenyről szól be a francia szlapon.

Hol vagyunk mi ehhez. Közel 2000 vívó vett részt e versenyeken csak Európát számítva, közel 100 000 K. budgettel dolgoztak az egészét összeadva. Mi, magyarok, azaz a jóleső tudattal, hogy mi vívunk legjobban a világon, nem szereplünk sehol. Hogy a nagyvilág is ezagon meggyőződésben van-e mint mi, az persze feleltéketes.

De hát térjünk át a Grande Semaine. A Luna-parkban rendezték. Csak olyan éjjeli mulatóhely, mint nálunk: Osbudavár volt. Ez azonban nem lehetett akadály arra, hogy nappal vívjanak benne. A Luna-park igazgatója nemcsak teljes díjmentesen adta át az összes helyeiket, nemcsak fedezte az összes rendezési kiadásokat, hanem belépő-díj nélkül bocsátotta be mindenkit, akit a szövetség meghívott, minden néző is vívó kapott ajándékba egy szép nyakendőkötőt, amely egy évtől abrázolt, több mint 20 000 drb-ot osztott ki ínyet, este pedig minden néző, minden vívó a verseny alatt minden nap frészt-nézők nélkül nézhet végig a tiszteletükre rendezett óriási ünneplést.

A derék igazgatóknak sok szép 1000 frankjába került a dolog, de nem fizetett rém, mert fizszeresen megérték a reklám révén, minden eként heteken át volt részre. Nálunk nincs ilyenki irakás embereszerzésre.

A nagyhét főszáma az 1. egyéni epabajnokság volt, melyet 60 résztvevő közül Gravier Bernadok nyert meg, 2. Lajoux, 3. Sdilón és Varnaige. 5. Crespin, Ducret, Poupau és Robbe. 9. Cugnon-Alincourt Prejelan, Rodrigues, 12. Geubil.

II. Mesterek epavesenyre: 1. Hugnet, 2. Bousché és Laurent, 4. Baudat és Lemaitre, 6. Laurent, Mignot és Fraug, 9. Pessimo, 10. Guillemot.

III. Bajnokok versenye mesterek és amatőrök részére: 1. Pignemat mester. 2. Bousché mester

és Crespin amatőr. 4. Laurent mester és Sdilón amatőr. 5. Ducret amatőr, Lajoux mester, Laurent amatőr, Poupau amatőr, 10. Hugnet.

Igen érdekes, hogy a mesterek míg egyenletesen osztoznak az amatőrökkel a díjakon, másrészt, úgy Hugnet lemaradt.

IV. Termek versenye nemzetközi öts csapatok: 1. Mignot-terem. 2. Hugnet-Bouché-terem. 3. Laurent-terem.

V. Termek versenye 12 tagból álló csapatok: 1. Hugnet-Bouché-terem. 2. Baudry-terem. 3. Mignot-terem. 4. Laurent-terem. 5. Baudat-terem.

VI. Páris a vidék ellen: Páris győz 46 tussal 64 ellen.

VII. Küzdelem az Equipe de France-ba jutásért: 1. Gaudin (kapitány) lett 1911-re. 2. Massard. 3. Ducret. 4. Carrere. 5. Aubert, Dubourdin, Lajoux, Lippmann, Poupau. 6. Crespin és Sdilón. Esztől-estére a vívók közül válogatják a francia reprezentatív csapatot.

VIII. Soe Bridge-díj a szinpadi világnak: 1. Valles. 2. Jean-Sam. 3. Gaucher és Guillon. 5. Ducret.

IX. Pisztoly-lövés. Gabet-golyókkal egymásra: 1. Paguinon.

X. Revolver u. a. golyókkal: 1. Broneau. Az epaveseny győztese 1000 frank, a második 750 frank értékű díjat nyert és így tovább, a 12-ik díja 50 franc volt. Külön díjat kapott a korpa legérősebb vívó, aki a legkevesebb tussal kapta, aki a legtöbb assaut vívta, külön a legjobb korpa, a legjobb civil.

A 12-es teremközi mesterverseny győztes teremnek mestere 1000 frankot kapott és így tovább.

HIREK.

Katonai versenyeik. Franciaországban az utolsó két hét alatt nyolc katonai verseny volt.

Az oszteni edények július 27—29-én lesz. Mint a furdó kommunikációból értesülünk, azon egy magyar csapat is részt vesz Goppold von Lobsdorf vezetése mellett (?). Megnyugtathatjuk olvasóinkat, cseh barátainkat nekünk magyaroknak. A magyar expedíció szervezősére kiküldött némas bizottság még most is gondolkodik, hogy mikép is kellene befejezni a dologba.

A kétkezelő vívók Challenge des Ambidextres versenyt Lerrain nyerte meg, 2. Renee de Eynde. 3. Haurenz, 4. Rodde. 5. La cam.

Az angol artísták versenye. Londonban a múlt szombaton rendezte a Szineszek és Szinesznők Vívó Clubja versenyt a szineszek és artísták számára. Blake nyerte az epát, Mouffiet a tör díjat, a szép tartás és megjelenés díját Forbei nyerte.

Most kezdik Londonban is vívómesterekkel rendeztetni a Shakespeare darabok vívóeseményeit. Legutóbb Bertrand mester a Romeo és Juliát valamint a Macbethet rendezte.

Nálunk Fodor Károly mester már több mint 10 éve rendezte az Opera és Nemzeti Színház vívóeseményeit.

Buenos Ayresben Pissi nagy akadémiát rendezett Kischoffer javára, amely részvételtek többek között: Bay, Sartori, Lancie di Brolio és Pissi mesterek.

A római jubiliáris versenye szerencsétlen kiírása fölénnyel egészen elvesztette nemzetközi jellegét és így jelentőségét. Múlt hó 23-án végződött a következő eredményekkel:

Coppe Canesse nemzeti ép: 1. Alaimo Michele (Róma), 2. Lombardo Genaro (Nápoly), 3. Alaimo Eduardo, 4. Cavallini (Livorno).

Coppe Ruschieri nemzeti ép: 1. Cagiati Giulio (Róma), 2. Negri Alberto (Nápoly), 3. Alaimo Eduardo (Palerno) 4. Sarsano (Milano).

Coppe Paternani nemzeti kard: 1. Cavallini Ferdinando (Livorno), 2. Gabrielli Ubaldino (Róma), 3. Torro Antonio (Róma) 4. Pirrio-Birolí (Treviso), 4. Di Dis Euro (Livorno).

Nemzetközi mesterverseny. A) tör: 1. Sassone (Róma), 2. Raffini (Milano), 3. Gereschi (Livorno).

B) korpa: 1. Bonioli, 2. Sassone, 3. Raffini.

4) korpa: 1. Bonioli, 2. Sassone, 3. Ostuviano (Róma). Külföldi mesterek indult.

A norvég vívósövetség Fagelberg megalkat. Elnöke Joergen von Fangen.

Lovas vívóverseny lesz augusztus 20-án Vencelenben, 1500-ból való vívóosztóműző kötelező, adja a rendezőség, 3000 K értékű díj. Rendezi Galante.

Vívás a moziában. A párisi Grand Semaine-t Pathé' lekinematografáltta. Reméljük, Pesten is fogjuk látni.



A Terézvárosi Torna Club versenye.

(VII. 16.) Megvalljuk, némi aggodalmunk volt az irant, hogy a hájánokság a TTC debütálere tüzetelt. Felültek a magyar sorsát a kezdetleges rendezéstől De a TTC rácáfolt a kezdetleges nyújtást. Mindjárt az első versenye olyan rendezést nyújtott, melytől semmi kifogás nem érhet, sőt előkészítés dolgában mintauti is szolgált. Végre ismét láttunk tekintélyes számú közönséget, melyet főleg a rendkívül érdekesnek ígérző háttájkosság vonzott.

A háttájkosság, amint előre látható volt, Baronyi győzelmével végződött. Baronyi a legérősebb idő alatt nemzetközi viszonylatban is a legelső klasszisu háttájkosa fejlődött. Ideje, melyő országos rekord lett, koránsem hő fokmérője képességének. A verseny előtti héten állandón az agyat őrize, semmit sem veltetett, s a versenybe is 37 fokon felüli azzal szolgált. E záló körülmények nélkül bizonyára megdöntötte volna a világrekordot, így azonban teljes tudását majd csak a július 30-1 MAC versenye mutatja be. Feltűnő jól tartotta magát Baronyi mellett a fiatal Venk, akiben a közeljövő legnagyobbstii háttájkosját vélünk. A tavalyi végt, így pompás társaságban persze nem juthat szóhoz.

Gyönyörű verseny volt a 100 m. uszás, melyben Munk és Belezai, végig heves küzdelem után, holtversenyben értek célhoz. A verseny megisméltetés — tiszteletdíjról lévén szó — a zsűri kedvére tűzte ki. Am. noha e verseny szemre gyönyörű látványt nyújtott, a nagy közönségben ariert idő még semmennyire nem következett, hogy a sprintvárosi jauslós történt.

Belezai pompás oldalúszása révén a MACF nyerhette meg a 4×100 m. vegyes stafétát. A ketszeres beszállás eredménye lett aztán, hogy Belezai a 400 m. uszásban versenést szenvedett a versenyen kívül uszó Kenyerlőt. Koltay e versenyben szokatlan erős időt uszott, ami annyira kimerítette, hogy a cél után egy ideig eszméletlen kóma livert. Ugy látszik a közpévtart nem bírja el a szervezete.

Flyerünk visszafeljődéséről tesz tanúságot Erdős győzmele az 50 yards uszásban Szent gróthy felett, akit keresztelés miatt diszkvalifikáltak. Az éiert idő megkeglehetősen rossz. Emisseres-sel kezd adományt. De nemcsak, aki a 200 m. mellúszásban komoly ellenfél nélkül is 1 mp-nyire megközelítette a világrekordot.

Részletes eredmények:

Kezdők versenye 667 m. : 1. Marsosvics István (MAC) 0: 32,6. 2. Raskó Aladár MTK, 3. Zuna Kálmán NSC.

Fodor-féle vívóterem Koronaherceg-u. 3.

4x33¹/₂ m. vegyes staféta hendikep: 1. MTK (8) Agulár, Labory, Mérey, Lantossy, 2. MAFC (3) Szécsi, Gööz, Benedek, Bendszay.
100 m. gyorsúszás: 1. Munk József MTK és Belezna László MAFC holversenyben 1: 08.4. Belezna startolt előbb, de Munk hamar felnyomult és feje mellett haladtak. Az utolsó fordulót Munk veszi előbb, de rossz fordulásnál a előnyt elveszti. A fiánsben Belezna a meencefalnak uszik. A keddi döntőben Munk győzött 1: 08.4 alatt.

200 m. mellúszás: 1. Demján Oszkár BTC 3:04.2, 2. Agulár György MTK, 3. Vögel Antal TTC. Könyven nyertek.

66¹/₂ m. hendikep: 1. Rédlí József TTC (3) 0:51.4, 2. Turi József, Balaton, (3) 3. Nagy Jenő BAK (5) 4. Reisenleitner B. MAC (13) Karcsapás az első három helyezett közt, 4 méterrel negyedik.

66¹/₂ m. mellúszás, bajnokok kizárva: 1. Boroví Ferenc BAK 0:54.8, 2. Vári Henrik TTC. 1 méterrel nyerte.

Magyarország 1911 évi hatúszaj bajnoksága 150 yardos: 1. Baronyi István MAC 1:57.2 (országos rekord), 2. Wenk János FTC 1:58.2, 3. Wendelin István MAFC. Baronyi azonnal elvész és előnyét 100 m-ig 3 méterre növeli. Innen Wenk remekül felnyomul, mindazonáltal Baronyi biztosan győz. Wendelin 5 méterrel harmadik. Indult még Weiler és Janda.

Hölygshendikep: Weinber Ávi TTC (0) 1:23.8, 2. Várter Terus TTC (4) 3. Seiden Erzi TTC (5).

50 yardos gyorsúszás: 1. Erdős Gyula BAK 0:27, 2. Lantossy József MTK, 3. Lóbi László MTK, Szentgróthy a 2-ik helyről keresztelés miatt eltiltók.

100 m. mellhendikep: 1. Siegmund Eugen BUE (1), 2. 408 és Dóczy Béla BEAC (4) holversenyben, 3. Vári Henrik TTC (8).

100 m. hölgysúszás: 1. Vaszarics Tusi TTC 1:58.4, 2. Várter Terus TTC.

100 m. junior oldalúszás: 1. Rédlí József TTC 1:31, 2. Benedek Sándor MAFC, 3. Iszák Kálmán MTK.

4x100 m. vegyes staféta: 1. MAFC (Széchy László, Wendelin István, Belezna László, Rimánóczy J.), 2. MTK (Agulár, Janda, Mérey, Munk). A verseny az oldalúszáson dőlt el, melyen Belezna 2 méter hátrányt ledolgozott és még ötöt hozott.

66¹/₂ m. háthendikep: 1. Weingruber Sándor (0) 2. Pásztor Antal BAK (0), 3. Gergely Béla BAK (8), 4. Rédlí József TTC (2).

400 m. főverseny: 1. Belezna László MAFC 6:04, 2. Koltay János BAK. Versenyen kívül győzött

HIREK.

Kiírások. OTE aug. 8. Csillaghegy: 1. Csillaghegyiek versenye, 40 m. ill. Kézdió versenye, 80 m. ill. 80 m. ifjúsági IV. Főverseny, 100 m. V. 80 m. junior, VI. 120 m. mell-hendikep, VII. 80 m. hendikep, VIII. 3x40 m. junior-staféta. Székesfehérvári díj: Védők: MTK, MAFC, BUE, IX. 200 m. hendikep, X. 3x40 m. sprint-staféta. Nevezési zárlat július 31. Cim: Hellmich Ottó, III., Párcsirtamező-utca 44.

MUE aug. 15. Millenárius: 1. Kézdió versenye, 66¹/₂ m. ill. 50 y. gyorsúszás. III. Magyarországi 440 y. bajnoksága. IV. 66¹/₂ m. junior. V. 66¹/₂ m. mell-junior. VI. 66¹/₂ m. hát-junior. VII. 100 m. hendikep. VIII. 200 m. hendikep. IX. 100 m. mell-hendikep. X. 100 m. hát-hendikep. XI. Hölygek versenye, 50 y. XII. Senior-verseny, 66¹/₂ m. XII. Müngrás (5 szabados választóút) úgrás). XIV. Plunging, XV. 3x33¹/₂ m. sprint-staféta, hendikep. XVI. 4x33¹/₂ m. vegyes-staféta. XVII. Vízipólo. Nevezési zárlat augusztus 8. Cim: Erzsébet-körút 44, Kőc-kávéház.

WAC aug. 20. Wien, Kommunalbad: 1. Nevezési úszás, bajn. kiz. II. 70 m. gyermekeverseny. III. Müngrás. IV. 6x40 m. staféta. V. 100 m. úszás. VI. 70 m. körútszakmai verseny. VII. 120 m. hendikep. VIII. Ausztria 1600 m. bajnoksága. Védők: Zachár Imre MAC. IX. Müngrás. X. 80 m. hát-úszás. XI. 200 m. úszás. XII. 120 m. mellúszás. XIII. Hölyg-müngrás. Nevezési zárlat aug. 9. Cim: Wien, Prinzen-allee K. K. Prater 186.

Velden, aug. 25.: III. 50 m. hátúszás. IV. A Wörthi-100 m. bajnoksága. V. 100 m. hölgysúszás. VI. Müngrás. IX. 50 m. mellúszás. XI. A Wörthi-100 m. bajnoksága. XII. 50 m. oldalúszás. XIV. 4x50 m. vegyes-staféta. XV. 300 m. hendikep. Nevezési zárlat aug. 12.

A tati versenyről szóló tudósításunkból kimaradt, hogy a 3x50 m. sprint-stafétát a MAFC swim-owberen nyerte.

Las-Torres vagy Hornung indul az osztrák folyambajnokságban aug. 6-án.

Német eredmények. Úszás Stettinen keresztül: 1. P. Arendt, Poseidon Berlin, 24:58. 8000 nézet. Nürnberg, 500 méteres pályán 50 m. gyorsúszás: 1. O. Fahr, Constalt, 0:34.8. 200 m. hátúszás: 1. O. Fahr 3:23.4. 500 m. úszás: 1. Beckenbach R. 3:34.

Blankenburgh, 100 méteres pályán 100 m. hátúszás: 1. Pentz, Hannover, 3:29.2. Drube, Hellas Magd., 1:30.4. 3x100 m. staféta: 1. Magd. 96. (Kempf, Breitung, Gubener) 3:43.8. 2. Germania Braunschweig (Vogelej, Homilus, Ramme) 3:49. 100 m. úszás: 1. Mundo, Dessau, 1:15.8.

Emanuel Bachmayr. Az osztrák úszás-és evezős-sport nesztora. E. Bachmayr 69 éves korában meghalt. Bachmayr anakidiejei évek eleinte volt a magyar hosszútávúszók. Ő nyerte meg Szekesfehérváron 1873-ban az első magyarországi társúszást Vác és Budapest között.

A Müggelsee-bajnokság aug. 6-án lesz. A táv kb. 4 km, a győztes Heinrich-herceg vándoridit nyeri. Nevezési zárlat július 25. Cim: Berlin W. 57, Mausteinr. 2 II., Emil Keitert.

Anglia hosszútávú-bajnokság Champion nyerte 1:6:11.4 alatt, Battersby és Taylor előtt. Előbbi ideje 1:6:25.8, utóbbié 1:7:49 volt. A célhoz 25 versenyző érkezett be. Champion végig vezetve nyert.

A folyambajnokság és az ezzel kapcsolatos hosszútávú versenyek kiírását mái számunk hivatalos rovatja közli.

Hardwick legyőzött. A gladbachy verseny szenzációját volt mindjárt a második szám, a 400 m. úszás, melyben Schiele 5:56 kitűnő idő alatt győzött az 5:59.4-re uszó Hardwick ellen. A 100 m. úszásban 1:09.8 alatt győzött. A versenyt 100 m. pályán uszták. Főbb eredmények: 1. 400 m. úszás: 1. Schiele 5:56, 2. Hardwick 5:59.4. VI. 100 m. oldalúszás: 1. Schiele 1:21.2. Hax 1:21 VIII. 100 m. gyorsúszás: 1. Hardwick 1:09.8, 2. Hissen 1:12.2. IX. 100 m. mellúszás: 1. Schiele 1:30.5.

Magyar Úszó Szövetség. Elnök: dr. Város János (0). Vezetőbizottság: 0. V. vezetésűn 41. 20. elnökök: dr. Füzesy Zoltán, dr. Kovács Aladár és Róser Edvin. **Győzelem elnevezés:** dr. Schneider Béla (IX. Ráday-utca 30) **Főtájkár:** ifj. Tamedy Mihály (Dunaharaszti). **Tájkár:** Polnysky Olyvella (V. nádor-utca 25) **Pinxtáros:** Schacsenrek József (V. Aisegrád-utca 11a) **Ellenőr:** Maláky Mihály. Irásbeli közlemények a főtájkár című kiadványban.

A Magyar Úszó Szövetség 1911 aug. 10-én d. u. 5 órakor rendezti Magyarországi 1911 évi hosszútávú bajnokságát a Szentendrei sziget és alsó csúcsától a Margit-sziget alsó csúcsáig kb. 9 km. távon.

A győztes a MÚSZ aranyérmét nyeri bajnoki szalagján és a „Magyarország 1911. évi hosszútávú bajnoka” címet. A második a MÚSZ bajnoki ezüst, a harmadik a MÚSZ bajnoki bronz érmét nyeri. Tét 10 korona.

A bajnoki versennyel kapcsolatban ugyanazon távon és ugyanazon időben a következő versenyek kerülnek előtérbe.

Csapatverseny három csapatok részére. A versenyzők a bérkerés sorrendjében pontszámot nyernek a győz. a legkisebb pontszámot elért csapatot. Első díj 3 ezüst, a második díj 3 bronz érem. Tét személynként 2 korona.

Juniór csapatverseny három csapatok részére. Indulhatnak olyanok, akik 600 m. -en felüli távon első díjat még nem nyertek. Első díj 3 ezüst, második díj 3 bronz érem. Tét személynként 2 K. m. azonos távon. Első díj 3 ezüst, második díj 3 bronz érem. Tét személynként 2 K. m. azonos távon. Első díj 3 ezüst, második díj 3 bronz érem. Tét személynként 2 K. m. azonos távon. Első díj 3 ezüst, második díj 3 bronz érem. Tét személynként 1 korona.

A fenti versenyeken csak igazolt úszók vehetnek részt.

A nevezések legkésőbb aug. 4-ig ifj. Tamedy Mihály főtájkár címre küldendő (Dunaharaszti).

A tét Scharnbeck József pénztáros címére küldendő (N. Szabadság-tér, Központi váltóüzlet). Tétfizetés nélkül az indulás nem engedték meg. Budapest, 1911 július 18.

Virava János elnök.

Dr. Schneider Béla ü. v. alelnök.

ifj. Tamedy Mihály főtájkár.



A drezdai nemzetközi verseny.

A drezdai higiéniai kiállítás sportosztálya július 16-án nagyarányú és fényes sikerű athletikai versenyt rendezett, melyen amerikai, angol, svéd, finn, dán, olasz, osztrák, magyar és német versenyzők vettek részt.

Magyar részről már régebben készült néhány athletika a drezdai kirándulásra, de Muzsa Gyula közbenjárás folytán a kormány nagylelkű támogatása lehetővé tette, hogy a magyar athletika II. legkválóbb képviselője vehette fel a küzdelmet. A kiülőndő versenyzők kijelölésére Muzsa Gyula a legilletékesebb fórumot, a MASZ athletikai szakosztályát kérte fel, mely a következő versenyzőket tünette ki bizalmával: Jankovich István, Rácz Vilmos, Pechy Ernő, Deván István, és Szerelmehegyi Ervin a sprintversenyekre és stafétákra, Bodor Odó a középtávú futásokra, dr. Somody István, Szabó Béla és Schmidt Gusztáv az úgrásokra, Madin Imre és Luntzer György a dobásokra.

A csapat Muzsa Gyula és Lázár József vezetésével már 12-én este kiutazott s a verseny napján még Stankovics Szilárd és dr. Speidl Zoltán is kiutaztak a küzdelem megsemmelésére. A verseny színlhelye a külön e célra létesített kiállítás sporttelep volt, mely azonban az új pályák hátrányával bírván, lava talajjaln fogva, bármily szép külső kerete volt is a versenynek, a sportbeli eredményeket hátrányosan befolyásolta. Különösen a magas-és rudugró pályák elugró helye adott komoly panaszra okot.

Hátrányos volt még versenyzőinkre a miekntől sok tekintetben eltérő német szabályok alkalmazása is. A start Németországban ugyazóval megtelepesszerűtlen történik. Alig hogy a futók legyőztek, a starter sebesen hadarja: Sind die Herren fertig? s már dörbül is a lövés, melybe mindenki találozomdszerűen beleugrik. Startfaják ugy félig-meddig reptül startok, ami sokban magyarázza a szenzációs időmérésű eredményeket. Igaz ugyan, hogy akik lövés előtt indul, azt rögtön hátraállítják, de akiknek sikerül beugrani a lövésbe, az a rendes módon startolóval szemben 1—2 yardot feltétlenül nyer.

Igen hátrányos még eredmény szempontjából az a szabály is, hogy a dobásoknál és úgrásoknál a 3. elsőkísérlet délelőtt van s az itt elért eredmény delután nem számít s a döntőben nem a 3. hanem az 5. legjobb jut. Nagyon szoktalan volt még stafétafutóinknak a bottal való futás, de aranylag még ezzel a nehézséggel küzdöttek meg legjobban.

A versenyen a külföld kiválócsapatai közül Harry Gissing, a NYAC kitűnő futója, J. Case, Illinois UAC, a tavalyi gátfutó bajnok, Stoltz és Hobbie, oxfordi atleták, Uggla, svéd rud-ugró rekordor, valamint Pesemann és Mandel kivételével az összes kiváló német atleták részt vettek. Pesemann és Mandel nevezve voltak, indulásukat az utolsó pillanig remélte a rendezőség s hogy mégis távolmaradtak, azt csakis a magyar konkurrencia elől való meghátrálásnak lehet minősíteni. Távollétük mit se von le a mieink fényes sikeréből. Somody és Mudin valószínűleg az ő jelenlétükben is győztesek maradtak volna.

A 100 méteres futásban Jankovich őriási küzdelem után 30–40 cm-el kapott ki a most tényleg fényes formában levő Rau-tól, aki valamivel jobban jött el a starttól s csekély előnyét végig megtartotta. E verseny eredménye teljesen egyezik a tavalyi Király-díjával, hol viszont Jankovich verte ugyanannyival Raut. Mindketten igen nagy képességű s teljesen egyforma cregű sprinterek, akik közül mindig a momentán kedvezőbb helyzetben levő van hájszállyal előnyben. Most az otthonos környezet, megszokott start-módszer és testi kondíció előnyei Rau részén voltak s ez magyarázza győzelmét.

Bodor szépen futott a délelőti előfutóban, de délután merev volt s végsőpartja nem volt a szokott kiadós. Így is egészen ott volt Burkowitz és Person mellett s ideje 52 mp. Somody és Szabó a laza talaj miatt 6–8 cm-el ugrottak legjobb formájuk alatt, de relative így is nagy fölényben voltak.

Fényesnek mondható Schmidt Gusztáv 665 cm-es távolugrása, tekintettel arra, hogy csak 3 ugrás volt. Schmidt délutáni ugrásai: 624, 638, 665 mutatják, hogy a szokott 6 ugrás esetén kiváló, esetleg 7 méteren felül eredményt ér volna el.

Mudin fényes stílusa — a gyepről való eldobás dacára — német rekordon felüli eredményhez segítette a sulydobást, míg a geryelben délelőtt 5450 cm-es dobásával megjavította egyéni rekordját. Délután az erős ellenség miatt dobásai nem sikerültek, de azért így is bizton győzött.

Luntzer délelőtt megint trémázott s hájszál híján kiesett a döntőből. Ekkor Tronner vezetett Mudin előtt. Délután Luntzer első dobásával megnyerte a versenyt, az ellenszeli figyelembevételével elég jó eredményre. A vert mezőnyben volt Welz, Németország rekordere és többszörös bajnoka.

Sportszemponból legszélyosabb s a németeket leginkosabban érintő győzelmünk a 4×100-as staféta volt. A stafétatűsök mindig a piéce de resistance-ai a német versenyzőnek, a közönség csak ezeknél jön igazán emocióba s főleg a 4×100-as staféta nemzeti specialitás számba megy.

Németország két legkiválóbb, évek óta rivalizáló s harmadik versenytartó stóla le nem győzött két csapata, a Berliner Sport Club s a Charlottenburger SC álltak ki legerevösebb legénységükkel a német becsület védelmére. A három finisfutó küzdelemét leírhatatlan izgalom kísérte. A BSC versenyzője evidens volt, mert bár Hermann másodiknak indult, azt mégis rögtön lehetett látni, hogy Jankovich utól nem érheti. Ellenben Rau volt az utolsó reményünk, viharos kiáltásokkal biztatták a népszerű szöke, aki emberfeletti erővel küzdött, de csak Hermann bírta a második helyről leszorítani, míg a könnyedén futó Jankovichra pillanatil sem volt komolyan veszélyes.

Oly elementáris erővel hatott a MAC-staféta fényes győzelmé, hogy ennek folytán a 3×200 méteres városközi stafétában a benevezett 5 német staféta közül egy sem mert kiállni s Budapesti csapata walkoverben vitte el a szép díjat.



100 méteres középfutás.



100 méteres döntő.



Braun győz 400 méteren Gissing ellen.



Uggla rudugrása.

A részletes eredmény a következő:

a) 200 méteres síkfutás: 1. Rathmann, Charlottenburg, 2. Schmidt, Hamburg.

b) Kétfőls: 1. Waitzer, München, 820 cm.

2. Braun, Frankfurt, 647 cm.

c) Magasugrás: 1. Rathmann, Charlottenburg, 170 cm. 2. Bieber, Drezda, 165 cm.

Eredmény: 1. Rathmann, Charlottenburg, 11 pont.

2. Waitzer, München, 9 pont. 3. Braun, Frankfurt, 9 pont.

Junior geryelvetés: 1. Geithel, Finnország, 4335 cm. 2. Bidecker, Berliner SC, 4028 cm. 3. Szende, Berliner SC, 3803 cm.

Geryelvetés: 1. Mudin Imre, MAC, 4732 cm. (Az előversenyben 5450 cm.) 2. Klinge, Berliner SC, 4622 cm. 3. Raabe, Berliner SC, 4398 cm.

50 m. junior síkfutás: 1. Kleemann, SC Charlottenburg, 62 mp. 2. Rauch, WAF Wien. 3. Lerow, Berliner SC.

800 méteres síkfutás, hendikep: 1. Braur, Magdeburg, 40 m. e., 1 p. 59 mp. 2. Richter, Leipzig, 60 m. e. 3. Grünig, Drezda, 80 m. e. Bodor, 5 m. e., nem indult.

Hármasugrás: 1. Braun, Frankfurt, 1348 cm. 2. Neumann, Drezda, 1322 cm. 3. Schmidt, München, 1307 cm.

100 méteres síkfutás: 1. Rau, Charlottenburg, 10-9 mp. 2. Jankovich István, MAC, 3. Ketterer, München, 4. Björn, Berliner SC. Fél m. nyerve, két m. harmadik.

Rudárgás: 1. Szende Andor, Berliner SC, 300 cm. 2. Illnert, Volkssport Berlin, 290 cm.

3. Uggla, Adolfs Förenigen Stockholm, 290 cm.

Diszkoszvetés: 1. Luntzer György, Pozsonyi TE, 3860 cm. 2. Tronner, WAF Wien, 3815 cm. 3. Welz, ATW Berlin, 3743 cm.

10×100 méteres staféták: 1. Berliner SC 1 p. 54 mp. (Rekord!) 2. SC Charlottenburg. 3. Dresdenia. Tíz méterrel nyerve, rossz harmadik.

Sulydobás: 1. Mudin Imre, MAC, 1280 cm. (A német rekordnál jobb!) 2. Tronner, WAF Wien, 1103 cm. 3. Waitzer, München, 1100 cm.

400 méteres síkfutás: Hans Braun, Münchener SC, 596 mp. 2. Gissing, New-York AC. 3. Burkowitz, Charlottenburg. 4. Person, Strassburg.

Bodor: BP-SE. Két méterrel nyerve, nyolc méterrel harmadik, egy méterrel negyedik és ötödik.

Magasugrás: 1. Dr. Somody István, KEAC, 181 cm. 2. Szabó Bela, MAC, 179 cm. 3. Wiese, Charlottenburg, 170 cm.

1500 m-es síkfutás: 1. J. D. Lightbody, Berliner SC. 4 p. 114 mp. 2. Sigel, FC Preussen Berlin. 3. Mückler, Charlottenburg. Öt méterrel nyerve, három méterrel harmadik. Bodor nem indult.

100 méteres síkfutás, hendikep 16 elő- és 4 középfutás után: 1. Beer, Drezda, 7 m. e., 11-2 mp. 2. Lindemann, Komot Berlin, 4 m. e. 3. Rác Vilmos, BEAC, scratch. Mellszélesség a helyzetek között.

Junior távolugrás: 1. Schmidt, München, 637 cm. 2. Hagen, Charlottenburg, 634 cm. 3. Kleemann, Charlottenburg, 631 cm.

Távolugrás: 1. Schmidt Gusztáv, MAC, 665 cm. 2. Stoltz, Oxford, 648 cm. 3. Rathmann, Charlottenburg, 645 cm.

3000 méteres síkfutás, hendikep: 1. Seyffert, Charlottenburg, 40 m. e., 9 p. 184 mp. 2. Krüger, Drezda, 100 m. e. 3. Mendel, Drezda, 92 mp.

110 méteres gátfutás: 1. J. Case, Illinois UAC, 174 mp. 2. Wetling, Berliner SC. 3. Schmidt, Charlottenburg. Mellel nyerve, három méterrel harmadik. Ellenszeli.

4×100 m-es stafétafutás: 1. MAC (Péchy, Szerelemhegyi, Dván, Jankovich) 457 mp. 2. Charlottenburger SC. 3. Berliner SC. Két méterrel nyerve, fél méterrel harmadik. Stankovits mérése szerint az idő 452 mp. volt.

3×1000 méteres stafétafutás: 1. Berliner SC 8 p. 174 mp. 2. Frankfurter FV. 3. Charlottenburger SC. Husz méterrel nyerve.

3×200 méteres városok közötti stafétafutás: 1. Budapest (Rác, Dván, Jankovich). Idő: 1 p. 98 mp. (Német rekordnál jobb!)

A Budapesti Sport Club atletikai versenye.

A Budapesti Sport Club szokásos atletikai versenye vasárnap folyt le a Margit-szigeti sporttelepen közepes számú érdeklődő közönség előtt. Annak ellenére, hogy atletikánk színvonalát a drezdai verseny elsözlöthöta Budapestről, a BSC versenyt mégis teljes siker koronázta, söt néhány érdekes eredmény szerezöcsössa is

teszi. Nagy meglepetés a fiatal Nyilassy Károly győzelme a diszkoszdobásban Kobulyisk Károlyval szemben, valamint Kovács Nándor versége a gútfutasban Horner Andorral szemben.

A kitűnő rendezésben lefolyt versenyek eredménye a következők:

I. 100 yrdos síkfutás. 1. Szalai Pál MTK 104 mp. 2. Rády Vilmos Pósta. 3. Altmann János Spárta AC. Három méterrel nyerve.

II. Súlydobás, hendikep. 1. Payer Imre FTC 1094 cm. (115 cm. e.). 2. Weisz Ferenc FTC 1079 cm. (125 cm. e.). 3. Nyilassy Károly BTC 1052 cm. scratch.

III. 120 yrdos gútfutás. 1. Horner Andor MAC 165 mp. 2. Kovács Nándor FTC. Mellszéliséggel nyerve.

IV. Férfi angol mfdes síkfutás. 1. Antal János MAC 2 p. 74 mp. 2. Palotai Ottó FTC.

V. Diszkoszdobás. 1. Nyilassy Károly BTC 3981 cm. 2. Kobulyisk Károly Pósta 3881 cm.

3. Fleck Samu BTC 3464 cm.

VI. Két angol mfdes síkfutás, hendikep. 1. Bán Kálmán MAC (scratch) 10 p. 292 mp. 2. Horváth János MAC (40 m. e.). 3. Pásztor Ferenc MTK (65 m. e.). Másfél m. nyerve, 10 m. harmadik.

VII. Távulgrás. 1. Kovács Nándor FTC 653 cm. 2. Kósa József MAC 631 cm. 3. Háber Antal BTC 604 cm.

VIII. Egy angol mfdes gyaloglás. 1. Drubina István FTC 7 p. 29 mp. 2. Patak János MTK. 3. Ripszán Henrik MTE.

IX. Negyed angol mfdes síkfutás, hendikep. 1. Weinber János FTC (38 m. e.) 524 mp. 2. Czuppon Sándor MAC (26 m. e.). 3. Földi Ferenc BTC (24 m. e.).

A Charlottenburger SC július 11-iki versenyének főbb eredményei:

100 m.: 1. Ramsdell 2. Falk. — Rau, aki 70 méternél már másfél méterrel le volt maradva, feladta.

400 m. hendikep: 1. Harry Gissing NYAC 50:5 mp. scratchról könnyen nyerve.

Távulgrás: 1. Schmidt Gusztáv MAC 685 cm. 2. Rathmann, Charl. SC 631 cm. 3. Hagen, Charl. SC 628 cm.

800 m.: 1. H. Gissing 2 p. 24 mp. 200 m.: 1. Rau 228 mp. — Ramsdell nem indult.

HIREK.

Mudin István és Schmidt Gusztáv, a MAC kiváló athletái részvesznek a Berlini SC Komet augusztus 6-iki és a Breslauer Sport Club aug. 13-iki nemzetközi versenyén.

Három klubközti mérkőzést szándékoznak rendeztesíteni a MAC, a Charlottenburger SC és egy nagyobb angol egyület (London AC vagy Polytechnic Harriers), mely éventénként felváltva Londonban, Berlinben vagy Budapesten kerülendő döntésre.

A Charlottenburger SC szeptember 17-én rendezi nemzetközi athletikai versenyét.

Ugla, a híres svéd rudgros, kinek rekordja 360 cm., részt vett a drezdai versenyen, de csak 280 cm-t bírt ugrani, mert a bal térdén pár hét előtti vérmezőzés folytán operációt állt ki. Ugla a svéd tornacsapatnál jött Drezdába s csak mellesleg vett részt a rudgrosban. Még így tréning nélkül is feltűnt nyerve ugrosútsa, mely igen hasonló Szatmáryéhoz.

A Budapest-csepelei Athletikai Klub 1911. évi július 30-án az illóti-utj sporttelepen nemzetközi athletikai viadalt rendez. Versenyszámok:

1. 100 yrdos síkfutás.
2. Súlydobás (titkos hendikeppel).
3. Magasugrás (titkos hendikeppel).
4. 1000 méteres síkfutás Budapest bajnokságért.
5. 100 yrdos junior síkfutás.
6. Távulgrás.

7. 220 yrdos síkfutás hendikep.

8. Diszkoszvetés.
9. 2 angol mfdes 5-ös csapatverseny Budapest székesőváros vándorjárdért. — Eddigi vedők: BAK 2 s. n., MAC 2 s. n., BEAC 1, MTK 1 győzelemmel 1910. évi vedő MAC.

10. Rudgros (titkos hendikeppel).

11. 4×100 m. stafeta (footballisták részére).

12. 402/4 m. síkfutás hendikep.

13. 1000 méteres junior stafeta (100+200+300+400).

14. 1/2 angol mfdes síkfutás hendikep.

15. 3 angol mfdes gyaloglás (délelőtt 9 órakor).



Somody magasugrása.

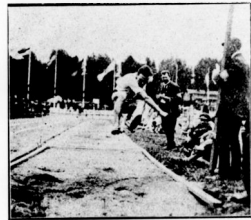

Schmidt távulgrása.



Barátságos mérkőzések.

Erzsébetfalvai Sportifjak Köre—Erzsébetfalvai Labdarúgó Ifjak Köre 8:3 (0:0). Biró: Balogh.

Erzsébetfalvai SIK II.—Erzsébetfalvai Torna Egyület II. 2:2 (2:0). Biró: Szefler.

Bélvárosi AC—Kossuthfalvai FC 6:1. Biró: Lengyel.

Óbudai FC—Nemzeti FC 6:2.
Lámpagyári SC—Terézvárosi FC 6:0. Biró: Balassa.

Törökves SE ifj. cs.—Levente SC 9:0. Biró: Balassa.

ESE—Zuglói AC 2:0. Biró: Szűs.
Hungária II.—Pénztékezők Torna Egyulete I. 2:1. Biró: Balassa.

Fővárosi Torna Kör I.—Hungária I. 1:0. Biró: Szűs.

ESC—Láng L. gépgyári Sport Egylet 5:2.

Biró: Sár.
Rákosszentmihályi SC—Ékszerészek SC 3:0.

Biró: Klein A.
Rákosszentmihályi SC II.—Éksz. SC II. 3:0.

Az utóbbi öt bemutató mérkőzés volt.

Videki mérkőzések.

Győr. Egyetértés—Szombathelyi SE 6:0 (4:0). Biró: Fridmann Mor.

Kecskemét. Kecskeméti AC—Vivó és AC 1:0 (1:0). Biró: Boehm.

Nagykikinda. Szabudák AC II.—Nagykikindai AC 7:0 (2:0). Biró: Strasser.

Atabánya. KAOE—Tatabányai SC 1:0 (1:0).
Arad. Aradi Testgyakorlók Köre—Szegedi Testgyakorlók Köre 9:0. Vasárnap délután tartotta a Körnek football csapatát, mely dacára gyenge ellenfelének, szép összejáratással és elősugru kombinációival élénk tapasztal ragadtatta az ATK sporttelepen megjelent csekély számú közönséget.

A Debreceni Újság a következőket írja:

A DTE újabb győzelme. Nagy játékos ért bennünk a Kispisti Athletikai Club játékaát illetőleg a vasárnap football mérkőzésen. Ilyen durva matchet még soha nem láttunk Debrecenben s fölötté bált bennünk, hogy éppen fővárosi csapatnál kell ilyen vérekeűszerű játékokat észlelnünk, holott éppen ők lennének a szép és fair játék bemutatásait, ahol ötleteltek, nem pedig foltokkal és a testi erő őrvényre jutlaffalással igyekeznek eredményt elérni. Barátságos mérkőzésen ilyen visszatámaszkodandó provokálni, egy fővárosi sporttelegy hűrehez éppen nem méltó. Akik az igazamat szeretik a football játéokban, ugyancsak kiélvezhetők magukat, mert a játékosok minduntalan a földön henscheregetek s a nézők azt hiszik, hogy kezük lábuk között. Adig, míg a debreceniek a csető s egyáltalán a győzelmet jelentő gól Antal révén el nem értik, elég szeliden folyt a küzdelem, de a gól ut n különösen a második féldobban, nem játék folyt többé, hanem lökdösés, gáncsolás és veredések. És ez mind azért volt, mert Kispest a biztos győzelem reményében faradt le hozzákn s verseregbe nem akart beengedni. Azt hittük, hogy ha agyonnyomórtiak egy-két játékosunkat, győzni fognak*.
Szép história!

HIREK.

Az illóti-utj pályát javítják. A pálya mostani felületére ugyanis agyagos réteg keveredett, mely az esővízét magába nem fogadja. A nyárón a talajból ezt az agyagos rést elváloítják.

Farkas István, az URAK football intézője hír szerint lemondott ezen tisztségéről. Utódként Fischer Mihályt, a MLSZ tanácsagját emlegetik.

Rendkívüli közgyűléshez felelőzés több II-0 osztály egyesület az igazgatónács az ön-látozatt, mely szerint Vörös Kálmán tanácsag indíványja értelmében a II-0 osztályú egyület számát a tanács tizöl tizenkettőre szaporította. Elszomorító körünet ez az akció, mert tisztán személykeskedésből ered.

A nemzetközi mérkőzések megállapodásai a FIFA legújabb határozata szerint részletesen bemutatandók minden egyesület által saját nemzeti szövetségüknek a mérkőzés megkörtésének végérvényes feltételeiről felvett írásbeli megegyezés csakis az illetékes nemzeti szövetség látámozása után hatályos. A jövőben tehát nemcsak a nemzetközi match határidéit és az ellenfelet, hanem azt is kell jelenteni, hogy mily kikötésmegkörtésű a befutókkal ellentét s kikötött-e s milyen feltételekkel a körtőrtő revanche.

A berlini Viktória, a német bajnoksapat, szeptember 8-án és 10-én játszik Budapesten.

A Monori Sport Egyesület folyó évi július 23-án tartja sporttelepe felavató ünnepeit.

Footballjátékosok figyelmébe!

Sportüzlet: **BÖLCSKEY G.-né, BUDAPEST,**

IV., Eskü-ut 3. szám (Tiller-palota).

Sportcikkeknek a legelosőbb bevásárlási forrás. Raktáramra érkezett újdonságok minden vásárlási kézszer nélkül megtekinthetők. Angol football-labdák, továbbá teljes csapat-felszerelések olcsó árban. Téli sportcikkek, turista, tennis, és athletikai cikkek raktára. — Figyelmes kiszolgálás. Árjegyzék bérmentesen.



Automobil ruházat

vízmentes gummi szövetelekből; dániai „Lavalat” bőrből. — Könnyű tavaszi eső- és porköpenyek. **Motor-sapkák** és szemüvegek. Fownes és Dent angol keztűk. **Utazási cikkek**. — táskák, étkező kosarak. — **Thermos** ételnek és italnak. Gilette és Auto Strop önborotvák. **Mezei Sportcikkek**, **Tennis-Raketek** és labdák, **Golf-játék** felszerelés. — Football, Croquet, Hockey, Boomerang stb. **Aviatika cikkek**. **Sport-sapkák**, **Sport-cipők**, **Sweaterek**, **lábszárak** stb. „Ever clean” vízhatlan fehér — **vászonállérok** és **kézelők** — főraktára.

ÁRJEGYZÉKET BÉRMENTVE KÜLD:

WESZELY ISTVÁN

angol sport-, gummi- és acél-
árucikkek raktára

Budapest, IV., Váci-utca 9. szám.

Angol, Francia, stb. világhírű gyárosok
u. m.: F. H. Ayres, John Jaques, Slazenger, Gardner Bros,
Mass Co., H. Gavelle Co., R. Staub, K. Wunderlich stb.

Tennis-Raketjeinek — választékos raktára. —

A labdaverők drbjai: 5,50, 7,50, 9,—, 10,—, 11,—, 12,—, 13,—, 15,—, 17,50, 20,—, 25,—, 30,—, 33,—, 40,— és 45.— korona.

Tennis-labdák
tucatja: 8,50, 10,—, behuzott

11,50, 14,50,
16,—, 19,50
és 24.— kor.



— Iskolai zászlóaljakkal céllövőfegyverek és felszerelések. —
Továbbá nagy készlet **Football**, **Golf**, és **Hockey** játékokban; **vívó-**
eszközök, **athletikai** és **tornaszerek**, **turistafelszerelések**, **téli** és **nyári**
sportruházatok, **korselyók**, **ski** és **sportszánkóknak**. Különlegességek
az **összes fegyverek**, **töltények**, **vadászati** és **halászati felszerelésekben**.
A külföldi töltenyeknek magyarországi egyedül elárúsítója.

ZUBEK BERTALAN és TARSÁ

SPORTCIKKEK ÉS FEGYVEREK ÁRUHÁZA.

Budapest, IV., Múzeum-örut 29. szám.

40 ÉVES FENNALLÁS.



OLBRICH-féle utazási cikkek elsőrendűek!



Budapest, VI. Teréz-körut 6. szám. Telefon.



Szt.-Lukács gyógyfürdő, Buda.



Téli és nyári gyógyhely. — Természetes forró-melek kén-
források, iszapfürdők, iszapborogatások, masszáz, vízgöngy-
imlézet, gőzfürdők, kő- és kádfürdők, gyógyvízszedők, lécső
és gerjesztő pultok. Csiz, kővezény, edző-burkolók, lakás, étel-
tőlő kimerítő prospektust küld ingyen a

Szt.-Lukácsfürdő Igazgatósága, Buda.

Kristály-forrasványvíz etvagyat javít, gyomorrontást megakadályoz

Kérje minden kávéházban a Nemzeti Sportot.

NEMZETI SPORT KÖNYVTÁRA

(Magyar Spalding) eddig megjelent füzetek:

1. Szánkózás. Ára 1.— K
2. Uszás. „ 1.— „
3. Football. (1910) „ 1.— „
4. Boxolás. „ 1,40 „
5. Athletika. (1911) „ 1,50 „

Kapható a Nemzeti Sport kiadóhivatalában és
Magyarország összes könyvkereskedésében.

Legközelebb megjelenő füzetek:
Vívás, Evezés, Kézírózás stb.

Automobil specialitások!

AUTOVOX

a legjobb kürt.

AUTOGAS

a legjobb világítóeszköz.

O. S. :: kilométer- ::
és sebességmérő.

Elsőrangu Automobiljavító- és
Pneumatikjavító műhely.

Modern berendezés! ≡ Első-
rangú erők! ≡ Jutányos árak!

Bárdi Garage

Budapest, Mozsár-utca 9.

NEMZETI SPORT ÉS AZ AUTOMOBIL AVIATIKA



Hémerly (Fiat) a francia Grand Prix győztese



Vevőink – Barátaink!

Deutz 32.40 HP. 4 Cyl. Metallurgique 26.35 HP. 4 Cyl. Osztr. Deutz-Auto 20.25 HP. 4 Cyl. 16.20 HP. Lizenz-Metallurgique. 4 Cyl. **Automobilok.** Minden kocsi fel van szerelve a „Kronprinz.” (Pat. Kronenberg)-féle leszedhető kerekekkel. Acéllalkalmazások folytan jó melegvezetők és pneumatik takarítók. A kocsi ezenkívül az éjjeli utazás biztonsága céljából el vannak látva fergatható lámpákkal.

— „Kronprinz” kerekpárkeszítet Budapest, Vajda Ignác, VI. Liszt Ferenc-tér 18. — Üzletvezető: Kornblüh Frigyes.



Oesterr. Deutz Auto-Werke Gesellschaft m. b. H., Wien, I. Dr. Karl Luuger Platz 9.

PAAR ÉS WOLFERS FRÈRES   ékszerészek-joailliers
  VERSENYDIJAK.   Budapest, IV. Koronaherceg-utca 3

A legjobb  **VAN DER LAAR és TÁRSA** **automobil és gép-műhelye,**
javitóműhely okleveles gépészmérnök szakszerű vezetése alatt.
 TELEFON BUDAPEST, IX., ÜLLŐI-UT 117. TELEFON
 145—78. Kocsibéjárt az Ernő-utca felől. 145—78.

 **JÓ ÉS PONTOS MUNKA!**

Megbízható javító műhely!  a Delaunay-Belleville autogyár 
 magyarországi vezérképviselete 

 **MODERN GARAGE!**  **BUDAPEST, VI., NAGY JÁNOS-UTCA 5.** Telefon 101—56.

A tennis idény kezdetével **Kertész Tódor cég**
 lawn-tennis rakettek javítására és ujjonnan hurozására szerződtette a világhírű Slazenger cég egyik elsőrangú szakmunkását, ki mindennemű

raketjavítást és hurozást kiválóan, szakszerűen és gyorsan, szükséghez képest azonnal végez külön raketjavító műhelyben.

Lawn-tennis és sportárjegyzék ingyen. Kertész Tódor sportüzlete, Budapest, IV. Kristóf-tér.

Központi
iroda:

BENZ

Állandó automobil és
motorkiállítás:

VII., Ilka-u. 31.

Telefon: 98-66.

V. Lipót-körút 22.

Telefon: 29-24.

magyar automobil- és mótorgyár r.-t. Budapest.

Gyártelepek: VII. Ilka-utca 31., VI., Üteg-utca 19. Telefon. 98—66.

Automobilosztályunk szállít:

luxus-, tura- és városi automobilokat, omnibuszokat, szállító-kocsikat és tüzi fecskendőket.

Motorosztályunk szállít: Nyersolajmotorokat, (Diesel-rendszert,) hajódiselmotorokat, gázmotorokat, benzin- és benzolmotorokat, szivógázmotor-telepeket (anthracit, koks, barnaszén, faszén és turfatüzelésre) szállítható motorokat (lokomobilokat) mezőgazdasági célokra, továbbá építkezési gépek, szalagfűrészek kinematographok stb. részére.

Teherkocsik és tehervonatok 10—100 mm. hordkeppességig.

3 BENZ-tehervonat a m. kir. honvédelmi-ministerium használatában.

Megbízható!

Zajtalan!

Tartós!

Legolcsóbb üzem!

Ájánlattal, felvilágosítással díjtalanul szolgálunk!

Kedvező fizetési feltételek. Szolid szakszerű kiszolgálás.

OESTERR. DAIMLER MOTOREN A.-G.
Wiener Neustadt
DIRECTION.

Wiener Neustadt, 1911 május 23.

T. Oesterr. Amerik. Gummitabrik A.-G.

igazgatóságának

WIEN.

Kiváló öröömre szolgál Önökkel közölhetni, hogy Continental Pneumatik gyártmányuk a mostani alpesi tura uton kitünően bevált. Miként már a büntető pontok nélküli turából kitünik az egész uton, mely a gummitak nagyon is igénybe vette, még a legkisebb kellemetlenségem sem volt. Az a bizalmam, melylyel a Continental Pneumatik iránt mindig viseltem, most is csak megerősítést nyert.

Teljes tisztelettel

Porsche Ferd.

AZ AUTOMOBIL

A „MAGYAR AUTOMOBIL CLUB“ HIVATALOS LAPJA.

AZ „AVIATIKA“ ÉS A „NEMZETI SPORT“-TAL EGYETEMBEN MEGJELENŐ SZAKLAP.

Szerkesztőség és kiadóhivatal:
Budapest, VIII. Szentkirályi-utca 22.
II. em. 27.

Főszerkesztő: **Dr. POLÓNYI DEZSŐ.**
Igazgató: **FRIEDRICH NÁNDOR.**
Felelős szerkesztő: **LINDNER ERNŐ.**

ELŐFIZETÉSI ÁR:
Egész évre 20 korona.
Fél évre 10 „
Negyedévre 5 „

Székeley Mihály.

E hó elején a magyar aviatikusoknak egy igen nagy része, anélkül, hogy ezt közösen elhatározták volna, Wiener-Neustadtban, az ottani repülőtéren találkozott és napokon át figyelemmel hallgatta Petróczy századosnak, a katonai aviatikai osztály parancsnokának igazán oadaóti fáradsággal és lelkesedéssel tartott szak-szerű magyarázatait. Amit a hálás tanítványok napközben a hangárokban elméletileg tanultak, azt a kora hajnali és az esti alkonyati órákban a gyakorlatban látták megvalósulva, mert Székeley Mihály, akiről lapunk hasábjain már annyiszor megemlékezünk, Pischhof rendszerű monoplánján pompás repüléseivel illusztrálta.

Honfitársunk gyönyörű produkcióira különös meleg érzés fogta el a magyarok lelkét s alig tudták hazaérkeztek idejét bevárni, hogy Székeley tudásának híret menél szélesebb körben terjeszthessék. Erre pedig nem Székeleynek volt szüksége, hiszen hírből őt már amugy is ismerték, de lelki szükséglete volt ez a magyar aviatikusoknak, akiket eddig csupán guny és gáncs — sohasem elismerés — ért. Székeley repülései bizonyítják legjobban, hogy ha a magyar fiuknak mód és alkalom adatik, ugy ők is olyan módon megállják a sarat, mint a külföldiek. Talán még jobban is, mert hiszen a magyar fajban meg vannak mindazok a jó kvalitások, amelyek őt az aviatika művelésére mintegy predesztinálják. Székeley mindjobban terjedő hírnevétől várják az aviatika fellendülését s az ő sikereitől a maguk igényeinek párolását. Bizalmukban nem is fognak csalódni. Annál kevésbé, mert hiszen Székeley valóra váltotta ígérteit és saját, oly hosszú ideig bizony csak utópia számba menő álmait.

E sorok írója még kedden olyan értelmű levelet kapott tőle, hogy nagyon szeretné

budapesti utját megtenni, de az előkészületek még nem teljesek. Szerdán azután mindenikünk hatalmas meglepetésére, egyszerre csak híre kelt, hogy Székeley reggel öt óra három perckor a Steinfeldről elindult és Magyarország felé tart. Elképzelhető az az izgalom és feszült érdeklődés,

mellőzzük. Napilapjaink amugy is elég bőven és tárgyilagosan kommentálták, tehát mi csak ismétlésekbe bocsátkoznánk. Ezért mi csupán a histórikus szerepét öltjük fel néhány pillanatra s a történelmen kedveit eme nagy napnak egyenes idő adatait szerezgessük le.

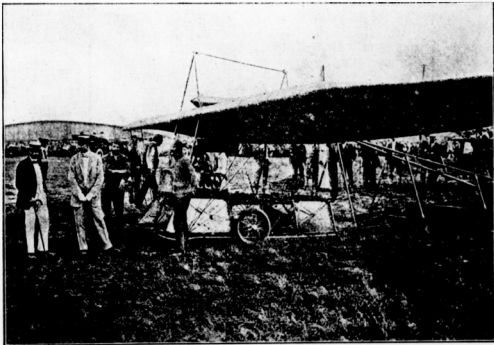

Székeley
Mihály a
Rákoson.

amely ennek a hírnek nyomában kelt. Tanyák, falvak és városok lázas kíváncsisággal lesték az utvonal mentén, vajjon mikor fog fejük felett elrepülni, vagy körükben leszállani s a határtalan öröm és megkönnyebbülés érzete hatalmasodott el, amikor végre itt is, ott is kitűzött célját szerencsésen elérte.

Székeley utjának és élményeinek leírását

Az első szakasz végére, a Wiener-Neustadtól 75 km-nyire levő Miklóshalmára reggel 6 óra 13 perckor ért el. Innen 9 óra 4 perckor Győr felé indult, ahol már 9 óra 37 perckor érkezett meg. Győrött Székeley hosszabb szünetet tartott s d. u. 6 órakor, kissé kellemetlen szélviszonyok között távozott Kenyérmező felé. Utjának eme részében érte el gépével a legnagyobb

A legtartósabb,
ennél fogva leg-
olcsóbb abroncs

PNEU-SEMPERIT

„Stock: Magyar Automobil Garage Aréna-ut 50.“

SEMPERIT- Gummiművek

Vezérképviselőt és raktár: **SALZBERGER SAMU** Budapesten, VI., kerület, Andrássy-ut 20. szám.

Stock: **Westinghouse** Autoforgalmi r. t. Páva-utca 10. szám.

viszonylagos magasságot, 1000 métert. Kenyérmezőn a leszállás este 7 óra 37 perckor történt s csak 8 óra 20 perckor startolhatott újra Budapest felé.

A rákosi mezőn, ahol időközben rengeteg közönség gyűlt össze, az érkező pilóta figyelmeztetésére magyárat raktak s annak messze világító lángjai mellett valamivel több mint egy negyedórára repülés után, leirhatatlan s megható lelkesedéssel köszöntve ért földet.

Székely négy napi itt időzése alatt több ízben bemutatta repülési művészetét s tudásával, bizony, igen lelkesítőleg hatott a rákosi fiukra.

Vasárnap reggel azután visszaindult Bécsbe. Reggel 7 órakor startolt, de Soly-márnál motorhiba miatt kénytelen volt leszállani. Hétfőn reggel 7 óra 45 perckor újból folytatta útját, egy negyedóra alatt Esztergomban volt, ahol a motor újabb defektusa miatt ismét leaszált, miközben a gép egyik kereke is megsérült. Este félhétre a sérüléseket kijavították s így a beálló sötétségben Székely már csak Komáromig repülhetett, ahová háromnegyed nyolcra érkezett meg.

Komáromból kedden reggel 6 óra 55 perckor indult el s negyven perces repülés végeztével a győri katonai lövőtér minden incidens nélkül szállott le s délután 5 óra 55 perckor repült Pozsony felé. Utközben 50 kilométert 40 perc alatt megtéve, még Magyaróvárt is megpillent a pilóta, de csak rövid időre, mert háromnegyed nyolc után Pozsonyba repült s rövid idő múlva már teljes sötétségben szerencsésen meg is érkezett.

Székely Pozsonyból szerdán reggel negyed tízkor indult Fischamendbe, itt 10 óra 15 perckor szállott le. Végre délután 6 órakor motorjának vízűtőjét rendbehozva, visszarepült Wiener-Neustadtba, ahol is este 7 óra 50 perckor dicsőségteljes útját szerencsésen befejezte.

A repülés szép volt. Ha nem is érte el Umlauff kedvező rekordját, az annak tulajdonítható, hogy nem is volt szándékában az utat egy darabban megtenni. Jobb is volt ez így. Jobb volt pedig azért, mert Székely az ő személyes megjelenésével nemcsak mint magyar ember, hanem általában mint ember, úgy személye, mint az aviatika iránt határtalan lelkesedést tudott kelteni. Ez éppen az ő kirándulásának legnagyobb eredménye, mert erre van leginkább szükségünk, ez hiányzott leginkább. Bizony reméljük, hogy igen rövid időn belül, teljesen közönség fog telepedni s akkor tudását nálunk fogja értékesítheti. Ez a mostani szomorú idők jobbra fordultát jelenti. Adja Isten, hogy úgy legyen!

Dunlop Pneumatik.



A Magyar Automobil Club új tiszteletbeli tagja. A Magyar Automobil Club e napokban küldte el Mr. *Henry Sandersonnak*, a Automobile Club of America elnökének, a club tiszteletbeli taggá választásáról szóló okmányt. Az okmány rendkívül díszesen van kiállítva s Magyarország címerével, továbbá a Club jelvényével ellátva.

A Bárdi József részvénytársaság új műszaki igazgatója. *Graber József* ur, a cég legutóbbi igazgatósági üléséből kifolyólag műszaki igazgatóvá nevezetett

Automobil részvénytársaság Gyöngyösön. Gyöngyösön automobil rt. van alakulóban, amelynek alapítókéjét 60.000 K-ra tervezik. Az igazgatóság elnökeül az alapítók Kállay Zoltán dr. főispáni óhajjait megnyerni.

Budapest főváros új loscoló kocsija. Mult számunkban megemlékeztünk arról, hogy Budapest székesfőváros új villamos loscológépet szerzett be a Bárdi részvénytársaságtól. A loscológép két darab 6 lóerős elektromotorral van ellátva, amelyek fogaskerék áttétellel hajtják az előlő kerekeket. A villamos erőt egy 40 cellás Tudor akkumulátor szolgáltatja. A gép munkaképessége 10 óra. Az utisztító berendezés áll két elől elhelyezett két soros loscolóból, egy 24 spirális gummilemezről álló mosóhengerről és egy leereszhető szárító sepröhengerről. A gépnek 5 főreemeti és 3 hátraemeti sebessége van. A legnagyobb elérhető sebes-

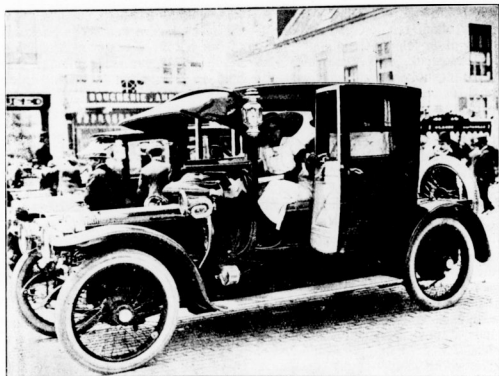

Cukott Daimler-kocsi, mely az ostendei szépségverseny első díját nyerte.

ki. *Graber* ur egyike az autoszakma letehetségesebb és legképzettebb képviselőinek, akinek munkacerejét a Bárdi rt. ezen kinevezés által kívánta honorálni. Itt említjük meg, hogy *Graber* ur egy oly sportphaetont konstruált, amelyet néhány perc alatt limousinevé lehet átalakítani. Az új szerkezet, amely *Frankl Hermann* kocsijára szereltetett fel, szabadalmazás alatt van.

A Beregszászi Automobilfuvarozási rt. a Bárdi József részvénytársaságtól három darab NAG omnibuszt és egy NAG luxuskocsit vásárolt s már e hónap megkezdte üzemét.

ség 12 km. 1 óra. A gép viztartánya 1000 liter befogadására van berendezve. Víz nélkül a gép súlya 3180 kilogramm.

A boulognai meeting. Az ostendei meetinget ezúttal is hagyomány szerint követte a boulognei meeting, amelynek résztvevői is csaknem ugyanazok voltak, mint a belga meetingé. A franciák itt természetesen nagyobb számban voltak jelen s ezúttal *Boillot* (Peugeot) aratta a legszebb diadalokat, bár *Joerns* (Opel) a tavalyi győztes ezúttal is a leggyorsabb volt.

Első nap a *Coupe Franchomme* került előntésre Boulogne és Calais között 7

Diana-sósborszesz

Mindenütt kapható.

nélkülözhetetlen minden sportembernek. Az izmokat erősíti, a bágadtságot megszünteti. Mindenütt kapható.

kilométernyi távon. Ezt a versenyt tavaly Joerns nyerte, de ezuttal a német versenyző csak harmadik tudott lenni, mivel a motor méreteinek propozíció szerint megfelelő sebességet csak csekély mértékben multa felül, míg Boillot (Peugeot) egy percnél többet nyert, számított sebességével szemben.

Az eredménye ez szerint a következő volt:

1. Boillot (Peugeot) 5 p. 6 mp., 102 kilométeres sebesség 1 p. 36 mp. a számított idő alatt.

2. Lamarche (Springuel) 4 p. 50 mp., 92 kilométeres sebesség 448 mp. a számított idő alatt.

3. Joerus (Opel) 3 p. 28 mp., 121 kilométeres sebesség 32 mp. a számított idő alatt.

A második nap főversenye a *Coupe Caraman Chimay* volt, amelynek feltételei szerint a motoreősség alapján számított normálidőkkel szemben elért időnyer-

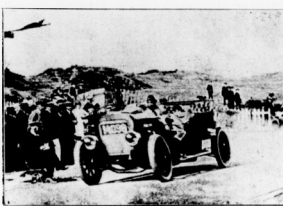

Kép az ostendei versenyről. Jenatzy (Pipe) versenykőzben.

Hautvas (Springuel) 436 mp.
Zuccarelli (Peugeot) 444 mp.

500 méteres hegyverseny (álló starttal).
I. Turakocsik.

Joerns (Opel) 31.4 mp.
Boillot (Peugeot) 32.2 mp.

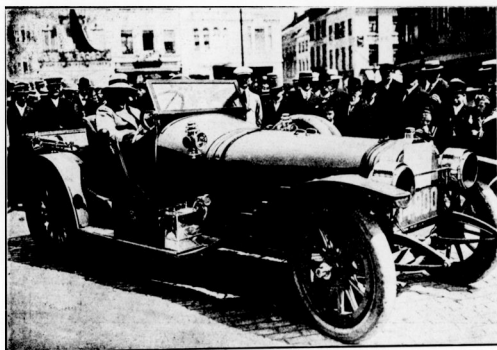

Nyitott Clement Bayard-kocsi, az ostendei szépségverseny győztese.

reség dönti el az elsőséget. E versenynek két futama van, egy kilométeres verseny álló starttal és egy 500 méteres hegyverseny álló starttal.

E versenyt is Boillot (Peugeot) nyerte Lamarche (Springuel) előtt.

A meeting utolsó versenye a kilométerverseny volt, melynek legjobb eredményei a következők:

I. Turakocsik.

Joerus (Opel) 38.2 mp.
Boillot (Peugeot) 43.4 mp.
Lamarche (Springuel) 48 mp.
Cordier (Peugeot) 50.6 mp.
Bergner (Sava) 53.6 mp.

II. Versenykocsik.

Gasté (Rossal) 40.8 mp.

Cordier (Peugeot) 35 mp.
Meissner (Apolló) 37.2 mp.

II. Versenykocsik.

Zuccarelli (Peugeot) 33 mp.
Gasté (Rossal) 33.8 m.
Savage (Peugeot) 34.8 mp.
Hautvas (Springuel) 36 mp.

A Grand Prix de Touquet győztese Joerns (Opel) lett 1 p. 00.6 mp. összával Boillot (Peugeot) 1 p. 15.6 mp. és Lamarche (Springuel) 1 p. 27.4 mp. előtt.

Ő nyerte a Coupe Franco—Belget is az ostendei és boulognai meetingen elért őj eredményeiert.

Kitüntetés. Az egyesült rugyantaárügyárok Hamburg—Bécs, ezelőtt Meiner J.

N. Keithoffer, melynek lerakata VL. Andrassy-ut 6. szám alatt van, az 1911. évi londoni nemzetközi kautschuk-kiállításra a legnagyobb kitüntetést, „The President s Trophy”-t kapta. A gyár versenyképességét ez eléggé bizonyítja, mert ez volt az egyedüli díj, melyért a világ összes gummigyáraai versenyeztek.

A benzinarák emlékeinek. A petroleumkarti létrejövételének legközelebbi eredménye a benzinarák emlékeidese lesz. Egyelőre az adózott benzint (az adó 13 K. 100 kg-ként) terhelik 4 koronás kontingentalási pótlékkal, tehát ez 17 koronával lesz drágább az adómentes benzinnél. A jövőben ezen illetéknek 7 koronára való felemelése van terve véve, úgy hogy az adónál terhelt benzint ára 20 koronával lesz drágább 100 kg-ként mint az adómentes. Jelenleg az adóval terhelt benzint ára 100 kg-ként átlag 47 korona, az adómentessé átlag 34 korona.

Henrik herceg turaut. Julius 18-án a résztvevők az utolsóelőtti Windermere—Shrewsbury közötti (120 km) utvonalt tették meg. A németek ismét vesztektek egy kocsit és pedig elég különös módon. Az egyik résztvevő: Charlier nem volt melegegdedve a számára kijelölt lakással s egyszerűen beszűntette a további utazást, sőt még Henrik herceg kérésére sem volt hajlandó folytatni az utat.

Az utolsó tura július hó 20-án Cheltenhamből Londonba vezetett (253 km.). A résztvevők ezuttal is a kisebb városokban nagy felkesedéssel fogadtattak, míg London óriási forgalmában teljesen elvészett a nagy autómobil csoport. Befejezésül szépségverseny volt a Beaufort herceg parkjában Badmingtonban. A zsüri német részről Henrik hercegnőből, Arenberg hercegnőből és Münster hercegnőből, az angolok részéről a szász- és meiningeni hercegnőből, a Beaufort hercegnőből és Suffolk grófnőből állott.

Az angol kocsik közül a német császárné díját Mr. Norman Mc. Neill nyerte el, Henrik hercegnő második díját Mr. C. Bowring. Dicséretet nyertek a conaughtai herceg, Claude Palmer, Sir M. Griffith, Mouzilly márkí és Moreau kocsija. — A német kocsik közül Marx tanácsos Opel kocsija nyerte az első díjat, melyet az angol királynő adott, a Teck hercegné második díját dr. Meister Mercedesé nyerte. Dicséretet nyertek Wendt Hermann, Maurice Talbot, Arenberg herceg (Benz), Bleichróder (Mercedes), Orsich gróf (Alder) Polich W. (Benz) és dr. Stöss (Horch).

A verseny hivatalos befejezését egy a Royal Autómobil Club nagyszéri teremben rendezett bankett képezte, amelyen csupán Teck herceg, a RAC elnöke és Henrik porosz herceg mondtak beszédek.

A verseny győztesül a Royal Autómobil Club jelentett ki, aki ezáltal egy évre Henrik herceg vándordíjának birtokába jutott.

North British Rubber Co.

„CLINCHER” PNEUMATIK.

Staub & Co., Mannedorf (Switz)

PÄNCÉL PNEUMATIK.

AUTOMOBILIA

Budapest, VI. Liszt Ferenc-tr. 8. szám

BŐRANTIDERAPANT GYÁRTÁS (melegen).

FUTÓFELÜLET KÉSZÍTÉS. KÖPENY,

TÖMLŐ JAVÍTÁSOK.

Az egyes csoportok pontszámait nem hirdették ki.

Németországban nincsenek nagyon meglepődére a tura kimenetelével, különösen a kereskedők, akik nem egészen joggal tanul az állítják, hogy a német résztvevők könnyelmű hajtásukkal idézték elő a baleseteket és töréseket s ezáltal diszkreditálták a német ipart, míg az angolok kivétel nélkül óvatosan, lassan hajtottak s így nem csoda ha kevesebb baj ére őket.

Francia automobilverseny 1912-ben.

A francia automobil konstruktőrök szindikátusa a minap tartott ülésében foglalkozott egy a jövő évben rendezendő automobilversenyről és kiállítással. A kiállításra vonatkozólag nem határoztak, de bizonyára minden autosporthoz legnagyobb meglepetésére, megmutatták egy nagy nemzetközi verseny eszméjét. A felmerült tervek szerint a verseny nemcsak sebességi, hanem megbízhatósági verseny is lenne. Először három napon át 700 kilométeres megbízhatósági versenyben kell a kocsiknak résztvenniük, amely alatt alkatrész-romlás nélkül kell 60 kilométeres átlagsebességgel hajtani. — Akik e próbát

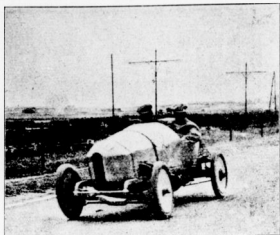

Wery (Nagaut) az ostendei versenyen.

ostaléck kiosztását, 310,000 márka jutalék engedélyezését, 40,000 márkának különféle jötekményi alakra való utalását és 183,610 márkának új számlára való irását fogja javasolni.

A rendelősek a jelentés szerint kielégítő, úgyzintén a folyó üzletre való kilátások.

A francia Grand Prix. A rendkívül

Az első körben Deydier (Cottin-Desguottes) vezetett, míg a második körben Fournier jutott az élre és megjutda tartalom előnyét Hémyer és Duray előtt.

A második kör (108 km.) után a következő volt a versenyzők időeredménye: Maurice Fournier 1 óra 1 perc 4 mp., Hémyer 1 óra 4 p., Duray 1 óra 7 p., Barriaux 1 óra 8 p., Rigal 1 óra 23 p.

Még a második körben feladták a versenyt Anthony (Porthos) hengerrepedés miatt, Ollier (Cote) hűtőrepedés miatt, Fauquet (Rolland-Pilain) előli tengelytörése miatt, De Verre (Cote), sebességváltó szerkezet elromlása miatt, Deydier (Cottin-Desguottes) kormányrudtörés miatt.

A versenyzők közül különösen Fournier, Hémyer és Cherbuy vakmerő hajtásukkal tündek fel. Körülbelül az első körök sorrendjében haladtak, amidőn az ötödik kör után a vezető Fournier kénytelen volt megállani, hogy megtüzesedett, motorja számára új hűtővizet szerezzen. Amíg Fournier a hűtővizet a kapusi francia paraszttól kialkudta, addig Hémyer beerte, sőt el is hagyta. Fournier utána sietett legveszélyesebb konkurensének és már-már

Az ostendei meetingről.



Joerns (Opel) versenyben.

kiállított, résztvehetnek a döntő sebességi versenyben, amely 600—700 kilométernyi távon fog megtartatni.

A versenyt nem csupán versenyzépek számára, hanem rendes turagépek számára fogják rendezni. Résztvehetnek nyugéles kocsik megfelelő terheléssel. A motorok hengerfűrtartalma valószínűleg 90 mm. furattal, 120 mm. lökettel fog megállapítatni, de részt vehetnek más méretarányú kocsik is, amelyeknek hengerfűrtartalma ugyanaz.

A Benz-cég évi mérlege. A Benz és társa cég manheimi törzstársaságának igazgatósága e napokban tartott ülésén előterjesztésre került a társaság évi mérlege, amelyből a következő adatokat veszszük ki. A mérleg a múlt évi 124,723 márkát kitevő felesleggel együttesen 6.154,211 márka nyereséget mutat ki.

1.003,951 márka üzemköltség, 1.700,436 márka kereskedelmi költség és 1.437,048 különféle leírás összeg leírása után marad 2.012,775 márka tiszta haszon.

A felügyelő bizottság elhatározta, hogy az augusztus 22-ére egybehívandó közgyűlésnek 519,164 márkának különféle rendkívüli leírásokra való fordítását 8%-os

agilis Automobile Club de la Sarthe, nem törődve a gyárosok és kereskedők oppozíciójával, mult vasárnapra kiírta a francia automobil Grand Prix-t. A verseny pályája a Le Mans melletti körpálya 54-06 kilométer hosszú és csaknem teljesen sík és igen jó állapotban levő országútból áll. A befutandó táv tizenkét körpálya tehát 64882 kilométer volt. Dacára a versenyeknek, nem igen kedvező közhangulatnak, 21 nevezessel zárult a nevezési lista, ezek közül azonban csak tizenegyen álltak starthoz.

A közönség igen nagy érdeklődéssel viseltetett a verseny iránt, ezen érdeklődést azonban alaposan lelohasztotta az a tropikus hőség, amely a tribünökön uralkodott és menekülésre kényszerítette a nézőket. A versenyzők a következő sorrendben indultak:

Maurice Fournier (Corre), Barriaux (Aleyon), Duray (de Dietrich), de Bere (Cote), Riviere (Excelsior), Antony (Porthos), Rigal (Rolland-Pilain), Deydier (Cottin-Desguottes), Hémyer (Fiat), Ederbuy (Bugatti), Fauquet (Rolland-Pilain), Ollier (Cote), Gabriel (Rolland-Pilain) és Leduc (Cote).

utólérte, amidőn kocsijának előlő tengelye egyszerre eltört. A mintegy 100 kilométeres sebességgel rohanó koci bukfenecet hányt s Fourniert maga alá temette, mechanikusát pedig, Louvelt, messzire kidobta az országutat szegélyező mezőre. Fournier nyomban meghalt, Louvel pedig súlyosan megsebesült és csak este halt meg a kórházban.

A szerencsétlenül járt versenyző fivére volt Henry Fourniernek, a Páris—Berlin közötti automobilversenyzőnek s annak idején hírneves kerékpáros volt.

Az első pozícióba jutott Hémyer helyé: azután meg is tartotta és 7 óra 6 perc 30 mp. alatt, tehát 91 kilométeres sebességgel fejezte be az utat. Hémyer beérkezése után a prefektus bejelente a további versenyzést s így a helyezett a beszűnt pillanattamban elért eredmény szerint állapították meg.

Második lett 10 körül 7 óra 57 p. 5 mp. alatt Cherbuy (Bugatti).

Harmadik Gabriel (Rolland-Pilain) 9 körül 8 óra 4 p. 286 mp. alatt.

Negyedik Leduc (Cote) 8 körül 6 óra 19 p. 33 mp. alatt.

Duray (De Dietrich), aki a nyolcadik

körig második helyen tartotta magát, motorjának felmelegedése miatt feladta a versenyt.

A leggyorsabb kört: 29 p. 36 mp. alatt (92 km. órásebességgel) Hémyery tette meg az ötödik körben.

Megjegyzendő, hogy Hémyery kocsjaja egy 130 mm. futurú rendes kereskedelmi típusu kocsi volt, amelyre e verseny céljaira kétüléses karosszériát szereltek.

Hémyery 1898 óta működik az autózszakmában, amiódan a Leon Bollé-cég szolgálatába lépett, 1900-ban a Darracq-céggé ment, 1907-ben pedig a Benz-cég szolgálatába állott s ezen cégnél aratta legszebb diadalait. 1905-ben az Arden-nen versenyben első lett Darracq-kocsin, ugyanazon évben Salon-Arlesben 176.4

és november 7. között eszközlik az előre megállapított vonalakon. A kísérleti állomás minden érdeklődőnek megküldi a jelentkezési ívet, valamint az egyéb kitöltendő mellékleteket.

A Bardi József autómobil Rt. július hó 24-én rendkívüli közgyűlést tartott, a jelenleg 300.000 K alapitőkének 900.000 K-ra való felemelése céljából Dr. Papp Dávid elnökelete alatt. Mivel azonban a részvényesek két nagy csoportja közt az eddig folytatott tárgyalások sikerrel jártak, a tokeemelés most lekerült a napirendről s csak a szeptemberben tartandó rendkívüli közgyűlés fog ez irányban határozni.

Az ostendei meeting. A belga világ-fürdő közelében évente megtartott nép-

repülőversenyeken a meteorológiai szolgálatot szinte figyelembe vették, csakhogy jóval fokozottabb mértékben. Ennek bizonyosságát az alábbiakban rövidesen megadjuk a felsőrajnai versenyek idején végzett időjárás megfigyelések szervezetét.

A jelzett alkalommal a „Flug-Wetterdienst” vagyis az aviatiak meteorológia nagyjában három irányban dolgozott s az egész egy meteorológus felügyelete alatt állott, aki külön erre a célra az egész verseny tartama alatt permanenciában maradt.

Miután a repülőknék érdeke azt kívánta, hogy a várható időjárásról mennél hamarabb értesüljenek s így intézkedéseiket még idejében megtehessék, elsősorban arra törekedtek, hogy a prognózist lehetőleg minél előbb elkészítsék. Ezért a verseny tartama alatt az egyes etapokon reggel és délután is feldolgozták az időjárásirgönyjelentéseket.

Másodsz r igen fontos volt a pilótákra nézve a szélviszonyok ismerete. E célra mozgó pilót-ballon állomást szerveztek, amely az egyes szakaszokon végzett állandó megfigyeléseket, majd feldolgozták Németország 15 állandó pilót-ballon állomásának naponként beérkezett jelentéseit s végül az alsó szél erősségéről kézi anemometerek segítségével győződték meg.

Harmadik főfeladata volt az aviatiak meteorológiának a vízatar-jelző szolgálat. Németország délnyugati részén az utvonalon mentén alkalmas helyeken 60 vízatar-jelző állomást szerveztek, amelynek az volt feladata, hogy az esetleges légköri zavarokról a mindenkor központot sűrűnyök útján értesítse. Ez is kitűnően bevált s szükségességéről több ízben volt alkalma bizonyoságot adni. Így például heves szélviharral járó vízataros felhők jövetelét már egy órával hamarabb negyedóránny pontosssággal lehetett előre jelezni.

A verseny tartama alatt az aviatiak meteorológiai rendkívüli fontosságáról és nélkülözhetetlenségéről mindenki meggyőződhetett. Amit az esetleges szerezéselleneségek elkerülése céljából ez irányban csak tehettek, mindent elkövettek s a most folyó német túraversenyen az előbbi tapasztalatokon okulva, még fokozottabb és fejlettebb módon.

Újabb önműködő stabilizátor.

A franciák újabb önműködő aeroplán stabilizátor feltalálásával vonják magukra az aviatiak világ figyelmét. Ha igaz az, amit a francia lapok írnak, hogy t. i. azzal már több mint háromszáz kísérletet végeztek s azok mindegyike kitűnően bevált, akkor a repülés újabb korszakának küszöbén állunk s aviatiak ítélen a franciák szupremációja jó időre továbbra is biztosítottnak tekinthető. Az, hogy a készülék Renaux és Bouttierre is kipróbálták és szinte kitűnően találtak, mindenesetre nagyban emeli az érkezett hírek megbízhatóságának értékét s arra indítanak bennünket, hogy a mellékelt két ábrán olvashóinknak bemutatva, egyelőre röviden nehasny szóval ismertessük.

A szerkezet, mint az első képen látható, egy az aeroplán motora által sürített

Francia hadseregi autómobil a drótnélküli táviratolás céljaira.

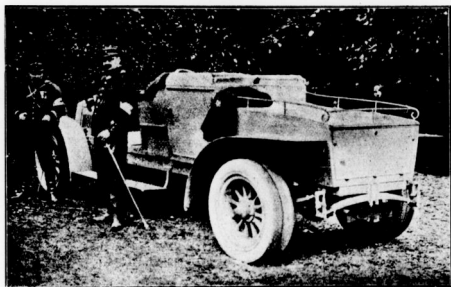

km. sebességgel kilométervilágrekordot állított fel és megnyerte a Vanderbilts-versenyt, 1907-ben tizedik lett a Grand-Prixben és második a Coppa Florioban. 1908-ban megnyerte a Pétervár-Moszkva közötti távversenyt és második lett a Grand Prix-ben és az Amerikai Nagydíjban. 1909-ben felállította az ismert Benz világrekordokat 205 666 kilométer maximális órásebességgel.

Az NAG Darling-autómobilét egyszerű, praktikus szervezete és gazdaságos üzeme miatt nem hiába nevezik a „polgári osztály autójának”. Utóbbi időben azonban nemcsak a középosztály kedvelt kis kocsjaja lett, hanem napról-napra jobban terjed Magyarország mánásai között. Mint értesülünk, a miniszterelnök fia, öméltósága ifj. gróf Khuen-Hédervary Károly úr is vett a napokban a NAG-gyár vezérképviselőjénél: a Bardi Garagénál egy NAG Darling-autót.

Autómobilok a hadseregben. A közös hadügyminisztérium autómobil-kísérleti osztálya felszólított intézett azokhoz az autómobil-gyárosokhoz, akik állami támogatást kívánnak igénybe venni, hogy ebbeli előterjesztéseket legkésőbb aug. 20-áig küldjék be a következő címre: K. u. k. Autómobilversuchsabteilung, Wien, VI., Gumpendorferstrasse 1. A gyárosok gyártmányukat szeptember 16-áig tartoznak a kísérleti osztálynak rendelkezésére bocsátani. A próba-kísérleteket október 13.

szertű meeting ezuttal is szép számú német és belga kocsi részvételével folyt le Ostende és Windnyue között immár kilencedszer rendeztetett az elmúlt hét elején. A versenyek eredményei az ostendei pozíciókig értelmében mindig az oda és visszamenet időösszege alapján számítottat s így természetesen nem a legjobb eredményt tünteti fel. A győztesek közül különösen Joerns (Opel), Slevogt (Kuppe) és Berger (Sava) eredményei érdemelnek említést.



Szerkesztő: dr. Massany Ernő.

Meteorológiai szolgálat a repülőversenyeken.

Miként a most mult wien—budapesti repülőverseny alkalmából a Rákoson a magasabb légrétegekben uralkodó szélviszonyok megállapítására u. n. pilót-ballonokat bocsátottak fel, úgy a németország

levegővel telített hengerből áll, amelyben dugattyuszerűen működő tengely van elhelyezve. Ennek végére a feltaláló kis négyeszeletű sima lemezt helyezett, amely a légellenállás (szél) minden viszonylagos változására nyomban reagál s a sűrített levegőben mozgó dugattyu rugóira hat, amely az erőváltozásokat felfogja s áttétellel utján (lásd a 2. ábrán a nyílascskát) a magassági kormányt a megfelelő szükséges mozgásba hozza.

Ez a tétel fennállott a multban és fenáll a jelenben is. Bizonyosága ennek az, hogy még maga Prodám is, aki ugyancsak rövid idő alatt ismerkedett meg a repülés rejtelmeivel, majdnem életével fizetett bátorságáért és elszántságáért, amellyel a többszöri sikertelen start után a motor leütése céljából felőrai pihenés multján újból neki indult. Az igazgatósági bódé előtt gurult el, majd felemelkedett a levegőbe s a második forduló után az

került — nem történt semmi komolyabb baja sem. Ez mindenesetre nagy hűdévére valló cselekedet volt s ezért is mélyen sajnálhatjuk, hogy a még hiányzó körrellet miatt a díj neki nem volt kiadható.

Ugyancsak a Sacelláry díjra pályázott Kvasz is, aki azonban az előírt kórt szintén nem tudta berepülni.

Zuhanás. Mint Párisból jelentik, Jolly, huszonhárom éves aviatikus e hó 23-án este Juvisyben szülői és felesége jelenlétében egy új biplánnal kísérletezett, de hatvan méter magasságból lezuhant. A készülék romjai alul borzasztóan eltorzított holttestét húzták elő.

Körrepülést terveznek Bajorország és Ausztria felett. A versenyt a bajor Aero Club fogja kiírni s mint értesülünk, Münchenben kezdődne és kiterjedne Stuttgart, Nürnberg, Salzburg, Linz és Wien fölé. A repülést a jövő év folyamán tartanák.

Az angol körrepülés a mult szombatán a délután folyamán Brooklandban vette kezdetét. Az utvonali irányát, valamint a versenyzők névsorát már a mult számban adtuk közre. Meg kell még jegyeznünk, hogy ennek a versenynek feltételei meglehetősen szigorúak s nemcsak a pilótát, hanem főképpen a gépet teszik próbára. A többek között például mind a repülőgépen, mind pedig a motoron öt-öt különböző részt megszámoznak s ezek közül verseny közben legfeljebb három-három részt szabad ujjal felcserélni. Az a gép tehát, amelyen ebben a versenyben valamelyik pilóta a győzelem pálmáját megszerzi, valóban kiváló tulajdonságokkal kell hogy rendelkezék. A verseny első szakasza Brooklands és Hendon között mindössze 32 kilométer hosszú. A második szakasz Hendontól Edinburgig terjed és 549 kilométer hosszú, kötelező leszállással Harrogateben és Newcastleben. Edinburgot a versenyzőknek legkésőbb 29-én délután fél 5 óráig el kell hagyniok s Brisztolba kell repülniök, ami további 619 kilométernyi utat jelent. Brisztolból legkésőbb augusztus

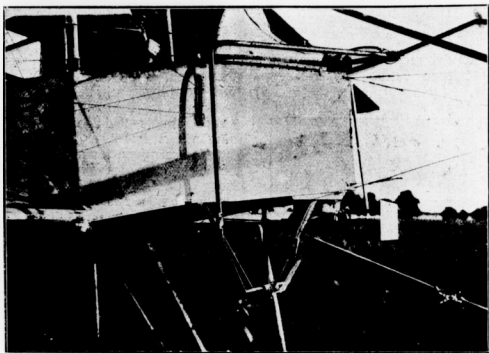

Doutre automatikus stabilizátora.

Ezt a rendkívül érzékeny s a mellett egyszerű egyensúlyozó készüléket Doutre, francia ügyvéd és technikus találta fel. A chassis alá bármely gépre felszerelhető készüléket különféle aeroplánon próbálták ki és működéséről a legcsodálatosabb dolgokat írják.

Részletesebb leírását és méretezését még nem ismerjük s így méltatását is akkorra halasztottuk, ha minden tekintetben kielégítő információk birtokában leszünk.

HIREK.

A Sacelláry díjért. A mult héten, 20-án, csütörtökön d. u. 6 óra után indult Prodám Guidó az 500 koronás Sacelláry díjért, amelynek feltételei szerint magyar konstrukciójú gépen, magyar aviatikusnak egy kórt kell repülnie a Rákoson. Az idő meglehetősen kedvezett, mert csak igen gyenge szél lengedezett. A Magyar Aero Club sportbiztosainak jelenlétében startolt Prodám a Horváth Ernő tanár szerkesztette s mindenki által még a tavalyi meetingről ismeretes monoplánon. Sajnos, a motor gyors bemelegedése és az amugy is gyenge húzóereje következtében Prodám többszöri nekifutás dacára sem tudott a levegőbe emelkedni. Addig, amíg magyar aviatikusaink nem szereznek vagy nem juttatunk nekik megbízható és tisztességes motorokat, addig, ha el is érnek nagyobb eredményeket és a napilapok nagy részének gunyoros megjegyzéseit le is tromfolják, ezt csak életük veszélyeztetése árán érik el.

ellenszélbe kerülve, motorjának vonzóereje ugyszólván lefokozódott s Prodám ciklois alakú görbében gépével egyszerre csak átfordult s a nézők iszonyu rémületére lezuhant. Szerencsére, az aviatikus nem vesztvén el lélekjelenlétét, még 15, 20 m. magasságban észre vette mi van készülőben s fejét a lába közé kapva zuhant le. Így történhetett meg az, hogy olyan zuhanás után, mint a minőben neki volt része — t. i. teljesen a gép alá

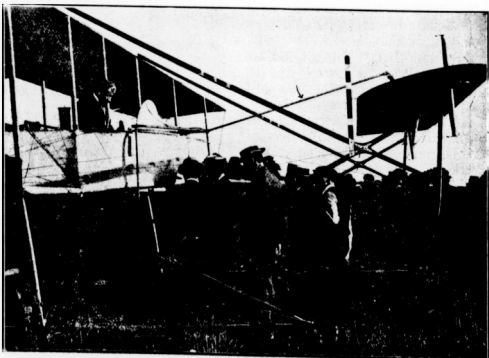

Doutre stabilizátorának áttétele a magassági kormányra.

2-ig kell tovább indulniok a 368 kilométer távolságban fekvő Brightonba. A verseny utolsó szakasza Brightonól vissza Brooklandsig terjed és 54 kilométer hosszú. A versenyben a harminc benevezett aviatikus közül csak huszonhárman vesznek részt. Elsőnek Beaumont szállt fel 4 órák és 4 óra 20 percek Hendenba ért. Porte hadnagy mindjárt a felszállás után lezuhant, de baja nem történt. Bier főhadnagy 5 óra 20 percek szállt föl egy utassal. A monoplán, melynek kecses alakját sokan megcsodálták, mindjárt az ut elején rossz irányt vett. Majd nagy ívben visszakanyarodott, folszállt a magasba, de azután hirtelen ismét leereszkedett és a versenyterén kikötött. Este hat óra után, mikor a nézők nagyrésze már elhagyta a verseny pályát, Bier főhadnagy másodikban is felszállt és 7 óra 48 percek szerencsésen megérkezett Hendenba. Mivel a repülés ideje az első felszállástól számít, a Hendenig terjedő utat 2 óra 6 perc alatt tette meg.

A verseny második szakaszára szintén Beaumont startolt elsőnek. Őt követték Védrius, Hamel, Audemars, Pizey, Ashai, Blanchet, Cody és Reinhold. A verseny további folytatásáról lemondott Patterdon, Blanchen pedig Luton közelében lezuhant, de neki sem történt semmi baja.

A világ legkönnyebb faanyaga. Közép-Afrikában, Szudánban, a Tsád-tó homokos és horzsa-köben bővelkedő szigetein, egy elegendi csupán a botanikában Herminicza clophrosylon néven ismert, egyébként azonban a gyakorlati életben nem alkalmazott, bokorszerű fa él. Magassága 4–5 méter és törzse a gyökerek szétágazásánál 20–30 cm. vastagságú. Sulya és tömörsége kisebb a parafánál is. A benszőlőket különféle elnevezéssel illetik és mindennapi életükben igen fontos szerepet játszik. Így a többek között a „Mara“-fát a Tsád számtalan szigetei közötti közlekedés könnyítésére használják. A kukiv uszót készítenek belőle, amely nem egyéb egy hosszú farudnál, amelynek hossza körülbelül 2 m. 20 cm. és vastagsága 12–15 cm. Ezt a farudat vízszinten meggörbítik és a vége felé megkönyvönítik. Ezen az uszón a kukiv a vizben úgy lovagol, mintha lóháton ülne s kezeivel és lábaival evez előre. Az uszó orra 30–40 centiméternyire emelkedik a víz színe fölé s még egy gyermek is könnyen elbír. Az ilyen

uszóknak segélyével a kukiv 1200–1500 m. széles csatornákat is fáradság nélkül usznak át s utközben a harcosok a fegyvereiket és ruházatukat a fejükön hordják. A szárazföldön az uszót a hátukon cipelik. Használatjuk még ezt az igen könnyű faanyagot pajzsok készítésére is, mert rostjai a lándsza- és kardpengéknek meglepően ellenállanak. Az aviatikában ez a faanyag rendkívül nagy jövőre van hivatva.

megsértült, hogy a versenyt tovább nem folytathatta.

Slusarenko, Simonsky nevű utasával már Carskoje-Szelónál járt szerencsétlenül s az utas a zuhanás következtében nyomban szörnyethalt.

Jankovszky delután 5 óra tájban Wisinjev Volosek mellett készülték alaposan tönkre téve, egy mocsárba esett s ugyanígy járt Kostin is Waldoj tájékán. Az utóbbi uta-

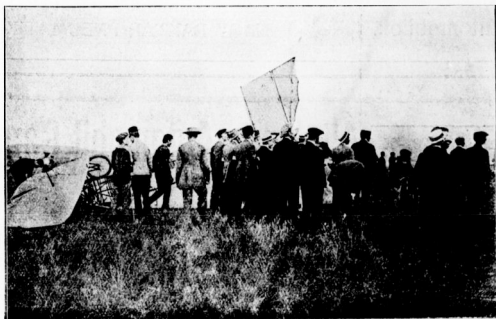

A Prodam által vezetett és lezuhant Horváth-monoplán.

A pétervár—moszkvai távrepülés, amely e nemben Oroszországban az első, vasárnap reggel kezdődött a Szt-Pétervár melletti repülőtérre. Résztvevők: Camoscipio, Jankovszky, Kosztin, Lerche, Masslenikov, Slusarenko, Uoicskin és Vassiljev. Az első pilóta reggel 3 óra 15 percek indult, az utolsó pedig 7 óra 41 percek. A versenyen meglehetősen sok szerencsétlenség történt s ha a kitűzött utonál hosszabb lett volna, úgy annak végét aligha érte volna egy is el.

Mindjárt kezdetben Masslenikov utasával, Tossonal és Uoicskin pedig Novgorod közelében, Seizovo falu mellett zuhantak le. Gépe mindkettőnek összetört. Mosslenikov sértelet maradt, Uoicskint ellenben eszméletlen állapotban kellett kórházba szállítani. Novgorodban a leszállás alkalmával különben Lerche is a fején annyira

sával egyetemben, szinte ép bőrrel menekült meg.

Másnap, hétfőn reggel 4 óra 18 percek Vassiljev érkezett meg elsőnek Moszkvába s így a 60,000 koronás díjat is ő nyerte meg. Megjegyzendő, hogy Vassiljev is kénytelen volt egy ízben akaratán kívül leszállani, még pedig Porsolnicnaju vasuti állománál, a Klin—Moszkva közötti szakaszon, mintegy 61 versznyire Moszkvától. Az este 8–9 óra közötti leszállást váratlan bebizonyította okozta.

Kwizda-féle szabadalmazott kaucsukkötés lovak számára. Bizonyoság a kötés kiválósságnak az, hogy több tudományos munkában, kintő szaktekinetike ajánlják. Dr. Zürn F. A. professor, udvari tanácsos.

Magyar Automobil Club



hivatalos közleményei.

Elnök: gróf Andrassy Sándor. **Igazgatóság:** Bláthy Ottó Titusz, gróf Esterházy Móric, báró Hatvani Károly, bátorkeszi Kobek Kornél, kisicétyi Kovács László, id. Krisztinkovich Béla (ügyvezető igazgató), gróf Károlyi Imre, gróf Széchenyi István, báró Vécsey László, gróf Zichy Béla (résztvevő). **Világtitkár:** Az igazgatóság tagjain kívül gróf Andrassy Géza, felsőványi Baruch Jenő, dr. Bayer Dezső, Bláthy Ottó Titusz, Csonka János, dr. Delmár Tivadar, Esterházy Móric gróf, Farkass Lajos, Haltenberger Samu, báró Harkányi János, báró Hatvani Károly, gróf Károlyi Imre, Kobek Kornél, gróf Korimss Károly, Kovács László (kisicétyi), Kovács Elemér dr. klubigazgató, Krisztinkovich Béla, dr. Nagy Sándor, Pap Géza, Posner Alfréd lovag, ifj. Röck István, Schimanek Emil, Szabó Lajos, Széchenyi István gróf, Varró Indár dr., Vécsey László br., Windischgrätz Lajos hg., Zichy Béla Rezső, Zuna Veno. **Meghívott tagok:** dr. Bárczy István és dr. Boda Dezső. **Titkár:** ifj. Krisztinkovich Béla. **Clubhelyiség:** IV., Kigyó-tér 1., (Királyi bérpálat). Közös helyiségben: Magyar Aero Club és Magyar Királyi Önkéntes Gépköszto Testület. **Hivatalos árak:** Iroda: d. e. 10—12-ig, d. u. 4—7-ig. **Titkárság:** d. u. 5—7-ig. **Sürgöncim:** Autoclub Budapest. **Telefonszám:** 11—70.

Telefon 176—41.

**AUTOMOBIL-**Teher- és
Luxus-
automobilok.**WESTINGHOUSE**

Garage javító-műhely

Budapest, IX. ker., Páva-utca 10—12.

Automobil alkatrészek.
NAGY RAKTÁR PNEUMATIKOKBÓL.

Telefon 141—03.

GYAR ARADONTeher- és
Luxus-
automobilok.

TELEFON 128—05.

Általános Automobil Garage Vállalat

TELEFON 128—05.

BUDAPESTEN, VII. KERÜLET, KIRÁLY-UTCA 11. SZÁM.

Budapest legnagyobb garageja a város középontján. Kényelmes boxok. Modern javító-műhely. Világítási és kocsis accumulator töltő állomás. Állandó nagy raktár a legjobb gyártmányu pneumatikokból. Automobil alkatrészek raktára.

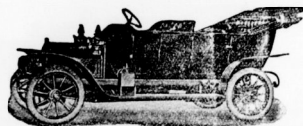

Automobil kikölcshözés.

STOEWER automobilon vezérképviselete és állandó raktára.

Tessék specialis árajánlatot kérni.

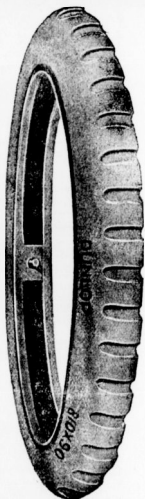

TELEFON 65—43.

**Leszállított áron
Angol Dunlop**

forgalomban.

Vezérképviselet:

VAS GÉZA és FIAautomobil részek és aviatikai
kellékek nagykereskedése

Budapest, VI., Liszt Ferenc-tér 6. szám.

ARJEGYZÉK KIVÁNTATRA INGYEN ÉS BÉRMENTVE.

Felülmul minden más gyártmányt.

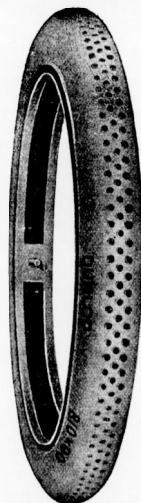
Sürgöncim:
DUNLOP BUDAPEST.

NEMZETI SPORT

Megjelenik
minden vasárnapon.

ÉS A MAGYAR VIZI SPORT
MINDEN SPORTTAL FOGLALKOZÓ SZAKLAP

ELŐFIZETÉSI ÁR:
Égész évre 20 korona.
Fél évre 10 „
Negyedévre 5 „

A Nemzeti Sportot 1903-ban Fodor Károly műegyetemi vivőmester alapította. A Magyar Víz Sport, előbb Magyar Evezős Sport, VIII. évfolyamában 1908 febr. 1-én egyesült a Nemzeti Sporttal.

Főszerkesztő: Dr. POLÓNÝI DEZSŐ. Igazg. felelős szerkesztő: FRIEDRICH NÁNDOR.

Az olimpiai kiküldetések.

Nagy Béla dr.

Érdekes, hogy míg a MOB alakulásakor mindig vannak támadások és elégedetlenségek, addig e bizottság legfontosabb és főtöredéke a kiküldetés kiválasztása a legteljesebb közmegelegedésre szokott lefolyni. Két dolgot jelent ez: egyfelől, hogy a MOB vezetői a rájuk ruházott hatalommal híven és pártatlanul sáfárkodnak, másfelől, hogy a kiküldetések oly terjedelműek, hogy minden jogos vagy jogtalan igényt kielégítenek. Az első dolog rendben van, a második kevésbé. Én nem találok feltétlenül szükségesnek, hogy mindenkit, aki szót emel, elhallgattassunk egy-egy kiküldetésre, hogy mindenki kimenjen, akinek legtovábbli esélye van arra, hogy győz vagy helyezze lesz. Sőt menjen ki a reménytelen sportokból is tanulmányozni a legjobbat. De hogy olyanok is kijutassanak, akiknek a világon semminemű keresete sincs odakint, az már igazán felesleges, felesleges még akkor is, ha a pénz annyi, hogy nekik is juthat.

Öt olimpiát tapasztalati után megállapíthatjuk, hogy sikerre csak akkor számíthatunk, ha kevés embert küldünk ki, de azt kitűnően látjuk el. Párisban, Athénben, Saint-Louisban éheztek athletáink a szó fizikai értelmében, Amerikában ketten aludtak egy ágyban, mert nem volt pénz külön ágyra, Londonban már jobban volt, de még mindig nem úgy, amint kellett volna. Hiszen a londoni kiküldetésnél esett meg, hogy az egyik vívónak, aki benne volt a világbajnoki csapatban, csak fél utiköltség jutott, holott legalább 10 ember előre tudott, abszolút reménytelenségül hajózta át a csatornát.

Allított és állom e véleményem, mikor kijelentem, hogy egy emberre legalább másfélannyi költség kell, mint amennyit a

MOB rá akar szánni. Indokolom is ezt. A kiküldött sportember anyagi erejére ne számítsunk. A legtöbbet közülök ugvis súlyos adósságokba ver az ut. Már itthon vetnek vele egy ruhát 30–40 forintért, egy kalapot 3–4 forintért, a legtöbbnek kell utitáska, egyéb uti felszerelés, vegyük hozzá a 3–4 heti idegenben tartózkodást, minimális szórakozást, a legszerényebben kell neki 80–100 forint. Aki ismeri sportviszonyainkat, feleljen rá: vajjon sportolónk zsebében csak egy hever-e a felesleges 80–100 forint.

Itt megjegyzem, hogy a svédek, norvégok, dánok egyenruháját az illető olimpiai-bizottság veszi.

Az olimpiát ut nem kijutás, amelynél nem báj, sőt jó, ha 4–5 kilót feleget az ember, ott azt akarjuk, hogy minden ember fizikai és pszichikai ereje teljében álljon a sikra. Ez pedig csak úgy lehetséges, ha a legteljesebb kényelemmel vesszük körül. Nem féltézzet értek ez alatt. Legyen mindenkinek tágas jó levegőjű szobája, kitűnő tiszta ágyval, legyen olyan ellátása, hogy jóízűen ehessen. Aki elé oly tulzott követeléseket állítunk, azzal ne experimentáljunk idegen konyhokkal. Muzsa Gyula legközelebb szakácskót akar magával vinni, ám ehhez tolmács is kell, aki ismeri a viszonyokat és bevárosol számára, meg konvaleszenciát is, akik segítene neki és akikkel beszélni tud. Kissé nehezen kivihető a dolog, talán felesleges is, ha oly szállodába megyünk, ahol jó és nemzetközi a konyha és meg van a ponvoirja arra az egyes sportok vezetőinek, hogy az életükben válogasson. Nem olcsó dolog ez, de feltétlenül szükséges.

Szükséges ezenfelül, hogy nem csak az expedíció fővezére, hanem az egyes sport-

ágak vezetői is elegendő rendelkezési alap-
pály legyenek ellátva, vagy a legszigorubb számadás mellett. A régi olimpiadók szenvedéséről nem beszéltek, de Londonban is megessett, hogy a versenyzők hol esőben, hol fojtó melegben felőrákat gyalogoltak közvetlen a verseny előtt, mert rossz helyen szállottak le a villamosról, avagy messze kellett menni a megállóit. Ilyenkor nem szabad sajátolni a kocsi és ha kell, az automobil. Más tekintetben is rendkívüli fontos-sága van az ily rendelkezési alapnak. A vívóversenyen például a magyarok közül hétnek visszautasították a kardját, mint szabálytalan. Egy csillogó arany és maga a szigorú prevot kalapálta jóra. Azt a vívót, aki delután is vivott, sohasem eresztettem a déli színtet alatt haza. Nem lett volna értelme egy órát vasutatni a föld alatt és kicibédört. Bizony saját zsebéből fizették a külön ebédet. Tudok róla, hogy illyenki jó lett volna az athletáknak is, de nem volt rá pénz.

Athénben az amerikai athleták ott hagyták a Zapiont, ahol mi szenvedtünk és a legdrágább hotelebe költöztek át. Londonban is pompás, kertes, jó levegőjű helyen laktak. Automobilon jártak, külön tréner fűrésztötte, masztróra és öltöztette őket. Nem felesleges komédia ez, hanem feltétlenül szükséges dolog még annak is, aki itthoa nincs illyes-mihes szokva. Mert más itthon a szokott környezetben, ismert viszonyok mellett, ahol a tréner szolgáltatást baráti végzik körülötte és más az idegenben, idegen viszonyok között, ahol a jobarárt nem segíthet, mert ő is versenyző.

Ami az elszállásolás kezelését illeti, sajnos, nagyon eltértek Muzsa Gyula előnkünk véleményétől. Ő azt szereti és ez érthető, ha

A LAWN-TENNIS ÖSSZES KELLÉKEI.

Slazenger világhírű angol gyártmányai nagy választékban: Doherty és E. G. M. ütők, Slazenger Standard versenylabda, Mass és Cie világhírű francia raketjei, Wright and Ditson amerikai raketek nagy raktára. — Pályaépítésnél, játékosoknak nélkülözhetetlen Kertész János és Takáts József tenniszökönyve



1 K 50 f beklüldése ellenében franco küldetik meg. Az angol és magyar sportjátékok, football, uszás, golf, hockey, polo, ijászat, torna ökönyvei kellickei.

Utazási, háztartási, diszmű stb. cikkekről árjegyzéket ingyen és bérmentve küld

KERTÉSZ TÓDOR sportáru-üzlete BUDAPEST, IV., KRISTÓF-TÉR.

minden versenyző együtt az ő keze alatt van. Azt is elismerem, hogy ideálisabban vezetők is képzhetőek. Mégis én azt tartanám jónak, ha az egyes sportágak képviselőit külön vezetők alatt, lehetőleg külön menziszórnák, ami nem zárja ki az egységesevézetést.

Az egyes sportok más és más időben folynak le, más és más előfeltételük és tréningjük van, gyakran más életmódot is kívánnak, így csak zavarják egymást. Különösen veszedelmes dolog azok együttléte, akik már elvegyték a maguk dolgát. Ezeknek természetesen jóga, hogy kissé körülnézzenek, szabaddobban éljenek, esetleg egy mulassanak is. Azonban az ilyenek rendszerint magukkal ragadják azokat a barátait is, akiknek versenye hátra van. Tapasztalatból beszélek. Épp ily veszedelmek azok az u. n. kisérők, akik a sport iránt érdeklődők kéjútatókból kerülnek ki. A legszigorubbán megvalogatnám ezeket és egy-ekét, az illető szövetségekben szerepet játszó és teljesen megbízható úrtól eltekintve, senkit se engednék a versenyzők közelébe. Azt se engedném meg, hogy egyes versenyzők külön lakjanak, akár saját pénzükből, akár Mecénások jóvoltából másutt fényséves élve, irigyletességgel magukat, de egyben ne álljanak az illető sportvezető felügyelete alatt.

Az evészők példája bizonyítja, hogy mily szépen lehet 10–12 embert menziszórnai és mily nehéz, sőt lehetetlen hatvanat.

Egy, esetleg két sportág 10–15 emberre külön vezetést alatt külön elhelyezve, elegendő anyagi eszközökkel, egy vezető és egy trénerrel (vizivó) el, az ideális állapot, így lehet legjobban individualizálni, így a legnagyobb kényelmet nyújthat és ekként a versenyzőtől elvárni, hogy teljes testi és lelki erejét fejtsse ki.

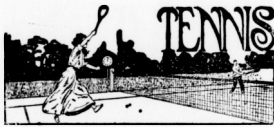

A tátralomczi galambblövő versenyeken immár sor került a nagyobb díjakra is, amelyeknek nemcsak díjazásuk van érdekese, hanem az, hogy teljes szívből megrögzően a legkitűnőbb magyar és szláviai lövők, valószínűleg klasszikus küzdelem folyt az elsőbbségért.

A kiülődöt Pfeil Günther gróf és Mutzenbecher Bruno báró, Németország legjobb lövői képviselik. A magyarokat csaknem a legjobb teljes gárdája képviseli, a m. gróf Zichy Kázmér, a lövők-díj nyitotta meg, amelyért 21 lövő pályázott. (A Tátra Club hölgytáncai serlege.) A 12 galambra kiírt verseny csak a 25-ik galambnál dőlt el, ami annál jóval fényt vet a versenyzők kitűnő formájára, mert a rossz időjárás lényegesen megnehezítette a lövést. Győztes gróf Draskovics Iván lett, Dódek Jenő 24 galambja s gróf hunyady László 23 galambja.

A meeting nagy díjainak egyike, a Tátra-bajnokság (bajnoki arany-plakett), a negyedik napon dőlt el. Itt már teljes számmal résztvettek a legjobbak s a küzdelem méltó volt a díj klasz-

szikus voltához s a mezőnyhöz. A 26 galambnál még ötven küzdelem hibátlanul a büszke címért, ami ritka szép eredmény. Győztes végt a tavalyi bajnok, gróf Zichy Kázmér lett 28 galambnál, a II. gróf Wenckheim László, míg a III. díjat gróf Pfeil Günther, gróf Draskovics Iván s gróf Hunyady László osztóskodtak 26 galambnál.

A nagy dijak között természetesen számos poule is tartottak, amelyek folyamán az ismert bécsei galambblövők közül Gyev Péter és Rácz Béla jó formáról tettek tanúságot.

Az **ungvári verseny**, Ungvár férfi és női-egyes bajnoksága, valamint Felsőmagyarország páros-bajnoksága, július 10-án és 30-án, vasárnap nyert befejezést Felsőmagyarország páros-bajnoksága a kitűnő ungvári Lahner-Rochlitz pár zsűrimánya lesz. Ungvár bajnokságában, valamint a programon szereplő hendikep-számokban a fővárosi gárda színe-jára vesz részt. Ellátogatnak a versenyre többek között Kehrling, Kelemen, Rick, Asbóth, valamint Paller, az FTC jöhrü játékosa. A hölgyek közül ott lesz Nyeviczky Lili, esetleg Béray Horváth Opika is.

A **Tátra-bajnokság** augusztus 12–16 között kerül döntésre, a Tátra Club rendezésében Tatralomczi. A férfi-bajnokság rendkívül érdekes és heves küzdelemmel jött Segner Pál és Kehrling Béla között. Ott lesz a mezőnyben Schmid Odón, Tóth Ede, Kelemen Aurél és Csáky István gróf. A női-bajnokságban Cséry Ida és Szirák, Blanka Horváth Opika, Mészáros Eszter és Balázs Blanka a valószínű résztvevők. A meeting egyik legszűkebb pontja a férfi-páros verseny lesz, amelyben Schmid-Segner párnak a Kehrling-Kelemen pár lesz az ellenfele.

Angol eredmények.

a) Leicester.

Férfi-egyes verseny: Gore—Heath 6:4, 6:1. Női-egyes verseny: Mrs Lamplough—Miss Longhurst 6:1, 6:4.

Férfi-páros verseny: Eaves, Heath—Hillyard, Beamish 6:4, 6:0.

Veges-páros verseny: Kendall, Miss Longhurst—Heath, Mrs Hillyard 4:6, 6:4, 6:1.

b) London.

(Észak-London bajnokság.)

Férfi-egyes bajnokság: Green—N. or. M. 11:9, 6:2, 4:6, 6:3.

Női-egyes bajnokság: Miss Morton—Miss Holman 10:8, 6:6.

Férfi-páros bajnokság: Gobert, Pockley—Blom, Hicks 1:6, 6:1, 6:2.

Veges-páros bajnokság: Gobert, Miss B. Tulloch—Pockley, Miss Holman 6:4, 7:5.

c) Welsh.

Férfi-egyes verseny: Dixon—Dunlop 6:4, 6:2, 7:5.

Női-egyes verseny: Miss Boothby—Miss Aitchison 8:6, 6:3.

Férfi-páros verseny: Dunlop, Prebble—Dixon, Doust 6:1, 4:5, 6:6. (A díjakon osztózkodnak.)

Veges-páros verseny: Doust, Miss Aitchison—Prebble, Miss Boothby 3:6, 7:5, 7:5.

Német eredmények. A bajnokság közlekedte ráadásul a mostában lezajló német teniszversenyekre. Az első klasszis nagy ambícióval veti magát a kisebb pályákra is, hogy aztán kelő képességgel lépessen a hamburgi pályára, amelyet a német lawn-tenisz szövetség bajnoki viadalának színhelyéül választott ki. Különösen Kreuzer Oscar formája kell országiszerte felűsteln, bár tagadhatatlan tény, hogy Froitzheim is ritái léptekkel halad előre. Annny bizonyos, hogy a hamburgi bajnokságon Froitzheim, Kreuzer, Ráhe, Kleinschroth, Müller és Schomburgkból álló mezőny valószínűleg angol teniszetelét gr Németországba varázsolja. A jelentősebb német verseny eredményeit itt közöljük:

a) Zoppot.

Férfi-egyes verseny Keletnémetország bajnokságért: Kreuzer—v. Müller 7:5, 6:1, 4:6, 6:4.

Női-egyes verseny Keletnémetország bajnokságért: Neresheimer—Köttgen 6:1, 6:1.

Férfi-egyes verseny Danzig bajnokságáért: Kreuzer—v. Müller 6:1, 8:6, 6:2.

Férfi-páros verseny Zoppot bajnokságáért: Kreuzer, v. Müller—Starke, Scheiffler 6:2, 6:1, 6:1.

Veges-páros verseny: Neresheimer, Kreuzer—Littmann, v. Lersner 6:3, 6:2.

b) Heidelberg.

Férfi-egyes verseny Baden bajnokságáért: Froitzheim—v. Bissing 8:6, 6:1, 8:6.

Női-egyes verseny Baden bajnokságáért: Ammann—Feindel 6:4, w. o.

Férfi-egyes verseny Heidelberg akadémiai bajnokságáért: Froitzheim—München 6:1, 6:2, 6:1.

Férfi-páros verseny: Floda, v. Bissing—Bretz, Haessner 7:7, w. o.

Veges-páros verseny: Ammann, Kuhn—Kirchholtes, v. Bissing 7:5, 6:4.

c) Czanz.

Császár-díj, férfi-egyes: v. Müller—Kreuzer 6:3, 6:4, 3:1, w. o.

Aranyserleg, férfi-egyes: Kreuzer—v. Lersner 6:4, w. o.

Női-egyes bajnokság: Neresheimer—Köttgen 6:3, 8:6.

Férfi-páros verseny: v. Müller, Kreuzer—v. Lersner, Hoppe 8:6, 6:2.

Veges-páros verseny: Neresheimer, Kreuzer—Kaminski, v. Müller 6:2, 6:3.

d) München.

Bajorország férfi-egyes bajnoksága: R. Kleinschroth—Knorr.

Bajorország női-egyes bajnoksága: Neresheimer—Komenda 6:2, 6:2.

Bajorország férfi-páros bajnoksága: R. Kleinschroth, Prange—Leman, Gast 6:3, 6:8, 7:5.

Veges-páros verseny: Neresheimer, R. Kleinschroth—Fischer, v. Bary 6:2, 6:0.



A tornatanárok vívótanfolyama.

Csendben működik, de igen nagy jelentőségű hazánk vívósportja fejlődésére az a tornatanári tanfolyam, mely Santelli mester termében mezejődik be.

Tudvalevő, hogy a mi tornatanárképzésünk igen gyenge lábon áll, felelte hiányos. Akinek megadják a tornatanári diplomát, az oly egyoldalúan van kiképezve, hogy a modern testedzésről, a sportorkor jóformán alig van fogalma. Aki aztán a tornatanárok közül megakarja állani helyét, az utólag pótolja magánután azt, amit a hivatalos képzés elmulasztott.

E cél szolgálja Santelli mester vívótanfolyama, amelyen éventek 15–20 tornatanár, igazán megérdemelt pihenésre szánt idejét feloldozza, fáradságtalan buzgalommal lesz részé.

A vívósport szempontjából e tanfolyamnak az a jelentősége, hogy e tornatanárok odahaza iskolájukban aztán tanítványikkal vivni taníthatják. Ez a tanfolyam kimondott célja is. E tanfolyam tanárok tekintélyes mellékjövedelmét biztosít, míg a vívósportnak több száz új hívet nyel.

Egy ideig a vívómesterek elenszenvvel nézték a tanfolyamokat, joggal konkurenciát láttak bennük és főként azért érzelték, hogy senkit se lehet 6 hét alatt mesterré kiképezni.

Ne felejtjük azonban el, hogy itt képzett pedagógusok és tornászokról van szó, akiket tanfolyam feletti könyörü, hogy 6 hét alatt többet vinnak mint egy kezdő amatőr 2 év alatt, de főként az

Magyar sportférfiak Bécsben a Grand Hotel Nationalban

szállnak meg, egyleteink tagjai előnyben részesülnek kitűnő magyar konyha, összes magyar lapok. Tulajdonos: KASZNAR NÁNDOR, a „Magyar Világ” kávéház volt tulajdonosa.

tartsuk szem előtt, hogy itt a vívás elemi iskolájának tanításáról van szó.

Ha a ly módon középiskoláinkban évenként csak 4–500 vívót vetethetünk be a vívás elemibe, ugyanannyi vívót nyertünk ki, akik később természetesen nyilvános tornákba fognak járni. Haszon tehát a tanfolyam a tornatanároknak, hiszen a vívómestereknek és haszon az egész vívósportnak.

A tornatanárok hatékony vívókörzésén, amely június 20-án kezdődött Santelli vívóművészen, az ó folyamatos személyes vezetése mellett, a következők vettek részt a vidékről:

1. Achim Károly, Békéscsaba
2. Gaál Zoltán, Árad
3. Jánrmics Péter, Balassagyarmat
4. Bölmann József, Besztercebánya
5. Brebenzky Elemér, Szegszárd
6. Hajdóczy János, Szegszárd
7. Ivancsics Ferenc, Nyitra
8. Kocsis Mihály, Ungvár
9. Kovács Jenő, Pápa
10. Króza Géza, Árad
11. Krizsán István, Esztergom
12. Molnár István, Cegléd
13. Pércsics Hala, Temesvár
14. Ráczó Ferenc, Kolozsvár
15. Telmány Gyula, Szolnok
16. Új Gyula, Nagybánya

Ezenkívül Budapestről Galli Lajos és Hámos Nándor tornatanárok vettek részt, akik segítettek a mesternek a vezetésben.

A vívó-értek reggel 8–12-ig, délután 4–7-ig tartottak mindennap.

Ez idő alatt úgy a kard-, mint a vívó-vívásban gyakorlati és elméleti oktatást nyertek, amelyről leghalmozottabb jegyzeteket készíthettek, különösen vívóiról, amelyek magyar nyelven nincsenek elemeltetve s amely pedig annyira olgajandó volna.

A kurzus vége felé több promókeres volt, hogy a vívóversenyek rendezésében, általában a „volutk” helyes elbírálásában is gyakorlatot szerezenek.

Végig nézték az ezen idő alatt Budapestén lefolyt összes athletikai mérkőzéseket és teniszgyakorlatokat is végeztek.

A MAC szives engedelmével többször megjelentek annak Margit-szigeti sporttelepén s a delutáni órákban végig nézték a különböző tréningeket, amelyekből, azokat egymás között megbeszélve, sok hasznos okulást nyertek.

Szóval a hat hét alatt igyekeztek minden alkalom kihasználni okosan s hasznosan, hogy ismereteiket gyarapítsák s azt értékesítsék majd a testnevelés érdekében, hogy az a bizony elég nehéz anyagi áldozat, amelyet hat heti budapesti tartózkodás okozott, ne legyen hiábavaló.

E hó 26-án, szerdán este, a MAC Margit-szigeti klubházában gyűltek össze egy barátságos búcsúvacsorára.

A tanfolyam létrehozásában különös érdemei vannak Hámos Nándornak, a piaristák kitűnő tornatanároknak.

HIREK.

A francia vívószövetség válsága. A Federation Nationale de l'Esmerie legutóbbi ülésén az a kérdést tárgyalta, hogy van-e értelme egyáltalán fémálasának. Elnöke Chasseloup-Laubat mári beszédében ismertette a szövetség 10 éves történetét és nyíltan megmondotta, hogy a francia vívósport vezetése kiskifolt kezűből és más testülettel kezébe ment át. Hiszen a legutóbbi Grande Semaine-t is a Société d'Esmerie a l'Épée Paris rendezte.

Végül elhatározták, hogy összel új közgyűlést tartanak, melyen módosítják az alapszabályokat.

A Hungária Vivó Club legutóbbi társult közgyűlése dr. Farakas Pál orsz. gyűl. képviselőtől először választotta, míg a klub ügyvezető elnöke továbbra is Serény Gyula jános maradt.



Amerika National AAU Senior bajnoki versenye.

Az AAU könnyen verte a NYAC-t.

4 AAU rekord lett megdőntve.

Pittsburg: Az AAU athletái minden kétség kizárta bizonyították, hogy Amerika athletikai-ai leghatalmasabb egyetemen fogják. Pontversenyben legkeményebb ellenfeletnek, a NYAC könnyen szorították a második helyre. Az Olympic AC San Friskóból Ollie Sneiderg révén lett harmadik. A pittsburgi Forbes Fielden megjelent 25.000 néző 4 AAU bajnoki versenyeirekord javítását pedig szententajna, Sheppard, Kiviat, Mc. Donald (AAU) és Sneiderg S. Frisko mevéhez fűződik a kiváló rekordok előlése. Óriási hőség következtében Cloughen (AAU), a 100 yardos előfutamba után ajtján esett össze. Rudigrás közben Babcock rudja eltörtött és a kiváló athletia úgy szerencsétlenül esett, hogy erős sérülést szenvedve, a versenyt tovább nem folytathatta, pedig mint előrel vett abban részt. A versenyen megjelent John K. Tener, Pennsylvania kormányzója testületére az összes athletikai elvonulattal páholya előtt, miközben a katonabanda nemzeti indulót játszott.



1500 m. síkfus. Sigel vezet Leightbody előtt.

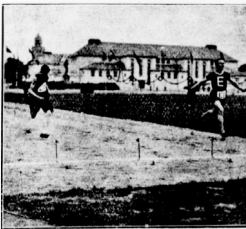

Rácz győz a 100 m. hendikep előfutójában.

Részletes eredmények:

100 yardos síkfutas: 1. Henry Gwin (Seattle) 10 mp. 2. Rosenberg (IAAC). 3. Martin (Texas) AC.

880 yardos síkfutas: 1. Sheppard (IAAC). 2. Riley (IAAC). 3. Frick (NYAC) 1 p. 54.2 mp. (AAU rekord).

1 angol méteres síkfutas: 1. Kiviat (AAU) 4 p. 19.6 mp. (AAU rekord). 2. Hedlund (Brooklyn NYAC). 3. Baker (Cleveland AA).

Súlybolyás: 1. Mc. Donald (AAU) 14 m. 56.5 cm. 2. Talbot (Kansas City AC). 3. Coe (Boston AA).

120 yardos gátfutas: 1. Shaw (IAAC) 15.6 mp. 2. Blanchard (Boston AA). 3. Griffith (PAA). A győztes (Allert) (IAAC) diszqualifikáltak.

Kalálapcsvetés: 1. Walsh (NYAC) 54 m. 14.5 cm. 2. Mc. Grath (NYAC). 3. Ryan (AAU).

Diszkoszvetés: 1. Sheridan (IAAC) 40 méter 80.5 cm. 2. Talbot (Kansas City AC). 3. Mucks (Chicago AA).

440 yardos síkfutas: 1. Lindberg (Chicago AA). 2. Gish (Seattle AC). 3. Wyman (Olympic AA). S. Frisko) 49 mp.

Magasugrás: 1. Gruppelt (NYAC) 185.5 cm 2. Porter (IAAC) 183 cm. 3. Burdick (PAA).

5 angol méteres síkfutas: 1. Bonhag (IAAC) 25 p. 50.4 mp. 2. Laruna (Aquina AC). 3. Fitzgerald (NYAC).

Rudigrás: 1. Cooke (Cleveland AA). 2. Coyte (Chicago-egyetem). 3. Bellah (Olympic AC, S. Frisko). 3 m. 81 cm.

Távolgúrtás: 1. Platt Adams (NYAC) 6.81 cm. 2. D. Ahearne (IAAC). 3. Sneiderg (Olympic AC, S. Frisko).

25 kilóg. súlytétel: 1. Mc. Donald (IAAC). 2. Mc. Grath (NYAC). 3. Walsh (NYAC) 11 m. 83.5 cm. (Világrekord) Régi rekord 11 m. 79 cm. Flanagan (IAAC).

220 yardos síkfutas: 1. Nelson (Seattle AC) 21.8 mp. 2. Cooke (Cleveland AA). 3. Drew (South Boston AA).

220 yardos gátfutas: 1. J. Eller (IAAC) 24.8 mp. (AAU rekord). 2. Gitterso (Boston AA). 3. Myers (PAA).

Geregytelés: 1. Sneiderg (Olympic AC, S. Frisko) 50 m. 37.5 cm. 2. Gish (Seattle AC). 3. Platt Adams (NYAC, AAU rekord).

Hármasugrás: 1. Dan Ahearne (IAAC) 14 m. 89 cm. 2. Tim Ahearne (NYAC). 3. Adams (NYAC).

Anglia győz Amerika ellen.

Oxford Cambridge—Harvard Yale 5:4.

London, VIII. 11. Az angol és amerikai egyetemi harcra az athletikában szép számu, körülbelül 5000 néző jelenlétében folyt le a West Kensingtoni Queens Club pályáján. A közönség föltüntetül nagyobb számmal jelent volna meg, de a felmelett helyiárok visszatartották a szegényebb elemet. A versenyeknek verőfőnyes idő kedveltet, a jó eredmények sem maradtak el, ami viszont a kitűnő pályát dicséri. A futószámokban a győztesek csak igen csekély differenciákkal nyertek versenyüket. Keresszél csak a 100 yardos sík- és 120 yardos gátfutas alatt volt. Kalálapcsvetés nyitotta meg a versenyt, melyet az amerikai származású de oxfordi diák, Putnam nyert meg. A magasugrásban Canfield (Yale) győzelmeskedett. A gátfutasban Chisholm (Yale), a yankee egyetemi bajnok finyes stílusban győzött, fél angol métes síkfutas szintén az amerikai Preble (Harvard) nyerte. Eddig az amerikaiak vezettek: 3:1. A félmélfordított követő 300 yardon az angolok megelőző győzelmet értek el Mac Millan révén. Ezt utóbb amerikai győzelem követte, Holden (Yale) nyerte a távolgúrtást. Eddig a verseny állása: 4:2 Amerika javára, az ezután következő szakokat mind Anglia nyerte. 2 angol métes síkfutas Taylor (Oxford) nyerte. A negyed métes síkfutas Jack (Cambridge) és az utolsó, vagyis döntő szakban az egy métes síkfutasban Baker haladt át, mint első a célon.

Fodor-téle vívóterem Koronaherceg-u. 3.

Részletes eredmények:

Kalapatvétel: 1. Putnam (O) 4618 cméter.
2. Childs (Y) 4295 cm. 3. Cable (H) 4203 cm.
4. Sawyer (C) 3980 cm. Putnamnak csak az első dobása sikerült, ez volt a legértelmesebb eredmény.
120 yardos gátútfút: 1. Chisholm (Y) 154 mp.
2. Cummings (H), 3. Phillips (C). 4. Mac Donald (O). Chisholm a táv elejétől a végéig a legnagyobb fölényrel 3 yardalig győz kitűnő idő mellett.

Magasugrás: 1. Canfield (Y) 1815 cm. 2. Barkin (Y) 179 cm. 3. Dubois (C) 1765 cm. 4. Nicklin (C) 1765 cm.

Fél angol mfd. síkfutás: 1. Preble (H) 1 p. 56/2 mp. 2. Anderson (O) 1 p. 57/2 mp. 3. Jaques (H) 4. Taylor (C). Preble a vezető Jaquestól 200 m. a cél előtt megszökik és 5 yardalig győz, negyed ml. ideje: 56 mp.

100 yardos síkfutás: 1. Mac Millan (C) 10/2 mp. 2. Reilly (Y) 3. Thatcher (Y) 4. Lange (O). Mac Millan régi formájára emlékeztető vehemens finissel, 2 yardalig vezet a kitűnő Reillyt.

Távolgúrás: 1. Holden (Y) 694 cm. 2. Kilpatrick (Y) 670 cm. 3. Süsskind (C) 657 cm. 4. Hartley (O) 648 cm.
2 angol mfd. síkfutás: 1. Gowan—Taylor (O) 9 p. 29/2 mp. 2. Porter (O). 3. Withington (H). 4. Ryan (H). 1 angol mfd. ideje: 4 p. 45/4 mp. Gowan az utolsó körig hátul van, innen kezdve előretér, 300 yardal a cél előtt megnyerte tetszés szerint a versenyt.

Negyed mfd. síkfutás: 1. Black (C). 2. Mac Millan (C). 3. Stewart (Y). 4. Kelly (H). 498 mp. Stewart erős iramban vezet, az utolsó egyeséig 2 yardot szerez teljesen kifutva magat, ekkor Black hátulról feldolgozza magát, géptűtással két yardalig fut be elsőnek.

1 angol mfd. síkfutás: 1. Baker (C) 4 perc 27/6 mp. 2. Moore (O). 3. Lawless (H). 4. Preble (H). Oxfordiak vezetnek egy darabig. Fél ml. ideje Jaques, az amerikai crack kiáll szűrés következtében. Háromnegyed ml. után Baker elkezdett finishez, melyet a célig bírt, 5 yardalig előz meg Moort.

Az Aradi Testgyakorlókör Köré más vasárnap szériájának első versenyét rendezték, melyen Délmagyarország 1/3 és 3 angol mérőldes bajnoksáig is dűlőre kerültek. Mindkettőben a rendező egyeslet szinte maradtak győztesek. Kiváló eredményt értek el Páxián a győztesekben, Újlaka a gerelyvetésben és F. Nagy Miklós a magasugrásban.

Részletes eredmények a következők: 100 yardos síkfutás (junior): 1. Kis Tivadar BAK 10/8 mp. 2. Bácsai József AAC. 3. Hossz P. TAC. 5 m. nyerve.

Súlydobás (junior): 1. Kleiser Nándor TAC 1073 cm. 2. Szakál Máté MOGAAC 1028 cm. 3. Bródi Jakab ATK 952 cm.

5 km-es gyaloglás. 1. Páxián Péter BAK 24 p. 06 mp. (országos rekord). 2. Fekete ESC. 3. Spolarics ATK.

1/4 angol mérőldes síkfutás Délmagyarország bajnokságáért: 1. Mészáros Béla ATK 538 mp. 2. Duffner János ATK. 3. Belu Gyula TAC. — 1 méterrel nyerve, 30 m. harmadik.

Távolgúrás (junior): 1. Borszezy Ferenc AAC 592 cm. 2. Mirkóv M. NKAC 562 cm. 3. Szantokczy Ödön ATK 538 cm.

Gerelydobás (középfogással): 1. Újlaky Rezső TAC 4764 cm. (országos rekord). 2. Szakál Máté MOGAAC 4350 cm. 3. Szantokczy Ödön ATK 3572 cm.

Egy angol mérőldes síkfutás: 1. Kiss Gyula ATK 4 p. 43/4 mp. 2. Horváth Gyula ATK. 3. Nagy Nándor AAC nyerve.

4 sziszakdobás (hendikep): 1. Kleiser Nándor TAC 3409—400—3809 cm. 2. Újlaky R. TAC 3733 cm. (scratch). 3. Lakonics I. NKAC 2826+800=3626 cm.

Magasugrás: 1. Felsőbüki Nagy Miklós AAC 177 cm. 2. Szizghey Jenő AAC és Pál Jenő AAC 170 cm. holtversenyben.

3 angol mérőldes síkfutás Délmagyarország bajnokságáért: 1. Bukovinszky János ATK 16 p. 46 mp. 2. Knize Imre ATK. 3. Steinhübel Lajos AAC. 300 m. nyerve.

4×100 méteres staféta: 1. ATK 49 mp. 2. TAC.

Pályaváratás Monoron. A Monori Sport Egyesület tisz esztendői fázisozás és küzdes után végre saját otthon építhetett magának. A modern pályát múlt vasárnap avatták fel s ez alkalommal

a BEAC athletái és labdarúgói részvételével klubközti versenyt rendeztek, melyek kiemelkedő eseményé Bán győzelmé Weisshaus felett. Az eredmények a következők:
100 yardos síkfutás: 1. Rácz Vilmos BEAC 10 m. hátrány 11/4 mp. 2. Rónai, Monor. 3. Stern BEAC.

Magasugrás: 1. Perich Rezső BEAC 155 cm. 2. Schwarz Monor 150 cm. 3. Rácz BEAC és Móra, Monor 150 cm.

4×100 méteres footballista-staféta: 1. BEAC. 2. Monor a). 3. Monor b) csapata. BEAC az utolsó stafétaként futó Rácz révén biztosan győz.

2 angol mfd. síkfutás: 1. Bán Kálmán, Monor. 2. Weisshaus Mihály BEAC. 3. Thomka Áron BEAC. Idő 10 p. 24 mp. Weisshaus nagyon elengedi Bánt s habár a végspuruban nagyszérien felomol, 6 méterrel nyerve marad.

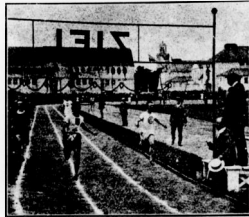

A MAC staféta győzelmé.

A FTC országúti futóversenye. Vasárnap délelőtti rendezte a FTC az Üllői-út pályán és annak környékén 5 kilométeres országúti futóversenyt a következő eredménnyel: 1. Kramm Odón FTC 17 p. 45/6 mp. 2. Marcinek István Máv. Gépgyár 18 p. 29 mp. 3. Horváth Ferenc FTC 18 p. 57/8 mp. 4. Metrál Jenő FTC 19 p. 34/8 mp. 5. Kellner Ferenc FTC 20 p. 14/2 mp. 600 méterrel nyerve, 200 méterrel harmadik. — Kilenc induló.

A brüsszeli nagy nemzetközi verseny eredményei:

100 méter: 1. D'Arcy, London, 11 mp. 2. Wens, Brüsszel, 3. Higgs, London. 4. Giongo, Turin. 1 m. nyerve.

400 méter: 1. Mac Nicoll, London, 50/4 mp. 2. Haley, London. 3. Malfait, Páris. 3 m. nyerve, 1/2 m. harmadik.

800 méter: 1. Hill, London, 2 p. 1/6 mp. 2. Mann, London.

1500 méter: 1. Delloye, Brüsszel 4 p. 8/6 mp. 2. de Keyser, Páris. 3. Mann, London. 4. Dvorak, Bécs. 4/2 mp. nyerve.

Magasugrás: 1. Svend Lankjoer, Kopenhagen 175 cm. 2. Tiberghien, Brüsszel 170 cm.

Rudgúras: 1. Gonder, Bordeaux 350 cm. 2. Garnier, Calais, 320 cm. 3. Maes, Brüssel, 310 cm.

Súlydobás: 1. Tison, Páris, 1293 cm. 2. Vasseur, Páris, 1265 cm. 3. Dubois, Brüsszel, 1153 cm. 4. Bisschops, Tison, Páris, 3999 cm.

Vasseur, Páris, 3975 cm.

Giongo, a legjobb olasz sprinter Angliában megnyert egy 100 yardos hendikepet 4 yard előnnyel 9/8 mp. idő alatt.

Kerr, a kiváló kanadai sprinter ismét nagy formában van. Egy Aunburnben rendezett versenyen a 100 yardot 9/8 mp., a 220 yardot 22/8 mp. alatt nyerte meg.

A berlini Sport Club Komét júli. 23-iki versenyén az ismert német futó, Sigel, szenzációs győzelmet aratott a Brüsszelenből oly kiváló eredményt elért Delloye fölött, amennyiben 1500 méteren 4 p. 6/5 mp. es idejével új német rekord alatt 1/2 méterrel győzte le.

A hamburgi St-George FC múlt vasárnapra versenyen több kiváló eredményt volt. Legnagyobb szenzációja Pasemann versenye a magasugrásban, hol az eimbüthelt Liesche egyötöt 178 cm-el.

A rudgúrást Pasemann 348 cm-el nyerte, ami épp úgy új német rekord, mint Braunnak 800 méteren elért 1 p. 56/3 mp-es ideje. Ungvácsk Braun nyert a négyzásás méteres futásban is 5/33 mp. alatt.

A 4×100 méteres stafétában Charlottenburg útra legyőzte a Berliner Sport Clubot, míg az 1000 és 3000 méteres stafétában a BSC nyert.

Honvéd atleták. A Ludovika Akadémia szerez a korral színvonalon maradt. Megtartja a tornából ami az iskolában jó, kiegészíti speciálisan katonai bravurmutatókkal és tekintélyes teret ad a szabadsportoknak. Most évszáz versenyeke rendezett, amelyeknél Berli László százados, a híres vívő bugzoldókot, akinek különben a folytonos haladás is köszönhető.

A verseny díszes ünneppé nyilvánította magát. A honvédmíniszter képviselte magát. A kulcsát a díszter szentelt. A parancsnok Braun József-tábornok magától vett, de a sport írási szeretetlenek kifejezést adott helyette a felesége, aki a díjakat kiosztotta, de a képviselője, Stadler István aláírta, akinek szintén sok része van a honvédművészeket okos sportnevelésében.

Az eredmények, melyek igen jóknak mondhatók, a következők voltak:

100 yardos síkfutás: 1. Percel 10/8 mp., 2. Nyárady 11 mp. 220 yardos síkfutás: 1. Magay 25 mp., 2. Benkó 25/5 mp.

1/4 angol mfd. futás: 1. Magay 55 mp., 2. Nyárady 56 mp.

1 angol mfd. futás: 1. Magay 5 p., 2. Gluzek 50/1 p.

120 yardos gátútfút: 1. Percel 19 mp., 2. Beere 19/4 mp.

Súlydobás: 1. Bálint 1151 m., 2. Zeller 984. Tavolgúras: 1. Percel 6 m., 2. Dömös 5/80.

Gerelydobás szabad fogással: 1. Bálint 49/80 m., 2. Schrök 48/30 m.

Magasugrás: 1. Schön 1/65 m., 2. Schrök 1/64. Diszkoszdobás: 1. Bálint 34/64 m., 2. Csesznák 32/16.

Rudgúras: 1. Percel 3/10 m., 2. Tóth 2/73 m. 57 m. uszás: 1. Apáthy 40 mp., 2. Bauer 40/2. Staféta uszás: 3×28 m., 1. század 1/4 mp. Sextation. (hatosveny) mely 100 yard síkfutás, nyújtó, korlát tornából, magasugrás, diszkosz és gerelydobásból állt: 1. Bálint 87 pont, 2. Percel 76 pont.

Témzés: 1. Gellért. 2. Kovács J. Szakál futás 3×100: 1. 2. század 37/1 mp. Elmentés: 1. Hammersberg 32/1/5 m. 2. Schön 34 mp.

Korlát verseny: 1. Percel, 2. Szombathy. Nyújtó verseny: 1. Percel, 2. Lippmann.

Voltizálás: 1. Percel, 2. Sipos. Díjgratás: 1. Apáthy, 2. Hirsch.

Harszerű torna: 1. Rhédey, 2. Reich. Devilliers piztyó: 1. Apáthy, 2. Fleischnacker. Gömb lövészet: 1. Kovachich, 2. Apáthy.

HIREK.

Videki javaslat. Az athletika hanyatlását halja panaszolói dr. Urban Pál, a Kassai AC főtábornoka és hozzánk intézett leveleiben azt mondja, hogy meg nem is annyira a főváros, mint inkább a vidék athletikai élete pang.

E célból alábbi indítványt teszi közzé: "A változás meg a MASZ a bajnoki szabályokat, úgy hogy a kerületi bajnokságok minden év június havában az országos bajnokságok előtt 2-3 héttel az egész országban egyszerre rendezendők. Alított, az a szöveg, hogy a követelményeket és csak aki az előírt eredményt elér, kapja meg a kerületi bajnoki címét. A kerületi bajnokságokat a szövetség mindig más városban az ottani egyesület közreműködésével először haszonra rendezze. Az országos bajnokságok tegeje kötelező a kerületi bajnokok részvételét. A bajnokok utköltéséig részben a szövetség, részben a kitűzőt egyesület viselve."

Maros György, a MAC nagreményű újfutója, kit. ketegése hosszú időn át akadályozta a tréningben, már megkezdte a rendszeres munkát s legközelebb starthoz várható.

Facinec Ferenc, a legifjabb rekordor — minél egy héttől pal értesít — a két angol mérőldelt tréningben 10 p. 8 mp. alatt futotta meg, ami igazán kiváló eredmény.

Az Erzsébetvárosi Sport Club augusztus 6-án a BEAC lagánydosi sporttelepén nagy athletikai háziversenyt rendez.

A Nagygyiklinai Athletikai Club 1911. évi augusztus hó 20-án délután a két országos a vidéki sporttelepén, Délmagyarországi Kerületi Athletikai verseny-t rendez a következő számmal:

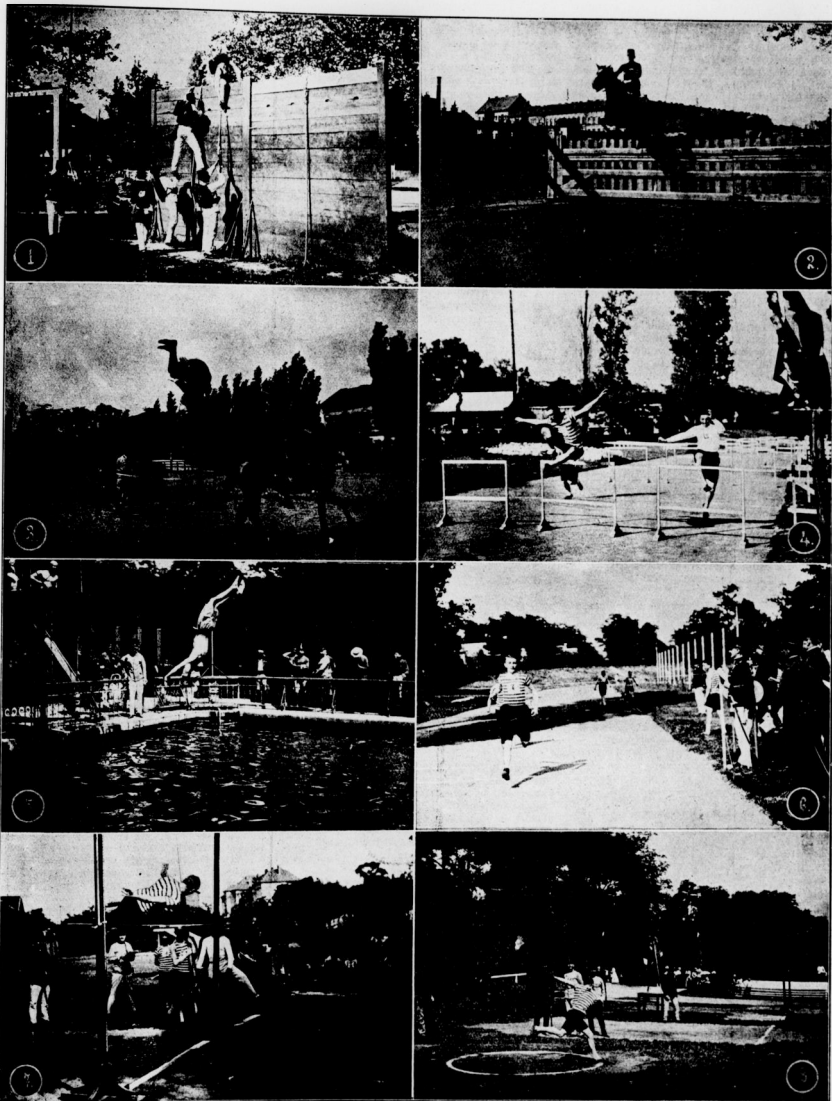

Képek a Ludovika Akadémia versenyről.

1. Harcszerű forma: Perczel. 2. Díjugratás: Perczel. 3. Voltizsálás salto: Perczel, Apáthy. 4. Gáttutás: Becze. 5. Fejes: Lippmann. 6. 1/4 angol mfd. cél.
7. Magasugrás: Schröck. 8. Diszkoszdobás: Perczel.

1. 200 yardos síkfutás, 2. 220 yardos síkfutás (junior) 3. $\frac{1}{4}$ angol merőleges síkfutás, 4. $\frac{1}{2}$ angol merőleges síkfutás, 5. 1 angol merőleges síkfutás (junior) 6. Távolográs (junior) 7. Magasugrás, 8. Diszkoszvetés (junior) 9. Gerelyvetés középfogással (junior) 10. Rudugrás (kerületi bajnoki), 11. Súlydobás, 12. 1600 méteres 200–100–400–800 staféta futás, 13. Súlyemelés, 30 kilós, 2 karrai (junior).

Nevezési határidő: 1911. évi augusztus 10-ig napánként este 8 óráig.

Fétek és nevezések: Kajtár Jenő, a MAC elnöke (rendkapitánysági csine küldendő).

— Az **Öbudi Tornayélet** augusztus 13-án, délután $\frac{1}{4}$ órakor saját pályáján országos atletikai versenyt rendez. 1. Versenyszámok: 1. 100 méteres síkfutás, hendikep, 2. 200 méteres síkfutás, hendikep, 3. 400 méteres síkfutás, hendikep, 4. 1000 méteres síkfutás, hendikep, 5. 200 méteres ifjúsági síkfutás, hendikep, 6. 400 méteres stafétafutás futballisták részére, 7. Magasugrás, hendikep, 8. Távolográs, hendikep, 9. Súlydobás, hendikep, 10. Diszkoszvetés, hendikep, 11. Gerelyvetés, hendikep szabad fogással, 12. 6 km-es országúti stafétafutás: 15–300 méter.

A **Gyermekszanatórium** egyesület augusztus 20-án nagyszabású ünnepet rendez a Margitszigeten s ez alkalommal a MAC pályáján nagyarányú és gazdag díjazású atletikai versenyek fognak lezajlani a következő programmal: 1. 50 yardos síkfutás, olyanoknak, akik az idén egyéni versenyben még nem győztek 100 méteres hendikep, 200 méteres síkfutás, 400 méteres hendikep, 1000 méteres síkfutás, 3000 méteres síkfutás, magasugrás, távolográs (junior), rudugrás, helyből magasugrás, 120 yardos gátfutás, diszkoszvetés, gerelyvetés, 400 méteres stafétafutás, $\frac{1}{4}$ + $\frac{1}{4}$ + $\frac{1}{4}$ = 1 angol merőleges staféta.

A győztesek s a legtöbb számban a második és harmadik helyezettek is tiszteletdíjat kapnak.

Versenkiírások.

Julius 30. BAK athl. verseny.
Aug. 6. SC Komel, Berlin athl. verseny.
13. OTE athl. verseny.
23. OTE athl. verseny.
27. Postás athl. verseny.
Szept. 8. Aradi AC athl. verseny.
10. KAEOE " " "
10. WAC " " "
17. KEAC " " "
17. Aradi TK " " "
17. Charlottenburger SC athl. verseny.
24. BEAC athl. verseny.
Oktober 1. MAC " " "
8. MTK " " "
8. WAF " " "
15. Postás " " "
15. BFTB " " "
22. BEAC " " "
29. MAC " " "



A leipzigzi úszóverseny.

Bretting győz Hardwick ellen.

Nem egy ízben győztek már német úszók idegen országok ellen, de olykor vaságig még nem érte a német úszóspórt, mint vasárnap, amikor Kurt Bretting legyőzte saját távján: 100 méteren, a frissen stíli angol bajnokot. A versenyről talán el lehet mondani, hogy itt dőlt el, ki a világ leggyorsabb úszója. Hardwick már tíz nappal a verseny előtt Németországban trenírozott a legjobb pályákon. A verseny színhelyén, a leipzigzi Scherhanban is előzőleg nagy tréninget vett. Ezzel szemben Brettingről közödmösű, hogy hivatalosan a Harzban levő Nordhausenben kötél, ahol nyit vizet nem is lát és csak egy 20 m-es medencében gyakorolhat.

A klasszikus verseny startját a nagyszámú közönség lélegzett visszafojtva leste. Bretting

és az ausztráliai azonnal élre mennek. Kettőjük közt Bretting a gyorsabb. Az 30 m-es forduló előtt Hardwick erősít, hogy előrére előreszelet előtt Hardwick, de sikertelenül, mert Bretting 3 méterre fordul előbb. Hardwick 70 m-nél felnyomul, de csak egy pillanatra, mert Bretting finiszet nem bírja átvenni. A pompás német 1:06 alatt győz. Második Hardwick 1:08, 3-ik Gubener 1:09:8.

Bretting ideje egyenesen hámulatra mérte s ennek alapján Bretting a stockholmi olimpián biztos 100 m-es bajnokának tekinthető. Verseny utáni a pántos útra mezmerték és konstátálják, hogy a 100 méteres 50 méter.

A leggyőztesért némi viaszot nyújtott Hardwicknak a 300 m-es úszás, melyben 4:10 alatt revánst vett Schielen.

A 30–50 méteres sprintstafétában a Magdeburg 96, a Hellas Magdeburg és az Alte Schwimmverein Breslau került össze. Győzött karcsapással a 90-os legénység 2:01:3 alatt (Kempf, Gubener, Schiele). Második a breslauiak lettek. Ugy a breslauiak, mint a helének revánsmérkőzésre hívták ki a győztest.

A veges stafétában a breslaui csapat könnyen végzett a Hellással, noha ott Bretting 0:29:6-ra nyert.

A mátyásfüdi úszóverseny.

(VII. 23.) Az első klasszis csaknem teljes tövöltében a fővárosi generáció osztozott a számokon. A két főversenyt Belezsnak nyerte. Részletes eredmények:

60 m. hendikep: 1. Német József MTK (4), 2. Barján Zoltán MAF.

80 m. mellhendikep: 1. Vogel Antal TTC (3) 1:15, 2. Pataki MTK (1), 3. Dóczy BEAC (1) 50 m. főverseny: 1. Belezsnai László MAF 0:29:0, 2. Benedek Sándor MAF 0:3, 3. Lantoss József MTK.

60 m. háthendikep: 1. Cabai 33FC (9), 2. Burgmayer Ferenc MTK.

200 m. hendikep: 1. Munk József MTK (35), 2. Dóczy Béla BEAC. Munk tiszta ideje 2:35:6 volt.

60 m. junior: 1. Schneller Balaton 0:45:2, 2. Bartók MTK.

300 m. v. veges staféta hendikep: 1. FTC (Vogel, Marady, Redly) (2) 1:30, 2. MAF.

200 m. főverseny: 1. Belezsnai László MAF 2:43, 2. Apor Lóránt FTC.

400 m. gyorsstaféta: 1. MAF a), 2. MAF b).

HIREK.

Győzelmek aránya. MAF 25 (7), MAC 25 (1), MTK 25, BAK 9, FTC 9, TTC 7, BUE 4, OTE 3, MUE 3, BTC 3, 33FC 2, NSC 2.

Toldi indul az angol mellbajnokságban. Toldi Odón, miután előzőleg a Császárbán 200 yardra 2:39:4-ét uszította (világrekord 2:41:4), útszörökben Hajdu Fál kíséretében Londonba utazott. A bajnokságra kivüle a következők idegenek neveztek: Rademakers (Brüssel SC), Courbet (Brüssel SC) és Finlay (Ausztrália).

Osztrák eredmények. A WAC vasárnap helyi jellegű versenynek eredményei:

55 m. gyorsúszás: 1. Aigner (WAC) 0:38, 2. Willinger (WAC), 3. Fleck (WAC). Brandstetter versenyen kívül 0:34 alatt uszott.

32 m. mellúszás: 1. Wastel (IWASC) 1:10, 2. Trukóczy (WAC) 1:13:4.

600 m. gyorsstaféta: 1. WAC, 2. Austria, Plunging: 1. Hofbauer (Austria) 17:90.

300 m. főverseny: 1. Rodler (WAC) 5:21:2, 5 m. hátúszás: 1. Wenzel (IWASC) 0:45, 2. Selmezy (Austria) 0:47.

Múngrás: Valentich (IWASC).

Belezsnai Párisban. Vasárnap Belezsnai Párisban startolt az Auto által rendezendő 100 és 500 m-es világbajnokságban. A L'autonak, ugy létezőleg nem használát a nemzetközi olimpiai bizottság néme. Ennek ellenére kiírta újra ketes értékű világbajnokságot.

A kassai úszóverseny. Igen jól sikerült helyi jellegű úszóversenyt rendezett a Kassai AC az elmúlt vasárnap, amelyet nagyszámú férfi- és hölgyszönség nézett végig. Az élt érdi úszan még gyengék, de la tekintete vesszük, hogy

Kassán tréner nélkül, csak ezidén versenyek először, az eredményekkel meg lehetik elégedni. A versenyt dr. Merényi Ernő, a klub úszóosztályának vezetője rendezte és vezette. A sikertől inditatta, a klub még egy versenyt rendez augusztus 15-én, amelyre az Eperjesi TVE-és a Miskolci SE-4 is meghívja. Eredményei:

50 yard: 1. Dorcsák 32% mp., 2. Tokaji 22% v. (mell); 100 yard: 1. Dorcsák p. 34% mp., 2. Berczi. Mügyerai gyermekverseny: 1. Korponay 12:30 pont, 2. Jaszush. 100 y.: 1. Dorcsák 1 p. 23% mp., 2. Weber. Mügyrás: 1. Füle 1766 p., 2. Berczi. 50 y. gyermekverseny: 1. Hirsch 44 mp., 2. Rozmann. 3:34:15 m-es veges-staféta: 1. Slivicza, Merényi M., Tokaji 1 p. 27% mp., 2. Jeszenszky, Dorcsák, Evetovics.

A Magyar Athletikai Club úszóversenye. A vasárnapi úszóverseny merőben klasszikus számaival a szezon legnévösebb versenyének ígérkzik. Az egyes versenyek eshetőségeiről röviden beszámolunk:

A 100 m. gyorsúszásában a nevezett stárok (Las-Torres, Rimanóczy, Szentgróthy) a 100 yardos bajnokság miatt bizonyára nem fognak indulni. Így a verseny favoritja Bensch. Meglepetést okozhatnak Schwendner és Eperjessy, esetleg Hornung is.

A 100 m. hátúszásban biztosan megdőül Vendelin 1:21:2-es rekordja. Nem tartjuk kizártnak, hogy Baronyi Weckesser 1:19:6-os világrekordját is megdölje.

A 100 méteres oldalúszásban legelőbb esélye Hornungnak van, kire névze csak a fiatal Kenyeri lehet vesélyes.

A 300 m. sprint-staféta (Therapia-díj) a MAC és a MAF 600csapású lesz. Győztesnek a védő MAF-ot várjuk.

A műugrás (Adria-díj) biztos Rajgahnak. Gyönyörű verseny lesz az 30 yardos gyorsúszás, melyen Petyérdy a favorit. Ellenfelei Schwendner, Hornung, Szentgróthy és Eperjessy lesznek.

A 210 m. uszást (bajnokok kizárva) előrelátólag Kenyeri fogja nyerni Nagy Géza előtt.

A 400 m. veges-staféta (Cirkvenica-díj) újabb a MAF és a MAC küzdelme lesz. A MAF győzelmé megelégsé lenne.

A megindulója a 100 yardos bajnokság. A MAF flyere (Rimanóczy, Szentgróthy, Petyérdy) még nem mutatkozott az idén jobbnak Munknal, amiál joggal lehet arra következtetni, hogy a versenyt Las-Torres nyeri. Szomorú tény az, hogy 1 percnél jobb időre nem igen számíthatunk.

Tizenkét versenyző nevezett a 880 yardos juniorúszásra. Mind oly egyforma erejű, hogy tippeini itt nem lehet.

Izgalmas versenyest nyújt a 45 m. buvári úszás, melynek 11 nevezője közt Borovyi, Domonkos és Baronyi birnak legelőbb esélylen. A Löllbach-díjért kiirt 400 m-es úszásban — hacsak fáradt nem lesz — Las-Torres egy világrekordnak hághat a nyakára.

A 100 m. mellúszás Borovyi és Demján közt lesz el, valószínűleg az utóbbit nyerje. Előzők lenné, ha Baronyi is beszállna, amit még is tesz, ha a Dámák-díjért folyó pontverseny állása megkívánja. E pontversenyt nyert a MAC, vagy a MAF nyeri.

A rendkívül érdekes verseny este 7-kor kezdődik a Császárfürdőben. Belépti díj 1 korona. Fentartott hely 7 korona.

VERSENKIÍRÁSOK.

A Mügyetemi Athletikai és Football Club az 1911. évi augusztus 10-én. (szombat) este fel 8 órakor és 6-án, (vasárnap) délután 6 órakor rendezi a Császárfürdő férfúszóadójában VIII. nemzetközi úszóversenyt a következő felteletek szerint:

I. nap. 1911 augusztus 10-én (szombat) 100 yardos úszás. (Tiszteletdíj). 1000 méteres mellúszás. Juniorverseny, 105 m. Elnyverseny, 70 méter. Elnyverseny, 105 m. Mellúszás, 70 méter. Stafétaverseny, 300 méter. Mellúszás, 70 méter. Stafétaverseny, 300 méter. Kezdők verseny, 70 méter. Oldalúszás, 70 méter.

II. nap. 1911 augusztus 10-én (vasárnap). 440 yardos úszás. (Tiszteletdíj). 100 méteres hátúszás. Juniorverseny, 105 méter. (Döntőfutás) Ifjúsági stafétaverseny, 300 méter. (Mell-, hát-, oldal- és magyar-úszással). Juniorverseny, 500 méter. Elnyverseny, 70 méter. (Döntőfutás).

Mellászás előnévverseny, 70 m. (Döntőfut.) Előnévverseny, 210 m. (Mell-, hát-, oldal- és magyar-uzsással). Kezdekő verseny, 70 méter. (Döntőfut.). Műgáros. (Öt szabadon választott gyakorlat).



Barátságos mérkőzések.

Erzsébetfalvai TC—Erzsébet. Munkás 2:1.
Nemzeti FC—Terevárosi LI 1:0.
Attila SpE—Magánalkalmazottak SpE 2:1.
Attila SpE II.—Magánalk. SpE II. 1:0.
ESC ifj.—Schwartz Lajos-cég alk. 3:0.
Testvériség ifj.—Ujpesti TK 3:0.
Haladás FC—Terevárosi LK 4:1.
ESC I.—Soroskási AC 5:0.
ESC II.—Soroskási AC II 4:2.

Videki mérkőzések.

Monor. Monori SE—BEAC 5:1.
Ujvidéki. Ujvidéki AC—Baicska-Szabadtai AC 4:3.
Győr. Győri Egyletérts—WAF (Wien) 4:0.
Tatabánya. Tatabányai SpE—UTE kombinált 2:0.

Sátorajályhely. A KAC I. csapata vasárnap Sátorajályhelyen vendégszerelt. E mérkőzés revánisa volt a július 9-én Kassán lezajlott versenynek, amikor az öt NSC játékosát kombinált SAC eldöntetlenül végezték. A SAC most ismét bejelentette, hogy két idegen játékos, Feldmann és Tóth (Potya) (NSC) is részt vesznek, a KAC pedig három tartalékkal indult a küzdelemnek. Hareom a pestiek lekéste. A KAC tehát a SAC-on könnyítve szer nagyarányú győzelmet aratott. A játék dt. 1:34 órákor kezdődött igen tekintélyes számu közönség előtt és Czapek Ödön (PTE) bíró szakavatott és figyelmes vezetése mellett SAC kezd, de a labda azonnal a KACHoz kerül s azonnal majd állandóan ott is marad. Leidfő már a 10-ik percben megszerzi a vezető gólt, melyet Kassa az első félidő alatt hatra növelt. Dacára a magas gólrámnak, a SAC mindvégig igen lelkesen dolgozik. Ennek dacára a II. félidőben még 4 gól helyzet el Kassa az ellenfele hálójaiba s így a végeredmény 10:0 Kassa javára, melyekből Leidfő 5, Horváth 2, Dusa és Parobek 1—1 gólt lőtték. A pálya gyalázatos poros volt.

Barátságos mérkőzés Ungváron. Vasárnap delután igen szép számu közönség előtt játszott az Ungvári AC és a Miskolci SE barátságos labdarúgó-mérkőzést, melyet az ungváriak ambícióz játékkal 2:1 arányban nyertek meg. Az első félidő 0:0 arányban végződött, a második félidőben Ungvár rugja a vezetőt, gólt, mi Miskolc a következő 10 percben Bodnár Andor szép lövéssel kiegyenlít. A félidő végele Ungvár rendkívül vehemensen támad, míg vegre bal összekötőjük révén megszerzi a döntő gólt. Az ungváriaknál Izsák, Apáry, Szatala, Árvay és a kapuskú tűnt ki, míg a miskolciaknál egyedül Bodnár Andor játszott jól, ki kintő technikai és lövőképesseggel bír. Bíró Kondor Aladár.

HIREK.

Sugár István, a MLSZ titkára a Nemzeti Sport Klubban visszafittorki tisztaságeről lemondott. Az új fittorki Bóros Odón lett.

Kolozsvári új sporttelepe. Erdély fővárosának mindmégig nem volt sportterület felszerelt sporttelepe.

A Kolozsvár sz. kir. város által építendő s jelenleg munka alatt álló sporttelep felépítésén a kolozsvári sportegyletűknek régi óhaja, immár közzükségletként jelentkező kívánsága teljesül.

Az új sporttelep a szükség teremtette meg. Kolozsvár városában már igen rég működött néhány sportegylet (Kolozsvári Állami Klub, Kolozsvári Egyetemi Atlétikai Klub, Kolozsvári Kereskedelmi Akadémiai Sportkör, Kolozsvári Vasutas Sport-Klub stb.), melyeknek tagjai a

sportnak majdnem minden ágát lelkesen művelték s egyesületüket nem egy versenyen méltó módon képviselték; miközűsüknek az életről nagyobb arányu kitetést azonban a megfelelő pálya hiánya megzátolta.

E nagy hiányt vegre segítette Kolozsvár város tanácsa a város központja közelében, a Szamos folyó partján mintegy 3 hektár területű ideális fekvésű helyen modern sporttelep építet, amelyen egy 402 x 100 méteres kintő talajú futópálya, egy rendes méretű futópálya, körülűl 18 tennispálya, hatalmas tribűn, nyári tornahely stb. nyer elhelyezést.

Kolozsvár város nemcs áldozatkészűségéből tehát nemcsak a kézen fog állani ez első erdélyi sporttelep, melyet t. évi szeptember 10 és 17-én nagyszámu országos ünnepségek keretében szándékoznak felavatni s tekintettel a felavató ünnepség nagy kulturális jelentőségére, Kolozsvár város tanácsa és a kolozsvári sportegyletűk minden erejükkel arra törekednek, hogy az új sporttelep felavató ünnepségre iránt az egész magyar sporttársadalom erdőküldést felkeltsek.

Az ünnepségek programjának részletes összeállításán most fáradozik a nagyzítottág.

Örömmel adunk hír Kolozsvár város sportegyletűk s reméljük, hogy nemcsak áldozatkészűsége eredményeké rövid időn belül Erdélyben is diadalmat új a sport.

Az Erzsébetvárosi Sport Club augusztus hó 13-án a Zuglói Paradicsomkertben treás sportjátékokkal egybekötött jó nyári mulatságot rendez.

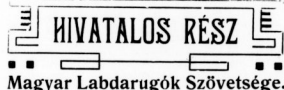

Sorsolások.

Őszi forduló.

I-ső osztály.

Szeptember 3. 33FC—MAC, BTC—III. ker. TVE, FTC—Törékvás, NSC—MTK, BAK—TTC.

Szeptember 8. MAC—BTC, Törékvás—33FC, III. ker. TVE—FTC, FTC—NSC.

Szeptember 10. Magyar Kupa középmerkőzése.

Szeptember 17. MTK—BAK, FTC—MAC, BTC—Törékvás, NSC—III. ker. TVE.

Szeptember 24. Magyar Kupa elődöntő mérkőzése.

Oktober 1. BAK—FTC, 33FC—MTK, MAC—TVE, Törékvás—NSC.

Oktober 8. III. ker. TVE—33FC, FTC—BTC, MTK—MAC.

Oktober 15. TTC—III. ker. TVE, 33FC—BAK, NSC—FTC, MAC—Törékvás.

Oktober 22. MLSZ—Svájz Budapestben.

Oktober 29. BTC—TTC, III. ker. TVE—MTK, Törékvás—BAK.

November 1. Szabad.

November 5. MLSZ—Osztrák válogatott Budapestben.

November 12. TTC—33FC, MTK—BTC, BAK—NSC, III. ker. TVE—MAC.

November 19. 33FC—FTC, TTC—Törékvás, NSC—BTC.

November 26. FTC—MTK, 33FC—NSC, Törékvás—III. ker. TVE, MAC—BAK.

December 3. FTC—TTC, BTC—33FC, MTK—Törékvás, BAK—III. ker. TVE.

December 8. TTC—MTK, MAC—NSC, BAK—BTC.

II-ik osztály.

A Szeptember 3. VAC—FIK, FT Kör—ETC, Litogr.—URAK, JAC—UTE, KAOE—FSC.

Szeptember 8. FSC—VAC, FIAK—KAOE, UTE—FT Kör.

Szeptember 10. ETC—Litogr., URAK—JAC.

Szeptember 17. VAC—ETC, JAC—FIK, FT Kör—FSC, Litogr.—UTE, KAOE—URAK.

Szeptember 24. URAK—VAC, ETC, FSC, FSC—Litogr., UTE—KAOE, FIAK—FT Kör.

Oktober 1. VAC—BEAC, MAFC—FSC, Litogr.—FIK, KAOE—ETC.

Oktober 8. BEAC—URAK, JAC—MAFC, FT Kör—KAOE, FSC—UTE.

Oktober 15. UTE—VAC, URAK—FT Kör, ETC—BEAC, MAFC—Litogr.

Oktober 22. KAOE—JAC, BEAC—FIK, FT Kör—MAFC, FSC—ETC, Litogr.—VAC, UTE—URAK.

Oktober 29. VAC—FT Kör, FIAK—UTE, ETC—MAFC.

November 1. URAK—FSC, JAC—BEAC, Litogr.—KAOE.

November 5. KAOE—VAC, ETC—FIK, FT Kör—Litogr., BEAC—UTE, FSC—JAC, MAFC—URAK.

November 12. FIAK—MAFC, Litogr.—BEAC, JAC—FT Kör.

November 19. BEAC—FSC, MAFC—KAOE, UTE—ETC.

November 26. VAC—MAFC, KAOE—BEAC, URAK—FIK.

December 3. BEAC—FT Kör, UTE—MAFC, Litogr.—JAC.

December 8. JAC—VAC, FIAK—FSC, ETC—URAK.

December 10. MAFC—BEAC.

III-ik osztály.

Szept. 3. FLISE—Kéve, BTK—Máv. Gépgyár, ESC—Gutenberg, Kispeszt—OTE, Postatakarék—Meyger.

Szept. 8. Kéve—Testvériség, Máv. Gépgyár—FLISE, Gutenberg—ETK.

Szept. 10. OTE—ESC, Meyger—Kispeszt, Testvériség, Postatakarék.

Szept. 17. BTK—Kéve, FLISE—OTE, Postatakarék—Máv. Gépgyár, Kispeszt—Gutenberg, ESC—Meyger.

Szept. 24. Kéve—ESC, OTE—BTK, Meyger—Testvériség, Máv. Gépgyár—Kispeszt, Gutenberg—FLISE.

Ok. 1. Szt-Imre Coll—Postatakarék, Kispeszt—Kéve, FLISE—Meyger.

Ok. 8. Testvériség—OTE, ESC—Szt-Imre Coll, Máv. Gépgyár—Gutenberg.

Ok. 15. Kéve—Máv. Gépgyár, Postatakarék—FLISE, BTK—Kispeszt.

Ok. 22. Meyger—Kéve, FLISE—Testvériség, Máv. Gépgyár—OTE, Szt-Imre Coll—BTK, Kispeszt—ESC, Gutenberg—Postatakarék.

Ok. 29. OTE—Meyger, Testvériség—Gutenberg, Kéve—Szt-Imre Coll.

Nor. 1. Szt-Imre Coll—Testvériség, BTK—Postatakarék.

Nor. 5. Gutenberg—Kéve, Kispeszt—FLISE, Meyger—Máv. Gépgyár, Testvériség—BTK, Postatakarék—ESC, OTE—Szt-Imre Coll.

Nor. 12. Kéve—OTE, BTK—FLISE, Szt-Imre Coll—Kispeszt.

Nor. 19. ESC—Testvériség, Máv. Gépgyár—Szt-Imre Coll, Gutenberg—Meyger.

Nor. 26. FLISE—ESC, Meyger—BTK, OTE—Postatakarék, Szt-Imre Coll—Gutenberg.

Dec. 3. Postatakarék—Kéve, ESC—Máv. Gépgyár, FLISE—Szt-Imre Coll, Kispeszt—Testvériség.

Dec. 8. Testvériség—Máv. Gépgyár, Gutenberg—OTE.

Dec. 10. BTK—ESC, Postatakarék—Kispeszt, Szt-Imre Coll—Meyger.

IV-ik osztály.

Szept. 3. Rákosszentimihály—TSC, Turul—MT Kör, Penzint—USC, Ekerszerék—Vas-és fémunkások, Obudai TC—Erzsébetfalvai MT Kör, Pallas—Zuglói SC.

Szept. 8. MT Kör—Rákosszentimihály, USC—Turul, Vas-és fémunkások—Penzintzeti.

Szept. 10. Erzsébetfalvai MT Kör—Ekerszerék, Zuglói SC—Obudai FC, TSC—Pallas.

Szept. 17. Rákosszentimihály—USC, Turul—Vas-és fémunkások, Penzintzeti—Erzsébetfalvai MT Kör.

Szept. 24. Ekerszerék—Zuglói SC, Obudai FC—TSC, Pallas—MT Kör.

Ok. 1. Vas-és fémunkások—Rákosszentimihály, Erzsébetfalvai MT Kör—Turul, Zuglói SC—Penzintzeti, FSC—Ekerszerék, MT Kör—Obudai FC—TSC—Pallas.

Ok. 8. Rákosszentimihály—Erzsébetfalvai MT Kör, Turul—Zuglói SC, Penzintzeti—TSC.

Ok. 15. Ekerszerék—MT Kör, Obudai FC—USC, Pallas—Vas-és fémunkások.

Ok. 22. Zuglói SC—Rákosszentimihály, TSC—Turul, MT Kör—Penzintzeti, USC—Ekerszerék,

Vas- és fémunkások—Óbudai FC, Erzsébetfalvai MT Kör—Pallas.

Oktober 29. Rákosszentmihály—Ékszerszerek, Turul—Óbudai FC, Pénzüntézet—Pallas.

Nov. 7. TSC—Vas- és fémunkások, MT Kör—Erzsébetfalvai MT Kör, USC—Zugló.

Nov. 5. Óbudai FC—Rákosszentmihály, Pallas—Turul, Ékszerszerek—Pénzüntézet, Erzsébetfalvai MT Kör—TSC, Zuglói SC—MT Kör, Vas- és fémunkások—USC.

Nov. 12. Rákosszentmihály—Pallas, Turul—Ékszerszerek, Pénzüntézet—Óbudai FC.

Nov. 19. TSC—Zugló, MT Kör—Vas- és fémunkások, USC—Erzsébetfalvai MT Kör.

Nov. 26. Turul—Rákosszentmihály, Ékszerszerek—Pallas, Zuglói SC—Vas- és fémunkások.

Dec. 3. Pénzüntézet—Turul, Óbudai FC—Ékszerszerek, MT Kör—TSC.

Dec. 8. Rákosszentmihály—Pénzüntézet, TSC—USC, Erzsébetfalvai MT Kör—Zuglói SC.

Dec. 10. Pallas—Óbudai FC, USC—MT Kör, Vas- és fémunkások—Erzsébetfalvai MT Kör.

Tavaszi forduló.

I-ső osztály.

Február 11. NSC—BAK, FTC—33FC, Törekvés—MAC.

Február 18. MTK—TTC, III. ker. TV—BTC, BAK—33FC.

Február 25. NSC—Törekvés, MAC—FTC, TTC—BTC.

Március 3. MTK—III. ker. TV, BAK—MAC, 33FC—Törekvés.

Március 10. 33FC—BTC, MTK—NSC, TTC—FTC.

Március 17. MAC—III. ker. TV, FTC—NSC, BAK—Törekvés.

Március 24. MAC—33FC, BTC—FTC, BAK—MTK.

Március 25. III. ker. TV—NSC, Törekvés—TTC.

Március 31. BTC—BAK, MTK—FTC, TTC—MAC.

Április 7. NSC—MAC, MTK—33FC, TTC—BAK.

Április 8. Törekvés—BTC, III. ker. TV—TTC.

Április 14. MLSZ.

Április 21. BTC—NSC, III. ker. TV—Törekvés, 33FC—TTC.

Április 28. MAC—MTK, TTC—BAK, FTC—III. ker. TV.

Május 5. MLSZ.

Május 12. BTC—MAC, 33FC—III. ker. TV, Törekvés—FTC.

Május 16. NSC—TTC, BTC—MTK.

Május 19. NSC—33FC, Törekvés—MTK.

Május 26. BAK—III. ker. TV.

II-ik osztály.

Február 2. VAC—Litogr., FSC—FIAK, MAFC—FTKör.

Február 4. ETC—UTE, URAK—BEAC, JAC—KAOE.

Február 11. FIAK—VAC, FSC—MAFC, LTC—FT Kör.

Február 18. URAK—UTE, BEAC—KAOE, JAC—Litogr.

Február 25. MAFC—VAC, ETC—FSC, FT Kör—URAK.

Március 3. KAOE—UTE, BEAC—Litográfia, FSC—JAC.

Március 10. VAC—UTE, FSC—BEAC, FT Kör—JAC.

Március 17. Litogr.—ETC, FIAK—URAK, KAOE—MAFC.

Március 24. BEAC—VAC, JAC—FSC, FT Kör—UTE.

Március 25. URAK—Litogr., KAOE—FIAK, MAFC—ETC.

Március 31. VAC—FSC, UTE—JAC, ETC—KAOE.

Április 7. KAOE—Litogr., FIAK—ETC, URAK—MAFC.

Április 8. VAC—JAC, UTE—FSC, FTKör—BEAC.

Április 14. FSC—FT Kör, UTE—BEAC, FIAK—Litogr.

Április 21. FT Kör—VAC, Litogr.—MAFC, URAK—KAOE.

Április 28. BEAC—JAC, MAFC—FIAK, URAK—ETC.

Május 5. ETC—VAC, FSC—URAK, KAOE—FTC.

Május 12. UTE—Litogr., FIAK—BEAC, MAFC—JAC.

Május 16. VAC—URAK, FSC—KAOE, Litogr.—FT Kör.

Május 19. UTE—FIAK, BEAC—MAFC, JAC—ETC.

Május 26. VAC—KAOE, Litogr.—FSC, FT Kör—FIAK.

Május 27. MAFC—UTE, BEAC—ETC, JAC—URAK.

III. osztály.

Február 2. Szt-Inre Coll.—OTE, MÁV. Gépgyár—BTK—TSC.

Február 4. Kéve—Megyer, FLISE—Postatakarék, Gutenberg—Kispest.

Február 11. Szt-Inre Coll.—MÁV. Gépgyár, BTK—Testvériség, Megyer—ESC.

Február 18. Kéve—FLISE, Postatakarék—Gutenberg, OTE—Kispest.

Február 25. Testvériség—Szt-Inre Coll., BTK—Megyer, ESC—FLISE.

Március 3. Kéve—Gutenberg, Postatakarék—OTE, Kispest—MÁV. Gépgyár.

Március 10. Szt-Inre Coll.—Kéve, Postatakarék—BTK, ESC—Kispest.

Március 17. Megyer—OTE, FLISE—MÁV. Gépgyár, Gutenberg, ESC—Testvériség.

Március 24. Postatakarék—Szt-Inre Coll., Kispest—BTK, ESC—OTE.

Március 25. Kéve—FLISE, Gutenberg—MÁV. Gépgyár, Testvériség—Megyer.

Március 31. BTK—Szt-Inre Coll., Kéve—Kispest, Megyer—Gutenberg.

Április 7. OTE—Gutenberg, MÁV. Gépgyár—Megyer, Testvériség—FLISE.

Április 8. Kispest—Szt-Inre Coll., Kéve—BTK, ESC—Postatakarék.

Április 14. ESC—BTK, Kéve—Postatakarék, OTE—MÁV. Gépgyár.

Április 21. Szt-Inre Coll.—ESC, OTE—Testvériség, FLISE—Gutenberg.

Április 28. Kispest—Postatakarék, MÁV. Gépgyár—Testvériség, Megyer—FLISE.

Május 5. Megyer—Szt-Inre Coll., FLISE—BTK, Gutenberg—ESC.

Május 12. OTE—Kéve, MÁV. Gépgyár—Postatakarék, Testvériség—Kispest.

Május 16. Szt-Inre Coll.—FLISE, BTK—Gutenberg, ESC—OTE.

Május 19. MÁV. Gépgyár—Kéve, Postatakarék—Testvériség, Kispest—Megyer.

Május 26. Gutenberg—Szt-Inre Coll., BTK—OTE, MÁV. Gépgyár—ESC.

Május 27. Testvériség—Kéve, Megyer—Postatakarék, FLISE—Kispest.

IV. osztály.

Február 2. Pallas—USC, Ékszerszerek—Erzsébetfalvai MT Kör, TSC—Pénzüntézet.

Február 4. Óbudai FC—Vas- és fémunkások, Rákosszentmihály—MT Kör, Zugló SC—Turul.

Február 11. Ékszerszerek—USC, Erzsébetfalvai MT Kör—Pénzüntézet, TSC—Óbudai FC.

Február 18. Vas- és fémunkások—MT Kör, Rákosszentmihály—Turul, Zugló—Pallas.

Február 25. USC—Pénzüntézet, Erzsébetfalvai MT Kör—Óbudai SC, TSC—MT Kör.

Március 3. Vas- és fémunkások—Turul, Pallas—Rákosszentmihály, Zugló SC—Ékszerszerek.

Március 10. USC—Vas- és fémunkások, Erzsébetfalvai MT Kör—Rákosszentmihály, Zugló SC—TSC.

Március 17. Óbudai FC—Pallas, MT Kör—Ékszerszerek, Turul—Pénzüntézet.

Március 24. USC—Rákosszentmihály, Zugló—Erzsébetfalvai MT Kör, Vas- és fémunkások—TSC.

Március 25. MT Kör—Pallas, Ékszerszerek—Turul, Óbudai FC—Pénzüntézet.

Március 31. Erzsébetfalvai MT Kör—USC, Vas- és fémunkások—Zugló SC, Óbudai FC—Turul.

Április 7. Turul—Pallas, Ékszerszerek—Óbudai FC, Pénzüntézet—MT Kör.

Április 8. Zugló—USC, Vas- és fémunkások—Erzsébetfalvai MT Kör, TSC—Rákosszentmihály.

Április 14. TSC—Erzsébetfalvai MT Kör, Rákosszentmihály—Vas- és fémunkások, Pallas TC—Ékszerszerek.

Április 21. USC—TSC, Pallas—Pénzüntézet, MT Kör—Turul.

Április 28. Rákosszentmihály—Zugló SC, Pénzüntézet—Óbudai FC—MT Kör.

Május 5. USC—Óbudai FC, Erzsébetfalvai MT Kör—MT Kör, Turul—TSC.

Május 12. Vas- és fémunkások—Pallas, Ékszerszerek—Rákosszentmihály, Pénzüntézet—Zugló.

Május 16. MT Kör—USC, Turul—Erzsébetfalvai MT Kör, Pallas—TSC.

Május 19. Vas- és fémunkások—Ékszerszerek, Pénzüntézet—Rákosszentmihály, Óbudai FC—Zugló SC.

Május 26. Turul—USC, Erzsébetfalvai MT Kör—Pallas, Ékszerszerek—TSC.

Május 27. Pénzüntézet—Vas- és fémunkások, Rákosszentmihály—Óbudai FC, MT Kör—Zugló SC.

Magyar kupa vandórij.

Selejtező mérkőzések:

1. KAOE—Kispesti AC, október 29.
2. BEAC—Kéve SE, december 18.
3. JAC—Turul AC, október 15.
4. ETC—FLISE, október 8.
5. UTE—ESC, október 1.
6. URAK—Testvériség, október 1.
7. III. k. TVE—Postatakarék, szeptember 24.
8. Főv. TTK—Pénzüntézet AOE, november 19.
9. 33FC—Óbudai FC, november 1.
10. FSC erőszót
11. VAC—MÁV gépgyár, szeptember 10.
12. Litográfia—BTK, október 8.

és folytatolag:

13. 4. győztes—3. győztes,
14. 5. "—11. "
15. 8. "—12. "
16. 2. győztes—1. győztes, lejártszándók az 1911. évben.

A selejtező mérkőzésekből tehát tovább haladnak a 6., 7., 9., 10., 13., 14., 15., 16. mérkőzések győztesei.

Osztályozó mérkőzések, lejártszándók 1912 március 31-ig.

1. 15. győztes—6. győztes,
- II. 16. "—NSC,
- III. 9. "—10. győztes,
- IV. 14. "—BTC,
- V. 7. "—TTC,
- VI. 13. "—MAC és folytatolag
- VII. II. "—III. g.őztes,
- VIII. IV. "—V.

Az osztályozó mérkőzésekből tehát tovább haladnak I., VI., VII. és VIII. mérkőzések győztesei.

Mínősítő mérkőzések, lejártszándók 1912 április 15-ig.

- a) VII. győztes erőszót,
- b) I. "—Kassai AC,
- c) VIII. "—Kököszári Akadémia,
- d) VI. "—Tatabányai SC.

Középmezőnyek, lejártszándók 1912 ápr. 30-ig.

A b) győztes—MTK, határidőül április 21. fontartandó.

B a) győztes—BAK, határidőül április 21. fontartandó.

C c) győztes—Törekvés, határidőül április 28. fontartandó.

D d) győztes—FTC, határidőül április 21. fontartandó.

Eldöntő mérkőzések, lejártszándók 1912. május 25-ig.

X B győztes D győztes,
Y A "—C "

Döntő mérkőzés, lejártszándó 1912 június első vasárnapján.

X győztes—Y győztes.

Kivonat az intéző bizottság 1911. évi július hó 24-én tartott ülésének jegyzőkönyvéből.

Határozat. A III. ker. TVE és VAC között 1911. évi május hó 21. in Weisz János sz. játékbíró vezetésével megtartott 16:0 arányban III. ker. TVE javára végződött II. o. bajnoki mérkőzés eredménye ellen az URAK óvással élt azon az alapon, hogy a szóban forgó mérkőzés eredménye — az óvás szerint — előzetes megbeszélés, összejátszás folytán és aloból a célból jött létre, hogy az URAK-nak a bajnokságban csaknem mindig vezető csapata ezen eredmény által a bajnokságotól elűszte. Kérelmet

URAK ezen bajnoki mérkőzés eredményének megsemmisítését és a szabálytalanságnak találandó lelek szigorú megbüntetését.

Az intéző bizottság az URAK óvása folytán a vizsgálatot elrendelte és az állományában emelt, de távollásukon konkrétan vádak tekintetében az teljes részletességgel lefolytatván, következőképpen határozott:

Az intéző bizottság az URAK óvása elutasítja és a III. ker. TVE—VAC között 1911 május 21-én a II. o. bajnokságot megtartott mérkőzést az életről lényegesen 16:0 arányban a III. ker. TVE javára igazolja.

Ítéletek: Az óvás alapját képező összeállítás tényének beigazolásra az URAK bizonyítani kívánta: 1. hogy a VAC a mérkőzésen 7—8 tartalékot szerepelt, ennek dacára, a bírói jelentésben a teljes első csapat összeállításán val felütléte; 2. hogy a VAC a mérkőzésen nem küzdött a legjobb tudása szerint, hanem szándékosan engedte alkalmat ellenfelenek hogy gólyarany elérse; 3. hogy III. ker. TVE vezetőségének a mérkőzés feléldében történt felkérésére VAC vezetősége a második félidőben saját csapatából kiállított 3 játékos, kik nagy gólyarany érelenek akadályozói voltak; 4. hogy a VAC Rosenberg nem jöttékosa a mérkőzés követő hétfői napon Tarcali Pál félrehívásúztól által ennek dízeben a VAC nagyarányú versenésének okát felől megindozdett felhabborodásúztól azokról, hogy VAC a III. ker. TVE-től a győzelem tetszészerinti átvezetéséért 600 koronát kapott s ez okból a VAC vezetősége maga utasította az együt játékosait, hogy a mérkőzésen ne fejtsenek ki teljes ellenállást.

III. ker. TVE és VAC a vád minden egyes állítását bizonyításútván, ezeket a legghatározottabban tagadták.

A bizottság a lefolytatott vizsgálat alapján az egyes panaszokra vonatkozólag a következőket állapította meg:

ad 1. A bírói jelentésben a mérkőzésen szerepelt VAC játékosok nevsorát pontosan tartalmazta. A VAC csapatában 3, legfeljebb 4 tartalék szerepelt, ezeken a szerződéses játékosok mellett jöttékosnak (Goldmann) betegségből folyó, ekkor már ismételt távolláadásra és további két l-ő-só szabattianek (Strasser és Salzberger) katonai szolgálattal ennek akadályoztatása kelteppen indokolta.

ad 2. A kihagyott Weisz Jenő (MTK) játékosát és a mérkőzés jelen volt Székány Sándor (BTK) vállalták, hogy véleményük szerint a VAC csapat a mérkőzésen, tette telhelteleg, a legjobb munkát végezte. Ezzel ellenkező panaszának igazolására az URAK egyetlen semleges tanút sem tudott megnevezni.

ad 3. Ezen panaszpont igazolására az URAK egyedüli bizonyítékul Molnár Péter (BTC) tanúként kihagyással ajánlotta fel, aki azonban a vallomása szerint — a mérkőzésen jelen sem volt és így annak kevésbé lehet feltáru a match színhelyen lefolyt, ezen panaszpont tárgyává tett inkrimált cselekményre.

ad 4. Tarcali Pál a panasz ezen pontjával egyebhangzó vallomást tett ugyan, de Rosenberg igazolása folytán szembesítésre ismételt megindozdott, e célból megjelentek a vallomást Rosenberggel szemben folytatni hajlandó nem volt; vallomásának sulya illyepken egyrészt teljesen éles, másrészt egymághoz véve ugyan sem lett volna elegendő bizonyíték az összeállítás tényének teljes beigazolására.

Tárgyalás folyamán új bizonyítékot terjesztett elő Maar Béla újpesti lakos, egynek kívüli bírói kihagyatása. De a tárgyalás során Rosenberggel szemben folytatni hajlandó nem volt; vallomásának sulya illyepken egyrészt teljesen éles, másrészt egymághoz véve ugyan sem lett volna elegendő bizonyíték az összeállítás tényének teljes beigazolására.

Úgyancsak Maar Béla említette Rubos József (FóvTK) játékosát bírt tudomást arról, hogy a VAC kapusa győnge védését állítog 70 kor-

nát kapott a III. ker. TVE-től. Rubos József szintén meghallgatván, azon teljesen érteket vallomást tette, hogy a népszerű pályán egy mérkőzésen, mint néző, a mellette lévő a általa ismeretlen egyenkébb álló csoport beszélgetéséből hallotta ki a főnti állítást.

Miután pedig illyepken a lefolytatott bizonyítási eljárás során az URAK által felhozott panaszpontot beigazolták nem bizonyított és ez érteket tanuk vallomásából komoly alap a bajnoki mérkőzés megsemmisítésére fel nem merült, emellogva a bizottságnak a rendelkező rész értelmében kellett határoznia.

Nem mulasztotta el a bizottság jelen eset kapcsán kifejezésre juttatni azon álláspontját, hogy habár a szövetségi tagokból 70 hirtelenként alaplan megburcolást — különösen valamely társversenytületi szemben — megakadályozni és megtorolni leladatult ismeri, mégis jelen esetben illy irányú intézkedések szükségét fenorgeni nem látta, mert a III. ker. TVE és VAC teljesen kifogástalan sportmúlja mellett is, 1911 május 21-iki mérkőzésnek a papírmunkát valóban messze eltérő váratlan kimenetelre — az ezzel kapcsolatban széles rétegeben megindult mendemondák folytán, főként pedig Tarcali Pálnak az URAK egész vezetősége előtt tartozó kötelességek megtagadást az, hogy a klubjog az egész jövőre nagy fontosságú kiható ezen ügy teljes tisztázásáig kerék.

Az URAK képviselője a tanuvallomások kapcsán a vizsgálatot a III. ker. TVE-eknek a FSC és Litogr. L. E. elleni mérkőzéseire is kiterjeszteni óhájván, ez irányú kerelmének teljesítését a bizottság megtagadta, mert konkrét vádat nem emelt, az eljárásnak hivatalból való megindításra pedig Reich Zsigmond és Csorba Antal ide vágó vallomási elegendő okot nem szolgáltatott.

Felhívás

a vidéki sportegyesületekhez!

Az utóbbi időben mint sürábban érkeznek panaszok, hogy a vidéki sportegyesületek football-csapatjai a mérkőzés alatt, minden figyelmeztetésnek nélkülözve, a legkelmetlenebb indicsenek rögtönki és az ellenfél szemben oly sportszerűen magatartást tanúsítanak, mely nemhogy a football-sport fejlődését mozdítaná elő, hanem csak tisztán annak hanyatlására vezetett.

Elismertönb, hogy e jelenségek már most, a nyár folyamán, a barátosság mérkőzéseknél mutatkozik, mily reményekkel tekintünk akkor az egy-egy barátosság mérkőzésnek sokkal fontosabb bajnoki versenyek elé?

A további zavarok elkerülése végett kéymelen vagyok azon felhívással fordulni a MLSZ kötelességeitől összes sportegyesületek elnökeihez, sziveskedjenek a football-mérkőzés sport-szerű lefolyására — esetleg személyes felügyeletükkel — nagyobb gondot fordítani, a mérkőzés vezetésére lehetőleg szövetségi bírói felkérni, a csendszavó és rendfensékö játékosoknál szemben erélyesen eljárni és általában odahatni, hogy a játékosok fair lefolyása minden körülmények között biztosítottassék.

Egyben felkérem a vidéki mérkőzéseket vezető játékbírákat, méltóztatásnak a mérkőzéseken a szabályokat a legszigorúbban alkalmazni és a legesélyesebb rendtelenségek, főleg pedig a játékosok inkorrektt viselkedéséről, a szövetségnek haldoklóan jelenteni tenge.

A football-sportnak a vidéken való fejlődését csak az esetben biztosíthatjuk, ha a játék fair menetét megőrizzük. A fair játék eredményezi az erkölcsi sikert és annak nyomán fakad az anyagi jólet. Így tehát minden egyesületnek jól feljogott érdeke, hogy csapata sportszerű játékokat produkáljon.

Áldászereket a vidéki sportegyesületek elnökeinek szives figyelmébe ajánljuk.
Budapest, 1911 július 26.

Tejtes tisztelettel
Moravitz Jenő,
a központi vidéki bizottság
előadoja.

Ifjusági Labdarugó Szövetség.

Az 1911 július hó 31-én tartandó intéző-bizottsági ülésre beidéztetnek: JSC és TSC football-intézői; amennyiben meg nem jelennek, az ítélet kihagyatásuk mellőzése lesz megzhova.

Egyelőreztük a nem érteket, hogy a közgyűlésen (aug. 6. Rákóczi út 93. kék kiállított képviseltheztük magukat. Megjegyeztük azonban, hogy a kiküldöttek csak olyan egyének lehetnek, kik nemféle más együletben, mint amely kiküldöttek öök, nincsenek. A megbízó leveleket elnök, titkár aláírásával és bélyegzővel kell ellátni, amennyiben ezek nem érteket, meg kell küldötni a megbízó levelet. A megbízó levelet csakis a főtítkár kezébe adandók be. A főtítkár kezébe nem érkezt megbizó levelek érvényüket veszítik. Az Ifjusági Labdarugó Szövetsége közgyűlést a MLSZ tanácstermében, aug. 6-án d. u. 3 órakor tartja. Felkerjük a kiküldötteket, hogy lehetőleg fél 3 órára jöjjenek, hogy az igazolásokat 3 óráig megtarthassuk.

Horvath Janos
főtítkár.

Magyar Athletikai Szövetség.

FELHÍVÁS.

Tekintettel arra, hogy egy felmerült esetről kifolyólag a Kassa-Ödöbgyi vasúttársaság egy szabályatlanul kitöltött vasúti igazolványt érvénytelenített, felkérem az egyesületek vezetőségét, hogy a vasúti igazolványokat csak *titnival* kitöltve, egyesületi pecséttel ellátva törvesse a jávítás nélkül *legalább 10 szemlélyre* kiállítva adják ki. Ezen igazolványok kizárólag atletikai versenyekre csak utazásra használhatók s helytelen felhasználás esetén kenytelenek lennnek a vétkes egyesületől a vasutagazdóságok panaszára a további kedvezményt megvonni.

A Nyireggyházi Torna és Vívőegylet f. hó 30-án kiírt versenyének l. évi szeptember havára való elhalasztása engedélyeztetik. A verseny újabb határrapját a rendező egyesület köteles legalább 4 héttel előzetesen bejelenteni.

A MASZ atletikai szakosztálya folytatóg a következő versenyzőket igazolja.

BSC részére: 870. Mohay József, 871. Págcás Janos.
BSTE részére: 872. Dr. Lehotyicz István.
MAC részére: 873. Rauch Győző.
Mav. gégyári SK részére: 874. Marczinek István, 875. Mészöly Sándor.
MTK részére: 876. Bass Márton.
Aradi AC részére: 877. Borszekei Ferenc.
OTE részére: 878. Bánváry Zsigmond, 880. Benyovits Lajos, 881. Domonkos Ferenc, 882. Forstinger Geza, 883. Neuhäuser Aladár, 884. Novotnyi Géza, 885. Szokos István.
„Egyetertes” Torna Osztály Győr részére: 886. Beleznav Károly, 877. Csonka Kálmán, 888. Fábán Péter, Herczeg Jenő, 890. Holzmann Gusztáv, 891. Szik Károly, 892. Nagy Márton.

Szerkesztői úzenetek.

A. B. előfizető. Kérdesi az úgynevezett vxanskérdések köze tartoznak, amikre elkészülti egy ember idejét egy hétre elvenné. Ezt pedig úgy-ahogy nem kívánja. Az l. kérdésére különben a felelet megtalálja a N. S. előző számainak hivatalos rovatában, míg a 2. és 3. pont alatti kérdésekkel legjobban tesz, ha a MTK-hoz fordul.

P. E. cs. és kir. főhadnagy. Kérdése az, hogy „Mi hátránya van a katonai csúskoglyakorlatoknak a svéd szabadgyakorlatokhoz viszonyítva?”
Felelet: A német torna és speciallisan a csúskoglyakorlatok csak mozgást okoznak. A svéd torna minden gyakorlatával élettani hatásokat óhajt előidézni. A svéd torna-gyakorlatok mindegyike valamely in, izom vagy szerv erősítésére szolgál s annak a működését van hivatala elősegíteni. A svéd torna tehát rendszeres testfejlesztés. Ezzel ellentétben a német torna nem tudja, hogy mit ér a gyakorlati és mozgás. A svéd torna a test szabad mozgását elősegíti, izmokat megkeveve tartja; a német torna pedig túlság, merít és nekézésse tesz, sőt az életszerekre is nem egyszer benőtlog hat.

K. J. Debrecen. A bíró helyesen járt el és a szabályoknak megfelelőleg ítéletezett.

MARTON ALAJOS
cs. és kir. udvari szállító
Budapest, IV. Váci-utca 10.

Bőrdiszműruk, utazási cikkek, ezüst áruk,
honi és külföldi iparművészeti cikkek rak-
tára. Nagy választék mindennemű sport-
versenyekre alkalmas tiszteletdíjakban.
Sportfegyverek 1. tagjainak engedélyes árak!

Kisérlelje meg!
és meggyőződik arról, hogy a törv. véd.

„REKORD” AUTÓ-OLAJ
felülmulhatatlan és a legjobb.

Auto-, aéro- és motoranyagok, valamint az
Ötvenzes autókhatárokhoz egyaránt terakatta.
Megrendeléseket helyben és vidékre azon-
lan és pontosan eszközzöl.

Róka és Társa Budapest,
VI., Liszt Ferenc-tér 18. — Telefon 132—86.

TÖRLEY
PEZSGŐ



**Kérje minden kávéházban
a Nemzeti Sportot!**

FIAT

az
IDEALIS

AUTOMOBIL

TOURÁKRA

**FIAT-MŰVEK RÉSZVÉNY TÁRS.
MAGYARORSZÁGI FIÓKJA**

Budapest,

V., Szabadság-tér 17. (Főzsdépalota).

TELEFON 127—85.

Legizlésesebb uri divat-cikkek

beszerzésére áruháznak férfi divatosztályát
ajánljuk. Legjobb minőségű és kitűnő sza-
bású férfi-fehérművek, gallér és kézűző,
nyakkendő, kalap, bot, esernyők, nadrág-
és harisnyatartók, férfi pipere-árúk turista-
és sportingek és övek. Sweater, harisnyák
és lábtűk. Vadász mellények, sapkák, hó
és sárcipők nagy választékban.

KUNZ JÓZSEF ÉS TÁRSA

Budapest, IV.

Bécsi-utca és Deák Ferenc-utca sark.

Kwizda Fluidja

Kigyó-védjegy. Turista fluid.



Rég bevált aromikus bedörzsölés az
inak és izmok erősítésére és edzésére,
mint segítőszert köszvény, rheuma, ischias
és szabánál. Turisták, kerékpározók, vad-
ászok és lovasok által sikerrel használtva elő-
és utóerősítésre nagyobb turák után.

Égész üveg ára 2.— K. Fél üveg ára 1.20 K

KWIZDA FERENC JÁNOS

cs. és kir., román kir. és bolgár kir. udvari
gyógyszerári szállító

•• KORNEUBURG, (Bécs mellett). ••

Kwizda-tele Fluid valódián kapható a
gyógyszerárakban

Főraktár: Török József gyógyszerártára

Budapest, Király-utca 12. és Andrássy-ut 26.

Footballjátékosok figyelmébe!

Sportüzlet: **BÖLCSKEY G.-né, BUDAPEST,**
IV., Eskü-ut 3. szám (Tiller-palota).

Sportcikkeknek a legelőcsőbb bevásárlási forrása. Raktáramra
érkezett udjónságok minden vásárlási kényszer nélkül megtekin-
thetők. Angol football-labdák, továbbá teljes csapat-felkészelésre
olcsó árban. Téli sportcikk, turista, tennis, és atletikai cikkek
raktárra. — Figyelmes kiszolgálás. Árjegyzék bérmentesen.



DEUTZER-féle OLAJ
Auto és Aeroplan
motorok részére
a legjobb és leginzenzi-
vebb kenő anyag.

Tegyen kísérletet a Deutzer-féle auto olajjal, s azonnal meg fog győződni annak előnyéről.
A motor könnyű megindítását elősegíti még hosszabb pihenés után is, a szelepeknek és gyűrűknek
az olaj nem válik ragadóssá. — Mindenféle olajozásban felhasználható. — Eredeti angol Knight
motorolaj mindenféle szelepnélküli motorra, Consistens zsír, mindenféle olaj, Carbid, Acetylit,
Tisztítóanyag, Tisztítókendők, Özbörök, Szivacsok, Kocsikéfék, Kocsimosó-czipők, Tisztítóessenciák, u. m.
Rapidol, Solarine stb. — Autovox kűrtök, Auto és Aeroplan anyagok. Repülőgépek és motorok.
Egyedüli képviselő:

JAKOB DIETRICH, Wien, IX., Nussdorferstrasse 42-44. — (Telefon 13523.)

REPÜLŐGÉP

kísérletezéshez egyik főkéllék a matematikai pontossággal készült légszavár. Ilyen légszavarak kaphatók többféle nagyságban egyedül

Weszely István sporttudóságot üzletben **Budapest, IV. Váci-utca 9. szám.**

Repülőgépmoделl alkátreszek. Kisebb és nagyobb kész repülőgép modellek: LATHAM. GRADE. DEMOISELLE. BLERIOT.

FARMAN. — Skating-Ring kerekcsorolyák.



OLBRICH-féle utazási cikkek elsőrendűek!

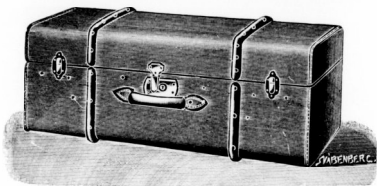

Budapest, VI. Teréz-körút 6. szám.

Telefon

Köhögés
ellen leg-
jobb = a

CONTRATUSSIN
BAYER

PASZTILLA ALAKBAN IS KAPHATO!

A legegyszerűbb arc és kezkezes a = **Park Club Crème**

Vörös kereszt gyógyszerár, Budapest, Andrássy-út 84.

MAGYAR ÉS ANGOL FOOTBALL

A legjobb minőségű gyakorlati és verseny-labdák, szabályszerű nagyságokban, erős marhabőrrel készítve és a legfinomabb angol vorosgummi hólyaggal felszerelve

Gyakorlati labdák:

Kincsem K 4.— 5.— 6.— 7.—
Villám „ 5.— 6.50 7.50 9.—

Versey labdák csakis 5 nagyságban: Turul 10.—, Versey 11.—, Rambler 13.—, Humnia 15.—, The Spartan 13.50, Grand Nationale 14.—, Royal Eugenis 15.—, Climax 15.—, Superb. 18.— K. Football-cipő erős marhabőről parja 10.—, 12.— és 16.— kor.

Könyv Football-íngek színes csikokkal, egyleti sámbakon, minőség szerint darabja 5.—, 3.50, 4.50 és 5.— korona.

Football-harisnyaszár egyleti sámbakon szerint parja 2.70 és 3.— korona.
Nagy választék az összes football-kerékkelben Lawn-Tennis, Golf és Hockey játékokban, vívóeszközök, atlétikai és tornászok, turista felszerelések, valamint teljes nyári sportruházatok, korcsolyák és szánkók.
Kerekcsorolya parja 4.—, 5.—, 9.—, 10.—, 20.— és 30.50 korona.
Fegyverek, töltények, vadászati és halászati felszerelések legnagyobb raktára. — A külföldi töltényeknek egyedül magyarországi árúval helye.

Zubek Bertalan és társa

sportcikkek és fegyverek áruháza

Budapest, IV., Muzeum-körút 29. szám.

40 éves fennállás!



NEMZETI SPORT KÖNYVTÁRA

(Magyar Spalding) eddig megjelent füzetek:

1. Szánkózás. Ára 1.— K
2. Uszás. „ 1.— „
3. Football. (1910) „ 1.— „
4. Boxolás. „ 1.40 „
5. Athletika. (1911) „ 1.50 „

Kapható a Nemzeti Sport kiadóhivatalában és Magyarországon összes könyvkereskedésében.

Legközelebb megjelenő füzetek:
Vívás, Evezés, Birkózás stb.

Pneumatik garanciával.

Garancia 3500 km.-ig.

Tartós! ≡ Szívós!

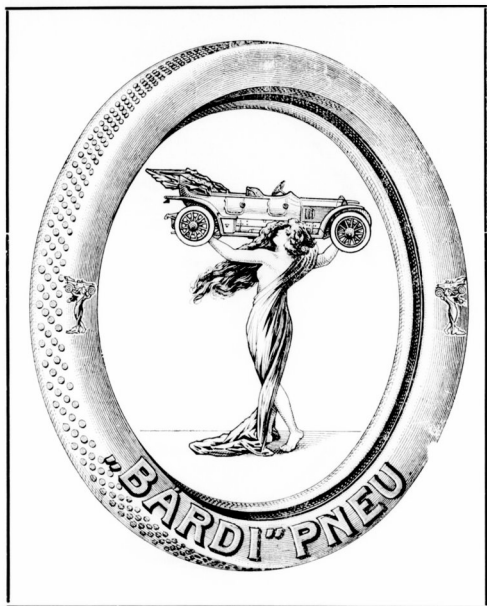

Elpusztíthatatlan!

BÁRDI JÓZSEF

≡ automobil részv.-társ. ≡

Budapest, Mozsár-utca 9.

A VALÓDI POGNON GYERTYA MINDEN MÁGNESHEZ JÓ 