

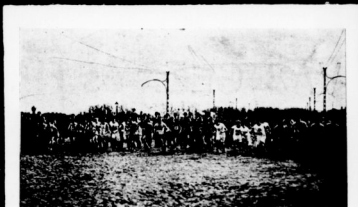

# NEMZETI SPORT ÉS AZ AUTOMOBIL AVIATIKA



A mezei bajnokság startja.



## BOSCH-

Duplagyújtás  
Kétszikra-gyújtás  
Gyújtás automatikus szabályozóval

ugyszintén minden más típusu magasfeszültségű, alacsonyfeszültségű és mágnesgyertyagyújtások minden fajta motorok részére.

DÉNES és FRIEDMANN BÉCS, XVIII. 1. Mitterberggasse 11.

Külön berendezett műhely mindenfajta gyújtó javítására.

Magyarországi vezérképviselet és lerakat: FRIEDMANN ÖDÖN BUDAPEST, VI., Liszt Ferenc-tér 2. TELEFON 89—86.



Automobil garageok és iparüzemek részére.

Teljesen robbanásmentes és éghetetlen.

## Baleset ellen biztosító benzín raktározás

Martini és  
Hühneke  
szabadalm.

Nélküldözhetetlen. Számos helyen van bevezelve, u. m. a cs. és kir. udvari hatóságoknál, cs. és kir. hadügyministeriumnál, cs. és kir. hadtengerészetnél, Automobilgyárakban, garageokban és Ipari üzemeknél.

Kizárólagos gyártás Ausztria és Magyarország részére



Rosenthal & Comp. közkereseti társaság

A Dr. Borovszky-féle BOROLIN háziszert teljesen nélküldözhetetlen a sportot kedvelő közönség körében. Különösen aviatikusok, footballozók, vívók, evezők, rödlin, korcsolyán és automobilbillal járók okvetlenül kéznél tartásuk ezt a háziszert a mely minden balesetnél épp úgy mint tréning szempontjából óriási jelentőségű. Nagyobb bajok, zuzodások, kar- és lábcamodások, meg-erőtétellel járó esélyeknél használat után azonnal hat és zsongító hatásánál fogva előmozdítja a gyors gyógyulást is.

## Szám garage

Delaunay-Belleville motorgyár magyarországi  
vezérképviseelője. — A legrégebb javítóműhely.

MODERN GARAGE!

BUDAPEST, VI., NAGY JÁNOS-UTCA 5.

Telefon 101—56.

### Kertész Tódor

cég angol rakettjavító munkása e hóban érkezik Angliából. Felkértek a t. tenniszező közönség, hogy javítani, vagy huroztatni szándékoztak útóit a cég kristóftéri üzletbe mielőbb küldje be, miután azok a beérkezés sorrendjében vétnek munkába. Írásbeli, vagy telefoni (15—62) felszólításra a cég a raketteket vétnékesen elunkoztatja.

Kertész Tódor sportüzlete, Budapesten, IV. Kristóf-tér.

≡ Tessenék specialis árajánlatot kérni. ≡

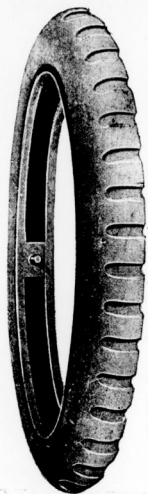

TELEFON 65—43.

# Leszállított áron Angol Dunlop

≡ forgalomban. ≡

Vezérképviselet:

## VAS GÉZA és FIA

automobil részek és aviatikai  
kellékek nagykereskedése

Budapest, VI., Liszt Ferenc-tér 6. szám.

≡ ARJEGYZEK KIVÁNTATRA INGYEN ÉS BÉRMENTVE. ≡

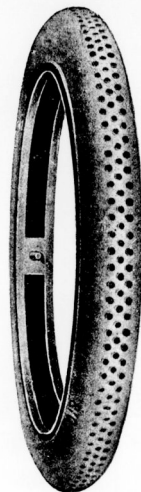

≡ Felülmul minden más gyártmányt. ≡

Sürgőnycim:  
DUNLOP BUDAPEST.

# NEMZETKÖZI AUTO-GARAGE

..... FARKAS ÉS RAJNA .....

BUDAPEST, VI., LEHEL-UTCA 8. SZÁM

A legnagyobb kényelemmel berendezett auto-garage. **Elsőrangu javítóműhely.** Teljesen új luxus-automobilok órákra, napokra és hónapokra **jutányos árban bérelhetők.**

TELEFON 16—29. SZÁM.

Sürgőnycim: INTERGARAGE.

# AZ AUTOMOBIL

A „MAGYAR AUTOMOBIL CLUB” HIVATALOS LAPJA. A „MAGYAR AERO CLUB” HIVATALOS KÖZLEMÉNYEI  
A „NEMZETI SPORT”-TAL EGYETEMBEN MEGJELENŐ SZAKLAP.

Szerkesztőség és kiadóhivatal: Budapest, VIII., Szentkirályi-utca 22. II. em. 27.	Főszerkesztő: <b>Dr. POLONYI DEZSÓ.</b> Igazgató: <b>FRIEDRICH NÁNDOR.</b> Felélős szerkesztő: <b>LINDNER ERNŐ.</b>	ELŐFIZETÉSI ÁR: Égész évre . . . . . 20 korona. Fél évre . . . . . 10 „ Negyedévre . . . . . 5 „
---	---	---

## Nyílt levél a Magyar Aero Club választmányának,

Tisztelt Választmány!

A múlt évi szerencsés meeting óta két ízben tartottunk ülést. Mindjárt a verseny után, majd csodálatosan rövid idő múlva, azaz október közepe táján. Az elsőn konstatáltuk a gyászos bukást, a másodikon megnyugtató választ kaptunk, hogy klubunkat anyagi veszteség a meetingből folyólag nem éri. Azóta mélyen hallgattunk s a várakozás kényelmes álláspontjára helyezkedtünk.

A földkerekség minden számba vehető nemzete erejének teljes megfeszítésével fejlesztői és tökéletesbítői légi járműveit. Az állam és magánosok folyton újabb és újabb összegeket fordítanak a levegő meghódításának küzdelmére. Egyik rekord a másikat éri. A ma még szenzáció számba menő aviatikai hírek holnap már avultaknak bizonyulnak, mert újabb történelmi jelentőségű események szorították háttérbe. Percről-perce, pillanatról-pillanatra nagyobbodik az a tágatózó úr, amely az aviatika terén hazánk és a külföld között támadt. Mi pedig ott állunk némán és hallgatagon, férfiatlan gyengeséggel, mintha valami láthatatlan erő cselekvő képességünket bilincsbe verte volna. Szóltanul túrják az ellenünk szórt jogos vádak özönét! Nem védekezünk, mert nincs is módunkban. Ha megtennők, ösztönöszünk és igaz mondásunk ellenére, tehát nem új módon cselekednénk. Aki ismeri belső s a nyilvánosság előtt a jó izlésre hivatkozva elfhallgatott körülményeinket, igazat ad nekünk. De nincsen a köznék az az ítélőszéke, amely méltán el nem ítélné azt, hogy hibánkat a megváltozott viszonyok alapján előre megfontolt, céltudatos, engedetlen munkával jövő tenni még csak meg sem kíséreltük. Ezért a súlyos elbírálás alá eső gavallératlanságát a jövő nemzedéknek számot adni tartozunk. A jövő nemzedéknek, amelynek mulasztásainkat pótolnia kell s amely a mi végzetes hibánk miatt a nyugati kultúrától egy lépést mindig elmarad.

Hogy a felelősség ezért kit és kiket terhel, az most teljesen mellékes. De annyi bizonyos, hogy klubunk anyagi eszközeinek teljes hiánya csak üres kifogás és nagyon is átlátszó védő köpeny. Mert — és ezt jól vessük emlékeztünkbe — gyakran az erkölcsi támogatás, a lelkiismeretes utmutatás többet ér a legnagyobb pénzbeli támogatásnál is. Választottunk a magyar mérnöki karból alakított és sokra hivatott szaktanácsot. Munkát azonban nem adtunk neki. Megengedtük, hogy a szakvéleményért folyomódok kérvényei hónapokon át s még ma is elintézetlenül ott heverjenek a klub titkári szobáiban. Megengedtük, hogy egyedüli teljesleges vagyonunkba, hangárjainkba teljesen lehetetlen s hazánkat a külföld előtt neveltségessé tevő konstrukciók nyerjenek elhelyezést, akiknek pedig gépe érdemes volna a pártfogásunkra, hajlékot adni nem tudtunk, mert hangárjaink ócska vas számba menőkkel van tele. Sőt anélkül, hogy klubunk anyagi rekompenciációban szerszülne, privát üzleti vállalkozás számára is helyet nyújtottunk. A hozzánk érkező tanácsot kérő levelekre nem válaszoltunk és a repülő-ter leg-elenibb felszereléséről, így pl. szélirány és erősség jelzőről, majd légszavarkó kipróbálására szolgáló szerkezetről sem gondoskodtunk, amelyek pedig együttvéve is alig kerültek volna többé ezer koronára.

Holmi bizonyítványok vagy elismerő érmeik kiadásáról nem is szólok, mert ahhoz nálunk már úgy is hozzá szoktunk, tehát fel sem tűnik senkinek.

Az ímént felsoroltaknak nem ismerés sem mentség. Akkor amikor a közgyűlés bennünk megválasztott, tette ezt azon reményben, hogy a klub ügyeit és céljait szemmel tartani mindenkor megbízható kötelességünknek tartjuk. E bizalomra érdemtelenné váltunk. A választmányi tagoknak jogait nem gyakoroltuk, mert ügylátszik nem volt energiánk és bátorságunk, tiszta helyzetet teremteni. A klub anyagi válsága után most erkölcsi válságó idézőnk elő, ezért az utóbiért igazán csak magunkat okolhatjuk.

Uram! Két alternatíva előtt állunk! Vagy felbúrdunk szende merengésünkben és dolgozunk hazánk érdekében, vagy ha erre erőnk nincsen, úgy pusztán a titulusért ezt a tisztséget nem vesülük. Ezt, ha már nem is a lelkiismeret, úgy a józan ész diktálja.

Amint áll ez a két tétel a klub egyik vezető csoportjára, úgy áll ez magára a klubra is. **Vagy produktív munka, vagy feloszlás!** A kettő között középút nincsen. Ha ezt az ég és föld közötti lebegést tovább túrjuk, súlyos és soha meg nem bővöhető bünt követünk el a hazai aviatika ellen. Akkor inkább engedjünk tért egy újabb, egészségesebb alakuláshoz, amelynek vezetését erősebb munkacsoport bízva, menthetjük a menthető! Miután a választmányi ülés megertését már több ízben sürgettem, de sikertelenül, személyes tapasztalataimat a nyilvánosság előtt kellett előadnom. Az így érdekében történt, bocsánatot érdemlek.

Kérve választmányi tagtársaimat, hogy évi április hó 5-én d. u. fél 6 órakor a klub helyiségeibe a további teendő megvitatása céljából elfáradjanak.

Maradék tisztelő hívők

Masány Ernő dr.

az orsz. m. kir. meteorológiai és földmészségi intézet assistense, a Magyar Aero Club volt tagja.

A legártósabb,  
ennélfogva leg-  
olcsóbb abroncs

**PNEU-SEMPERIT** SEMPERIT-  
„Stock: Magyar Automobil Garage Aréna-ut 50.” Gummiművek

Vezérképviselést és raktár: SALZBERGER SAMU Budapesten, VI., kerület, Andrassy-ut 20. szám.

Stock: Westinghouse Autoforgalmi r. t. Páva-utca 10. szám.



## A Barbey-féle indító készülék.

Az indító készülékek mindaddig nem tudtak népszerűsége szert tenni s ennek oka egyrészt tökéletlen kivitelükben s ennél fogva nem kielégítő működésükben, másrészt pedig a gyárosoknak az egyszerűség utáni túlzott törekvésében keresendő.

A Delaunay-Belleville cég, amelynek összes gyártmányait nagyfokú szoliditás és bizonyos egészséges konzervatívizmus jellemzi, most egy új indító készülék gyártását kezdte meg két évi beható kipróbálás után s ezzel oly ajánló levelet állított ki neki, amely kötelességünké teszi, hogy vele foglalkozzunk.

Az új indító készülék a „Barbey“-féle, amely egyszersmind a pneumatik felfúvására és a kocsi emelésére szolgáló lég-sűrítő is.

Az indító készülék egy kis carterben elhelyezett négyhengeres sűrített levegő-motor, mely az alváz elől részén a hűtő alatt nyer elhelyezést. A gép automatikusan kapcsolható be és ki a forgattyú-tengelyvel s egy tartányban elhelyezett sűrített levegővel táplálatik. Ha mint indító készüléket használjuk, úgy mint

sűrített levegő-motor működik s egy a szerelékfalon elhelyezett kis emeltyű elmozgatása után azonnal indítja a gépet. Az indítási munka által elhasznált sűrített levegőt az által pótoljuk, hogy az indító készüléket mint kompresszort működtetjük úgy, hogy az említett kézi emeltyűvel egyszerűen átkapcsoljuk. A sűrített lég tartányban állandóan 25 atmoszférán tartjuk a nyomást. Ha az indító készülék mint kompresszor működik, úgy csak a 3-ik ábrán látható két felső dugattyú működik, míg a két alsó üresen jár. A gép tengelye természetesen kapcsolva marad az automobil-motor tengelyével s ez által hajtatik.

Indítás alkalmával mind a négy henger dolgozik kétütetemen s hajtja az automobil-motor tengelyét. Az indító-készülék forgattyúi 90°-nyi feltekeltetés s azért lehetővé teszik az azonnali indítást. Az elosztó tolatyuk vezérése csavar-kerék segítségével történik. Az egész készülék olajfürdőben dolgozik s ezért, de főleg rövid munkaideje miatt alig szenved kopást.

A sűrített légtartányt a kocsinak hosszabb ideig való vesztéglése esetén a szerelékfalon levő kombinációs készülék külön elzáró csapjával is elzárhatjuk, hogy az esetleges tömitelenségi veszteségeket elkerüljük. A kombinációs készülék segítségével azonfelül a pneumatikok felfúvására, továbbá a kocsi pneumatikus emelő segítségével való emelésére szolgáló sűrített levegő-tartány összekötő csapját is kinyithatjuk.

A sűrített légtartány normális nyomása 25 atmoszférára, ha azonban ennek elérése után nem kapcsoljuk le a készüléket a motorról, a sűrítés természetesen tovább folyik, de 45 atmoszféránál, a készülékben levő káros tereit miatt nem folytatódik. A légtartány falának méretezésénél ezen nyomás van alapul véve. A kocsin első üzembehelyezésékor vagy azon esetben, ha a sofőr elfelejtette volna indítás után a készüléket kompresszorként működtetni, az automobil a szokott módon indítható azon kézi forgattyúval, amely elől az indító készülék tengelyére van szerelve, miután e tengelyt előzetesen az

I. ÁBRA.

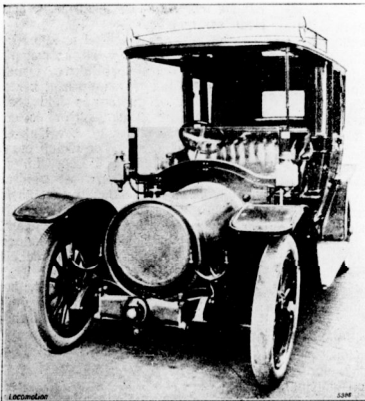

A Barbey-féle indító készülék egy hathengeres Delaunay-Belleville kocsiára szerelve.

II. ÁBRA.

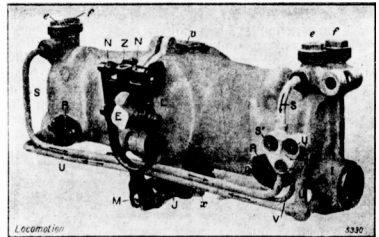

Az indító készülék hátsó nézete.

E. Az indító motor tengelye, mely a motor-tengelyvel külön készülék által kapcsolatik. — J. Az elosztó tolatyuk tokja. — L. Kapcsoló-villa. — M. A kis kapcsoló-henger dugattyúja. — N. N. A kapcsoló készülék forgó csapjai. — R. Kipúfúgó nyílások. — S. S. Sűrített levegő vezetők csövek. — U. A sűrített levegő beáramló nyílása. — V. Vezeték a kapcsoló hengerhez. — X. Szivalku rész az összes csövezetek bekapcsolására. — Z. Nyílás a kis emeltyű számára, amelyvel a készülék és a motort kapcsolhatjuk. — e. Visszacsapó szelep. — f. Záró szelep. — v. Kenőnyílás. — x. Csökácsolás a kapcsoló henger számára.

## Vevőink – Barátaink!

Deutz 32/40 HP. 4 Cyl. Metallurgique 26/35 HP. 4 Cyl. Osztr. Deutz-Auto 20/25 HP. 4 Cyl. 16/20 HP. Lizenz-Metallurgique. 4 Cyl. **Automobilok.** Minden kocsi fel van szerelve a „Kronprinz“ (Pat. Kronenberg)-féle leszedhető kerékekkel. Acéllalkatrészek folytán jó melegvezetők és pneumatik takarítók. A kocsik ezenkívül az éjjeli utazás biztonsága céljából el vannak látva fergatható lámpákkal.

„Kronprinz“ kerékpárkeresései Budapest, Vajda Ignác, VI. Liszt Ferenc-ter . Üzletvezető: Kornblüh Frigyes.

Oesterr. Deutz Auto-Werke Gesellschaft m. b. H., Wien, I. Dr. Karl Lueger Platz 9.

automobil-motor tengelyével egy külön emeltyű beigtatása által kapcsoltatott.

A készülékhez több segéd-készülék tartozik, mint: egy pneumatik felfúvásra szolgáló készülék ellenőrző manométerrel és elzáró-szeleppel, továbbá egy pneumatikus kocsiemelő a hozzá-tartozó csövezetékkel. Az indítók ára aránylag mérsékelt, ha tekintetbe vesszük, hogy tulajdonképp egy sokféle célra szolgáló négy-hengeres motor, amely kivétel szempontjából valóságos remekmű. Nagy előnye az indító készüléknek, hogy az automobil órabenyomását nem befolyásolja hátrányosan, amint az az első ábrából is kitetszik.¹)

¹) Megrendelhető: S z á m G é z a garageban.

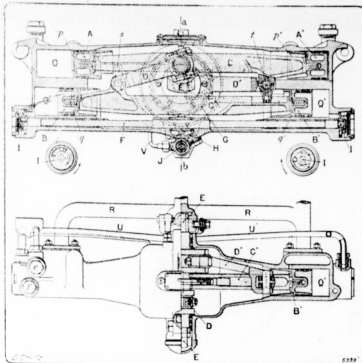

III. ÁBRA.

A Barbyé-féle indító készülék metszete.

AA Dugattyuk, amelyek indításnál és légsűrítésnél egyaránt működnek. — BB. Dugattyuk, amelyek csak indítás-kor működnek és légsűrítésnél üresen járnak. — CC. Merev kapcsoló rudak két-két dugattyú között. — DD. Hajtórudak. — E. Az indító készülék forgattyú tengelye. — F. A két elosztó tolatyú hajtó tengelye. — I. II. Elosztó tolatyúk. — G. ff. Csavar-kerekek, amelyek az elosztó tengelyt hajtják. — QQ. Felső és alsó henger. — RR. Kipuffogó nyílás az elhasznált levegő számára. — S. A sűrített levegőnek a tartályba való vezetésére szolgáló csövezeték. — U. A sűrített levegőnek a tartályból a hengerekbe való vezetésére szolgáló cső. — V. Csövezeték a kis kapcsoló hengerhez. — pp. Nyílások, amelyek a sűrített levegő beszivtat és kitolják. — qq. Nyílások az elhasznált sűrített levegő kitolására. — s. t. Az összekötő rudak egymás számára való vezetéke.

IV. ÁBRA.

A Barbyé-féle indító készülék szerelési sémája.

Az egyes részek jelentőségét a francia elnevezések mutatják, amelyek azonosak a metszet alatti magyar kifejezésekkel.

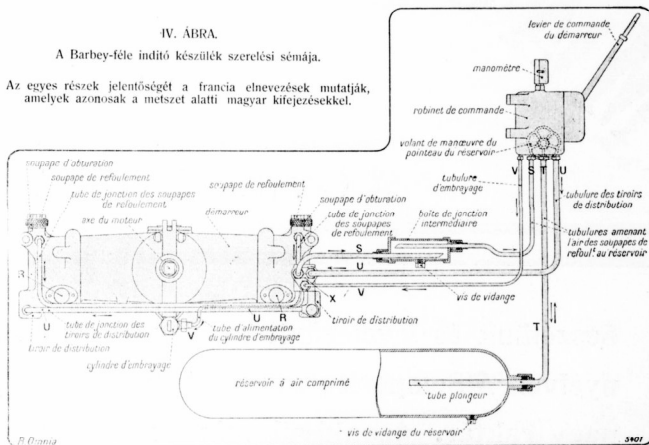

# FORD AUTOMOBILOK

a modern kor valódi gépkocsija.

## 20 lóerő—4 henger



5 üléses Double Phaeton ára teljes felszereléssel K. 6800

Könnyű suly. — Kevés pneumatik. — Olcsó üzem, Kevés benzin. Egyszerű kezelés Kitűnő referenciák.

Magyarországi vezérképviselet és eladási központ: Hahn Arthur és Társai, Budapest, Üllői-út 52B. sz.

TELEFON FŐNÖK:

126—36.

SÜRGÖNYDOLIN.

TELEFON PORTÁS:

174—18.

# MAGYAR AUTÓBIL GARAGE

HIRSCH ÉSERMELY



BÜST,



VII. KER., ARÉ 50. SZÁM.

A Charron Ltd. Automobilgyárgyarországi vezérképviselte.

Beszélünk és levelezünk minden internacionális nyelven. A Semperit gummigyár képviselte, állandó nagy raktár. Azonkívül minden más gummigyári pneumatik is kapható. Állandó nagy raktára mindenféle automobil alkatrészek és felszereléseknek. A Société A. E. C. Páris kizárólagos képviselte, A legelegánsabb kivitelű gyártmányainak raktára, acetylen, villany, petroleum, benzin és olajlámpák lerakata.

Villanyerőre berendezett nagy javítóműhely. Pneumatik, reserve patent Rollveil (abroncs) mindig raktáron — Külön olaj és zsíradék osztály. Autogén forrasztó-telep, mindennemű acél, réz, és aluminium forrasztása. Accumulator töltő-állomás kocsik és világítási célokra. Különféle gyártmányú használt autók eladók. Autók mindig bérbe kaphatók. Új CHARRON kocsik állandóan raktáron. Vidéki képviseltek kerestetnek.



**Az év első automobilversenye.** Amerikában folyt le az év első autoversenye az Oakland—Panama—Pacific versenyen egy 11 mértföldes (17.69 km.) pályán. A meeting három versenyből állott, amelyek eredménye a következő volt:

I. Kiskocsi verseny. 98 mértföld (157.68 km.). 1. Mercedes (Bigelow) 1 óra 24 p. 54 mp. — II. Nagyocsi verseny. 152 mértföld (244.55 km.). 1. National (Herz), 2. Tope-Hartford I., 3. Pope-Hartford II. — III. Nagyocsi távverseny. 207 mértföld (333.06 km.). 1. Pope-Hartford II., 2. National (Herz).

**Egy feltűnést keltő motortalálmány.** A Max Oertz hamburgi hajóépítő és gépgyárban a múlt héten Henrik porosz herceg és számos tengerésztiszt jelenlétében egy Imhof zürichy mérnök által szerkesztett gázturbina került bemutatásra, amely a motorgyártás terén teljesen új irányt jelent. A turbina petrolennel, benzollal, spirittusszal, benzinnel, acetylénnel és világítógázzal egyaránt működtethető s amellet az ára az eddigi motorok árának alig hatodrésze. A bemutatott motor súlya 65 kilogramm volt, géperejéről nem ad forrásunk felvilágosítást. Tudunkkal Zsélyi Aladár szintén foglalkozik egy ilyen motor szerkesztésével, amelynek kipróbálása most folyik egy budapesti műhelyben.

**Az untertürkheimi Daimler-gyár.** Amint Frankfurtból jelentik, az untertürkheimi Daimler-gyár 1.611,668 márka (808,159 márka az elmúlt évben) nyereséggel zárta az elmúlt üzleti évet 693,959 márka leírása után (a múlt évben 611,977 márka). A csaknem megkétszereződött nyereség következtében az osztalékot 8%-ról 10-re fogják felelni, azonfelül 228,659 márkát rendkívüli leírásokra és 500,000 márkát rendkívüli visszatérítésre fordítanak. Az átvitel 313,906 márka lesz a múlt évi 198,963 koronával szemben. A gyár részvénytőkéjét 5.000,000 márkára fogja felelni.



Részletek a francia Grand Prix utvonatából.

TELEFON 128—05.

## Általános Automobil Garage Vállalat

TELEFON 128—05.

BUDAPESTEN, VII. KERÜLET, KIRÁLY-UTCA 11. SZÁM.

Budapest legnagyobb garageja a város középontján. Kényelmes boxok. Modern javítóműhely. Világítási és kocsis accumulator töltő állomás. Állandó nagy raktár a legjobb gyártmányu pneumatikokból. Automobil alkatrészek raktára.



**A u t o m o b i l k i k ö l c s ö n z é s.**

**STOEWER** automobilon vezérképviselete és állandó raktára.

**Orosz automobil-versenyek.** Az orosz *Császári Automobil Club* a folyó évben megrendezi a Pétervár—Reval—Riga—Pétervár staféta-versenyt, egy 100 verstnyj útvonalon kiktüzendő teherkocsi-próba-versenyt és a Szent-Pétervár—Sebastopol turaversenyt.

Az „Auto“ kiskocsi-versenyében, amely június 25-én fog megtartani, egy osztrák Daimler-kocsi is indul.

**Henrik herceg sofförje.** Az automobil-herceg első sofförje, Steger Ernő, az elmúlt héten egy automobilbura alkalmával rosszul lett. Henrik herceg a beteget azonnal beültette kocsjába és maga vitte a legközelebbi kórházba, ahol vakbélgyulladás konstataciók rajta. A rögtön orvosi segítség nem használt már Stegernek, aki kedden meghalt. Temetésén Henrik herceg Seckendorf admirálissal és hadsegédével vett részt.

**Német automobil-statisztika.** A jan. hó 1-én zárult német statisztika szerint Németországban 53,478 személyszállító automobil volt forgalomban, a múlt év január elseji 46,922-vel szemben. A szaporulat 6556, vagyis 14%. A motorkerékpárok száma 20,548 a múlt évi 22,247-el szemben, tehát számuk 1699-el csökkent. A teherszállító automobilok száma 3019-ről 4327-re emelkedett; a szaporulat 43%.

Rendkívül nagy volt Németországban a külföldi automobil forgalma. A múlt év január elsején kimutatott 12,934 külföldi automobilal szemben most 15,309-et

mutat ki a statisztika. Ez az emelkedés kétségkívül a kedvező határátelépési módokatoknak köszönhető.

**Tüchtiger Chauffeur.** Maschinenschlosser, Verheirathet, Kinderlos, Sicherer Fahrer, Nachrücker mit prima Jahreszeugnissen, in jeder Reparatur vertraut, sucht dauernten Posten Stadt oder Land Off. erbeten Alfred Hattmer Budapest, VI., Szomly-utca 70, Thür 18.



### Sárkányozók ligája.

Franciaországban, Angliában és Spanyolországban néhány év óta az aviatika egyik ágának fejlesztésében az ifjúság is tevékeny részt vesz. Szabad idejükben különböző alaku hordfelületű és hordképességű sárkányokat, kisebbített acróplán modelleket készítenek, foglalkoznak a légköri meteorológiával, a sárkányoknak és kisebb ballonoknak különböző alkalmazási módjaival, úgy mint a fényképezés, hajózás, hadászat stb. terén. Céljuk könnyebb elérése végett mindhárom ország különböző városaiban az ifjúság ligákat alakított, amelyek immár több évi fennállásuk alatt valóban bámulatos eredményeket produkáltak. Nem tekintve azt, hogy az ilyen liga az ifjúságot szórakoztató, de

egyszersmind hasznos és természettudományilag rendkívül tanulságos időtöltésre szoktatja, ezen kívül ébren tartja, sőt fokozza az emberiség egyik legnagyobb problémája, a repülés iránti érdeklődést, hozzájáró és lelkesedő nemzedéket nevel, amely kérd's objektíve megválaszolni.

E ligák együttesen havi folyóiratot adnak ki, kiállításokat és versenyeket rendeznek, szaknyelvtárt tartanak fenn, szövegeket kiadnak működésükben minden lehető módon támogatják és segítik ügyerkölésig, mint anyagilag. A tagok évenként 10 koronát fizetnek felévi részletekben. Tag minden fedhelten előéletű ifju (akár férfi, akár nő) lehet.

Hogy nálunk Magyarországon egy ilyen liga létesítése minő rendkívül gyakorlati fontosságú, azt bővebben magyaráznunk alig kell. Sajnos, hazánkban az aviatika olyan elszomorító körülmények között tengődik, hogy rövid időn belül nagyobb eredmények alig várhatók.

A fiatalságnak kell megmutatni azt, hogy ha a jelen képző világzatlan is, a jövőé már nem oly sivar, mert most nevelődik egy újabb, életerősebb nemzedék, amely a nemzet feladatainak nagy problémáin szeretettel és lelkesedéssel csüsz s már most tanusított kitaró munkásságával nemcsak egy jobb jövő alapjait teremti meg, hanem önmagát erőteljes, kitaró munkássá nevelve, a levegő meghódítása iránti küzdelem megbízható katonái lesznek.

Mindazok, akik e pár sorban foglalta-



Főraktár Austria-Magyarország részére :

**Kirsch & Co. Wien,**

I. Schmerling-platz 5.



Budapesti raktárak :

**Magyar Autoanyag Szövetkezet**

Budapest, VII., Aréna-ut 66.

és

**Róka és Társa**

■ BUDAPEST, ■  
VI., Andrassy-ut 55. sz.

Telefon 176—41.

**AUTOMOBIL-**Teher- és  
Luxus-  
automobilok.**WESTINGHOUSE**

Garage javító-műhely

Budapest, IX. ker., Páva-utca 10—12.

Automobil alkatrészek.  
NAGY RAKTÁR PNEUMATIKOKBÓL.

Telefon 141—03.

**GYÁR ARADON**Teher- és  
Luxus-  
automobilok.**Kisérlelje meg!**

és meggyőződik arról, hogy a törv. véd.

**„REKORD” AUTÓ-OLAJ**

felülmúlhatatlan és a legjobb.

Autó-, aéro- és motoranyagok, valamint az összes autókészítők gyári verakata. Megrendeléseket helyben és vidékre azonnal és pontosan eszközöl.

Róka és Társa Budapest,  
VI., Liszt Ferenc-tér 18. — Telefon 132—86.Törv. védv. **NEURASTHOL**orvosi rendelő-intézet  
gyógyeség ellen, külső  
kezelés. **Férfiaknak** pros-  
pektust díjtalanul és dis-  
kreten küldünk.

Budapest, József-körút 30—32.

**Legizlésebb uri divat-cikkek**

beszerzésére áruházunk férfi divatosztályát ajánljuk. Legjobb minőségű és kintő szobású férfi-fehérművek, gallér és kézelők, nyakkendő, kalap, bot, esernyők, nadrág- és harisnyatartók, férfi pipere-árak turisták és sportingek és övek. Sweater, harisnyák és lábtűk. Vadász mellények, sapkák, hó és sárpicók nagy választékban.

**KUNZ JÓZSEF ÉS TÁRSA**Budapest, IV.  
Bécsi-utca és Deák Ferenc-utca sarak.**TEKINTSE MEG!**

az 1911. modellű

**FIAT****gépeket**

az

ujjonnan megnyílt

**Fiat** raktárban**FIAT-MŰVEK RÉSZVÉNY TÁRS.****MAGYARORSZÁGI FIÓKIA**

Budapest,

V., Szabadság-tér 17. (Tűzdepólatla).

TELEFON 127—85.

**FELTALALOK**  
MOLNÁR R. BÉLA  
**ENCIKLOPÉDIÁJA**

Népszerű, műszaki és szabadalmi

**zseblexicon**

(140 old. 45 ábra).

Írta: MOLNÁR R. BÉLA okt. gépész-  
mérnök, hiteles szabadalmi ügyvivő, Buda-  
pest, VIII. ker., Rökk Szilárd-utca 8. szám.  
Szabadalmak kioszkolése és értékestése.**MARTON ALAJOS**

cs. és kir. udvari szállító

Budapest, IV. Váci-utca 10.

Bördízműárak, utazási cikkek, ezüst árak,  
hóni és külföldi iparművészeti cikkek rak-  
tára. Nagy választék mindennemű sport-  
versenyekre alkalmas tisztelődíjakban.  
Sportlejtők 1. tagjainak engedélyes árak!**Egyéves önkéntességre**jogosító vizsgára előkészít legrövidebb  
idő alatt **HOROVITZ**.  
Az intézet internátussal van kapcsolatban.  
Tandij csakis sikeres vizsga után fizetendő  
Prospektus díjtalan.

VII., Hazli-cy-utca 2. szám. (Háközi-ut sarak).

Első magyar gummi-, pneumatikajavító- és vulcanizáló műhely. Szegecses bőrféltet, antiderapant gyártás. Új gummi-protectorok és manchetták kifogástalan elkészítése.

**AUTOMOBILIA**

VI. ker., Liszt Ferenc-tér 8. szám.

Állandó nagy raktárt tart (új és használt) pneumatikokban és tömlőkben.  
105-08. TELEFON-SZÁM 105-08.

kat szívükön viselik és velünk egyet-értenek, sorakozzanak kitűzött zászlónk alá s alakítsuk meg a magyar sárkányozók ligáját, akik a külföldiekkel szövetségre lépve, soronkívül még egy nagy nemzetközi egyesülésnek is tagjaivá válunk. Támogatókat, akik ügyünket szívesen látják, már is találunk s lesznek olyan vezetőink, akik tudásukkal mindig segítségünkre állanak.

A liga megalakítása, mint értesülünk, már a közeli hetekben várható, azok tehát, akik tagjai közé öhajtanak lépni, értesítsenek bennünket néhány sorban az alábbi címre:

Nemzeti Sport szerkesztősége (aviatika) VIII., Szentkirály-utca 22. Budapest.

A jelentkezés még nem jár kötelezettséggel, egyelőre mindössze csak tájékozódni öhajtunk, hogy Honor G.-nek, a francia sárkányozók ligájának alelnökének válaszolhassunk ama levelére, amelyben azt kérdi: vajjon egy nálunk alakítandó liga belépne-e a Franciaország, Anglia, Spanyolország és Magyarország által alakítandó nemzetközi szövetségbe. Természetesen előbb tudnunk kell, hogy a magyar liga egyáltalán megalakítható-e s csak azután válaszolhatunk érdemlegesen.

Ha az ügyet szívükön viseljük s barátainkat is meggyőzzük céljaink fontosságáról, akkor az alakulás mihamarább megtörténhet s talán már a tavasz folyamán megtarthatjuk első versenyünket is. Jöjjenek minél számosabban táborunkba! Elért eredmények is tanuskodnak majd tetteink érdeméről és szövetségésünk életrevalóságáról!

#### HIREK.

**Skandináv repülőgépek.** Ugy Dániában, mint Svédországban a repülőgépipar annyira tökéletesedett, hogy e versenyt már a külfölddel is felveszi. Különösen áll ez Dániára, ahol még a repülőgépek motorjainak gyártása is igen magas fokot áll. Az első aki ebben a kis országban használható aeroplánt szerkesztett *Ellehammer* volt a többiek túlyomában az ő nyomdokain haladnak. Nemrégiben még csak az aeroplánok vázát készítették otthon, ma pedig a Német-, Francia-, Olasz- és Angolországból importált motorát is kiszorították.

Az elmúlt télen *Petersenks*, egy kerékpár-gyár volt munkavezetője is külön repülőgépek számára való motort konstruált s ezzel monoplániáját *Berg* mérnök már fel is szerelte. Az új gépet a Kopenhága melletti repülőgéppályán nemcsak a próbóbájják, *Christiansen* gyáros hét cilindres Gröme szerint rotáló 50 HP motorokat készít, amelyekkel szinte saját készítményű repülőgépeit szereli fel. E szerint a kis ország ellentétben hazánkkal rövidesen teljesen heni gyártmányú szerkezeteket mutatni fel.

Svédországban a repülőgépipar szinte fejlődésben van. A hadügyminiszterium a Landsbrona-ban levő Nyrop r.-t.-nál Hug gépet rendelt meg, amelynek motorja azonban külföldi gyártmány, de még így is harmadával olcsóbb, mintha az egész gépet külföldről hozták volna.

**Francia árszabás légiutakra.** A tavalyi végzetes repülőversenyünk óta — amelynek levelet most szűcsölő nero-klubunk a francia légi kocsisok takszaja ugyancsak alá szállott. Az „Aero” című napilap léghajózási iródtát nyíftot és árszabásuk szerint például Farman M. km.-enkért 10 frankot kap. Tehát Buc—Orleans—Buc közötti út, amely 200 km. hosszú, 2000 frankba került. Megjegyzendő, hogy nem a légvonalban számított utolszást vetik alapul, hanem a repülőgép, száma-ára alkalmas viétek feletti utolszást.

**Különös baleset Johannisthalban.** Az Albatros művek egyik pilótája a napokban gyakorlatozás közben tanítványainak átadta a kormányzást,

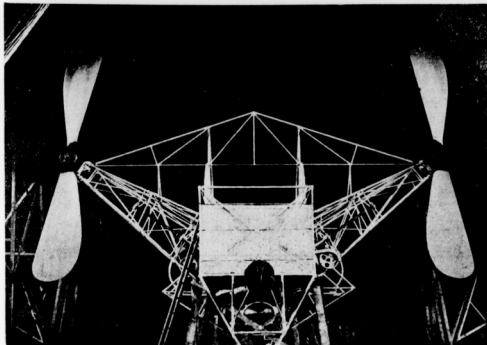

Az új francia kormányozható léghajó légszavarája (reánézet).

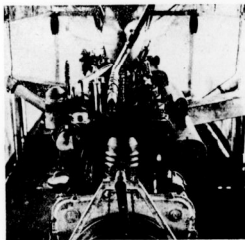

Az új francia kormányozható léghajó 60 HP Paillard-motorja.



Az új francia kormányozható léghajó légszavarája.

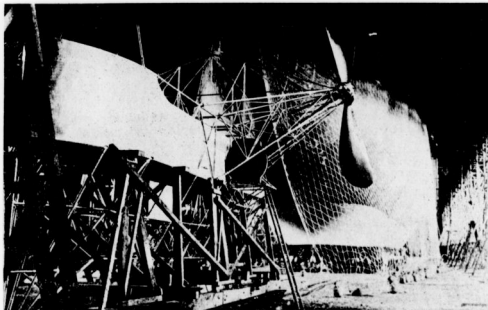

A francia kormányozható léghajó.

dacára annak, hogy ettől a vezető pilótát óva intették. Ceyer dr. mindjárt a startnál renkövül izgatóknak mutatkozott s a magassági kormányt mindjárt annyira felfelé irányította, hogy a gép nyílegyenesen felfelé tartott. Elvezetvén hidegveret, a kormányt gyorsösen tartotta, minek következtében a gép oldal bilent s egy próbaként felállított sátor ponvája egyszerűen felnyársalta. A gép függve maradt, pilóta és tanítvány ellenben leestek és megsérültek.

**A földgáz és a léghajózás.** Hamburg közelében nemrégiben ugyancsak földgázforrásra bukkantak, amely felfedeztetésekor meggyulladt s csak a napokban sikerült eloltani. A takerékos németeket roppant bántotta, hogy a gáz teljesen felhasználatlanul illan el. A városi tanács t. e. mindaddig a míg a geológusok a földgáz mennyiségéről véleményt nem nyújtanak, nem mer

nagyobb befektetésekre vállalkozni. Tehát, hogy nemcsak a legújabb értesések, hanem a próbák is megkezdtek. A földgáz ugyanis 915 százalékos mértékű és 85 százalékos szénhidrogén keverékből álli szóval a levegőnél könnyebb. Amíg azonban a hidrogén felhajtó ereje 11 kg., a világító gázé pedig 07 kg. addig a földgázé csak 054 kg. Ez természetesen aránylag igen kevés, ezért a kísérleteket csak nagy köbhatalmú légzőgépekkel folytathatjuk. Az első ballon a „Hamburg”, amelyet földgázzal töltöttek meg 410 kg. sátt sulya dacára 400 kg. horderőjű lesz, a „Hamburg”-é pedig 360 kg. és 280 kg. A kísérletek elé nagy várakozással tekintünk, mert ha esetleg beválnak, úgy talán az egész aeroklubbal együtt kilenc év előtt elmenetünk a földgáz hajózásához az eddig meg szinte hiányszállatlan sármasi földgáz révén feltámad. Amiből az ember

az ember hitét még a legkedvezőbb kilátások esetén sem nyri vissza. Ugyancsak nagyszabású *napgyutató* van szűkségünk, hogy a magyar aviatika és léghajózás feltámadásának örönd-hessünk.

**Japán aviatika.** A léghajózás fejlesztésére a japán kormány az elmúlt évben 1,141,308 yent fordított. Ebből 471,209 yent tanulmányokra és egy nagyobb összeget a Toukourosawa melletti repülőtér fejlesztésére fordítottak, ahol is külföldi gépkezelőket már igazán konstrukciókat is képeleltek. Ebben az évben hatvanas léghajó-csarnokot építettek, azonkívül japán aviatikusok részére segély alapot teremtettek. Végül Tokióban katonai repülőgép-gyárat építettek. A hadügy-minisztérium nálunk is pártolja az aviatikát és az osztrákok. Nekünk magyaroknak egyelőre még megengedik, hogy a feltöltött levegő levétől szívjuk



## Magyar Automobil Club

## hivatalos közleményei.

**Elnök:** gróf Andrassy Sándor. **Igazgatószág:** Bláthy Ottó Titusz, gróf Esterházy Móric, báró Hatvany Károly, bárókeszi Kobek Kornel, kis cétényi Kovács László, id. Krisztinkovich Béla (ügyvezető igazgató), gróf Károlyi Imre, gróf Széchenyi István, báró Vécsey László, gróf Zichy Béla Rezső (e nökölte). **Választmány:** Az igazgatószág tagjain kívül gróf Andrassy Géza, felsőványi Baruch Jenő, dr. Bayer Dezső, Csonka János, dr. Delmár Tivadar, győri Farkas Lajos, Fényi Béla, Gerbaud Emil, báró Hatvany József, báró Harkányi János, Hevesy Vilmos, gróf Károlyi Mihály, dr. Kováts Elemér (a club ügyésze), dr. Nagy Sándor, gróf Teleki Pál, Tolnay Lajos, dr. Varró László, gróf Wenckheim József, Zsolnay Miklós. **Meghívott tagok:** dr. Bárczy István és dr. Boda Dezső. **Titkár:** ifj. Krisztinkovich Béla. **Clubhelyiség:** IV., Kigyo-tér 1. (Királyi bérpalota). Közös helyiségben: *Magyar Aero Club* és *Magyar Királyi Önkéntes Gépkocsizó Testület*. **Hivatalos órák:** Iroda: d. e. 10–12-ig d. u. 4–7-ig. **Titkarság:** d. u. 5–7-ig. **Sürgöny-cim:** Autoclub Budapest. **Telefonszám:** 10–70.

### Jegyzőkönyv.

Felvetett a Magyar Automobil Club Választmányának 1911. március hó 25-én tartott ülésén.

Jelen voltak: gróf Zichy Béla Rezső elnökölete alatt:

Dr. Delmár Tivadar, kiscétényi Kovács László, dr. Kováts Elemér, gy. Farkas Lajos, Krisztinkovich Béla és Gerbaud Emil urak.

Elmaradásukat kimentették br. Harkányi János, dr. Nagy Sándor, Bláthy Ottó Titusz és Zsolnay Miklós.

Jegyzőkönyvezető: ifj. Krisztinkovich Béla titkár.

Jegyzőkönyv hitelesítésére felkértek: dr. Delmár Tivadar és Farkas Lajos urak.

Napirend első pontján az alapszabály-szerű ajánlások konstataciója után megjelent titkos szavazás útján felvetettek rendes tagokul:

Gencsey Béla: Balkány Szabolcs m. Heger Jenő: Bpest, Váci-ut 85.

Dr. Madi Kovács János: Bpest, Baross-utca 28.

Lubich Gyula: Bpest, Andrassy-ut 88. Mészáros.

Müller Ernő VI. Maglya-utca 4.

Vasvári Frankl Richard: Váci-ut 4.

Dr. Szász Pál: Bpest, VIII. Esterházy-utca 13. sz. 1.

Dr. Delmár Tivadar a sportbizottság

névében előterjesztést tesz a tervezendő Wien-Budapesti motorcsónak verseny előkészületeiről, és a felmerülő költségek fedezésére 2000 K megszavazását kéri.

A választmány azon indokollással, hogy a csónakok hazaszállítása miatt ezen összegre okvetlenül szükség leend, megszavazza a 2000 koronát, a sportbizottságnak szabad kezget nyujt a verseny megrendezésére, vagy amennyiben a költségek előreláthatóan ez összeget túllépnek a rendezéstől való előlálás tekintetében és az összes további lépések megtételében teljes diszkreciónálissal joggal ruhazza fel a sportbizottságot.

Igazgató előterjeszti az 1910 évi zárszámadásokat és azok felülvizsgálására bizottság kiküldését kéri.

Elnök javaslatára a bizottság tagjainul megválasztottak:

Bláthy Ottó Titusz, Farkas Lajos és Delmár Tivadar urak.

Az ez évi rendes közgyűlés idejének megállapítása tekintetében a választmány úgy határozott, hogy az elnököt megbízza lehetőleg április hó végén a közgyűlés összehívása napjának megválasztásával. A folyóügyeket titkár előterjesztvén, Stoits György térépnekzen kérelmére a kiadóandó turakönyv költségeire előlegül 1000 K szavazattal meg a bemutatott munkálatok alapján. Egyben a következő változtatások keresztülvétele az átnézeti térépnek rendel-

tettek el dr. Delmár javaslatára: lépték berajzolása; háromféle vastagságban feltüntetendő utjelzések; a vánhatár zölddel, az országhatár pirossal festendő ki s csak az elsőrendű utvonalak kilométerezendő.

Olvastatik a kereskedelemügyi minster leirata, melyben a Club által kiadóandó harmadik térépnekzavató felülvizsgálata és a fogantatosandó utjelzésekrol való tájékoztatás helyzetek kilátása. Öröndetes tudomásul szolgá.

Elnök előterjeszti hogy megbízatása folytán megkötötte a szerződést a hazületajdonossal az új helység 3 évi bérlet tárgyában.

A választmány jóváhagyólag tudomásul veszi, de alapszabályszerien a közgyűlés elé terjesztieni rendeli.

Igazgató előterjeszti, hogy a béliügy-minisztterrel a soffér iskola felállítására tárgyában folytatott tárgyalások eredményre vezettek és így remélhető, hogy a közel jövőben az ügy a megvalósulás stádiumába fog lépni. A megindotandó hivatalos érintkezés céljából két kiküldött kijelölését kéri.

A választmány az igazgató előterjesztést köszönettel veszi tudomásul és a Club képviselőtetre őt és Bláthy urat kéri fel.

Több tárgy nem lévén elnök az ülést bezárja.



**EXPRESS** = törvényesen védett = **Automobilolaj**

Próbákat ingyen adunk. Telefon 13-62. Gyári raktár kerékpár- és varrógépolajokban, valamint repülőgépolajban.

a legjobb és legolcsóbb. **TOLNAI BÉLA ÉS TÁRSA** cégneél BUDAPEST, VI. KER., DÁVIDA-UTCA 18. Minden garageban is kapható.

# NEMZETI SPORT

Megjelenik  
minden vasárnapon.

ÉS A MAGYAR VIZI SPORT  
MINDEN SPORTTAL FOGLALKOZÓ SZAKLAP

ELŐFIZETÉSI ÁR:  
Égtes évre ..... 20 korona.  
Fél évre ..... 10  
Negyedévre ..... 5

A Nemzeti Sportot 1903-ban Fodor Károly művelői-társaság alapította. A Magyar Víz Sport, előbb Magyar Evezős Sport, VIII. évfolyamában 1908 febr. 1-én egyesült a Nemzeti Sporttal.

Főszerkesztő: Dr. POLÓNYI DEZSŐ. Igazg. felelős szerkesztő: FRIEDRICH NÁNDOR.

## Amerikai levél.

Irta: erdőbaktai Gottesmann Raoul.

Chicago Ill, 1911 március 12.

Éjfél után két óraker irrom a sorokat, mert ilyen későig nyult el az itteni Athletic Association által rendezett indoor track and field championship. A meetinget a Dexter Park Pavilonban tartották. Óriási cirikuszerű épület ez, de atletikai versenyek tartására, a mi fogalmaink szerint, nem alkalmas. A futópálya kerülete nem több, mint 150 yard és így el lehet képzelni, micsoda éles fordulókat voltak. A 60 yardos pálya az ellipszis alakú bekerített tér közepén volt kimérve. Ez a rész szemmel láthatóan lejtős volt, ami azonban nem lett volna akadály az esetleges világrekord hitelesítésére, hiszen a lapok előre hirdették, hogy a pálya pompás karban van és mérnökök által kétszer felmérve, kifogástalannak találta. Bár a verseny gyorsan folyt le, feltűnt nekem, hogy miáltal egyes versenyszámok soron voltak, a felesleges atletikai szanaszét tekeregtek a pályán: futókároztak vagy súlyt dobáltak. Egyszóval olyan rend, mint nálunk, itt nem volt. A magas- és távolugrást a futó számok között bonnyolták le. A gyors lebonyolítás és a számos előverseny némely atletára súlyos feladatot rótt. De ezek bántalmatlan birják. Egy Wasson nevű versenyző példaul, miután már megnyerte a 60 yardos sifutást (előfutó, közép- és döntő volt a lábában), éppen a távolugrásban vett részt, amikor a 60 yardos alacsony gát került sorra. Második és harmadik ugrása közben megnyerte a gátverseny előfutóját is és újra ugrott tovább. Második lett a távolugrásban, de még idővel eljutott, még egyszer el kellett rohannia a 60 yardos gátverseny startjához, hogy a közép- futóban résztvegyen. Nagyon érdekes volt a magasugrás, melyben a világbajnok Porter legyőzött. Porter és Wahl egyformán át-ugrották az 5 láb 11 inchet (180 cm), de

tovább nem bírták és a lejjebb tett léccel Wahl vitte csak át. Wahlnak nagy jövőt jósolok, egyrészt mert még nagyon fiatal, másrészt, mert gyönyörű stílusa van. Olyan rohanat, amilyet ő vesz, még nem láttam magas ugrotól. Olyan távolaságból fut a léccel, mint egy távúró. Erős sprinttel indul, mely a lécc előtt két nagyobb lépéssel végződik s a következő pillanathoz úgy felpattan, mint egy gummlabda.

Szép látványt nyújtott a rudmagasugrás is. Tíz versenyző küzdött, még pedig hevesen — nem úgy mint nálunk, ahol Szathmáry — és utána senki.

A futósávok az ökölfog jegyében folytak le. Sokan indultak és a hely kevés volt, tehát közel-lábbal kellett dolgoznia annak, aki előre akart jutni. Valószínűleg visszatartozott volt az egy angolban győztes Fred Steers viselkedése, aki a szorosos értelemben kétsz-alakva mindkét kézzel egyszerűen kitérte a pályáról Taylort, mert az nem volt szives őt a belső pályára előre engedni. Nálunk ilyesmirt talán hosszabb időre ellátották volna a versenyzéstől. Azt hittem, itt is legalább diszkvalifikálni fogják. De nem! Alig futott át a célon, maguk a zsűri tagok szorították vele kezét és óvszról szó se volt. A staféta-versenyeket éppen ilyen túlekedések jellemezték. A külső és belső pályák különbözetei nem voltak lemerve, a kívülről startolókat beszaladták és csak a váltásnál tértek vissza helyükre. A váltás ugynevezett repülőváltás volt. A beszaladó stafétáknak nem sok hely jutván a kifutásra, egymást lökdösték, szóval sok amerikai nyersesség volt e küzdelmekben. A mezőnyök népek voltak, de a nézőhely nem. Bizony, egy szép MAC viadalon gyakran nagyobb a publikum, mint itt. De lehet, hogy csalódtam és a csalódat és a sziget

tribún, meg az itteni kolosszális nézőhely közti méretkülönbség okozta. Különösnek tetszett, hogy az egész meeting által játszott egy zenekar. Alig hangzott el a starter lövése, már belevágtak a nagydobba és vígan zenéltek, nem törődve semmivel, sem ugóval, sem futóval, jegyzővel zörögtek, ahogy csak tudtak. Eszembe jutott, hogy odahaza, egy-egy döntő jelzését magasugrásnál még a lélekzete is visszafojtja a közönség. De az amerikai idegek jobbak a miénkén.

Leközlöm még a verseny eredményeit is:  
60 yardos alacsony gát: 1. Fletcher (ND) 68 mp.

60 yardos magas gát: 1. Haskins (CAA) 74 mp.

60 yardos sifutás: 1. Wasson (ND) 64 mp.  
300 yardos sifutás: 1. Blair (Evanston Academy) 356 mp.

440 yard sifutás: 1. Lindberg (CAA) 546 mp.

Súlydobás: 1. Philbrook (Notre Dame) 1352 m, 2. Brundage (CAA) 1197 m.  
Egy angol mérőföldes sifutás: 1. Steers (Notre Dame) 4 p. 452 m.

Magasugrás: 1. Wahl 180 cm, 2. Porter (CAA) 180 cm, 3. Degenharst (CAA) 177 és fél cm.

Két angol mérőföldes sifutás: 1. Wykoff (Ohio) 10 p. 48 mp.

Távolugrás: 1. Williams (Notre Dame) 6 m 735 m, 2. Wasson (Notre Dame) 6 m 71 cm.

Egy angol mérőföldes fősikolai staféta: 1. Evanston Akademy (Troomey, Stallsmith, Kelly, Williams, Heberg, Blair) 3 p 378 mp.

880 yard sifutás: 1. Devine (Notre Dame) 2 p 64 mp.

4-szer 440 yardos staféta: 1. CAA (Blair, Otto, Lindberg, Waller) 3 p 41 mp.

Amerika úszósportja jó ideig ugyanazt

## A LAWN-TENNIS ÖSSZES KELLÉKEI.

Slazenger világhírű angol gyártmányai nagy választékban: Doherty és E. G. M. ütők, Slazenger Standard versenylabda, Mass & Cie világhírű francia raketei. Wright and Ditson amerikai rakettek nagy raktára. — Pályaépítésnél, játékosoknak nélkülözhetetlen Kertész János és Takáts József tenniskönyve



1 K 50 f beklédese ellenében franco küldetik meg. Az angol és magyar sportjátékok, football, uszás, golf, hockey, polo, ijárszat, torna összes kellékei.

Utazási, háztartási, diszmű stb. cikkekről árjegyzéket ingyen és bérmentve küld

KERTÉSZ TÓDOR sportáru-üzlete BUDAPEST, IV., KRISTÓF-TÉR.

sinyletek, amit a miénk: hogy tudniillik csak a fővárosban vert gyökeret. De míg otthon e baj még mindig aktuális, addig Amerikában már megtörtént a decentralizáció. Hatalmas vidéki uszó géppontok keletkeztek, melyek erősen veszélyeztetik New-York hegemoniáját. Hirtelenbén beszámoló a legfrissebb uszókörrel. Chicago uszólójára nagy érdeklődéssel tekint egy exhibition mérkőzés elé, melytől uszó nagyság Gillivray és Hamer között 100 yardos. Ez utóbbiak az 100 yardot 58 mp. körül uszák 20 yardos medencében. Győztemer tehát nem igen van kiállításuk. Az eredményről majd beszámoló. A new-yorki metropolitán bajnokságot után most a national championship-ekre kerül a sor, melyek a következő terminusokon és városokban zajlanak le:

50 yard,	Philadelphia,	március 34.
100 "	New-York	" 25.
220 "	Pittsburg	" 28.
150 "	hát. Chicago	" 30.
500 "	St-Louis	" 31.

Az összes eredményeket meg fogom írni. St-Louisban tegnap klubközti uszóverseny volt a Chicago Athletic Association és a Missouri Athletic Club közti. A mérkőzések eredményei a következők:

Plunging: 1. Kaiser (MAC) 22 m 03 cm.  
2. Lichter (CAA).  
50 yardos uszás: 1. Mallon (CCA) 25.4 mp.  
2. Frizelle (MAC).

200 yardos mellúszás: 1. Mc Dermott (CAA) 2 p 49.4 mp. 2. Brigham (MAC).  
Műgáras: 1. Bornamann (CAA). 2. Burton (CAA).

100 yardos uszás: 1. Frizelle (MAC) 59.4 mp. 2. Huzogh (CAA).

100 yardos hátúszás: 1. Goessling (MAC) 1 p 18.4 mp. 2. Olson (CAA).

Jack Johnson a boxolásban nem kapván ellenfél, automobil pilóta lett. Jövő héten nagy mérkőzés lesz közte és a francia Emil Brouard közt. A mérkőzés 100 mfd-re megy s a fogadás összege 2500 dollár. 90 HP gépekkel fognak harcolni, Johnson amerikai, Brouard francia gyarmatny. A közönség szimpátiája azért mégis a francia mellett van, amit a négergyűlölet tesz érthetővé. Johnsonnak sosem fogják megbocsájtani, hogy legyőzte a fehér Jeffriest és aki egyszer Johnsonnak megadja a knok-autót, az bizonyára az egész Amerika ünnepeit nemzeti hőse lesz. Erre a nehéz, de dicsőségteljes feladatára szorgalmasan készül egy fiatal boxoló. Oscar W. Stuckey, a fehér emberek reményegének reménye, amint fő it tevezik. Új csillag, de máris benne összpontosul a bizalom. Ő maga kijelentette, hogy nem fogszik addig, amíg a néger meg nem foszja a világbajnoki címétől. Ő W. Stuckey Floridában treniroz, egy Jacksonville melletti farmon. Magassága 190 cm, tehát nagyobb, mint Johnsoné. Súlyja 236 font. További méretei: alkar 31.3, felkar 34, biceps 37 cm.

Hackenschmid most Amerikában tartózkodik. Kihívtá mérkőzésre Franck Gotch yankee világbajnokot, de az nem is választott a „the Russian Lion”-nak. Pedig a kihívás nyomán az itteni lapok már telekürtölték a világot a bekövetkezendő nagy sporteseményről.



### Ifjusági lövésztanfolyamok.

A honvédelmi miniszter lövésztanfolyamokat ghajt felállítani a serdülő ifjúság körében, amely tanfolyamoknak az volna a feladata, hogy az ifjúságot megismertessék a gyalogsági puská kezelésével és hogy elméleti és gyakorlati kiképzést nyerjen a fegyverrel való célbalövésben. Ebben az ügyben a honvédelmi miniszter felhívására Fülepp Kálmán főpolgármester hétfőn délutánra értekezletet hívott össze az új városúháza közgyűlési teremben. Az értekezleten megjelentek a honvédelmi miniszterium, a főváros, a honvéd katonai hatóságok és a fővárosi sportegyesületek képviselői, a tanügyi férfiak és más szakemberek. A honvédelmi miniszter megbízásából és annak képviselételen Sáros Szabó Lajos, a vezérkarhoz beosztott százados, ismertette a kérdést és azt mondta, hogy e tanfolyamoknak a létesítésével alakják ellen-szülőzni azt a megdöbbentő eredményt, amelyet a sorozások nemcsak nálunk, hanem a külföldön is felmutatnak. Az országban eddig 200-nál több lövésztanfolyam működik, amelyek minden felszólítás nélkül alakultak, az általuk elért eredmény pedig igen fényes. Most érkezett el az ideje annak, hogy a honvédelmi miniszter ezeket a tanfolyamokat egységesen szervezze és ezért fordult a társadalomhoz. Az erre a szándékre megindult vitában elsőnek prof Fesztetics Pál, székessővárosi tanárnak szólt fel, aki a tanfolyamot nem katonai, hanem sportalapon szeretné szervezteni és indítványozta, hogy az ügy részleteiből megvitáztatás bizottságot alakítsanak. Szekeres Kálmán realiskola igazgatója, akinek iskolájában már van ilyen lövésztanfolyam, a legnagyobb elismeréssel szólt a kérdésről és melegen pártolja az eszmét. Kovács Rezső polgári iskolai igazgató azt kívánta, hogy a kérdést a tantestületeknek adják ki megvitáztatás céljából. Galambos Ede, a tudományegyetem gondnoka, igen melegen idővözte a honvédelmi miniszter által felvetett eszmét. Rombauer Emil főigazgató pártolja a bizottság megalakítását, de helyesebbnek tartaná e kérdésben az egyesületi alapra való helyezkedést. Morvay György igazgató, dr. Petri Mór, Pest vármegye kir. tanfelügyelője, Zsigány Zoltán igazgató, Cherven Flóris főigazgató és Szabó Lajos vezérkar százados felszólalása után Fülepp Kálmán főpolgármester megköszönte a felszólalásokat és indítványára megalakították a husz tagból álló városi lövészbizottságot és a kisebb végrehajtó-bizottságot.

A magunk részéről nem sok eredményt jósolunk ennek a kezdeményezésnek. Intő példa rá a külföld akárhány állama, hol az iskolai zászlóaljok intézménye általános kudarccal végződött. Különben, ha már a falusi és a kisvárosi iparos ifjúság sorából alakított ilyen szervezetek célirányossága katonai szempontból értekelhető, teljesen céltalan és hiábavaló a fővárosi és nagybív vidéki város középiskolai ifjúságából céllövő katonákat igyekezni nevelni, hisz azok 90 százaléka

amugy is mint tartalékos tiszt vagy kadei szolgál s mint ilyen puszkával nem védi meg a hazát.

A helyett tehát, hogy a tanterfiaknak idő, alkalom és iniciatíva adatnak arra, hogy a mostani őrási szellemi túlterheltség arányos elosztásával a merev lelket és testet elő német tornarendszer kiküszöbölésével – heteken-kint legalább két játékdélután adatként szabadterti sportok gyakorlása céljából – a helyeti miniszteri leirattal réa igyekeznek a tanterfiakra olyan tervet alkotójni, mely ennek a már remélmi mert jövő tervnek megvalósítását teljesen lehetetlennek teszi. Mert tisztán lehetetlen a mostani tananyagban aly időt eliminálni, hogy a céllövés tudományára és a játékdélutánokra is idő jusson. Lehetetlen ez már a főváros periferiáinak tölvölközése miatt is, hol játszotérek létesíthetők volnaik.

A katonai kormányknak nem lehet az a célja, hogy kész gyakorlott katonákat kapjon, hanem csak az, hogy fáradságot bíró egészséges emberanyag állíttassék rendelkezésére. Ez a cél pedig nem a céllövés tudásával, hanem a szabadterti sportok üzésével edzett ifju emberanyag kiképzésével érhető el. Aljon a katonai kormány aly tanterfiakat segítségre, hogy a délutánokon teljesen használatlan katonai gyakorló tereket e célra engedje át.

Felhétlen bizonyos, hogy ezzel a ténykedésével kettős célt fog szolgálni. Lehetővé teszi a játékdélutánok megtarthatását, az ifjúság edzett és erős lesz és a katonai anyag felhétlen javulni fog. A másik cél pedig azáltal érteke el, hogy a középiskolai ifjúság iskolai köteleiknél belül találván alkalmat a szabadterti sportok üzítésére, nem fogja a tanterfiak által jogsan kifogásolt sportegyleteket felkeresni, hogy ott a sportnak álljon.

Mert a sportegyletek tagjainak tulajdonképpen a középiskolai végzett tanulóknál kellene rekrutálódni.

Teinketell azonban arra, hogy az egész ügy a bizottságok utosztójebe került, remélhető, hacsak a miniszteri akarat nem lendít rajta, ott nagyon helyesen meg is fog fenekelni.



### Európa birkózó és súlyemelő bajnoki versenye.

F. hó 25, 26 és 27-én folyt le őrási közönség jelenlétében a BAK és Postások által rendezett birkózó és súlyemelő verseny Európa bajnokságáért. A verseny eredménye hazánk birkózósportjának hatalmas fellendülését mutatja, mivel dacára annak, hogy három legerősebb birkózó, betegsége miatt, nem veheték részt ezen versenyen, mégis két súlyemelő és a bajnokságot magyar birkózók nyerték el. Ezen eredmény által értékesítve, mivel ezen versenyen Európa legjobb birkózói vettek részt, mint Jensen, Christensen,

**Magyar sportférfiak Bécsben a Grand Hotel Nationalban** szállnak meg, egyleteink nek, kitűnő magyar konyha, összes magyar lapok. Tulajdonos: **KASZNÁR NÁNDOR**, a „Magyar Világ” kávéház volt tagjai előnyben részesítik tulajdonosa.



PEHELY SÚLY



KÖNNYŰ SÚLY



KÖZÉP SÚLY

NEHÉZ SÚLY

Beskov, Grüneisen, Adamecz, Walter Sohn, mind olyan nevek, kik több világ, Európa bajnokságot nyertek már. A magyarok közül kitűntek Márton, Dulin, Márkus, Faragó, Sugár, Grozesku, Csapitzky, Hudák, Maróty, Előd stb. Egyáltalán nagyon szépen, rutinnal dolgoztak a pehely és könnyű súlyú birkózóink és így a legszebb reményekkel nézhetünk a legközelebbi olimpiai versenyek elé.

A súlyemeléskben a külföldi versenyzők szerepeltek kiválóan, amennyiben a világbajnok Graf 168 kilós lökésével, ragadták tapsra a közönséget. Ezen sportágot hazánkban nem szeretik és ez oka annak, hogy a magyar versenyzők eredményével szerepeltek.

Dr. Tatics Péter a juri elnöke a verseny lebonyolítását a főleg megszokott körültekintéssel és szakértelemmel végezte, méltó segítő-társa volt ebben Csanádi Mór a M. A. SZ. képviselője. A bírák nehéz feladatát a legjobban végezték. A cirkszt mindhárom nap zsufolóság töltötte meg a közönség.

#### Eredmények:

Európa pehely súlyú bajnoka: Marton (MTK).

Európa könnyű súlyú bajnoka: Grozesku (NAC).

Európa közép súlyú bajnokai: Christensen (Dánia), Jensen (Dánia).

Európa nehéz súlyú bajnoka: Grüneisen (Berlin.)

#### Birkózás.

##### I. Pehely súly.

Előmérkőzések: Szántó (Postás) győz Prinz (Ausztia) ellen 20 p. 25 mp. Márton MTK győz Szoszky (Törökvs) ellen 5 p. Dulin (MAC) győz Zolymó MTK ellen 30 p. Adamecz (Berlin) győz Rothmann (Debreccen) ellen 17 p. 20 mp. Walter Sohn (Berlin) győz Barabás Postás ellen 10 p. 30 mp. Faragó Postás győz Dekardich (Ausztia) ellen 6 p. 22 mp. Márton MTK győz Dulin MAC ellen 2 p. Márkus BAK győz Adamecz (Berlin) ellen 1 p. Csillag MTK győz Szántó Postás ellen 2 p. 14 mp. Walter Sohn (Berlin) győz Faragó Postás ellen 20 p. Szoszky Törökvs győz Rothmann (Debreccen) ellen. Dulin MAC győz Szántó Postás ellen. Adamecz (Ausztia) győz Faragó Postás ellen. Márton MTK győz Márkus BAK ellen 6 p. 47 mp. Walter Sohn (Berlin) győz Csillag MTK ellen 15 p. 30 mp. Dulin győz Szoszky felett 8 p. 10 mp. alatt. Dulin győz Csillag felett 15 mp. alatt. Dulin győz Barabás felett 4 p. 45 mp. alatt.

Pehelysúlyú döntő: Bajnok: Márton MTK, fölézett 9 p. 50 mp. alatt Walter Sohn (Berlin) 10. felett 9 p.

##### II. Könnyű súly.

Előmérkőzések: Szakács Postás győz Miskey BAK ellen 37 p. 45 mp. Ruzicska BAK győz Baranyi Postás ellen 13 p. Grozesku NAC győz Gere Testvériské ellen 4 p. Csapitzky BAK győz Becskov (Berlin) ellen 18 mp. Sugár MTK győz Hertzow BAK ellen 30 p. Orosz Debreccen Nagy ellen. Nagy visszalag. Grozesku NAC győz Steiner MTE ellen 18 p. Csapitzky BAK győz Szakács Postás ellen 45 p. Ruzicska BAK győz Orosz Debreccen ellen. Sugár MTK győz Stemmer Postás ellen. Orosz Debreccen győz Stemmer Postás ellen 10 p. 45 mp. Grozesku NAC győz Csapitzky BAK ellen 45 p. Sugár MTK győz Ruzicska BAK ellen 45 p. Barabás győz Adamecz ellen 45 p.

Könnyű súlyú döntő: Bajnok: Grozesku (Nemzeti AAC) győz Sugár MTK ellen 45 p. alatt. (Bírói döntés).

#### III. Közép súly.

Christensen (Dánia) győz Szothmann MTE ellen. Schmidt (Ausztia) győz Kormos BAK ellen. Szvoboda (Ausztia) győz Frisch MTE ellen. Hudák Törökvs győz Jakobi BAK ellen. Maróty BAK győz Schmidt (Ausztia) ellen 45 perc. Christensen (Dánia) győz Szvoboda (Ausztia) ellen 9 p. 50 mp. Szothmann MTE győz Jakobi BAK ellen 23 p. Christensen győz Hudák felett 7 p. alatt.

Közép súlyú döntő: Bajnok: Christensen (Dánia) győz II. Maróty BAK ellen 4 p. 25 mp. alatt.

#### IV. Nehéz súly.

Jensen (Dánia) győz Előd MTK ellen 11 p. Grüneisen (Berlin) győz Stankovics NAAC ellen 1 perc.



VÍVÁS

#### A prágai vívóverseny.

Valahányszor vívóink külföldi versenyeken indulnak, mindannyiszor szorongó érzés tölt el bennünket. Úgy érezzük magunkat mint az, aki fönyereményt nyert és attól fél, hogy csak álom, fel fog ébredni belőle. Pedig londoni győzelmeink igazán nem tekinthetők váratlan fönyereménynek, hiszen 10 évi rettetes munka előzte meg azt. Mégis folyton

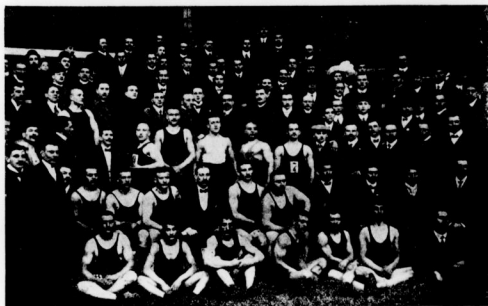

Európa birkózó bajnokságának résztvevői.

Nehéz súlyú döntő: Bajnok: Grüneisen (Berlin) győz Jensen (Dánia) felett 55 perc alatt. (Bírói döntés).

#### Súlyemelés

Nehézsúlyúak. Európa bajnoka: Edmund Danzer (Wien) 330 kg. 2. Josef Graff (Wien) 308 kg. 3. Karl Fleischnann (Wien) 294 kg. Danzer egy karral emelt 80 kg. két karral nyomott 110 kg. két karral lökött 140 kg.-ot. Graff egy karral nem emelt, két karral nyomott 140 kg., két karral lökött 168 kg.-ot. Graff tovább nem emelt, mert nem volt kéznél nehezebb súly. Graff a 102 kg. hatszor, a 110 kg. hatszor, a 120 kg. kétszer nyomta. Graff, ki klasszikkokkal jobb volt ellenfeleinél, a versenyt klubtársának: Danzernek engedte át, dacára annak, hogy fel karra nem emelt, a versenynek mégis második helyezette lett. A harmadikként helyezett Fleischnann fel karral 72 kg., két karral 120 kg. nyomott, míg 120 kg.-t lökött.

Könnyűsúlyúak. Európa bajnoka: Franz Komarek (Ausztia) 302 kg. (egy kar 80, két kar nyomas 102, lökes 120 kg.) A helyezéséért Szvoboda (Ausztia) és Erdőy Bela Postás küzdenek. Erdőy egy karral 75 kg. lökött. Szvoboda eredményei egy kar 70, két kar nyomas 102, két kar lökes 110 kg.

élt bennünk a kétely, hogy hátha csak a véletlen körülmények összetalálkozása hozta meg azokat a diadalokat. Igazán helyes uton járunk-e? Fejlődésképes-e az az új magyar vívóverseny, amelyre oly büszken szoktunk hivatkozni?

A prágai vívóverseny ismét egy csattanó felelet aggályainkra. Úgyanaz történt, ami Londonban, nem egy kivételes képességű vívónk révén szerztük meg a győzelmet, hanem a helyeket is magyarok foglalták le. A cseh bajnokság az egész magyar vívó-sport diadalra lett és más nemzetek mondhatják el magukkal hogy van egy-egy kivételes képességű vívónk, de utána nem következnek semmi.

Roppant (eladat Goppoldot megverni saját hazájában, az általa készített szabályok szerint nagy részt maga által választott zsűri előtt. Fanatikus nagystílusú vívó ez a cseh előfő. Egész életét a vívásnak szentelte. Egész gárdát képezett maga körül, oly egy gárdát, mely jóval fejelmesebb ellenfeleinket lőtt Londonban, mint az olasz csapat. És e gárda nem volt sehol. A helyezés között jó magyar neveken kívül csak Goppold nevével találkozhatunk.

A kardot Zulavszky Béla nyerte meg. Az „old gentleman” mint Londonban nevezték (persze csak az ifju versenyzők között „old”) elment Prágába, hogy megadjja a megidért revansot Goppoldnak. Győzelme csodálatosnak ismét meglegtes. Az volt londoni szereplése is. Hang emelkedett próbaverseny nélküli kiküldetése ellen is. Itthon nem versenyezhetett, e részben tehát nem ismerheték. Személye a tanítás, persze így a teremben sem ver meg senkit, őrlő ha ellentéle tanul tőle. Nem egy ifju óriás büszkélkedik a neki adott tussokkal. Egészen más a versenyeken. Az első assautokban még nehézkes, aztán mindjobban bele jön. Másnak lehet fűgőbb a lába, jobban ugrálhat, de helyzet és ellenfele kísérmérésben nem versenyezhet vele senki. A végen, például Londonban csoda módon vívott. Aki itthon szót emelt kiküldte esse ellen, odajött és férfiasan, ámulattal ismerte be sulyos tévedését.

Egy éve Székesfehérváron van. Azóta nem volt méltó ellenfele. Tudtuk, hogy vív, hisz egész klubot szervezett. De vívott volna klub nélkül is. Hiszen Bileven altisztejt tanította és használta gyakorlataira. De hol vette az igazi versenytréninget ilyen sulyú vállalkozásra? Pedig tudatosan, a győzelem biztos hitével mehetett csak Prágába. Sokkal jobban ismeri önmagát, jobban a viszonyokat, mintsem londoni szereplése után megveresse magát.

Legutóbbi leveléből vesszük e sorokat: „Te tudod, hogy már egy éve nem voltam erősebb ellenféllel, a folytonos tanítás talán megtart námi gyakorlatban, de bizony a tempót nem gyarapítja — no majd meglátom, maradt-e még valami a régi jóból.” „Hogy a cseh Holubár saját hazájában meg tudjuk-e verni, az bizony nagy kérdés, de ha ő ver meg, legalább méltó ellenfélőt kaptam ki.”

Földes Dezsó dr. ismét megnyerte Csehország törbajnokságát. Ó Magyarorszáig ez idei törbajnok. Győzelme tehát nem meglepetés, várjuk tőle. Tóth Péter megakartá verni, de 6 havi letörése után még korai volt vállalkozása. Hogy harmadik lett, bizonyítja, hogy formába kezd jönni. Földes, Tóth és Krencsey holtszerepben kerültek a harmadik helyre. Nagyszerűen vívott mind a három. Földesről nem tudunk nagyobb dicsőretet mondani, mint azt, hogy Tóth és Krencsey egyaránt elragadtatással beszélnek fenomenális formájáról, bajtársi magatartásáról. Krencsey is nagyszerűen vívott, formája tetőpontján van. Tóth most jön formába, a magyar bajnokságot már teljes erővel fogja védelmezheti. A cseh vívók ámulattal nézik a négy magyar vívó vívását.

Mind a négy megérdemelte a bajnokságot, de sajnos, minden versenyen csak egy győzhet.

Részletes eredmények: Tör. 1. Földes Dezsó dr. (FVC), 2. Goppold (Prága), 3. Tóth Péter (MAC), 4. V. Lada (Prága), 5. O. Lada (Prága), 6. Zulavszky (MAC), 7. Opperl (Prága), 8. Labitko (Prága), Bauer (FVC) nem került a döntőbe. Földes mindenkit megvert, Tóth Földestől és Opperltől, Goppold Tóthtól és Földestől szennvedt vereséget. A holtszerep Goppold javára dőlt el.

Kard. Igen farszító verseny, mert minden csoportból a fele ment tovább. A magyar vívók

közül csak Sátori esett ki. A döntőbe négy magyar, négy cseh került. A döntő táblázata, melyben külföldi szokás szerint az 1 jelenti a vereséget, a 0 a győzelmet, a mellőiről kis szám a kapott tussokat, a következők lettek:

	1	2	3	4	5	6	7	8	Győz.
Csehország									
1 Földes . . . . .	—	1: 0: 2	0: 0: 1	1: 1: 0	0: 0: 1	0: 0: 4			4
2 Tóth . . . . .	0: 0: 1	—	0: 1: 1	1: 1: 1	1: 1: 0	0: 0: 4			4
3 Krencsey . . . . .	1: 1: 1	1: 1: 1	—	0: 0: 2	1: 1: 0	0: 0: 4			4
4 Svorcsik . . . . .	1: 1: 0	1: 1: 0	1: 1: 0	—	1: 1: 0	0: 0: 3			3
5 Goppold . . . . .	0: 0: 0	0: 0: 0	1: 1: 0	1: 1: 0	—	1: 1: 0	0: 0: 5		5
6 Zulavszky . . . . .	0: 0: 0	0: 0: 0	0: 0: 0	0: 0: 0	0: 0: 0	—	0: 1: 1		6
7 Pfeiffer . . . . .	1: 1: 1	1: 1: 1	1: 1: 1	1: 1: 0	1: 1: 0	1: 1: 0	—	1: 1	1
8 Scheybal . . . . .	1: 1: 1	1: 1: 1	1: 1: 1	1: 1: 1	1: 1: 0	1: 1: 0	1: 1: 0	—	2

Vagyis 1. Zulavszky Béla (MAC), 2. Goppold (Prága), 3. 4. 5. Földes Dezsó (FVC), Krencsey Geza (MAC), Tóth Péter (MAC), 6. Svorcsik (Prága), 7. Scheybal (Prága), 8. Pfeiffer (Prága). A 3., 4., 5. helyet az idő előrehaladtával a miatt nem döntötték el, hanem a dijakra sorsot húztak.

A magyarok mindannyian fenomenális formában vívtak és amit külön ki kell emelnünk, a legteljesebb egyértelműen a tekintetben, hogy nem az fontos, hogy ki győz közülük, hanem hogy magyar vívó győzzön.

A zsűriben a MÖSZ-et Hajdu Marcel dr. képviselte. Az ő nagy tudása, erélye hathatós biztosíték volt, hogy az egyébként tisztán cseh zsűriben a magyarokkal igazatlanság ne történhessenk.

## Zulavszky.

A neve is acélkard suhogás, Szeme selymszem, pengője csodás, Öreg sasként, csendben megül mindvégig. De ha kiberek: felszárnyal az égig. Nyolc nációt Londonban legaloppolt, Most újra kardot ránt — s legyőzve Goppold.

## HIREK.

### Versenynaptár.

- Április 1 — 2. Debrecen, kerületi.  
 — 3. Santelli akadémiaja.  
 — 8 — 9. Kolozsvár, országos.  
 — 10 — 13. Kolozsvár, fősók. tör.  
 — 15 — 17. Tuzsér, nemzetközi.  
 — 17. Monte-Carlo, Coupe A. Gautier.  
 — 18 — 20. Sarajevo, vívóverseny.  
 — 28 — 30. NVC Budapest, kizárásos.  
 — 25 — 29. Saint-Sebastien, nemzetközi.  
 Május 5 — 7. HVC Budapest, mesterverseny.  
 — 12 — 14. MASZ Budapest, nemzetközi.  
 — 19 — 23. Bécs, nemzetközi.  
 Augusztus 5 — 7. Dieppe, nemzetközi.

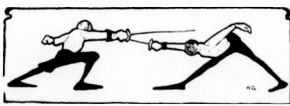

A bécsi vívóverseny időbeosztását a következőképpen állapították meg:

Május 19. d. e. 8 óra III. osztály tör, május 19. d. e. 3 óra III. oszt. kard, május 19. d. e. 6 óra II. tör, május 20. d. e. 8 óra II. oszt. kard,

május 20. d. u. 3 óra I. oszt. tör, május 21. d. e. 8 óra csapatpárbaj tör, május 21. d. u. 3 óra I. oszt. kard, május 22. d. e. 8 óra csapat kard, május 23. d. e. 8 óra egyéni párbaj tör, május 23. d. u. 7 óra záróakadémia.

A zsűri elnöke Tenner Henrik, a bécsújlyeli cs. és kir. katonai vívótanfolyam parancsnoka.

Az oroszok csapatot próbaversenyen állítják össze. E próbaverseny április 9-én, vasárnap lesz az Unio Fechtclub helyiségeiben.

A MAC kihívási versenyré lapunk zártaátá nem történt jelentkezés. A nevezési határidő április 1-én járt le.

A stockholmi pentaton tekintetében a MOB végrehajtó-bizottság elhatározta, hogy Steger Hugó György dr. indítványát figyelembe véve annakidején egy külön szakbizottságot fog alakítani. Mint értesülünk a versenyen a futás, uszás és lovaglás össze lesz kapcsolva és a vízből kiugró versenyzők azon vízesen egy csomó ki-pányvázott lóhoz fognak rohanni, azok közül egyre teljeren is úgy szórán hajszolni a célhoz.

Ha ezek a nevesseges szabályok meg nem változnak, kar a dologgal foglalkozni.

A Debreceni kerületi vívóbajnokságok.

A Debreceni Vívó-Club agitálásának, úgy látszik — sikerült megtörni azt a sajnos tapasztalható közönyt, mely a MASZ felsőmagyarországi kerületében special a vivás nemes sportjával szemben érthetetlen módon uralkodott. A nevezett klub akciójának oly sikeres propagandát tudott csinálni, hogy mintegy varázslátszerű megmozdult az eddig szatagnál felsővidéki vívóélet, melynek kétségkívül vannak oly kiváló orói, kiknek sikeres szereplése nemcsak klubjuk, de első-sorban a kerületi élet feltétlen nagy hasznára valóik. A kerületi bizottság elé terjesztett nevezése elfogadtatván, jelezzük, hogy az április 1. és 2. vívóversenyén Nagyvárad 10 (ebből a Bihari Vívó Club 5, a Nagyvárad Sport Egyesület 5) versenyzőt indít, a Nyíregyházi Torna és Vívóegyesület 2 vívót, a Kassai Athletikai Klub 1 versenyzőt és a rendező egyesület 6 vívót állít sorompóba. A rendezettek közül 19 indul a kardés 8 a törbajnokságban. A versenyzők száma, az igaz, nem nagy, de a tapasztalt közöny mellett töltetlenül kibővült. A rendezőnek nagyarányú társadalmi tevékenységét is fejt ki, melynek oly-külvi intézői vannak mint Domahidy Elemér főispán, Ujfalussy Gábor cs. kir. kamarás, huszárszázados, Lestván Adorján udvari tanácsos, Felsőmagyarországi közszerkezletű álló sportmecénás és Zöldy M. János, a klub kiváló sport-intézője. Nekik köszönhető, hogy a közönség olytelkes információban részesült, melynek hatás-

# Fodor-féle vívóterem Koronaherceg-u. 3.

Debrecen város nagy kulturális köznevelésben maradó nyomot hagy hátra. Az ő tevékenységéről tanusodik többek között az a fizikailag szelbesebb tisztelgőt is, amely a győztesek bizonyára a legkellemesebben fogják Debrecen sportterületére visszaemlékezni.

**Vivás a Magyar Vasuti és Hajózási Klubban.** Nagyszámú és előkelő közönség előtt rendezte a Magyar Vasuti és Hajózási Klub múlt szombaton, április víziszerzőknapjainak befejezését, vízisportnapját. A Magyar Vasuti és Hajózási Clubbal folytatott klubközi csapatmérkőzés előtte meg, amelyen mindkét klub vívó meglepő haladásukról tettek bizonygatót. A mérkőzés, amelyen a Vasuti és Hajózási Klub részéről Aszódi, Fischer dr., Kruppá és Pójt, a Hungária Vívó Club részéről pedig Serény, Fodor dr., Szilárd és Schönfeld voltak részt. A vízisportnap előndöntőit végződték. A verseny végén a két klub kísérőit érmeit, melyeket a Hungária Vívó Club részéről Wilhelm Leo ügyvezető-igazgató, a Vasut és Hajózási Klub részéről Pröger Vilmos főmérnök, a sportbizottság alelnöke nyújtotta át a verseny résztvevőinek. A vívóakadémia különösen Hoffmann Jenő és Vasvári László mesterkére tetszett, melyet a közönség színi nem akaró tetszése kísér.

**A MAFC annak közléseire kért bennünket,** hogy bár hiány közönlétet vesz a BEAC ellen arató vízisportnap megvalósítását, mégis nem tartja a MAFC-ot a főiskolai bajnokság élére designált, hiszen a BEAC vívó főként kvantitás tekintetében a MAFC vívóit felelt állanak, ami a MAFC-nak hét esztendőn át tartó sztagnalisra révén érhetővé is váltik.

**A főiskolai bajnokság** kérdését a MASz atletikai szakosztályja szerencsén megoldotta. Utánna a KEAC, hogy a főiskolai sportversenyek közötti ellenséges kérdést nem csináljon, elhatározta, hogy a főiskolai kardbajnokság rendezéséről lemond és csak a főiskolai főbajnokság rendezi meg, így módon lehetővé lett, hogy a szakosztály a MAFC által 1911 május 7-én rendezendő főiskolai kardbajnokság, melynek jóváhagyását a MAFC szabályszerűen kérte, jóváhagyta.

A KEAC levelében hangsúlyozta, hogy a vívóspórt terén egyedül a MASz-ot ismerheti el létezős tényezőnek, annál is inkább, mert a Főiskolai Sportszövetség évek óta nem adott életjelét magáról. A KEAC e leveléből az látszik megállapíthatónak, hogy Főisk. Spnz. tényleg nem létezik, közgyűlésekkel választásokkal nem tart, mert ha akar a nyilvánosság teljes közértesítését is ilyenek összehívott volna, arról legalább a KEAC-nak tudnia kellene.

Kívánatos volna, hogyha a Főisk. Spnz. nyilvánosságra hozná, hogy mikor, hol és mely sportegyesületek részvételével tartott legutóbbi közgyűlést, azokat az urakat, akik most a szövetség nevében közértesítést teljes közértesítésre tette meg, ki nagyban hozzájárna a főiskolai kérdés tisztázásához.

**A Kispisti Vívó Club** által május 5-ére tervezett vidéki csapatverseny közbefjött akadályok miatt elmarad.

**A Nemzeti Vívó Club** 1911 április 28-30-ára nemzetközi kizárás versenyre került terminus.

**Santelli Italo** vívómester április 3-iki akadémiáján a Vívó nagymesterben igen fényesen igérkeztek. Részt fogtak venni: Tomari Tarisaburo japán, Sansi Lionello és Guylmetini olasz, Lovas Gyula, Hollóssy Jenő, Gerencsér, Bach és Gerevich mesterek, továbbá Santelli mester tanítványai közül a legjobbak.

Jegyek úgy a Santelli mester terében, mint a helyszínen is kaphatók.

**Diplomás tiszték a bajnokságban.** Tudvalevő a diplomás tiszték már indultának az idők bajnokságban. Zulavský, prági ügyvezető akadémiai tiszt a kérdést. Milyen lesz a bajnokság képe, ha Zulavský, Berty, Szarvassy, Kocs Kálmán és Schenker Lajos is indulnak azok, nem is számítva a bécsiújhegyi crackeket.

**A piarista tanulók vívóversenye.** Mint ahogy az egyeteki által rendezett középiskolai vívóversenyek ellátották, igen helyesen, az egyes középiskolák maguk rendezik meg a versenyeket, természetesen a felsőbb hatóság tudtával, így minden tekintetben sikerült házi vívóversenyt rendezett

fenntevetett infézt ifjusága e hó 24-én és 25-én. A minősítés volt az elbírálás főelve. A zsüri tagjai: Berty László, Szarvassy György százados, Földváry György dr. víziszerzősi előadóból állottak. Kardban első osztályú minősítést nyertek a következő tanuló: Pamélyi László (11 pont), Közéghy Antal (108), Karg György báró (96), Szitányi Ferenc (93), Weisz Ernő (91), Triángi Brunó gróf (905), Zlinsky István (900), Erdős István (885).

Törben: Vojnits Miklós (115), Darvay Ferenc (105), Pavlik János (103), Móssmer Árpád (96), Adler József (91), Kramer Károly (90), Iványi Gyula (88), Nemes Endre (87), Secellary Pál (87).

Másodosztályuk lettek kardban: Berczik L. (86), Strilich Gyula (85), Halász Imre (84), Vázarhelyi Pál (81), Mérő Jenő (8), Zalan Tamás (72).

Törben: Irsai István (86), Bossányi Dénes (84), Mariály Lajos (83), Mara László (802), Egenhoffner József (78), Gyertyánfalvi Aladár (77), Mara István (73), Puccentaller Aurél (73).

A kard korvívásban: 1. Szitányi Ferenc, 2. Pamélyi László, 3. Közéghy Antal, Karg György báró (holtversen).

A tör korvívásban: 1. Darvay Ferenc, 2. Vojnits Miklós, 3. Pavlik János lett.



**Az Amatőr SC** versenyére vasárnap lesz a nyári. A Magyar Amatőr részéről a MAFC adta le a következő nevezéseket: Wien város díja: 102 m. mell-, 68 m. hát-, 34 m. magyar u. stáfa; 68 m. főverseny: Rimánóczy, Eperjessy, Scholz, Pterydy; buváruzás: Elek. A 68 m-es főversenyben a magyarok ellenfele Brandstetter is mert Pterydy nem indult, a versenyt valószínűleg is nyerte. A stáfaat azonban a WAC nehezen vetheti el a MAFC-ól.

**Nemzetközi úszóverseny** Grébenak. Augusztus 23-án nemzetközi versenyt rendeznek Grébenak. A rendezésről remél, hogy megnyer néhány külföldi úszót, akik a 17-én tartandó abbajai versenyen résztvesznek.

**A hamburgi verseny.** A breslani Silesia meetingjét, amint megírta, a német nagy egyeteki ellenkérlet és Hamburgban adtak egymásnak találkozt. A Poseidon Berlin és a két magdeburgi egyeteki, a Hellas és a 96-osok stáfafejének összehasznált szenzációs eredménnyel végződött. A breslai hosszú idő óta először, legyőzték a magdeburgiakat. A verseny részletes eredménye a következő:

3x60 m. mellstáfa: 1. Poseidon Berlin (Oel, Kuhnle, Göller) 2:58.6. Magdeburg 96 (Schmieger, Reuter, Schiele) 2:58.8. Schmieger Oelt egy yardtal vyer, Kühne már karcsapással előbb végez és Göller pontosan ellentelt Schiele iramának. Váratlan győzelem.

120 m. oldalúzás: 1. Parizot (Bremer SC) 1:39.4. 2. Klahn (Hannover) Küzdelem után nyerte.

Mügrás: 1. Müller (Bremer TC).  
1. oszt. gyorsúzás 60 m: 1. Kemple (Hellas Magd.) 0:40.6. 2. Luber (München). Karcsapással nyerte. Luber az előző mügrásról, melyben részben árárt volt.

80 m. hátúzás: 1. Pentz (Hannover) 1:06. 2. Drube (Hellas I.) 1:06.4.

3x60 m. sprinstáfa: 1. Hellas Magd. (Brandt, Wohlfeld, Bretting) 1:57. 2. Magd. 96. (Kempf, Gubener, Schiele) 1:59.8. Biztosan nyerve 4 méterrel.

50 m. gyorsúzás: 1. Bretting (Hellas Magd.) 0:53.2. 2. Opitz (Poseidon Berlin) 0:56. Opitz 40 m-ig vezet, onnan Bretting elluz és biztosan nyer.

80 m. mellúzás: 1. Schmidt (Ulhenhorst) 1:07.2. 2. Schmieger (Magd.) 1:07.4. 3. Opitz (200 m. főverseny) 1. Bretting (Hellas Magd.) 1:12.8. 2. Schiele (Magd.) 96: 2. 44. Közben a 100 m. 1:14. mp. alatt 6 méterrel nyerve.

4x60 m. vegyes stáfa: 1. Poseidon Berlin (Kühne, Schultze, Rausch, Opitz), 2. Hellas Magd. (Kemple, Drube, Wohlfeld, Brandt) 1:55.2. Brana a fáradi Bretting helyett szedte a Poseidonnál viszont Kühne volt tartakozó volt helyett. Kühne mával méterrel frontba hozta a Poseidon, a hátúszóknál a helyzet megmarad, Wohlfeld se hoz be semmit és Opitz 2 m-el győz.

**Titkári értekeltek.** A MUsZ értekeltek hivta össze az érdekelteket ittárait a közlegő szezon versenytérminusnak összehelyeztetése és a bajnokságok elosztása céljából. Az értekeltek a BAK és a Balaton kivételével az összes aszóegyeteki képviselőket voltak és nagyszámú versenyt jelentettek be, melyeket ha meg is tartanak, az idei év rendkívül mozgalmas lesz. A terminusokat és a bajnokságok — egyelőre csak tervezett — elosztását a hivatalos rovatban közöljük.

**Az Fiat-útóhangja.** A következő levelet vetük: Igen tisztelt Szerkesztő Ur! Szemrehányással illet bennünket az úszóarató a bécsi Fiat-útó stáfa egyeteki összehállásáért; erre bár azt magunk meggyőztük, hogy Pterydy-Szentgyörgyi és Donath, mint csapatnapi, Rimánóczy-iki rendes tagjai, kényszerítő okoknál fogva, nem mehettek Bécsbe. A díjat megvédeni egyezkeni morális kötelességünk volt, eltekintve attól, hogy a bécsiek utókötségeinket is megfizették.

Hogy győzelmük meg így sem lehetett tisztá, azt bizonyítja a Verband der Oesterreichischen Schwimmvereine által hivatalból megindított vizsgálódás, melynek pontozatát a következők:

1. W. Sheff mag beavallotta, hogy a rudat a fordulóban a WAC úszóinak közelébe toltta; 2. Ugyanezt konstatálta hivatalból W. Reimer és S. Kalisch pályabírók, Wolf Siller és H. Sturm az I. WASC és Bródy Sándor a FTC tagjai; 3. A pályabírók övésték Blau Henja; 4. A WAC tagjai a szövetségétől sem emert döntőbíró (Schiedrichter) minőségben azzal az abszurd indoklással utasított el, hogy a WAC annyi időközönbözlettel (karcsapással) aratta győzelmet, amennyi kiegészíteli az általa is megállapított rúkt-előlést.

Amennyi szűk kivételét kérve és ezért előre is hálát köszönetköl nyilvánítna, maradtunk Szerkesztő Urnak kiváló tisztelget.

Donath Leó titkár.

Készséggel adunk levelet e soroknak, melyekből kívánjuk, hogy a MAFC szervezetenél körülményeköl kényszerítve, nem pedig elszakodottságból küldött fel Wienbe gyenge csapatok. De a mi felfogásunk mégis csak az marad, hogy külföldön csakis a legjobb erőben, és a legjobb erőkkor, vagy pedig sehogyan se szerepeljünk. Egyébként, ami a WAC elleni óvás illeti, maga a Wieni sajtó is erősen követeli e tárgyban a vizsgálatot, melynek eredményét érdeklődéssel várjuk.

**A Delphin Hannover versenye:** Részletes eredmények:

100 m. oldalúzás: 1. Wohlfeld (Hellas) 1: 15.8. Vegyes stáfa: (50 m. mell, 100 m. hát, 200 m. magyar) 1. Hellas Magd. 5: 13.4.  
100 m. mellúzás: 1. Stühmer (Hellas) 1: 41.6.  
100 m. uszás: 1. Brandt (Hellas) 1: 14.  
A máson a breslai és a Hellas tagjai a hamburgi meetingre utaztak, miáltal a verseny elvesztette jelentőségét.

**A breslai úszóverseny.** (III. 26.) Magyarországot Rimánóczy, az osztrákokat Brandstetter és Schüch képviselték. Németségország jó része, köztük Berlin és Magdeburg is távolmaradt, de az egyezbűtök kis számu és főleg helybeli gárda elég erősnök bizonyult a külföldiek győzelmét megakadályozni. A versenyek között a leggyorsabb fordultok, 20 m. hosszú u. csak, de melyikvíz fordultok miatt rendkívül nehe, amit az idők értékelésénél tekintete kell venni. Rimánóczy a II. osztályú 100 m-es uszásban váratlan verséggel szenvedett Wiesznertől. Az idő, melyet Wieszner elért a nehez uszásban, jónak nevezhető. A 80 m-es gyorsúzásban Brandt a 100 m-es uszásban a leggyorsabb volt, de a 100 m-es uszásban végzett a szintén jól uszó Brandstetterrel. Rimánóczy itt hármodik lett.

Főbb eredmények:  
80 m. gyorsúzás: 1. Kunisch (Sziázia) 0:53.4.  
2. Brandstetter (WAC) 0:57.5.  
100 m. uszás: 1. (II. oszt.) 1. Wieszner (Sziázia) 1:12.8. 2. Rimánóczy (Hellas) 1:14.  
300 m. főverseny: 1. Kunisch 4: 20:2. 2. Wieszner 4: 29.4. 3. Arendt.

Buzdító oldalasz 100 m.: I. Lorenzci (ASV) Breslau 1: 24.4. 2. Schuch (WAC).

**A WSC Austria díjversenye.** Az Austria vasárnapi meetingjén döntött el Ausztria 100 méteres bajnoksága, melyet a rendező egyiptai tagja, Klara Mlich 1:38.2 rekordidő alatt nyert meg. A második és harmadiknak beérkezett Zahourek és Kellner kisszponyok is a régi rekordon belül usztak. A versenyt a Diana-hadban rendezték.

**Katonák és tanulók bajnokságai.** Május 7-ére, a L'Auto versenyeivel kapcsolatosan, a francia Federation Nationale des Sociétés de Natation et de Sauvetage a következő bajnokságokat írta ki: 1. A hadsereg uszóbajnoksága; díj a hadigazniser serlege. 2. A hadsereg elemteniesi bajnoksága, díj a tengerészeti miniszter serlege. 3. Iskolás fiúk és lányok bajnoksága.

## A drágaság.

Budapestem már nem is lehet enni, Oly drága város, ég tudja: miért? A MAFC-nak is, lám, külföldre kell menni Minden vasárnap — szálláért.



## Csevegés a

### finn—magyar mérkőzésről.

Írta: egy finn.

— Második közlemény. —

Jóvá nyárna egy 1500 méteres meghívási versenyt tervezünk, meg tudandó, hogy ki a tavaly legjobb emberünk.

Mannen eddig legyőzhetetlen volt e távon, de tavaly nyáron már Hannes Kolehmainen már csak 15 méterrel tudta legyőzni a 4 p 16.5 mp-es idő mellett. Van azután két kivételre képesű fiatal futóknak, K. Otellin, ki máris 4 p 17.7 mp-es rekorddal dicsekszik és A. Merisalo, aki egyszer nagyon rossz pályán 4 p 19 mp-es időre futotta s akit már látam 2000 métert 6 percen belül futni. Sőt ezeken kívül is van 5 emberünk, aki 4 p 20 mp-nél jobban fut e távon, úgy hogy biztosra veszem, hogy jövőre a 4 p. 15 mp-es finn rekord a 4 p 10 alá lesz szorítva.

5000 méterre a két Kolehmainen fivér, Steenroos és Lautala 16 percen belül futók, sőt Hannes Kolehmainen kedvező körülmény közt 15 p 30 mp-et is képes elérni.

Az úgrások egész biztosan a magyarok zsakmányai lesznek, kivált a rudgrás, melyre nincs 330 cm-nél jobb erőnk. Távölgrásra legjobb emberünk Kukko, 662 cm-es eredménnyel, aki azonban jó pályán könnyen javíthat rekordján. Ha teljes formájában lesz, úgy ő fogja képviselni Finnországot a 100 méteres futásban is. Altalában ő jó allround erő, aki ruddal 3 méteren felül ugrja s magasugrásban is jó 170 cm-es formáján van.

Ha bármely más nemzettel volna páros mérkőzésünk, mint Magyarországgal vagy Amerikával, úgy győzelem reményével küldhetünk a harcba magasúró rekordurinkat, A. Laine-t, bár rekordja csak 180.5 cm, mégis nagyon bizunk benne, mert óriási küzdőképessége van. Mintegy 183—185 cm-es eredménnyel várunk tőle. Oly stílusban ugrik, mint Con Leahy s csak 168 cm magas, zömök termetű. Ruddal is jól ugrik, 3 méteren felül.

Niklander legjobb emberünk úgy sulydobásra, mint diszkoszvetésre. Két év óta soha sem dobott kevesebbet sulyval, 13.69 m-nél



Niklander hellén diszkoszdobása.

s győzelmet Mudin Imre felett biztosra vesszük. Diszkoszformája nem ily állandó. Mult évi legrosszabb eredménye 40.04 m. volt, összes többi versenyt 42 méteren felüli dobásokkal nyerte.

Csapatunk tehát Kukko, Pihkala, Kolehmainen, Niklander, Manninen és Laine-ből fog állni.

A MASZ javaslatában kihagyta a gátfutást és a gerelyvetést. Ha a pénzügyi rész nem akadályozta, úgy igen kívánatos volna e két szim felvételre, mert gátrekordurink, Elo (16.8 mp) egyuttal egyik legjobb gerelydobónk is. Van itt azonban egy nehéz kérdés, t. i. hogy a gerelydobás közepfogással vagy pedig tetszésszerűt fogással történjék-e?



1500 m-res sikfutás Helsingforsban. (Kolehmainen a harmadik helyen fut).

Az amerikai AAU of USA (amerikai egyestül államok amatőr atletikai szövetsége) a közepfogást, vagyis az ugynevezett svéd stílus fogadta el s mi finnek is ezt tartjuk az ésszerűbb és helyesebb rendszernek. Ha azonban nem tudnánk bekécsen egyetérteni, úgy a gerelyvetés inkább elhagyandó!

Reméljük, hogy a felsoroltakon kívül jövőre még új és jobb emberek is lesznek s csapatunk ezek sorából lesz megerősíthető. Azonban csak a már tényleg mutatott biztos formáinkra támaszkodva, az eredményt így képzeltem:

Magyarországnak egész biztos (95—100 százalékos valószínűséggel) a 100 méter, a rudgrás és a magasúgrás; biztos (80 százalékos valószínűséggel) a távölgrás és valószínű (65 százalékos valószínűséggel) a 800 méteres futás.

Finnország részére egész biztos a sulydobás és az 5000 méter, valószínű a diszkosz, meg a 400 és 1500 méteres sikkfutások sorsa egész bizonytalan, de az a személyes impressióm van, hogy a 4/0-ast a magyarok, az 1500-ast pedig a finnek fogják megnyerni. Vagyis végeredményben Magyarország 6:4 arányban győzne Finnország felett.

Megjegyzendő azonban, hogy a finn versenyzőknél mindig azok legjobb formáit soroltam fel s nincs kizárva, hogy a hosszú, fáradságos ut s a szokatlan környezet miatt egyik-másik gyengébb szerepel. Nem szabad továbbá figyelmen kívül hagyni, hogy míg mi a diszkoszban egyedül Niklanderre támaszkodhatunk, addig önöknek 4—5 emberük is, aki 40 méteren felül dob, úgy hogy ha Niklander kissé formáján alul dob, meg

a döntőből is kieshet s akkor menthetetlenül veszve vagyunk. Epp ezért méltányos volna, ha egy országból csak 2 ember indulhatna minden számban, bár belátom, hogy ez viszont a verseny érdekességének rovására megy.

Erdeklődéssel várjuk mindnyáján a napot, mikor először mérjük össze erőnk Europe második legjobb athlétizáló nemzetével — a magyarral!

## Magyarország mezei futó bajnoksága.

Bajnok: Weisshaus Mihály BEAC.

Csapatgyőztes: BEAC.

Gyönyörű tavasi időben, szokatlanul nagy számu közönség jelenlétében zajlott le mult szombaton, március hó 25-én a negyedik magyar mezei futó bajnokság. A versenyt az idén szokatlan érdeklődés előzte meg, mert míg az előző három évben a MAC győzelmébe ugyszólván holbtizony volt, addig ezuttal a BEAC győzelmé, bár mint erős favorit állt a starthoz, korántsem volt befejezett tény. A verseny végeredményben a kondíció győzelmével végződött a klasszissal szemben.

A MAC futói egyenként és összességben egyenlőleg mind sokkal kiválóbb athléták, mint győztes ellenfelek, kétszültség dolgában azonban messze elmaradtak az egyetemiekől. Ebben részben az elavult tréningmódszer hibás másrészt a MAC futók egyszéknék elbizakodott közönye, mely lehetetlennek tartotta, hogy olyan niemand-ok, mint a BEAC csapat egyik-másik tagja őket a hirneves futókat legyőzhesse.

Igaz ugyan, hogy a csapat egy-két tagját betegség, katonáskodás akadályozta a munkában, de ez mit sem változtat azon a tényen, hogy a védő-csapat ezuttal nem dolgozott oly lelkiismeretesen, mint azt a versenyfontossága és a Klub hirve megérdemelték volna. Teljes elismeréssel kell ezzel szemben adózni a BEAC csapatának, mely igazán önfelelődo kemény munka árán szerezte meg a nehéz feladat megoldásához okvetlenül szükséges kondíció.

Ami magát a versenyt illeti, úgy a rendezés igazán mintaszertű volt. A felhíntés mi kiánnivalól sem hagyott fenn s a lovas és kerékpáros kísérők is jól beváltak. Kifogásolni csak azt lehetne, hogy a versenyzők mástel kilométer letafuta után eltűntek a nézők elől s csak a kilencdedik kilométer felé lettek újra láthatók, mikor is már a helyesekek ugyszólván kétségben felül megállapíthatók lévén, az igazi küzdelem s a közönség nézve. Ebből a szempontból a tavalyi öbudai pályá sokkal jobb volt.

Égyetleg 35 futója jelent meg delután négy órákor az új ferencvárosi pályá előtti térségben, hogy meginduljon hosszú utárá.

Bárczy István polgarmester, a MASZ, elnöke személyesen végezte a starter funkciót, követte az angol lord Desborough peldáját, aki pár hét előtt szintén személyesen indította utnak az angol futókat.

Start után rögtön Weisshaus Mihály tennett az élen, követte a tavalyi bajnoktól, Nagy Józseftől, pár méterrel mögöttük Antal János dressze kékllett, majd a többi MAC futó s a BEAC csapat színei gomolyogtak nyomukban. A statisztá budai csapat rögtön feladta a versenyt, míg a hátvédet a Ferencvárosi Torna Club és az Aradi Testgyakorlók futói alkották. Az aradiak rossz taktikával futva, az elejen túlságosan lemaradtak s így csak gyenge eredményt értek el, alig pár ponttal verve a harmadik helyért a FTC



CROSS COUNTRY — BRIDGERUNNEN.

kezdő csapatát. A heves tempó csakhamar megkívánja áldozatait. A tavalyi bajnokság első és harmadik helyezettjei, Nagy és Vanigel az ötödik kilométernél feladták a versenyt, míg a második helyezett Horváth István messze hátul bandukolt. Csakhamar kiáltl Antal is s itt már a csapatverseny sorsa eldőlt, mert a MAC csapat tagjai, látva bajtársaik kidőlését az egyéni helyezésért futó Mátray kivéve nem futották ki magukat. Az erdőből kijövet, a 9-ik kilométernél a nagy terelőnyel vezető Weisshaus mögött Kramml dresseze világot, míg mögötte zárt csapatban jöttek, Thomka, Gergely és László, Bán és Mátray itt még a BEAC futói mögött leküdték, ugyszinte Kiss is, aki egyedül bírt az Aradi Testgyakorlók csapatából felzárkózni az élen levőkhez.

Weisshaus győzelme itt már biztos volt, épp úgy Kramml második helye, a harmadik helyért azonban erős küzdelem folyt, mert Mátray felnyomulva, lerázta Gergelyt és Lászlót s az eliramodó Thomka üldözésére indulva, a célegyenesben elfogta s őrös finisz után a célban megverte. A többiek megfellehetésére a nagysebességre érték célhoz, kivéve a Horváth—Bukovinskyk párt, melynek finishe csak a célban dőlött el a pesti futó javára.

#### Részletes eredmény:

1. Egyéni bajnokság: 1. Weisshaus Mihály BEAC 43 p. 7-4 mp. 2. Kramml Otf. 47 p. 3. Mátray György MAC. 4. Thomka Aron BEAC. 5. Gergely Sándor BEAC. 6. László Imre BEAC. 7. Kiss Gyula ATK. 8. Bán Kálmán MAC. 9. Zöllner Dezső BEAC. 10. Fekete Béla MAC. 11. Horváth János MAC. 12. Bukovinsky János ATK. 13. Czuppon Sándor MAC. 14. Kereszt Sándor BEAC. 15. Becske Kálmán MAC. 16. Thien-schmidt Ede FTC. 17. Terényi Lajos MAC. 18. Horváth István BEAC. 19. Horváth Gyula ATK. 20. Leitner Jenő FTC. 21. Knizse Imre ATK. 22. Csungán Aurél MTK.

II. Csaatbajnokság: 1. BEAC (1+4+5+6+9+25) pont. 2. MAC (3+8+10+11+13)+45 pont. 3. ATK (7+12+19+21+22) 81 pont. 4. FTC (2+16)+10 pont. BBTE feladta. Tav 12 km.

#### HIREK

Angol egyetemek mérkőzése. Cambridge győz Oxford ellen. A két angol ősi egyetem 48-ik páros mérkőzése, épp úgy mint tavaly, az élen is a világokeki Cantabok bizony győzelmei végződött. Dacára a hied. számbok néhány jó eredményt jegezhettek fel.

100 yard: 1. D. Mac. Millan, Camb. 10 mp. 2. R. Lange, Oxf. 3. H. Ragg, Camb. Mellszetséggel nyerte. A nap egyik főmelegpéte. Lange nagy favorit volt.

1 mérőföldes siktatás. 1. P. J. Baker Camb. 4 p. 29-4 mp. 2. D. Clarke, Oxford. 3. S. Clarke, Cambridge.

Távolgrás: 1. I. Hartley, Oxf. 644 cm. 2. D. Murray, Camb. 3. M. Süsskind, Camb.

Katácsévetés: 1. H. Putnam, Oxf. 46-71 méter. 2. O. Ziegler, Oxf. 3. H. Goodwin, Camb.

120 yardos gátfutás: 1. R. Phillips Cambridge 10-2 mp. 2. F. Mac Donald, Oxf. 3. W. Anson, Oxford.

Negyed angol mérőföldes siktatás: 1. G. Black, Camb. 51-6 mp. 2. H. Barry Oxf. Lange Oxford feladta. D. Mac Millan Camb. a nagy favorit elcsúszott. A nap szenzációja. Egyek szerint a biztos nyerő Mac Millant az oxfordi futók elgáncsolták, mások szerint saját hibájából esett, a belső olda-

lon akarván előre törni, holott nem volt elég hely. Black a tartalék cambridgei, aki ekkor utolsó volt, látva klubtársai balesetét, teljes erővel felnyomult s győzött.

Magasgrás: 1. A. Dubois, Camb. 175 cm. 2. Bellerby, Camb. és F. Angas, Oxf. Holtverseny a második helyre.

Súlydobás: 1. O. Ziegler, Oxf. 1206 m. 2. E. Putnam, Oxf. 3. M. Süsskind, Camb.

Felangol mérőföldes siktatás: 1. P. J. Baker, Camb. 1 p. 58-2 mp. 2. F. Taylor, Camb. 3. L. Williams, Oxf.

3 angol. mérőföldes siktatás: 1. H. Porter, Oxf. 15 p. 6 mp. 2. E. Gowan Taylor, Oxf. 3. E. Atkinson Camb.

Győzelmek aránya: Cambridge 6, Oxford 4.



Start után.

Anglia nemzetközi cross-country bajnoksága. Csapatversenyben: 1. Anglia 32 pont.

2. Irland 108 pont. 3. Skótország 121 pont.

4. Franciaország. 131 p. Egyén.: 1. J. Bouin, Franciaország, 54 p. 7-6 mp. 2. Baldwin, Anglia. 3. L. Wallach, Skótország. 4. W. Scott, Anglia. 5. N. Hibbins, Anglia, aki az angol nemzeti cross-country bajnokság egyéni győztese volt.

Táv 10 angol mérföld.

A Budapesti (Budai) Tornaegylet éremplakett pályázata. A BBTE az esztendő elején éremplakett tervezésére jelölés pályázatot hirdetett; a pályázat kiírásában az vezette az egyesület, hogy a manapság még mindig drívó és gyáringg előállított érmek helyett a versenyzőknek művészei értékkel bíró plakettet adományozzon. A pályázat külön-külön íratott ki arany, ezüst és bronz éremre, amelynek első díja 100 és második díja 50 koronával jutalmaztatott. Sajnos azonban a pályázat nem járt azzal az erőlkösi eredménnyel, amelyet hők vártak, mert bár 16 pályámní érkezett, ezeknek mindössze egye je jó eredményt, művészei értékét a legtöbb pályámní nélkülözö. Hasonlóképpen a legtöbb pályámní nem felelt meg a pályázati feltételek 3. pontjának, a mely szerint a tervezet a testédész eszméjét testtesítse meg, lehetőleg kerülve az egyes speciális sportágak kidomborítását; a molvám magyar bíróság, amely az egyesület elnökegéből és szakértő tagjából alakult, az arany és ezüst éremre a pályázatot meddőnek jelentette ki, míg a bronzérem-pályázat első díját Szódy Szilárd szobrász „Forum” jellegű munkájának és a második díjat pedig Császár Géza szobrász „Honfoglalás” című művének ítélte oda: azon-

kívül megféleire ajánlotta a bizottság — sikerült gondolatéért — Faragó Árpád szobrász „Ismeretlen bajnok” jellegű pályázatának egyik rajzát, amelyet a Kinizsy moniakörből vett a tervező, tudniük amikor a még ismeretlen Kinizsy egy mátkómőre helyezett szerleggel királja meg a győztes bajnokot. A pályázattal kapcsolatban az egyesület ezuton közhírre teszi, hogy tekintettel arra, hogy a pályázat jelleges, az egyesület a pályázatokat felbontani nem fogja, hanem azokat személyesen jelentkező tulajdonosaiknak (amennyiben azok vidéken tartózkodásának írásbeli megkeresésére) a kikötések a jogéig bemenadnak és a pályázati munkákat leírni — fogja kiadni — megkegyelve, hogy az egyesület csak április hó 8-ig vállal felelősséget a pályámnűkért. A pályámnűvek naponta d. u. 6—7-ig vehetők át az egyesület 1. ker. Attila-u. 2 szám alatti tornacsarnokánál 1. emeleti tanácsosernben.

#### A rákosi szántó.

Egykor Pestet meghatóztam,  
Földemet sírva szántottam,  
De elvált szombat óta  
A én Kisfaludi-nóta.

Jötték Pestről ifjú népek,  
Úte szeppek, izmos épek,  
Versenyeket fúrge testtel,  
Indított a polgármester.

Nem korholom többé Pestet:  
Ősi virtus őit ott testet.  
Vasfűk okos vezére,  
Áldás startpuskás kezére!

# O · L · Y · M · P · I · A

#### A MOB végrehajtó bizottságának ülése.

A Magyar Olimpiai Bizottság végrehajtó bizottsága ma esti ülésen Muzsa Gyula, a MOB társelnöke és Gerenday György dr., a MOB ügyvezető alelnöke előnököl. Muzsa Gyula rövid beszéde után Gerenday György dr. beszámolt az atletikai szövetség mulk kedvi ülésén történtéről, a melyeknek alapján Stankovits Szilárd, a MASZ titkárát, a MOB atletikai szakosztály elnökéül egyhangylag megválasztották.

Az egyes szakosztályokat a következő urakkal egészítették ki:

Kerékpáros szakosztály: Vida Henrik. Si szakosztály: Szerebcsiz, Kolos szakosztályi elnök: Szabolcs István. Emléskönyv Vilmos dr.-t választották meg elnökéül. Evezős szakosztály: Zaborzsky István dr., Willoner Zoltán, Kelter Béla, Hübsch Kálmán Vác, Horváth Elemér, Eilischer Vilmos és Fábrý Sándor Arad. Vívó szakosztály: Fuchs Jenő dr. és Mészáros Ervin. Lawn-Tennis szakosztály: Csery Lajos és Takács József. Birkózó szakosztály: Pogány Andor, Varga Béla Grünhut Flóop, Vörös György, Ált János Arad. Úszó szakosztály: Gráf Odón dr., Donáth Leó, Karakas Dező, Kiss Géza, Kugler Sándor és Malaky Mihály. Az atletikai szakosztály gíeszítését Nagy Béla dr. indítványára a legközelebbi ülésig halasztották el.

A Stockholmi olimpiád költségvetésére vonatkozólag a végrehajtó bizottság többet hozászólása után úgy határozott, hogy Lauber Dező főtitkár a legközelebbi végrehajtó bizottság ülésig általános költségvetést készít, a melynek alapján hatvan ezer koronát fognak a kultusz kormánytól a stockholmi olimpiád céljaira kérni.

Stéger György dr. azon indítványát, hogy a modern pentathlonra is külön szakosztály létesítessék, elvetették, azonban elhatározták, hogy annak idején egy ad-hoc bizottságot fognak szervezni, a mely a pentation részletekészeivel foglalkozik.

A május 25-iki, a nemzetközi olimpiák kongresszus tisztelőre rendezendő sportünnep

részletes programját a legközelebbi ülésen fogják előterjeszteni.

Hj. Tamedy Mihály felszólalására Murza orsz. képviselő-készenléti vállalkozott arra hogy az uszók tréning céljaira szükséges szak meteres nyíl és egyes pályá csejából a lágyamfosi hoki Duna-ág és az úpesti öböl vizét analízis-tatni fogja.

Murza Gyula társelnök végül az olimpiai kongresszusra vonatkozólag tett néhány bejelentést, a melyek közül a legérdekesebb, hogy Törökország Sírri Selim bei személyében már bejelentette kongresszusi képviselőjét.



### A lawn-tennisport fejlődése.

Tagadhatatlan tény, hogy sportviszonyaink az utolsó decenniumban a fejlődés határozottan gyorsaságát mentek keresztül. Athletikánk az angolok kivételével, messze felülmúlja az európai nemzetek atletikaili fejlődését, vivásban talán a világ legelső nemzete vagyunk, uszósportunk elsősorban, footballban hatalmas lépésekkel törtéink az európai vezető nemzetek színvonalára fel, evező, birkózásportunk európaországban közismert s legújabbban a kisse elhanyagolt tennisport az amely nagyarányú fejlődésével azt a pozíciót igyekszik elérni, amelyet a többi sportágak máris elértek. Tennisportunk az utolsó két évtizedben szinte túlzás nélkül csodának mondható fejlődésen ment át. Ennek a hatalmas fejlődésnek a tennisport sajátosságából főleg az érthető, a test- és légyag nagyarányú fejlődését a sportolás általános elterjedése, az iskolának tudatos sportra való nevelése és egyéb körülmények a sportra terelték azonos korúkat figyelmét is, amelyek ettől a tettel, lehet nemestint intézménytől eddigé tavól alólat. Olyan egyekben, akiknek szofárában a „sport” fogalma teljesen hiányzott a földrajzi a sportolás a test- és légyag és elhatározta, hogy a sportolást is bevezessék jó programjukba. A megvalásztandó sportágak azonban nehézségek bukkantak. Az atletikához, uszashoz, vívashoz bizonyos speciális tehetség, rátermettség szükséges, a football, az rendkívül edző, izgató, érdekes is, de veszélyessé is válhatik amellet nem a legfontosabb s végeredményben nem maradt más hátra, mint a tennisport, amely testező jelleggel is bír, érdekes is s amellet a legűrűbb, a legolüisebb sportág.

A tennisportnak ez a felkarolása szinte észrevétlenül történt. Csöndben, minden felesleges larma, hang nélkül szaporodott el a tennisportnak bódókai száma s csak akkor váltak észre ezt az impozáns fejlődést, amikor a gombadómra szaporodott pályák kevesek bizonyultak, amikor egy a sportmulatókban eddigé hiányzott versenygödör nőt fel, amiké a magyar laknak minden sportágra való rátermettségét a külföldön is híre.

Sajnos, a tennisportban nincsenek statisztikai adatok, amelyek a fejlődésről számszerűen felvilágosítást szöznének, van azonban egy körülmény, amelyre a fejlődés megállapításánál, alapítanunk lehet s ez a fővárosunkban létesített tennispályák száma.

A tavaszra szorult meleg időjárás akcióba szöltte a tennisport ambíciózus híveit, megindulnak a pályabérletek, a személyesítés lázas előkészületei s így a pusztán statisztikai érdeklő összehállításon kívül szöglázolatot tesznék azon sportolóknak is, akik a szezon kezdetén táncsalatnall állnak a pályakerésés szemben és nem tudják, hová forduljanak tanácsért.

A budapesti tennispályák:

Magyar Athletikai Club: Margitsziget. Tréner: Czettler József.

Budapesti Lawn-Tennis Egyesület: Margitsziget. Tréner: Burger Ferenc.

Ferencvárosi Torna Club: Üllői-ut. Tréner: Répa Károly.

Bucapesti (Budai) Torna Egylet: Szena-ter.

Budapesti Egyetemi Athletikai Club: Lágymányos.

Verseny-pálya-Szövetség: Millenáris versenyp. Ganz-gyári Lawn-Tennis Egylet: Lovóház-ut. Obudai Torna Egylet.

Kelenföldi Labdarugó Egylet.

Tücker-féle tennis-pálya: Városligeti fasor. Tréner: Philipp.

Millenáris tennis-pálya: Thököly-ut. Tréner: Bajusz Gyula.

Kuca-utcai tennis-pálya. Tréner: Czettler János és Buda.

Magyar Vasuti és Hajózási Klub.

Arena-ut tennis-pálya. Tréner: Burger Ferenc.

Sirály-evezős egylet pályája.

Duna " " "

Humia " " "

Pannónia-evezős egylet pályája.

Nemzeti Hajós Egylet.

Ha ezekben a nagyobb pályákhöz hozzászámítjuk meg a fővárosi magánpályákat, (Park-klub, Tiszviselő-Egylet stb.) akkor végeredményben arra a konklúzióra jutunk, hogy Budapestben hatalmas mennyiségű fejlődött ki, amely egykettőre fogja elérni Wiennek évtizedekkel régebbi mennyiségűt és annak magas nívóját.

Molnár Sándor Ferenc.

### HIREK.

**A Magyar Országos lawn-tennis Szövetség** f. hó 27-én tartott ülésen elhatározta, hogy I. évi közgyűlést április hó 22-én este 7 órakor tartja meg a Magyar Athletikai Club Szent Margit szigeti Club házában.

**Szezonnyitás.** A melegre fordult időjárás fővárosainkban, megnyitják az összes nagyobb fővárosi tennis-pályák. A MAC-ban már március közepé óta folyik a játék az aszfaltpályákon, április 1-én pedig megnyílnak a tréningpályák is s ugyanakkor kezdni meg működését a Bajusz Gyula helyére szerződöttet új tréner, Czettler József, kinek képességeire kitűnő fényt vet a tavalyi professzionista-versyben elért második hely. A Lawn-Tennis Egyletben ugyancsak április 1-én kezdődött a szezon-nyitási játék az új tréner, a Ritchie-völ Burger Ferenc kiváló vezetése mellett. Április elsején kezdődik a játék a Magyar Vasuti és Hajózási Klub Podmaniczky-utcai hal pályáján is s ezen a napon megnyílnak az összes magánkörben lévő pályák is. A korai szezonnyitás lehetővé teszi, hogy játékosaink az idén jó teljesítményre számítsanak s így arra számít, hogy a bajnokság, valamint a rendezendő egyéb mérkőzések érdekes és izgató küzdelmek színhelyei lesznek. A tennisport fellendülését bizonyítja az a körülmény is, hogy már most kerengnek egyes újabb versenyrendezésről szölvő hírek. A Ferencvárosi Torna Club máris nagyobb országos verseny rendezésére határozta el magát, söt nines kiárvá, hogy az idei szezonban nemzetközi versenyen fogja kielegeteni a tennisport kedvelőit.

**A tavaszi szezon érdekesebb nemzetközi mérkőzése a következők:**

Április 1. Cannes (Ill-ik tenger). 5. Lyon (fedett pályán). 13. Páris (fedett bajnokság). 24. London (fedett pályán).

**Országos Bajnoki lawn-tennis versenyek.** A már említett lawn-tennis Szövetség f. hó 27-én tartott tanácsülésén a magyar országos bajnoki lawn-tennis versenyek rendezését május hó 17-től kezdődőleg határozta el. A versenyeket ismét a Budapesti lawn-tennis Club Margit-szigeti pályán önjárák megtartani, miért is a tanács ülésén intéz a Budapesti lawn-tennis Club vezetősége a pályák átengedése végett. Az összes nyit bajnoki és összes hendikp számonkon kívül az idei versenyprogramban új, nyitl versenyszám szerepel a „Videki játékosok” kiirt nyitl verseny, melyen csakis övi vidéki játékosok vehetnek részt, kik nem tagjai valamely fővárosi sportegyesületnek.

**A MAC nemzetközi versenynt** rendez május 23-30-á közl. Ennek keretében került dőntésre a Budapest-Berlin városok közötti mérkőzés is.

**Delfracionszög bajnokság.** A kies fekvésű nizza pályán dőlt el a Riviera legkiválóbb tenisz-mérkőzése Delfracionszög bajnokságát. A rendkívül izgalmas küzdelmek néhány hatalmas meglepetéssel szöglázolták. Valóság szenzáció erejével hat a női-egyes bajnokság, amelyben a mindinkább előtérbe jövő Nemetország svölcs csapát mért Anglia megközelíthetetlenül véli tennisportjára. Kroln k. a meg-

verte a Riviera bajnoknőjét, Miss Trippet. Neresheimer asszony pedig legyőzte Miss Salusburyt a felémetes angol női játékos. A verseny másik érdekes eredménye a decugis-páros bajnokság helyezése. A Decugis-házaspár végül revansot vett, a Riviera-tornákon eddigé veretlen német Neresheimeré, H. Kleinschroth-páron. A férfi-bajnokságok nem hoztak meglepetéseket. Wilding az előző évi körülményben verte Decugist, míg a férfi-páros bajnokság a mindjohabn összeszökö Wilding, Ritchie-pár biztos zskármánya lett.

Részletes eredmények:

I. Férfi-egyes bajnokság: Rahe-Biddle 6:4, 6:4; Wilding-Ritchie 6:3, 6:3; Decugis-Williams 5:7, 6:4, 6:3; H. Kleinschroth-Innan 3:6, 10:8, 8:3; Elődöntő: Wilding-Rahe 6:4, 6:4; 1. Decugis-H. Kleinschroth 6:2; 5. I. Döntő: Wilding-Decugis 9:7, 6:0; 6:3.

II. Női-egyes bajnokság: Krohn-Broocksmith 4:6, 6:1, 7:5; Salusbury-White 6:3, 6:1; Neresheimer-Rose 6:0, 6:2; Krohn-Tripp 4:3, 6:1, 7:5; Elődöntő: Neresheimer-Salusbury 7:8, 8:6; Döntő: Krohn-Neresheimer 6:3, 8:6, 6:3.

III. Férfi-páros bajnokság: Elődöntő: Wilding, Ritchie-Anceau, de Martino 6:1, 6:4; Decugis, H. Kleinschroth-Wallis Myers, Rahe 6:4, 6:4; 6:4; Döntő: Wilding, Ritchie-Decugis, H. Kleinschroth 6:4, 6:3, 6:2.

IV. Versenypáros bajnokság: Neresheimer, H. Kleinschroth-Tripp J., Gwynne Evans 5:7, 6:2; 6:2; Holmes, Broocksmith-Wallis Myers, Tripp M. 6:3, 7:4; Decugis, Decuginé-graf Saln, Krohn 6:4, 0:6; 6:0; Döntő: Decugis, Decuginé-Neresheimer, H. Kleinschroth 5:7, 6:3, 6:2.

**A cannesi torna.** Nizza után Cannesba rándul a Rivierét végjáró nemzetközi tennis-társaság. A cannesi tornára beérkezett nevezések a következők:

Férfi-egyes: Wilding, Ritchie, Wallis Myers, Williams, Decugis, Holmes, Rahe, H. és R. Kleinschroth, Heath (Ausztrália).

Férfi-páros: Wilding-Ritchie, Decugis-H. Kleinschroth, Bostwick-Holmes, Heath-Wallis Myers.

Vegyes-páros: Decugis-pár, Miss Tripp-Wallis Myers, Kroln k. a., Williams, Neresheimer-H. Kleinschroth.

**Az osztrák lawn-tennis szövetség** a közel-múltban tartotta IX-ik rendes szövetségi ülését amelyen Austria összes lawn-tennis egyletinek kiküldöttjei jelentek meg. A választás a következő eredményre végződött:

Elnök: gróf Colloredo-Mansfeld. Választmány: Berowitz, Danner, Guntzel, Hirsch, Rahe, Rademacher, Rapoport, Redtmann, Robisek, Schaals, Stoeck, Wels, Wendlik, Wessely, Zborzil.

A szövetségi ülésen elfogadták a torna-szabályait által benyújtott általános játék és válnás-szabályokat. Rolf Kinnel felzöklalása után elhatározta, hogy a bajnoki és vándorjárnai versenyek elvézését átfordítja négy évrről kettőre szöklázítja. Ez a választás a szövetség általános érdekeit és a profonációk engedélyez. Ebertmann Jöszef azt indítványozta, hogy írják ki Austria lawn-tennis bajnokságát, minek ellenében Kinnel azt indítványozta, hogy ehelyett inkább szövetségi bajnokságok rendezzenek az osztrák szövetségre tartozó egyleti klubok részére. Az ülés végén elfogadták az új versenyrendezési szabályokat a bennünket érdeklő nemzetközi versenyeket kijegyeztük:

Május 20. Gráz, 21. Prága, 24. Wien (WAC).

30. Prága.

Junius 6. Wien (Cottage Eislaufverein.)

Julius 20. Franzensbad, 25. Marienbad, 30. Karlsbad.

Augustus 1. Gossensass, 2. Ansee, 10. Igls, 20. Gmunden, Roncigno, 16. Pola.

**Amerikai hírek.** San-Dieögöl jelentik lapunknak: A Coronado-serlegért folytatott küzdelemben Tom Bundy 6:4, 6:2, 10:8 arányban verte Mc Loughlin, a kaliforniai mesterszöket. Newyorkból írják: Amerika nemzeti fedett páros-bajnokságát az Alexander-Roosevelt Pele párvyerte.

Amerika az idén okvetlen sikorra száll a Davis-Cupert. A kijelölt nemzeti reprezentatív csapatban részt vesznek: Peals C. Wright, Willian Arned és Mc Loughlin. Az amerikaiak a nyár folyamán sorra látogatták az összes nagyobb angliai tornákat.



mel látható örömült minden szülő és jelenlévő arcán, amikor a gyermekleányok — kik közül a legkisebb alig volt nagyobb egy meternél — alig kiköszölgölő, csaknem katonás magatartással végezték gyakorlatukat. A szabványgyakorlat után a svéd bordás falon és tornapadon bemutatott 6—6 gyakorlat következett. A tornászjáték fejezte be és amidőn a kiprúlt leánykák öntelt büszkeséggel vonultak el, tudatosan jól végeztünk munkájuk után, az örömtől ragyogó arcú szülők és lelkes nézők a bemutatottakat hosszantartó méltóság jutalmazták, amelyek a leánykák a nyilvánosság előtt — talán első ízben — de kétségteudően megérdemelten arattak. A tapsok meg nem fejeztek be és megújult erővel folytatódott, amikor a 24 felnőtt tornászöblyön föl üléshez fehéres drészen, a fekete B. betűvel, Bély Mihály egyesületi művezető vezetése mellett. A felvonulást a svéd rendszerű tag-szabványgyakorlatok követték, a tornászati szempontból értékes és kiváló szőrtikai gyakorlatok kifogástalan kivitelben nem tévesztették el hatásukat. Ezek után svédrendszerű társasgyakorlatok következtek, amelyeket a bordásfalon bemutatott hat gyakorlat követt. Az estélyi fénykorát kétségkívül a mintacsapat tornászás volt először. A tornászás után buzogányt, mindkettőt zenére. A csapat fejezték meg magatartása, a gyakorlatok szabatos és pontos végzése, az elismerést érdemlő kivétel kétségkívül dicseretével táta tornászöblyeknek és a frenetikus elismerést nemcsak a nagyközönségtől, hanem a jelenlévő kétségkívül a mintacsapat tornászás volt először. A tornászás után buzogányt, mindkettőt zenére. A csapat fejezték meg magatartása, a gyakorlatok szabatos és pontos végzése, az elismerést érdemlő kivétel kétségkívül dicseretével táta tornászöblyeknek és a frenetikus elismerést nemcsak a nagyközönségtől, hanem a jelenlévő kétségkívül a mintacsapat tornászás volt először.

A tornászjáték fejezte be és amidőn a kiprúlt leánykák öntelt büszkeséggel vonultak el, tudatosan jól végeztünk munkájuk után, az örömtől ragyogó arcú szülők és lelkes nézők a bemutatottakat hosszantartó méltóság jutalmazták, amelyek a leánykák a nyilvánosság előtt — talán első ízben — de kétségteudően megérdemelten arattak. A tapsok meg nem fejeztek be és megújult erővel folytatódott, amikor a 24 felnőtt tornászöblyön föl üléshez fehéres drészen, a fekete B. betűvel, Bély Mihály egyesületi művezető vezetése mellett. A felvonulást a svéd rendszerű tag-szabványgyakorlatok követték, a tornászati szempontból értékes és kiváló szőrtikai gyakorlatok kifogástalan kivitelben nem tévesztették el hatásukat. Ezek után svédrendszerű társasgyakorlatok következtek, amelyeket a bordásfalon bemutatott hat gyakorlat követt. Az estélyi fénykorát kétségkívül a mintacsapat tornászás volt először. A tornászás után buzogányt, mindkettőt zenére. A csapat fejezték meg magatartása, a gyakorlatok szabatos és pontos végzése, az elismerést érdemlő kivétel kétségkívül dicseretével táta tornászöblyeknek és a frenetikus elismerést nemcsak a nagyközönségtől, hanem a jelenlévő kétségkívül a mintacsapat tornászás volt először. A tornászás után buzogányt, mindkettőt zenére. A csapat fejezték meg magatartása, a gyakorlatok szabatos és pontos végzése, az elismerést érdemlő kivétel kétségkívül dicseretével táta tornászöblyeknek és a frenetikus elismerést nemcsak a nagyközönségtől, hanem a jelenlévő kétségkívül a mintacsapat tornászás volt először.

A Szombathelyi Sport Egyesület ünnepe. Fényes díszalkony keretében ünnepelt március 15-én a SzSE két kitűnő veteránjával: Ernusz József előnként és Németh Gyula alakítóit. Előbbi 15 év óta tölti be az elnöki tiszteket, melyre olyan időben választották, amikor a sportegylet súlyos anyagi válság miatt már csaknem feloszlani volt kénytelen. Ernusz József lelkesedése és az edzői munkájának elrettentő hatása a SzSE-é, melynek nemcsak a kitűnő jelentékenny lendületét adott a Szombathelyi Karszolyzó Egylettel való fúzió. A karszolyzó-egyletet 20 évvel ezelőtt Németh Gyula alapította. Az ünnepeltek Neográrdy Gilbert főgimnáziumi tanár és Horváth György városi főjegyző köszöntötték fel.



Vasárnap! szemle.

Két nemzetközi mérkőzés egy napot is mutatja a folyó fokozódó fejlődése. Ma megrendezett nem nagyon látogatták pártipolitikai okokból csak egy 6—700 foyi virágos kert: csupa disztingált publikum: a társadalom súlyos képvisellete, de ha tud leszünk a partiviharokon, majd



elő a elfoglatlan fölfogások ideje is, amikor a publikum nem dühböl látogat el máshová.

Teplitz élenk csodálást kellett. A kőzútbatda bevesedőtt mumusi mivolta degradálódott egy elégt szánalmas szereppel. Mindinkább tisztán látni elég a magyarság, amely a közéletben a nyilvánosság előtt — talán első ízben — de kétségteudően megérdemelten arattak. A tapsok meg nem fejeztek be és megújult erővel folytatódott, amikor a 24 felnőtt tornászöblyön föl üléshez fehéres drészen, a fekete B. betűvel, Bély Mihály egyesületi művezető vezetése mellett. A felvonulást a svéd rendszerű tag-szabványgyakorlatok követték, a tornászati szempontból értékes és kiváló szőrtikai gyakorlatok kifogástalan kivitelben nem tévesztették el hatásukat. Ezek után svédrendszerű társasgyakorlatok következtek, amelyeket a bordásfalon bemutatott hat gyakorlat követt. Az estélyi fénykorát kétségkívül a mintacsapat tornászás volt először. A tornászás után buzogányt, mindkettőt zenére. A csapat fejezték meg magatartása, a gyakorlatok szabatos és pontos végzése, az elismerést érdemlő kivétel kétségkívül dicseretével táta tornászöblyeknek és a frenetikus elismerést nemcsak a nagyközönségtől, hanem a jelenlévő kétségkívül a mintacsapat tornászás volt először.

Rudolfshügel szereplését pártipolitikai okokból lelkisimulást. A bécsi munkás csapat jó, ha nem is úti meg az ellenfele briliáns mértékét. Jávrak kell azonban írni, hogy előtte való napon jávart, gyakorlatos kikapatot a WAC-fől: az emberei voltak fáradtak és kényesretek. Ennek dacára bizonyos, hogy a szezőn folyamán egyre jobb szerepet fog otthon betölteni.

Ugy Teplitz mint Rudolfshügel csapatainál élenk észrevehető volt, hogy játéku: a tiszta lapos passzjáték, amit szebben bírnak keresztül vinni mint a magyarok. Csak a lövőenergia hiányos. Mind a két fél szánalmas volt a halálveszélkedése. Gyöngök és tervelnek. A magyarok haltsora tündököltek.

A magyar csapatok közül első helyen kell megemlékezni a BAK-ról. Ismeren földön való első debut-je alkalmaival piszkos osztr. kiriblik közepette nagy dicsőiséget aratott ez a csapat; élenk legelőre velle azt, amit a magyarok a hazán hoztak, hogy a footballnak a legfontosabb tényező a lelki energia. Mert hogy a BAK ma meg jobb volna a WAC-nál, azt senki se lizsi komolyan.

A BAK után kell sorolni eredmény szempontjából a MTK-t. Aki látta szombaton játszani ezt a csapatot, az elmulhat elismerés nélkül, csakis sora ki volt cserélve: így köpökdötte a goloikat, hogy az valósgos csuda volt. Mind az ötöt megérdemelt, sőt még többet is. Igazat adó vele mult heti cikkünknek, hogy kezd újból jó formába jönni.

A MAC csapat "nemzetközi" föállításában pikáns szívet látunk. Bárkönyvel a hátrédsorban, aki majd egy év óta nem szerepelt már nyilvánosan és főként Bodnár, akinek a személye körül olyan rít és igazságtalan harc zajlott le nem régen. Mind a ketten megfeleltek a bejelük helyezett bizalomnak, amiben hatalmas segítségükre volt a MAC többi legénysége, amely az új aerájában folytatás lelkes és kiforrott játékokat produkál.

A FTC vegre bukott a záfonnyon. Bécsi szép szereplése legelőtűt hatott a csapatra: vegre megtalálta önmagát.

az URÁK helyzete a másodosztályban némileg kritikusabb volt. Utólrere az új csapatok régi búne: az elbizakodottság. Remélhető, hogy tanui a csapat a drágan szerzett lekébből. Tény azonban, hogy a hírtelenbe kezelt hirtelenbe vált rá s dolgozta ki, hogy háta mögött hagyassza.

## I. oszt. bajnokság állása:

	Adott gól	Kapott gól	Pont szam
Ferencvárosi Torna Club (5)	50	16	22
Budapesti Athletikai Club (5)	28	17	17
Magyar Testgyakorlók Köre (6)	26	16	15
Törökország Sport Egyesület (6)	27	17	15
Magyar Athletikai Club (6)	25	19	14
Budapesti Torna Club (5)	20	21	11
33* Football Club (4)	13	25	11
Nemzeti Sport Club (5)	20	32	9
Terevárosi Torna Club (5)	10	35	8
Újpesti Torna Egylet (5)	20	40	6

A zárójelben lévő számok az öszi fordulóban hátralevő mérkőzések számát jelzik.

## Wieni eredmények.

Práter-serleg  
Szombaton BAK—WAC 4:1. Bíró Meisl.  
WSC—Rapid. Rapid visszalépett.  
Vasárnap BAK—WSC 2:1. Bíró Taurer.  
" WAC—Rapid 3:1.  
" Egyéb mérkőzések:  
Szombaton WAC—Rudolfshügel 3:0.  
" Vienna—Leipzig. B.allspl. Cl. 1:0.  
Vasárnap Vienna—Florisdorf 3:0.  
" WAC—Leipzig. B.allspl. Cl. 4:2.

## Prágai eredmények.

Szombaton Slavia—Sparka 9:2.  
Vasárnap Slavia—Cesky Svaz 6:1.  
" Olympia—Sparka 3:1.  
" DFC—Minerva, Berlin 7:2.

## HIREK.

**A béke.** Lapunk zárta után értesülünk, hogy a béke megkötése végleg sikerültnek tekinthető. A reformpárt vezetői emberei teljes lojalitással nagy lépést tettek előre a kölcsönös megértés felé s abból a szeretetteljes és baráti hangból, ami a békéltetők legutolsó találkozásukkor tapasztalható volt, bizonyosra lehet venni a békét.

A részletek felől még nem lehet beszélni. Tény azonban, hogy az egész egyezkedésen keresztül vonul egy becsületese elv: hogy ne legyenek sértődöttek és az apró és vidéki egyletek érdekeinek támogatása ne legyen csak irott maszlajg.

Nincs kizárva, hogy mire lapunk megjelenik, a béke már rejtikálva is lesz.

**A békéltető-bizottság szerdán éjjel kötelezően kimondotta, hogy a béke megkötéséig a bojkottot feloldja, a megválasztott tisztviselői, valamint bizottsági tagjai átveszik munkafőrtükét.**

Székiány kiegészített differenciát az egytével és így visszaromartta a 33-asoknál.

**A franczásti pálya** az English Wanderers-eket látja vendégül a husvét ünnepeire. Ez régi leköltés még a harcok idejéből. Három egyet fog felváltva játszani velük: a FTC, a BAK és a MTK.

**A svájci bajnokságot:** a Jung Boys szombaton és vasárnap játszák az ülőút pályán. Szombaton a reform-párti csapatokból volt tervezve egy kombinációs legénység, amit azonban az intető-bizottság közbelejárása odamódosított az érdekeltek, hogy legelőjűben egy-egy-letből kombináljan össze ezt a kisebbik XI-et.

**Zágráb** erősen mozog a footballban. Protektorok. Öprek, a MI:SZ fáradhatatlan alakok. Ha a rend helyre s a szövetség akciójával lesz, valószínűleg megengedik nekik a magyar csapatokkal való játszást. Ez esetre leköltött a

Mérkőző egyletek	Mérkőzés neve	Pálya	Bíró	Eredmény	Jegyzet
<b>Szombati eredmények:</b>					
MTK—Teplitz	nemzetközi	Millenáris	Sugár	5:2	
FTC—NSC	I. o. bajn.	Millenáris	Herzog E.	3:1	
Törekvés I.—FSC I.	barátságos	Üllői-ut	Vámos S.	6:1	
Törekvés II.—FSC II.	"	"	Friedmann	8:0	
Budai MTK I.—FIAK II.	"	"	"	2:2	
FIAK III.—FIAK II.	"	"	"	2:0	
<b>Vidéki mérkőzések:</b>					
PTE—Liverpool	nemzetközi	Pozsony	—	2:2	
AAC—ASE	bajnoki	Arad	Filkorn	6:0	
Pécsi AC—Sztehervári TE	barátságos	Pécs	Lévay M.	3:3	
<b>Vasárnapi eredmények:</b>					
FTC—Teplitz	nemzetközi	Üllői-ut	Herzog E.	6:0	
MAC—Rudolfshügel	"	Margit-sziget	Luczius	5:1	
BTC—„33” FC	I. o. bajn.	Üllői-ut	Sugár J.	2:1	
BEAC—URAK	II. o. bajn.	Lágymányos	Schahr J.	4:2	
III. k. TVE—KAOE	"	Határ-utca	Szűsz H.	2:1	
VAC—MAFC	"	Amerikai-ut	Vámos	1:0	
OTE—Testvériség	III. o. bajn.	Vörösvári-ut	Friedmann	4:4	
ESC—Megyeri SC	"	"	Turi J.	2:2	
Erzsébetfalvai TC—JAC	"	Erzsébetfalva	Palóc M.	2:1	
BTK—Kispesti AC	IV. o. bajn.	Indóház-utca	Weisz J.	3:1	
UTE—TTC	I. o. szöv. díj	Népsziget	Zoltán	2:1	
FTC—NSC	"	Üllői-ut	Vámos	7:0	
URAK—BEAC	II. o. szöv. díj	Lágymányos	Schahr J.	3:0	
III. k. TVE—KAOE	"	Határ-utca	Szűsz L.	1:1	KAOE lemondta.
MAFC—VAC	"	Amerikai-ut	Vámos	2:0	
Testvériség—OTE	III. o. szöv. díj	Vörösvári-ut	Szöke	4:1	
Erzsébetfalvai TC—JAC	"	Erzsébetfalva	Palóc M.	2:0	
Megyeri SC—ESC	"	Vörösvári-ut	Turi J.	6:3	
TTC I.—UTE I.	barátságos	Népsziget	Zoltán	4:3	
Gutenberg TC I.—Amateur TC I.	"	Lágymányos (f. p)	Balassa	3:0	
Gutenberg TC II.—Amateur SC II.	"	"	"	2:1	
KAOE I.—III. k. Testezők I.	"	Határ-utca	Köch	2:1	
III. k. Testezők II.—KAOE II.	"	"	"	3:2	
TTC i. cs.—BTC i. cs.	UTE-serleg	Millenáris	Schubert	3:1	
Törekvés I. cs.—III. k. TVE i. cs.	"	Hölgy-utca	Wellsch	5:0	
Józsefv. SC—Terézv. SC	ifjúsági bajnoki	Ráday-ut	Szűsz L.	5:0	
Józsefv. SC II.—Terézv. SC II.	"	"	"	3:2	
Ujpesti SK—Kispesti SC	"	"	Palóc M.	—	
MLK—VAK	"	Amerikai-ut	Schreiner	2:0	
BTC i. cs. II.—TTC i. cs. II.	"	Millenáris	Bíró-Szándor	5:3	
Főműhelyi SE—ÖSE	"	Hölgy-utca	Szűsz L.	4:1	
Főműhelyi SE II.—ÖSE II.	ifj. szöv. díj	Hölgy-utca	Szűsz L.	1:0	
Belv. AC—Magyar Társas Kör	ifjúsági barátságos	Lágymányos	—	—	
OTC—Szentlőrinci AC	"	Szentlőrinc	Szűsz L.	4:0	
OTC II.—Szentlőrinci AC II.	"	"	Leiner	2:2	
BSTC—Sportifjak Köré	"	"	Dr. Reiner	4:0	
<b>Vidéki mérkőzések:</b>					
PTE—Liverpool	nemzetközi	Pozsony	—	1:0	
Szegedi AC—Bácska	bajnoki	Szeged	Puskás	5:1	
Aradi AC—Femesvári AC	"	Arad	Vass G.	9:1	
Debreceni TE—Kassai MTE	"	Debrecen	Gerő	4:0	
Győri Egyetértés—PULÉ	"	Pozsony	Leitner	2:0	
Kassai AC—Mateóci SC	"	Kassa	Czapek	11:1	
MAC II.—Kolozsvári Akadémia	barátságos	Kolozsvár	Koncz R.	4:0	
Pécsi AC—Monori SE	"	Pécs	Lévay J.	5:3	
Tatabányai SE—Kéve SE	"	Tatabánya	Köch	7:2	
Pozsonyi TE II.—Pozsonyi KAOE	"	Pozsony	—	5:0	

TTC-t, a BTC-t, továbbá tárgyalásokat folytatnak egy Zágrábban lefolytatandó propaganda mérkőzésre, amelyor is pályafutás vasárnapján a MAC a WAC-al játszik. Mindenesetre kívánatos volna, hogy a MAC teljesítse hagyományaihoz rejlő kötelességet és propagálja magyar égisz alatt a horvát sportkulturát.

**A WAFU** – valószínűleg joggal – apprehendálja azt, hogy állandóan a WSC-ot tekintik a legjobb bécsi csapatnak s erőlyesen kezdi reklamálni ezt iránban a saját jogait. Tekintve, hogy a WAC után a Radulshilgét is megsemmisítő arányban verte, követeléseket tegyélre jognak kell tartanunk.

**Leipzig Bewegungsspieler** hírvess német csapat nagypontekén Pozsonyban a PTE csapat ellen, husvét vasárnap a BTC és hétón a MAC ellen fog játszani a millenári verseny pályán.

**A Magyar Athletikai Club** 1911 karácsonyára két mérkőzést kötött le, egyet Hamburgban a Sport Club Victoriával 1886, és egyet Brémában.

**Lithographia Labdarugó Egyesület** az 1911. évi rendezés közzétesen a következő tisztikart választotta meg: Diszelnök: Dr. Klein Samu, elnök: Róna Bela, alelnök: Ujváry Ferenc, titkár: Szenássy Viktor, penztáros: Kollár Géza, főballvezető: Münnich Rezső, jegyző: Kász János, ellenőrök: Glasz Vilmos, Pollák József, Weisz Gyula, szertáros: Bodnássy Márton, meg 12 választmányi- és 4 pótlag.

**Németország–Svájca.** A két ország reprezentatív csapatának nemzetközi mérkőzést vasárnap Stuttgartban orvosi hozivatáiban került elődöntésre A németek 6:2 arányban fölényesen győztek. Félidő 2:0.

**A bécsi válogatott csapat,** amely ma a berlini válogatott csapat ellen játszik Berlinben, a következőképpen állították össze: Kapus Müller (WSC) – Tekusch I. (WAC) Kowitzek (WAC) és Waekenreuther (WSC) – Meiring (WSC), Neumann (WAC), Studnicka (WAC), Schmieger (WSC) és Hussak (Kriketter). Tartalék: Schwartz (Vienna), Reiss (Simmering) és Heinz (WAF).

### Emlékvess.

Ha tudnék most faragni követ,  
Keresnék márványt, egy nyerseszt  
És befelagránm a követ –  
– kezdő örömemlék verset:

Bécs városba fölment Csepel  
S Práter kupát haza cepel,  
MTK elbánt a Teplícce,  
A Franzstadl vele már csak viccel,  
Babér nélkül a MAC se jött el  
Rudolfshilgét ellátta öttel.

### ANGOL HÍREK.

Az Angol Kupa elődöntőjének eredménye: Newcastle United–Chelsea 3:0.  
Bradford City–Blackburn Rovers 3:0.  
Bradford City és Newcastle United, melyek a liga-táblázat ötödik, illetve hatodik helyén állnak, kerültek most szombaton, az ápril 22-én a Crystal Palace pályáján tartandó Angol Kupa-mérkőzés döntőjébe, mindkét klub ugyanazon gólaránnyal 3:0-ra verte ellenfelét. Érdekes, hogy ezen Kupa-mérkőzéseken az utolsó elődöntetlen

mérkőzés csak a második körben volt febr. 4-én, azóta a 3–4 kör és az elődöntő minden mérkőzése pozitív eredménnyel végződött, míialta a Kupa-mérkőzés elődöntőjének eredményeit bizalmatlanul fogadó közönség körében rehabilitáltak azt.

A serlegvédő Newcastle United győzelmé Chelsea felett nem volt meglepetés, de az oly kitűnő erőkként, mint Crompton, Bradshaw, Simpson és Egan, eredményes volt a Blackburn Rovers-től mindenki azt várta, hogy megadja a Coup de Grace-t a feleletük nyereséjét arató Bradford City-nek, mely eddig még a negyedik körig sem tudott felkerülni a Kupa-mérkőzéseken, sőt tavaly már a második körben verte ki őket saját pályájukon a Blackburn Rovers, kéken az idején fényes revancheot vettek. Newcastle United a legutóbbi hét évben ötödször kerül a döntőbe, melyből ha az idején győztesen kerül ki, beallítja Evertonnak 1905–6 és 1906–7-ben állított hasonló rekordját.

A látogatottság nem volt igen erős a Newcastle U.–Chelsea mérkőzés Birminghamban 44.000 néző előtt 5:30 óra-tól, míg a Bradford City–Blackburn Rovers Sheffieldi táblózása 36.479 néző előtt 59.136 kor-át jövedelmezett.

London ellené Chelsea felett Newcastle United óriási fölényben volt, különösen a fedettségű müködött fényesen. Veitch, a centerhall kapitány, átülte helyét a formában játszó Egan. Az egygóltos játék legjobb birtoklói az, hogy Lawrence teljesen foglalkoztatatlan állott Newcastle gólozópályá közt. Chelsea csapatából erősen hiányzott Hillsdon, kit a könyökén sérült és formán alul játszó Woodward nem tudott pótolni, a félidő 2:0. Bíró: J. Mason.

Blackburn Rovers sora az első félidőben nem tudta kihasználni az eredmény nélkül volt kénytelen a második félidőben helyes cseréit és szel ellen játszani. Simpson a Falkirk sőt csapatából drága pénzén átigazolást csatart fényesen fogta Bradford védelmé, míg Blackburn védelmet sokat felfogott a ferge Bradford csatárja, a második kör erőteljesen alul játszott s az ő taktikai hibáiból esset Bradford első két góljá, melyekből az első cornerből esset O'Rourke révén, 13 perc múlva Crompton ismét véti Spiers centrét, mely hórái Bradford csatárhoz kerül, kik közül Devine védehetlenül lövi a második gólt, innen Bradford erős fölénybe kerül, egyelőre, hosszán felkészültek erőteljes bombázás Blackburn kapuját, de csak 10 p. a befejezés előtt lövi Thompson, a balzérső csatár, Logan jobbszérső ideális centerből a harmadik gólt. Ezen formájában Bradford erős munkát fog adni Newcastle-nek, a serlegvédőknek az ápr. 22-iki döntő mérkőzésben. Franciaország ematörése március 23-án játszott, az FA, mint az AFA válogatottjai mindkét mérkőzés az angol színek javára dőlt el, az FA csapat 3:0-ra, az AFA pedig 3:1-re győzött.

A három liga-bajnokságban csak egy vendégcsapat tudott győzni, Coventry City tudta egyedül legyőzni a saját pályán játszó Luton. Az angol válogatott csapat szombaton felkészül a Skótzország válogatottjával Evertonban, ezen mérkőzés fogja elődönteni az angol, skót, iri és walesi válogatottak részére kiirt nemzetközi bajnokság sorát, elsőrendesen mérkőzés esetén gólaránnyal Anglia a bajnokság győztese.

**Chelseának különválasztása,** melyen Birminghamba vittek a londoni nézőket a Newcastle Uniteddel való Angol Kupa elődöntőre, még minden, március 21-én elfogyott minden jegy.

**V. J. Woodward,** Anglia amatőr válogatott csapatának kapitánya könyökének sérülése miatt kerte felmentését a március 23-án lefolyt francia válogatott csapat elleni mérkőzésben való részvételét, mindazonáltal szombaton, március 25-én részt vesz Chelsea csapatában a Newcastle United elleni Angol Kupa mérkőzésben.

**Nemzetközi bírókongresszus** tartanak Brüsszelben.

selben folyó év április 17-én, husvét hétfény, melyen az Angol Referees Union is képviseltet magát.

**Az angol liga bajnokságok eredményei márc. 25-én.**

#### Liga I. oszt.

\*Bury–Preston North. End 1:0.  
\*Liverpool–Notts County 2:1.  
\*Manchester United–Oldham Athletic 0:0.  
\*Nottingham Forest–Manchester City 0:0.  
\*Woolwich Arsenal–Bristol City 3:0.

#### II. oszt.

\*Barnsley–Bradford 7:0.  
\*Blackpool–Huddersfield 1:1.  
\*Clapton Orient–Birmingham 2:1.  
\*Derby County–Burnley 3:0.  
\*Clossop–Lincoln City 2:0.  
\*Leeds City–Bolton Wanderers 1:0.  
\*Leicester Fosse–Fulham 3:2.  
\*Stockport County–Gainsborough Trinity 1:0.  
\*Wolverhampton Wand.–Hull City 0:0.

#### Delli liga.

New Brompton – Brentford 2:0.  
\*Brighton and Hove Albion – Portsmouth 2:1.  
\*Bristol Rovers – Queen's Park Rangers 0:0.  
\*Crystal Palace – Millwall 1:0.  
\*Exeter City – Luton Town 4:2.  
Coventry City – Leyton 1:0.  
\*Northampton – Norwich City 4:0.  
\*Plymouth Argyle – Southampton 1:1.  
\*Swindon Town – West Ham United 4:1.  
\*Watford – Southend United 2:1.

A \*-gal jelölték saját pályájukon játszókat.

**Az angol liga bajnokságok állása márc. 25-én.**

#### Liga I. osztály.

	játszott	nyert	veszt	gólok	gólkapott		
Manchester U. (5)	32	19	6	7	44	59	34
Aston Villa (1)	30	17	6	7	40	56	32
Sunderland (8)	31	13	12	2	30	59	31
Newton (10)	30	15	6	9	36	42	28
Bradford City (7)	30	15	5	10	35	39	35
Newcastle U. (4)	31	14	7	10	35	55	34
Oldham Athletic	30	13	7	10	33	37	35
Sheffield U. (6)	30	14	4	12	34	43	31
Middlesbrough (17)	31	11	9	10	31	43	49
Scheffield Wed. (11)	31	12	12	30	34	41	41
Preston N. End (12)	33	10	13	10	30	45	44
Liverpool (2)	32	12	5	15	29	46	49
Blackburn Rvrs (3)	29	9	9	11	27	48	45
Notts County (9)	30	9	9	12	27	28	40
Woolwich Arsal (18)	31	9	9	13	27	32	47
Tottenham H. (15)	32	11	5	16	27	47	56
Bury (13)	32	9	8	15	27	44	64
Manchester City	32	7	11	14	25	36	43
Notfm. Forest (14)	33	9	7	17	25	52	62
Bristol City (16)	32	9	5	18	23	36	53

#### II. osztály.

Bolton Wanderers.	33	18	8	7	44	61	35
Chelsea	29	16	8	5	40	56	22
W. Brom. Albion (11)	30	16	8	6	40	54	36
Clapton Orient (16)	31	17	5	9	39	39	25
W. Hill City (3)	30	13	10	7	36	47	31
Blackpool (12)	31	14	8	9	36	41	43
Derby County (4)	32	15	6	11	36	62	43
Burnley (14)	32	11	12	8	35	41	39
Fulham (7)	31	14	4	13	32	47	40
Wolverhon W. (8)	31	13	5	13	31	40	47
Leeds City (17)	30	13	4	13	30	47	47
Leicester Fosse (5)	30	13	3	14	29	46	49
Glossop (6)	31	12	5	14	29	43	43
Bradford (10)	32	10	6	11	28	42	43
Birmingham (20)	32	9	8	14	26	35	42
Huddersfield T.	32	10	6	16	26	43	42
Stockport Co. (13)	32	8	6	18	22	40	42
Barnsley (9)	30	7	7	16	21	40	42
Gainsborg T. (18)	31	6	8	17	20	25	43
Lincoln City (15)	30	5	8	17	18	21	42

## Footballjátékosok figyelmébe!

Sporttűzet: BÖLCSKEY G.-né, BUDAPEST,

IV., Eskü-ut 3. szám (Tiller-palota).

Sportcikkekknek a legelsőbb bevásárlási forrása. Raktárra érkezett újdonságok minden vásárlási kénysszer nélkül megtekinthetők. Angol football-labdák, továbbá teljes csapat-felszerelések olcsó árban. Téli sportcikke, turista, tennis, és atletikai cikkek raktára. – Figyelmes kiszolgálás. Árjegyzék bérmentesen.

## Déli liga.

Swindon Twn. (2)	28	19	3	6	41	67	24
Crystal Palace (7)	33	15	11	7	41	49	41
Brighton & Hove (1)	30	17	6	7	40	52	27
Northampton (4)	30	13	11	6	37	37	22
West Ham U. (9)	29	14	8	7	36	52	32
Brentford (14)	30	13	6	11	32	36	33
Lepton (10)	31	12	8	11	32	45	39
Queen's Pk. R. (3)	31	10	11	10	31	42	39
Exeter City (18)	31	12	7	12	31	45	39
Luton Town (15)	30	12	6	7	30	55	33
Plough Athletic (11)	30	12	6	12	30	37	47
Southampton (5)	31	11	7	13	29	38	50
Coventry City (8)	29	12	4	13	28	52	51
Norwich City (17)	30	11	6	13	28	38	40
Millwall Ath. (16)	30	10	7	13	27	33	42
New Brighton (12)	31	11	5	15	27	30	55
Walford (19)	30	9	14	15	26	36	56
Portsmouth (6)	31	7	8	16	22	28	49
Bristol Rovers (13)	31	7	17	17	21	33	49
Southend U. (20)	30	5	8	17	16	30	56

A zárjelben levő számok a tavalyi helyezést mutatják.



## Magyar Athletikai Szövetség.

A MASZ atletikai szakosztály a folytatólag a következő versenyeket igazolta:

A Munkás TE részére: 317. Fedor Károly, 318. Szedlár István.

A Törökves SE részére: 319. Kiszkelj Rezső.

Dr. Nemes Dezső s. k. előadó.

A MASZ súlyemelő- és birkózó szakosztály a folytatólag a következő versenyeket igazolta.

A Postások részére: 76. Baranyi István.

A MTK részére: 77. Csillag Miklós, 78. Előd József, 79. Márton Károly, 80. Sugár József, 81. Zólyomi Gyula.

A Debreceni TE részére: 82. Nyilas István, 83. Orosz Dezső, 84. Rothman Arnold.

Csánádi Mór s. k. előadó.

**Magyar Uszói Szövetség.** Elnök: Dr. Virava János (V. Váci-kört 44.) Társelemb: Brüll Alfréd, Atelekői (F. Fűszeres Zoltán, Dr. Kovács Aladár és Rosenberg Emil). Ügyvezető alelnök: Dr. Schneider Béla (6. Erdős-utca 49.) Főtitkár: Fűszeres Árpád (VI. Szonyai-utca 33.) Titkár: Schubert Alfréd (V. Izabella-utca 96.; 52. Penziónak: Válasz Dezső (V. Váci-kört 32.) Magy. Kerek. (E-t-nál). Ellenőr: Malakó Mihály (V. Petőfi-ter 3.). Mindegyik írásbeli közlemény a főtitkár címére küldendő, kiemelt szövegeket érkeztetve délután 3-5 óra között.

## Meghívó.

A Magyar Uszói Szövetség 1911. április 10-én (hétfőn) este 7 órakor a Budapesti Mentő Egyesület (V. Markó-u. 22.) helyiségében tartandó IV. rendes közgyűlése.

## Tárgysorozat:

1. Elnöki megnyitók.
2. Főtitkár jelentés.
3. Pénztári jelentés.
4. Számvizsgálók jelentése.
5. Felmentvény feletti határozathozatal.
6. 1911. évi költségvetés.
7. A MAC felelőseinek a církvencai háttuszsák bajnokság tárgyában.
8. Alapszabálymódosítások.
9. Indítványok (melyek a közgyűlést legalább két héttel megelőzőleg írásban küldendőnek be a szövetségi titkárhoz (V. Izabella-utca 96.), II. em., 10.), hogy azok másolatban az összes tagoknak megküldésnek, ki esetleges észrevételeiket írásba foglalva, a közgyűlés előtt legalább négy nappal a szövetségi titkárhoz küldhetik).

10. Elnök (3 évre), két társelnök, három alelnök, egy ügyvezető alelnök, egy főtitkár, egy titkár, egy pénztáros, egy ellenőr, három számvizsgáló, 12 tanácsjag és 5 póttag (egy évre) választása.

Megjegyzés: Azon tagok, amelyek tagsági díjjal hitvártakban vannak, nem képviselhetik magukat. Egyelőre képviselő csak az lehet, aki az illető egyletnek tagja. E képviselői elnöki és titkari aláírással ellátott megbízó levélrel küldendő ki.

Az 1910. évi pénztári s. vagyoni kimutatás, valamint az 1911. évi költségvetés a fagegyesületnek megküldetnek.

Az 1911. március 10-én tartott tanácsülés határozataiból:

Schubert Alfréd,  
titkár.

Dr. Virava János,  
elnök.

A MU:SZ által március 27-ére összehívott titkári értekezleten a következő versenynapokat és bajnokságokra való igényeket jelentették be:

Május 25-26. MUE

Június 4-5. MAC

10-11. MAFC 220 y. bajnokság

15 BTC

18. MTK 200 y. mell. bajnokság

25. MTK Székeshelyvár

29. Dunaharaszti VC Dunaharaszti

32. MTK Siófok

9. MUE Tataváros I. ang. mfd. bajn.

16. TTC 150 y. hát bajnokság

23. Matyásföld

30. MAC 100 y. bajnokság

Aug. 6.\* MTK 400 y. bajnokság

MAFC vidék

20. TTC

szep. 3. FTC 800 y. bajnokság

8. BTC mágyori bajnokság

10. MAC vidék

17. Sport Hirlap

Ok. 1. MAC

15. MAFC

22. MTK

dec. 3. FTC

10. MAC

16-17. MAFC

28. MUE felelőségi bajnokság

\*) A két verseny közül egyiket későbbi meg egyezés szerint augusztus 13-án tartatik meg.

Schubert Alfréd  
titkár.

## A MAC hivatalos közleményei.

Az 1911. április 1-re a Nemzeti Lovarda helyiségebe egybételtől közgyűlés.

1911. április 19-ére

ha/aszlatot.

Dr. Gerendy György  
alelnök.

Dr. Nemes Dezső  
titkár.

## Magyar Országos Lawn-Tennis Szövetség.

## Meghívó.

A Magyar Országos Lawn-Tennis Szövetség f. évi április 10-én a Magyar Athletikai Club helyiségében (Szt.-Margitsziget) tartandó közgyűlése.

Tárgysorozat:  
A tanács jelentése 1909. és 1910. évekről.  
Az 1911. évi költségvetés megállapítása.  
Elnök választása.  
Titkár választása.  
Számvizsgálók küldetése.  
Esetleges indítványok.  
Budapestben, 1911. március 27.

Bárdi Vészy Miklós  
elnök.

Kertész János  
titkár.

## Magyar Labdarugók Szövetsége.

Kivonat az intéző-bizottság 1911. március 10-én tartott ülésének jegyzőkönyvéből.

Az intéző-bizottság Friedrich főtitkár felvetésére a szövetség alapítását április 2. és 9-ét szabdaltá teszi és április 23-tól május 28-ig tartó fenn Svájci részére hatánapot.

A kecskeméti AC panaszra alapján a bizottság tudomásul veszi, hogy a Józsefvárosi AC hibáját elismerné a 29. korona 94. felirényi költség megfizetéséig megéri; de egyuttal szigorúan figyelmezteti a bizottság JAC-ot, hogy hasonló természetű lemondásoktól tartózkodjék.

Amster Ernő (NSC) igazolási kérelme, mint szabványellenes, elutasított.

Krausz Armit a biz. FTC meghallgatása után a JAC részére igazolja, de tapasztalt határozatlan eljárása miatt jatkéteget egy hónapra (1911. apr. 10.) 22-ig felüggeszt.

A DFC-nak FTC ellen emelt panaszát a bizottság, mivel az ügyet a FTC állítása szerint bekénte elintézte, tárgyalni nem óhajtja.

MAFC játéka — UTE elleni tartozását kiegyenlített — visszatárazta.

Engedélyezi a bizottság a következő nemzetközi mérkőzések (össz. szövetés levele alapján) márc. 18. FTC—WAC, márc. 25-26. BAK—WAC és BAK—WSC, apr. 16-17. Törökves—DSV Troppau (Törökves levele alapján) s. apr. 9. PTE—Griaphia Pozsony, márc. 25-26. PTE—Liverpool Pozsony.

Megyeri Sz. utasítékai kérelme alapján a biz. FIAK meghallgatása után a FIAK II. — Megy. SC II. mérkőzésből kifolyólag 2 pontot Megyeri II. javára ír.

Tudomásul veszi a bizottság, hogy a Gutenberg TC bajnok és szöv. díjmérkőzéséről Főv. TK javára lemondott és 2-2 pontot Főv. TK javára ír.

Józsefvárosi AC új footballvezetője Szabó Arthur, VIII. József-kört 2. Jimpion-kávéház.

## Kivonat az intéző-bizottság március 29-én tartott ülésének jegyzőkönyvéből.

A Kéve SE lemondása alapján biz. 2 pontot BTK javára ír a bajnoki mérkőzésből folyólag; egyuttal kötelezi a BTK-t és Kévet, hogy a palválti felet, 10-10 koronát a BAK pályatulajdonosnak megfizetésnek.

FLISE panasz folytán Egyetértés terhére 7-K-t megittelt a bizottság, Wellich bíró elleni panasz pedig a bírák bizottságához tette át további eljárás végett.

A BEAC II.—KAOE II. mérkőzésből kifolyólag 2 pontot BEAC II. javára ír, a KAOE-I kötelezi BEAC költségeinek megtérítésére.

A Postakarekp. SE—Testvériség bajnoki mérkőzésből PTSE lemondása folytán 2 pont TSE javára íratik.

A bizottság szigorúan figyelmezteti különösen a BTC-ot, a FTC-ot és MTK-t és a többi klubot csapatoktól mérkőzésre, illetve, hogy külföldi csapatok ellen mérkőzések a FIFA szabályainak 21. és 22. §-a alapján csak a szövetség engedélyvel játszhatnak, s így kötelesek ilyen természetű mérkőzéseiket legalább 14 nappal a mérkőzés előtt a szövetségnek bejelenteni.

Tudomásul veszi a bizottság, hogy BAK apr. 9-én Budapestben a becsi Krikettek ellen játszik és a mérkőzés engedélytől.

Tudomásul veszi a bizottság, hogy FTC apr. 2-án a svájci Jeung Boys (Bern) csapatával mérkőzik, de az április 1-én játszódnó kombinált csapat Jeung Boys mérkőzés csak abban az esetben engedélytől, ha a csapat legfeljebb négy egyesült csapatból lesz kombinálva.

A MAFC és Müllender Sándor kérvényét biz. elutasítottul terjeszti a tanácshoz.

Litográfia LE új footballvezetője Mümich Rezső (Damjanich-u. 51., Arena-kávéház).

Igazolások 5663-5590-ig, Aradi SC részére: Horváth József GyETÖ-ből, Marschl Ferenc Aradi Pótsból, Palocsy Ferenc Kolozsvári Vasutasból. — BTK részére: Weiner József, Kesze István, Huschák Gusztáv. — MAV. Gépy, SK részére: Simon Imre, Iváncsik István, Gaál János, Balog Gyula, Cservenka József Törökvesből. — „33” FC részére: Grandits Károly. — Litográfia részére: Neumann Walter, Schvartz Adolf, Bodnarszky Márton. — VAC részére: Vajda Károly felszoltó VTK-ból, Förster Gyula KAEO-ból. — Kolozsvári Akadémia részére: Katona Béla és Nemes Tibor KAC-ból. — FLISE részére: Balázs Miklós, Pinter Antal, Plicher László, Steger Márton, Löwy Lipót, Besse Béla, Egyetértés SC részére: Klopner Árpád, Tóth László, Lipták János. — JAC részére: Krausz Armit felszoltó, LTC-ből. — Szegedi AC részére: Tolnay Jenő Debreceni TE-ből.

Átírozalási kérelmeket visszavontak: Klein Péter Erzsébetfalvi TC-ből URÁK részére; Munk

Arnold, Munk Sándor, Singer József VAC-ból a MTK részére; Lantos Samu KÉVE-ből az ESC részére tett bejelentésüket.

**Nem igazolhatók:** Blitz Jenő és Komlancz János más egyet részére, mert illették ESC igazolt játékosai; valamint Maly Antal a BAK részére, mert a szabályokkal ellenkező Krappán Ottó, mert két egyesülethez adott be igazolási kérelmet. Kubicek Gyula, Vojtasek Ernő és Novák József, mert más egyesületben egy éven belül játszottak. Steiner Vilmos, Ricsofszky László MUE, Pártos Béla NSC és Reich Zsigmond ETC, mert nem igazolták, hogy régi együletükben egy éven nem játszottak, valamint Vogel Evald TTC és Kristóf Metz JAC, míg a német szövetség betelezése be nem érkezik.

**Megsemmisítetik:** Héritz Géza (Kassai AC) igazolása 5523. szám alatt Miskolci SE részére s továbbra is Kassai AC részére marad igazolva.

### Ifjúsági Labdarugás.

Kivonat az intéző-bizottság 16. h 27-én tartott ülésének jegyzőkönyvéből.

Tudomásul vették: FSE—ULI 5:1, MLK—VAK 2:0 feladva, HSC—OSE 3:3, BAC—BSIK 6:2, ULI—UTSE 0:0 bajnoki mérkőzések.

Kifiltattak: Derkai (TSC), Gam (JSC) 1 bajnoki, Mayer 2 bajnoki mérkőzésről, Schwartz Andor II.Sz. részére többé nem igazolható. Csepelhalovits, Frisch és Liskák szigorúan megdorgáltattak. Jancsarek Ferenc igazolatt. 15-én tanácsülés. Szentlőrinci Football Club felvetétek.

Balassa, titkár.

Április 9-én az ifjúsági egyesületek semmiféle mérkőzés nem tarthatnak, mert az ILSz 2 csapatának mérkőzik a FTC I. B és II. csapatával.

### KERESKEDELEM.

## Az Első Magyar Általános Biztosító Társaság.

Az Első Magyar Általános Biztosító Társaság március hó 18-án délután tartotta évi rendes közgyűlést Csekonics Endre gróf valóságos titkos tanácsos elnöke alatt. Az 1910. évi üzletet lezáró számadásokat és mérleget az igazgatóság és felügyelő-bizottság jelentési kapcsán Ormódy Vilmos főrendiházi tag, vezérigazgató terjesztette a részvényesek elé.

Az igazgatóság jelentése, előrebocsátván, hogy az alapítófelelmeslési művellet, melyet a folyó évi január 10-iki rendkívüli közgyűlés határozott el, teljes sikerrel már is befejeztetett, megállapítja, hogy az 1910. évi üzlet egészében hasonló igen kedvező végeredményt mutat, mint az előző évi s ezért az évi nyereségből, mely összesen 5,052.904 korona 21 fillér volt, az alapszabályszerű levonások után minden egész részvényre 700 korona osztalékot hoz javaslatba. Az

impozáns tartalékok közül ezuttal az üzletév nyereségből a külön tartalék nyert rendkívüli emelkedést, úgy hogy az előző évi 5,460.080 korona 05 fillér összegével szemben 7,314.554 korona 83 fillér összegre növekedett, a többi tartalékoknak az alapszabályszerű részletésén felüli rendkívüli növelése most már az alapítófelelmeslést nyert összegből történik. Az alapítófelelmeslési művellet a folyó évre esvén, az erre vonatkozó elszámolás már az 1911. üzletév mérlegébe tartozik.

A társaság felszámados évfordulója emlékére között 500.000 korona tökésszegű hazafias alkot- és jótékonycélú alapból a krasszószőnyegmejei ársvikárusokat még a mult év folyamán 10.000 korona összegű segélyben részesültek, az alnapk f. évben kiosztandó 20.000 korona kamathozamát pedig felérésben az Országos Gyermekek szanatorium s felérésben a Szeretet Gyöngye elméjüket és Siketnémákat Gyámoltó Egyesület nyerte el. Ezenkívül a közgyűlés, mint évenkénti rendesen, számos érdemes köz- és jótékony célra is 25.000 korona adományösszeget szavazott meg a társaság évi nyereségből.

Végül a részvényesek nevében Imrédy Kálmán udvari tanácsos meleg köszönetet mondott az egész kormányzótestületnek az elért kitünő eredményért, külön is méltavazta az üzlet irányításában nagy koncepciója, intézésében pedig fáradhatatlanul gondos vezérigazgatónak Ormódy Vilmos főrendiházi tagnak kiváló érdemét. Ezután a választmányba Károlyi Gyula gróft választották meg közfelkiallással. Az osztalék kifizetését a közgyűlés határozatából a társaság főpénztára már hétfőn megkezdte.



## Kérje minden kávéházban a Nemzeti Sportot







**TÖRLEY PEZSGÓ**

## PANZER PNEUMATIK „STAUB”.

Vezérképvislet: Wien, bei Hintere Zollamstrasse 11. Klausner & Schapira.

Kiváló jóságánál fogva állandóan utanoztatik. Hogy a kellemetlenségek és családok elkerülteszenek, sziveskedjék a szab. Staub pneumatik feőlemezert csak az alanti elárusítókánál beszerezni.

Vezérképvislet Budapest en:  KÉPVISELET PRÁGA: „Erste „Automobilia“,  Autopneu Reparaturwerk-VI. ker., Liszt Ferenc-tér 8. szám.  stätte“, Steinhiller, Nekazanka 4.

	BLERIOR repülőgép javított típus „Canal La Manche“	6500 korona.	
	DEMOISILLE 25 HP Anzani motorral	3000 korona.	
	REPÜLŐGÉP MOTOR 40/45 HP vízűtéses (kölcsön is)	3005 korona.	

Eladók továbbá repülőgép alkatrészek, szerkezeti anyagok, kerékek, pneuk, légecsavarok (Chauviere) stb.

Ajánlatok W. V. 8209 sz. alatt RUDOLF MOSSE hirdetési irodájába, WIEN, I.

## Laurin és Klement

Magyarországi vezérképviselő Budapeston, IV. kerület, Semmelweis-utca 9. szám.



**DEUTZER-féle OTAJ**

Auto és Aeroplan motorok részére

a legjobb és legintenzívebb kenő anyag.

A hideg időkben kérjen ön csak „O” jelzésű Deutzer olajat, s azonnal meg fog győződni annak előnyéről. A motor könnyű megindítását elősegíti még hosszabb pihenés után is, a szelepeken és gyűrűkön az olaj nem válik ragadóssá. Mindentelre olajozóban felhasználható. **Eredeti angol Knight motorolaj** mindenféle szelepműkiallító motorra, Consistens zsír, mindentelre olaj, Carbid, Acetylil, Tisztítógyapjú, Tisztítókenők, Orzbörök, Szivacsok, Kocsikétfék, Kocsimosó-csipők, Tisztítóessenciák, u. m. Rapidol, Solatine stb. — **Autovox kűrtök. Auto és Aeroplan anyagok. Repülőgépek és motorok.**

Egyedül kizárólag:

**JAKOB DIETRICH, Wien, IX., Nussdorferstrasse 42-44. — (Telefon 13523.)**



## Automobil ruházat

vízmentes gummi szövetekekből; dániai „Lavala” bőrből. — Könnyű tavaszi eső- és porköpenyek. **Motor-sapkák** és szemüvegek. Fownes és Dent angol keztyűk. **Utazási cikkek**, — táskák, etkező kosarak.

**Thermos ételnek és italnak.** Gilette és Auto Strop önbortovák. **Mezei Sportcikkek**, Tennis-Raketek és labdák, Golf-játék felszerelés. — Football, Croquet, Hockey, Boomerang stb. **Aviatikai cikkek**. — Sport-sapkák, Sportcipők, Sweaterok, lábszárak stb. „Ever clean” vízhatlan fehér — vászongallérok és kézelők — főraktára.

ÁRJEGYZÉKET BÉRMENTVE KÜLD:

# WESZELY ISTVÁN

angol sport-, gummi- és acéláru cikkek raktára

Budapest, IV., Váci-utca 9. szám.

## OLBRICH-féle utazási cikkek elsőrendűek!



Budapest, VI. Teréz-kört 6. szám. Telefon.



Kérje minden kávéházban  
a Nemzeti Sportot.

Angol, Francia, stb. világhírű gyárosok u. m.: F. H. Ayres, John Jaques, Slazenger, Gardner Bros, Mass Co., H. Gavelle Co., R. Staub, K. Wunderlich stb.

## Tennis-Raketjeinek — választékos raktára. —

A labdaverők drbjá: 5.50, 7.50, 9.—, 10.—, 11.—, 12.—, 13.—, 14.—, 15.—, 17.50, 20.—, 25.—, 30.—, 33.—, 40.— és 45.— korona.

**Tennis-labdák** tucatja: 8.50, 10.—, behuzott 11.50, 14.50, 16.—, 19.50 és 24.— kor.



Lawn-Tennis játék, teljes felszerelés 4 személyre: 65.— és 77.50, 87.—, 104.— és 143.— korona.

**Tennisjátékkönyv**, új kiadás 40 fillér.

**Tennis-raket javító-sokát** és beruházásokat legjobban és legolcsóbban eszközünk.

A legújabb kerekes **korcsolyák** párja: 4.—, 5.—, 9.—, 10.—, 20.— és 22.50 korona.

— Iskolai zászlóaljnak céllovógyerekek és felszerelések. — Továbbá nagy készlet Football, Golf, és Hockey játékokban; vivőeszközök, atletikai és tornaszerek, turistafelszerelések, téli és nyári sportruházatok, korcsolya, ski és sportszánkókból. Különlegességek az összes fegyverek, töltények, vadászati és halászati felszerelésekben. A külföldi töltényeknek magyarországi egyedüli elárúsítója.

## ZUBEK BERTALAN és TÁRSA

SPORTCIKKEK ÉS FEGYVEREK ÁRUHÁZA.

Budapest, IV., Múzeum-kört 29. szám.

40 ÉVES FENNÁLLÁS.

## Szt.-Lukács gyógyfürdő, Buda.



Téli és nyári gyógyhely. — Természetes forró-meleg kénes források, iszapfürdők, iszapborogatások, masszázsa, vizgyógyintézet, gőzfürdők, só- és kádifürdők, gyógygyógyászati. Olcsó és gondos panzió. Csúsz, köszvény, ideg-bőrbajok, lábak, ellátás felelő kimerítő prospectust küld ingyen a

Szt.-Lukácsfürdő Igazgatósága, Buda.

Kristály-forrasásványvíz étvágyat javít, gyomorrontást megakadályoz

## NEMZETI SPORT KÖNYVTÁRA

(Magyar Spalding) eddig megjelent füzetek:

1. Szánkózás. Ára 1.— K
2. Uszás. „ 1.— „
3. Football. (1910) „ 1.— „
4. Boxolás. „ 1.40 „

Kapható a Nemzeti Sport kiadóhivatalában és Magyarországon összes könyvkereskedésében.

Legközelebb megjelenő füzetek: Athletika, Vívás, Evezés, Birkózás stb.

**Pneumatik garantiával, garancia 3500 kilométerig**

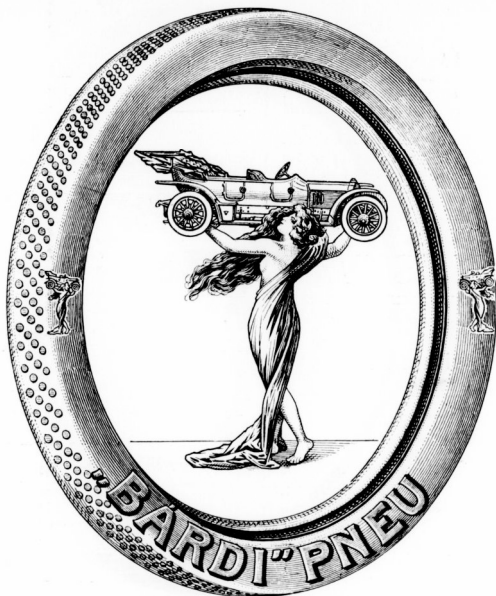

**tartós — szívós — elpusztíthatatlan.**

**BÁRDI JÓZSEF** automobil részv.-társ., Budapest,

Sürgőnycim:

Pneumatik

VI., Mozsár-utca 9.

Telefon számok:

Auto osztály 41—00.

Garage 116—34.

**A VALÓDI POGNON GYERTYA MINDEN MÁGNESHEZ JÓ**



# NEMZETI SPORT ÉS AZ AUTOMOBIL = AVIATIKA

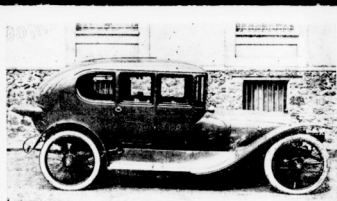

Egy ultramodern automobil.

## GLOBUSOIL

a legjobb automobil olaj



feltétlen üzemi  
biztonság,  
teljes garancia

GERSON BOEHM és ROSENTHAL,

WIEN. XX. 2. Árjegyzék ingyen és bérmentve. Budapest, József-körút 19.

PAAR ÉS WOLFERS FRÈRES  ékszerészek-joailliers  
 VERSENYDIJAK.  Budapest, IV. Koronaherceg-utca 3

A legszilidabb javítóműhely Van der Laar és Társa automobil és gép-  
 műhelye, okleveles gépészmérnök, szakszerű  
 BUDAPEST, IX. KER., ÜLLŐI-UT 117. TELEFON 145-7B. vezetése mellett. TELEFON 145-7B.

Szám garage Delaunay-Belleville motorgyár magyarországi  
 vezérképviselője. — A legrégebb javítóműhely.  
 MODERN GARAGE!  BUDAPEST, VI., NAGY JÁNOS-UTCA 5. Telefon 101-56.

A tennis idény kezdetével Kertész Tódor cég  
 lawn-tennis rakettek javítására és újonnan  
 hurozására szerződött a világhírű Slazenger cég  
 egyik elsőrangú szakmunkását, ki mindennemű  
 raketjavítást és hurozást kiválóan, szakszerűen és gyorsan, szükséghez képest azonnal végez külön raketjavító műhelyben.  
 Lawn-tennis és sportárjegyzék ingyen. Kertész Tódor sportüzlete, Budapesten, IV. Kristóf-tér.

≡ Tessék specialis árajánlatot kérni. ≡

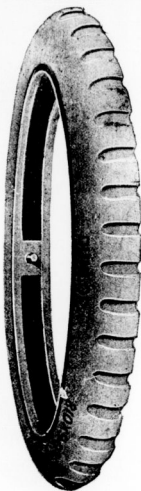

TELEFON 65-43.

# Leszállított áron Angol Dunlop

≡ forgalomban. ≡

Vezérképviselet:

## VAS GÉZA és FIA

automobil részek és aviatikai  
kellékek nagykereskedése

Budapest, VI., Liszt Ferenc-tér 6. szám.

≡ ÁRJEGYZÉK KIVANATRA INGYEN ÉS BÉRMENTVE. ≡

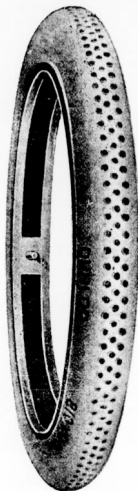

≡ Felülmul minden más gyártmányt. ≡

Sürgőnycim:  
DUNLOP BUDAPEST.

# NEMZETKÖZI AUTO-GARAGE

..... FARKAS ÉS RAJNA .....

BUDAPEST, VI., LEHEL-UTCA 8. SZÁM

A legnagyobb kényelemmel berendezett auto-garage. **Elsőrangú javítóműhely.** Teljesen új luxus-**automobilok** órákra, napokra és hónapokra **jutányos árban bérelhetők.**

TELEFON 16-29. SZÁM.

Sürgőnycim: INTERGARAGE.

# AZ AUTOMOBIL

A „MAGYAR AUTOMOBIL CLUB” HIVATALOS LAPJA. A „MAGYAR AERO CLUB” HIVATALOS KÖZLEMÉNYEI.  
A „NEMZETI SPORT”-TAL EGYETEMBEN MEGJELENŐ SZAKLAP.

Szerkesztőség és kiadóhivatal: Budapest, VIII. Szentkirályi-utca 22. II. em. 27.	Főszerkesztő: Dr. POLÓNYI DEZSŐ. Igazgató: FRIEDRICH NÁNDOR. Felelős szerkesztő: LINDNER ERNŐ.	ELŐFIZETÉSI ÁR: Egész évre . . . . . 20 korona. Fél évre . . . . . 10    "    " Negyedévre . . . . . 5     "    "
--	--	--

## Impressziók a párisi mezőgazdasági kiállításról.

Irta: Zsélyi Aladár okl. gépészmérnök.

Párisi tartózkodásom egyik legérdekesebb látványlójává volt a mezőgazdasági kiállítás. Érdekel, mert gyermekkorom és fiatalságom egy részét falun, a mezőgazdaság közvetlen-közvetlénben töltöttem; más-résztől érdekelt, mint motor-technikust. Ez utóbbi miatt tartom érdemesnek a kiállítástól egyet-mást elmondani.

A modern mezőgazdaság lelke a motor. Legalább is itt a kiállításon. A gőzmozdonynál mindenestre komplikáltabb és érzékenyebb benzinmotorok a gyakorlatban való térfoglalása, — ismerve a nagyközönség konzervatív természetét — mindenestre nehezen megy.

A kiállításon való áttekintésünk legegyszerűsebb, ha a mezőgazdasági munkák sorrendjében történik.

A tavasz első munkája a szántás. A kiállított ekék legnagyobb része, a nálunk is jól ismert Sack ekékhez hasonló konstrukció. Érdekes a fordítható ekék nagy számban való szereplése. Normális, egy szántóval bíró ekéknel ugyanis a szántás csak a felszántandó terület körülkerítésével lehetséges, mi idővesztéssel és bizonyos esetekben kényelmetlenséggel jár.

Gőzekék terén, eltekintve a szántás és cséplés mellett a tehervontásra is különösen alkalmassá tett lokomobiloktól, új nem volt látható.

A benzinmotoros szántás másképp történik mint gőzlokomobiloknál. Mig ott a lokomobilok helyben állanak s az ekék közöttük drótkötélen mozognak, addig a benzinmotoros tracteur egyszerűen az ekék elé van kapcsolva. A gőzlokomobil ugyanis nagy önsúlyjal bír, mozgatása tehát munkavesztés, amellet a nehéz lokomobil által formálisan lehengetett terület felszántása kellemetlen. A motoros tracteurök könnyűsége, tekintve a mező-

gazdasági utak rossz voltát, egyáltalán nagy előnyt jelent.

Érdekes a Landrin-cég tracteurje (l. 2. ábra), melyhez fix szántóvasak helyett forgó tárcsákkal felszerelt szántógép van

szerkezeti nyitásai csak a mezőgazdasági szakembert érdeklik. Kaszáló- és aratógépek terén itt is, mint nálunk, a Mc Cormick amerikai aratógép-gyár vezet. Érdekes egy benzinmotoros kéveköti arató-

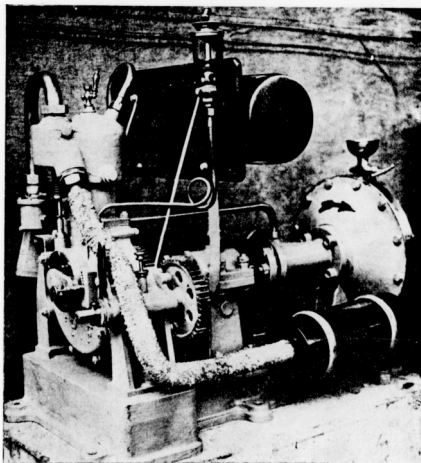

Peugeot—Tony Huber mezőgazdasági szivattyú motor.

kapcsolva. Elvileg hasonló a Ganz-gyár által gyártott Mechwarth-féle motoros ekékhez.

A vető-, kaszáló- és aratógépek kisebb

gép. Nyaira, mint Amerikában, hol ezenfelül még a termény elcséplését is ugyanazon géppel akarják elvégezni, mi még nem vagyunk.

A legtartósabb,  
ennél fogva leg-  
olcsóbb abroncs

## PNEU-SEMPERIT



„Stock: Magyar Automobil Garage Aréna-ut 50.”



## SEMPERIT- Gummiművek

Vezérképviselet és raktár: SALZBERGER SAMU Budapesten, VI., kerület, Andrásy-ut 20. szám.

Stock: Westinghouse Autoforgalmi r. t. Páva-utca 10. szám.

A cseplőgép lokomobilok terén a francia konstrukciók lényegesen különböznek az angol, német és nálunk is gyártott lokomobiloktól. A francia gépek ijesztően formátlanok. Negyszögletes tüzskrény helyett hátul különálló kazánnal bírnak, mely felül gözdömmá alakul s a henger magában foglalja. Eltekintve idegenszerű kinézetétől, könnyű előállíthatósága és jó termikus viszonyai folytán figyelemreméltó konstrukció.

■ Idegen gyártmányok között kintünk az angol Marshall & Sons komolyan, de nehezképpen megépített gépeivel, s a német Ganz-gyár szimpatikus lokomobiljával.

A cseplőtechnikában haladást jelent azon típus, ahol a cseplőgép a könnyű, gyorsan-járó motorral egybe van építve. Ezáltal a cseplőkészlet szállítása könnyebb, s elessik a cséplés folyamán többször szükséges állításnál a két gépnek pontosan a hajtószíj hosszára és egy egyenesbe való beállítása. Azonban egy benzinmotornak a cseplőgép pörrel és pályával telt környezetben való működése igen kockázatos, mert tüzeszély, a karburátor begyulladás még legkomolyabb motorainknál sem tekinthető kizártnak.

A cseplőmotorokkal körülbelül áttekin-tettünk a munkagéppel közvetlenül kap-

## Egy magyar repülőgép-motor.

A múlt évi párisi „Salonban” hazánkfia Weisz J. magyar gépészmérnök is állított ki repülőgép-motort, amely a laboratoriumi kísérletek szerint igen jónak bizonyult. A motor eredeti módon, dugattyú és henger működési módjának felcserélésével éri el a jelenlegi repülőgép-motoroknál jobb hatás-fokát és nagyobb üzembiztonságot. A Weisz motoron a dugattyú helyben marad, a henger a hajtórúdhoz kapcsolva közvetíti a robbanás erejét a motortengelyhez. A motor

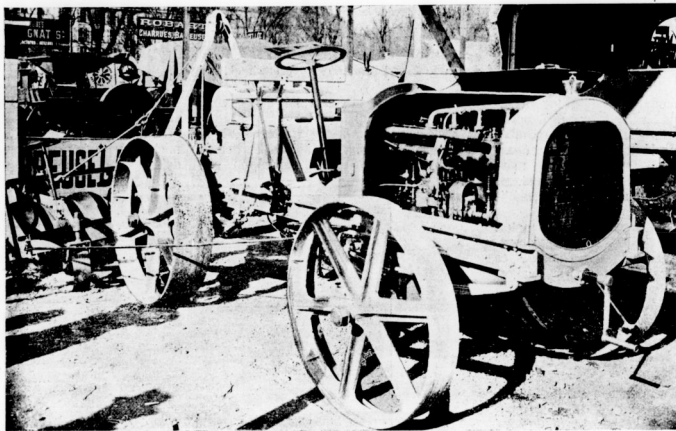

Landrin-típusú talajmivelőgép.

A Magyar Államvasutak finom és precíz kidolgozott lokomobilját, sajnos, nem volt alkalmam itt láthatni, pedig okvetlen érdeklődésre tartható számot, amint hogy a kiállítás egyik clou-ját képezte a Magyar Állami Gépgyár impozáns szivogás lokomobilja. Szerelvényük itt is, mint külföldön általában, idegen céger alatt történt. Fenn nagy betűkkel ékeskedik a gyár francia képviselőjének neve: C. Deutsch, Amiens—Paris, míg a gyár nevét a gépen levő kicsiny táblán sikerült kibetűzőm.

Nagy számmal voltak a nálunk is ismert négykerékű benzin cseplőmotorok, a gyakori túlterhelések által indokolt súlyos lendítőkerékkel. A benzinmotorok, mint cseplőmotorok ugyanis nagy hátránya, hogy nem terhelhető túl, míg a cséplésnél változóbb terhelésű üzem alig képzelhető.

csolt motorokon. Említenem kell még a rotációs szivattyúval, dinamógép-pel kapcsolatos kicsiny motorokat. Szimpatikusnak, a naivitásig komolyan hatnak ezen kicsiny motorok korrekt hűtőközpönyekkel és nagy mágnesekkel (l. 1. ábra).

Az öszi terményosztályozás, takarmányozási, darálási munkálatokra a nagyobb, modern gazdaságok valóságos kis műhelylél bírnak, melynek hajtását legelőszérűben benzin, petroleum, vagy nyersolaj motorral eszközöljük. Az ily különálló stabilmotoroknak egész kiállításosa volt a kiállításon, köztük az automobil iparból jól ismert nevekkel: De Dion, Peugeot stb.

Amint látjuk a motor a mezőgazdaságban sokoldalú alkalmazást talál, s a gazdasági iparban a motortechnika egyik bázisát kell tekintenünk.

máskülönbön egyszerű szerkezetű és négy-ütemes, mint bármely közönséges automobil-motor.

A motor alkotóját főleg két szempont vezérelte: 1. a hűtés és 2. a konstruktív egyszerűséggel és hozzáférhetőséggel járó üzembiztonság. A sebesen ide-oda mozgó henger éppenny, mint a rotációs motoroknál, jó hűtést biztosít; valamennyi gépész látható, ellenőrizhető és egynéhány perc alatt fel- és leszerelhető. Azonkívül, amint a leírásból és a fényképekből láthatjuk, ez a szerkesztési mód lehetővé teszi, hogy az igen könnyű és törékeny repülőgép-motorokkal ellentétben az automobil-motorok gépészeinek méreteit megtartva, olyan gépre tegyünk szert, amelynek súlya nem nyom többet két külön löőrönként.

A leírás megérthetősége végett közöljük a feltaláló első terveit, egy 140×140-es

## Diana-sósborszesz

☛ Mindenütt kapható. ☛

nélkülözhetetlen minden sportembernek. Az izmokat erősíti, a bágyadságot megszünteti. Mindenütt kapható.

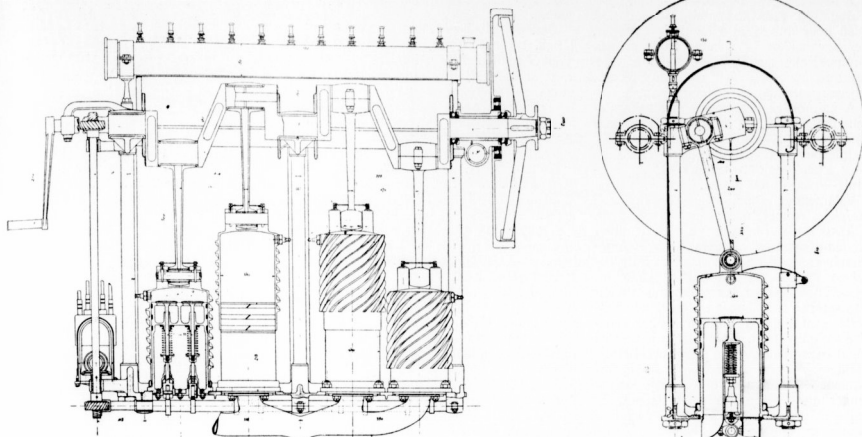

1A Weisz-motor szerkezeti rajzai.

motorról. A végleges motor kevésbé tér el az elsőtől. Két vázból áll, amelyeket hat oszlop kapcsol össze. A felső váz vagy keret hordja a motortengely hosszú és erős csapágóit. A motortengely nickel-chrom acélból készült. Az alsó keretre vannak a szelepekkel ellátott dugattyúk szerelve. A bütykös tengely (arbre à cames) az alsó keret csapágóiban forog és közvetlenül kormányozza a szeleprudakat (poussoirs).

A dugattyúk eredeti módon vannak szerkesztve. Két részből állanak: a magból, amely a szelepszekrényt és a köpenyből, amely a dugattyúgyűrűket hordja. Ez a kiveteli mód teszi lehetővé, hogy a magot öntött acélból készítsük, a köpenyt pedig lágy, grafit tartalmú öntött vasból, amely a surlódás szempontjából a legalkalmasabb. A mag és köpeny csak felső részében van szilárdan egymáshoz szorítva, ezért a maga csuszkapátja elgörbítése nélkül is kitárolhat. Ezenkívül a köpeny az elégtelen gázok csatornájától teljesen elszigetelt, tehát nem melegszik fel.

A hengerek igen kemény kovácsolt acél-rudból gyártottak, a csigaalakú bordázat a marógépen készült. A levegő a bordázat mind a két oldalát egyformán éri, e szerint jól hűti a henger igen vékony falát. Ez a henger nagyon könnyű; nem nehezebb bármely automobil-motor dugattyújánál — persze ugyanazon furatot feltételezve. A henger tetején látható a hajtórúd kapcsolása.

A kompresszió a henger jó hűtése folytán 4—6 kg.

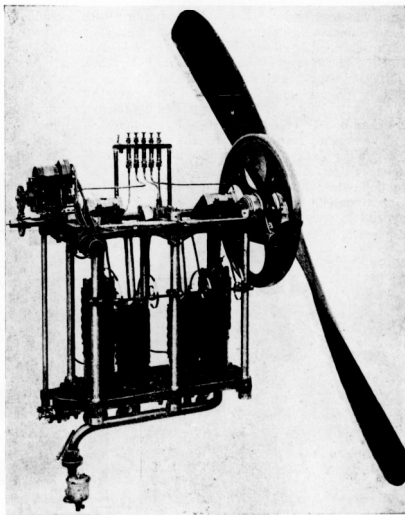

A Weisz-motor.

# LAURIN ÉS KLEMENT

gyárt motorkerékpárt, voituret-  
tet, városi kocsit, turakocsikat,  
teherkocsit, autobuszot.

Magyarországi vezérképviselő Budapesten. IV. kerület, Semmelweis-utca 9. szám.

A hengerköpeny hosszúsága olyan, hogy a dugattyú vezetése mindig tökéletes. A felső holtponthoz ez a legkisebb vezetés, de ugyanekkor a ráható erők szinten minimálisak; az alsó holtponthoz ez a hajtórúd legferdebb helyzetében a vezetés teljesen normális és kielégítő.

A hajtórúdnak hengerek és természetesen íresek. Már az alakjuk is módot nyújt a motor rendkívül szilárdságának megítélésére. Csapágyát négy csavarral, — a lehető legjobb szerelésnek biztosítékul — szorították össze.

Valamennyi csapágybélés kemény acél és fehér fémlellet.

A kenést kis olajszivattyú végezi, amely az olajt nyomás alatt továbbítja. A főtengely csapágyaiból az olaj az átfúrt tengely keresztül a hajtórúd csuklói olajozza. A dugattyú magjában vertikális olajcsatorna van, amely a köpenynek megfelelő csatornába küldi a henger kenésére szolgáló olajat. Ez a csatorna az alsó dugattyúgyűrű közvetlen szomszédságában található. Az olaj fölösleg egy, a dugattyú talpánál levő vályuba folyik, úgy, hogy a henger alsó pereme minden löketnél az olajba mártódva szintén olajozza a dugattyú köpenyét.

A gyújtás mágneses. A gyertyák a henger tetején vannak és az áram egy igen hajlékony rugón át jut a mozdulatlan pólusból a mozgó hengerbe. Ez a spirálrugó igen rugalmas van megfeszítve és a motor nagy sebessége dacára sem török el.

A gyertya részt vesz a henger alternatív mozgásában; ennek a körülménynek köszönhető, hogy rajta olaj vagy korom nem rakódhat le, tehát a gyújtás soha sem mond csúrtörtököt.

A rohanótér (chambre d'explosion) formája teljesen hengeralaku; mindenféle zeg-zug nélkül, a gyújtás és a rohanás tovatérése tökéletes; ezért a motor hatástoka úgy az erőkieljesztés, mint a tüzelő anyagfogyasztás szempontjából kitűnő. A szelepek kormányozottak, szóval a szabá-

lyozás normális, akár jó autómobilmotoroknál.

Összefoglalva az új motor tulajdonságait, látjuk, hogy a rotációs motorok nagy előnyeivel rendelkezik, u. m.: léghűtéssel és a könnyűséggel, kiküszöbölve az utóbbi motorok nagy hátrányait u. m.: a porégettyű-lefolyást és a nagy sebességgel járó érzéket. Azonfelül a Weisz motor alkotórészeinek szilárdsága vetekszik a legjobb autómobilmotorokéval; végül ugyanolyan módon működik, meglepetést tehát nem kell tartani.

Egyéb előnye még, hogy valamennyi gépészre látható és hozzáférhető, ami a gép gondozása szempontjából megbecsülhetetlen, mert bárhol és bármikor végezhető. A repülőgépmotornál, ez különösen fontos, mert az általánosan használt ricinus olaj, könnyen oxidálódik és a motor hamar beragsztja. Amíg más rendszerű motort tisztítások leszerelünk, addig a Weisz motor petroleumos kendővel leszerelés nélkül is, hamar és biztosan tisztíthatjuk.

Az a körülmény, hogy a motort a külső por ellen nem védi semmi éppenséggel nem káros, mert a léghuzam éppoly gyorsan elűzi azt, mint ahogyan lerakódott. A mozdonyok kerestűjén, csuklói és piszkok por ellen ugyancsak redetelnek és mégis bemelegedéstől ritkán tartanak. Egyébként a repülőgépmotorok hivatásuk szerint különösen is pormentes levegőben működnek.

A motornak még egyéb meg nem vendő előnye: a súlypont mély helyzete; a karburátor szintén a motor alsó részében van és így a bentartató szintén leszállítható; az elégett gázok a motor alsó részében jutnak a szabadba és nem zaklatják az aviator.

Ez a motor a párisi Salon óta folyton kísérlet tárgya volt. Közel jövőben gép-sárkányra szerelték s most már csak az újabb, remélhetőleg jó híreket várjuk felőle.



**1911. évi Puch-autómobil.** Bizonyára érdekelni fogja olvasóinkat, ha a kűszöbön álló szezon alkalmából a sport-kocsiknak ez évi újításairól egy-mást felemlítünk. Az új modellek között találjuk a 12 1/4 l. e. kiskocsit, továbbá egy 16 1/8 l. e. könnyebb kocsit, valamint a következő típusokat: 18 20, 24 30, 30 35, 45 50 l. e. négy hengeresek. Mindezen típusok számára a legegyszerűbb használati kocsitól egészen a legfinomabb luxus kocsijáig minden formában készült karosszéria.

A motor szerkezete ideálisan egyszerű és áttekinthető. Különös tekintettel volt a gyár arra, hogy mint ez különben az egyes típusokon azonnal észrevehető, a kocsik nagy ellenállóképességgel és jó rugózáttal épüljenek és ha már az előző évi modellek is kitűnőek voltak, úgy az idei típusoknál el kell ismerni, hogy a tökéletességre való törekvésben a Puch-gyár teljes sikert ért el.

A 16 1/8 l. e. koci, bár lényegében a mult évi szerkezett mutatja, a kerosszéria alkalmazása tekintetében mégis néhány lényeges, igen izlées újítást mutat. Teljesen új típus a 18 20 l. e. négyhengeres sebességgel és kardan áttétellel. Ehhez a típushoz, valamint a többi erősebb kocsikhoz Puch egy új automatikus gyújtás időpont állító készüléket alkalmazott, amely kitűnően bevált. A 30 35 l. e. motor ugyanazokat a méreteket tünteti fel, mint az előző évi 40 45 l. e., azonban különböző újítások történtek rajta, mint pl. egy újonnan szerkesztett vízvisszatly nyert alkalmazást és a koci a redukált fordulatszámmal szalad.

A Puch-cég jó hírnevének megfelelően, a kocsik iránt rendkívül élénk érdeklődés mutatkozik. Így pl. az utolsó két hét alatt a következő urak rendeltek kocsikat: Christian Béla 24 30, dr. Deák Béla Kula, 16 18, dr. Buday Pál főszolgabíró, Kula 16 18, Andor és Futtaky Budapest 16 18, Lippe Vilmos bankigazgató, Szolnok 16 18, dr. Jordán Károly tanár, Budapest 16 18, Gaál Imre bank gazgató, Szolnok 16 18, Oesterreicher Nándor nagyerkeskedő, Szolnok 16 18, Baranyi Mór Budapest 16 18 l. e. Jelenleg a magyar Puch-részvénytársaság kebeléből egy új vállalat indul meg Forgalmi Részvénytársaság név alatt autómobil-béricskikkal, amely ügyben a tárgyalások már odáig fejlődtek, hogy az

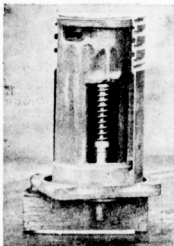

A Weisz-motor dugattyúja.



A Weisz-motor hengere.



**DEUTZER-féle OLAJ**

Auto és Aeroplan motorok részére

a legjobb és legintenzívebb kenő anyag.

A hideg idősokban kérjen ön csak „Ö” jelzésű Deutzer olajat, s azonnal meg fog győződni annak előnyéről. A motor könnyű megindítását elősegíti még hosszabb pihenés után is, a szelepeknek és gyűrűknek az olaj nem válik ragadóssá. Mindentéle olajozásban felhasználható. **Eredeti angol Knight motorolaj mindenféle szelepleküli motorra,** Consistens zsin, mindenféle olaj, Carbid, Acetyliti, Tisztítóanyag, Tisztítókendők, **Özörök, Szavacsok, Kocsikész, Kocsimosó-czipók, Tisztítóessenciák,** u. m. Rapidol, Solarine stb. — **Autovox kűrtök. Auto és Aeroplan anyagok. Repülőgépek és motorok.**

Egyedüli képvislet:

**JAKOB DIETRICH, Wien, IX., Nussdorferstrasse 42-44. — (Telefon 13523.)**

alakuló közgyűlés még ezen a héten fog megtartani.

Az első Brooklands verseny március hó 25-én tartott meg. A változó időjárás, amely majd hóviharral, majd pedig verőfényes idővel lepte meg a közönséget, megakadályozta a repülőversenyek rendezését s azért csupán az automobilprogram került eldöntésre. A részvétel meglehetősen élénk volt és az elért idők is jóknak mondhatók. A verseny attrakciójául Herbert 1909 l. e. Singer gépének és Coatelem ugyancsak 1909 l. e., Sunbeam gépének mérkőzése ígérkezett, de ez a közönség legnagyobb sajnálkozására elmaradt, mivel a Sunbeam-kocsi előző nap tengelytörést szenvedett. A kocsik között a legtöbb direkt versenycélokra készült és egészen különös látványt nyújt. Az eredmények a következők:

**76 óramérőföldes előnyverseny.** 8<sup>1</sup>/<sub>2</sub> mértföld. 1. Herbert 1909 l. e. Singer kocsija (scratch). 2. Gordon Whatney 35-7 l. e. Mercedes. (54 mp. előny.) 3. Gordon Whatney 48-6 l. e. Mercedes (27 mp. előny.) Elért sebesség 175 kilométer.

**70 óramérőföldes motorkerékpár hendikep.** 8<sup>1</sup>/<sub>2</sub> mértföld. 1. Godfrey 2 hengeres Indian motorkerékpárja (scratch). 2. Collier 2 heng. Matchless (scratch.) 3. Shaw 2 heng. Indian (30 mp.) Elért sebesség 112 kilométer.

**16 osztályú kocsik versenye.** 5<sup>1</sup>/<sub>4</sub> mértföld. 1. Craig 27-3 l. e. Benz. 2. Herbert 1909 Singer. 36 méterrel nyerve. 131 kilométeres sebesség. A nap legszebb versenye.

**60 óramérőföldes előnyverseny.** 5<sup>1</sup>/<sub>4</sub> mértföld. 1. Brawer 14-5 l. e. Multitwo. (2 p. 28 mp.) Hunt 6-2 l. e. Jackson (3 p. 10 mp.) Bray 6-2 l. e. Sizaire & Naudin (52 mp.) Elért sebesség 70 kilométer.

**Magánmérkőzés előnnyel.** 5<sup>1</sup>/<sub>4</sub> mértföldnyi távon. 1. Craig 27-3 l. e. Benz 2. Spier 59-6 Mercedes. 121 kilométeres átlagssebesség.

**100 óramérőföldes előnyverseny.** 1. Arkwright 27-3 l. e. Benz (33 mp.) 1. Herbert 1909 l. e. Singer (1 p. 3 mp.) 3. Craig 27-3 l. e. Benz (45 mp.) Elért sebesség 138 kilométer.

**Automobilizem és lövőtatás.** A „Montreal Star” című kanadai lap egy összeállítást közöl az automobil és lövőtatási üzemről, amely annyiban bír különös érdeklél, mivel Kanadában tudvalevőleg a lövőanyag ára meglehetősen alacsony. Az említett összeállítás szerint egy 3<sup>1</sup>/<sub>2</sub> tonmás benzintelherkocsi üzemköltsegei a téke amortizációját és a kocsivezető fizetését is beleértve száználvanhét dollárt tesz ki, míg a két ló által vontatott menőz teherkocsié 135 dollárt. Ez az összeállítás egyenlő napi teljesítményre vonatkozik, ha azonban a gyakorlati tapasztalatok alapján az automobil napi teljesítményét 35 mértfölddel, a kocsit 16 mértfölddel állapítjuk meg, úgy hogy a

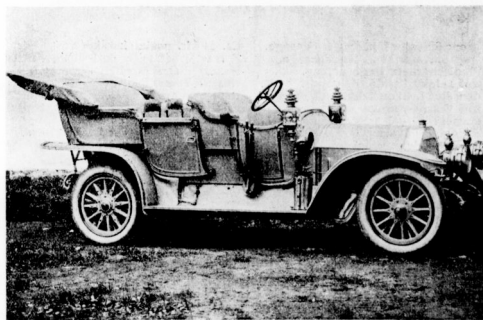
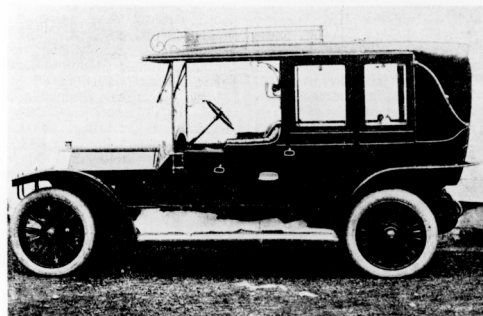
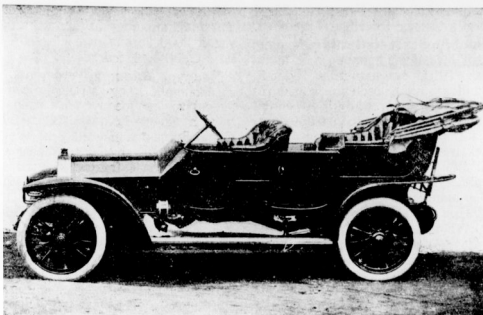

1911. évi Puch automobílok

## Vevőink – Barátaink!

Deutz 32-40 HP. 4 Cyl. Metallurgique 26-35 HP. 4 Cyl. Osztr. Deutz-Auto 20-25 HP. 4 Cyl. 16-20 HP. Lizenz-Metallurgique. 4 Cyl. **Automobílok.** Minden kocsi fel van szerelve a „Kronprinz.” (Pat. Kronenberg) tele leszedhető kerekekkel. Acéltakarászeik folytan jó melegvezetők és pneumatik takarítók. A kocsik ezenkívül az éjjeli utazás biztonsága céljából el vannak látva fergatható lámpákkal.

„Kronprinz” kerekpárképszeiet Budapest, Vajda Ignác, VI. Liszt Ferenc-ter . . .

Oszterr. Deutz Auto-Werke Gesellschaft m. b. H., Wien, I. Dr. Karl Lueger Platz 9. Üzletvezető Kornblüh Frigyes.

tonnamérföld költsége az automobilnál 50 cent a lovakosiké 13 centjéül szemben.

**Automobilbaleset statisztika.** A német statisztikai hivatal a napokban bocsátotta közzé az 1910. év statisztikai adatait, amelyekből az autóbalesetekre vonatkozó következő részleteket vettük ki. Az elmúlt esztendőben Németországban 6774 autóbaleset történt, amelyeknél 7158 jármű volt érdekelve. A balesetokozó jármű tulajdonosait 6891 esetben (96·3%) sikerült megállapítani, míg 267 esetben (3·7%) ismeretlen maradt. A vezetők közül 6488-at sikerült azonnal megállapítani (90·6%), 149 (2·1%) megkísérelte a menekülést és 521 (7·3%) tényleg elmenekült. Rendőrségi büntetésben részesült a balesetek következtében 607 egyén. Bírói eljárás 1931 egyén tetéttel folyamatban. A balesetek következtében 3651 személy, és pedig 245 (6·7%) vezető, 641 (17·6%) utas és 2765 (75·7%) harmadik személy sérült meg. Ezen sérülteken kívül halálos végzetűek voltak a balesetek 278 személyre nézve, s ezek közül 23 (8·3%) volt vezető, 32 (11·5%) utas és 223 (80·2%) harmadik személy. Az okozott kár pénzértéke 1.220,950 márkát tett ki, amely összegből 1.009,844 márka esik az automobilokra. A személyszállító automobilok 11·5%-ja és a teherautomobilok 13·4%-ja volt a baleseteknél érdekelve.

**A bécs—budapesti motorcsónak tura elmarad.** A Magyar Automobil Club sportbizottsága e hét folyamán tartott ülésében elhatározta, hogy a választmány-

nak a verseny meg nem tartását fogja javasolni, minthogy az ezen célra megszavazott 2000 korona nem elegendő a rendezési költségek fedezésére.

**Spanyol automobilversenyek.** Abból az alkalomból, hogy a Peugeot-cég a múlt évben végleg megnyerte a Copa Catalunya-t a Spanyol Királyi Automobil Club Copa Barcelona név alatt új versenyt ír ki 750 kilométer távra, amelyek feltételei egyeznek a francia kiskocsis verseny feltételeivel. Azonfelül a Club 120 kilométeres távra is rendez egy versenyt.

**A magyar kiskocsisverseny feltételei** már élenk megbeszélés tárgyát képezik az automobil klubban. Dr. Kováts Elemér ügyész, aki a feltételek kidolgozásával van megbízva, már a jövő hét folyamán lép javaslattal a választmány elé. Mint értesülünk, a verseny távja 90 kilométerre van tervezve.

**A Bárdi József automobil r. t. új garage épülete**re kiírt pályázatot eredményre. A Bárdi József automobil r. t.-hoz 9 pályaterv érkezett be. A bíráló bizottság, amelynek tagjai: Károlyi Imre gróf, Kohner Alfréd, Kondor Márton és Bárdi József voltak, a pályaterveket a műhely és garage műszaki vezetőjének, valamint a kereskedelmi osztály vezetőjének bevonásával megírta és az I. díjat: 2000 koronát Magyar Vilmos, a II. díjat: 1000 koronát Bobula János, a III. díjat 500 koronát Schömer Ferenc műépítésznek ítélte oda.

A pályadíjakkal jutalmazott tervek a Bárdi r. t. tulajdonába mentek át, de a

cég fenntartja magának, hogy melyik terv szerint építteti a garaget.

**A l'Auto kiskocsisversenyre** eddig a következő nevezések érkeztek: 1. Peugeot I (Boillot). 2. Peugeot II (Goux). 3. Peugeot III (Zucarelli). 4. Peugeot IV (X.) 5. Gregoire I (de Marne). 6. Gregoire II (X.). 7. Gregoire III (X.). 8. Gregoire IV (X.). 9. Excelsior I (Rivière). 10. Excelsior II (Christiaens). 11. Excelsior III (Rigoly). 12. Excelsior IV (X.). 13. Arrol-Johnston I (X.). 14. Arrol-Johnston II (X.). 15. Arrol-Johnston III (X.). 16. Alcyon I (Barriaux). 17. Alcyon II (Wagner). 18. Alcyon III (Page). 19. Sunbeam I (X.). 20. Fifi I (X.). 21. Fifi II (X.). 22. Fifi III (X.). 23. Fifi IV (X.). 24. Cote I (X.). Cote II (X.).

A verseny június hó végén fog megtartatni, ha tehát ennyi neves cég már most tartja szükségesnek nevezését leadni, az amellett bizonyít, hogy a verseny nem felesleges.

**A monacoi motorcsónak meeting.** A monacoi meeting első aktsa f. hó 2-án megnyitott motorcsónakkiallítás volt, melyet a fiatal monacoi kormány minisztere, Mr. Flach nyitott meg. A kiállításon körülbelül 60 csónak van, amelyek közül természetesen a nagy versenyek favoritjai keltenek a legtöbb érdeklődést, elsősorban az angolok személyné, a Maple-Leaf, amely dupla 12 hengeres, körülbelül 180 mm hengerfuru motorral bír. A hajótest igen hasonlít a Korvin-féle Rievehétéhez. A németek

# PUCH automobiloikat használják:

Ferenc Salvator főherceg Ő Fensége.  
Lipót Salvator főherceg Fensége.  
Windschgraetz Hugo herceg.  
Gróf Ieley Laszlo, Kolozsvár.  
Őfensége Lobkowitz Agost herceg.  
Gróf Kornis Károly, Szentendred.  
Őfensége Wrede herceg.  
Esslingeni udvartartás.  
Linzi postaiszergatoság.  
Országos Casino (2 kocs).  
Nemzeti munkapárt.  
Domahidy Elemér főispán, Debrecen.  
Sztányi Károly, Dunaföldvár.  
Muzslay Károly, orsz. képviselő, Rád.  
Schönfeld gróf.

Cs. és kir. postatakarékpénztár, Wien.  
Furray József, földb. Bojár-Hollós—Budapest.  
Huszár Elemér, földbírtokos, Keszeg.  
Huszár Tibor, földbírtokos, Dohány.  
Palugyay Antal, Pozsony.  
Höcker Testvérek, gépgyárosok, Budapest.  
Dr. Szerb, Budapest.  
Friedrich István, mérnök, Mátyásföld.  
Dr. Bobory György, szolgabíró, Gyöngyös.  
Jr. Buday, fozszolgabíró, Kula.  
Dr. Deák, Kula.  
Vécsey Ferenc, földbírtokos, Gyalgóc.  
Wallá Géza, Nován.  
Müller Ernő, kőbányatulajd., Bupapest—Süttő.  
Héger Jenő, gyárigazgató, Budapest.

Gömöry Gusztáv, nagykeres., Budapest.  
Kálmán Miklós, vállalkozó, Szolnok.  
Dr. Keller Samu, ügyvéd, Szilágysomlyó.  
Wein Károly, Keszmarc.  
Better József, Nagyvárád.  
Paget Oliver, Parajd.  
Kováts Gyula, Gyöngyös.  
Haas János, építő vállalkozó, Budapest.  
Fuchs Ede, zárgáros, Budapest.  
Beszedes Jenő, mérnök, Budapest.  
Zima Gyula, Breznóbánya.  
Szauder Gyula, Ipolygás.  
Nyó József, Gyöngyös.  
Osztrák Lloyd társulat, Trieszt.

## PUCH AUTOMOBILOK

turára luxusra és üzleti célokra.

Tekintse meg a legújabb típusokat

TELEFON:  
5—72.

Budapest, VII., Erzsébet-körút 48.

GARAGE TELEFON:  
133—82.

Telefon 176—41.

**AUTOMOBIL-**Teher- és  
Luxus-  
automobilok.**WESTINGHOUSE**

Garage javító-műhely

Budapest, IX. ker., Páva-utca 10—12.

Automobil alkatrészek.  
NAGY RAKTÁR PNEUMATIKOKBÓL.

Telefon 141—03.

**GYÁR ARADON**Teher- és  
Luxus-  
automobilok.**FELTALALOK**  
MOLNÁR R. BÉLA  
**ENCIKLOPÉDIÁJA**Nékülözhetetlen műszaki és szabadalmi  
**zseblexicon**

(140 old. 45 ábra).

Írta: MOLNÁR R. BÉLA okl. gépész-  
mérnök, hiteles szabadalmi ügyvivő, Buda-  
pest, VIII. ker., Rókk Szilárd-utca 8. szám.  
Szabadalmak kieszközlése és értékesítése.**Kisérelje meg!**

és meggyőződik arról, hogy a törv. véd.

**„REKORD” AUTÓ-OLAJ**

felülmúlhatatlan és a legjobb.

Autó-, aéro- és motoranyagok, valamint az  
összes autókalkatrészek gyári lerakata.  
Megrendéseket helyben és vidékre azon-  
nal és pontosan eszközöl.**Róka és Társa Budapest,**

VI., Liszt Ferenc-tér 18. — Telefon 132—86.

**MARTON ALAJOS**

cs. és kir. udvari szállító

Budapest, IV. Váci-utca 10.

Bőrújszűrűk, utazási cikkek, ezüst áruk,  
bőni és külföldi iparművészeti cikkek rak-  
tára. Nagy választék mindenemű sport-  
társenyekre alkalmas tiszteletdíjakban.  
Sportfegyverek 1. fagjainak engedélyes árak!N.A.G. gyártmányú 15 HP  
alig használt automobil  
sport-carosseriával  
kedvező áron eladó.Ajánlatok „Automobil” jelige alatt  
a kiadóhivatalba küldendők.**EGYÉVES önkéntességre**jogosító vizgára előkészít legrovidebb  
idő alatt **HOROVITZ**.  
Az intézet internátusai van kapcsolatban.  
Tandij csakis sikeres vizsga után fizetendőProspektus díjtalan.  
VII., Hazleczy-utca 2. szám. (Rákóczi ut sarok).A téli fűrdőévad a budai Szent-Lukács-  
fürdőben. Miretus hóban számosan keresték fel  
a külföldről és belföldről a Szent-Lukácsfürdőt,  
melynek forró-meleg kénos forrásai és természete-  
zes ásványvizapfűrdője különösen az átmeneti  
időszakban alkalmas a fürdő gyógykezelésre.  
Felemlítjük azok közül, aki márciusban ott voltak  
a következőket: Jakob Spodheim, fülldirtökös,  
Bucarest; Heinrich Groll sorhajóhadnagy, Wien;  
Vania Paspart, Bukarest; Wilhelm Habetit  
kereskedő, Wiener—Neustadt; Alice Van der  
Welde, Bucarest; Emil Scheer, Strj; G. M.  
Trandafirescu börgyáros, Bucarest; Adolf Kohn  
Bucarest; Nicola Pionicerin tanár, Glatz; Frd-  
rich Hadrotzki Bucarest; dr. Lers Vilmos műsz-  
keri tanácsos, Budapest; Pap Kovács Ferenc  
százados, Brassó; dr. Pécsvárady Józsefné Dees;  
Lőrinczy Denes altábornagy, Szentabraham; Deve-  
cséri Emil és neje k. mernök, Dees; Mích  
Bernát Kisúdvá; Mayer A. S. fakesereskedő, Arad;  
Brandstätter József magánzó, Olesko; Deme  
Károly polg. isk. igazgató, Mátészalka; Ring-  
hoffer Endre urad. intéző, Pusztamésér és még  
számosan. A jelenlegi átmeneti időszakban, mely  
a nyári idényt megelőzi, a teljes téli berendezések  
változtatási tartatnak a fűrdővendégek és a  
gyógykezelések biztosítására.**TEKINTSE MEG!**

az 1911. modellű

**FIAT****gépeket**

az

ujjonnan megnyílt

**Fiat raktárban****FIAT-MŰVEK RÉSZVÉNY TÁRS.**  
**MAGYARORSZÁGI FIÓKJA**

Budapest,

V., Szabadság-tér 17. (Túszdepalota).

TELEFON 127—85.

Első magyar gummi-, pneumatikajavító- és  
vulkanizáló műhely. Szegessces börtelélet,  
autóderapant gyártás. Új gummi protectorok  
és manchetták kifogástalan elkészítése.**AUTOMOBILIA**

VI. ker., Liszt Ferenc-tér 8. szám.

Állandó nagy raktárt tart (új és használt)  
pneumatikokban és tömlőkben.

105-08. TELEFON-SZÁM 105-08.

képviselői a Pich Aso VII. és a Lursen-Daimler nem teszik gyors hajók benyomását. A francia favoritok a megnyitási napon még nem voltak helyükön.



### Választmányi tagok érkekezete az Aero-Clubban.

Az a nyílt-levél, amelyet lapunk múlt számában Massány Ernő dr. a Magyar Aero Club választmányához intézett, nem maradt hatás nélkül. Igaz, hogy a tagoknak alig egyharmada volt csak jelen, többen azonban kimentették magukat, s néhányan uton voltak, így tehát, az arányszám kedvezőbben fest. A klub jövő terveinek és legközelebbi teendőinek megvitatásán részt vettek: Kovács Elemér dr., Krisztinkovich Béla, ifj. Krisztinkovich Béla, Kutassy Ágoston dr., Massány Ernő dr., Merse Pál, Száhlender Béla, ifj. Tolnay Lajos és Vidéký Emil

A tanácskozás szerdán este hat órákor volt és hosszabb eszmecské után a következő eredménnyel végződött:

Megállapították, hogy a klub cselekvését leginkább a még mindig függőben levő végelszámolás akadályozta, ennek oka pedig a számvizsgáló-bizottságnak több ízben történt sikertelen összehívása volt. E célból az értekel Tolnay indítványára és sürgetésére, a hivatalos választmányi ülés és az igazgatóságának utólagos jóváhagyása reményében két tagot delegált, akik az elszámolást már egyszer átvizsgálják s munkájuk eredményéről a lehető legrövidebb idő alatt a választmányi-ülésnek jelentést tesznek. Addig amíg ez még nem történik, a jövőre nézve semmiféle program nem volt felállítható. Az akcióképességnek másik hátráltató oka a vezetés hiányában rejlik, amiért is az elnöki szék betöltése is szóba került s egyhangulag az az óhaj merült fel, hogy az annak idején sajnálatos félreértések folytán leköszönt Károlyi Imre gróftól kell

felkérni az elnöki tisztség újból való elfogadására.

Ha az elszámolás és a vezetés kérdése elintéződik, akkor a közeli hetekben, a multakra a feledés fátalán borítva, ez az egyébként nagyra hivatott egyesület még jóvá teheti régebbi, inkább tapasztalatlanságból elkövetett hibáit. Azonban csakis úgy — s ezt szükségesnek véljük hangsúlyozni — hogy ha a klub összes

### Sárkányozók ligája.

Folyó évi április 2-án megjelent 14. számunkban a fenti cím alatt közölt felhívásunkra már sokan jelentkeztek, jelölték annak, hogy életre való és hazánk kulturális céljait szolgáló eszmét pendítettünk meg. Addig is, amíg ifjú barátainknak sorjában válaszolunk, ezután értesítjük őket, hogy csatlakozásukat vég-



A Breguet-biplan, amely 10 utassal 5 kilométert repült.

vezető tényezői egymást kölcsönösen megértik és őszintén támogatják. Hatalmi és egyéb kérdéseknek a kitzított nagy feladatok mellett el kell törpülnie. Ellenkező esetben a mostani akció nemcsak hogy kárba vész, hanem az aviatikai törekvések helyes mederbe való terelését újból késlelteti. Ezt nagyon is meg kell fontolni, azok tehát, akik esetleg nem őszinte szívet és lélekkel csatlakozának az újabb mozgalomhoz, igen nagy felelősséget vállalnak magukra, mert utóbb egyenletlenségeknek lennének okozói.

Nehéz idők küszöbén állunk, sok a teendőnk; ne habozzunk, ne várjunk, hanem dolgozzunk békében, szeretettel és előrelátóan!

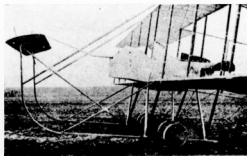

Mr. Farman-biplanjának előrése és szártalpa.

telen örömmel és lelkesedéssel vesszük tudomásul és kérjük őket, hogy mindazoknak közelebbi címét adják meg, akik a sárkányozók ligájába belépni óhajtának. Ha e toborzás ilyen mértékben folytatódik, akkor egy-néhány hét alatt megtarthatjuk alakuló gyűléstünket s talán még június havában, de legkésőbb ez évi szeptember havában első sárkány versenyünket. Sajnos, az olyan országban, mint hazánk, ahol az aviatika oly végtelenül elszomorító állapotban tengődik, az alakítandó ifjúsági egyesületben fokozottabb tevékenységet, óriási szorgalmat, kitartó lelkesedést s a szó szoros értelmében korteseműnké kell végzenie. Ezért kedves barátainkat arra kérjük, hogy írásban, szóval és tettel rajagadjanak meg minden alkalmat, amikor a szent cél, a haza jövőjének érdekében cselekedhetnek, ne habozzanak, hanem legyenek a tett propagandájának lelkes hívei! Csakis ilyen módon érünk célt ebben a mai világban, amikor mindenki csak egyéni érdekeit tartja szem előtt s a köztér egy fásról lépést sem tart érdemesnek megtenni.

Bizton reméljük, hogy néhány hét múlva mindfennem látogatjuk a Magyarországi szent címerből kiemelkedő sárkányos jelvényünket s azoknak, akik eddig elmu-

TELEFON 128—05.

## Általános Automobil Garage Vállalat

TELEFON 128—05.

BUDAPESTEN, VII. KERÜLET, KIRÁLY-UTCA 11. SZÁM.

Budapest legnagyobb garageja a város középpontján. Kényelmes boxok. Modern javítóműhely. Világítási és kocsik accumulator töltő állomás. Állandó nagy raktár a legjobb gyártmányú pneumatikokból. Automobil alkatrész raktára.

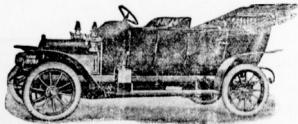

A u t o m o b i l k i k ö l c s ö n z é s .

STOEWER automobilonk vezérképviselete és állandó raktára.

lasztották kötelességüket, megmutathatjuk, hogy mit várhatunk a jövőtől, hazánk ifjúságától. Talán ennek láttára a mostani speedségéből feltámadnak, s megmozdulnak azok is, akik eddig biztatás hiányában a csendes szemlélődés álláspontra helyezkedtek. Adják Isten, hogy tőrekévescinket siker koronázza s a jövő ábrándképe Nagy-Magyarország érdekében egy lépéssel ismét előbbre jussunk!

**Székely,** mint értesültünk, a francia aviatikai kiállításban szerzett tapasztalatairól legközelebb lapunk hasábjain fog beszámolni. Örömmel várjuk sorait.

## FRANCIA HIREK.

**Vedrin rídkördja.** A múlt hó utolsó napján Vedrin eddig példátlan sebességeket ért el. Keddén kísérlette meg először a Páris—Pau közötti utat, de csak Poitiersig jutott s ezt a 332 kilométernyi utat 3 óra 10 perc alatt tette meg. Ekkor az igen kedvezőtlen ellenszél miatt még csak 109 km. per óra-sebességet ért el. Két nap múlva a kísérletet megújította, visszarepült Párisba. Reggel 6 óra 18 p.-kor kelt utra, 8 óra 30 p.-kor pedig Issy Les Moulineauxban már leszállt. Ez óránként 150 9 km.-nyi sebességnek felel meg. A starttól 35 km.-nyire levő Chatele Roles-t azonban 12 perc alatt repülte át, ami átszámítva 175 km. óránkénti sebességet jelent. Ez olyan hihetetlen rekord, hogy az ember szinte önmagát csodálja képességeiben. Az eredmény jelentőségét még az sem csökkenti, hogy szálgalászt Vedrin erős szél mentén végzte, amely öt gyorsan tolvaitta. Ch. Roles-ból Tours felé repült, ahol 1000 m. magasságban még a távoli Orleans katedrálisának kupoláját is felismerhette. Orleanstól jobb oldalt hagyva Etampes felé tartott, mindig átlag 1200 m. magasságban. Issy-ben a még mindig mankón járó aeroplan-szerkesztő Moran fogadta, akinek munkáját dicséri ez a példátlan teljesítőképességű gép.

**Francia hírek.** Az aviatikai mozgalmak vezetőköreiből régóta belső viszály dúl, amely a napokban nyílt kenyértörésben jutott kifejezésre. Ugyan a Commissions Sportif — Franciaországban a nemzetközi aeronautikai egyesülések elismerése — a szövetségből kizárta az Aeronautique Club de France-t, amely nem akarta elismerni a Commission pilóta-igazolvány kiadásának

jogát. A bojkottnak következménye, hogy az Aeronautique Club de France versenyen bármely nemzetiségű résztvevők diszkvalifikáltak. A Commissions kijelentette továbbá, hogy a pilóta-igazolványok joga az Aero-Clubot illeti meg. Ennek folytán az Aero-Clubban tisztújítás volt, amelyen Barthous-t kibuktatták és helyébe Deutsch de la Meurthe-t választották meg.

Különbösen az Aero-Club most kiadott évkönyve legjobb bizonyítéka annak a példátlan fejlődésnek, amelyet a francia aviatika az elmúlt esztendőben tapasztalt. Néhány

jának titkai a németek esetleg ellesik, tehát a vállalkozás pártolása nem hazafias cselekedet a német utvonali igénybevételéről és így a német diákokról is lemondottak. A franciák ezzel az ürügygel választottak. Versziten nem sokat verszítették, mert a versenyre a londoni Standard és a brüsszeli Petit Bleu lapok díjával együtt 412000 frank áll rendelkezésükre. A versenyt Németország kizárásával is tartják, még pedig a Páris — Lüttich — Uirches — Brüsszel — London — Páris vonalon s Vínchesben május 18-án kezdődik.

Németország ahelyett, hogy száma-bánna prepotenciáját, alaptalan felháborodásában azzal

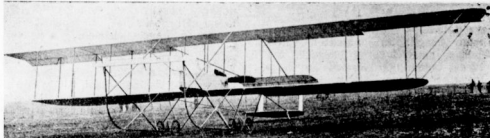

Mr. Farman új biplánja. 50 l. e. Renault motor.

szám adat világítja az meg legjellemzőbben. Még 1909 végén csak 18 aeroplan pilóta-igazolványt adtak ki, az elmúlt 1910. évre azonban már 336-ot.

Azult már 1300 repülőgépet konstruáltak, összesen 60000 HP-rel. Ugyanaz alatt Franciaországban összesen 4800 utast szállítottak repülőgépen s csak a 10 km.-nél hosszabb utak száma is 3000 volt. Pusztán az aerodromokban összesen 500,000 km. nyit utat repültek, amelyek összdőtartama 8300 óra. Számok, amelyekkel a franciák méltán büszkélkedhetnek.

**Elmarad az európai távrepülés.** Amint azt még februáriusban jeleztük, a „Journal” és a „B. T. a. M.” által tervezett s eddig is nagy port vert nyugateurópai távrepülés még a tervezés stádiumában kudarcot vallott. Akármennyire is lármáznak a németek, az elmaradásért tulajdonképpen őket kell okolniuk, mert mindjárt kezdetben az első akadékoskodás az ő részéről származott. Félve a délnémet erődelegi városok esetleges kikémlelésétől, a hadügyi kormány az eredetileg felvett utvonaltól nem engedélyezte, amíg az ut két ága Belgiumban igen közel került egymáshoz. A francia önézet a kúszítás folytán kissé ultra sovinszitikus térért tévedt s addig-addig állt a verseny ellen, míg most az utolsó pillanatban arra való hivatkozással, hogy a francia repülőgépek technika-

vasatolódik, hogy a német repülőgép íparra az események íveten kialakulása még kedvezőbb is, mert így legalább a versenyre fordítandó horribilis összegek, amelyeket bizonyára amugy is a franciák viték volna el, otthon marad s a német aviatika fejlesztésére fordítható. Tekintve a német nemzet gazdaságát, a szenvedett erkölcsi vereséget ér bizonyosóan vigasztalás.

**A távrepülés Páris—Madrid között,** amelyet a „Petit Parisien” című napilap kezdeményez és díjaz, a megvalósulás stádiumába lép. Most jelölik ki nagy érdeklődés közepette az utvonalt, amelynek spanyol része a következő városok felett visz: San-Sebastian, Tolosa, Victória, Miranda del Ebro, Burgos, Ríoga. Az utóbbi megírtt huzudó 2400 m. magasságra Sierra Guaderrama roppant akadályt alkot, amiért is valószínűleg a Col de Somma Sierra felé vívó utat választják, amely csak 1500 méter magas. Mivel pedig az előtte lévő fensík 700—800 m., a feladat megoldását itt kevesebb nehézségek fűtiköz. Az egész utvonalt majdná hatalmas jelző tábla igazítják utba az aviatikusokat.

## NÉMET HIREK.

**A német repülőgépgyárak szövetezése.** A Frankfurtnban Henrik herceg elnökölésén tartott gyűlés határozatához — amelyen részt vettek az aviatikai sport és ípar képviselői — csatlakozva, a repülőgépgyárak a német repülőgépípar gazdasági érdekeinek megvédésére szövetséget alapítottak. Az új egyesület, amely az összes nagyobb cégek képviselőiből alakult, érintkezésbe lépett a Vereen Deutscher Motorfahrzeugindustrieller-el, hogy közös céljaikért együttesen küzdhessenek. Az alakulásban részt vettek az Albatros, Aviatik, Domer, Euier, Grade, Harlan, Rumpler és Wright művek.

Bennünket az új alakulás komolyan érint, mert ilyen hatalmas anyagi és erkölcsi tökével rendelkező konzorciummal egy még az idők ködében alakítandó és hason rendeltetési magyar egyesülés aligha küzdhet sikerrel s úgy járunk, mint utó iparunkkal, amely szinte a német jármót nyögi. Okulhatnánk ezen s ha időben a magyar érdekeltségek is szövetségre lépének, úgy komoly munkával még megakadályozhatnók a német import beözönlését. Természetesen első sorban használatos és beváló magyar típusokróll kellemes gondoskodni. Sajnos, azonban mi egyet sem ismerünk. Legalább nem olyat, amely számottevő eredményeket tanúsított volna.

**A német tiszi turát** is szerencsésen bejelezték. A két tiszi pilóta Maekenthun és Esles a Döberitz pályán több napi légi utazás után szerencsésen kikötöttek. Alig hagyták el Döberitzet 80—100 km.-es sebességgel 3 és fél óra alatt érték el Hamburgot. Közben csak egyszer pihent meg, akkor is csak a sürti veszélyes kód miatt. Szerdán tovább szálltak Bréma felé s 91 km. óránkénti sebességükkel még a Dornatök is utólérték. Csúttörtökön erős ellenszél következté-



Cei olasz aviatikus biplánjának roncsai.

ben csak 32 km. sebességgel haladhattak, pénteken pedig oly nagy viharok tártak, hogy Hannoverat csak többszöri lejárás után érték el. Szombaton végre Braunschweigba értek és onnan vasárnap egyszerű megpihenéssel Stendalban végre a start tere repültek. A fényszen-szerűt vállalkozás a nemetekem-eltő bűzkéssel főli el s mellet, mert ez a német törekvéseknek kitartásának újabb bizonyítékát szolgáltatja. Magyarország mikor következik el a te sikeridő napja?

**Az első német nő pilóta,** aki eddig önálló repüléseket végzett Layler Bozena Prágából jelenleg Grade-gépen gyakorlatokat a Berlin melletti repülőterén. A fiatal hölgy nagy bátorságot tanúsít az első kísérleteken szerencsésen minden báz nélkül esik át.

**Nemzetvédelem és repülési tilalom.** A német kormány megtiltotta mindazon országok feletti repülést, amelyek erőd jellegűek. Ezt a tilalmat Elsass-Lotharingin városai természetes okoknál fogva sérthetetlen tartják, miért is egy közös értekezleten tiltakozni fognak ellene s az ilyen módon szenvedett erkölcsi és anyagi vesztesség kártalanítását követelik.

## HIREK.

**Repülőgépjármű laboratóriumot** létesítenek a bécsi műegyetemen; a laboratórium celjaira Krupp Arthur 50.000 koronát adott. Nálunk aviatikai célokra a műegyetemen még 500 koronát sem kaphatunk.

**Az aviatika Keletáziában.** Az az n. cirkuszi repülések nálunk Európában már elvesztették érdekességüket. Ez természetes is, még pedig két oknál fogva. Először is maga a repülés tenye mintegy köztudattá vált. A közönség tehát a repülése magára nem kíváncsi, inkább az eredmények érdeklik, ezekről azonban a lapok révén jobban értesül mintha maga látta volna, mert az újságok egyben olyan magyarázattal is szolgálnak, a minőben a laikusnak, mint szemlélőnek csak elveve jut osztályrészül. Másodsor, aki „Schaufflyt”-ra megy, az nagyon is jól tudja, hogy leszurkoló obulusainak csak igen kis hányada jut az aviatikus

zsebébe. A tulajdonon nagyobb rész a vállalkozó impresszáriók, akiket gazdagitani azonban senki-nek sincs nagy kedve.

A repüléseket rendező különböző társaságok nagy öröme vannak azonban még u. n. civilizáltabb területek, amelyek busásan jövedelmehetnek, ha egy kis élelmesség tanúsítanak. Így például Singapurban a múlt hó elején Van der Straatman vette bannalátja a nevet és Bangkokban magát a királyt. Ide s tova repkedett a város felét, majd egy copfos atyafit is magával vitt a levegőbe. Képzeltető az a leírhatatlan időrválzás, amellyel sárga emberünket honfirtási üdvözölték. Honkongba is megintvitte Bort egy francia tökéletes támogatott nemet ügynök. Az érdeklődés élénksége dacára, hogy diacra a napi 500 dollári helyilletének és a 3000 dollári esetleges kárbitosztásnak, a repülést mégis megtartják. A francia élelmesség a keletet már is meghódította és egyre-másra szállítják repülőgépeket. Ez a nemeteknek szörnyen rosszul esik s váltig török a fejüket, miként lehetne a fűrgő konkurrenssá szorított. Aligha fog sikerülni mert amire egy okvetlenül igen alapos tervet kidolgoznak, addigra a franciák már más reklámlelkű hódítják meg a keletet.

Egyébként egy német írásműtől szerint 60.000 korona befetéssel rendezett „Schaufflyt” rengetegét jövedelem. Miután a Rákossan látható szörnyűsége miatt bennmaradt is a keletbe szorítottak, fétes, hogy miniket a fűrgő legelő-ször megtszintelen. Hazai vállalkozóinknak jó lesz ezt figyelemre méltítani.

**Differenciálék repülőgépek számára.** Bucherer az eddigi módszertől eltérően a propellerrel közvetlenül a motor tengelyére helyezte s a motor és a csavarszárny közé differenciál-éket alkalmazott. A differenciál — úgy amint ez az automobiloknál a hátsó kerekek hátlátszan használatos — külső és belső fékek elátott fékkörnyöböl és egy ebbe szerelt differenciál hajtányból áll. Ha a pilóta a bennő féket hozza működésbe, akkor a motor tengelye által hajtva az egész rendszer forog anélkül, hogy a differenciál hajtány működne. A külső fék igénybevétele esetén a csavarszárnyak visszafelé forognak. Ezáltal egy a motor

tengelyére erősített fogaskerekék két forgatható hengerkerékbe kapaszkozik, amelyek viszont a csavarszárny tengelyét ellenkező irányba hajtják. Ha a fékek karjainak egyikét sem húzzák meg, akkor a hengerkerékek differenciálisan forognak s a csavarszárny terhelés nélkül futnak.

Ezzel a konstrukcióval lehetségessé teszi a differenciál fékek szabaddá tételét által a csavarszárny kikapcsolását anélkül, hogy a motor meg kellene állítani. Ebben az esetben a motor fordulatszám a centrifugális erőnek a ventilátorra gyakorolt hatása folytán 200—250 fordulattal növekszik.

Az új találmány a jövőben lehetségessé teszi a forgó motorral, de kikapcsolt csavarszárnyval való siklórepülést. Igen sok baleset váltik ez által elkerülhetővé, amelyek nagybőrra úgy keletkeztek, hogy a megállított motor a kritikus pillanatban nem indult meg ismét. Amint a repülőgép a talajt éri, a csavarszárny ellenkező irányba forgathatók, tehát fék gyanánt működik. Végül már az is roppant előnyös s így figyelembe veendő, hogy a motor megindításakor a szárny-csavár kikapcsolható, tehát a motor teljes fordulatszámán már előbb elérhetjük.

**Aviatikai meeting Chicagóban.** Az Aero Club of America nyárra nagyszabású repülőversenyt tervez Chicagóban. A díj összege 100.000 dollárnál nagyobb lesz. D. Rockefeller külön ajánlott fel magasabb díjakat (e. G. R.)

**Aeroplánok a délors felé.** Mint Londonból jelentik, az ausztráliai délorsai expedíció vezetője e kutatókra a modern közeledési eszközök is fel akarja használni, e célból a londoni aeroklubból egy újabb Blériot-típus után érdeklődött, amelyvel egyhuzamban két utas 300 kilométert repülhet. Ha a kísérletet meg is kockáztatja, sikerrel aligha fog járni, mert az ottani éghajlati viszonyok folytán az aeroplánok ma még ilyen célokra alkalmatlanok.

— Atléták, footballisták, uszók és automobilizók csakis Brázaý sósorszeres használnak.

## Magyar Automobil Club



## hivatalos közleményei.

**Elnök:** gróf Andrassy Sándor. **Igazgatóság:** Bláthy Ottó Titusz, gróf Esterhazy Móric, báró Hatvani Károly, bátorkeszi Kobek Kornel, kiscétnyi Kovács László, id. Krisztinkovich Béla (igyevezető igazgató), gróf Károlyi Imre, gróf Szechenyi István, báró Vécsey-László, gróf Zichy Béla Rezső (e nökhelyettes). **Választmány:** Az igazgatóság tagjain kívül gróf Andrassy Géza, felsőványi Baruch Jenő, dr. Bayer Desző, Csonka János, dr. Delmár Tivadar, gróf Farkas Lajos, Fényi Béla, Gerbaud Emil, báró Hatvani József, báró Harákányi János, Hevesy Vilmos, gróf Károlyi Mihály, dr. Kovács Tivadar (a club ügyész), dr. Nagy Sándor, gróf Teleki Pál, Tolnay Lajos, dr. Varró Andrá, gróf Wenckheim József, Zsolnay Miklós. **Hegyházi tagok:** dr. Bárczy István és dr. Boda Desző. **Titkár:** ifj. Krisztinkovich Béla. **Clubhelyiség:** IV. Kigyó-ter. I. (Királyi hérpalota). Közös helyiségben: Magyar Aero Club és Magyar Királyi Önkéntes Gépkocsizó Testület. **Hivatalos órák:** troda: d. e. 10—12-ig. d. u. 4—7-ig. **Titkarság:** d. u. 5—7-ig. **Sürgönyv-cim:** Autoclub Budapest. **Telefonszám:** 11—70.

A m. kir. honvédelmi miniszter a „Rendeleti Közlöny” 9-ik számában következő körrendelettel adta ki:

22011

1. sz.

### KÖRRENDELET.

A m. kir. önkéntes gépkocsizó testület szervezeti szabályzatának lényegesebb el-

veit, különösen a tagok felvételére, fegyvergyakorlatokra és háboruban való alkalmazására vonatkozó részét ismertetni kell azokkal az egyévi önkéntesekkel és tartalékos tiszttel (hadapród-) jelöltekkel, akik gépkocsit vagy motorkerékpárt birtokában vannak.

Ez a közlés a tartalékos-tisztvizsgájánál és évente a tisztbemutatókon (utóbemu-

tatás) valamint minden fegyvergyakorlat kezdetén történjék.

Jelen rendelet az E—36 és E—37 jelzésű szolgálati könyvekben a „Rangszorozati jegyzék” mintájánál és a B—14. Védőtörvény utasítás IV. rész és 29. §-ánál előjegyzendő.

Kelt Budapesten, 1911. évi márc. 3-án.

Hazai Samu s. k.



**EXPRESS** = törvényesen védett =  
**Automobilolaj**

Próbákat ingyen adunk. Telefon 13—62.  
Gyári raktár kerekpár- és varrógépolajokban, valamint repülőgépolajban.

a legjobb és legolcsóbb.

**TOLNAI BÉLA ÉS TÁRSA** cégneél  
BUDAPEST, VI. KER., DÁVID-UTCA 18.  
Minden garageban is kapható.

# NEMZETI SPORT

Megjelenik  
minden vasárnapon.

ÉS A MAGYAR VIZI SPORT  
MINDEN SPORTTAL FOGLALKOZÓ SZAKKLAP

ELŐFIZETÉSI ÁR:  
Égész évre ..... 20 korona.  
Fél évre ..... 10 -  
Négyévre ..... 5 -

A Nemzeti Sportot 1903-ban Fodor Károly művelői megalapította. A Magyar Vízisport, előbb Magyar Evezés Sport, VIII. évfolyamában 1908 febr. 1-én egyesült a Nemzeti Sporttal.

Főszerkesztő: Dr. POLONYI DEZSŐ. Igazg. felelős szerkesztő: FRIEDRICH NÁNDOR.

## A prágai vivőversenyéről.

Hajdu Marcel.

„Coelum non animus mutant, qui trans mare currunt”, ezt bizonyították vivőink, mikor a londoni Olympiádról hazahozták mindent, ami haza hozható volt és ugyanezt igazolták azok a derék fiúk, akiket a prágai versenyre kísértem és onnan a csehszlovákiai kard- és tőr-bajnokságot hoztak magukkal.

A cseky Sermirsky Klub „Riegel” Prágában március hó 25., 26. és 27-én rendezte kard-, tőr- és épé-bajnokságát. A klubnak lelke és legjobb vivója Goppold v. Lobsdorf Vilmos, aki a londoni olimpiádon is kemény munkát adott vivóinknak és Fuchs és Zulawsky után harmadik helyre küzdötte fel magát. Egyformán jó kardban és tőrben és hogy vivóinknak mégis sikerült előre a két cseh bajnokságot haza hozni, megnit egyik bizottságnak annak, hogy a magyar vivók ma a világ legjobb vivói és különösen kardban senkinek nem engedjük át az elsőséget. Igazán nem sajnálom a négy napi fáradságot, mert bár nehéz küzdelem volt nekem is, de nagy volt az örömem is vivóinkat a planchon látni. Hogy dolgoznak! Tökéletes kéz- és lábtechnika, ideális tempó-érzék és mekkora megmondoltság az akciók kivételében.

Győztünk! pedig mennyi akadályal kellett megküzdőnk. A fordítóba könnyen bejöttek valamennyien a kis Bauer Ervin kivételével, aki lábat megtráta és kénytelen volt a versenyből visszalépn.

Hanem aztán a döntő! A tuss nyakon és karon nem számít. Most tessék Goppoldot tussirozni. Őles ember, csupa kéz és láb, kis vékony felső testtel. Aztán az idő, az a fene kis jószág, melyet órákban neveznek és az időt jelzi. Három tussra, illetőleg négy percre ment a küzdelem. Ha egy tussal hátrányba voltak vivóink „fugit irreparabile tem-

pus”, ellenköz esetben: az utolsó per (a poszedna minuta) egy örökkévalóság!

Végül a zsűri. Mintha sirjúkötő feltámadtak volna 15 év előtti versenyünk. Tudásban és tusselbírázásti képességben haladtak, de a főmegszárazást megtrázták. Mig végre kijelenttem, hogy mi nem azért jöttünk Prágába, hogy leszavazzassuk magunkat, hanem hogy becsületet küzdelemben győzzünk vagy legyőzessünk. Azután csak úgy fogadtam el a szavazatot, ha az illető előbb megindokolta azt. Így hat kettős dolog akadt, előbb megállapítani az akcióit, azután megállapítani azt, hogy hol állt az érvényes tuss.

Egy-két példa: Krencsey—Goppold assaigy. Goppold tudvalegylet a legtrikákbán támad, hanem mindig menzurbán várja a támadást, mely elől, ha az vehemens, egy kicsit hátrál, fejét hátravei és az utolsó pillanatban villámgyorsan pariozza a vágást terc és quart paradajval, melyek azonban a legprecízebbek. Ripostja halálos biztonsággal ül.

Krencsey támadásai vehemensek voltak neki és így kényszerült egyszerű-mászor az offenzívába átmenni. Kétszer-háromszor próbált egyenes támadást, mely elől Krencsey hátrál. Goppold akkor egy másodpercre megáll, Krencsey hirtelen átveszi a támadást, Goppold elővág, de a támadást bekapja. A zsűri Krencseynek ítéli a tussat, mert ugyanmond. Goppold támadásban volt, bevitt a támadást és Krencsey joggalalanul vágott közbé.

És ez így megy szüntelenül. Földes támadja Goppoldot, batrizozza a pengét és beviszi ugyanabba a tempóba a támadást, melybe Goppold belevág. A zsűri Földesnek számítja a tussat, mert Goppold pengét talált és joga volt visszavágni.

Ilt csak egyenes tempóakkciókkal vagy ab-

szolult biztos parádrípottal lehet érvényes tuss adni.

De még csak a tőrrel tartok. Ott a leg-több támadás, melyet a mieink bevisznek vagy magas, vagy kar, vagy mely az utolsó remediunkting plaqué, passé.

És annyi balszerencse közt, oly sok vizsályt után Földes Dezső veretlenül megnyeri a cseh tőr-bajnokságot, II. Goppold két vereséggel (Földes—Törh) III. Törh (kit egy outsider ver időre), IV. V. Lada, V. O. Lada, VI. Zulawsky, VII. Opperl, VIII. Labutka.

No, mondok a fiuknak a csehek ezek után a kardbajnokságot nem engedik át, ha mindjárt tuss kardokkal is vívtok.

Korán lefeküdtünk szombat este és vasárnap reggel fel 9-kor megkezdttük a kard-versenyt.

Gyilkos nap volt. 48 versenyző közül hat csoportba osztva a fele 24 megy tovább. Ezekből négy csoportba (hatával ismét előre megy négy vivó minden csoportból és a megmaradt 16 vivó négy csoportba osztva. I. Zulawsky, O. Lada, Pfeiffer, Kostar. II. Krencsey, Svorcik, Pontenani, Cipera. III. Törh, Dusek, Scheybal, V. Lada, IV. Földes, Goppold, Satory, Opperl tovább viv. Az utolsó döntőbe kerülnek Földes, Krencsey, Goppold, Pfeiffer, Törh, Scheybal, Zulawsky, Svorcik. Tehát négy magyar és négy cseh.

Este fél 8 órakor kezdttük a döntőt. Előbb nagy vita után azt sikerült elérnem, hogy csak öt zsűri tag működjön és az Gramer. (Csak ilyen ne volna a világban, mikor karddal mérköznek). A zsűri tagok következők voltak: Dvorzak és Drotteif katonai vivó-mesterek. (Dvorzak Budape megnyerte a katonai vivómesterek versenyét tavaly nyáron, Drotteif pedig a prágai hadapródiskola mestere), Mikola hadnagy és Bouska sz. k. hadnagy,

## A LAWN-TENNIS ÖSSZES KELLÉKEI.

Szlazenger világhírű angol gyártmányai nagy választékban: Doherty és E. G. M. ütők, Slazenger Standard versenylabda, Mass & Cie világhírű francia raketei. Wright and Ditson amerikai rakettek nagy raktára. — Pályaeptésnél, játékosoknak nélkülözhetetlen Kertész János és Takáts József teniszkönyve



1 K 50 f beküldése ellenében franco küldetik meg. Az angol és magyar sportjátékok, football, uszás, golf, hockey, polo, ijászat, torna összes kellékei.

Utazási, háztartási, diszmű stb. cikkekről árjegyzéket ingyen és bérmentve küld

KERTÉSZ TÓDOR sportáru-üzlete BUDAPEST, IV., KRISTÓF-TÉR.

mindkettő a Wiener-Neustadti Fechtkurstov végzte. Engem azzal tisztelték meg, hogy előlnek választottak.

A verseny eredményéről az NSP, más számban részletesen beszámoltunk, itt csak egyet kiemelni és örök időkre minden magyar vívó szívébe és emlékezetébe vésní. Ilyhón mi sokat veszekszünk egymással. Nemes küzdelemben, karddal a kezünkben mindent elfővünk, hogy egymást legyőzzük, — ugy is kell, hogy legyen — de a prágai versenyen a magyar fiúk példáját mutatták az igaz, onzenen hazaifias alraizmusuk. Zulavszky Bélaé volt az érdem, hogy ő először legyőzte Goppoldot 2—2 tussra álltak, mikor a 4 percre telte (kardban 4 tussra ment a küzdelem, 4 percre bellí) és akkor egy tuss volt a döntő tuss. Kinos percek teltek, sok-sok vívattalással, míg Zulavszky egy fej-ház vívással a döntő tuss beadta. Ekkor el volt döntve, hogy haza kell hozni a cseh kardbajnokságot is.

Zulavszky ugyan közbe légyőzetett Scheybal által, de Krecsey Géza egy elkeseredett küzdelemben, mely az utolsó tussra ment, egy ideális prim parad után gyönyörű fejrüsszoldat legyőzte Goppoldot, ugy hogy Goppold ezzel két vereséget szenvedvén, II-ik helyre került. A fiuk többel nem törődtek, holversenyben került a harmadik helyre, a többi sorshuzással döntötték el egymás között.

A harmadik napon az epée verseny folyt le, mely szintén a csehek vereségével végződött (ebbe nem vettünk részt), amennyiben Langlois belga vívó első helyre került. Nem nagy öröm a rendezőknek, de ez csak a verseny alatt látszott, utána ő közben oly ury, gavallér és kelkes vendégszeretben részletesített bennünket a prágaiak, amelyre mindig a legnagyobb hállával és szeretettel fogunk visszagondolni. Goppold vagy Lobsdorf maga a szeretetreméltóság és előzékenység. Nem személyes huságból, hanem patriotizusból szerettem volna, ugymond a versenyt követő banketten, a versenyt megmérni, de meghajtom zászlómat a magyarok tudása előtt. Mikor Krecseyvel összekerült, azt mondta: „Ezt az assaut akár megmérni, akár elveszteni, becslésére válik az embernek”. És ezt 45 éves korában, amikor az ember saját híval egy vívóversenyen egy planchon részt vehet, mondhatom lélekemelő; és ha nem szerettem volna annyira a vívást, ezen a versenyen megszerettem volna. Sok ilyen hírvit kívánok a vívósportnak, mint Goppold.

Elváltunk egymástól a legizgatóbb barátsággal és bajtársi szeretettel, utolsó szavaink voltak: „Viszontlátásra Budapest!”



### Santelli akadémiaja.

Santelli Italó mester keuden. I. hó 4-én rendezte XV-ik nagy vívó akadémiaját.

Válaha nem is volt más alkalom, hogy amatőrök és mestereink tudásukat bemutathassák. Amatőr szempontból talán versettek az akadémiai jelentőségükből, mert

hiszen amatőröknek számára évenként egész sereg verseny van nyitva, de mestereinknek most is csak Santelli mester ad módot arra, hogy a nyilvánosság előtt szerepeljenek. A nagy világmesterek csaknem mind az akadémiaiok nutatkoztak be a magyar sportközönségnek.

Az idei akadémia starja Tomari Takisaburo, japán mester volt. Santellivel vívott kardra. A közönség sokat neveltet rajta. Japán mulatóság kis ország volt, amíg vérel nem írta be nevét a történet könyvébe, de ma már nem mosogunk a felkelő nap fiain. Így vagyunk Takisaburo vívásával. Sajátjára, japán nemzeti ruhájában, ja mellvértjével, másfél méteres bambusz kardjával mulatóság jelenés, de akik a vívóművészet mélyebb rejtelmeibe behatoltak és a tempo titkait ismerik, azok megértették, hogy amit ez a japán művel, az lehet különös, exotikus, de művészet. Összehasonlításokra nem lehetett mődnök, mert az olasz kard nem egyelő fegyver egy másfél méteres bambuszruddal szemben, a szurás kizárása (a japán tágyulása maszkja miatt) a szabályok eltérő volta, minden versenyszerű összehasonlítás kizártak. Megelégedhetünk azzal, hogy Santelli fenomenalisan vívott vele és a japán több tuss kapott.

A másik bemutatkozó előadó vendég Guglielmotti Giovanni, a NVE egyik új mestere volt. Ha messze földről jött volna és nem itt tanítana szeptember óta, a közönség jobban megbámulta volna, így lassankint tussról-tussra melegeedett bele a szakértői dicsőretelebe. Santellivel egy elegáns művészi fordí-assaut csinált, kardra a pedg Meszáros Ervinnel mérte össze fegyvert. Meszáros, aki előző színterjén tájépotnjan van, a legnehezebb ellenfél egy íly vívóakadémia. Orási tussereje van, de játékba nem bocásítozik. Guglielmotti ennek dacára művészi metentekbe vitte be. Ez volt a legszebb kard-assaut az akadémia. Szimpatikus módon mutatkozott be a fővárosban nemrég letelepedett Gerevich Aladár mester is. Formája, mozdulatai szabatosak, védekezésben indokoltan bizik, akciói változatosak. Lovas Gyula mester kitűnő, frankurteri szereplése óta nem látta a nagyközönség. Mint mindig, most is szépen, gavallérosan és változatos akciókkal vívott. Nagy dicsőrelettel kell szólnunk Sanesi Lionellő mester haladásáról. Ez a fiatal olasz mester folyton többet és többet produkál. Fiatal túrgye teste, gyorsasága, pompás tempói még fényes győzelmekre predestináltak. Mint mindig, most is klasszikus formában van. Nagy tússzerűen dolgozott Schlöter Gáspár, a MAC második mestere, nemkülönben Melichár Ottmár vívómester, aki különösen túrel mutatót szép akciókat. Egy egész sereg fiatal Santelli-tanítvány dolgozott még a versenyen, mindmennyi tanúságot tett Santelli kitűnő iskolájáról.

Az akadémia programja ez volt:

**Iskola vívás.** I. br. Jeszenszky Tibor tör-iskola 2. Mara László tör-iskola 3. Korányi Miklós kard-iskola 4. Vojnich Miklós kard-iskola. **Juniorok vívás.** 5. Iványi László—Darvas Fer. 6. Benkő Pál—Lomitzer Sándor 7. Adler Rácz—Vojnich Miklós kard 8. Iványi László—Marzó Jóhás kard

**Senior-és mester-vívás.** 9. Barakovich László—Halász Ferenc kard 10. Kovács Andor—Leszák Károly kard 11. Sanesi Lionello mester—Melichár Ottmár mester, tör 12. Tobarri-Takisaburo mester Santelli Italó lovag mester, kard 13. Dr. Hoór

Egon—Kovács Andor, kard 14. Santelli Italó mester—Guglielmotti Giovanni mester, tör 15. Santelli Italó mester—Schlöter Gáspár mester, kard 16. Gerevich Aladár mester—Lovass Gyula mester, kard 17. Meszáros Ervin—Guglielmotti Giovanni mester, kard.

Az akadémiai megelőzőleg március 30, 31 és április 1-én rendezett házverseny eredménye a következő:  
**Seniorok (Kard).** I. Kovács Andor (Leszák mester-vegyő díja) 2. Dr. Strasser Albert (Dr. Halász László díja) 3. Dr. Hoór Egon (Vojnich László díja) 4. Barakovich László (ezüst érme)

**Juniorok kardverseny.** I. Iványi László (Feller Ignác díja) 2. Felner Pál (Dr. Strasser Albert díja) 3. Vajna János (Hoffmann Sándor díja).

**Juniorok törverseny.** I. Iványi László (Adler-Rácz J. díja) 2. Benkő Pál (Szokolai v. o. díja) 3. Lomitzer Sándor (ezüst érme).

**Kard iskolavívás.** I. Nemesec Antal (lovag Freistadtler Jenő díja) 2. Korányi Miklós (Halász Ferenc díja) 3. Vojnich Miklós (Krecsey Géza díja) 4. Vajna János (Hoffmann Sándor díja).

**Tör iskolavívás.** I. Nemes Endre (lovag Freistadtler Jenő díja) Santelli György (Iványi Gyula díja) Mara László (Wladár Imre díja) 2. Bádó Jeszenszky Tibor (Halász Ferenc díja) 3. Wladár Ervin (Dr. Nagy Béla tsztedtje díja).

Ezüst érmet kaptak: Iványi Gyula, Bujánovics Albert, Stettner László, Markos Gyula, Szorkas Antal, Farkasházy Tibor, Thyl László, Stank József.

### Versenynaprár.

- Április 8—9. Kolozsvár, országos.  
— 8—9. Kolozsvár, főisk. tör.  
— 15—17. Tümis, nemzetközi.  
— 17. Monte-Carlo, Coupe A. Gautier.  
— 18—20. Sarajevo, vívóverseny.  
— 28—30. NYC Budapest, kizárásos.  
— 25—29. Saint-Sebastien, nemzetközi.  
Május 5—7. HVC Budapest, mesterverseny.  
— 14—16. MASZ Budapest, nemzetközi.  
— 19—23. Bécs, nemzetközi.  
Június 4—11. Róma, katonai.  
— 13—25. Róma, amatőr és mester.  
Augustus 5—7. Dieppe, nemzetközi.

### HIREK.

**A bécsi vívóverseny.** A bécsi vívóverseny főrendezője: Barbaretti Luigi vívómester szombaton este Budapestre érkezett abból a célból, hogy a MASZ vívószakosztályai élneklével a bécsi vívóverseny tekintetében tárgyaljon Elmondotta, hogy ily nyáron és fényes vívóverseny még nem volt a világon. 50.000 korona áll a dijakon kívül rendelkezésre. Maga Bécs város tanácsa 30.000 koronát szavazott meg. Nemcsak a győztesek ének nagyszabású dijakat nyerni, hanem minden benevező, ha levették is, víz haza egy kis emleket. Az egész vívó képviselve lesz a versenyen, melynek tartama alatt nagy ünnepek lesznek. Így Bécs városa ad a Rathausban egy nagy ebédet, továbbá a vívókat az udvarnál is fogadják fogsi ki.

Nagy Béla megígérte, hogy a MASZ rajta lesz, hogy minél több magyar vívó legyen részt a versenyen, mert az egyen kirrással és a zsűrirel meg vagyunk elégedve. Amde egészen másképp áll a csapatverseny kérdése. Ezt Barbarettiék egy tussra és a combat számítás szerint írták ki, vagyis az ambo, akárki adja is, mindkét vívóra nézve legyőzést jelent. Ez a szabály a vívósportok kockajátékát teszi és különösen a többi nemzetekkel szemben a magyar vívókat megnehédelepel.

Barbaretti semminemű rábeszéléstnek nem engedett és bár nemcsak Nagy Béla dr., hanem Hajdu Marcel és Berty László is nyomatékosan iparkodtak meggyőzni álláspontja téves voltáról, folyton az a hangzatlata, hogy az egy tussos verseny a helyes és igazságos.

**Magyar sportférfiak Bécsben a Grand Hotel Nationalban** szállnak meg, egyleteink

nek kitűnő magyar konyha, összes magyar lapok. Tulajdonos: KASZNÁR NÁNDOR, a „Magyar Világ” kávéház volt tulajdonosa.

ily körülmények között alapos megfontolás tárgyává kell tennünk, hogy a csapatversenyben részt vegyünk-e?

**Az Atorjay-lakoma.** A VFVC egy szép lakomán rendezett Atorjay tábornok, a klub alelnöké tisztelőire abból az alkalmából, hogy a tábornok a m. kir. eszenyőzést főfelügyelője lett.

Atorjai tábornok igazán ideális Vén fű, mert az évek sem szorgalmaz, sem gyorsaság nem hagyta nyomát. Minden este legalább 2 óráig vív szakadatlanul, elfáradás nélkül, tudásra és tusszerűre a fiatalokkal is felveszi a versenyt. Nem csoda, ha klubja egy lelkesedő érte.

A tábornokot Nagy Béla dr. köszöntötte fel, mire ő a klubra ültetve ideált. Ezután Benyovits Lajos olasz nyelven a szintén jelen volt Barbaretti mestert éllette, ki viszont a magyar vívómvészet dicsejtővel felelt. Ezután Ullmann Gyula alelnök Fodor mester érdemeiről szövegt és számos régi remoniciást elemeztetett fel. Végül Nagy Valér dr. az új lapokat köszöntötte fel, mire Stéger dr. válaszolt.

**A római vívóverseny.** két részből fog állani és pedig katonai és polgári vívóversenyből.

A katonai versenyek 1911 június 4—11-ike között lesznek a következő számmalok:

1. Egyéni a kard, b) tör, c) épé.

2. Négyes csapatok a kard, b) tör, c) épé.

A polgári versenyek június 13—25-én lesznek és pedig:

1. Országos, amatőr, kard, tör és épé versenyek?

2. Nemzetközi amatőr csapatverseny, kard és épé.

3. Nemzetközi mesterverseny, kard és tör.

Eddig még egyéni amatőr versenyek nincsenek kiírva.

Olvasó vívószövetség már a MASZ-hoz fordult azzal a kérelemmel, hogy a versenyeket támogassa. Reméljük, hogy a tárgyalások során sikerülni fog egyéni nemzetközi versenyt is kiírni, mert e nélkül nem volna érdemes Romába csapatot küldeni.

**Felsőmagyarország tör- és kardvívó bajnoksága.** A MASZ felsőmagyarországi kerületi bizottságának megbízásából a Debreczeni Vívó Club került ki a bajnoki címre, a versenyen kivétel nélkül részt vettek és elének magas színvonalon álló küzdelem biztosította a versenynek sportbeli értékét.

Az egyesület vezetősége Domahidy Elemér főispánnal az élen minden lehető elkövetett a verseny sikere érdekében és az a rendkívüli érdeklődés, mel Debreczen város társadalmi a verseny iránt tanusított, bizonyítka annak, hogy a vívóspport a DVC működése folytán immár itt is kedvező talajra talált és hatalmas fejlődésnek nézhet epebe.

És hábar a rendezésnek egynehány hiánya, így különösen az a tény, hogy az egyesület még mindig számu szakértő versenybíróiról kellő mennyiségben nem gondoskodott, a rendezésnek adott is alkalmat; a verseny nagy sikerét tagadni is a DVC-től, érdemeinek teljes ismerését megvonni nem lehet.

Az első napon a minősítő küzdelem és a törverseny folyt le a DVC celszerűen berendezett tornaterében. A törverseny eredménye nagy meglepetést keltett, mert a magyarok Trencsényi Odón DVC, a Hungári DVC debreceni törverseny győztese csak a harmadik helyre került az igen szépen és észszerű akciókkal dolgozó Akantisz László NSE és az erőlesen küzdő Zechentmayer Károly NSE mögött. Trencsényi orosz helyezését egyrészt indopozíciójában, másrészt pedig abban kell keresni, hogy kivétel nélkül vitt, mit bizonyít az is, hogy Akantisz akkor verte meg, mikor a küzdelem Trencsényi



javára már 3:0-ra állott. Negyedik Zöld M. János DVC lett, ki nagy testulysá dacára, különböző vedéseivel igen nagy gyorsaságot árujt el.

Második napon a küzdelem a „Bika” szálló nagytérmeiben folyt le. Dél előtt a kardverseny résztvevői küzdöttek három csoportban, mely csoportok 2—2 helyezettje merete özse pengéjét résztvevő a bajnok szalagért.

Részletes eredmények:

A minősítés alapján 3 körben 12 vívó indult. Eme polv-merkőzésekben a következő csoportok alakultak:

I. csoport: Ujfalussy Gábor (D. V. C.), Akantisz László (N. S. E.), dr. Propper Miklós (D. V. C.) Csapó Zoltán (N. S. E.)

II. csoport: Trencsényi Odón (D. V. C.) Balázs Odón (Bihari Vivó Club.), Zechentmayer Károly (N. S. E.), Stodolny Ferenc (B. V. C.)

III. csoport: Pintér Géza (D. V. C.), Reisinger Oszkár (B. V. C.), Majunke Walter (Kassai Tornayegylet), Zöldy M. János (D. V. C.)

A körmérkőzések eredményeként a döntőbe jutottak: az első körből: Ujfalussy Gábor és dr. Propper Miklós 3—2 győzelemmel, a második körből: Trencsényi Odón 3 es Balázs Odón 2 győzelemmel, a harmadik körből: Pintér Géza 3 és csoport: Walter 2 győzelemmel. A döntőbe jutottak hat vívó közül: első és az 1911. évi Felsőmagyarország kardvívó bajnoka Ujfalussy Gábor a D. V. C. országos névű tagja lett, akit az egész mérkőzés alatt a közönség gyakran zajos tapsban megünneplválté szimpátiája kísért, második: Pintér Géza (D. V. C.), harmadik: Majunke Walter, negyedik: dr. Propper Miklós (D. V. C.), ötödik: Balázs Odón (D. V. C.) lett, egy első c classisú vívó Trencsényi Odón a döntőben a közönség sajnálatára visszalépett.

A juri héte feladatát Kós Károly százados, Szabó Sándor főhadnagy és dr. Földváry György az atletikai szövetség kiküldöttje teljesítette megelégedéssel.

Domahidy Elemér kiosztotta a díjakat és érmeiket, mire zóra szavai után a magas nivóju verseny, városunk életében kitünő sportesemény d. u. egy negyed 7 órakor véget ért.



**A cnessi torna** A Riviera utolsó nagy nemzetközi mérkőzése újabb babért hozott a mindinkább előtérbe nyomuló német lawn-tennis sportnak. Rahe legyőzte Decugist s hogy ez az eredmény milyen figyelemre méltó, az nízze utunk az idei monte-carli, mentonei és azzai tornák finisere, amelyekben Wilding csak nehézz küzdelem után tudta legyőzni a francia bajnokot.

A női-egyes bajnokságot Neresheimer asszony nyerte miss Salusbury ellen és az angol női játékos ezen második versége érhető szencziót kellett a világ összes tennis gópjóntján. A cnessi torna végeredményét nagyjában meg-

egyeztek az előzetes tippelésekkel. A férfi-egyes bajnokságot a verhetetlennek látszó ausztráliai Wilding nyerte a Decugist legyőző Rahe ellen. A női-egyes bajnokságot Neresheimer úrnő nyerte miss Salusbury ellen, a férfi-páros bajnokságban a Wilding—Ritchie pár, a vegyes-páros bajnokságban pedig a Neresheimer—H. Kleinschroth pár győzedelmeskedett.

Részletes eredmények a következők:  
I. Férfi-egyes bajnokság. Elődöntő: Rahe—Decugis 6:1, 5:7, 7:5. Wilding—Williams 3:6, 6:0, 6:1. Döntő: Wilding—Rahe 6:1, 6:4, 6:2.  
II. Női-egyes bajnokság. Döntő: Neresheimer—miss Salusbury 6:4, 8:10, 7:5.

III. Férfi-páros bajnokság. Elődöntő: Mavrogordato, Rahe—Decugis, H. Kleinschroth 6:4, 3:6, 6:1. Döntő: Wilding, Ritchie—Mavrogordato, Rahe 6:3, 7:5.

IV. Vegyes-páros bajnokság. Döntő: Neresheimer—H. Kleinschroth miss J. Tripp, Wallis—Myers 7:5, 6:0.

**Az angol bajnoki verseny.** A Wimbledon, All—England bajnokságok napja még nagyon messze van, de azért az előzetes hírek máris izgatók és biztatók a brit sziget tenniskörében. Az angol bajnoki verseny az idén a világ legjobb játékosait fogja összegyűjteni. Szinte hibetelen, hogy micsoda oriásit távolságokat fognak beutazni a játékosok, mielőtt Wimbledonba érkeznek. Az idén Ausztrália, Délafrika, az Egyesült-Államok, Németország és Franciaország játékosai is részt vesznek a versenyben. A bajnokságért küzdenek. Ausztrália lesz legerősebben képviselve úgy számbellej, mint minőség dolgában. A már Európában időző Wildingden kívül Norman Brookes, Dunlop, Heath és Marsh alkotják az ausztráliai csapatot. Amerikát Larned, Wright, Mc Loughlin és esetleg Bundy is képviseli. A francia páros versenyében Gaultier, Gauntlett, Robbs, Todd, Tucker és Van Rym személyében. A kontinentalis nagyságok közül a német Rahe és a francia Decugis vesznek fel a harcot a lawn-tennis sport e világhírű nagyságai ellen. A nevéken végül szaladva, nem nehéz megjósolni, hogy a pálna ismét az ausztráliaiak lesz.

**Lawn-tennis verseny Kassán.** A Kassai Lawn-Tennis és Korszolozó Egyesület nyírázabáru országos versenyt fog rendezni Kassán. Hogy tagjai is méltó módon megállítsák helyüket, budapesti tréninget fognak szerződtetni.

**Tréning hírek.** Segner Pál, Magyarországi többorzós bajnoka az idén ismét tréningre fog állani a férfi-páros versenyekben Zsigmond Jenővel fog együtt játszani. Zsigmond ugyan Kelemen Aurélt akarta maga mellé venni, de Kelemen, aki tudvalevően tüzerhárdny, májusban minden valószínűség szerint Boszniába kerül s így nem állhat Zsigmond rendelkezésére. Cséry Katka, illetékes most már Manno Istváné utrnő nem hagyta abba az idén sem a verseny szerű játékok. Nyíregyháza birkukról fog Budapestre rándulni hetenként több ízben és rendes tréninget fog tartani. Kétégyikű orvodeshet híre, mert így amugy is szegény női játékos gárdánk erőben nem fog annyira megfogyatkozni.

**A budapesti—berlini torna.** Közöltük már, hogy a Magyar Athletikai Klub május 23—30-án rendezendő berlini nemzetközi tennisversenyén részt lebonnyoltait a Budapest—Berlin városok közötti tornát is. Az előzetes értesítés mindentűn nagy érdeklődést keltett s megindultak a kombinációk és a találgatások abban az irányban, vajjon melyik város lesz a tenniszhegemonia. Frotzheim tavalyi győz. eredménye, Ráth idői győztese Decugis fölé emelté tennissportot alkalmas fejlődésről tesznek tanúságot, nem szabad azonban elfelednünk, hogy Németország legjobb játékosai nem berlinek is egy két város erőviszonyának megítélésén sem lehet az átlagos német tennisszövület alapul venni. Frotzheim strassburgi, Rahe kiel, Wessely muncheimi, Kleinschroth müncheni, Müller hamburgi, Schomburgk lipcei lakos s Berlinben jodosses Lange, Uhl, Wendes képviselik a jobb klasszist. A berlini leg-

**Fodor-éle vívóterem Koronai u. 3.**

jobb játékosokat Zsigmondy feltételül kanterben veri, nem szabad azonban figyelmen kívül hagyunk, hogy Zsigmondy és a többi magyar játékos közt nagy klasszisbeli különbség van, ami a berlini közép, de mindenesetre egyforma képességű rendezelő játékosok javára billent a mérleg. Magában véve a torna teljes nyitnak tekinthető, hiszen az összehasonlításra semmiféle fix alapunk nincsen, figyelmeztetjük azonban már most is legjobb játékosainkat, hogy kezdjék meg idejüket a tréningel, mert a budapest-berlini torna lesz fejlődésben levő teniszsportunk első, igazi túzpróbaja és az ott elért eredmény döntő befolyással lehet a jövőre.



## A versenyszabályok.

A MUSZ április hó 10-én tartandó közgyűlésén előreláthatólag új rezsim kerül urolamra. Legsürgősebb és legfontosabb teendője az új tanácsnak a szabálymódosítás lesz. A MUSZ régi versenyszabályainak gerince pompásnak mondható, de egyes helyen részint homályos, részint elavult. Ezeket kell tehát javítani, mert elavult és homályos paragrafusok mellett a következetes és az igényeknek megfelelő kormányzás lehetetlen.

1. Mindenekelőtt azokról az óhajtatandó módosításokról szólnunk, amelyek egyrészt bizonyos abuzust korlátoznak, másrészt a szövetséget jelentékeny jövedelemhez juttatják. A szezon elején tartott titkári értekezleten az egyesületek egész évre beosztották jelenteni programjaikat és lefoglalták a versenynapokat. Megesett még eddig mindig, hogy az előre lefoglalt pompás vasárnapról az illető egylet egyszerűen eljettette a versenyt, noha más egyletek ugyanazért a terminusért szívesen hajba kapnak volna. Ami annyit jelent, hogy a magyar uszósport minden egyes ilyen alkalommal szegényebb lett egy uszónnappal. Ha azonban a versenyeszervezés, illetőleg a terminuslefölalás bizonyos anyagi kötelezettséggel járna, az egyletek jobban megmondolnák a dolgot és nem kaparnák maguk alá derűre-borura a terminusokat. Ettől eltekintve is, teljesen jogos a versenyek megadózatlása. Tudjuk jól, hogy ma már egy-egy ügyesen rendezett uszószereny némi hasznót hoz. Az a pár korona engedélyezési díj nem fogja felbillenteni a versenyköltségvetés mérlegét, viszont a szövetség évenkénti felújítás (körülbelül 200 kor.) évi jövedelemhez juttat. A szövetségi tagdíj egyforma lévén, méltányos is, hogy a verseny rendező nagy egyeteket valamivel több áldozatot hozzonak a közért, mint az apró taggyeletek. Indokolt lesz tehát, ha az új szabályok tartalmazni fogják a következő paragrafust: *Engedélyezés végett beküldött versenyfeljuttatókhoz egyidejűleg mellékelendő az engedélyezési-díj is. Az engedélyezési-díj mellékelendő a terminus pusztáé és előzetes bejelentéskor is, mely esetben a díj a propagációs bevételeknek már nem esedékes. Az engedélyezési-díj lefizetése nélkül az intéző-*

*bizottság se versenynapot nem vehet tudomásul, se kiírást jóvá nem vehet. Az engedélyezési-díj országos versenyeknél 5 korona, nemzetközi versenyeknél 10 korona. A szövetségen kívül álló versenyzendők testületé az összeg háromszorosa fizetik.* 2. Hasonlóképpen indokolt jövedelmet jelentene, ha az *almév engedélyezés is* eseten lefizetéséhez lenne kötve. Ez esetben egyes fiatal versenyzők nem változtatnák álnévüket versenyről-versenyre.

3. Régi panasz, hogy a nevezések késedelemzése miatt a nevezési zárlatot betartani nem lehet. A rendező egylettől nem várható radikális orvosság, mert az a versenyre sikerét félti. Itt csak a szövetség segíthet a következő szabály életbelepítésével átal: *Az intéző-bizottság a versenyfeljuttatók jóváhagyásával egyidejűleg kiküldi képviselőjét az illető versenyre. A szövetségi képviselő köteles megjelenni a verseny nevezési zárlatnapján a kiírásban megjelölt helyen és köteles a beérkezett nevezések sorozatát hitelesíteni s egy másolatot az intéző-bizottság számára eltenni. A hitelesített listán nem szereplő nevezések érvénytelenek.*

4. A versenyek érdekessé tétele és az erőviszonyok kiegyenlítése kívánatosabb teszi a II. osztályú versenyek életbelepítését olyképpen, hogy *II. osztályú versenyben azok indulhatnak, akik sem országos bajnokozott, sem arany érmet nem nyertek. Az ilyenek versenyekből kizárt I. osztályú uszó nevéit a szövetség hivatalos lapjában időről-időre közzétenni tartozik.*

5. *A versenyszabályok 39. §-a, és a vidéki és fővárosi egyletek kötelekbe egyaránt tartozó versenyzőknek mindkét egylet színében való indulását lehetővé teszi — mint immár elavult pont — eltörölendő.*

6. A régi szabályok szerint az egyletet cserélő versenyző 3 hónapig nem versenyezhet, mely 3 hónapba az uszózárlat nem tudható be. Ez a szabály egyrészt túlságosan szigorú, mert bizonyos esetben 7 hónap büntetéssel sújtja az átlépetket, ami kétségtelenül sok, másrészt következetlen és illogikus, mert egyes átlépek 3, mások 7 hónap büntést szenvednek el ugyanazért a cselekményért aszerint, amint azt a szezon közepén, vagy a szezon végén hajják végbé. A szezon végén egyletcserére nem sújtja oly fájdalmasan az egyletet, mint a szezon elején, vagy derekán történő, mert a bekövetkező hivatalos szünet alatt esetleg pótolható a vesztés és az új uszozásra már épen állhat ki az egylet. A régi szabály még a kevésbé súlyos következményért büntet kétszeres szigorral. Ezen okvetlen változtatni kell úgy, hogy az átlépesi tilalomidő egyégségsítessék, vagyis a hivatalos szünet is beszámítassék abba. Ezzel szemben fel lehet emelni az átlépesi versenytílatat 4 hónapra. De ez már a maximum. Mindenesetre ki kell mondani világosan, hogy az átlépesi miatt tilalom alatt álló versenyző a tilalom idején külföldön sem indulhat, nehogy itt ujra vitás kérdések álljanak elő.

7. Legtöbbje ideje annak, hogy a bajnokítványok méterekben állapíttassanak meg. Eddig nem lehetett, mert csak yard mé-

reben voltak adva a világrekordtávok De ma már a nemzetközi uszósövetség méterekre kimenő klasszikus távokon is hitelesít világrekordot. A hagyomány szép dolog, de le kell tenni róla, ha oly abszurd dolgokat eredményez, mint például egy 220 yardos bajnokás (201'25 m.) a Millenárison. *Hat teljes hossz után vissza kell fordítani egy és egy negyed méter.* Bajnoki versenyek komolyságát ilyesminem nem lehet veszélyeztetni. Eddigi uszozóink hosszának alapegysége mindenütt a méter és az ezutánika is az lesz.

8. A hendikepek száma eddig öt volt. Aminek az eredménye az lett, hogy vagy be se töltötték e keretet, vagy ha igen, a hendikepek egy része a másikkal csináltatta a hendikepeit. Legideálisabb dolog az lenne, ha csak egy előnyozó volna. De ez nálunk még korai a túlságosan előtört egyleti érdekek miatt. Ezért a hendikepek száma legyen kettő, két különböző egylettől. Ezzel eljűjk azt, hogy az a két előnyozó az állandó kereslet miatt állandóan szemmel kíséri az eredményeket és képzés elsődrendű munkát végezt.

Van a szabályokon egyéb változtatni való is, de ezek lényegtelenek, vagy pedig az okadatlásuk több helyet kívánna. Ez utóbbiak közé tartozik a versenyek beosztás, (nyílt és zártversenyek, meghívásversenyek stb.), valamint a zsűri hatáskörét illető szükséges módosítások. Megvagyunk róla győződve, hogy a tanács meg fogja találni mindenütt a helyes utat.

## Az I. Wiener Amateur Schwimmklub versenye.

(IV. 2.) Mikor tavaly a 100 m-es osztrák bajnokságban *Brandstetter* leverte a MAFC két sprinterét, a Budapesti szakemberek kedvelése és összemolgyolag és azt mondták: "A hűk bizton megtagasztalják a Ronachert". Mikor az idén Wendelin be se tudott jutni a hátbajnokság döntőjébe, a pesti uszodák sikos partján ököbe-szorított kézzel szűták a panamázó osztrákok, amiért nem várta meg, míg Wendelin többet tud. Mikor a Fiat-díj is élvezett, az előre feltorulólcé nyomán támadt felzúdulás miatt, nem értünk rá gondolkodni azon, hogy hátha mégis azért győznek folyton az osztrákok, mert jők? De most már az utolsó szalmaszál is hiányzik, nincs mi kapaszodni, kétségbevonhatatlanul kidomborod az a tény, hogy Wien város uszói egy-egy csapatra a mi szímvonalunk mellé fejlődtek. Akiknek a szemét nem lehet kizsírni apró-cseprő, könnyű győzelmeikkel, azok csak örvendő tudnak e fordulatban. Ami természetes és legközelebbi riválisaink erőssége, csak jó hatással lehet a mi fejlődésünkre, nem is szólván arról, hogy versenyeink a szomszédokl kaphatnak ezennél méltó külföldi konkurenciát.

A MAFC egyes stafétagja biztosra ment. Nem tagadjuk, mi is hitjük, hogy a WAC-ot legyőzi. Ebben nem is csalódtunk, a számítás csak annyiban volt rossz, amennyiben az Amateurnem volt tekintettel. Az Amateur teljesen outsider csapat a legnagyobb meglepetésre megtudta akadályozni, hogy Wien város díja Budapestre kerül.

Az érdekes és tanulságos meeting főbb eredményei a következők:

Wien város díja, staféta: (102 m. mell-, 68 m. hát-, 34 m. m- uszás). 1. IW Amateur SC (Wasi, Kellner, Sturm) 2: 43: 2. MAFC (Elek, Verčič, Beleznyaj) 2: 43: 4. Elek elein 3 m-rel elsírtuldo, de végén 1 m hátrányra hoz. Verčič uszó, de végén 0. Beleznyaj egy yar. díj-telnyomul. A WAC feladta: 68 m. úszásra: 1. Brandstetter (WAC) egyeddül 0: 43. (Főváros-rekord). 2. Buchfelder.

50 m. búvárszás: 1. Köllner (Amateur) 0:43.2.  
2. Bernatz.  
Vízipóló: Amateur—Austria 3:3 (2:1) elődöntelen. Meglepo eredmény.

## HIREK

A 4x100 m. olimpiai stafétát az osztrákok is követelni fogják. Scheff Ottó, Brandstetter, Siller, Kunsch, Sturm és Lampelmayr jöhettek erősítészerint kombinációba.

Brandstetter a 100 yardos angol bajnokságban. A WAC komolyan tervezi Brandstetter kiküldetését. Brandstetter iskoláját sikerült nagyobb szabadságot nyerni és most már csak a pénz hiányzik.

**Amerikai hírek.** A The National Amateur Athletic Union március 15-én bajnoki versenyt rendezett a következő eredményekkel:

100 y. úszás: 1. Hebner (Illinois) AC: 0:57.4.  
2. Mc Gillivray (JAC) 3. Mallen (ChAC).  
200 yard mellúszás: 1. Mc Dermot (ChAC) 2:43.2. 2. Buch (ChAC). Mc Dermot ideje országos rekord. A régi rekordja 2:45.4.  
440 y. úszás: 1. Mc Gillivray (JAC) 6:27. Ez az idő is rekord, de távolról sem jó, mint Mc Dermoté.

4x40 y. staféta: 1. Chicago AC: 1:22.2.  
1. ang. mil. úszás: 1. Mc Dermot (ChAC) 27:20.

Március 17-én úszómérkőzés volt az Evanston és a Crane egyetemek között. Győztek a Crane egyetem úszói. A mérkőzés főbb eredményei: 40 y. úszás: 1. Mc Gillivray (ChAC) 0:19.8 — 40 y. mellúszás: 1. Blouke (Crane) 0:27.7. — Plunging: 1. Chamberlain (Evanston) 14:27 m. — 40 y. hátúszás: 1. Mc Gillivray (Crane) 0:28.6. — 60 y. gyorsúszás: 1. Mc Gillivray (Crane) 0:34. (eGR.)

A new-yorki úszósportoló érdekes levelet írt a Rittner és a Deutscher Schwimmklubnak. Szembeliegy a hatalmas német propozíciókkal egy new-yorki mérkőzés egyszerű programját, mely rendszerint nem szerepel más, mint egy 100 yardos hendikep, egy rövidtávú kezdőverseny, egy bajnokság és a vízipóló. A vízipólót Amerikában másképp játsszák, mint nálunk. Ott mindent szabad a méretű, kivételösen rendszerint óriási dulakodások folynak a labdáért, úgy a víz felett, mint a víz alatt. A viszony az európai vízipóló és az amerikai kőt körülbelül olyan, mint a mi footballunk és a rugby-football közt. Rittner szerint Daniels most komolyan visszavonulni készül. Terve az, hogy Buffalo-ba költözik. Őka e visszavonulásnak nem lehet más, mint a gyermekek a fiatalok nagyon a nyárára nőttek a mesternek. Különösen az a fiatal Rittleről, kinek eredményei a Nemzeti Sport méltatta már. Úgy látszik, ő lesz Daniels utóda. Erősek Rittler leveleiből az az értesítés is, mely szerint a new-yorki versenyes rendszeren a NY Athletic Club uszójában tartatnak. Ez az uszoda 25 yardos és a mely-víz fordulókat miatt meglehetősen nehéz.

**A Diana-badot lebontják.** A wieni úszók közt óriási rémületet okoz egy komoly formában elterjedt hír, mely szerint a Diana-badot lebontják. Még egyelőre senki sem tudja, hogyan lehet majd ezt az uszodát pótolni. Szó van arról, hogy a Communi-badot alakítják át téli uszodává.

**Bretting vagy Kunisch?** A fényes német rópló-uszók közül ez a két név kerül hómoklétre. Idén még nem találkoztak, de az elmúlt vasárnapi versenyek alkalmát adnak az összehasonlításra. Bretting Hamburgban, Kunisch Breslauban velt részt egy 60-m-es gyorsúszásban. A hamburgi és a breslaui uszodák hossza egyformán 20 m. s a fordulók is egyformán nehezék. Brettingnek is és Kunischnak is egyforma erős ellenfelei voltak: előbbie Opitz, az utóbbie Brandstetter. Bretting ideje 0:53.2, Kunisché 0:54.2. Bártran el lehet tehát mondani, hogy Bretting a jobbik.

**Tréningfogalom.** Tudvalegő a Hellas Magdeburg a vezető német uszógyógy. Hogy ebben az egyetlen helyen komolyan veszik a tréninget, az kívülálgik alyanti tudósításunkból. Február 13-án a klub uszói teljes számban egygyűltek, hogy a megkezdendő tréning előtti fogadalmat megbeszéljék. A tréning szabályok leki-ísmertes megtartására. Az elnök üdvözöl szavai után a tagok egyenkint léptek elő és kézással jelezték a fogadalmat.

**Kötelező start.** Németországban, aki egy

versenyszámban, amelyre neveze van, nem startol, az egész napra elvesztí startjogságát. Most ugyane a szokás a belgáknál is éltébe lépett, de ott külföldiekre néze ez nem kötelező.



A Budapesti cseppeli Athletikai Klub (Budapesti Athletikai Klub) 1. évi április hó 9-én déli-élt 10 órakor, a gödöllői országút 10 km. gyalogverseny rendez, melynek feltelete a következők:

A verseny a MASZ. szabályai szerint rendezetik.

A versenyen csak oly versenyzők vehetnek részt, kik a M. A. Sz. által igazolva vannak és egyesületük által szabályszerűen bevezetettek. Az indulás a gödöllői országút 6 km. jelző követől történik.

A cél egyenesen a 6-os kőnél van. A forduló tehát a gyaloglásnál a 11 km-es kőnél, a futásnál pedig 8.5 km-es kőnél van.

Kötelező 1. a gyaloglásnál: 1 óra 2 perc, a futásnál: 21 perc.

Nevezések a Magyar Athletikai Szövetség hivatalos blankettáján küldendő, a BAK titkarságánál (Budapest, IV., Károly-körút 24. Pielldi). Tét 3 korona.

Nevezési határidő 1911 április 2. este 8 óra.

A Munkás Testező Egyesület 1911. évi április hó 16-án rendez 5 km. országúti junior futó és 5 km. országúti junior gyalog versenyeket feltelete.

A verseny a MASZ. szabályai szerint rendezetik.

A verseny színhelye: A tehérvári országút 3 km. követől kezdve 5 és fél km. köig és vissza.

Nevezések: Goldmann Ignác titkár címére (Muraúy-u 61. földsz. 2.) juttatandók.

**A Ferencvárosi TC országúti versenye.** A Ferencvárosi Torna Club megrendezte 5 kilométeres junior futó-versenyt a tehérvári országúton, mely a következő eredményen végződött: 1. Thomka Áron BEAC 17 p. 54 m. 2. László Imre BEAC 3. Zöllner Deszö BEAC 4. Voltaiak Henc MTE. 5. Szedlár István MTE. 6. Medgyesi Kálmán MTE. 7. Leitner Sándor FTC. 8. Ulrich Pál KAOE. 9. Kain Nándor KAOE 10. Mentré Jenő FTC. 11. Steiner Pál FTC. 14. induló. Két méterrel nyerve, mellszélvezet harmadik, ötven méterrel negyedik. Gyenge eredmény.

**Szathmáry Kálmán** igazolása az Aradi Athletikai Club részre csak tevédsébsől történt s a kiváló rudgór már be is jelentette a kérvetéseket a MAC részére való átigazolási szándékával.

A német rekordok közt nem egy van, melyet alapos kétkedéssel kell fogadni, hogy mást ne említsünk, Thomson 20 m. rekordja (22.4 mp.) Úgy látszik, a németek maguk is belátják, hogy ily hihiheltel rekordok elfogadásával csak ártanak a német atletika komolyságába vetett hitnek s azért lassankint kiküszöböljék ezeket az eredményeket. Így legutóbb megsemmisítették Key! müncheni gátfutó évek óta fennálló 16 mpes rekordját, mert kiderült, hogy a versenyben használt gátak alacsonyabbak voltak a szabályokban megkövetelt méreténél. Korábbi rekord



nem lévén, most egyáltalában nincs német gátfutó rekord s az első gátdöntés nélküli győzelem rekordnak számít.

**A MASZ új tagjai.** A MASZ tagjai sorába újabban beletétek: Szatmári Torna- és Vívó-Egylet, Nagyváradi Athletikai Club, Nemzeti Amateur Athletikai Club, Erzsébetvárosi Sport Club és a MAV gépjárái Sportkör.

**Új német gyalogló rekord.** Hermann Müller, az ismert német gyalogló a bajnok a Sport Club Berlin tén. legutóbbi versenyen a 20 kilométeres gyaloglásban 1 óra 38 perc 42.4 mp-es idejével új német rekordot állított fel.

**A Magyar Athletikai Club** április hó 30-án rendezti szokásos szeziónyitó versenyt a következő programmal: 100 m. siktutás (junior), 300 méteres siktutás (bajnokok kizárva), 600 m. siktutás (junior), 1300 m. siktutás, óós csapatverseny, 120 yardos gátfutás (junior), távolugrás (junior), súlydobs óós csapatverseny, diszkoszvetés (junior), gerelyvetés közfogással.

**A francia atletikai bajnokságok** ez évben június 18-án lesznek megrendezve.

**A Ferencvárosi Torna Club** május 6-án a Margit-szigeten a Gyermekszanatórium javára versenytek rendez, melyen a következő atletikai díjak kerülnek kiírásra: 120 yardos, negyed és fél angol mérföldes síkfutások, 3 angol mérföldes hendikep, 120 yardos gátfutás, távolugrás, diszkosz- és gerelyvetés, súlydobs hendikep.

**A MAFC** május 7-re főiskolai bajnoki viadalt tervez.



## Vasárnapi szemle.

Az Üllői-út hétről-hétre attrakciókban utazik. Igen ügyesen menedzsló folyást nemzetközi csapatokat és divatba hozza vele a pályát.

Az elmúlt héten a berni Young Boys volt dezesen. Szombaton a kombinált csapat, a vasárnapi a FTC verte, de a második napon ugyancsak felszegett a dezesen a svájci csapat és igazán nem tudjuk, mi lett volna az eredmény, ha a ez a mérkőzés szívás területen folyik le.

A kombinált csapatban legutóbb érték a NSC emberei. Mintha csak meg akartak volna mutatni, mi tudnak produkálni kell környezetben, olyan agilis és ötletes játékokat adtak. *Tóth* a balszélén egyszerűen mesés volt a közönség egyértelműen hangozta, hogy jobb *Borbás*-nál s ezzel a de bütfelvet komoly aspiránssal lett a válogatott csapatnak. *Hlavay* is mint centerfél teljesen feledtleni tudta *Károly* hiányait, ami a legnagyobb dicséret. Hasonlóképpen új csillag gyánant engedtehrjük *Tauszigot* (MTK) a jobb szélén, akiről végre — úgy látszik — az egylete is beállta, hogy jobbe ér *Sebestény*-nél. Jelenleg a MTK kiváló volt és *Korady* (FTC) formája tetőpontján áll. Meg kell még említenünk *Weinberget* (FTC), aki a bekk sorban határozottan jobban föltájtaja magát, ennélfogva ott nem is erőszakos. Általánosságban meg kell jegyeznünk a szombati MTK-beli válogatottakat, hiszen eredménytelen munkájukkal alapon hozzájárultak a nagy sikerhez.

A vasárnapi mérkőzés kimenetele teljesen nyitk volt. Ha nem áll a hátterben az a rendkívüli energia-készlet, amit 10000 ember bömöböl biztatása nyújt, talán a FTC szenvedett volna vereséget. Mert a berni csapat kipihenvén a hosszú út fáradtságát, vasárnapon egészen kimerültől. Szombaton a csatára a kapu előtt határozottanok, a mezőnyben lassuk voltak, fedezetesora mizerabilisan működött, vagy helyesebben nem működött, míg vasárnap szebbnél-szebb támadásokat vezettek, szépen kapcsolak és gyorsaságuk is biamult tárgyak volt. Bizony *lia Fritz* nem mindig óvatos kiváló kapu, amilyen játékosban kell, nem maradt volna a magyar kapu százen.

A FTC csapata bizonyos fáradságot mutatott, mintha ő utazott volna. *Borbis* és *Schlosser* szintelenek voltak. *Weisz* meg úgy látszik még min-

dig nem heverte ki a lábaját. A fedezetsor is gyengébben szerepelt, mint máskor szokott.

Vasárnapi megelégedés enyánt szolgált a TTC, amely a BAK-bal edöntetlenül végzett sok szerencse után és a BAK lazsa játéka jóvoltából. Mire a BAK észhez kapott és dolgozni kezdett, a végső eljárat megveszt.

Nem volt meglepés, de nem is volt perdöntő találkozás a Törökös—MAC mérkőzés. Elég e tekintetben utalnunk arra, hogy ugyszólván az összes szak- és napilapok konstatálta a hely-utáni pálya alkalmatlan voltát. Kisebb a megen-  
gedett méreteknél és bokaig sippel a játékos a homokba. Általános volt a közönség körében a beketlen megvezetés, hogy:

— Kópfiadában nem lehet bajnok mérkőzést játszani.

Kornert nem lehet rugni rajta, mert a tüzfal utját állja. A fele pályára erősen lejt. Aki tacsra vágódik, az vagy ospiópna esik, vagy kerítésnek s a kapu előtt angyalhullásos a talaj. Ez csak nem football-pálya?

Az elmondottakhoz képest a játék képe helyben taszigálódás volt minden szépség nélkül. Közben a MAC három játékos megerül és hosszabb-rövidebb időre kiáll. Amellett a pálya által deprimálva, elkedvetlenedik. Erdemes így sportot csinálni, csak azért, hogy pfiókakkal két pontot szerezzünk? Valóban, a szövetségnek a legelőbb ideje már az ilyen pályákat betiltatni.

Kár volt pedig a két csapatért, mert mind a kettő magas klasszist áruelt el s a Törökös végtelen agilis, ügyes és tisztességes játéka az ellenfélnek is teljes rokmenséggel éberszette föl. Nem így a közönsége, amely újabb igen megváltozott. Láttunk söröző pasasérokat, akik félig

berugva szidalmazták *Sagúrt*, a korrek bírót és láttunk másokat, akik az előlők ciroháno embereket köpdöstök és nyútkáltak utának a football-magbó dicsőségére.

A másodikosztályú között minden papirforma fölborult. Az elmúlt héten a Kupáért folyó mérkőzésben a *Postások* megverték teljesen realisan a KAOE csapatát, úgy hogy nincs kívárra a jövővendőben egy URÁK—Postás megelépedés.

## HIREK.

A svájci válogatottak mérkőzése ózsre marad. Most irt egy levelet a svájci szövetség, melyben tudatja, hogy tavaszra minden napja le van már foglalva. Igaz, hogy a szövetség eljárása nem túl fair, mert a magyar válogatottaknak Zürichben megérték, hogy a revanche-ot a tavasz folyamán megadják s ennek dacára olasz—francia—angol—német és egyéb mérkőzésekkel tömtek tele a tavaszi programjukat, dacára a MLSZ ismételt sürgetésének.

**Prága—Budapest** városok közötti válogatottak mérkőzése van most készülöben. Ha létre tud jönni, bizonyára érdekes sport lesz. mert a DFC nagyon jó, ha ehhez az amgözho a főbbi prágai kiváló játékos besorozzák. — a látványosság nem fog a régi csak—magyar mérkőzések színvonalánál maradni.

A béke ügye a reformpart tulzó elemének magatartásán ismét megfeneklett s most Kárpáti Béla társelnök igyezkik azon, hogy a kátyuba kerülül ügyet jó utra terelje. Ez irányban a pártok beketlen belül is új akció készül.

**Multkori táblázatunkba** liha csuszott be. A MAC kombinált csapatának a kolozsvári keresk.

Akadémiával volt mérkőzése 3:3-ra edöntetlenül végződött. Itt említjük meg, hogy *Szalcsányi*, a MAC jobbszélsője véletlen baleset folytán karcsontrést szenvedett.

Az **Erzsébetvárosi Sport Club** f. hó 1-én tartotta II. rendez évi közgyűlést a tagok élénk részvételé mellett. A közgyűlésen Kurzer Károly elnököt. A titkár, pénztári és szertárosi jelentések külön-külön is az alig másfél éves Club bámulatos haladásáról tesznek tanúságot. A pénztári jelentés szerint a klub pénzüzorgalma meghaladja a 2000 koronát, különböző berendezésekben s sportfegyverekben pedig a Clubnak közel 1000 korona értékű képviselő szertára van. A közgyűlés a bemutatott jelentéseket egyhangu tetszéssel fogadta s eredményes munkálkodásáért a vezetőségnek köszönetet szavazott. Ezután a választások ejtettek meg, melynek során beválasztották az új vezetőségbe elnöknek egyhangu lag Kurzer Károlyt, a Club eddigi agilis elnökét, alelnöknek Güttler Lajost, jegyzőnek Szöllösy Jánost és Erdős Sándort, ellenöröknek Fuchs Jenő és Komlancz Jánost, gazdának König Károlyt, szertárosnak Szilvássy Sándort és pénztárosnak Gerő Ferencet. Választottak még egy 12 tagú választmányt is, melytől a közgyűlés lelkes hangulatban vevé ert.

**Olcsó vidéki bíró** A TAC—ASPE vasárnapi kerületi bajnoki mérkőzése alkalmával a MLSZ vezetősége behivonyította, hogy programjának olcsó vidéki bírói kiküldésére vonatkozó részét komolyan megvalósítani igyezkék. E mérkőzésre kiküldött bíró összes költsége ugyanis 12 korona volt ami igazán elismerésre érdemes jelenség.

## Heti eredmények :

Mérkőzés egyletek	Mérkőzés neve	Pálya	Bíró	Eredmény	Jegyzet
<b>Szombati eredmények :</b>					
FTC—MTK—NSC comb.—Young Boys	nemzetközi	Ölöi-ut	Izsó L.	5 : 1	
<b>Vasárnapi eredmények :</b>					
FTC—Young Boys	nemzetközi	Ölöi-ut	Herzog E.	3 : 0	
BAK—TTC	I. o. bajn.	Ölöi-ut	Izsó L.	2 : 2	
Törökös—MAC	"	Hölgv-utca	Sugár	2 : 1	
BEAC—FSC	II. o. bajn.	Lágymányos	Schaár J.	0 : 0	
Postás—KAOE	Magyar Kupa	Millenáris	Schubert	2 : 0	
Erzsébetfalvai TC—Testvériség Kispesti AC—Litografía LE	Ladányi-díj	Erzsébetfalva Amerikai-ut	Friedmann Puskás	3 : 2 2 : 0	
BAK II.—TTC II.	barátságos	Amerikai-ut	Izsó L.	2 : 2	
UTE II.—MAFC I.	"	Népsziget	Zoltán	2 : 0	
UTE II.—MAFC II.	"	"	"	2 : 1	
FTC I.b.—Föv. TK	"	Ölöi-ut	Horváth J.	3 : 1	
Postás II.—KAOE II.	"	Millenáris	Ujváry O.	0 : 0	
VAC comb. I.—Kéve I.	"	Ráday-ut	Zoltán	4 : 1	
VAC comb. II.—Kéve II.	"	"	Zsoldos	4 : 1	
BTC comb.—ESC I.	"	Millenáris	Schaár J.	8 : 2	
ESC II.—Gutenberg TC II.	"	Margit-sziget	Gerő	2 : 1	
Litografía LE II.—Kispesti AC	"	Amerikai-ut	"	2 : 2	
OFC I.—USC I.	"	Népsziget	Szűsz L.	0 : 0	
MAC II.—FIAK	"	Margit-sziget	"	9 : 0	
MLK—Szentlőrinci AC	"	Szentlőrinc	Federit	—	
MLK II.—Szentlőrinci AC II.	"	"	"	—	
BTC I. cs.—URAK I. cs.	UTE-serleg	Millenáris	Palóc M.	8 : 1	
ULI—III. k. Testedzők Józsefv. SC—BSIK	ifjúsági bajnoki	Határ-utca	Leiner	4 : 1	
Józsefv. SC II.—BSIK II.	"	Indóház-utca	Szűsz L.	3 : 0	
BAK—OSE	"	Amerikai-ut	"	4 : 1	
UTSE—Erzsébetfalvai SC	"	Ráday-ut	Balassa	4 : 0 4 : 2	
USC II.—OFC II.	ifjúsági barátságos	Lágymányos (f. p.)	Schreiner	7 : 0	
III k. Testedzők II.—ULI II.	"	Határ-utca	Lévay J.	4 : 2	
Zwack-gyár—Hungária FC	"	Lágymányos	Adler	4 : 1	
UTSE II.—Erzsébetfalvai SC	"	Ráday-ut	Balassa	2 : 0	
Sportifjak Köre—Rákomeszei AC	"	—	Kohlmann	5 : 1	
Sportifjak Köre II.—Turul	"	—	Preiwart	1 : 0	

különös figyelemmel arra, hogy a Temosvári AC az östi mérkőzése alkalmával még 45–50 korán volt kénytelen felkészülni.

**Szombathelyi Sport Egylet** április havi futball mérkőzés programja a következő: 9-én Budai müködéssel és tesly. Köré, 16-án Grazer Sportvereinung, 22-én Pozsony-újvárosi labdarúgók köré, 30-án Grazer Sportvereinung (revanchs.) A három első mérkőzés Szombathelyen, a negyedik Grácbán tartatik.

**Kassai Athletikai Club—Miskolci Sport Egylet 6—1** az északi kerület bajnokságát. A már jó kondícióban levő kassaiak könnyű győzelmet arattak a gyengén szereplő miskolciak felett és előrelátással ezen győzelemmel az északi kerületi bajnokságot töltik már elváltva nem lehet, hacsak Debrecen nem szolgáltatt volna meglepetéseket. Rótf Koltay (Postás) volt.

**Eperjesi Torna és Vívó Egylet—Kassai Munkás Torna Egylet 7—0** (földő 2:0) az északi kerületi bajnokságot. Rótf Csapek (PTE) volt. Jellemző a kezdetleges, lassú és unalmas játék mindkét részlől és hogy az eperjesiek győztek, — csak a kassaiak tehetetlenségén múlt.

**Temesvári AC—Aradi SPE 8—1**, földő 4:0. Rótf: Filkorn (Postatakarék).

**A Kassai Athletikai Club közgyűlése.** A Kassai Athletikai Club e hó 2-án tartotta meg 8-ik évi rendes közgyűlést a tagok nagy részvétele mellett. Gróf Zichy elnök megnyitotta után dr. Merényi Ernő tartalmas titkári jelentését adta elő, mely szerint a klub eredményes működését lejtett ki az évből is. A pénztári jelentés után az elnökség a következőképp alakult meg: elnök gróf Zichy Károly, ügyvivő alelnök Bartay Oszkár, alelnökök dr. Kérészy Zoltán, Kohányi Kálmán, Bölöny Denes, Zalka Zsigmond, továbbá 30 választmányi tag. A közgyűlés ezután elhatározta, hogy a Rákóczi-szerleget a Rákóczi vármegyében működő futballcsapatok részére fogja kiírni, meg pedig e szezonban 6 cétből 6 tagu bizottságot küldött ki. A közgyűlés után alakuló ülést tartott a választmány, mikor is főtitkárnak dr. Urbán Pál, titkárnak Várnai Ernő, jegyzőknek Szobota Ferenc és Katona Gyula, pénztárosnak Barna Dániel, elnöknek Stefan János választattak meg.

**A Pozsonyi KAE** sportsportojának futballcsapata számára Szombathelyre érkezett az ottani Sportegylet L. csapata ellen és erős küzdelem után 6:4 eredménytel győzött. A mérkőzéshez büvészes és 2000 néző előtt folyt le. Rótf Keszler (MTK) volt.

## Április.

Lesz béke, vagy nem? Tippieni veszélyes, Áprilisban vagyunk s e hó széleselyes: Sosem tudhatjuk, eső esik-e, vagy a Föld-északé?



## Angol hírek.

Szombaton, ápr. 1-én találkozott Anglia válogatottjai Skócia válogatottjaival Liverpoolban az Everton Goodison-parkjában. Ezen mérkőzés volt hivatalos az évenként Angliá—Wales—Írland és Skócia közt eldöntésre kerülő nemzetközi bajnokság sorsát eldönteni. Anglia és Skócia egyenlő pontszámmal, de Anglia jobb gólaránnyal indult a küzdelembe, mely 1:1-ön értetlenül végződött a nemzetközi bajnokság dicsősége az ideért Angliának jutott. Tavaly a skótok nyerték meg a bajnokságot.

A két csapat a következő összeállításban állított fel:

Anglia: Williamson (Middlesbrough); Crompton (Blackburn Rovers) (kapt) és Pennington (West Bromwich Albion); Warren (Chelsea), Wedlock (Bristol City); Rev. K. R. G. Hunt (Leyton); Simpson (Blackburn Rovers); Stewart (Newcastle United), G. W. Webb (West Ham United), Baché (Aston Villa) és Evans (Sheffield United).

Scotland: Lawrance (Newcastle United); Coleman (Aberdeen) és Walker (Swindon); Aitken (Leicester Fosse), Low (Newcastle United) és Hay (Bristol City); Bennett (Glasgow Rangers), Mc. Menemy (Celtic), Reid (Glasgow Rangers), Higgins (Newcastle United) és Smith (A.) (Glasgow Rangers).

Rótf B. W. Nunnerly, Wales és az egyik hátárbíró: A. M. Robertson, a skót szövetség elnöke volt.

A játékok általában a gyors de eredménytelen csatáiról jellemezte, különösen a skótok részlől, mely a kitünően védelmet tört meg, mely a gyengébb angol csatársor könnyebben dolgozott az első felidőben a skót védelem ellen.

A mérkőzés időrendi lefolyása a következő volt.

3:34 p. Reid kezdte Skótiának.  
3:52 p. Stewart gölt jó Angliának (1—0).  
4:14 Higgins eredménytelenül megmondásd követeli a bírótól, mely állítólag a labda nedvesség terjedelmében jutott a gölba.  
4:23 p. földő 1:0 Anglia javára.  
4:34 p. újrajrkedés.  
5:16 p. Higgins kiegyenlített 1:1.  
5:21 p. az eddöntetlen mérkőzés végét jelzi a bíró.

A mérkőzés óriási érdekeldűt keltett különösen Skóciában, honnan egyáltalán Glasgowból 12 tulzsolott különvázot szállított a többnyire nemzeti visellete öltözött skótokat, kik spikkal, dudával felszerelt zenekarral bízar látványt nyújtottak, az összes érdeklődők száma 50 000-re tehető, kik 64,000 koránál fizettek belepő díjakban.

A nemzetközi bajnokság állása a következő:

	Veszt	Döntetlen	Előny	Gólok	Pont
Anglia	2	0	0	3	5
Skócia	1	0	1	3	4
Wales	1	1	1	4	6
Írland	0	3	0	2	6

A London Charity Cup döntője Dulwich Hamlet és Nünhead között ismét eldöntetlenül végződött 1:1-re. A mérkőzés, mely 6000 ember előtt folyt le megismétlik.

A ligabajnokságokban 29 mérkőzésen csak 5 vendégcsapat tudott a saját pályán játszót csapat felett győzni, így hogy mozgalom indult meg a pontozási rendszer megváltoztatására, hogy az idegen pályán arató győzelem 1 ponttal többert ért, mint a saját pályán elért győzelem.

A liga bajnoki táblázat az első osztályban nem változott, Manchester United vezet 46 ponttal és 33 játékkal, de erősen szorítja Aston Villa 44 ponttalval és 32 lejátszott mérkőzéssel. Harmadik Sunderland 39 ponttal, míg a végén Bristol City áll 23 ponttalval.

A második osztályban 46 ponttal és 34 lejátszott mérkőzéssel Bolton Wanderers áll, második Chelsea 31 mérkőzéssel és 43 ponttal.

A Dél ligában Swindon Town és Crystal Palace állnak egyenlő pontszámmal (42), de a mérkőzésesítés a kezben, meg Swindon javára az élen.

Az új angol Kupa Fattorini Brothers, egy bradfordi ezüstműves cég műtőmestere kérésűl egy talán nem lesz hitlen szülőföldjéhez születésének első évében és Bradford City nyeri meg a Kupát a tavalyi védő Newcastle United ellen.

Április elsejével kezdődnek a tárgyalások

Angliában, a következő szezonban átigazolásra hajlandó játékosokkal.

Az angol bírák szövetsége elhatározta, hogy a jövőben a bíró kötelessége legyen, a győztes csapat kapátányát átadni a labdát.

**Az angol liga bajnokságok eredményei ápr. 1-én.**

### I. oszt.

Bradford City—Bristol City 2:0.  
\*Manchester United—Liverpool 2:0.  
Aston Villa—Middlesbrough 1:2.  
Woolwich Arsenal—Newcastle United 1:0.  
\*Notts County—Bury 1:0.  
\*Oldham Athletic—Manchester City 1:1.  
\*Preston North End—Sheffield United 1:1.  
\*Sheffield Wednesday—Blackburn Rovers 1:0.  
\*Tottenham Hotspur—Sunderland 1:1.

### II. oszt.

\*Birmingham—Blackpool 2:0.  
\*Bolton Wanderers—Lincoln City 3:1.  
\*Bradford—Leicester Fosse 3:1.  
\*Hull City—Barnsley 0:0.  
Wolverhampton Wanderers—Fulham 1:0.  
\*Gainsborough Trinity—Derby County 0:0.  
\*Huddersfield—Clasp 1:0.  
\*Hull City—Chelsea 1:1.  
\*Leeds City—Stockport County 4:0.  
\*West Bromwich Albion—Clapton Orient 3:0.

A \*gaj jelöltek saját pályájukon játszottak.

**Az angol liga bajnokságok állása ápr. 1-én.**

### I. liga I. osztály.

	játszott	győz	veszt	döntetlen	pontszám	előny	gólok
Manchester U. (5)	33	20	6	7	46	31	46
Aston Villa (1)	32	19	6	7	44	39	33
Sunderland (8)	32	13	13	6	39	30	38
Bradford City (7)	31	16	5	10	37	41	35
Everton (10)	31	15	6	10	36	43	30
Tottenham H. (15)	32	14	7	11	35	35	34
Newcastle U. (4)	32	14	5	12	35	47	32
Sheffield U. (6)	32	15	5	12	35	47	32
Oldham Athletic	32	13	8	11	34	38	38
Sheffield Wed. (11)	31	13	6	12	32	35	41
Middlesbrough (17)	32	11	9	12	31	44	52
Preston N. End (12)	34	10	11	13	31	36	45
Tottenham H. (15)	34	6	16	10	30	57	37
Blackburn Rovers (3)	31	10	9	12	29	52	47
Notts County (9)	31	10	9	12	29	40	40
Woolwich Arsal (18)	32	10	9	13	29	37	47
Liverpool (2)	33	12	5	16	29	46	41
Manchester City	33	7	12	14	26	34	57
Bury (13)	33	9	8	16	26	42	65
Nottingham Forest (14)	34	9	7	18	25	53	65
Bristol City (16)	33	9	5	19	23	36	60

### II. osztály.

Bolton Wanderers.	34	19	8	7	44	64	34
Chelsea	30	17	9	5	40	59	27
W. Brom. Alb (11)	32	17	8	7	40	53	38
Clapton Orient (16)	32	17	6	10	39	39	28
Blackpool (12)	33	15	8	10	36	47	41
Hull City (3)	31	13	11	7	36	48	32
Derby County (4)	33	15	7	11	36	61	43
Burnley (14)	33	12	13	8	35	41	39
Leds City (17)	32	14	5	13	32	53	47
Wolverhown W. (8)	32	14	5	13	31	47	47
Fulham (7)	34	8	14	10	31	40	75
Bradford (10)	33	11	8	14	29	53	43
Glossop (6)	32	12	6	16	29	47	55
Leicester Fosse (5)	32	13	3	14	28	47	54
Birmingham (20)	32	10	8	16	26	37	52
Huddersfield T.	33	11	6	16	26	44	52
Barnsley (9)	32	7	9	18	22	47	53
Stockport Co. (13)	33	8	14	11	21	40	75
Gainsburg T. (18)	32	6	9	17	20	25	48
Lincoln City (15)	31	5	8	18	18	25	65

**Footballjátékosok figyelmébe!**

**Sportüzlet: BÖLCSKEY G.-né, BUDAPEST,**

IV., Eskü-ut 3. szám (Tiller-palota).

Sportcikkeknek a legolcsóbb bevásárlási forrás. Raktáramra érkezett újdonságok minden vásárlási kényser nélkül megtekinthetők. Angol futball-labdák, továbbá teljes csapat-felszerelések olcsó árban. Téli sportcikkek, turista, tennis, és atletikai cikkek raktárán. — Figyelmes kiszolgálás. Árjegyzék bérmentesen.

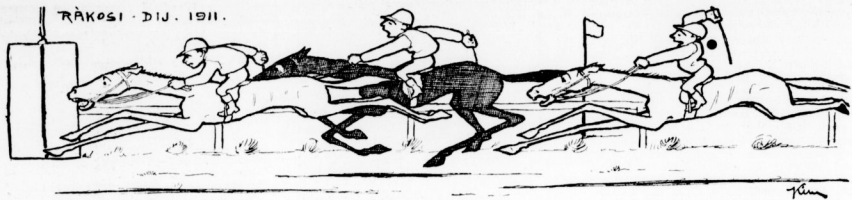

### Déli liga.

Swindon Twn. (2)	30	19	4	7	42	69	27
Crystal Palace (7)	34	15	12	7	42	49	41
Brightn. & Hove (1)	31	17	6	8	40	52	30
Northampton (4)	32	12	6	12	40	41	23
West Ham U. (9)	31	14	10	7	38	54	34
Leyton (10)	32	13	8	11	34	46	39
Brentford (14)	31	13	7	11	33	37	34
Luton Twn. (5)	31	13	6	12	32	57	51
Queen's Pk. R. (3)	32	10	12	10	32	42	33
Exeter City (18)	32	12	8	12	32	45	44
Coweswater City (8)	31	13	5	13	31	57	53
Plymouth Argyle (11)	32	12	7	13	31	40	51
Norwich City (17)	31	12	6	13	30	40	41
Southampton (5)	32	11	7	14	29	39	52
Millwall Ath. (16)	31	10	8	13	28	34	43
New Brompton (12)	32	11	5	16	27	30	56
Walford (19)	31	9	7	15	25	37	60
Portsmouth (6)	32	7	10	16	24	28	65
Bristol Rovers (13)	32	7	8	17	22	35	51
Southend U. (20)	31	5	8	17	20	33	58

A sárgyellen levő számok a tavalyi helyezést mutatják.



### Oxford-Cambridge.

Oxford győz.

A 68-ik egyetemi evezőversenyét április 1-én tartották meg. Mint mindig, egy most is kivonult Londonból a tímg Százerek helyezkedtek el a Thamez partján. Sötét és viharosoké jelenvény autók és fogatok száguldoztak a gyalogosok közt. Mig a versenyre rákerült a sor, a népet utcai enkesékek és a suffragettek mulattatták. A walesi herceg és öccse, Albert herceg, most vettek először részt e reggelen s a versenyeket egy motorosónak kísérték.

Kora reggel horult volt az idő, de a start előtt kiderült. Óriási ujjongás kísérte a hajókat a start-hoz. Ugyanekkor nagy aeroplán jelent meg, melyeknek látára még nagyobb lett a lármá. Az első start hibás volt, de a második sikerült. Gyenge északi szél fut.

Cambridge az első pillanattól 36-os csapásokkal kezd, Oxford strokja 35-ös volt. Oxford főlegny kezdettől fogva szembetűnő volt. A Bevels-hídnál előnye már egy negyedik hajóhossz volt.

A világos-kegyek minden erőlködése hiábavaló, az előny nem fogy. A Crabtree-nél Oxford előnye már háromnegyed, Hammerschmidt-hídnál egy teljes hajóhossz. Oxford strokja itt 33-as, Cambridge 34-es. De a gyorsabb írás nem segít Cambridge-en. Egrázó lármá közt noveli Oxford az előnyét, mely a Barnes-hídnál már két és egy negyedik hossz. A finis ezt még féllel megöneli. Az idő 18:29. rekordidő.

Ez a győzelem a 37-ik egyetemi diadal. Cambridge csak 30-szor győzött. Egyszer eldöntetlen volt az eredmény.

A csapatok összállítása a következő volt.  
Oxford: C. E. Tinné (bow), L. G. Wormald, R. E. Burgess, E. Millington, Drake, C. W. H. Littlejohn, A. S. Garton, R. Mackinnon, R. C. Bourne (stroke), H. B. Wells (cox), A. F. R. Wiggins.

Cambridge: S. E. Swann (bow), P. V. G. Van der Byl, \*F. E. Hellyer, C. F. Burnand, R. Le Blanc Smith, \*J. B. Rösler, \*G. E. Fairburn, \*R. W. M. Arblitt (stroke), \*C. A. Skinner (cox).

A \*-gal jelölték már az előző évben is képviselték csapatuk színe. A fogadások a startnál kilenc a negyhez állottak Oxfordra.

### HIREK.

**Tiszai regatta** ügyében a következő levelet vettük:

"A 'Nemzeti Sport és Automobil' tekintetes szerkesztőségének Budapest. Becses lapjuk I. évi 14-ik számában megjelent azon tudósítás, hogy a 'Magyar Evezős Szövetség vidéki regatáját Szolnok sem akarja megrendezni' csak félrevezetésen vagy téves információ alapult: mert igem a regatának Szolnokon való megrendezését mi a legnagyobb örömmel vállaltuk s előbbi készségünket a Szövetség titkáranak Abrai Zoltán urnak be is jelentettük.

Nehogy tehát a megjelent tudósítás bármely félreírására alkalmat szolgáltatson, tekintettel kérem jelen helyreigazító sorain szives közölteket

Kiváló tisztelettel  
Zrumetzky Viktor  
a 'Tisza Evezős Egyesület'  
titkárja.

A Nemzeti Hajós Egylet a napokban tartotta a fogak ciónk részvétele mellett Fülepp Kálmán fogalpörgeáster elnöklöte alatt ez évi rendez. közgyűlést. A választmány jelentését terjedelmes ekkönyvben foglalta össze, melyből kiemeljük a következőket: az egyletnek a lejárt évből összesen 144 tagja volt, ezek közül 102 evezett. A meglett költségek száma 38717, 3600 bezárlással. Versenyekben a következő tagok vettek részt: Dr. Leviczky Károly, Killer Ernő, Kauszer Jakab, Hackel Emil. A két előbbi a budapesti és bécsi versenyekben a szenordülből, Leviczky pedig a budapesti tanfolyam regattán a skiff bajnokságban nyerte. A választmány évi előterjesztése után az 1910. évi pénztári számadás és vagyonmérleg előterjesztése, majd az 1911. évi költségörözlányt megállapítása következett. A felmentvények minden irányban való megadása után a választások eljetttek meg. Elnök: Fülepp Kálmán fogalpörgeáster, igazgató: Szandiner Béla, I. jegyző: Puria László, II. jegyző: ifj. dr. Nagy Deszö, művezetők: Kauszer Jakab, Schwicker Richard dr., pénztáros: Haris Jenő. Választmányi tagok: Csuka Lajos, Elischer Vilmos, Kertész Árpád, dr. Leviczky Károly, dr. Tury Gusztáv, számvizsgálók: Kertész Nándor, Mehner Ernő, Strobenk Részó, a közgyűlést bankett követte, amely a társaságot a késő éjjeli órákig tartotta együtt.



Az uralvosok szövetezete versenyei a következő napokon fognak megkezdettatni: Alag: április 1, 2, 4, 6, 8, 9, 16, 17. — Pozsony: május 2, 3. Alag: június 11, 13, 17, 18. — Siófok: július 6, 8, 9, 11. — Alag: szeptember 5, 6, 8, 10, 12. — Alag: november 4, 5, 7. A jegyek lát-hatlag viselendők.

A 'Budapesti Űtőverseny Egyesület, 1911. évi versenyűjei: Tavasz meeting: április 9-én, vasárnap, 1. nap, 11-én, kedd, 2. nap, 13-án, csütörtök, 3. nap, 18-án, kedd, 4. nap, 20-án, csütörtök, 5. nap, 23-án, vasárnap, 6. nap, 25-én, kedd, 7. nap, 27-én, csütörtök, 8. nap, 30-án, vasárnap, 9. nap. — Nyári meeting: május 28-án, kedd, 1. nap, 25-én, csütörtök, 2. nap, 28-án, vasárnap, 3. nap, 30-án, kedd, 4. nap. — Junius 1-én, csütörtök, 5. nap, 4-én, vasárnap, 6. nap, 5-én, hétfő, 7. nap, 8-án, csütörtök 8. nap, 28-án, vasárnap, 9. nap. — Őszi meeting: október 15-én, vasárnap, 1. nap, 17-én, kedd, 2. nap, 19-én, csütörtök, 3. nap, 22-én, vasárnap, 4. nap, 24-én, kedd, 5. nap, 26-án, csütörtök, 6. nap, 29-én, vasárnap, 7. nap, 31-én, kedd, 8. nap.

A Rákosi díj megszöghozta a versenyén első szánzógiát a telt favorit Ferroniére győzelemmel, melyet a róla szándékosan terjesztett rossz hírek miatt utóbbi időben meglehetősen elhanyagoltak. A verseny eredménye ismételen beigazolta azt, hogy a 'Rákosi díj' sorsát nem annyira a klasszis, mint inkább a korai kondicio dönti el, bár ezután nem szerencse is közrejátszott utóbbi javára. A verseny egyik leg- a legzesebb 'Rákosi'-obok, amint hogy a mezony klasszisa is felette állt az előző évekének. A mezony legjobb lova azonban kettségkivül Fabelhath volt, amelyhez hasonló klasszisu ló talán még nem futott a 'Rákosi'-ban. Start után éire állva nagy súbválór öröletes iramban vezette a mezonyt az utolsó gátig, hol hibásan ugrva egyenleg lovagolgozó volt csak kénytelen maga elereszteni a Dillon által mesteri számtással lovagolt Ferronierre. Az erkölcsi győztesnek mindenesetre Fabelhath tekinthető, mely helyesebb taktikával és jobb lovassal nyergében fölyesen vezetnie volna társait. Nagyszerű futás produkált az allig egy, hol hármanaknak bekezdett Dsidás, melyet a verseny legnagyobb meglepetését Paff teljes lemaradása szerezte meg a fogadó közönségnek.

A teljes nyári eredménye a Rákosi díj után nagyon alult kérdése vált. Avar, Dezentor és a Rákosiban oly nagyszerűen futott Dsidás és Fabelhath találkozás a tavalyihoz hasonló szép küzdelmet helyez kilátása. Bármielyük is győzőn megérdemelt a 20000 koronás díjat. A klasszist kettségkivül Avar és Fabelhath képviselik, míg Dsidást kitünő ugári talentuma és jelenlegi óriási formája teszük az előbbiekt méltó ellenfelé. Ha a Szemere lovak közül nem Fabelhath, hanem Dezentor vagy Gardone indulna egy nekik is prima esélyt kell adnuk. Ebben az esetben Avar győzelmét várjuk Dsidás és a Szemere ló előtt, de azt hisszük győzelemért nagyon erős harcot kell majd vívnia Dsidással, melynek esélyeit erős kezű lovas alatt semmiel sem kisebbek. Ha ellenben indul és az akadályoktól nem idegenkedik, úgy Fabelhathot helyes lovaság mellett verhetlennek tartjuk.

Jurista carousel. Fényesen sikerült lovas ünnepeket rendezett szerdán este a Magyar Jogász Sport Egyesület a Nemzeti Lovardában. Az est sikerében nagy érdeme volt Roskta István dr. szakosztályi elnöknek és Rudolf Lajos dr. szakosztályi titkárnak, de főleg Mautner Erwin lovagló mesternek, aki az egyesület szerdai lovagló esztét nagy hónapok keresztül kiváló szakértelemmel vezette. A carouselen Amon Károly dr., Császár Elemér dr., Frankó Zoltán dr., Gömbár Tivadar dr., Kollár László dr., Koskta István dr., Kuzma Oszkár dr., Ludinszky Lajos, ifj. Mányi Lajos dr., ifj. Márfy Ede dr., Nagy István dr., Rádlivmos, Rudolf Lajos dr., Svachulav Zoltán dr., Szabó Jenő, ifjú Szontágh Pl. dr., Stankovits

Szilárd és Wenckheim László gróf vettek részt. A zárkörüléte este tizedhárom órakor kezdődött, kitűnőse megjelent és még bíltok alkalomát is ritkán láthatunk annyi előkelő székkel, hogy mint a juristák jól sikerült karcsosulás. A főleg-közönség soraitban voltak többek között: a gróf Bathányi Trivadar, Bathányi Hanna és Ilona grófné, Boncz, Odjóné, Boncz Ilonka, Dányi Józsefné, Dányi Boriska, Gedulya Gyuláné, Gedulya Ely, egy. Gencsy Samuné, Gencsy Mária, Heggyessy-halm Ditty, Istvánffy Józsefné, Istvánffy Ella, Heinrich Elekné, Jeszenszky Béni, Kovács Kálmánné, Koltka Antalné, Langerné Stromszky Mária, Ludinsky Lajosné, Ludinsky Margit, grófnyé Albinus, mikióti Nienke, Szerényi alapítványi hölgy, Orley Lajosné, Tomágy Istváné, Tömörny Lili, Tooth Istvánné, Tooth Ilonka, egy. Szontagh Titusz stb. stb. A Jogász Sport Egyesület az est sikeren felbuzdulva, elhatározta, hogy jövőre hölgytagokkal együtt rendezni meg a szerdai lovagló esteket.



■ **A Szombathelyi Sport-egylet** f. évi június hó 11-nén, saját sport-telepen országos Athletikai és torna-versenyt rendezt, melyre a I. sporttársakat tisztelettel meghívja. Ünnepi sorrend: Szombathely, június hó 10-én a vendégek fogadtatása és elszállásolása, este ismerkedési estély a Vasmezei Casino kerthelyiségében. Vasárnap, június hó 11-nén d. e. fél 10 órakor az előmerőzködés, d. u. 3 órakor a döntőmerőzködés kezdete, este 8 órakor társasvacsora s díjkiosztás az Aréna-kerthelyiségben. (Ekezes etap szerint.) Verseny sorrend: 1. 100 méteres síkfutás, 2. 300 méteres síkfutás (junior), 3. 400 méteres síkfutás (Budapest kirzárvá), 4. 1500 méteres síkfutás, 5. 400 méteres staféta futás (csapatverseny 4 stafétával), 6. Tornászati összetett verseny (nyújtókorlát) 10, 7. 3000 m. gyaloglás, 8. Magas ugrás, 9. Fátalugrás, 10. Rudagrás, 11. Füllestábla hajítás távolba, 12. Gerelyvetés, 13. Tétők: A 2. sz. versenyben egyenként 4 kor, az a 2. sz. versenyben csapatonként 15 kor, a többi számbanban egyenként 6 kor. A Motesz kebelebe tartozó egyletek a téték felét fizetik. — Nevezési határidő: 1911. évi június hó 3-án est 8 óra. A nevezéseket a Sz. S. E. Szombathelyi, Paragvári-utca 21 címre küldendők. Csak egyesületek által történt nevezések fogadhatók el. — Díjazás. Az összes versenynek az első nagy ezüst, a második kis ezüst, a harmadik nagy bronz, a negyedik kis bronz érmet kap. A 2-ik díj csak az esztében adatik ki, ha legalább 4, a 3-ik, ha 4, a 4-ik, ha legalább 8 versenyző, vagy csapad indult. — A versenynek a Motesz versenybírók, a tétők mérőadók. A versenyzők elszállásolását a június hó 10-iki éjelen egyesületük saját költségén gondoskodik. — Az elszállásolásra való igény legkésőbb június hó 1-ig bejelentendő. Későbbi bejelentések figyelembe nem vétetnek.



**Birkózóverseny Baján.** Hat heti birkózótanítomást tartott Baján Nagy Ferenc, az agilis vídki birkózómester. Tanítványai április 2-án mutatkoztak be a nyilvánosság előtt és jó iskolázottságról tettek tanuságot. A verseny a Bálószálló dísztermében folyt le nagy közönség előtt. Eredmények: Pehelysúly: I. Simonovits János, 2. Hunyadi László, 9. induló. Könyvsúly: I. Koller

Ferenc, 2. Nány Aurél, 4. induló. Nehézsúly: I. Szilásvayvitéz Radóvil, 2. Heiszky Rezső. A bajai birkózók díját Koffler nyerte, aki legyőzte a nehézsúly győztesét is.

**Jeffries,** az ex világbajnok május 4-én Európába indult (e. G. R.) óriási összegű fogadásig jött létre Mahmoud török birkózó és az amerikai Empire Athletic Club között. A fogadás értelmében Mahmoud tartozik hat hónapban belül birkózni az amerikai Francis X. Goussier és Goussier vezetés alatt 20.000 dollár. A birkózás amerikai rendszerű „fogd, ahol éred” birkózás lesz. (e. G. R.)

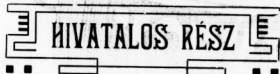

## Magyar Labdarugók Szövetsége.

### Felhívás.

Felhívjuk azokat az egyesületeket, amelyekre az 1910 december 31-ig igazolt játékosok névsorát, mely nekik megküldetett, még vissza nem küldötték, hogy azt az igazolt játékosok névsorának összerakásához vegyék legkésőbb április 15-ig szíveskedjenek beküldeni szíveskedjenek.

Budapest, 1911 április 4-én.

iff. Földessy, titkár. Friedrich, alelnök.

### Kérelem.

Felkérjük a szövetséget és jeleljei tanácsagait a nálunk lévő magyar Kupa-éviújtóhely visszasszámzárására — tekintet nélkül arra, hogy a gyűjtés sikerrel járt-e, vagy nem.

Budapest, 1911 április hó 4-én.

### Felhívás.

Felhívjuk azokat a szövb. bírói urakat, akik bírói jelentés beadásával hátrálékban vannak, hogy azokat a szövetségünk melébb nyújtsák be, mert a bírói jelentéseknek közeljövőben történő felvétel-vizsgálás esetén a jelentéssel hátrálékban lévő szövb. bírákat a bíráskodástól fel fogjuk függesztetni.

Budapest, 1911 április 4-én.

iff. Földessy, titkár. Friedrich, alelnök.

**Igazolások 5591-től 5638-ig.** Szegedi AC részére: Demény Emil, Landsmann Sándor, Mihályka Lajos, Szűcs József, Horváth József, Szabó Zoltán, Tolnay Jenő (Debreceni TC.) Kassai AC részére: Sasi Lajos, Sasi Kálmán, Kleits Kálmán, Katona Gyula, Arva László, Berkes Jenő, Bradovka Gyula, Fried Zsigmond, Korányi Imre, Csasztek Jenő, Szabó Béla, Gondor Lajos (március 22-iki hatályalv.) Kaposvári AC részére: Halász Jenő, Weisz Imre, Pozsonyi Imre, Pécsi AC részére: Kultsár György (BEAC-ból), Dávid Mihály. KAOE részére: Verner József (Köb. TE-ből), Rickik Antal, Izsák Kálmán, Gróf Lajos, FLISE részére: Greil János, Bakí Endre (FSPC-ból), Kurovski János (Máv. gőzmozd.) Kaposvári AC részére: Mathe Viktor, Noszán Mór, Szentmártony József, Sándor Ferenc, Muray Árpád. Erzsébetvárosi SC részére: Preisz Rajmund (Guttenberg TC-ből), Hauber Ernő (Lipót. TC-ből) URAK részére: Hauber Pál, Schaffer Lajos, Hauser Odón, Lenz János. Testvériskola részére: Gross Albert (KTE-ből), Simon Jenő, Einsztrády József, BK részére: Padár Ilés. JAC részére: Tóth Kálmán (felszólított JTK-ből), Pápa Lajos (MAFC-ból).

**Tudomásul véve:** Fenyves Miklós (Vivó és AC) a Belvárosi AC részére és Saly Sándor (Postás) a MAC részére két átigazolási kérelmüket visszavonták.

**Nem teljesítettké:** Koch Ferenc átigazolási kérelme (a Soproni Vénusből) a Soproni A és FC részére addig, míg hivatalosan nem igazoltatik, hogy nevezett volt egyesületében egy éve nem jöttettől, iff. Eimer István átigazolási kérelme (a Győri ETO-ból) a Soproni A és FC részére függőben tartatik addig, míg hivatalosan nem igazoltatik, hogy nevezett állandó soproni lakos. Reiner Jenő, a BKIE-ből a TTC részére két átigazolási kérelme függőben tartatik, mert nem hivatalosan igazolta, hogy nevezett a TTC tagjai sorába felvette volna.

## Magyar Athletikai Szövetség.

**A MASZ súlyemelő-és birkózó-szakosztály** f. hó 1-én dr. Tulich Péter elnökelte által a következő határozatokhoz hozta:

1. Előadó jelenti, hogy a MOTESZ-től átirat érkezett, melyben értesíti a MASZ tanácsát, hogy Weiss Elnádot amattól nyilvántartotta. Szakosztály elhatározta, hogy felír a tanácshoz és kéri őt, hogy a MOTESZ átiratának ezen részét, tekintettel azon körülményre, hogy a birkózó-sport egységül a MASZ fennhatósága alatt áll, tehát ő is van hivata ez ügyben határozni, ne vegye tudomásul. A MASZ-hoz ez ügyben kérelmet még nem érkezett a különben sem polgár tagozott, mivel a szabálykint értelmében megkívánt két év még nem telt le.

2. Előadó jelenti, hogy Erdőy Béla, az Európa birkózó-és súlyemelő-versenyen vége szembem még nem engedett módon viselkedett, a szakosztály Erdőy Béla, az előadónál hivatalos működése közben történt viselkedését szigorúan megproja, az előadónak pedig legteljesebb élmérséget fejezi ki.

3. Előadó jelenti a bajnoki versenyre vonatkozó eddigi intézkedéseket, megvalósítja a verseny sztrijét és egyéb felszerelést.

4. A BAK felkérésére az Európa bajnoki könnyűsúly birkózó-versenyeknél tárgyalást hozhas vita után a legközelebbi szakosztályi ülésre halasztotta.

5. A Testvériskó Sport-Egylet feltételeit a szakosztály néhány kisebb módosítással elfogadta.

Csanádi Mór, előadó.

**A MASZ súlyemelő-és birkózó-szakosztály** folytatónál álkövetkező versenyzőket igazolta: a „Magyar Testgyakorlók Köre” részére: 85. Fischer Tibor, 86. Kerekes László. A „Debreceni Akadémiai Athletikai Club 1906” részére: 87. Fábán Károly, 88. Gyöngyösvény László, 89. Khatona Mihály, 90. Kolozsvári Kiss Gyula, 91. iff. Lábás Gyula, 92. Majoros László, 93. Romik Jenő, 94. Vajna Sándor.

Csanádi Mór, előadó.

**A MASZ atletikai szakosztályi folytatónál a következő versenyzőket igazolta:** A Postások részére: 324. Bucsnovics Viktor, 325. Herrmann Albert, 326. Kovács József, 317. Linter Ambrus, 328. Stern Artúr, 329. Stern Lipót, 330. Szener József, 331. Wittenberger István.

dr. Nemes Deszö, előadó.

## Ifjúsági Labdarugás.

**Kivonat az intéző-bizottság f. hó 3-án tartott ülésének jegyzőkönyvéből.**

Tudomásul vették UTSE—ESK 4:2. BAC—UTSPÉ 0:0 mérkőzését.

Palóc (NSC) bíráskodás jóga felülegzettet. A FTC l. b. és II. I. csapatok elleni mérkőzésekre a válogató-bizottság a következő játékosokat jelölte ki:

I. L. Szanczyk (ÖSE) — Kurz (MLK.) — Kónya (BST.) — Koffler (U.S.C.) — Seimitz (JSC.) — Feurstein (BST) — Károly (BAC) — Jakács (BAC.) — Urbanek II. (UTSE.) — Lappanszky (TSE).

I. b. Förster (VAC) — Gittinger (U.S.C.) — Bruck (HJC.) — Horn (ESC.) — Joffe (ESC.) — Udvarhelyi (JSE.) — Terney (HJC.) — Knezer (BAC.) — Dobos (JSC.) — Thaisz (TSC.) Tartalékok: Kolarek (SZAC.) — Priboj és Dankó (UTSE.) — Gábor (JSC.) — Jirsa (JSE.) Harezga (HJC.) — Dobrovsky (TSC.)

Az I. b. d. e. fél 9 ó, az I. a. I. 6 órakor játszanak az Úllői-út pályán az FTC csapata ellen. F. hó 15-én tanács-ülés.

Balassa, titkár.

## Szerkesztői üzenetek.

**Cz. O. Kassa.** Sorait köszönjük. Örülünk, hogy alkalmat adott az egész vidéket érdeklt föl-szólalásra. Szívesen közlünk minden vidéki mérkőzésről tudósítást. Csak egy a birkózó: nincs, aki küldje. Néha vidéki lapokból kell átvinnünk ilyes híreket, néha kerüto után jutunk hozzá. Ifa szives lesz ez irányban figyelmeltetést adni az ismerős vidéki sporttársaink, igény megköszönjük. A vidéknek irástól való irfózása az oka annak, hogy olyan kevés vidéki mérkőzést lehet megkínálni.

**N. F. Baja.** Forduljon kérésével Csanádi Mór-hoz, a MOB birkózó osztályának előadóhoz, (VIII. Nemzeti Lovardá).



Francia  
AUTO-PNEU

HUTCHINSON

Minőség és árban  
utolérhetetlen!

Budapesti raktárak:

Magyar Autoanyag  
Szövetkezet

Budapest, VII., Aréna-ut 66.



Róka és Társa

Budapest, VI., Andrassy-ut 55.

Főraktár Austria-Magyarország részére:

# Hirschl & Co., Wien, 1. Schmerlingplatz 5.

Grand Prix Párisi viláگیállításon 1900.

**Kwizda-féle Restitutionsfluid.**

Mossóvíz lovaknak. Ár: Egy üveg 2 K. 80 III.

Az udvari istállóban és a nagyobb katonai és polgári istállóban több mint 40 év óta használatban, nagyobb strónok előtt és után való erősítésére és erőtüllesztésre, az inak merevségénél stb.; képezi a lovat a legnagyobb munkabírásra a trainingben.



Naponta postai szétküldés.

**KWIZDA FERENC JÁNOS**

cs. és kir., román kir. és bolgár kir. udvari gyógyszerári szállító

•• KORNEUBURG, (Bécs mellett). ••

Főraktár

**Török József gyógyszerháza**VI., Király-utca 12. és  
Andrassy-ut 28. szám.Figyeljünk a védjegyre. Képes  
árjegyek ingyen és bérmentve.**Legizélésőbb uri divat-cikkek**

beszerzésére áruházunk férfi divatosztályát ajánljuk. Legjobb minőségű és kitűnő szabású férfi-fehérneműek, gallér és kézeltök, nyakkendő, kalap, bot, esernyők, nadrág- és harisnyatartók, férfi pipere-árúk turista- és sportingek és övek, Sweater, harisnyák és lábtűk. Vadász mellények, sapkák, hó- és sár cipők nagy választékban.

**KUNZ JÓZSEF ÉS TÁRSA**

Budapest, IV.

Bécsi-utca és Deák Ferenc-utca sark.



TÖRLEY  
PEZSGŐ



## Kérje minden kávéházban a Nemzeti Sportot

A Dr. Borovszky-féle BOROLIN háziszser teljesen nélkülözhetetlen a sportot kedvelő közönség körében.

Különösen aviatikusok, footballozók, vívók, evezők, rúdlin, korszolyán és automobillal járók okvetlenül kéznél tartásák ezt a háziszsert a mely minden balesetnél épp úgy mint tréning szempontjából óriási jelentőségű. Nagyobb bajok, zúzódások, kar- és lábícamodások, meg-erőteliséssel járó esélyeknél használat után azonnal hat és zsongító hatásánál fogva előmozdítja a gyors gyógyulást is.



## Automobil ruházat

vizmentes gummi szövetekből; dániai „Lavalat” bőrből. — Könnyű tavaszi eső- és pörkömpyek. **Motor-sapkák** és szemüvegek. Fownes és Dent angol keztyűk. **Utazási cikkek**, — táskák, ékező kosarak.

**Thermos ételnek és italnak.** Gillette és Auto Strop ömörötyök. **Mezei Sportcikkék, Tenisz-Raketek** és labdák, **Golf-játék felszerelés.** — Football, Croquet, Hockey, Boomerang stb. **Aviatikai cikkek.** — Sport-sapkák, Sport-cipők, **Sweaterek, lábszárak stb.** „Ever clean” vízhatlan fehér — vászongallérok és kézélők — főraktára.

ÁRJEGYZÉKET BÉRMENTVE KÜLD:

# WESZELY ISTVÁN

angol sport-, gummi- és acéláru cikkek raktára

Budapest, IV., Váci-utca 9. szám.



## MAGYAR ÉS ANGOL FOOTBALL.

A legjobb minőségű gyakorlati és verseny-labdák, szabályszerű nagyságokban, erős marhabőrből készítve és a legfinomabb angol vörsgummi hullággal felszerelve

**Gyakorlati labdák:**

Kínsem K 4<sup>2</sup> 5<sup>3</sup> 6<sup>4</sup> 7<sup>5</sup> —

Villám 5 — 6.50 7.50 9. —

**Verseny labdák** csakis 5 nagyságban: Turul 10. —, Verseny 11. —, Rambler 13. —, Hümia 15. —

The Spartan 13.50, Grand Nationale 14. —, Royal Euisign 15. —,

Climax 15. —, Superb. 18. — K.

Football-cipő erős marhabőrből párja 10. —, 12. — és 16. — kor.

**Közi Football-íngek** ermes csuklókál, egyleti színekben, minőség szerint darabja . . . . 3.50, 4.50 és 5. — korona.

**Football-harisnyaszár** egyleti színek szerint páros . . . . 2.70 és 3. — korona.

Nagy választék az összes football-kellékekben Lawn-Tennis, golf és Hockey játékokban, vívóeszközök, atlétikai és tornaszerek, turistá felszerelések, valamint teli a nyári sportruházatok, korszályok st és szánkók. **Kövérke korcsolya párja 2. —, 3. —, 9. —, 10. —, 20. — és 20.50 korona.** **Fegyverek, tüntények, vadászati és halászati felszerelések** legnagyobb raktára. A külföldi tüntényeknek egyedül magyarországi árusító helye.

## ZUBEK BERTALAN és TSA

sportcikkek és fegyverek áruháza

Budapest, IV. ker., Múzeum-körút 29. szám.

40 éves fennállás!

## OEBRICH-féle utazási cikkek elsőrendűek!



Budapest, VI. Teréz-körút 6 szám. Telefon.

## HORNER ARTHUR bookmaker

Telefon 75—09. Budapest, Erzsébet-körút 4.

□ □ Wien, I. Krügerstrasse 4. □ □

Köhögés  
ellen leg-  
jobb ≡ a

## CONTRATUSSIN BAYER

PASZTILLA ALAKBAN IS KAPHATO!

A legélszerűbb arc és kézkenőcs a **Park Club Crème**

Vörös kereszt gyógyszerár, Budapest, Andrassy-út 84.



## NEMZETI SPORT KÖNYVTÁRA

(Magyar Spalding) eddig megjelent füzetek:

1. Szánkózás. Ára 1.— K
2. Uszás. „ 1.— „
3. Football. (1910) „ 1.— „
4. Boxolás. „ 1.40 „

Kapható a Nemzeti Sport kiadóhivatalában és Magyarországi összes könyvkereskedésében.

Legközelebb megjelenő füzetek:  
Athletika, Vivás, Evezés, Birkózás stb.

Legujabb jelzőkészülék az

országuton az eredeti **Elero szirén.**



Városban az

eredeti francia **AutoVOX**, utánzatoktól óvakodjunk.

Legmegbízhatóbb!

Legprecízebb!

**0. S. kilométer- és sebességmérő.**



**Michelin pneumatik**



**BÁRDI JÓZSEF** automobil részv.-társ., Budapest,

Sürgőnycim:

Pneumatik

VI., Mozsár-utca 9.

Telefon számok:

Auto osztály 41—00.

Garage 116—34.

**A VALÓDI POGNON GYERTYA MINDEN MÁGNESHEZ JÓ**





# NEMZETI SPORT ÉS AZ AUTOMOBIL AVIATIKA



„Gregoire” motorcsónak.

1911. idény clouja.  
Levehető

## Rudge-Whitworth-Acélküllőskerék

TELEFON  
89-86.

Kiváló ellentálló képesség és tartósság mellett, elegáns kinézésű és legkönnyebb súly. — 3 évi garancia. —  
Győztes a Prinz-Henrich versenyben 1910. és a jelentékenyebb legutóbbi versenyekben.

Vezérképviselet és lerakat: **DÉNES és FRIEDMANN, WIEN, XVIII.1. Mitterberggasse 11.**  
Magyarországi vezérképviselet: **FRIEDMANN ÖDÖN, BUDAPEST, VI. Liszt Ferenc-tér 2.**



## GAULOIS PNEUMATIC

AZ EGÉSZ VILÁGON EL VAN TERJEDVE

DEST. GAULOIS PNEUMATIC Ges. m. b. H. WIEN IX. Seierschimmelgasse 14



Ez az elsőrangú francia gyártmány a  
budapesti piac összes cégénél kapható.



Stock: **HEGYI SAMU, BUDAPEST, Liszt Ferenc-tér 3.**

Főraktár: **Oester, Gaulois Pneumatik Ges. m. b. H. Wien IX.9.**

A Dr. Borovszky-féle **BOROLIN** háziszer teljesen nélkülözhetetlen a sportot kedvelő közönség körében. Különösen aviatikusok, footballozók, vívók, evezők, röplin, korcsolyán és automobillal járók okvetlenül kéznél tartsák ezt a háziszert a mely minden balesetnél épp úgy mint **tréning szempontjából** óriási jelentőségű. Nagyobb bajok, zuzódások, kar- és lábcamodások, meg-erőtlenítéssel járó esélyeknél használat után azonnal hat és zsongító hatásánál fogva előmozdítja a gyors gyógyulást is.

## Szám garage

**Delaunay-Belleville motorgyár magyarországi  
vezérképviseelője. — A legrégebb javítóműhely.**

MODERN GARAGE! BUDAPEST, VI., NAGY JÁNOS-UTCA 5.

Telefon 101-56.

## A tennis idény kezdetével

**Kertész Tódor cég**  
lawn-tennis rakettek javítására és újonnan hurozására szerződött a világhírű Slazenger cég egyik elsőrangú szakmunkását, ki mindenmely raketjavítást és hurozást kiválóan, szakszerűen és gyorsan, szükségéhez képest azonnal végez külön raketjavító műhelyben.

**lawn-tennis és sportárjegyzék ingyen.** Kertész Tódor sportüzlete, Budapest, IV. Kristóf-tér.

≡ Tessék specialis árajánlatot kérni. ≡



TELEFON 65—43.

# Leszállított áron Angol Dunlop

≡ forgalomban. ≡

Vezérképviselőt:

## VAS GÉZA és FIA

automobil részek és aviatikai  
kellékek nagykereskedése

Budapest, VI., Liszt Ferenc-tér 6. szám.

≡ ARJEGYZÉK KIVANATRA INGYEN ÉS BÉRMENTVE. ≡

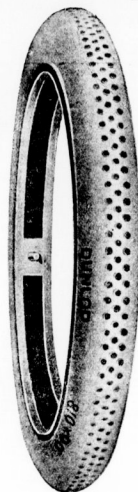

Sürgőnycim:  
DUNLOP BUDAPEST.

≡ Felülmul minden más gyártmányt. ≡

# NEMZETKÖZI AUTO-GARAGE

..... FARKAS ÉS RAJNA .....

BUDAPEST, VI., LEHEL-UTCA 8. SZÁM

A legnagyobb kényelemmel berendezett auto-garage. **Elsőrangu javítóműhely.** Teljesen új luxus-**automobilok** órákra, napokra és hónapokra **jutányos árban bérelhetők.**

TELEFON 16—29. SZÁM.

Sürgőnycim: INTERGARAGE.

# AZ AUTOMOBIL

A „MAGYAR AUTOMOBIL CLUB” HIVATALOS LAPJA. A „MAGYAR AERO CLUB” HIVATALOS KÖZLEMÉNYEI  
A „NEMZETI SPORT”-TAL EGYETEMBEN MEGJELENŐ SZAKLAP.

Szerkesztőség és kiadóhivatal: Budapest, VIII., Szentkirályi-utca 22. II. em. 27.	Főszerkesztő: Dr. POLÓNYSI DEZSŐ. Igazgató: FRIEDRICH NÁNDOR. Felölős szerkesztő: LINDNER ERNŐ.	ELŐFIZETÉSI ÁR: Egész évre . . . . . 30 korona. Fél évre . . . . . 10 „ Negyedévre . . . . . 5 „
---	---	---

## A Ford-automobilok.

A legutóbbi new-orleansi automobilversennyel kapcsolatban időszerűnek tartjuk, hogy az e versenyen oly szép sikerrel szerepelt Ford-automobiloknak az európaiaktól több tekintetben eltérő, érdekesen egyszerű szerkezetét megismertessük olvasóinkkal.

A Ford Motor Co. évi 35.000 automobil gyártásával a világ egyik legnagyobb automobil gyára. Ez a hatalmas organizmus automobiljai gyártásánál vezéreltül annak a követelménynek kielégítését tűzte ki, mely az automobilnál szemben a nagy-közönség részéről immár mind erősebben

nagyobb igénybevételt is megenged, tehát erőteljes motorral rendelkezik.

Ezt a célt szolgálja az egy típusra koncentrált gyártási rendszer, melynek igen érdekes példáját látjuk a Ford-gyárnál. A gyár teljes erejét egyetlen jó gépkocsi gyártására összpontosítja teljes tökérejét, minden gépjének és munkásának munkacéjét, minden tudását és tapasztalatát a „T” modellű Ford 20 HP 4 hengeres automobil gyártásra fordítja és ezen elv alapján volt aztán elérhető, hogy ezt az egy típust a lehető legjobban tökéletesítse, mégis oly olcsó áron képes forgalomba

a könnyű sulyu automobil rossz? uton, nehéz viszonyok között, homokban, sárban stb. is könnyen haladhat, még ott is, ahol nehéz sulyu gép egyáltalában nem boldogulhat.

A Ford-gépkocsi „Vanadium-acél” automobilnak nevezik, mert mindegyik lényeges alkatrésze Chrom-Vanadium-acélből készült. A gyár saját eljárása szerint készített Ford-Vanadium-acél szinte szokatlannul könnyű sulyu, emellett rendkívül szívós és különösen bámulatosan ruganyos és és nagy ellenálló képességgel bír lökésekkel és rázkódásokkal szemben, melyek-

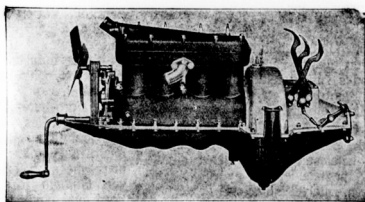
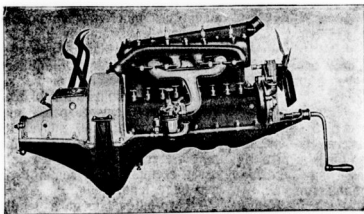

A Ford blokkmotor oldalnézete.

jut kifejezésre, hogy az ne legyen kizárólag a kiválasztott dúsagdadok fényűző tárgya, hanem a kevésbé tehető középosztály (kereskedő, iparos, mérnök, orvos, ügyvéd, gazda stb.) üzleti vagy egyéb praktikus céljait szolgáló közlekedési eszköz is, tehát oly automobil, mely nemcsak olcsón szerezhető meg, de olcsó üzemű is, könnyen kezelhető és így a lehetőségig egyszerű szerkezetű, modern, megbízható és kvalitatíve kitűnő és amely

hozni, melyet nem is olyan régen még teljes lehetetlenségnek tartottak.

A Ford-gép a legkönnyebb 20 HP automobil, melyet manapság gyártanak és szerkezete mégis a legszilárdabb, mert Vanadium-acélből készült. A könnyű suly nagy megtakarítást eredményez a benzinfogyasztásban, de tekintélyesen meghosszabbítja a pneumatikok élettartamát is és a gépszerkezet kopását és elhasználódását is csökkenti. Mindezekon felül pedig

nek minden automobil ki van téve. E speciális acél használata tette lehetővé a kocsi könnyű sulyát, mert megoldotta azt a fontos kérdést, miképpen lehessen az egyes alkatrészeket vékonyabbra és könnyebbre méretezni, úgy azonban, hogy azok a szükséges szilárdságot és rugalmasságot megtartsák. Mint a tapasztalat beigazolta, a Vanadium-acél fényesen megállta helyét.

A „T” modellű Ford-auto chassis-ja

A legtartósabb,  
ennél fogva leg-  
olcsóbb abroncs

## PNEU-SEMPERIT

## SEMPERIT-

„Stock: Magyar Automobil Garage Aréna-ut 50.”

## Gummiművek

Vezérképviselet és raktár: SALZBERGER SAMU Budapesten, VI., kerület, Andrásy-ut 20. szám.

Stock: Westinghouse Autoforgalmi r. t. Páva-utca 10. szám.

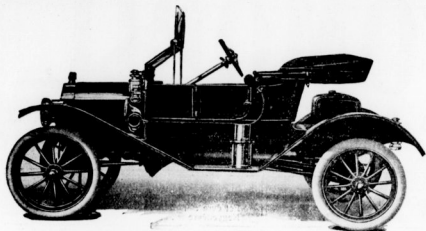

20 HP 4 hengeres Ford 2 üléses sportkocsi. Ár 6500 kor.

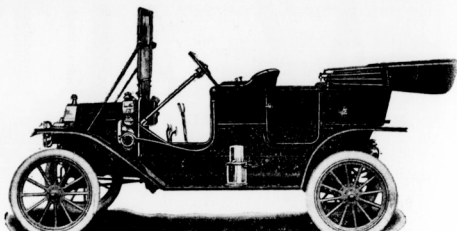

20 HP 4 hengeres 5 üléses Ford Double Phaeton. Ára 6800 kor.

különféle (nyitott és csukott) cserélhető karosszériákkal cserélhető fel. Motorja 4 hengeres, 4 ütemű, 20 lóerős gép, 95 mm. furattal és 102 mm. lökethosszal. A hengerek egy tömbe vannak öntve; a víz-hűtés hengereit könnyen lehet levágni a dugattyúk, hengerek és szelepek könnyű szerrel hozzáférhető.

A karter alsó része préselt acélból készült és olyképp van meghosszabbítva, hogy egyben a lendkerék, mágnes, transzmisszió és univerzális csuklókapcsolás burkolatát is képezi.

A lendkerék mellett, hogy rendes funkcióját vége, egyúttal az egyik oldalán a bolygó-szisztémájú sebességváltó fogaskerékszert, másik oldalán pedig a mágneset tartja és saját forgása által közvetlenül működteti. A lendkerék szükséges súlyát illyképpen részben a sebességváltó fogaskerékek és a mágnes sulya alkotja, míg más rendszerű autómobiloknál azok sulya külön elhelyezésükön fogva a lendkerék rendszer sulyán felül külön szerepel. A Ford-autómobilnál ez is lényeges súlymegtakarítást eredményez.

Ugy a forgattyú, mint a vezérműtengely egy darab Chrom-Vanádium-acélből készült. A tökéletesen a hengerekhez simuló dugattyúk megfelelően illő gyűrűkkel vannak ellátva, melyek tökéletes kenést és teljes kompressziót biztosítanak. Az áramelosztó a motorblokk elején, a vezérműtengelyen nyer elhelyezést.

Az olajozás szóró rendszerrel "splash system" szerint történik, hatásos és mégis, mint valóban automatikus, mert minden külön kezelést feleslegessé tevő olajozó rendszer — a leggyorsabb.

Amiben a Ford-autómobil különösen különbözik más gépektől, az changement-ja és mágnes.

Az eddig elterjedt fogaskerékváltás helyett Henry Ford gépján az ugynevezett „bolygó rendszert” alkalmazza. Ennek lényege az, hogy a gép állandóan egymásba fogozó fogaskerékekkel dolgozik és a szükséges sebesség pedál segítségével hozható

működésbe, ami az illető fogaskeréknek a pedállal megfogott központi kerékről való lefordulását idézi elő. E rendszer minden fogaskerék ki- vagy beváltást elminál, tehát nemcsak a fogaskerékek kopását tetemesen csökkenti és az átváltásból előálló szokott defektusokat teljesen kizárja, de felette zajtalan működést is biztosít.

A direkt kapcsolás 27 darab megfelelő nagyságu olajban futó chrom-vanádium-acél lamellával, a manapság legjobbnak elismert lamellás rendszer alapján történik. Az egész konstrukción következetesen keresztülvitt arányosságok és a motor nagy hajlékonyságának (flexibilitás) egyik kiváló előnye, hogy a Ford-autómobil ugyszólván mindig, még lassu járásnál, sőt igen nehéz viszonyok között is direkt kapcsolással haladhat és a sebességet egyedül a benzínadagolás szabályozásával változtatjuk. A lassu áttételt illyképpen csak az indulások és csak egészen kivételesen nehéz viszonyok között kell kasználni.

A Ford-autómobil legerékesebb és valóban értékes szerkezeti része a Ford-szabadalom mágnes. Érdekes és értékes reánk magyarokra nézve annál is inkább, mert megszerkesztésben nagy érdeme van Galamb József honfitársunknak, a Ford-gyár egyik főmérnökének, kit Henry

Ford „my right hand man” (jobbkezem jelzővel tisztel meg.

Érdekes ez a mágnes azért is, mert a többi autómobilok mágneseitől teljesen eltérő elhelyezése, egész konstrukciója is, sőt részben hivatása is más.

Míg más autómobilok mágnesei rendszerint a motoron kívül, a kereten elhelyezett, s legtöbbször nem is az illető autómobil-gyár által gyártott külön szerelvények, hogy úgy mondjuk, függelék, addig a Ford-mágnes a motornak beépített szerves része; ott van elhelyezve, ahol rendelkezését tekintve logikusan lennie kell: a motorban, melynek lelke — hiszen attól függ működése — és minden izében a motor speciális követelményeire való tekintettel készült.

Ellentétben más mágnesekkel, a Ford-mágnesnek nincsen meghajtó fogaskereke, nincsen keféi, áramgyűjtője, sem mozgó sodronyai, sem laza kapcsolásai, sem mozgó részei, vagyis minthogy éppen olyan részei nincsenek, melyek autómobil-mágneseknél izemzavarok okozói szoktak lenni, illyképp egy csapásra megszünteti azokat a defektusokat, melyek más rendszerű mágnesgyűjtősökön előfordulhatnak; s ezért a Ford-mágnes az izembiztonság szempontjából semmi kívánni valót nem hagy fenn.

A Ford-autónál maga a lendkerék van mágnessé kiképezve s a mágnesnek csupán két része van: Az egyik a köralakban részreztelt 16 darab mágnespatkóval maga a lendkerék; ez a forgó rész — a rotor — melynek az áram előállításához szükséges forgó mozgás létesítése végett természetesen nincs szükségé, valamelyes közvetítő fogaskerék, vagy más áttételre, hiszen maga forg. A másik része az álló rész — stator — a motorötvényhez rögzített tárcsán elhelyezett 16 darab indukciós tekercs.

A mágnes nagy kitétele (16 patkó, 16 tekercsrel) annak tekintélyes és gyors mozgását eredményezi már a motor legkisebb mozdatánál is, ugy hogy indításnál a „legcsékélyebb” „kurbilizás” (legtöb-

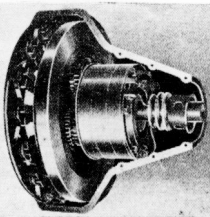

Ford transzmisszió és mágnes a lendkerékektől.

## Vevőink — Barátaink!

Deutz 32/40 HP, 4 Cyl. Metallurgique 26/35 HP, 4 Cyl. Osztr. Deutz-Auto 20/25 HP, 4 Cyl. 16/20 HP Lizenz-Metallurgique, 4 Cyl. Autómobilok. Minden kocsi fel van szerelve a „Kronprinz”, (Pat. Kronenberg)-féle leszedhető kerékekkel. Acéltárcsáikkal folytan jó megalvezetők és pneumatik takarítók. A kocsi ezenkívül az éjjeli utazás biztonságá céljából el vannak látva forgatható lámpákkal.

„Kronprinz” kerékpárkísérel Budapest, Vajda Ignác, VI. Liszt Ferenc-tér

Oesterr. Deutz Auto-Werke Gesellschaft m. b. H., Wien, I. Dr. Karl Lueger Platz 9. Üzletvezető: Kornblith Frigyes.

szőr egy-két könnyed felrántása az indító-karnak) eléggé intenzív áramot létesít a motor megindítására, tehát akkumulátorra az indításnál szükség nincs.

Mint látható, a Ford-mágnes tulajdonképpen a jól bevált és megbízható váltóáramú dinamo elvén épült, mely manapság a villamosáramszükséglet 90 százalékát szolgáltatja.

Végül hivatásában nem szorítkozik ez a mágnes pusztán a gyújtáshoz szükséges áram szolgáltatására, hanem annyira erőteljes, hogy még elegendő felesleges áramot is termel, mely az automobil ingoványos világítására hasznosítható, s így feles-

szíjjal hajtott 4 águ ventilátorról is történő gondoskodás.

A gépen alkalmazott 2 fék egyike lábfék, mely a transzmissziót fékezi le, míg a kézi fék közvetlenül a hátsó kerekekre hat.

A rugók Ford-rendszerű Chrom-Vanadium-acélból készült fél-ellipszis alakú keresztzugok. A hátsó tengelyen is alkalmazott keresztzugozás azt célozza, hogy a hátsó tengely a kocsi súlyától mentesíthetők és így az egyedüli súly, mely a hátsó tengelyre nehezedik, az ugyancsak Chrom-Vanadium-acélból készült különböző kerékmű önsulya, míg a karosz-

hogy tisztán a benzinbeömlés szabályozásával állandóan direkt kapcsolás mellett fokozhatjuk a haladást a leglassabb mentettől 65—70 km. sebességig, anélkül, hogy emeltyűket bekapcsolni, vagy fogaskerekeket átváltani kellene.

Ez a kezelési könnyedség párosulva a gép olcsó beszerzési árával teszi érthetővé, miként érhet el a Ford-gyár évi 35,000 automobilra rugó forgalmat.

A Ford-automobil, mint az automobilizmusnak széleskörű terjesztőjét szívesen látjuk hazánkban is, melynek különböző vidékein ma már számos Ford-gép fut.



A monacoi motorcsónak-verseny kiállítás.

gessé teszi külön költséges világítási akkumulátor beszerzését és szintén költséges és nehézkes fenntartását.

A motor hűtése a thermosiphon rendszer szerint történik, mely a legutóbbi párisi automobil-kiállítás tanúsága szerint is egyszerűsége és üzembiztonsága folytán immár nagyobb gépeknél is visszaszorítja a szivattyús hűtést. A radiátor bőségesen méretezett hálózattal bír s hogy a chassis rázkódásaitól függetleníthetők s annak káros következményeitől megóvassák, a radiátor rugósan van a kerethez erősítve. A hatásos hűtés további biztosítására egy a forgattyutengelyről

széria és bentlők sulya egyenletesen a kerékagyakon oszlik el.

A Ford-automobilok lényegesebb szerkezeti részeit a fentiekben ismertetvén, nem lehet elvitatni a könnyű súly, — teljes felszereléssel 650 kg. — olcsó üzem és igen könnyű kezelés nagy előnyeit. A gép szerkezete és a bolygó rendszerű transzmisszió lehetővé teszi, hogy a Ford-automobilal megállhassunk, ismét indulhassunk, hátrafelé is haladhassunk és sebességet változtathassunk anélkül, hogy kezeinkkel a kormánykereket el kellene engednünk.

A motor nagy hajlékonysága megengedi,

## A monacoi motorcsónak meeting.

A szép közepetengeri kikötő, a Cote d'Azur gyöngye ez évben is középpontja maradt a világ motorcsónakportjának, amelybe Európa minden hajóipót népe elküldi képviselőit. Természetesen a franciák dominálnak a meetingen, kiváltképp az általuk bejelentett csónakok nagy számával, de Németország és Anglia komoly konkurenciát csinálnak a franciáknak, akárcsak az automobilizmus terén.

A meeting bevezetője egy motorcsónak

Automobil garageok és ipari üzemeknek.

Teljesen vézsmentes tűz- és robbanás ellenbiztosított.

**Martini-Hüneke rendszerű benzínraktár nélkülözhetetlen!**



Számtalan telep: a cs. és kir. udvari hatóságoknál, cs. és kir. hadügyminisztériumnál, cs. és kir. hadtengerésznél, automobilgyáraknál és ipari üzemeknél. — Hivatalosan megvizsgálva és ajánlva —  
Hatósági engedélyvel. — Kizárólagos gyártási jog tulajdonosok Magyarországon-Ausztriában

**ROSENTHAL és TÁRSA, betéti társaság Budapest, VIII. ker., Üllői-út 24. Tav. 140—51.**

TELEFON FŐNÖK:

126—36.

SÜRGÖNYRŐL DOLIN.

TELEFON PORTÁS:

174—18.

# MAGYAR AUTOMOBIL GARAGE

HIRSCH ÉS SERMELY



BUEST,



VII. KER., ARÉ 50. SZÁM.

A Charron Ltd. Automobilgyárgyarországi vezérképviselője.

Beszélünk és levelezünk minden nemzetközi nyelven. A Semperit gummigyár képviselője, állandó nagy raktár. Azonkívül minden más gummigyári pneumatik is kapható. Állandó nagy raktára mindenféle automobil alkatrészek és felszereléseknek. A Société A. E. C. Páris kizárólagos képviselője, A legegánsabb kivitelű gyártmányainak raktára, acetylen, villany, petroleum, benzín és olajlámpák lerakata.

Villanyerőre berendezett nagy javítóműhely. Pneumatik, reserve patent Rollvell (abroncs) mindig raktáron — Külön olaj és zsiradék osztály. Autogén forrasztó-telep, mindennemű acél, réz, és aluminium forrasztása. Accumulator töltő-állomás kocsik és világítási célokra. Különböző gyártmányú használt autók eladók. Autók mindig bérebe kaphatók. Új CHARRON kocsik állandóan raktáron. Vidéki képviselők keresztnak.

# PUCH AUTOMOBIL

Részvénytársaság.

Typusok: 12 14, 16 18, 18 20, HP.  
24 30, 30 35, 40 50.

Telefon: Üzlet 5—72, Garage 133—82. szám.

Budapest, Erzsébet-körút 48.

Automobilok bérbeadása.

kiállítás volt, melyet Flach miniszter nyitott meg számos szakember jelenlétében. A kiállításon a nevezett 130 csónak közül 82 volt jelen. A nagy versenyhajók csoportjában ezuttal öt hajó szerepel s ezek közül három angol és kettő francia. A Maple Leaf ezuttal az angolok favoritja egy 12 méter hosszú Thornykraft által szerkesztett csónak, amely léperős fenékével közeledik a hydroplánokhoz, egyébként azonban inkább a rendes csónakformát tartja be. Két kb. 350 l. e. tizenhét V-hengeres motorcsoporttal van ellátva. Angol források szerint e csónak a próbáknál közel 90 kilométernyi sebességet ért el. A franciák reménye a Clement-Despujols alakjára nézve csaknem teljesen egyezik a tavaly eredményesen szerepelt Brasier-Despujols és Duc I. csónakkal. Az eredetileg ezen csónaknak szánt Brasier motor nem készülvén el idején, egy 160 mm furatú, 240 mm löketű léghajómotort építettek a csónakba, amelyvel állítólag 85 kilométeres sebességet képes a csónak kifejteni.

A kisebb versenyhajók között, tavalyi ismerősökön kívül (Cocorico, Labor V., Rapière III.) néhány érdekes új típus is találok. Ilyen az angol Miranda, amely ugyszólván kisebbített mása a Maple-Leaf-nak, Ravand hydroaeroplánja a Flying Fish és a Fabre-féle hydroaeroplán, mindkettő Gnome motorokkal.

A cirkálók között is sok az érdekes építési hajó. A Gregoire X. és XI. pel-

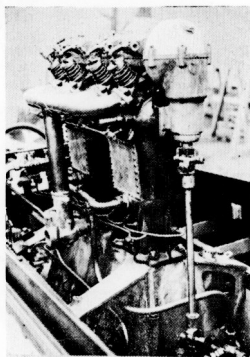

A „Gregoire XI” motorja.

dál 90 mm furatú és 300 mm löketű motorral van ellátva, amely valóságos kimagasló a 65 méter hosszú és 152 méter széles csónakból. A Hispano-Suiza

50×200-as motorja szintén különleges szerkezet.

A német hajók közül a Pick As VII. kissé szélesnek látszik; 106 mm furatú Dürkopp-motorral van ellátva. A másik német csónak a Lurssen-Daimler, veszedelmesebb konkurensnek látszik. Négyhengeres 130 mm furatú Daimler-motorja bizonyára nagy sebességet képes a csónaknak kölcsönözni.

A kiállítás csak hét napig tartott, hogy az utána következő napoknak még a csónakok vízrebocsátására és kipróbálására lehessen használni. A próbáknál a Maple-Leaf a hullámos tenger dacára gyönyörűen ment. A német Pick-Ass VII-nek peche volt, mert tulajdonosával együtt felborult, a Lurssen-Daimler pedig gyújtási zavarokkal küzdött.

A verseny maga a hullámos tenger miatt csupán szerdán, f. hó 5-én délután kezdődött az Omnium hendicppel (625 kilométer), amelyet először az egyes kategóriákban futottak meg, azután pedig egy döntőt tartottak. A versenyek lefolyása az egyes napok szerint a következő volt:

### I. nap. Szerda, április 5.

A tenger nyugtalansága miatt csak a nagyobb hajók küzdöttek egymással. A III. cirkáló kategóriában csupán négy hajó indult s az Excelsior könnyen nyerte versenyét. A IV. kategóriában a Lurssen-Daimler csónak formálisan elszalad ellenfeleitől és imponáló modorban nyerte versenyét. Az V. kategóriában volt a nap legérdekesebb küzdelme, mivel a két induló csónak között a célíg kétséges volt a győztes. A nagy versenyhajók csoportjában elmaradt az érdekes küzdelem, mivel az Ursula egyik csavartengelye eltört s így a Maple-Leaf egyedül ment végig a pályán.

A részletes eredmények a következők:

Omnium hendicp. (625 km.)

Cirkálók.

III. kategória (négyhengeres 100—106 mm furatú motorok, 8 méteres hajók). I. Excelsior XIV. (Excelsior mot. Cella hajótest) 17 p. 18 mp. (21-670 km órásebesség); 2. Sultane (Sultane mot. Chantiers d'Autibes hajótest) 16 : 59 ; 3. César (Beaudoin-Lemarchand) 31 : 21.

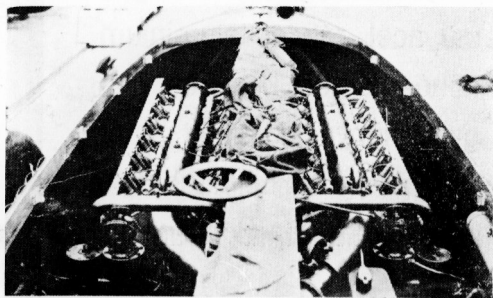

A „Maple Leaf III” motorja.

IV. kategória (négyhengeres 106—130 mm furatu motor, 8—12 méteres hajótest). 1. Lürssen-Daimler (Daimler mot. Verseau hajótest) 8:46 (42:77 km hajótest); 2. Femina (Santon mot. Fasant hajótest) 24:49; 3. Elle (C. G. V. motor, Saunders hajótest) 27:27.

V. kategória (négyhengeres 130—155 mm hengerfuratu motor, 12—18 méteres hajótest). 1. Chantecler H. (Bresler-motor, Despujols hajótest) 10 p. 13' mp. (35:88 km. órásebesség); 2. La Quise; (Mercedes-motor, Pitre hajótest) 10:25.

mot. Despujols hajót.) 9 p. 24 mp. 2. Gregoire X. (Gregoire—Despujols 9 p. 45 mp. 3. Excelsior—Segnor (Excelsior—Celle) 9 p. 59 mp.

#### Versenyhajók.

I. kategória (négyhengeres 155 mm hengerfuratu motor). 1. Labor V. (Labor mot. Despujols hajót.) 7 p. 47 mp. 2. Miranda (Thornycroft mot. Thornycroft hajót.)

Omnium döntőfutam 12,5 kilométer.  
1. Gregoire IX. (Gregoire mot. Despujols hajót.) 16 p. 7 mp. 2. Hispano-Suiza

a negyedik körben különféle motorbajok miatt feladta a kizdelmet.

Az időeredmények a következők:

Az International Sporting Club díja, 50 km. Cirkálók.

I. kategória. 1. Hispano-Suiza, (Hispano-Suiza—Despujols) 1 ó. 42 p. 19 mp. 2. Excelsior XV, (Excelsior—Celle) 2 ó. 20 mp. 3. Edelweiss, (Werner—Saurin) 4 ó. 22 p. Tizenkilenc résztvevő.

#### Versenyhajók.

II. kategória. 1. Sigma-Labor, (Labor

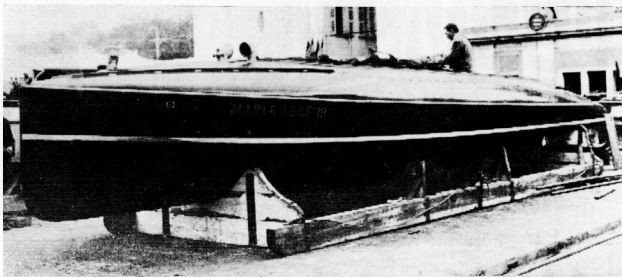

Maple Leaf III (monacoi meeting).

#### II. nap. Csütörtök, április 6.

A második napon tartott Omnium előfutamok kevésbé voltak érdekesek, annál nagyobb érdekléssel bírt azonban az Omnium döntő, amelyből erős küzdelem után a Gregoire IX. került ki mint győztes a franciák legnagyobb örömeire. A Maple-Leaf csak hatodik lett. Az angol csónak gyönyörűen haladt az egyenesben, de igen rosszul fordult s egy fordulónál elvesztette kormányát is. Az eredmények a következők:

#### Omnium handicap.

##### Cirkálók.

I. kategória (egyhengeres 100 mm furatu motor, 650 kg minimális súly). 1. Hispano-Suiza (Hispano-Suiza-motor, Despujols hajótest) 10 p. 50 mp. 2. Excelsior XV. (Celle mot. Celle hajótest) 13 p. 1 mp. 3. Pas si fort (Felix mot. Autibes hajótest) 23 p. 48 mp.

II. kategória. 1. Gregoire IX. (Gregoire

(Hispano-Suiza—Despujols hajót.) 20 p. 22 mp. 3. Lürssen-Daimler 14 p. 46 mp. A Maple-Leaf által elért órásebesség 52 kilométer volt, a Lürssen-Daimleré 50 kilométer.

#### III. nap. Szombat, április 8.

A pénteki napon annyira háborgott a tenger, hogy a hajók még a kikötőben sem érezték magukat biztonságban, versenyre tehát gondolni sem lehetett. Szombaton verőfényes szép időben és csak kevésbé hullámos tengerben folytatódtek a versenyek az International Sporting Club díjával, amely 50 kilométeren volt kihirdendő két kategóriában. A kis cirkálók csoportjában a hosszúlöketti Hispano-Suiza motorral ellátott spanyol csónak győzött, míg a korlátozott versenyhajók közül a Labor repülőgépmotorral felszerelt Sigma-Labor vette el az elsőseget. Az angol Miranda e csoportban startolva ugyan eleintén 50 km tempóban vezetett, de már

Aviation, Despujols) 1 ó. 13 p. 40 mp. 2. Labor V. (Labor-Aviat on, Despujols) 1 ó. 22 p. 18 mp.

#### IV. nap. Vasárnap, április 9.

Vasárnap remek szép idő és csendes tenger kedvezett a versenynek, úgy hogy a nézők ezrei lepték el a partokat, hogy a Championat de la Mer szemtanúi legyenek. A cirkálók ezen 200 kilométeres főversenye a német motorteknikusok fényes győzelmével végződött, amennyiben a három első csónak német motorral volt ellátva. A győztes Lürssen-Daimlernek pláne hajóteste is német, ez a verseny tehát nagy csalódást okozott a franciáknál. A másodiknak bejött La Quise francia csónak, de motorja Lantenschlägernek az 1908. évi Grand-Pré győztes Mercedes kocsijából van kivéve, a harmadiknak beérkezett Pick-Ass VII. pedig Dürkopp motorral bír. A versenyt a Lürssen-Daimler eleitől végig vezetve nyerte 42 kilo-

Telefon 176—41.

**AUTOMOBIL-**

Teher- és

☞ Luxus-  
automobilok.

**WESTINGHOUSE**  
☞  
Garage javító-műhely

**Budapest, IX. ker., Páva-utca 10—12.**

☞☞ Automobil alkatrészek. ☞☞  
**NAGY RAKTÁR PNEUMATIKOKBÓL.**

Telefon 141—03.

**GYÁR ARADON**

Teher- és

Luxus- ☞  
automobilok.

Francia  
AUTO-PNEU



**HUTCHINSON**

Minőség és árban  
utóférfeteflen!

Budapesti raktárak:

**Magyar Autoanyag  
Szövetkezet**

Budapest, VII., Aréna-ut 66.

☞

**Róka és Társa**

Budapest, VI., Andrássy-ut 55.

Főraktár Austria-Magyarország részére: \_\_\_\_\_

# Hirschl & Co., Wien, 1. Schmerlingplatz 5.

**Kwizda-Fluid, Turista Fluid.**

Régóta becsült aromatikusság bedörzsölés az izmok és inak erősítésére. Kőszvény, reuma, ischias oldalszuras stb., ellen kitünő szer. Turisták, lovasok, vadászok és kerékpárosok sikerrel használják erősítés és felüdítésre nagyobb turák előtt és után.

Égész üveg ára 2.— K. Fél üveg ára 1.20 K.



Naponta postai szétküldés.

**KWIZDA FERENC JÁNOS**  
cs. és kir., román kir. és bolgár kir. udvari  
gyógyszertári szállító

•• KORNEUBURG, (Bécs mellett). ••

Főraktár Magyarország részére:  
**Török József gyógyszertára**  
BUDAPEST, Hirály-u. 12. és Andrássy-ut 28.

🌸🌸🌸🌸🌸🌸🌸🌸🌸🌸

**MARTON ALAJOS**  
cs. és kir. udvari szállító

**Budapest, IV. Váci-utca 10.**

---

Bórdíszműruk, utazási cikkek, ezüst áruk,  
honi és külföldi iparművészeti cikkek rak-  
tára. Nagy választék mindennemű sport-  
versenyekre alkalmas tiszteltétdíjakban.  
Sportgyűjtemek f. tagjainak engedélyes árak!

🌸🌸🌸🌸🌸🌸🌸🌸🌸🌸

**TÖRLEY**  
PEZSGŐ



**Kérje minden kávéházban a Nemzeti Sportot**

# LAURIN és KLEMENT

gyárt motorkerékpárt, voituret-  
tet, városi kocsit, turakocsikat  
teherkocsit, autobuszt.

**Magyarországi vezérképviselő Budapesten, IV. kerület, Semmelweis-utca 9. szám.**



**DEUTZER-féle OLAJ**

Auto és Aeroplan  
motorok részére  
a legjobb és legintenzí-  
vebb kenő anyag.

A hideg időszakban kérjen ön csak „Ó” jelzésű Deutzer olajat, s azonnal meg fog győződni annak előnyéről. A motor könnyű megindítását elősegíti még hosszabb pihenés után is, a szelepeken és gyűrűkön az olaj nem válik ragadósá. Mindenféle olajozóban felhasználható. **Eredeti angol Knight motorolaj mindenféle szelepnélküli motorra, Consistens zsír, mindentelje olaj, Carbid, Acetylit, Tisztólyaj, Tisztítókendők, Özbörök Szivacsok, Kocsikefék, Kocsimosó-czipők, Tisztítóessenciák, u. m. Rapidol, Solarine stb. — Autovox kürtök; Auto és Aeroplán anyagok. Repülőgépek és motorok.** — Egyedüli képviselő:

**JAKOB DIETRICH, Wien, IX., Nussdorferstrasse 42-44. — (Telefon 13523.)**

**Legizlésebb uri divat-cikkek**

beszerzésére áruházunk férfi divatosztályát ajánljuk. Legjobb minőségű és kitűnő szabású férfi-fehérműek, gallér és kézelők, nyakkendő, kalap, bot, esernyők, nadrág- és harisnyatartók, férfi pipere-árúk turista- és sportingek és övek, Swaeter, harisnyák és lábtűk. Vadász mellények, sapkák, hó- és sárccipők nagy választékban.

**KUNZ JÓZSEF ÉS TÁRSA**

Budapest, IV.

Bécsi-utca és Deák Ferenc-utca sark.

**Kisérlelje meg!**

és meggyőződik arról, hogy a törv. véd.

**„REKORD” AUTÓ-OLAJ**

felülmulhatatlan és a legjobb. Auto-, aéro- és motoranyagok, valamint az összes autoalkatrészek gyári lerakata. Megrendeléseket helyben és vidékre azonnal és pontosan eszököző.

Róka és Társa Budapest,  
VI., Liszt Ferenc-tér 18. — Telefon 132—86.

**EGYÉVES önkéntességre**

jogosító vizsgára előkészít legrövidebb idő alatt **HOROVITZ.** Az intézet internátussal van kapcsolatban. Tandíj csakis sikeres vizsga után fizetendő. Prospektus díjtalan.

VII., Kazinczy-utca 2. szám. (Rákóczi-ut sarkán).

**TEKINTSE MEG!**

az 1911. modellii

**FIAT**

gépeket

az

ujjonnan megnyitlt

**Fiat** raktárban

**FIAT-MŰVEK RÉSZVÉNY TÁRS.  
MAGYARORSZÁGI FIÓKJA**

Budapest,

V., Szabadság-tér 17. (Tűzsdepalota).

TELEFON 127—85.

**Nemzeti  
Sport**

régebbi év-  
folyamai a kiadó-  
hivatalban meg-  
rendelhetők.

1906. évf. kötve K 10.—

1907. „ „ „ 10.—

1908. „ „ „ 15.—

1909. „ „ „ 18.—

1910. „ „ „ 20.—

**BUDAPEST,**

VIII., Szentkirályi-utca 22. sz., II. em. 27.

**FORD AUTOMOBILOK**

a modern kor valódi  
gépkocsija.

**20 lóerő—4 henger**



5 üléses Double Phaeton K. 6800  
ára teljes felszereléssel



Könnyű suly. — Kevés pneumatik. — Olcsó üzem,  
Kevés benzin. Egyszerű kezelés Kitűnő referenciák.

**Magyarországi vezérkép-  
viselet és eladási központ:**

**Nahn Arthur és Társai, Budapest, Üllői-ut 52B. sz.**

méteres sebességet fejtve ki. Egyetlen komoly ellenfele a Sigma—Labor karburátorának elromlása folytán feladta a versenyt. Vigaszul szolgálat a franciáknak az a körülmény, hogy tavaly e verseny lényegesen jobb idő alatt 47 kilométeres sebességgel nyerte meg a teljesjen francia Cocorico. A tengeri bajnokság időeredménye egyébként a következő:

Championat de la Mer. 200 kilométer.

Cirkálók.

1. Lürssen-Daimler (Mercedés—Verseins) 4 ó. 45 p. 17 mp. 2. La Quise (Mercedés—Pitre 5 ó. 28 p. 3. Pick-Ass VII. (Dürkopp—Engelbrecht) 6 ó. 22 p. 28 mp.



## AUTOMOBIL HIREK

**A Magyar Automobil Club közgyűlése.** F. hó 30-án tartja a Magyar Automobil Club ez évi rendes közgyűlést, melynek tárgysorozatát hivatalos rovattunkban találják meg olvasóink.

**A Rosenthal & Co. betéti társaság** (Wien, XX., Donauwiesdungen-strasse 20.) közli velünk, hogy az utóbbi napokban a következők rendeltek robbanásmentes benzinkészítő készülékeket: József kir. herceg (Budapest), Budapest székesfőváros tanácsa, Krakkó város vízművei részére 3 berendezést, a félúdorfi cs. és kir. lövészeti bizottság és az Osztrák Benz-társaság.

**Automobilut Döberitz és Potsdam között.** Az oberhavellandi kerület közgyűlése egyhangúlag hozzájárult egy Döberitz város Potsdammal, a német császári rezidenciával összekötő automobilut építéséhez. Az automobilut, amely részét képezi a berlin—döberitz autoutnak, 30 méter szélesre van tervezve s építési költségei 330,000 márkával vannak előirányozva. A költségeket felerészben a főudvarmesterei hivatal, részben pedig az oberhavell kerület fedezi.

**A Triestzi Automobil Club hegyi versenyé.** Junius hó 4-én fog megtartatni a Triestzi Automobil Club hegyi versenyé az Opicina-hegyre. A versenyben két turakocsi-kategória és három versenykocsi-kategória vesz részt. A turakocsik egyes kategóriái löketterfogat és minimális suly szerint, a versenykocsi-kategóriák furat szerint vannak beosztva. Nevezési zárlat május 20.

**Az Osztr. Gaulois Pneumatik Gesellschaft m. b. H.** egy Stift Vilmos ur részéről f. évi március hó 28-án érkezett spontán elismerő nyilatkozatot küldött be szerkesztőségünkhez, melyet a benne fog-

lalt érdekes adatoknál fogva a következőkben közlünk:

„En a mult év julius havában Önöktől Le Gaulois 895-135 csuszástgátlókat vettem és örömmel jelenthetem, hogy 10 évi automobilista praxisom alatt már sok-fajta pneumatikot használtam részben jó, részben rossz eredménnyel, de egygyel sem voltam annyira melegegdedve, mint a mult évben vett Gauloissal.

igy nem is kell csodálkoznunk a levél adatain.

**A Berliner Elektromobildroschker Aktien-Gesellschaft liquidatója.** A népszerű berlini Bedag f. hó 8-án tartott közgyűlésem elhatározta liquidációját, miután a részvények többségével rendelkező Neuberger-bank cég fizetési nehézségekkel küzd és nem finanszírozhatja továbbra is a vállalatot. A Bedag utóbbi

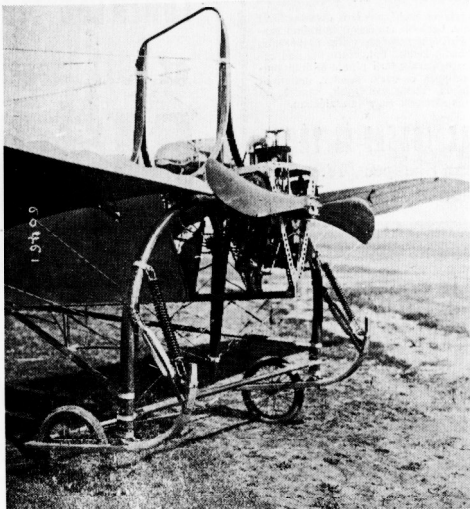

Az Ery-monoplán 50 HP Viola-motorja.

A tél folyamán rossz utakon mintegy 4000 kilométert hajtottam és az abroncsok csaknem ujak. Ugyanon kocsimra szerelt más cégtől származó pneumatik ugyan még szintén használható állapotban van, de össze-vissza repedezett, míg az Önök abroncsain egyetlen repedés vagy szakadás sem látható.

Az elmúlt tél tapasztalatai után természetesen saját érdekében is Önöknél fogom tavaszi rendeléseimet megtenni és egész bizonyosan hű maradok a Gaulois céghez, melyet ismerésem körében is a legmelegebben szándékozom ajánlani”.

Stift Vilmos s. k., Bécs.

Ez az elismerés bizonyára többet mond sok mindenféle öndicsérnél. A Gaulois az az abroncs, amely még nehéz és gyors kocsiaknál is 5—9000 kilométert, sőt esetenként 10—12,000 kilométert is teljesít s

időben kevés haszonnal dolgozott, mivel egyrészt az autóbekocsik nagyarányú szaporítása jövedelemcsökkenést idézett elő, másrészt az üzemeltetések a műhelyüzem kettőszázta folytán nem voltak csökkenthetőek. A Bedag esete ismét csak a centrális automobilizem híveinek ad igazat.

**Berlinben csökkentik a lovasbérkocsik számát.** Berlin város rendőrönöke a lovas bérkocsik számának csökkentése céljából kihirdette, hogy a jelenlegi lovasbérkocsik tulajdonosoknak hajlandó autóbérkocsi engedélyt adni, ha kötelezik magukat, hogy minden megadott autóbérkocsi engedély után 10 lovasbérkocsit helyesnek forgalmon kívül. A főkapitány egyáltalán végleg beszüntette a lovasbérkocsik engedélyek kiadását.

## Dunlop Pneumatik

Első magyar gummi-, pneumatikajavító- és vulcanizáló műhely. Szegedcs börtölnél, antiderapant gyártás. Új gummiprotectorok és manchetták kifogástalan elkészítése.

## AUTOMOBILIA

VI. ker., Liszt Ferenc-tér 8. szám.

Állandó nagy raktárt tart (új és használt) pneumatikokban és tömlőkben.

105-08. TELEFON-SZÁM 105-08



## ANGOL HIREK.

**Repülés Londontól Párisig.** Folyó hó 12-én, szerdán délután 1 óra 37 perckor Pierer angol aviatikus London mellett a kamrier aerodrom területéről szállott föl Páris felé. A Blériot-gép ugyanaz, amelyen tavaly Leblanc a Circuit de l'Est-ben részt vett. Nehány gyönyörű kör után a csatorna felé tartott, amelyet Dornérrel mintegy 1000 m. magasságban 16 perc alatt repült át. Obevén-ig az idő kedvező volt, azontul azonban a sűrű köd a pilótát roppant zavarta. Issy les Moulinaux-ban délután 5 óra 45 p-kor szállott le. A 400 km-es utat tehát egyfolytában 4 ó. 8 perc alatt tette meg.

**Veszedelem repülést produkált** a Bristol Company egyik kitűnő francia pilótája, Tetard. Mindent elborító sűrű ködbeb merült utának a Brookland-tól Camp Belford-ig sikerült is 165 km-t megtennie. A kirándulás azonban nem ment simán, mert hogy az utat el ne tévesse, kénytelen volt órázár leszállni. Minden leszállás után az illelő vidékről más-más utast vlt magával, akik a helyi viszonyokkal ismerősek voltak. Utóljára a cél előtt öt merőföldnyre ért földet, mert a benzint elfogyott. A legkellémetlenebb volt a dolgoban az, hogy a kód miatt a leszállásra alkalmas terület kiválasztása nem sikerült is így bizony hepe-hupás szántóföldekkel is meg kellett elégedni.

**A Bristol Company új akvizíciója,** amint hírik, a Páris-Puy de Dome közötti verseny világhírű győzelesee lesz. Az angolok ez a hatalmas anyagi eszközökkel rendelkező repülőgépgyára kitűnő üzleti szemléletű tesz tanságot, amikor Tabuteau, Tetard és Christiaens után Renaux-ra veti ki hálóját. Ilyen pilótágaráddal még a Bristol gépeivel kevesebb jó gyártmányokkal is csábító eredmények érhetőek el s így elrík azt, hogy az angol aviatikusok egyrészt ott maradnak, náruk készülnék a pilóta-viszágkra, másrészt gépeiket töltik szerzik be.

**Az angol aviatikai ipar** különben is hatalmasan fellendült s az angol repülőgép-gyárosok száma meglepően növekedett. A régebbieken, u. m. a Bristol Company, Humber, Howard, Wright és Handy Page-en kívül vezetésesebbek a Mulliner Ltd Clapham-ban (London Sw.) a William Cole and Sons Kensingtonban, az Aeronautical Syndicate stb., amelyek ugyszólván mind-egyike egészen sajátos alapelveken nyugvó aeroplánokat készít forgalomba a március 24-én az Olympiahal-ban megnyílt aero- és motorcsónak kiállításán, amelyet tekintettel a hiteltelen mérvű érdeklődésre, ezentul állandósítanak. A kiállítás taccára annak, hogy az eddig kissé mellőzött motorcsónakokat tették a főhelyre, a repülőgépek

domináns szerepe első pillanatra szembeötlők. A kiállított gépek értékét kerekén két és fél millió a koronára becsülik.

A bemutatót gépeken az a legfelütőbb, hogy a repülőgépek eddig kosárszerű törzse mindinkább minden irányban zárt testté alakul. Az előbbi rudak és drótok halmazából álló törzs már avultnak látszik. A kétsíkú gépek nemsokk nagyobb régl szerepüket, hanem ellenkezőleg sokkal nagyobb számban vannak, mint az egy-síkúak. Franciaországban négy géprepel kiállító gyantat, u. m. a Farman, Blériot, Nieuport és Bréquet. A többi gép mind angol eredetű, mert a németek még nem merték a porondra lépni. Az angol aviatika gyors fejlődésével összefüggésben áll.

lesznek s a döntő küzdelemben csak a győztesek vehetnek részt.

A Magyar Aero Clubnak is van egy léghajója, ez az egyetlen az országban. Kiváncsiak vagyunk mi fog ezzel történni?

**Lathan** nemskóra visszatér földkördült útjáról Párisba s amerikai és japán tapasztalatain okukla, újabb, a turisztikai céloknak megfelelő aeroplán-típust épít.

**Gyors utazás.** Kimmerling egy hét óta van uton Douzy-ból Lyon felé az Ardenneken át. Az utat részletekben tette meg s e hó 7-én a hátralevő darab megtételére indulva, Brévesness-ből reggel 6 órakor indult el. Már nyolc órakor Chalmes sur Saonc-ban megpihent, 10 óra 30

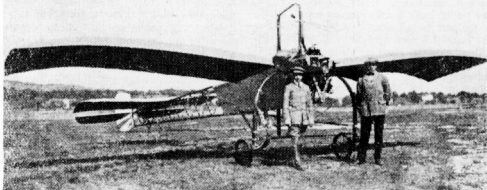

Az Ery-monoplán mellő része 10x9 m-es 20 m<sup>2</sup>.

**Az angol hadügyminiszter végleges döntése,** akinek szavai szerint a jövő évben hárommilliókét-százötvenezer koronát fordítanak aviatikai célokra. A kibocsátott rendelet szerint aeronauta osztályba négy évre rendel a tiszteket, meg pedig 3-6 havi próbaidőt után. Jelenleg 10 tisztnak van nemzetközileg elismert pilóta igazolványa, ezek közül azonban négy a léghajós osztálynak a tagja. Egyelőre csak négy aeroplán szerepel be, tehát a meglevő öt régl el az állomány kilencze szaporodik. A telep a Salisbury plainen van. Az aviatikai osztály két részöl fog állani. Az egyiknek tudományos kutatókókbán, a másiknak technikai gyakorlatokban lesz része. A legénységet a tüzérség köréből rendelik ki. Mivel a technikai osztály kiképzése olyan emberekre bízottak, mint Grahame-White, tehát képessége a legszebb reményekre jogosítanak.

**Ezer font sterlinget** tűzött ki Patrick J. Alexander angol tudományos léghajós amely összeget repülőgép motorversenyre fordítanak. A verseny 1. évi szeptember 30-án tartják meg a „National Physical Laboratory”-ban.

## FRANCIA HIREK.

**Deutsch de la Meurthe** újabban ismét 10,000 francs-ot tűzött ki gömbi léghajóversenyre. A selejtező repülések négy egymásutáni vasárnapon

perckor pedig Macon fölé ért, a kétszáznyven kilométernyi utat tehát 110 km. óránkénti sebességgel tette meg dacára annak, hogy néha több mint 10 méter per szekundumnyi sebességgel kellett megküzdnie. Leszálláskor egy hatalmas felroham körülbelül 20 méternyi magasságban felborította s gép és utas lezuhant. A gép izépporrá zuzódot, a pilótának azonban szerencsére nem történt semmi komolyabb baja. Megjegyzendő, hogy a szerencsétlenséget önmagának köszönheti, mert még elutazása előtt is maga Sommer figyelmeztette a heves szélveszedleire. Tehát újabb baleset, amely nem konstrukció hibán, hanem indokolatlan vakmerőségen alapszik.

**A Páris-Madrid** közötti versenyt, melyet a Petit-Parisien című francia lap szervez, 1. évi május hó 21-én kezdik meg. A verseny főérdekesége, hogy szakaszonként is külön-külön díjakat tűznek ki. Az utvonat a következő:

Páris—Angoulême—Saint-Sébastien—Madrid.  
Az első díj 100,000 franc.  
A nevezők között van a multkori rikorder, Vedrin is.

**Sommer aerobuszagon** gyakorlatozik mostanában s állig mulik el nap, hogy 5-6 utasal fel ne szálljon. A kísérletet mindenesetre érdekesek, tekintve azonban, hogy gépei négyülésesek s a

TELEFON 128—05.

## Általános Automobil Garage Vállalat

TELEFON 128—05.

BUDAPESTEN, VII. KERÜLET, KIRÁLY-UTCA 11. SZÁM.

Budapest legnagyobb garageja a város középpontján. Kényelmes boxok. Modern javítóműhely. Világítási és kocsi accumulator töltő állomás. Állandó nagy raktár a legjobb gyártmányú pneumatikókból. Automobil alkatrészek raktára.

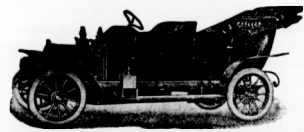

Automobil kikölcsönzés.  
STOEBER automobilonk vezérképviselete és állandó raktára.

számfeletti utasoknak gyakran alig jut egy tenyérnyi hely — ugyancsak veszedelmeseik. A kísérletekben különben meg tulhajtott üzleti szellemből származó könnyelműség is nyilvánul, amennyiben a nemeknél nagyobb számban feltűnésre céljából, többnyire — gyermekeket visz a magasba. A gyakorlatozásnak ez a módja mostanában igen elharapódzott s a gyermekbarátok ez ellen irányuló mozgalma tökéletesen indokolt is. Különböző szombaton Sommer még utassal, közutak Croy hercegnővel s a katonai pilótákkal Douzy-ból Barilles-en át Mouzon-ba s vissza Douzy-ba repült. A husz kilométernyi utat 80 m. magasságban tette meg.

**Kilenczeter méter magasságban ballonnal.** Párisban vasárnap d. e. 11 óra 32 perckor Bienaimée és Senouque léghajósok 8 m. per sec. sebességű északnyugati szélben szállottak fel. Rendkívül gyorsan elérték a felhőhatárt s már 2000 m. magasságban Senouque naphő-sugárzásra merészetet vezetett. 3000 m. magasságban a ballon felétolenger felett uszott, a vakító fényárban pedig csak a felhő egyes szakadékaiban látták melyen maguk által a földet. Nemsokára az oxigén-tartáshoz kellett igénybe venniök. Körülbelül 6000 m. magasságban megpillantották Páris is, mint valami cserepenyét és hangyabolyt. A hőmérőket ekkor eddigi — 20 fok volt. A légzés mind nehezebbé vált. 8500 méter magasságban szórták ki az utolsó homokzsákokat, amire a ballon 9000 m. magasságra szökkent fel. A —35 foknyi hideg rendkívül csípősebbé vált. Ekkor meg-rántották a szelepet, amire hihetetlen gyorsasággal zuhantak a föld felé. L. u. 4 óra 4 perckor érték le Nantes mellett minden incidens nélkül, tehát 400 km-t 4 óra 32 perc alatt tettek meg, holott lenn a föld felszínén a szélesbesség órántek csak 22 km. volt.

Ez alért magasság francia rekord számba megy, amely azonban a német Berson és Stüring által 1901. aug. 10-én elért 10,000 m-es rekord mögött marad.

#### NÉMET HIREK.

**Klubkirándulás léghajón.** Érthetetlen az az idegenkedés, amelyvel nálunk a léghajózás mind a maga iránt viselkednek. Még azok is, akiknek

modjában állana s a sportokat kedvelik, soha egy pillanatra sem gondolnak a sportok legszebbikére, a léghajózásra. Ezzel szemben például Németországban még a hivattárszerűen aéro-sportokkal nem is foglalkozó egyesületek is szeretettel írják a léghajózást. Az „Elektra” evezős-klub pl. nemrégiben kibérelte „P16” vihazredt Parseval léghajót s amugy külön klubtöltőzékben rajta együttes kétórás kirándulást tettek. Ige az idők lege. Mi még fiatal korunkban yaloz-szerrel rándultunk ki a budai hegyek közé, ma kormányozhatók léghajókon tölti az ifjuság szabadidejét.

**Grade,** a német aviatikusok egyik neszora f. hó 9-én Magdeburg mellett több sikeres repülési produkát, többek között 16 perccel alatt 1450 m. magasságot is elért s a Wenezieri által Johannisban elért német magassági rekordot 110 m-re megközelítette. Grade különben most pompás gyakorlatokat végez s vasárnap este fél hétkor, dacára az igen heves szélnek, még a gyakorlóteret is több ízben körülrepülte, közben állandóan átlag 400 m. magasságban tartózkodott.

**Hirth,** a Johannishtali pályán ejtette csodálatba nézőit, amennyiben felkuszott 600 méternyire s onnant majdnem függőleges irányban siklórepüléssel szállott alá. Csak néhány méterrel a talaj felett fékezte gépét s kötött ki simán, minden baj nélkül.

**Két kormányozható léghajó-ban gyönyörködhetek a berliniek kedden reggel.** Az egyik a már ismert Siemens-Schuckert léghajó, amely több kísérlet után ma elszó ízben jelent meg a német székvaros felett, a másik a katonai léghajó „M. IV.” volt, amely Tegelből jövet került a város fölé. A Siemens-Schuckert léghajó oly alacsonyán szállt, hogy a hatalmas alkotmányú motorának zaja, még az elzárt lakások lakóit is az ablakhoz csalta.

#### KERESKEDELEM.

**Magyar automobil-gyár.** A fejlődő auto-ipar nagyszabású magyar vállalkozást

teremtett meg, amely „Magyar Automobil-gyár Részvénytársaság” céggel indul hódító utjára. Az új részvénytársaság célja a világhírű De Dion Bouton-rendszertől autómobilok forgalomba hozása készpénzben eladásra és részletfizetésre. Céjára továbbá ugyanilyen rendszertű gépek gyártása és garanzírozása. Addig is, amíg a magyar telep teljesen üzemekes lesz, a párisi De Dion Bouton-ház produktumait viszi a piacra a magyar automobil-gyár r.-t., de már a közel jövőben a hazai ipar dicsőségét fogja hirdetni a De Dion Bouton-gépek abszolút kiválósága. Az új gyár-vállalat 550.000 korona alapítókével alakult meg a De Dion Bouton-cég bevonásával. A részvénytársaság igazgatóságának elnöke Légrády Károly, alelnöke dr. Simon Elemér osv. képviselő; tagjai Galli-Commoront Achilles mérnök, a De Dion Bouton-cég delegáltja, dr. Komáromi Sándor orvos, kir. tanácsos; Korányi Lajos gyógyszerész, Szabó Lajos földbírtokos, Széll Ödön földbírtokos, a Duna Biztosító igazgatója és Tibor Károly ügyvezető igazgató. A felügyelő-bizottság elnöke dr. Almássy László országgy. képviselő, tagjai dr. Pál Alfréd országgy. képviselő, Róthy Károly, a Közúti Vasút forgalmi főnöke, Wurm Adolf, a Duna Biztosító r.-t. igazgatója és Vaszary Lajos, a Magyar Bank főintézményeje. A Magyar Autogyár és garage-ainak építkezése hamarosan kezdetét veszi.

**Az Országos Iparegyesület** acetylenszakosztálya Lakos Béla választmányi tag elnöklése mellett ülést tartott.

## Magyar Automobil Club



## hivatalos közleményei.

**Elnök:** gróf Andrásy Sándor. **Igazgatóság:** Bláthy Ottó Titusz, gróf Esterházy Móric, báró Hatvany Károly, bátorkeszi Kobek Kornel, kiscétényi Kovách László, id. Krisztinkovich Béla (ügyvezető igazgató), gróf Károlyi Imre, gróf Széchenyi István, báró Vécsey László, gróf Zichy Béla Rezső (e nélkülhelyettes). **Választmány:** Az igazgatóság tagjain kívül gróf Andrásy Géza, felsőványi Baruch Jenő, dr. Bayer Deszö, Csonka János, dr. Delmár Tivadar, győri Farkass Lajos, Fényi Béla, Gerbaud Emil, báró Hatvany József, báró Harkányi János, Hevesy Vilmos, gróf Károlyi Mihály, dr. Kovács Elemér (a club ügyésze), dr. Nagy Sándor, gróf Teleki Pál, Tolnay Lajos, dr. Varró Indár, gróf Wenckheim József, Zsolnay Miklós. **Meghívott tagok:** dr. Bárczy István és dr. Boda Deszö. **Titkár:** ifj. Krisztinkovich Béla. **Clubhelyiség:** IV., Kigóy-tér 1., (Királyi bértelek). Közös helyiségben: Magyar Aero Club és Magyar Királyi Önkéntes Gépkooszió Testület. **Hivatalos órák:** Iroda: d. e. 10—12-ig d. u. 4—7-ig. **Titkarság:** d. u. 5—7-ig. **Szörgöncim:** Autoclub Budapest. **Telefonszám:** 11—70.

**Meghívó.** A Magyar Automobil Club X-ik rendes évi közgyűlését f. év április hó 30-án, délelőtt 12 órakor tartja meg, melyre a tisztelt Tagtársakat tisztelettel meghívja az Igazgatóság.

- 1) Elnökválasztás.
- 2) 29 választmányi tag választása.
- 3) Határozat az 1910. évi zárszámadás és évi jelentés felett.

- 4) 1911. évi költségvetés megállapítása.
- 5) Klubhelyiség változtatása.

Jegyzet: Indítványok a közgyűlést megelőzőleg 8 nappal a választmányhoz írásban nyújtandók be. Elkészített beadott indítványt a választmány közgyűléséle nem terjeszti.

**Meghívó.** A Magyar Automobil Club 10 éves fenállásának ünneplésére f. év április hó 20-án a közgyűlés napján este 9 órakor a Klub helyiségben bankett rendeztetik, melyre tisztelt Tagtársainkat ez uton is tisztelettel meghívjuk. A jelentkezéseket kérjük legkésőbb f. hó 20-ig a titkarságnak beküldeni.

az Igazgatóság.



**EXPRESS = törvényesen védett =**  
**Automobilalaj**

Próbákat ingyen adunk. Telefon 13—62.  
Gyári raktár kerékpár- és varrógépekben, valamint repülőgépekben.

a legjobb és legolcsóbb.

**TOLNAI BÉLA ÉS TÁRSA** cégnél  
BUDAPEST, VI. KER., DÁVID-UTCA 18.  
Minden garageban is kapható.

# NEMZETI SPORT

Megjelenik  
minden vasárnapon.

ÉS A MAGYAR VIZI SPORT  
MINDEN SPORTTAL FOGLALKOZÓ SZAKLAP

ELŐFIZETÉSI ÁR:  
Égész évre ..... 20 korona.  
Fél évre ..... 10  
Negyedévre ..... 5

A Nemzeti Sportot 1903-ban Fodor Károly művelői-törvényes vívmóveterai alapította. A Magyar Vízisport, előbb Magyar Evezős Sport, VIII. évfolyamában 1908 febr. 1-én egyesült a Nemzeti Sporttal.

Főszerkesztő: Dr. POLÓNYI DEZSŐ. Igazg. felelős szerkesztő: FRIEDRICH NÁNDOR.

## A MUSz közgyűlésének elnöki megnyitó beszéde.

Tartotta: Dr. Virava János elnök.

Tisztelt Közgyűlés!

Amidőn ma összegyűltünk, hogy egy évi működésünkről számot adjunk, nem tagadhajuk el azon körülményt, hogy az egyes uszó-egyletek a lefolyt évben ahiával viseltettek az uszás nemcsak nagy céljával szemben, hogy úgy mondjam, ki-mérültek vagy legalább is elfáradtak az előző évek nagy küzdelmeiben. Ennek kétségbevonhatlan bizonyítékai úgy a bel-földi, valamint a külföldi versenyekben elért eredmények! Mig ugyanis belföldi versenyünk új anyaga a középszertüésen alig emelkedett fel, a külföldi versenyek-nem a legjobbnak vélt uszógárdáknál majd-nem minden egyes tagja vereséget szen-vedett, úgy hogy, ha még idejekorán neki nem látunk, régi dicsőségünk mindinkább és inkább el fog homályosodni! Minden orvoslásnak első és főkélléke annak a megállapítása, honnan ered a baj? Ke-ressük tehát az uszás hanyatlásának okait és ha megtaláltuk, törekedjünk a bajnak ezen szülőokait eltávolítani. Első és leg-főbb bajnak tartom, tisztelt közgyűlés, egy a tréning kivánalmainak megfelelő uszoda hiányát. Sajnos, a városligetben a székesfőváros által tervezett uszócarnok építését a székesfőváros, nem tudom mi okból, elejtette. Nem tudom eléggé kár-hoztatni a székesfőváros vezető közegeit ezen mulasztásért, mert hiszen ezen uszó-csarnokba vetettük minden reményünket. Itt reméltük, megfelelő sportuszói uszó-helyet találna, az új uszógárdát kiképezni, amely a zászlót a csüggédt karokból ki-

ragadva, újra magasra emelje és újra fennen hirdesse a magyar név dicsősé-gét! Nem tudom, lehet-e még a mulasz-táson segíteni; vajjon, ha egy küldöttség a székesfőváros polgármesterének minden nemes, hasznos és szép cél iránt oly fogékony leheté figyelmezzé tenné a mulasztásra, lehetne-e még a városligetben egy uszó-csarnok építését a székesfőváros illetékes közegeinél keresztül vinni; min-denesetre azonban szövetségünknek akcióba kell lépni, mert most van a Sáros-fürdő épülőben és ha nem moztatunk meg minden követ, könnyen megtörtén-hetik, hogy azon indok alapján, amelylyel a városligeti uszó-csarnok építését töröl-ték, törölni fogják a Sáros-fürdői uszó-csarnok építését is és akkor ismét hosszú évtizedek fognak elmúlni, amíg remé-nyünk lehet arra, hogy egy verseny-tréning kivánalmainak megfelelő téli és nyári uszó-csarnokhoz jussunk!

A hanyatlás második oka egy régi és általam évek óta hangoztatott mulasztás, amely abban áll, hogy az egyes uszó-egyletek nem a tömegképzésre fektetik a főszólyt, hanem mindenképpen azon ipar-kodnak, hogy egyes kiváló uszói legye-nek. Már pedig bizonyosabb az, hogy a tömegből egy-egy kitűnőség önként kivá-lik, minthogy valamely egyetlent csupa kiválóság alkossa az uszók tömegét! Az egyes egyleteknek szigorubbann kell a tagokkal szemben föllépni, közelelni kell úgy a téli, valamint a nyári tréningre, minél több házi versenyt kell rendeznie, a befeleletben pedig fejleszteni kell barát

összejövetelekkel a társas összetartozan-dóság érzetét.

A harmadik oka a versenyek rendezé-sének elfajulása, amely nem azt nézi, hogy a verseny stíluszerű legyen és hogy megfeleljen a sportkövetelményeknek, ha-nem a fő az üzlet, hogy minél több jö-vedelem folyjon be az illető egyesület pénztrárába.

Tisztelt Közgyűlés! A versenyek ezen üzletszerű rendezésének megakadályozása már a szövetség hatáskörébe tartozik és bármily módon is, de gátat kell vetni, hogy az tovább ne terjedjen, mert ha egyszer a sportban kivész az, amit klasszikusnak lehet nevezni, akkor üzletté válik és az ezen üzletszerű sportban résztvevők megszűnnek amatőrök lenni. Azért tehát bármily nehézre essék is az egyes egyleteknek visszatérni a régi mód-szerhez, e helyről kérem a vezető egyé-neket, térjenek vissza az uszás sportjának klasszikus műveléséhez, rendezzenek ismét sportstílusú versenyeket és ha talán keve-sebb is lesz az anyagi bevétel, de annál nagyobb lesz az erkölcsi haszon, amely-nek elérése utóvégre minden nemesebb gondolkodó sportférfinak a legfőbb célja.

Kétségtelen oka a visszafajlásnak az a nagy siker, amely a multban, hogy úgy mondjam, az egész világon osztályrészünk volt és amely elbizakodottá tette uszón-kaik, holott tudnunk kellene, hogy a nem-zetek közös tulajdonsága az a törekvés, hogy ne csak az anyagi és szellemi terén, hanem az erkölcsi és testi fejlődés terén is első legyen és amely törekvés

## A LAWN-TENNIS ÖSSZES KELLÉKEI.

Slazenger világhírű angol gyártmányai nagy választékban: Doherty és E. G. M. ütők, Slazenger Standard versenylabda, Mass & Cie világhírű francia raketjei, Wright and Ditson amerikai raketek nagy raktára. — Pályaépítésnél, játékosoknak nélkülözhetetlen Kertész János és Takáts József tenniszkönyve



1 K 50 f beküldése ellenében franco küldetik meg. Az angol és magyar sportjátékok, football, uszás, golf, hockey, polo, ijászat, torna összes kellékei.

Utazási, háztartási, diszjúm stb. cikkekről árjegyzéket ingyen és bérmentve küld

KERTÉSZ TÓDOR sporttáru-üzlete BUDAPEST, IV., KRISTÓF-TÉR.

megacélozza izmait, fokozza férfias kitarását, hogy legyőzöttből győzővé váljon. Sajnos, a magyar nemzet karakterén mulik, hogy az első siker elbódítja és az ünnepletés és ünneplés zajában nem tekint körül és nem látja, miként készülnek ellenfelei; csak akkor eszmél újra, amidőn a pálmát kiragadják kezéből! Még nem késő uraim, még csak tépik a palma leveleit, de az ágat kezünkben tartjuk! Esméljünk tehát és dolgozzunk szeretettel és kitartással, hogy amig magyar uszósportról fog beszélni a világ, kénytelen legyen minden egyes nemzet a zászlóját meghajítani!

És végül eljutottam a legnehezebb kérdéshez, a nervus rerum gerendamhoz, a pénz kérdéséhez. Nemcsak a háborúhoz, hanem a sport üziséhez is pénz kell és pedig sok pénz, vagy legalább is több, mint amennyi van! Állig van a magyar nemzet művelődés-területében a művelődésnek egy ága, amelyely a kormányok mostohában bannának el, mint a sporttal! Tudomány, művészet mind jóval bővebb istápolásban részesült mindenkor az egyes kormányok részéről, mint a sport, pedig kétségtelen, hogy a befektetés kedvező eredménye matematikai pontossággal megállapítható. És ez tartani fog uraim addig, amig a jó isten különös kegyelméből egy olyan férfin nem jut a kormány élére, aki a sportot, mint a testnevelés egy külön ágát, pártfogásba fogja venni! Addig azonban magunknak kell küzdeni és magunknak kell megteremtteni a szükséges garasokat. Ez azonban másképp nem lehetséges, minthogy a nagyközönség érdeklődését mindjobban és jobban felbresztjük. Látjuk, hogy a football és az atletika egyéb ágainak ez sikerült; miért ne tudnánk mink is valamely módon a nagyközönség érdeklődését felbresztetni — Ehhez első sorban megfelelő hely szükséges — amint azt fentebb előadtam, — másodsorban pedig érdekes versenyek. Vajon miért nem fizik az egyes egyetlek intenzívben a vízipótló, amely talán legalkalmasabb a nagyközönség érdeklődésének a fölkelésére és amelyek bizonyára a legjövődelműbbek volnának. Ézen kérdésben is a szövetségnek kellene előljárni és ha anyagi áldozatok árán is, legalább két rendes válogatot csapatot kellene létesíteni, amely rendszeresen úja a vízipótló és azt megkedveltesse a közönséggel. De volna a sportköltségek beszerzésének egy más módja is és ez az országos gyűjtés. Ez azonban másképp nem képzelhető, mintha az általam már többször felvetett eszme: egy központi fő szövetség alakítása megvalósulna. Ezuttal nem akarok ezen központi szövetség ügyei indokaira kitérjéni, csak a most említett pénzügyi útra. Kétségtelen, uraim, hogy a magyar közönség nemcsak érdeklődik a sport iránt, de azt szereti

is és kész volna azért nagyobb áldozatot is hozni! Amig az egyes szövetségek szétvannak tagozva és nincsen egy orgánum, amelyben találkoznak az összpontosuljanak, addig minden gyűjtés meddő munka, mert kétségtelen, hogy aki a labdarugást kedveli, az nem fogja az uszó-szövetséget támogatni és viszont. Ellenben, ha volna az összes szövetségeknek egy központja, úgy nem kétkelődöm, hogy országos gyűjtés útján előlényes alapokérek lehetne szert tenni, amelynek kamatait azután az egyes szövetségek között egyenlően felosztva, lényeges segítségül szolgálja az egyes sportágak legfőbb érdekeinek az előmozdítására. Azért elhatároztam, hogy az eszmet a sportkörökben minél előbb fölvetem és hiszem, hogy ha ráfogok mutatni ezen központosítás egyéb előnyeit is, hogy a többi szövetség is befogadják látni annak szükségességét és az eszme meg fog valósulni!

Ime, uraim, ezekben tartám fel az uszó-sport mai bajait és azoknak általam vélt orvoslási módját. Álljanak mellem a munkában és hiszem, hogy fáradozásunkat újra a szokott siker fogja koronázni.



### Ifjúsági lövésztanfolyamok.

Fenti cím alatt f. évi 14-ik számunkban bírálat tárgyává tettük a honvédelmi miniszterium által megindított ama mozgalmat, mely a fővárosi középiskolák diákok között lövésztanfolyamok létesítését előzta. Cikünknek illékes helyről a következő választ kaptuk:

Valóban csodálatos dolog, hogy mikor a honvédelmi miniszter arra törekszik, hogy ifjainkat minél többször kicsábítsa a szabad levegőre, erdőbe, mezőre s ott tetset és legket frissítő mozgást, játékok, sportot üzessen velük, akkor akad olyan sportember és olyan sportifjú, amely szót emel e törekvés ellen. Az eddigi eredménye jogosnak tűntek fel azt a reményt, hogy ifjúságunk százezre éppen e tanfolyamokban fogják megszokni és megszeretni a sportüzet — és a „Nemzeti Sport” mégis nem a támogatók, a szövetségek, hanem az akadékoskodó ellenesség számára nyitja meg hasábjait.

Aki ösztöne és elgondolása az, hogy minthunhat szemet az ifjúsági katonai tanfolyamok által rövid idő alatt elért nagyon szép gyakorlati sikereket. Vajon mi cél, mi ok lehet ezen siker tagadására, vagy kicsinylésére?

A cikkről meglepő bizonyosság tesz arról, hogy a katonai nevelés céljai és szervezete felől teljesen tájékozatlan mikor azt indítványozza, hogy a gyakorló-teteket delutánonként engedjék át a katonák az ifjúsági sportgyakorlati számára; aki csak kissé érdeklődik az ügy iránt, a jó tudja, hogy a honvédelmi célokból hasznos sportot üző ifjúság minden katonai gyakorló-tetén, lovó-tetén, kaszárnyában és másféle katonai telepen szívesen látott vendég — ha erre a célra a katonák közreműködésével teljesen szervezkedik és ha kifogástalanul viselkedik.

A konstátál tájékoztatás nélkül éppen úgy értelmelen volna az is, hogy a honvédelmi miniszter tanfolyamait az „iskolai zászlóaljok” intézményével akarja egyenlően feltüntetni, holott a kető között óriási évi és gyakorlati különbség van. Bár egy kis jóakarattal ezeket is össze lehetne egyeztetni. A honvédelmi miniszter minden kínálkozó alkalommal hangsúlyozta, hogy az „iskolai zászlóaljok” katonáskodó jelleget öző iskolai zászlóaljainak senki sem nagyobb ellenessége, mint g; ismetlően, nagyon határozottan rámutatott erre a miniszternek az ülesen jelen volt képviselőise. A honvédelmi miniszter tanfolyamában *semmi* olyast nem tanítanak, aminek az ifjak az élet mindennapi küzdelmében is hasznát nem vennék.

A külföldi példák megemlégtése is vagy ismét teljes tájékoztatás, felültelességgel vagy számdékos előfirtetés alapul.

Bebizonyítható — és pedig mindenki számára hozzáférhető legujabb törvények és rendeletek idezésével — hogy a szervezés a honvédi hivatásra való, tehát katonai célú s katonás szellemű nevelésre ma már minden, csak a nemzeti és számbavételről államunk megköveteli, sőt több helyen már be is tejeződtök. Minden művelt államban belátják már, hogy csakis így lehetséges egyrészt a katonai szolgálat idejének (a honvédelem nagy érdekeinek veszélyeztetése nélkül való) csökkentése, másrészt a hadseregnek tisztán katonai szakiskola helyett, gyorsíró eredményt miközöt, hatalmas népszáttal és népréplevő intézmény való átalakítása.

A magyar ifjúság új irányú előkészítésének céljáról bő ismertetésként lehet olvasni a „katonás nevelés” című szaklapban s aki ezen kérdésről írni akar, hozza meg azt az áldozatot és olvassa el előbb ezen cikket s aztán ítéljen.

A külföldre vonatkozólag pedig — csak egy párat emlíve — szolgáljunk néhány kellemetlen példával, ime:

**Olaszországban** — a különös előszeretettel idézett Mossio Angelo hazájában — az 1900. évi október 29-án kelt 863. számú törvény az iskolai ifjúság teljes neveléséről, melyben a *katonai mentőgyakorlatok és a céllovás köztelvével telet,* folyó évi január hó 8-án lepelet életbe s a hadügyminiszter már február végén egy új törvényjavaslattal terjesztett a ház elé „a nemzeti célbaválasztás, a katonai célokat szolgáló teljes nevelésről és az olasz nemzeti főkentés testületéről”!

**Franciaországban** Az 1905 évi védőtörvény 94. §-a szerint külön törvény fogja meghatározni a „17—20 éves ifjak katonai oktatásának” szervezetét és az oktatók kijelölésének módját”. A kormány vegyes bizottságot alakított és azután törvényjavaslattal készítette az ifjúsági katonai szolgálatra való előkészítéséről és az 1908. évi júl. 5-én a képviselőház elé terjesztette. Ennek szövege a „Katonás nevelés” 1909. évi 6. füzetében olvasható. A hazafias gondolkodásnak és az egészség szeszteri apolásának gyönyörű igéit itt is megtaláljuk.

**Angolországban** a kormány évente óriási összeget költ el a katonai sportokkal foglalkozó egyesületek támogatására és milliókat áldoznak ily célokra magának.

**Oroszországban** maga a (béke-) éret indított mozgalmat az ifjúsági katonai nevelésre.

Japánban 200,000 szákmányú orosz puska osztottak ki az iskoláknak ugyan e célra sőt.

**Német és Svédország, Svájc, Németalföld, Belgium, Románia, Bulgária és Görögország** — mind katonaság utján hivatalosan, vagy farsádmulti uton szervezi, illetve már szervezte ezen ügyet. Nincs kétség aziránt, hogy e szervezés előbb-utóbb meg fogja hozni mindenütt az óhajtott eredményt. Csak mi állunk és szokásunk szerint — viládkoznak

Szómoru a dologban csak az, hogy még ma is az önkényes abc-jének ellensúlyozásával kell foglalkoznunk, holott azt hittük, hogy az elemi foglalkozás már tullestünk. A középiskolai ifju-

**Magyar sportférfiak Bécsben a Grand Hotel Nationalban** szállnak meg, egyleteink tagjai előnyben részesülnek kifünő magyar konyha, összes magyar lapok. Tulajdonos: KASZNÁR NÁNDOR, a „Magyar Világ” kávéház volt tulajdonosa.

ság 90 százalékából tartalékos tiszt (kadét) lesz, az nem puskával védi meg a hazát — mondja a cikkirő — — ez céltalan és hiábavaló belüli céllovó katonákat nevelni! Igazán, gyönyörű következtetés! Háborúban tud-e az a tiszt tűzparázst erőteljesen vezetni, aki a lövészet mind apró csinját-binját közvetlenül, mivel alaposabban szerzett tapasztalatból nem ismer? Vajon lehet-e az jó iparos, aki a gyalut, reszelőt, kalapácsot, árat, tűt stb. eszközt csak miképp látna, de csak kevésszer vagy egyáltalában soha kézbe nem vette, hogy azokból dolgozók? Jó oktató és vezető tiszt is csak jó katonából, kitűnő lövészből válhatik!

A sportlejtőek óhajától bővebb rekrutálódás is, egészen bizonyos, majd csak akkor fogják tapasztalni, ha majd az ifjúságban a katonás nevelés révén felébred az erőgyejesítés és fejelem nagy hasznának tudata, az engedelmesség, a nemes önmegtartózkodás szükségességének érzete, a szívós kitartás az egy cél felé való törekvésben és a többi férfias, katonás tulajdonság.

Nagyon téved pedig végül a tisztelt cikkirő az azon véleményében, melyben inkább leplezetlen, körömvándorvágást látjuk kifejezve, hogy az ügy a bizottságok ünnepségeiben meg fog fenekelni. Ezek a bizottságok más elemekből állanak, semhogy ilyen részelyt fenyegethetné az ügyet. Különben: nous verrons! *Egy bizottsági tag.*

E lelkes és ügyesretetű való sorochoz csak annyit kívánunk hozzáfűzni, hogy bár mennyire értékeljük is a céllovó hovatelmeli fontosságát, testedzés szempontjából a céllovó mérőfeldekkel kullog a többi, általunk propagált sportágak mögött. A mi középiskoláink szellemi túlterhelése oly kevés időt s a fővárosi élet oly kevés alkalmat ad a diákságnak a szabadban való testedzésre, hogy ez a minimális időt is alkalmat a legcélravezetőbb módon kell kihasználni. Ezért nem nézzük jó szemmel azt, hogy a diákság részére nagynehezen kicsikart testedzésre szánt időt a céllovó számára akarják lefoglálni. Erre a néhány heti órára a football, az atletika és az uszás ezerszer több joggal tarthat igényt. A céllovót helegik tárgy zárt helyi tantomány előző meg, ilyesmiből pedig úgy is több van már, mint kellene. Maga a lövöldéskben való gyakorlatozás sem hoz több hasznot, mint egy kis levegőzést és esetleg a céllovásban való bizottságot. Ez az eredmény se megvetendő, de egyelőre szívesebben látjuk, ha a középiskolai tanulókat szabad óráikban a fentírt sportágaktól nem vonják el semmi másra. Mert ezek a sportágak a testit erő fejlesztik, amire a fővárosi ifjúság legjobban rászorul. Először tegyük edzette a testet és csak aztután képezzünk jó céllovókat, mert céllovásban való jártasságot hamarabb és könnyebben lehet szerzeni, mint jó tüdőt, izmos lábat és vascsököt. Még az idezett külföldi példák sem tértenek el a felfogásunktól. Mi nem emelünk szót az ellen, hogy Magyarország diákjait céllovó tanításk. Csak ha állítsanak lövésztanfolyamokat vidéken, ahol az ifjúság könnyű szerrel jut jászóterhez és friss levegőhöz, de Budapestben, ahol az ilyesmit ugyeóvón pénzért árulják, ha már maga a hatóság akar valamit nyujtani e téren, legyen az kiadó, mint a foot-ball meg az atletika, ne pedig olyan verszégény, mint a céllovós. Hovatelmeli szempontból is többet ér egy puskát sosem látó athleta, aki hat hét alatt pompás céllovóvá lehet kitanítani, mint egy görnyedt hirtu és beesett mellű Tell Vilmos, aki nem bírja a borjút két kilométernyen se cipelni. (F.)



## Husvételi elmélkedés.

Hulló favelevé! . . .

(D. E.) Még az őszön kedves meglepetést hozott nekem a postás. Levelező-lapot, aránykeresetet. Rá volt ragasztva egy cserfalevel s az volt ráírva női írással:

„Tisztelete jelűl (D. E.)-nek  
egy sportleány”.

A küldője a kiltének a titkát — úgy látszik — magával fogja vinni a sírba. De milyen mellekés is, hogy ki buzdult föl valamelyik cikkenem odáig, hogy a megemlékezésért nem sajnálta a fáradságot. A födolog, hogy — amint a cserfalevel mutatja — a sport többé nem egy szük kör belyüge, nem néhány fiatalember puszipajtassága és nem egy pár ellenséges klubvezetőnek apró-cseprő marakódása.

Amikor a gyermekek hevülése kényeret ettem, ez még másképpen volt. Sokszor megirtam már; nem akarok ismételtetni, mint a szekundás tanuló, aki mindig egyet hajtogat, hogy a magyar sport rózsabokra előtűnik nőt meg. Mikor gondozni kezdtük, alig bujt még ki a földből. Sattya kis hajtás volt, a fereg se tartotta érdemesnek rámaszni.

Akkoriban dühöngtünk még vele a sportleányok! Egyáltalában nem is igazságtalnak akar sportleányok. Annak a kornak a lányai a cserfalevelleikkel kizárólag a képviselőjelölteké bologdították; azt hitték, hogy nincs más nemzeti munka, csak ami az országgyűlésen folyik. Ma már megértik, hogy amit a sport művel, az nem csak szórakozás, hanem fajnevelés is.

Tribün-zsur.

Még egyébrt is öröm nekem az a kis anzikos. Út mutatja, hogy most hurcolódik betéle a sportba az idealizmus. Mert ezek érdekföldön írta: A Nő.

Mindig gyönyörködöm, ha valami sportnál tarthatva látom a tribünöket néi ruhácskákban. Azok a kiváncsian kandikáló szemek nekünk egy ügyi igérnyé, hogy a törekvésünk majdan uszorakamatokat fog hajtani.

Mindegy, hogy a csabos szemek ma még csak a kedvence klubjuk színeire ragyognak. Mindegy, hogy a rivális egylet embeire egy gyűlölettel tapadnak. Csak hogy végre megtörtőn a varázs, ami eddig a nők lelkét sportközönyössé tette. Már látszik, hogy a klubimádásodul ton fogékonyosságuk a magosabb eszmei célok iránt is.

Innen túl már várom, amikor a kávétracscs színelhöz áthelyeződik a sportpályákra. Várom az első tribün-zsur. Nem pajkosságból várom. A Nő meghozta oda a háziasságot. Eddig a sport férfintézmény volt, éppen azért csak félig szeretet. A hogy bevonu oda a Nő, magával hozta, amit eddig nélkülözött benne: a teljes otthonosság érzését.

A Nő, mint válogató-bizottság.

Megmondom, mi a Nő szerepe a sport háztársadalmában. Csábítja oda és neveli rá a férfiakat. Ezt mindenki tudja. De talán valami újságilag is szolgálhatok: A Nő ott a nézőhelyen meghonosítja egy új válogató-bizottság intézményét.

A Nő finom. Még sülyedtségében is tele van szubtilis érzékekkel. Az ő rendelkezése a legalakmasabb férfanyagot kiválogatni. Ezt olyan ösztönserő hivatás a számára, mint maga az anyaság.

A Nő előbb a társadalomban nézett szék Fogyatékosan találta meg ott a Férfit. Bekukkantott a kaszinókba, kávéházakba. Ott se talált elegendő sorozni való anyagot. Lejtő észrei elhözta a sportlejtekre. Kitálalta, hogyzei nemekül a kóvárosok szomorú ifjúságának az része, amelyik komolyan férfi akar lenni.

Kezdi látni, hogy tit van anyag bőven. Meg fog ragadni nálunk. El kezd válogatni. Kiszítalja a gyöngét, a durvát, a hazugot, a rossz májút, a kérdőőt. És mikor a férfi látja, hogy milyet szeret A Nő — akkor iparkodik olyan lenni.

A sport mint zuringer.

Ime a sport új szerepe a társadalomban: kiválogatja és konzerválja A Férfit. Amint elront a teremtes remekén a városi élet, azt helyrebillenti a sport. Amit egyik barátunk 50 éves jubileumára írtam, hogy a testedzés kitolja a fiatalság korhatárát, azt általan mondhatjuk mindenkire. Hivatkozhatom élő nagy nemzetre, hivatkozhatom köztűnik élő koros sportemberekre, akik fiatalok maradtak.

S ha már itt tartok az elmélkedésemben, megemlítem, hogy a sport van olyan hatalmas, hogy kényeret is szerez a hűveinek.

Nem tetszik észrevenni nap mint nap azt az erős iránzatot: állást szerezni a sportlőknek? Ez az egyes eseteknél hol vád, hol megrtőrt valami. Az elmélkedés óráiban kimondhatjuk azonban nyugodtan: ez tulajdonképpen kötelesség. A sport kulturáltézmény lett, hogy meggedze a fajt. Hivatását teljesen akkor tölt be, ha a társadalomban elhelyezi az embeirt.

A sok protekcionák, amivel az álláskeresések járnak, — előbb hazudozásokkal kellett bologdulni. Ma már kezdik látni a hivatalok, bankok, intézetek fejeit, hogy a rájuk tukmált munkaerő értékes. Örvendenek, ha kapnak belőle.

Valóságos eszményi cupingerséggé nőtt a sport: rátti belyégét a sportemberre, a hiteles védjeggyel ellátott sportiutú álláshoz juttatja és azt mondja bologdon: „Vedd, Nő! Mi neveltük. Ez az az alkalmas anyag, ami a fajt erőssé és nemessé teszi”.

És A Nő jön. Kezd betelepüdni a sportterekre. Ott szerzi be a bologdság szükségletét, ahol legdusabb a választék.

A sport: az erős.

A sport: a bologdság.

Vasárnapi szemle.

Ezen a héten a Millenáris felkötő vágta az üllő-utú pályát. Bár a BAK csapata hozta a simmering attrakcióit, továbbá teljes csapat-felkészülésnek ígérkezett FTC—Törökves között, mégis a Millenáris vagy ezer emberrel hozta a franzstadti pályát.

## Footballjátékosok figyelmébe!

Sportüzlet: BÖLCSKEY G.-né, BUDAPEST,

IV., Eskü-ut 3. szám (Tiller-palota).

Sportcikkeknék a legelőcsbb bevásárlási forrás. Raktáramra érkezett újdonságok minden vásárlási kényezzer nélkül megtekinthetők. Angol football-labdák, továbbá teljes csapat-felkészülésnek oleszó árban. Téli sportcikke, turista, tennis, és atletikai cikkek raktárban. — Figyelmes kiszolgálás. Árjegyzék bérmentesen.

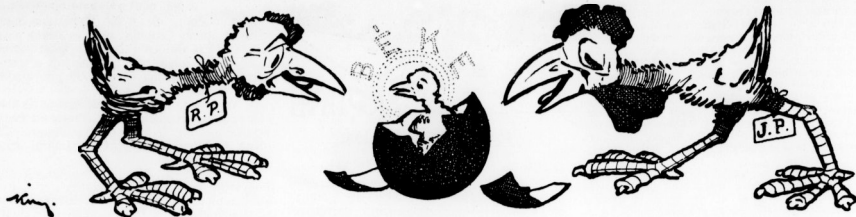

Különbön egyik pályán s em volt érdekes sport. A Törökés alaposan megfélekedezett a új híreiről és olyan tekintélyes botrányokat rendezett a mérkőzés során — háhból az ifjúsági mérkőzés lemondásáért, — hogy a új érzésű publikumnak ugyancsak volt nem botrányoznia; a BTC—MTK mérkőzés pedig a teljes csodót jelentette ki. A fiz csatár együtt vége nem tett ki két egész embert s így esett azután, hogy a két erős védelem megőrizte kapuját. Ezek óta al fordult elő eset, hogy 0-0-os eredmény legyen két első osztályú csapat bajnokai küzdelmének s hogy ennek éppen két ilyen jó hírű egyesület csapatainak kellett előfordulnia, az igazán nem jó fényt vet haladásukra. Különbön mindkét csapatnál 2—2 tartalek játszott, sőt a BTC egy ifjúsági játékosát szerepeltette tartalék gyantán, aki lényesen bevált.

A MAC—33-as mérkőzés papírhozma szerint zajlott le, dacára annak, hogy a MAC 4 tartalék állott ki: Sipos, Oláh, Kelemen és Rác helyén. Viszont a 33-asok még mindig nélkülöztek Bosnyakovit. A papírhozhoz tartozott, hogy a közönség éktelen szidalmakkal illette felváltva a vezető bírót, aki pedig semmiképpen nem szolgált erre rá sőt a mérkőzés végén meghajlíták őt. Ezek az egyre szaporodó szomorú tünetek vége is oda fognak vezetni, hogy a külteki pályától megvonja a szövetség a jogot első osztályú mérkőzés rendezésére.

A TTC egyre jelentősebb sikerekre tesz szert s már határozottan kívül van a kiesés lehetőségén.

A II. oszt. bajnokságban az URAK, a bajnokjelölt csapat megverte legfeljebbese ellenfeleit: a Postásokat s így komoly reménye van az első osztályhoz.

### Vidéki mérkőzések.

**Arad.** Aradi AC—Szegedi AC 13: 0 [4: 0]. A mérkőzés 10 perccel korábban abbanmaradt, mert a szegedieknek már csak hat játékosuk volt a pályán. Hármat a bírót állított ki, kettő pedig önként hagyta oda a pályát. Bíró Koltay János.

**Győr.** Győri Egyetértés—Tatabányai SC 6: 0 [4: 0]. Bíró: Fuchs.

**Kaposvár.** Pécusi AC—Kaposvári AC 3: 2 [2: 1]. Bíró: Fehérvy Akos. — Ezel Pécs veretlenül jutott a délnyugati bajnoksághoz.

**Pozsony.** Pozsonyi TE—ISC Graphia (Bécs) 7: 2. KAÖE—Pozsonyi TE 1: 2: 1.

**Kassai Munkás TE—Sátoraljaújhegyi AC 2: 1.** Bizonytalan kimenetelűen látszott a kerültelet bajnokságért való küzdelem, mikor félidőben 1: 1 volt az eredmény. A sátoraljaújhegyi 10 játékosával szemben a kassaiak teljes csapata a második félidőben szerezte meg a vezető gólt, amit végig meg is tartott. A SAC-nak, ha teljes csapatnál állott volna ki, neki kellett volna nyernie e mérkőzést. A KMTÉ-nek megfelelő tréninget ajánlunk. Bíró Czapek Ö. PTE volt.

### Külföldi eredmények.

**Bécs.** WAC—Rapid 6: 2 [4: 1]. — WAFK—Vienna 6: 0 [3: 0]. — Amateur—Rudolfshügel 3: 2 [2: 0].

**Prága.** DFK—Wiener Sport Klub 4: 3 [2: 1]. — Sparta—Svaz Footballov 7: 1 [2: 1]. — Slavia—Cseh kombinált 4: 1 [1: 0]. — Slavoj—Smichow 2: 1 [1: 1].

**Krakkó.** Olimpia (Prága)—Wisla 3: 3.

**Berlin.** Victoria—Union 3: 2. (Ezzel megnyerte Berlin kerületi bajnokságát). — Britanni—Minerva 4: 2.

**Franciaország—Olaszország 2: 2.** Franciaés Olaszország válogatott csapata vasárnap mérkőzött Párisban. Míg az első félidőben a franciák voltak fölényben és 2: 1 arányban vezettek is, addig a második félidőben a franciák visszazestek, úgy hogy az olaszok kiegyenlítették.

**A délnémet bajnokságot a Karlsruhe FC nyerte ki, a döntőben a FC Bayernt (München) 3: 1 arányban győzte le.**

### A bajnokságok állása:

#### I. osztályú bajnokság.

	Adott gól	Kapott gól	Pont szám
Ferencvárosi Torna Club (4)	55	17	24
Budapesti Athletikai Klub (4)	30	19	18
Törökésvi Sport Egyesület (4)	30	23	17
Magyar Testgyakorlók Köre (5)	26	16	16
Magyar Athletikai Club (4)	28	21	16
Budapesti Torna Club (4)	21	21	12
Terevárosi Torna Club (3)	15	39	11
Nemzetközi Sport Club (4)	22	35	9
33* Football Club (3)	13	27	9
Újpesti Torna Egylet (5)	20	40	6

#### Lejátszandó mérkőzések:

FTC: TTC, UTE, MAC és BAK.  
 BAK: BTC, NSC, Törökésvi és FTC.  
 Törökésvi: UTE, 33FC, BAK és BTC.  
 MTK: NSC, 33FC, UTE, TTC és MAC.  
 MAC: NSC, FTC, TTC és MTK.  
 BTC: BAK, UTE, NSC és Törökésvi.  
 TTC: FTC, MTK és MAC.  
 33FC: Törökésvi, MTK és UTE.  
 NSC: MTK, MAC, BAK és BTC.  
 UTE: Törökésvi, FTC, BTC, MTK és 33FC.

#### II. osztályú bajnokság.

Újpest-Rákospalotai AK (3)	42	14	24
III. ker. Torna és Vivő Egylet (4)	32	17	20
Keresk. Alk. Orsz. Egyes. (3)	18	16	18
Bpesti Egy. Athl. Club (2)	21	22	17
Ferencvárosi Sport Club (5)	19	22	15
Postás Tisztv. Sport Egylete (4)	19	22	14
Műegyetemi Athl. Club (3)	15	29	12
Műegyetemi Athl. és Football C. (4)	24	22	9
Litographia Labdarugó Egylet (4)	12	29	8

#### Lejátszandó mérkőzések:

URAK: III. ker. TVE, FSC és VAC.  
 III. ker. TVE: URAK, FSC, VAC és LLE.  
 KAÖE: LLE, Postás és MAFC.  
 FSC: Postás, MAFC, III. ker. és URAK.  
 BEAC: VAC és Postás.  
 Postás: FSC, KAÖE, BEAC és MAFC.  
 VAC: BEAC, III. ker. és URAK.  
 LLE: KAÖE, MAFC és III. ker.  
 MAFC: FSC, LLE és KAÖE.

#### III. osztályú bajnokság.

Föv. TKör	34	5	29
Erszébfalvai Torna Club	34	13	25
FIAK	9	13	20
Józsefvárosi AC	17	13	19
Megyer	17	22	17
Óbudai Torna Egyeslet	17	26	15
Erszébfalvai Sport Club	22	22	14
Testvériség	21	28	13
Gutenberg	17	44	11
Postatak. Tisztv. SE	3	7	11
Litografia	3	1	2

#### Lejátszandó mérkőzések:

Föv. TKör: ETC, Testvériség, FAK, ESC és ÖTE.

Erszébfalvai TC: Föv. TKör, Litografia, ÖTE, FIAK és Testvériség.

FIAK: Megyer, Testvériség, ETC és Gutenberg.

JAC: Gutenberg, ÖTE, Föv. TKör, Testvériség és Megyer.

Megyer: Litografia, FIAK, Gutenberg és JAC.

ÖTE: ESC, JAC, ETC, Postatak. és Föv. TKör.

Erszébfalvai Sport Club: ÖTE, Postatak, Föv. TKör és Litografia.

Testvériség: Föv. TKör, FIAK, JAC és ETC.

Gutenberg: JAC, Postatak, Litografia, Megyer és FIAK.

Postatak. TE: minden bajnok mérkőzését feladja, mert iktokaiá nincsenek igazolva.

Litografia FC: feloszlott.

### HIREK.

**A béke.** Hosszas huza-vona után megszületett végre a MLSZ békieje. A két párt kidöltei és a fidesz a jogpárt részéről dr. Dobák Emil, Farkas István és Siezberth Imre, a reform-párt részéről pedig Röser Edwin, Malaky Mihály és Steiner Hugó pénteken éjjel tárgyaltak és megegyezésre jutottak.

A megegyezés eredménye, hogy a társelnököt kivéve minden szövetségi funkcionárius lemond és garantált lista alapján új választás történik. A listában elmarad a régi alelnökök között Bogárn Elek dr., mert a békéltető bizottság tagjai előző kijelentése, hogy alelnöki állást nem vállal. Titkár ismét Sugar les, azonban a vidéki ügyek előadója Földessy maradt, aki változott magán-körülményei miatt nem vállalkozott egyéb tisztségre. Főtítkár Steiner Hugó les, akinek nemcsak ambíciója a MLSZ-ben való munkálkodás, de multájával meg is mutatta, mennyire odaváló ember.

Ki lett monda, hogy a két párt fölöslik, az új közgyűlés egybeválaság minden megválasztott szerv, tehát a bizottságok is teljesítik funkcióikat.

**Husvétkor** két nemzetközi mérkőzés-sorozat fog lefolyni a rivális két pályán. A Millenárison nagypénteken és hétfőn a BTC két csapata, vasárnap pedig a MAC nemzetközi csapata játszik a Leipzigier Ballspiel Club für Bewegungsspiele ellen: ez a csapat jelenleg vezető helyen áll a délnémet bajnokságban. Miután a küzdő csapatok egyenlő erőrejt, a nyújtandó sport szépek izgérzik.

Az Üllői-úton az English Wanderers működik szombaton a BAK-al, vasárnap az MTK-val, hétfőn az FTC-vel. Az English Wanderers egy új alakulás, részben a tavalyi írt és csúfos vereséget szenvedett Surrey Wanderersből alakítva. A tavalyi hírek szerint a csapat jóval erősebb a kapott angol csapatnál. Ez azonban lehet rejtély is, mert fény, hogy amióta az angol professzionisták járják a kontinens pályáit, azóta sohase lehet tudni, mennyi az ócsa a tiszta buzában.

**A MAC nemzetközi csapata** lesz vasárnap a Leipzigier Bewegungsspiele ellenfele. A legnehezebb küzdelem a német csapatnak mindenestre e csapat ellen lesz, amely a következő képen fog felállni: Sipos — Oláh, dr. Sarkózy

— Ujhelyi, Fodor, Medgyessy — Feketeházy I., Pémpels, Bodnár, Onody, Feketeházy II. — a mérkőzés bíróját Luciusz Károly lesz.

**Magyar sportegyesület Zágrábban.** Zágrábban „Magyar Torna Klub” címmel sportegyesület alakult, amelynek tagjai főleg a zágrábi magyar vasutasokból és az ott élő magyarok köréből kerülendőnek. A vasuti üzletvezetők két játszótérrel engedték át a klubnak.

**A BAK a bécsi hűsvéti mérkőzéseken.** Négy bécsi csapat: a Florisdorf AK, a SV Rudolfshügel, a I. Simminger SK és a Wiener AFC, továbbá a BAK hűsvéti körmérkőzések játszik a négy csapat által kihuzott football nagyságú ezüst labdáról. Mindegyik csapat két-két mérkőzést játszik; győzelemért két pont jár, eldöntetlen eredményért pedig egy pont. A sorolás szerint az öt csapat a következők pár állítás szerint játszik:

BAK—Simmering. [Eldőlt] Budapesten a BAK javára.]

WAF—Florisdorf.  
Simmering—Rudolfshügel.  
Florisdorf—  
WAF—BAK

A MAC május 7-én mérkőzik a DFC-vel Záhgrábban.

**Kolozsvári footballisták keleti útja.** A Kolozsvári Kereskedelmi Akadémia Sportklub labdarúgó csapata a Galata Serail Football klub meghívására Konstantinápolyba megy, hogy nagyponteken és huvert vasárnapján egy-egy elsőrendű török csapatot, hűsvét hétfőjén pedig a reprezentatív török csapatot felvegye a küzdelmet. A törökök sporterejéről keveset tudunk, de annyi bizonyos, hogy a kimerítő hosszú ut után három egymásutáni mérkőzés nehéz feladat lesz a csapatot Kuntner Róbert elnök, dr. Vincze Frigyes alelnök, dr. Klumák János főtájkár, Szentkirályi Sámuel főpénztáros és még sok más klubtag kíséri. A csapat játékosai:

Klein, Rácz, Nagy, Nemes, Katona, Nászta, Stotter, Strauch, Markovics, Marcinkievicz, Muth, Koncz, Gaál, Márk, Walter, Hirschfeld és Gajzágó, itt említjük meg, hogy a KKAS a MLSZ-től ezen utra 100 korona segélyt kért, a vidéki bizottság a kérelmet pártolólag terjesztette a tanács elé.

**A Bécs—Berlin városok közti mérkőzés tudvalevőleg Bécs nagyarányú győzelemmel végződött.** Az egyik berlini lap most hosszasan tárgyalja a mérkőzést, konstatálja a bécsi csapat nagy fölényét, de egyuttal kijelenti, hogy az egész versengésen mult, hogy a berliniek nem voltak kondícióban. Mutatja ezt — ugymond — az első félidő 1:2-es eredménye, de a második félidőben a tréningotlan berlini csapat ősszerpant és nem bírta tudóval, azért eresztett be hat további gólt. A cikk a végén felelősegre vonatkozó szöveget a súlyos vereség miatt, mert az ő hibájuk, hogy a berlini csapat tréningotlan állott ki.

A MAC — ígérétéhez híven — hűsvétkor egyik helyen is játszik vidéki csapatokkal; egyimint Miskolczon, Debreczenben, Szegeden és Temesváron. Ez az igazi vidék pártolás.

**3000 koronát** adott jótékony célra a FTC abból az alkalomból, hogy Joung Boys berni csapat itt játszott.

**A Postások football csapata** fölösziött és együttesen beléptek az BTC-be. A BTC ezzel igen sok jó és képezhető erőt nyert.

**Ügyes bon-mot** keletkezett az elmúlt héten az egyik pályán. A vendégül látó csapat erősen durváskodott, amin a vendégekben levet egyet nézői hangosan botránkoztak. A botránkozás nem a legsimább mederben folyván, az egyetlen vezető tagjai egyértelműen szidták klubtársaikat erős kitételek miatt. Mikor legjobban dörgött az elnök, a háta mögül valami ártatlan hands-re falengrejtő pluj! kiáltásban tört ki egyik barátja.

— Mi az már megint? — Riad rá az elnök sótetően.

A megszeppent klubtag erre ijedten feleli: — Csak azt mondtam kérem, hogy a bíró plujja le a handsét.

## Egy meccsről.

### 1. A harctéri tudósító:

Bordák horpadtak, fejek földagadtak, Sipscont sípolt, lábak hasbaragadtak. Törökvesnél jobb lévén egy paránnyal; Győzőt a Franzstad egy: null flemm-aránnyal.

### 2. A játékosok:

Hideg szél fut át a dresszen, A fajtánk hogy ki ne vesszen, Nem segíthetünk másképpen: Melegítjük egymást képen.

## Ifjúsági Labdarugás.

**Az ILSz válogatott csapatainak mérkőzése.** Az A) csapat győz 5:4. Az illóki ut pályán mérkőzött az ILSz válogatott a csapata a Ferencvárosi Torna Club B) csapata ellen és a mérkőzést állandó fölény után meg is nyerte. Ezen győzelem annál értékebb, mert a válogatott csapat minden egyes tagja „lámpalázzal” küzdött és csak a második félidőben mutatták tudásukat. Egyénileg Urbancsek H tünt ki. A csatársor volt a csapat legjobb része. Takáts mint centen kitűnő volt, de tulokat driblizett. A jobbösszekötő Károly pedig bátyjának méltó utóda lesz. A fedeztorsor meglehetősen jó volt, Koffler középfedezett a mérkőzés elején megsérült s így nem fejthette

## Heti eredmények:

Mérkőző egyletek	Mérkőzés neve	Pálya	Bíró	Eredmény	Jegyzet
BAK—Simmeringer SC	nemzetközi	Üllői-ut	Herzog E.	2 : 0	
MTK—BTC	I. o. bajn.	Millénárís	Hajós J.	0 : 0	
TTC—NSC	"	"	Schaár J.	3 : 2	
FTC—Törökves	"	Üllői-ut	Sugár	5 : 1	
MAC—33* FC	"	Vörösvári-ut	Havas	2 : 0	
URAK—Postás	II. o. bajn.	Mező-utca	Puskás	4 : 2	
KAOE—FSC	"	Amerikai-ut	Schubert	0 : 0	
BEAC—MAFC	"	Lágymányos	Schaár J.	0 : 0	
VAC—Litografia LE	"	"	Dr. Benedict	2 : 2	
ESC—JAC	III. o. bajn.	Margit-sziget	Taffel M.	4 : 0	
FIÁK—ÖTE	"	Indóház-utca	Horváth J.	2 : 1	OTE nem jelent meg
Gutenberg TC—Testvériség	"	Népsziget	Zoltán	2 : 0	
MTK—BTC	I. o. szöv. díj	Millénárís	Zoltán	2 : 0	MAC lemondta.
33* FC—MAC	"	Üllői-ut	Langfelder	4 : 0	Törökves lemondta.
FTC—Törökves	"	Millénárís	Schaár J.	1 : 0	
TTC—NSC	"	"	"	"	
URAK—Postás	II. o. szöv. díj	Mező-utca	Puskás	5 : 0	
BEAC—MAFC	"	Lágymányos	Horváth	1 : 0	
FSC—KAOE	"	Amerikai-ut	Lévai J.	2 : 0	KAOE lemondta.
VAC—Litografia LE	"	Lágymányos	Dr. Benedict	2 : 0	
JAC—ESC	III. o. szöv. díj	Margit-sziget	Filkorn	5 : 2	ESC lemondta.
UTE—III. k. TVE	Ladányi-díj	Népsziget	Benedek	2 : 1	
ILSz válogatott A)—FTC I b	barátságos	Üllői-ut	Szűsz L.	5 : 4	
ILSz válogatott B)—FTC II.	"	"	Friedmann	1 : 0	
Erzsébetfalvai TC—FLISE II.	"	Erzsébetfalva	"	1 : 1	
Erzsébetfalvai TC II.—FLISE II.	"	"	Turi J.	8 : 0	
Béspesti AC I.—MAC Young Boys	"	Margit-sziget	"	2 : 1	
Terézv. SC—Amateur SC	"	Lágymányos (f. p)	Kenesei	3 : 0	
Amateur SC II.—Terézv. SC II.	"	"	"	3 : 0	
Sparta AC I.—KAOE I. cs.	"	Amerikai-ut	Bíró Sándor	2 : 1	
UTE I. cs.—URAK I. cs.	UTE-serleg	Népsziget	Puskás	2 : 2	
UTE I. cs. II.—URAK I. cs. II.	"	"	Eimvág	1 : 0	
FTC I. cs.—Törökves I. cs.	"	Ráday-ut	Sugár J.	4 : 0	FTC lemondta.
FSC I. cs. II.—Törökves I. cs. II.	"	"	Rosmann	7 : 1	

ki teljesen tudását. A csapat leggyengébb embere Kurtz hávéd volt, ki idősegeével sokat ártott a csapatnak. A kapusnak rossz napja volt, a gólok felét vételezte volna. Egyedül a veszélyes övöst, különösen második félidőben szorosan megjelente a nagyszámú közönség felkesken megjelente a „gyerekek”, Kitéró bíró volt Havas.

II.Sz.B) válogatott—FTC líb) 1:0. Délelőtt 10 órakor játszott egymással a két csapat. A csapat legjobb embere Gittinger center volt, aki a győzelmet jelentő gólt is rúgta. Teney Ferenc a csapat hátfelét kitűnően védte. Kneizer, mint jobbhál színtén. A hátvédek közül Dankó volt a jobbik. Glückstahl kapus kevés dolgát jól végezte. Bíró Szűcs Lajos volt.

**HIREK.**  
**Tatabányán** játszott vasárnap az Óbudai Football Club az ottani Sport Clubbal.



Még három hét és Angliában bezáródnak a football-pályák kapui, hogy cricket-pályákra átadják a majna közepén az angol nyári sportrajongói számára megnyílnak. Az amatőr klubok kontinensis túrákkal jutalmazták játékosait a pályán töltött szolgálatokért, a FA is küld amatőr válogatott csapatot a kontinensre, mely ápr. 14-én, nagy pénteken a német válogatottakkal, husvét hétfőn pedig Hollandiával veszi fel a küzdőbíró Witan Woodward csak az utóbbin vehet részt. Az angol csapat a következő összehállásban fog fellépni:

Kapus R. G. Brebner (Darlington), hátvédek W. W. L. Cuthbert (Chesterfield Town) és A. E. Knight (Porthsmouth), fedezetek H. C. Littlewort (Glossop), F. V. Monk (Southampton) és J. Dines (Ilford), csatárok A. Berry (Everton), W. H. O. Steer (Queen's Park Rangers), G. W. Webb (West Ham United), G. R. Hoare (Woolwich Arsenal) és E. G. D. Wright (Hull City). Tartalék C. F. Tyson (Dulwich Hamlet).

Hollandia ellen W. H. O. Steer helyén Woodward fog játszani. A Berry és E. G. D. Wright pedig a Budapesti játékos English Wanderers he fognak csatlakozni, Dulwich Hamlet Köln és Essen, London Caledonians és West Norwood Hollandiába, Ilford és Leytonstone Belgiumba mennek a londoni csapatok közül, a Corinthians Spanyolországba, az AFA-klubok közül pedig egyenként a Franciaországba kötelekbe tartozó klubokkal fognak mérkőzni.

A múlt szombaton az előző napi viharos, havas, kellemetlen időjárás után végre szép időben körülbelül 100,000 ember nézte végig Londonban az érdekes „Football Derby”-ket. Mind a 11 londoni csoport-csapat a Themse-parti metropolisban játszott. Ott eszelben egymás ellen voltak sorosolta és csak Clapton Orientnek volt vidéki ellenfele.

Manorfielden 20,000 ember előtt Woolwich Arsenal találkozott a T. Hotsparul, kiket 2:0-ra győztek le, a Stamford Bridgei pályán pedig a mindig nagy érdeklődéssel kísért Chelsea—Fulham mérkőzés folyt le 30,000 néző jelenlétében. Chelsea már a játék elején szerzi meg. Bidge-mann révén, az egész mérkőzés során esett gól. A Crystal Palace az első félidőben 3:0-ra vezet West Ham ellen; a végeredmény itt 4:1 volt.

A liga első osztályában számos meglepetés volt, melyek közül a saját pályán játszó Aston Villa veresége a vendég Preston North Endtel kivételével hatással a bajnokság sorsára, amennyiben Manchester United pozícióját, mely Buryt győzte le, most már 4 ponttal megerősítette. Ezzen körülmény óriási érdeklődést kelt az április 22-iki Aston Villa—Manchester United mérkőzés iránt, mely mérkőzés a Villa pályáján fogja tulajdonképpen az idei bajnokság sorsát eldönteni. A mérkőzés elleni közletében Manchester City, Bristol City és Bury fognak ádáz harcot vívni ellenfeleikkel, míg Notts Forest sorsa — tekintve, hogy még hátralevő két mérkőzésre Everton és Bristol City ellen van azoknak pályáján — még van pecsételve és immár kétségtelen, hogy 25 ponttal fognak a II. osztályba vészenek.

Ugy a FA, mint az AFA amatőr serlegmérkőzések döntője is szombaton zajlottak le, az előbbit Bromley nyerte, 1:0-ra győzven le Bishop Aucklandot, míg az utóbbi az Old Malverians, 3:2-ös gólarányú győzelmére ut a Casuals felett. A Broley—B. Auckland mérkőzésen

az egyik Bromley-játékos, C. Watson, megütötte ellenfelet, mire az FA 1912—13. év elejéig eltiltotta a játéktól, ugyiszintén a Kupa-szabályzat 9. §-a értelmében eliesik az amatőr English Cup-erőfőlt.

A Skót Kupa döntőben a Celtic találkozott a Hamilton Akademikkal és csak gólkünl eldöntetlen eredményt tudott elérni. Érdekes, hogy ezen Kupa-mérkőzés során a Celtic még nem kapott gólt az ellen hálojába.

A Surrey FA serleg döntője szintén megismétlődött, mivel az Old Kingstonsians—Woking mérkőzés 0:0-ra végződött.

**HIREK.**

**Az angol amatőr válogatott csapat** ellen április 14-én a következő német reprezentatív csapat fog fellépni: Kapus Schmidt Concordia, Berlin), hátvédek Hempel (VFB Leipzig) és Holstein (Carlsruhe), fedezetek Burger (Fuerther Spirt Verein), Ugi (Leipzig) és Hunder (Preussen, Berlin), csatárok Gablionsky (Bayern, München), Foerderer (Carlsruhe), Worpisky (Victoria, Berlin), Kipp (Stuttgart), Sportreudner, Moeller (Kiel, Holstein).

**Németország ellen** az angol amatőr válogatott eddig ketszer mérkőzött. 1908-ban Anglia győz Berlingen 5:1-re, 1909-ben Oxfordban 9:0-ra.

**Az English Wanderers FC** a következő csapatral rendelkezik: Buzsrester, hol nagy szombaton, husvét vasárnap és hétfőn az FTC állásig-pályáján a BAK, MTK és a FTC bajnokság-pályán fog mérkőzni: Kapus E. B. Proud (Bishop Auckland), hátvédek A. E. Scothern (Oxford City), W. H. Boardman (Middlesbrough) és A. H. Bell (Woking), fedezetek I. Healy (Bishop Auckland), F. Chapman (Oxford City) és I. B. Monk (Wohing), csatárok A. S. Owen (Leicester Fosse), T. T. Fitchie (Glossop), H. I. Springbrore (Grimsby Town), A. Berry (Everton), E. G. D. Wright (Hull City) és Oxford City), F. Draper (Oxford City), F. Winsloe (Craneleigh). Április hó 23-án, vasárnap, a DFC látja vendégül az angolokat Pragában.

**A londoni francia football-csapat**, mely csak nemrégben alakult, 15:0-ra szexvedett a mult heten vereséget.

**Az angol liga bajnokságok eredményei ápr. 8-án.**

*Liga I. oszt.*

- Preston North. End—\*Aston Villa 2:0.
- \*Blackburn Rovers—Bristol City 2:0.
- \*Bradford City—Newcastle United 1:0.
- Manchester United—\*Bury 3:0.
- \*Liverpool—Oldham Athletic 1:0.
- \*Manchester City—Everton 2:1.
- Sheffield Wednesday—\*Notting. Forest 1:0.
- Notts County—\*Sheffield United 2:0.
- \*Sunderland—Middlesbrough 3:1.
- \*Woolwich Arsenal—Tottenham Hotspur 2:0.

*II. oszt.*

- \*Barnsley—Gainsborough Trinity 2:0.
- \*Blackpool—West Bromwich Albion 0:0.
- \*Chelsea—Fulham 2:0.
- \*Clapton Orient—Hull City 1:1.
- \*Derby County—Leeds City 2:2.
- \*Glossop—Birmingham 2:1.
- \*Leicester Fosse—Burnley 1:1.
- \*Huddersfield—Lincoln City 1:1.
- \*Wolverhampton Wand.—Bradford 0:0.

*Déli liga.*

- \*Brighton and Hove Albion—Norwich City 2:0.
- \*Brentford—Queen's Park Rangers 1:1.
- \*Bristol Rovers—Luton Town 4:2.
- \*Crystal Palace—West Ham United 4:1.
- Norhampton—Exeter City 4:1.
- \*Leyton—Millwall 2:1.
- \*Plymouth Argyle—Coventry City 6:0.
- Southend United—Southampton 4:2.
- \*Swindon Town—Porthsmouth 2:1.
- \*Walsol—New Brighton 3:0.

A \*gal-jelöltek saját pályájukon játszottak.

**Az angol liga bajnokságok állása ápr. 8-án. Liga I. osztály.**

	játszott	győz	azonn.	veszt	pontszám	előző gólt	kapott
Manchester U. (5)	34	21	6	7	48	64	34
Aston Villa (1)	33	19	6	8	44	59	35
Sunderland (8)	33	14	13	6	41	63	39
Bradford City (7)	33	18	5	10	41	47	37
Everton (10)	33	16	6	11	38	45	32
Sheff. U. (4)	35	15	8	12	38	56	36
Woolwich Arsenal (18)	34	15	6	13	36	34	47
Oldham Athletic (3)	13	13	8	12	34	38	39
Sheff. U. Fed. (11)	33	14	6	13	34	38	46
Preston N. End (12)	35	11	11	13	33	38	45
Notts County (9)	32	11	9	12	31	31	40
Blackburn Rvrs (3)	33	11	9	13	31	54	48
Middlesbrough (17)	33	11	7	15	31	45	55
Liverpool (2)	34	13	5	16	31	41	51
Tottenham H. (15)	35	12	6	17	30	50	50
Manchester City	34	8	12	14	28	36	48
Bury (13)	34	9	8	17	26	42	68
Nottm. Forest (14)	36	9	7	20	25	53	68
Bristol City (16)	34	5	9	20	23	36	62

**II. osztály.**

Bolton Wanderers.	34	19	8	7	46	64	37
Chelsea	32	18	9	5	45	61	24
W. Brom. Albion (11)	33	17	9	7	43	58	38
Clapton Orient (16)	33	17	6	10	40	29	49
Blackpool (12)	34	15	9	10	39	46	34
Derby County (4)	34	15	6	13	38	47	45
Derby County (4)	34	15	8	11	38	63	45
Burnley (14)	34	12	14	8	38	42	40
Leeds City (17)	33	14	6	13	34	59	49
Wolverhoyn W. (8)	33	14	6	13	34	47	47
Fulham (7)	33	14	4	15	32	47	43
Glossop (6)	34	13	6	15	32	45	56
Bradford (10)	34	11	9	14	31	49	53
Leicester Fosse (5)	33	13	4	16	30	48	55
Huddersfield T.	34	11	7	16	29	45	53
Birmingham (20)	33	10	8	15	28	58	54
Barnsley (9)	33	7	10	16	24	49	55
Stockport Co. (13)	33	8	6	19	22	40	70
Gainsburg T. (18)	33	6	10	17	22	50	50
Lincoln City (15)	32	5	9	18	19	23	68

**Déli liga.**

Swindon Twn. (2)	32	21	4	7	46	72	28
Crystal Palace (7)	35	16	12	7	44	54	42
Bright. & Hove (1)	32	18	6	8	42	54	30
Norhampton (4)	33	12	6	12	42	45	24
West Ham U. (9)	32	14	10	8	38	55	38
Leyton (10)	33	14	8	11	36	48	40
Brentford (14)	33	13	8	11	34	38	34
Queen's Pk R. (3)	32	10	13	10	33	43	34
Plymth Argyle (1)	33	13	7	13	33	46	50
Luton Town (15)	32	13	6	13	32	59	55
Exeter City (18)	33	12	8	13	32	46	48
Coventry City (8)	32	13	5	14	31	57	59
Norwich City (17)	32	12	6	14	30	40	43
Southampton (5)	33	11	7	15	29	41	56
Millwall Ath. (16)	33	10	8	15	28	35	46
Watford (19)	32	10	7	15	27	40	60
New Brompton (12)	33	11	5	17	27	30	59
Bristol Rovers (13)	33	8	10	17	26	33	63
Porthsmouth (6)	34	7	10	17	24	29	42
Southend U. (20)	32	7	8	17	22	37	60

A zárjelben levő számok a tavalyi helyezést mutatják.



**A Német versenytérminosok.** Most kaptnkúrt a nagyarányú német tenniszszervező versenyterminosáira. Egyes kibesek jelentőségű versenyek termisszáma még bizonytalan, de a nagy nemzetközi versenyek máris fix termisszal rendelkeznek. A beszerzett információk alapján a német versenyekhez így fog kialakulni:

Május: 13—17. Wilsbaden (nemzetközi).  
 19 Berlin. Berliner Lawn-Tennis Club.

19. Darmstadt.  
25—28. Frankfurt, Königsberg, Hamburg, Erfurt.  
Május 28—31. Würzburg.  
Június 1. Berlin. Lawn-Tennis-Turnier Club.  
24—28. Berlin. Berliner Lawn-Tennis Club 1889.  
Terminus nélkül: Bonn, Düsseldorf, Mannheim, Jülich, és Drezda.  
Július. Fűtő tornák.  
6—10. Zoppot.  
10—31. Travemünde, Heringsdorf, Swine-sünde, Warnemünde, Heiligendamm.  
Augusztus 10. Braunschweig.  
16—20. Hamburg (Németország bajnokság).  
Augusztus 25—28. Hannover.  
31. Bréma.  
Szeptember 16—20. Berlin. Lawn-Tennis Turnier Club.

**Fedett teniszpálya Münchenben.** Münchenben az idei télén fedett teniszpálya állt a teniszsport híveinek rendelkezésére. A pálya nem készült ugyan speciálisan erre a célra, mert eredetileg a „Männer-Turn-Verein” nagy tornaterme volt, amelyet aztán teniszpályáira fordították át. A téli pályát fényesen bevált. Naponta 6—8 óráig állt a teniszozók rendelkezésére, akiknek Max Stock berlini tréner rendszeres óktatást nyújtott. Ilyen körülmények között aztán valóban nem lehet csodálni, ha Münchenből olyan játékosok kerülnek ki, mint a tavaszi szezon folyamán európai hírnevet szerzett Let Kleinschroth fivéreik.

**A cannesi második verseny.** A nagy ágyúk részvételé nélkül zajlott le a második cannesi tenisz-torna. Decugis, aki kezében szenvedett vérséget a német Rahetól, fáradt idegére való tekintettel falura ment üdülni. Wilding pedig csak a férfi-páros versenyben vett részt s a férfi-egyeset a valaminek győzelemből klasszissnak engedte át. A férfi-egyes a jelenleg kitűnő formában levő Rahe martaleka lett, aki a döntőben a nagyratartott ausztráliai Heath-ot verte meg. Rahe kitűnő formája mellett bizonyít az a körülmény is, hogy Mavrogdatóval együtt legyőzte a Wilding Wallis-Myers párt.

**Részletes eredmények.**  
I. Férfi-egyes verseny. Rahe—Heath (Ausztrália) 6:4, 6:4; 7:9, 6:4.

II. Női-egyes verseny. Nereshheimer urnó—Miss M. Tripp 6:4, 6:2.

III. Férfi-páros verseny. Rahe, Mavrogdató—Wilding, Wallis Myers 7:5, 6:0.

IV. Vegyes-páros verseny. Nereshheimer, H. Kleinschroth—Tripp, Wallis Myers 7:5, 6:0.

**Az amerikai játékosok osztályozása.** Az „United States National Lawn-Tennis Association” a minap adta ki 13-ik osztályozó táblázatát. A táblázat 102 játékosot foglal magában, amelyek elné William A. Larned a „National singles champion” áll. A páros játék 20 párt osztályoz s ebben Hackett és Alexander, a „National doubles champion” bajnokság győztesek voltak. Az egyes-játékban H. Kleinschroth állított fel az USNLA s érdekes, hogy a legelső helyeken négy kaliforniai játékos szerepel. Az osztályozó táblázat első négy osztályát az alábbiakban ismertetjük:

I. osztály: William A. Larned (—?)  
II. osztály: Thomas C. Burney, Beals C. Wright, Maurice E. Mc. Loughlin, Myrtle H. Long (—?)  
III. osztály: Nathaniel W. Niles (0)

IV. Gustave F. Touchard, Theodore R. Pell, Frederick C. Colston, Carleton R. Gardner, Richard H. Palmer, Wallace F. Johnson, Dean Matthey, Raymond D. Little, C. Inman (0).

Az amerikai játékosok kevés kivétellel már feké óta nem merték össze erüjüket Európa és Ausztrália legjobbjaival és így a nemzetek közötti szövetségnek egyelőre bajos megélni. A fenti osztály tagjai közül az utóbbi időben csak Beals C. Wright és C. Inman jelentek meg európai pályákon. Wright szerepe az I. osztály kiváló-játékosáról tanusodik. Az angol férfi-egyes bajnokságban egészen a döntőig jutott, ahol Wildinggel került össze. Az első két szettet megverte, ezzel azonban kiadta minden erejét s megélni. A további három szettet elvesztette. Amely azonban bizonyos, hogy elősraunye játékos lehet az, aki a formája lebontójánál jól ausztrálitól két szettet tud nyerni. A másik Európában szereplő játékos C. Inman, aki a tavaszi rivierai tornákon vett részt. A IV. osztály képviselőin azonban csúszosan el-

verték a port. Rahetól, Kleinschrothtól és Williams-tól szenvedett vérséget és így beagazdolt nyert, hogy az amerikai II. osztály felállítását mérő luxus, mert hiszen már a negyedik osztály sem ér fel az európai jó középklasszissal. Ebben a körében az utolsó szét Wimbledon fogja megadni, ahol az idén a világ legjobb játékosai találkoznak s akkor majd megkapjuk a világ teniszjátékosainak a neveit, valóban hú osztályozó táblázatát.

**A párisi husvéri verseny.** A „Tennis Club de Paris” a husvéri ünnepek alatt német közti tenisz-tornát rendez a következő számokkal:

Előny nélküli versenyek Férfi-egyes, női-egyes, férfi-páros, vegyes páros.  
Előnyversenyek Férfi-egyes, női-egyes, férfi-páros, vegyes-páros és veterán férfi-egyes.  
A husvéri forma nagyszabásúnak ígérkzik s előrelátólag részt vesz rajta néhány a Rivierán szereplő játékos is.

**Az Óbudai orna Egylet** Vörösvári-utí pályáján I. évi április hó 15-től három tenisz-pályán fog az egyleti tagok és idegenek rendelkezésére állani.

Jegyek árai: Egyleti tagok részére: idényévi 15 korona, haai berlet 5 korona, napjévi 30 fill. Idegenek részére: idényévi 30 korona, haai berlet 8 korona, napjévi 1 korona.

Azonkívül a hét egyes napjaira esetleg egész teniszpálya is bérelhető.

Berlejtégyek várhatóak délután 3—5 óra közt a Vörösvári-utí pályán négy egyleti helyiségben.



## Magyarország 1911. évi birkozás bajnokságai.

**Pehelyslly.** Bajnok: Zólyomi Gyula (MTK).  
**Könnyslly.** Bajnok: Ruzicska Gyula (BAK).  
**Középslly.** Bajnok: Varga Béla (BAK).  
**Németslly.** Bajnok: Fischer Gyula (MTK).

A Magyar Athletikai Szövetség rendezésében szombaton és vasárnap folyt le Magyarország 1911. évi birkozó bajnokai versenye a városi sport-Bekeletov-cirkuszban. A zord időjárás elriasztotta a közönséget ezen verseny látogatásától, úgy hogy meglehetősen kis számú közönség jelenlétében tartott meg ezen év legklasszussabb és legkíválóbb sportszerűséggel megrendezett birkozó-versenye. Am a verselő klasszistól, a birkozóknak megadták a nemreg lezajlott Európa bajnokai versenyen szereplő legkíválóbb külföldi versenyzők nyóvját, különösen áll az e pehely és könnysllyakra, míg a középslly kiváló bir-

**A tenisz-játékosokhoz!**  
Mielőtt az 1911. idényre raketet szerez be, saját érdeklődéséért, ha megtekintni a „The Conqueror-Anti-wet-Mixed-„Goldbank” nevű 1911. évi újdonságot.

== Kapható minden előkelő sportüzletben. ==

**Karl Wunderlich raketyára, Wien III. 2.**

Angol szabadalom 21533. sz. alatt.

Javitások szakszertien és jutányosan.

közönk: Varga Béla nem bizonyítható be fényes voltak, mivel ellenfelei többnyire klubtársai voltak s így csaknem minden megerőltetés nélkül jutott a bajnokság birtokába. Mindenesetre a birkozóspis nagy fejlődést mutatja az, hogy az egyes sulycsoportokban már szintalan kiváló birkozóknak van s nem állanak egyséek oly magasan a többiek felett és így bizony már nem lehet a győztest előre oly biztosan megélni, mint az idényben. Különösen a közönség meglepetést keltettek az „Aradi Tízosa Athletikai Club” által benvezett 3 kiváló birkozó szereplése, kik ellő tréning mellett nemokára befelegkölnek meg jól a pesti versenyebe. All ez különösen Labu János, ki többszörös bajnokosként: Radvány Ödönnek is méltó ellenfele volt s a kellő versenymutató lett volna, úgy szubb eredményeket is elérhetett volna.

A győztesekről szólva, a pehelyslly győztese Zólyomi Gyula (MTK) körülbelül két év óta szerepel a birkozó versenyeiken, jó technikájú, erős birkozó, megérdemelte a győzelmét, mivel az egész versenyen nagyon szépen dolgozott; jó fejdeklépése, töle meg sokat várunk. A pehelyslly többi birkozó közül Radvány Ödön, ki hosszas betegségből nemrég épült fel, tréning nélkül állt ki s így szervezete nem bírta el a nehéz küzdelmeket. A második győztes Mészáros Menyhért (Törékvész) kiváló technikával dolgozik, csak meg kell erősítenie. Dick János (Törékvész) a harmadik felütést keltett precíz munkájával.

A könnyslly győztese Ruzicska Gyula (BAK) nagy erűjű, de nem jó technikájú birkozó, szinten a fiatal gárdából, ki esetleg csak a jövőben fogja bebizonyítani, hogy méltán részogál-e a bajnokságra. Szépen dolgozott e sulycsoportban Orosz Miklós (Postás) is, azonban már nem a régi. Grozszku Mihály Európa bajnok, ha szépen dolgozott, veletlen folytán esett ellenfeleitől.

A középsllyu bajnok: Varga Béla csaknem egyedül nélkül jutott a bajnoksághoz, ellentéle ellenfelei Schirz József lett volna, ki azonban nem mert vele kiállani, mivel a Varga lábán levő kelest elkaplathja. A szövetségnek mindenesetre nem volna szabad megengednie, hogy egy ragályos betegségből levő embert verseny focsában, mivel ezzel az egész birkozó sportot tönkre tetheti. E sulycsoportban szépen dolgoztak a Hüdák János és Maróthy József.

A néhezsllyu Fischer Tibor (MTK) méltán megérdemelte a bajnokságot szép munkájával. Előző József nem mutatótt formát.

A yuri előnké dr. Tatics Péter volt, a verseny megrendezését egyedül Csanádi Mór, a szakosztály előadója vezette kiválóan és nagy szakértelmel.

A részletes eredmények a következők:

**Pehelyslly.** Dick János győz Székér Géza ellen (45 p.), Mészáros Menyhért győz Dulhász János ellen (13 p.), Radvány Ödön győz Labu János ellen (4 p.), Zólyomi Gyula győz Radvány Ödön ellen (40 p.).

**Könnyslly.** Csontos János győz Baumann József ellen (30 p.), Ruzicska Gyula győz Orosz Dezső ellen (30 p.), Grozszku Mihály győz Steiner Mihály ellen (10 p.), Stemmer József győz Grozszku Mihály ellen (13 p.), Ruzicska Gyula győz Miskey Árpád ellen (3 p.), Miskey Árpád győz Stemmer József ellen (10 p.), Miskey Árpád győz Orosz Dezső ellen (8 p.).

**Vegéredmény.** Bajnok: Ruzicska Gyula (BAK).  
2. Miskey Árpád (BAK). 3. Orosz Dezső (Debreceeni TE).

**Középslly.** Maróthy József (BAK) győz Hudák János (Törékvész) ellen (13 p.), Varga Béla (BAK) győz Jacobi Géza (BAK) ellen (3 p.), Schirz János (Törékvész) győz Heitler József (BAK) ellen (30 p.), Hudák János győz Heitler József (BAK) ellen (45 p.), Varga Béla ellen Schirz János visszalépett.

**Vegéredmény.** Bajnok: Varga Béla (BAK).  
2. Schirz János (Törékvész). 3. Hudák János (Törékvész). Schirz János visszalépette miatt óvas állt.

**Néhezslly.** Fischer Tibor (MTK) győz Sothmann József (MTE) ellen (2 p.), Fischer Tibor győz Kerekes József (MTK) ellen (2 p.), Fischer Tibor győz Előző József (MTK) ellen (45 p.).

**Vegéredmény.** Bajnok: Fischer Tibor (MTK).  
2. Sothmann József (MTE).

## A birkózó bajnok.

Irtó: Moll

(Szinhely a Splendid-kávéház baccarat-terme. Két fiatalember beszélget egymással.)

Az egyik: Gratulálók, gratulálók, gratulálók.

Másik: (csodálkozva) Mihez?

Az egyik: Na hallja, hogy kérdezheti ezt. Hiszen megnyerte tegnap a csaknem nehézsúlyú birkózó-bajnokságot.

Másik: (szégyenlősen) Köszönöm a gratulációt. (Körülnéz azlán óvatosan beteszi az ajtót.) Mondja kérem, diszkredit ember Ön?

Az egyik: (búszkán) Tizenkét beszélgetőbírósgban vettem részt.

Másik: (suttogva) Akkor hát bevalom, mert nagyon furja a lelkiismeretemet, én uram, nem is tudok birkózni.

Az egyik: (meglepve) Lehetetlen. De hát akkor hogyan juthatott a bajnok buszka címhez?

Másik: (lehajtott fejjel) A klub választmányának egyhangu határozata értelmében.

Az egyik: Nem értem, nem értem.

Másik: Mindjárt megérti. A télen megismerkedtem néhány birkózóval. Elvittek a klubba, megnézték a mulatságokra és nagy hasznotal vettem, mert a birkózástól elélték egész ügyes fiu vagyok.

Az egyik: (tűrelmetlenül) Tovább, tovább...

Másik: A házimulásokon én voltam a konferencián. Láncoltam matselit, hasláncot, dzsingeltem, mint egy született néger, bosztoni jártam a nehézsúlyú bajnok anyjával, megfogtam azt az összes hopton maradt vén lányokat, vettem virágot, cukrot, szerettem színházjegyeket, szóval miködtem tölem teltelhető.

Az egyik: Na és a bajnokság?

Másik: Csak türelem. Most, amikor a szép tásza eljött, a klub választmányi tagjai honoráridó akarták a klub mulatságai körül kifejtett érdemeimet és jutalmazásul nekem szánták a csaknem nehézsúlyú bajnokságot.

Az egyik: (éretlenül) De hiszen Ön negy neves birkózót letett a szőnyegre.

Másik: Fenét tettem le. Azok mind klubtársaim voltak, akik az alapszabályok 26-k paragrafusára szörm-lefejtékdek nekem.

Az egyik: Na most végre értem a dolgot.

Másik: De most engedje meg, hogy távozzam.

Az egyik: Hová siet?

Másik: Weisz Richárdhoz.

Az egyik: Ricsishez? Mit keres nála?

A birkózó bajnok: Tanulok birkózni.



Mac Vea.

Mac Vea-Lam Langford boxmérkőzése, mely 50000 franc díjert 20 roundra ment, április 1-én folyt le Párisban. Az érdeklődés óriási volt s a Saale de Cirque teljesen megtelt. A bevétel meghaladta a 100000 francot. A mérkőzés 20 round után, dacára annak, hogy Mac Vea teljesen kimerültnék látszott és Langford teljesen fit kondícióban volt, a bíró által eldöntetlennek mondattak ki.

A Testvériség Sport Egyesület 1911 május 6. és 7-én országos birkózó- és súlyemelő-versenyt rendez Palota-Ujfalun, az Istvánteleki főműhelyben levő helyiségekben:

A verseny feltevélei a következők:

1. Birkózó verseny a Testvériség Sport Egyesület vendőriájért.

A verseny négy suly-csoportban rendezték: a) pelyhsúly 66 kg-ig, b) könnyűsúly 66-72 kg-ig, c) középsúly 72-82 kg-ig és nehézsúly 82 kg-on felül.

A Testvériség Sport Egyesület vendőriáját véglegesen megnyeri azon egyesület, mely háromszor egymásután következő évben, vagy ötször nem egymásután estendőben a legtöbb pontszámot nyeri.

Minden első helyezett három pontot, minden második helyezett két pontot és minden harmadik helyezett után egy pontot kap egyesülete.

2. Súlyemelőverseny: Lökés egykarú jobbkarral és páros karral, négy sulycsoportban. Pehely 66 kg-ig, 72-kg könnyű, 82-kg közép és 82 kg-on felül nehézsúly. A helyezések megállapításánál az eredmény számít.

3. A verseny a MAsZ szabályai szerint rendezték.

3. A nevezésnek tartalmaznia kell:

1. A versenyző nevét, foglalkozását, életkorát, lakását, a sulycsoportot, melyben részt venne, azon egyesület nevét, melynek színeiben versenyezni óhajt.

4. Nevezési díj a birkózó versenyre személyenként 6 korona, sulyemelő versenyre 4 korona. Nevezési határidő 1911. április hó 30-án délután 12 óráig.

Nevezések, értesítések Gere László címére (Palota-Ujfalun Istvánteleki főműhely) küldendők.

**Kwizda-féle szabadalmazott kaucsukkötésvonal száma.** Bizonyosága e kötés kiválóságának az, hogy több tudományos munkában, kitűnő szakintézetek ajánlják. Dr. Zirn F. A. professor, udvari tanácsos.

Ede, Ludinsky Lajos, Osztrófszky József, Sáfáran Ferenc, Szerelmehygyi Jenő dr., Toldi Gaszton javaslatainak indokolására felhozta, hogy ameny-



Lamj Langford.

nyiben az említettekkel a bizottságot kibővített, az egyes sportágak egyelőnen lesznek öt képviselővel. Galambos Ede javaslataira még Strausz Gyula dr-t és Moldoványi István dr-t is felvették az atletikai szakosztályba. A torna-szakosztályt Ujhelyi Sándor, Tóth István, Bajor Károly és Helmich Ottóval egészítették ki.

Az elnök indítványára egyhangúlag elhatározta a bizottság, hogy Fülepp Kálmán főpolgármestert, Henney Vilmos dr. és Demény Károly posta- és táviratfelügyelőket az olimpia bizottság tiszteletbeli tagjává választja meg.

A torna-szakosztály a nemzetközi olimpia kongresszus alkalmával rendezendő sportünnepekre a következő tornaszámok felvételét proponálja: Felvétel. Tagszabaddgyakorlatok, zenére. Holgytornász. Mimatcsapatornász. Tornaakadémia magas nyújtón. Fülelsádba-merkőzés. iedrich Nándor végül a Pannonia Evezős Club igazgatójának megbízásából bejelent, hogy a Pannonia meghívja az olimpia kongresszus alkalmával a nemzetközi olimpia bizottság tagjait a Pannonia klubházának akkor történő felavatására és azzal kapcsolatos lakomára. A bizottság a meghívást tudomásul vette.

Az Olympiádon a footballmérkőzés 1912. jun. 29-ül. 5. közt fognak lefolyni. A mérkőzéseket az angol cup-szabályok, tehát a Kapsel rendszer szerint fogják lebonyolítani. A nevezési zárat 1912. május 29-én, a csapatok tagjainak névbéjelentése pedig június 20. Minden nevező csapat 11 tartalékot jelölhet.



Amerikai levél.

Irtó: erdőkattai Gottesmann Roull.

Chicago 1911 márc. 20.  
Első levelemben megemlékeztem már arról, hogy New-York hegemoniája megingott. Történelem éppen Chicagóban tartózkodom most, amely város legelőbb esélyével pályázik a vezetőrangra. Kétségtelen, hogy New-Yorkban is van még utóhátsá. Danielsnek és pedig klubtársam, Reilly személyében. Reilly pompás flyer. New-York

bajnokságaiban nagyon jól végzett Danielshez, de az itteni csillogók Harry Heber, Perri Mc Gillivray és Philip Mallen jobbak nál. Ugyiszint jobb a chicagói érdeklősérfőző tartozó Missoury-beli uszó, Fritzel is. Mc Dermot, aki szintén chicagói, ma a budapesti közönség által is, névről legalább, ismeretes, noha ő mint mell-uszós, nem pályázhat arra, hogy valaha Daniels keverje. Már pedig ez a vágya minden amerikai uszónak és csak azt lesi az egész közölemény, hogy vajon, mikor következik be ez a nagy esemény.

Megírtam már a nemzeti bajnokságok terminusait is, melyek az itteni sportkörökkel máris lényegben tartják. Hosszaitam ennek keletre? Ilyen hangzatos cím alatt körüljárni szoktak, hogy a chicagói sztárok felvendék a harcot Daniels-szel, a keleti vízi-oroszlanál.

A várakozás joggal volt, mert az eddig előírt nemzeti bajnokságokban a chicagóiak jelentékeny szerepet játszottak.

Márc. 24-én dönt el a Pittsburgban az 50 yardos bajnokság. Az első két helyre két chicagói került. Első lett a mesés formában levő Mallen, akinek az elért ideje 0.248, jobb mint a Daniels által tartott régi rekord: 0.254. Mc Gillivray második lett, elég közel Malhenhez. Daniels megérezte a pecsenyészagot és nem startolt.

Márcus 28-án Pittsburgban a 220 yardos bajnokságot uszták le. Daniels itt bezárt és legyőzte Hebert, de csak erős küzdelem után, a mely rekordra vezetett. Ugyanis az elért idő: 2.254, háromötöd másodperccel jobb Daniels régi rekordjánál.

A legnagyobb érdekeltök a 100 yardos bajnokság felé fordult, melyet 25-én vezeték le New Yorkban. Ilyen verseny még nem volt Amerikában. Daniels, Gillivray, Fritzel és Heber elérték végig feje mellett uszták és a végén az első és negyedik között nem volt több távoliség egy fél yardnál. Centiméterek választották el a versenyzőket, akiknek sorrendje csak a szemfüles célbó állapítható meg a következő táblázatban: 1. Daniels 0.568, 2. Mc Gillivray 3. Fritzel, 4. Heber. Az idő és a helyezettek teljes egyformasága az amerikai uszónak félelmes szintben tisztelt fel. A versenyt a New York Athletic Club uszodájában tartották. Gillivray, Heber és Mallen egészen fiatal versenyzők. Előbbi kettő az Illinois Athletic Club tagja, utóbbi a Central Athletic Associationé.

## HIREK.

**A Magyar Uszó Szövetség közgyűlése.** Ápr. 10-én, hétfő este fél 8 órakor tartotta a MUSZ idei rendes közgyűlést az Önkéntes Mentők díszteremében. A közgyűlés legfőbb tárgya, a tisztviselők ezuttal minden előzetes kereskedés nélkül folyt le. Az uszósportról foglalkozó egyeteket, meglegedően az eddigi vizsályokból erdő stagnálás, egyértelműleg szervezkedtek a MUSZ reorganizálására.

A közgyűlés dr. Virava János elnök mélyen szántó beszéddel nyitotta meg. Melyel fontosságra való tekintettel vezető helyre közlök.

A nagy tetszéssel fogadott beszéd után dr. Schneider Béla ügyvezető alelnök számolt be az elmúlt évi munkáról és a jövő programjáról. Schubert Alfréd titkár jelentése után Havas Lajos előterjesztette a pénztári kimutatást és a bizottság-bizottság jelentését, melyek elfogadottak. Következett a napirenden szereplő indítványok és felelőbbség.

A MUSZ indítványozta, hogy Donáth Leónek, a MAFC titkárának büntetése kegyelmi után engedjék el. Donáthot tudvalegővel tavaly a MUSZ egy évre eltiltotta egy versenyzéstől, mint a versenyzésrésztől. Baján János és Ifj. Tamedy Mihály pártoló felzárkózása után a közgyűlés a MAFC indítványát egyhangúlag elfogadta. Donáth hátrálvó büntetést elengedte.

A MAC felelőbbsége a cirkenicei hájbajnokság tárgyában hosszas vita után két szótöbbséggel elutasított. Nem térünk ki az ügy részleteire, annak idején beszámoltunk velük és kétségbevonhatatlannul kimutattuk a MAC igazát. Ez a számos közgyűlési határozat alapján az egy új érdekesség által támogatott régi rezsim utolsó pontkardás. Ezután a szavazás tartamára az időt fel foglalták.

Fél 10 órakor hirdette ki Malaky Mihály, a szavazásvezető bizottság elnöke, a szavazás eredményét, melyet hivatalos rovatuokban közlök. Az új tisztviselők és a tanács névsora a komolyan kikötött bizottsági listásk.

**A MUSZ és a magyar-német uszómérkőzés.** Husvétkor tartja a Deutscher Schwimm-Verband rendes közgyűlést Magdeburgban. A németek közgyűlése elé a MUSZ elnöksége egy átiratot terjesztett, melyben a revansvádsit kéri és a német-magyar uszómérkőzésékes állandósítást javasolja.

**A Fiat díjat megsemmisítették.** A Fiat-díjért való küzdelemben a MAFC, amint ismeretes, karcsúsággal versengetett a WAC-tól. Az eredményt mecsóvátk, mert a WAC egyik tagja a fordulóulról csapata javára előretöltte. Az osztrák uszósözövetség az óvsának helyt adott, így uszvenyt rendelt el a gy 23-ra. Az új küzdelemre a riválisoknak ugyanazokkal a csapattal kell kiállni.

**Schiele a díjfaló.** A régi jó időkben Schiele egy napon felcúpat versenyt szokott nyerni. A nemzetközök javulása azonban szerényesre csökkent. Vasárnap megnit akadt egy régi időkke emlékeztető napja a Duisburger Amateur SC versenynél, melyen egy napon négy versenyt nyert meg és pedig a 100 mé-es gyorsuszt, (1.09) a 100 m. melluszt (2.23) és a 500 m-es uszt, (7.21-2) és a 200 m. hátuszt (2.56-4).



**Evezős versenyek vidéken.** Mint értesülünk az evezős szövetség jun. 25-én Szolnokon országos versenyt rendez, melyre a vidéki versenyeke kiirt vandoriakat fogja kiírni. A szövetség érintkezése lépett a Tiszai Reg. Szövetséggel és megkereste azíránt, hogy a zárt szármokt is ezen verseny körébebe tartja meg. Ha pedig ez akadályba ütközik, úgy legalább a négyes nyit számot. A versenyre a szolnokiak három tisztelejt adnak, ezekből egyet a megye adott.

Julius 16-án pedig a Váci EE rendez szintén országos versenyt.

**A Pannonia EC szerződtette Wingate evezős trénerét.** Nevezett strotokt és győzött abban a prof. négyesben, melyben Barry is evezett. Wingate jelenleg az Ifj. Barry trénerözza.



## Versenynaptár.

Április 30. FTC 15 km. országúti futóversenye.

30. MAC sásonmúti juniorversenye.

Május 6. FTC atletikai progannája versenye

7. MAC ifjúsági versenye

7. MAFC fősikolai és orsz. versenye

7. MTK 10 km. gyalogló versenye

14. Munkás TE orsz. versenye

21. Postások orsz. athl. versenye

21. MTK ifjúsági versenye

25. Szob orsz. athl. versenye

28. MTK nemzetközi versenye

28. DAAC fősikolai versenye

Junius 4. Nyárgyikindai AC orsz. versenye

4. Postások 20 km. gyalogló versenye

11. Székesfehérvári TC orsz. versenye

11. BÉAC nemzetközi versenye

25. Szombathelyi TE orsz. versenye

15. Temesvári AC orsz. versenye

18. MASZ bajnoki versenye

18. MAC nemzetközi versenye

25. Aradi Testgyakorlók versenye

24. FTC nemzetközi versenye

29. AAC országos versenye.

## A MASZ közgyűlése.

A MASZ E. hó 11-én délután 6 órakor tartotta idei rendes közgyűlést a központi városház tanácssterében.

A közgyűlés egyetlen eseménye Gerenday Györgynek, a MASZ alelnökének a tisztelői való lemondása volt. Gerenday György 15 évig volt ügyvezető alelnök a MASZ-nak, melynek felvirágzása az ő működéséhez fűződik. A közgyűlés élénk sajnálatlalt vette tudomásul megmáshatatlant elháróztatást és működése emlékét szép szavakkal örökölte meg gyűzőkönyvében. Egyebekben teljes rendben folyt le a gyűlés, a választások hivatalos áll. munk. kerestésű. Új alelnökül Fülöpöcsé Zoltán, ügyvezető meg. Eles eszű, tevékeny, alkotókeres és a sport számos ágában évek óta eredményesen működő sportember, akitől csak jó várhatunk.

Az ülésen Bárczy István polgármester előnök, ki megnyitó beszédében üdvözli a megjelenteket, visszapillantást vet az elmúlt év eseményeire és örömmel állapítja meg, hogy a szövetség gyarapodott, tagjai megokosodtak, bevételét emeltek és szakmukódása is elismeréssel találkozik, — közösi az egyesületek támogatását az elmúlt évben. Megállapítja, hogy a közgyűlésen 46 jogult szavazat van jelen és így a közgyűlés határozatképes. Ezután Stankovics Sziaárd titkár ismeretlő tanács jelentést a MASZ 1911. évi működéséről és azelőtt az 1911. évi évkönyvről és lapokról meg közzételteti. A tartalmas jelentésért a közgyűlés a titkárnak köszönetét nyilvánítja. Hajdu Marcel pénztáros bemutatja az 1910. évi zárszámadást és a vagyonkimutatást. Havas Lajos és Serény Gyula János számvizsgálók beszámolnak az 1911. évi számvizsgálásról. Tudomásul vették és a felmentvényt úgy a pénztárossal, mint ellenőrknek megadták; Hajduknak kiválóan buzgó működéséért a közgyűlés köszönetet és elismerést fejez ki. Végül az elnök bejelent, hogy indítvány a közgyűlésre nem érkezett s elrendelt az elnökség bizá. tanács és számvizsgáló-bizottság megalakítását. A szavazásvezető felkéri Hajos Zsigmond elnököt a szavazás tartamára a közgyűlést feljűgészti.

A választások eredménye a következő lett: Elnök dr. Bárczy István FVC. Alelnökök dr. Fűcselly Zoltán MUE, dr. Klapnthy Jenő BEAC, Tilla Alajos Szilárd TAC, Pálrózsa dr. Hajdu Marcel NVC. Ellenőr dr. Hódj Lajos Postaták. Jegyző Toldi Gaszton BPTE. Tanácsadó: dr. Botzenhardt János OTE, Csánadi Mór TSE, dr. Domony Mór NVC, Fischer Mór Tör. SE, dr. Földváry György WVC. Hajos Zsigmond FVC, dr. Hamory László MAC. Hoffmann Géza BEAC, dr. Karáti Jenő BEAC, Kelemen K. BEAC, Lindner E. MAFC, Malaky M. FTC, dr. Mártonffy M. SAC, dr. Nagy Béla MAC, dr. Nemes Dézso MAC, Radvány Jenő BAK, dr. Sasi Szabó László NYTVE, Sátorai Ernő FVC, dr. Schneider Béla FTC, dr. Speidl Zoltán BEAC, Szokolai Alajos MAC, dr. Tattai Péter MAC, Tompa Béno BPTESE, gróf Wenckheim László MJE, Wernker Lajos NVC. Póttárok Adámh János Szegegy VE, Kardos Márk BAK, Pfeiffer Bertalan Postaták., Sonnecker Sándor Temesvári AC, Újfalussy Gábor DVC, Visk Iren Pécsi AC, Számvizsgálók Havas Lajos BAC, Serény Gyula BEAC. Ezután a közgyűlés örömeit Bárczy István elnök irányába. Hajos Zsigmond, a FVC elnöke tölcsmócsa általános lelkesésközött.

**A Ferenévárosi Torna-Club 1911 április hó 30-án rendezendő 15 km-es országúti országos futóversenyeinek feltételei:** A verseny szinhye: a Fehérvári országút 3 km. kövölt kezdve a 10.5 km. köig és vissza. Nevezési határidő 1911 április 24-e. Nevezések Neuwelt Emil titkár címére (IX., Ferenéváros 11.). Szchenyikvávárház) irányába. Tör. szemétkint 4 kor. Díjazás: az elsőnek ezüst plakett, a másodiknak ezüstérem, a harmadiknak és negyediknek bronzérem. A második díj 4, a harmadik díj 7, a negyedik díj 10 induló esetén adatik ki. Időérmet nyernek mindazok, akit a távolagsolt 1 óra és 10 percen belül megteszik.

**A BAK országúti versenye.** Vasárnap d. e. a gyalogló országúton a BAK országúti futó-és gyalogló-versenyt rendezett, amelynek részletes eredménye a következő: 5 km-es futás: 1. Weisslath Mihály BEAC 17 p. 55 mp. 2. Kránál Odón Ifj. BEAC 18 p. 3. Thomsz Áron BEAC 17 p. 55 mp. 4. Gergely Sándor BEAC 18 p. 15 mp. 5. Kertész Sándor BEAC 18 p. 15 mp.

6. Szedlár István MTE. 7. Thienschmidt Ede FTC. 8. Molnár Dezső. 9. Vohraik Vencel MTE. 10. Beck Károly BAK. 12. induló 5 méterrel nyerve, ugyanannyal harmadik, 10 km.-es egylogás. 1. Mazák Károly Postás 53 p. 28 mp. 2. Páxián Péter BAK 56 p. 02,5 mp. 3. Ráday Iván BAK 58 p. 30 mp. 4. Bihari János MTE. 5. Idősb Ripszán Henrik MTE. 6. Lipták János Egyszerűs SC.

**A husvét atletikai sportja.** A fővárosban ma a Munkás Testező Egylet 5 kilométeres junior futóversenyét fogja lezárítani, míg a városvártót a TAC rendez ország. crosscountry versenyt, melyen — hír szerint — a BEAC is részt szándékozik venni.

**A MACF által május 10-én 7-én rendezendő atletikai verseny programja:** Főiskolai bajnoki számok: 100 yard, 1/4 mérföld, 120 yard gát, magasugrás, diszkoszvetés. Nyílt számok: 100 yard, 300 yard hendikep, 3 ang. mérföld, 4x100 m. staféta, távolugrás, súlydobás, gerelyvetés középfogással.

**A Műegyetemi Athletikai és Football Club az 1911. évi május 10-én 4 óra 40 perces a lágymanósi sporttelepen a kir. József-Műegyetem záróköveinek Ő felsége a Király legmagasabb jelenlétében történő elhelyezésének emlékére rendező IX. nemzetközi főiskolai bajnoki atletikai viadalt a következő feltételek szerint:**

Főiskolai bajnokságok:  
1. 100 yardos síkfutás Magyarország 1910/11. évi főiskolai bajnokságáért és Ő cs. és kir. Fensége József kir. herceg úr örökös vándorjárdáért. Alapítottát 1907-ben a MACF 10 éves fennállása emlékére.

2. 440 yardos síkfutás Magyarország 1910/11. évi főiskolai bajnokságáért és Budapest székesfőváros örökös vándorjárdáért. Alapítottát 1907-ben a MACF 10 éves fennállása emlékére.

3. 120 yardos gátfutás Magyarország 1910/11. évi főiskolai bajnokságáért és a kolozsvári főiskola örökös vándorjárdáért. Alapítottát 1907-ben a MACF 10 éves fennállása emlékére gróf Apponyi Albert ur b. t. l. Öngyműtöltéséig.

4. Magasugrás Magyarország 1910/1911. évi főiskolai bajnokságáért és Maróti Géza műegyetemi szobrászát ur örökös vándorjárdáért. Alapítottát 1907-ben a MACF 10 éves fennállása emlékére.

5. Diszkoszvetés Magyarország 1910/1911. évi főiskolai bajnokságáért és a honvédelmi miniszter örökös vándorjárdáért; alapította Jekelfuss Lajos ur b. t. l. Öngyműtöltéséig 1907-ben a MACF 10 éves fennállása emlékére.

Nemzetközi nyílt versenyek:  
6. 100 méteres síkfutás. (Tiszteleddij)  
7. Súlydobás.  
8. Távolugrás.  
9. Gerelyvetés (középen fogással).  
10. 4x100 méteres stafétafutás.  
11. 2 angol méteres síkfutás.  
12. 300 yardos síkfutás hendikep.  
Általános tudnivalók:  
A versenyen a MASz versenyzőiből mérvadóak.

Nevezések a MACF atletikai osztályának címére (Budapest, I. Műegyetem) küldendőik. Nevezési határidő 1911. április 26. este 6 óra.

**A Magyar Athletikai Club f. évi ápr. 30-án a klub Margit-szigeti sporttelepén ú. 4 óra 40 perces atletikai versenyt rendez következő feltételek mellett:** 1. Versenyszámok: 100 m. futás junior, 600 m. síkfutás junior, 110 m. gátfutás junior, magasugrás junior, távolugrás junior, gerelydobás junior (középfogással), diszkoszvetés junior, 4x200 m. stafétafutás (bajnokok kizárva), 300 m. síkfutás (bajnokok kizárva), 1500 m. síkfutás ötös csapatverseny, Súlydobás junior verseny.

A verseny a MASz szabályai szerint rendezetik. Nevezési határidő 1911. ápril 22. este 6 óra. Nevezések a klub titkárához, dr. Nemes Dezső Budapest III. Margit-sziget sporttelep, tétek pedig dr. Weisz Gyula, a MAC gondnoka címére küldendőik. A junior számokban számonkötés a két 2 közt a csapatversenyekbe egyenként 3 kor., a stafétaiban csapatonként 2 kor. Kizárás számokban versenyzőnként 2 kor. Díjazás: az első helyezett ezüst, II- és III-ik bronzérmel nyer. III, dji 5-nél több, IV, dji 10-nél több versenyző indulása esetén adatik ki. II-ik dji 3 versenyző indulásához van kötvé. Csapatversenyek egyéni győztese nagy ezüst érmel nyer, a győztes stábla tagjai ezüstérmel nyernek.

Nevezések szövetségi nyomtatványon küldendők be azok elfogadása felett a MAC választmányára határoz.



### Versenynaptár.

Ártils 15—17. Tunis, nemzetközi.  
" 17. Monte-Carlo, Coupe A. Gautier.  
" 18—20. Sarajevo, vívóverseny.  
" 26—30. NVC Budapest, kizárásos.  
" 25—29. Saint-Sebastien, nemzetközi.  
Május 5—7. HVC Budapest, mesterverseny.  
" 14—16. MAC Budapest, nemzetközi.  
" 19—23. Bécs, nemzetközi.  
Június 4—11. Róma, katonai.  
" 12—23. Róma, amatőr és mester.  
Augusztus 5—7. Dieppe, nemzetközi.

## Országos vívóverseny Kolozsvárott.

A Kolozsvári Egyetemi Athletikai Club évenként megrendezte országos vívóversenye a mindenkori vívóvédő jelentős sporteseménye. Nemcsak a főváros és vidék kiváló vívóinak találkozása avatja azt, de a verseny sportszerű, lelkiismeretes előkészítése és lebonyolítása is. Az április 8—9-én lefolyt versenyen hiányszó ugyan egyik másik vívóbagajnok, ami talán aprágai versenynek tudható be de így is a résztvevők klasszszusa a verseny nyújtott feltétlenül garantált. Külön érdekessége volt a versenynek a főiskolai törbajnokság megrendezése, amely az országos verseny keretében került előndésre. Így a verseny decentralizálásának kérdése vívósportunknak rég bangoztatott útját immá a főiskolai vívóbagajban is egykorlati megoldást nyert.

A versenyt a főiskolai törbajnokság vezette be, mely szombaton délelőtt került előndésre. Felsőiskolai törbajnok Ungváry György (NVC) lett. A törbajnokság sorsa kezdetől fogva a két realis jelölt Rozonyi és Posta között fektett. Mindkettőt ismert bangoztatott útját immá a főiskolai vívóbagajban is egykorlati megoldást nyert. A versenyt a Nagyszabasi Tiszti Vívó Egylet tagjai vonultak fel nagyobb számban a KEAC vívói mellett.

Az országos tör- és kardversenyben a budapesti egyesületekkel a BBTE, a MAC és a NVC vívói képviselték, míg a vidék vívói közül különösen a Nagyszabasi Tiszti Vívó Egylet tagjai vonultak fel nagyobb számban a KEAC vívói mellett.

A törminősítés eredménye: Rozonyi 10-7, dr. Pajzs 10-5, Posta 10-3, Dunay 9-6, Abádi dr. 9, Jeney 8-8, Hómg kapitány 8-75, Demel 8-6, Vid. 8-5, Ravalovszky 8-5, Schaffartz 8-3, Denk 8-3, Csokányi 8-2.

A hatos döntőbe dr. Apáti, Dunay, Rozonyi, Posta, és dr. Pajzs kerültek.

	Apáti dr.	Dunay	Rozonyi	Vida	Posta	Pajzs dr.	Győzelem
Dr. Apáti	0	0	1 <sup>2</sup>	1 <sup>3</sup>	0	2	
Dunay	1 <sup>2</sup>	0	1 <sup>1</sup>	1 <sup>1</sup>	0	3	
Rozonyi	1 <sup>2</sup>	0	0	1 <sup>1</sup>	1 <sup>1</sup>	0	
Vida	0	0	0	0	0	0	
Posta	0	1 <sup>3</sup>	0	1 <sup>1</sup>	0	1 <sup>3</sup>	
Dr. Pajzs	1 <sup>2</sup>	1 <sup>1</sup>	1 <sup>2</sup>	1 <sup>2</sup>	0	4	

A törversenyt dr. Pajzs Pál (MAC) 4 győzelemmel nyerte meg, míg a második, harmadik és negyedik helyre hollywoodban három győzelemmel Rozonyi NVC, Dunay BBTE és Posta KEAC került. A helyezéseket a három vívó újfog nem küzdött.

A kardverseny huszonegy indulójának minősítése:

Posta 11-08, Pajzs dr. II, Hómg 10-7, Ravaszdy 10-6, Viday 10-4, Apáti dr. 10-3, Bécs 10, Demel 10, Vida 9-8, Szecsey 9-6, Csokmány 9-6, Jeney 9-6, Barakovics 9-5, Rozonyi 9-5, Menyey 9-4, Baugut 9-3, Denk 9-11, Daday 9-08, Schaffartz 8-8, Nagy 8-08, Fabin 8-07, Cszizmaia 8-05, Molitorisz 8, Szikes 7-7.

A vívók hat négyes csoportban küzdöttek.

A csoportvisi eredménye:  
I. Posta 2 gy. Barakovics 1 gy. Kiesett: Beer 0 gy., Schaffartz visszalépett.  
II. Rozonyi 3 gy., Demel 2 gy. Kiesett: Pajzs 0 gy., Nagy 0 gy.  
III. Kónig 2 gy., Menyey 2 gy. Kiesett: Fabin 1 gy., Vida 1 gy.  
IV. Ravaszdy 2 gy., Szecsey 2 gy. Kiesett: Baugut 1 gy., Cszizmaia 0 gy.  
V. Dunay 2 gy., Denk 1 gy. Kiesett: Molitorisz 0 gy., Csokmány visszalépett.

VI. Dr. Apáti 2 gy., Jeney 1 gy. Kiesett: Daday 0 gy., Szikes visszalépett.

Az elődöntő három csoportjában:  
I. Demel 2 gy., Apáti dr. 2 gy. Kiesett: Rozonyi 1 gy., Barakovics 0 gy.  
II. Posta 2 gy., Ravaszdy 2 gy. Kiesett: Menyey 1 gy., Denk 1 gy.

III. Dunay 3 gy., Jeney 2 gy. Kiesett: Kónig 1 gy., Baugut 0 gy.

A kard döntőjének táblázata:

	Posta	Dunay	Ravaszdy	Jeney	Demel dr.	Apáti dr.	Győzelem
Posta	0	0	0	1/2	0	1/2	
Dunay	1 <sup>2</sup>	0	1 <sup>1</sup>	1 <sup>1</sup>	0	1/5	
Ravaszdy	1 <sup>3</sup>	0	1 <sup>2</sup>	0	0	2	
Jeney	1 <sup>3</sup>	0	0	0	0	1	
Demel dr.	1/2	0	1 <sup>2</sup>	1 <sup>1</sup>	0	2/3	
Apáti dr.	1 <sup>1</sup>	0	1 <sup>3</sup>	1 <sup>2</sup>	1 <sup>2</sup>	4	

A kardverseny három első helyezettje így a BBTE-ből került ki. Dunay csak megismételte a BBTE-ben kiváló ideit győzelmet, az egész versenyt kitűnő formában vívta vég. Feltűnően jól dolgozott az egész verseny alatt Demel dr., míg Posta látható indiszpozícióval küzdött.

A verseny alapos és szakszerű előkészítése Denk Arnold, a KEAC igazgatójának elköltözése érdeme, míg a precíz lebonyolítás Papp Jenő a KEAC ifjúsági elnöke, Gaál Alajos és Möriz Károly versenyzőjük buzgólkodtak.

A zsűri elnök tisztelt Filótas Ferenc huszárkapitány, vívólivágunk eme felette népszerű kitűnősen töltötte be nagy odaadással és fardhatalmal. Rajta kívül Ákoncz főhadnagy és a Repeczy-fivérek buzgólkodtak a zsűriben a két nagy vívóversenyző, míg a MASz-t dr. Stéger György képviselte.

A szemből-szebb díjakat dr. Szabó Dénes udv. tanácsos, a KEAC népszerű tanárelnöke osztotta ki hatóság beszerzés kiséretében.

A verseny emlékezetét hálotta a New-York szállóban, ahol is Filótas kapitány és dr. Szabó elnök a megjelent vívók kelkesen ünnepeltek.

### HIREK.

**A Műegyetemi Athletikai és Football Club 1911. évi május 6-án (szombaton) d. e. 11 órakor és 8-án (hétfőn) rendezi a kir. József Műegyetem záróköveinek Felsége a király legmagasabb jelenlétében történő elhelyezésének és a József Nádor szobor leleplezésének emlékére a VI. József Nádor emlékvívóversenyt egybekötve Magyarország nemzetközi főiskolai kardvívóbagajával.**

Fegyelem: kard. A versenyen részt vehet minden bel- és külföldi főiskola rendes hallgatója, az abszolutóriummal bírók az abszolutórium idején diplomájuk megszerzéséig két évvel később. Minden főiskolai hallgató csak azon főiskola reprezentatív sportegyleteinek színeiben indulhat, amely főiskolának beiratkozott hallgatója. Amely főiskolán reprezentatív sportegylet nincsen, ott az illető főiskola színei kötelezők. Minden esetben igazolandó, hogy az illető főiskolának csakugyan rendes hallgatója. Nevezési zárlat április

23-ének esti 8 órája. Nevezések a MAFC vívószakosztályának címére (Budapest, I. Központi Műegyetem) küldendő. Előugrások vagy vízszintmérés felett a Főispj igazgatásukra, dönt. Tartalmizások kell a versenyző nevével, lakcímét, címét, iskolájának (egyletének) és mestereinek nevét és a tétet. A verseny a MASZ verseny-szabályai szerint rendezték, a szükséghez képest minősítési és körvívásból fog állni: a körvívásnál 1. és 11. osztályú vívók vehetnek részt. Törzsi koronát a Magyar Vívó Szövetség igazgatója 1910—11. évi főiskolai kardvívó bajnokság címét, a MAFC által a Nagy Palatinus nevére alapított József Nádor-emlékerővel védelmet egy évre, tiszteletdíjjel és ezüst plakettot bajnoki szalagon nyert. A második és harmadik tiszteletdíjat, a döntőbe bejutott valamennyi vívó ezüst érem kap.

A BEAC házi vívóversenye. A BEAC április 6-án és 7-én a klub egyetemi helyiségeiben rendkívül sikerült házi hendikep vívóversenyt rendezett. A versenyen a házi versenyek történelmében páratlanul álló nagyszámú, 34 vívóból álló gárda vett részt. A haladó vívók munkája dr. Gerentser László egyetemi vívómester szakavatottságú dicséret, ugyiszintén a kezdő vívók is biztató formát mutattak. Az előmérkőzések penteken 4 csoportban bonyolították le s e csoportok 2—2 helyezettjeit a pentéket tartó döntő küzdelemben, amelynek eredménye a következő: 1. Nagy Jenő (scratch) nyerte Kovács Árpád díját. 2. Arányi Kálmán nyerte tus előny) nyerte a BEAC díjat. 3. dr. Leyrer Lőrinc nyerte a BEAC díjat. 4. Gutib Béla (1 t. e.) nyerte Hoffmann Béla díját. 5. Dóczy Béla (1 t. e.) nyerte dr. Speidl Zoltán díját. 6. dr. Takács Zoltán (4 t. e.) nyerte dr. Leyrer Lőrinc díját. 7. Sándor Imre (scratch) nyerte a BEAC díjat. 8. Ocker Béla (1 t. e.) nyerte a BEAC díjat. A kitüntető sikerült helyeken Hoffmann Béla és Kovács György munkája. A zsűri tisztelet dr. Gerentser László előnkölte alatt Hoffmann Béla, dr. Horog Éon, Kovács Árdó, Kovács György látták el.

A Főiskolai Sportszövetség. Egyik hétfői lapban a Főiskolai Sportszövetség egy nyilatkozatot tett közbe, melyben lapunk múlt szombatjának jelentésében a szövetség közölte, hogy az elmúlt évben tényleg tartott közgyűlést és minthogy azóta úgy a főiskolai törz, mint a főiskolai kardbajnokságot a MASZ kivánsága szerint rendezték meg, illetve írták ki, a beke kedvéért a fenti nyilatkozat bevezetésére nem kívánunk válaszolni. Csak egyet győzzünk meg. Azt, hogy a Főiskolai Sportszövetség nem létezik sem módjaitok a KEAC-nak a MASZ-hoz intézett hivatalos leveléből állapítottuk meg. A KEAC véleményét a Főiskolai Sportszövetség-ről szintén a békesség kedvéért nem közöltük és most sem közöljük.

Elhisszük, hogy volt tavaly a Főiskolai Sportszövetségnek közgyűlése, elhisszük, hogy azokat az összejutásokat tartották meg, amelyek szerettek hazánkban képviselő tényleg megválasztottak kit tikkár, kit nem tudjuk mire, csudalatos azonban, hogy a közgyűlésről a KEAC nem tud semmit. Pedig csak három évvel ezelőtt van hazánkban. A KEAC nyilatkozata előtt azt hittük, hogy a Főiskolai Sportszövetség szeryen belferjes is megújult, hogy a KEAC-nak a MASZ-hoz intézett most aztán meg tudtuk, hogy befelé sincs ez a dolog egészen rendben.

A mesterverseny. A Hivatásos Vívók Egyesülete' serényen készíti elő nagy mesterversenyt. A honvédelmi és hadügyminiszterek már rendelkezésükre adták a hadsereg vívómestereinek és vívómestermestereinek részleteit, és tiszteletdíjjel is megajánlta. Ugyiszintén a kultuszminiszter is nemcsak hogy megengedte a tornaszabályoknak a részvételét, hanem utasította az igazgatókat, hogy e célra megfelelő szabadságot adjanak.

A rendezésnek természetesen sok nehézségét kell legyőznie, ami nem csak a versenyen, hanem a versenykedvet most kell felkeltetni. Tréningjei sincs sok mesternek, sok meg, különösen vidéki jóról hírt. A szerencsés mesterverseny kiírás alapján mindenkinek megadja a módot a tisztes és bünyeselésre. Tiszteletdíj igen sok lesz. Jelenleg már is szép számmal van. Nagy békességben és zsűri kérdésére is, rozzent vegre úgy gondoltuk meg, hogy Magyarország bajnok-vívót legyőzi a tiszte felkéri.

Felviágóztatással Lovas Gyula vívómester szolgál (Nagymező-utca 6).

A bajnoki vívóverseny végleges terminusa május 14., 15., 16. Ez idén tehát nem vasárnap végződik, hanem vasárnap kezdődik a verseny. E napon lesz a minősítés és a fordított, hétfőn a két csoportot, kedden a kard döntőküzdelmét. E beosztás oka, hogy az olasz vívók így a legkevesebb idővesztéssel utazhatnak Budapestre. Bécsebe. A versenyes ugyan a három legjobb olasz vívó részvételét feltétlenül remélhetők. Az irásbeli tárgyalások mellett Ulmann Gyula a VFCV alelnöke Rómába utazott és ott személyesen tárgyal az olasz vívószerző vezetőivel.

Forde Károly vívómester megbízást nyert, hogy Trencsen-Turkóc egy a sőtőljőző hasonló rendezést létesítsen. A sportleptet atya felügyelje mellett a mester egyik fa fogja vezetni.

A MTK vívószakosztálya folyó hó 5-én tartotta szokásos évi közgyűlést. Az ülést Baracs Marcel dr. szakosztályi elnök leülendítés beszéd kíséretében nyitotta meg, melyben a vívószakosztály működésének irányát és felteit ismertette. Majd az új szakosztályi alakul meg, melynek tiszttársa a következők: Szakosztályvezető dr. Radó Arthur, helyettese Aray József, előadó dr. Róz Imre, jegyző dr. Lakos György, szertáros Mellinger László. Szakosztályi tagok: Koller Róbert, Weisz Tivadar, Rainer Ernő.

A bécsi vívóverseny rendező-bizottsága meghívta a királyt, hogy a verseny május 23-án rendezendő zárakörmáját tekintse meg. O Fejlesztő a meghívást elfogadta.

A magyar vívók és a külföld. Bármiylejtett is a magyar vívósport, külföldön vajmi kevesebb emlegetik Azért van ez így, mert kevés súlyt helyeztek a külföldi sajtó informálására. Néhány nemetuli, franciái, olaszul, vagy angolul tudó vívó volna szükség, akik vállalkoznának rá, hogy hetenkint, vagy legalább havonként tudósítással látják el a külföldi lapokat. Akinek kedve van a dologra, jelentkezzen a MASZ vívószakosztálynál.

## HIVATALOS RÉSZ

### Magyar Athletikai Szövetség.

A MASZ atletikai szakosztályai folytatóg a következő versenyzőket igazolta:

Az Újpesti Torna Egylet részére: 320. Biermann Ármód, 321. Károly Jenő, 322. Láncki Zoltán, 323. Örvény Toldi János.  
A Temesvári Athletikai Club részére: 332. Alcsii Bak Aladár, 333. Glatler Gusztáv, 334. Gyenge József, 335. Hosszu Péter, 336. Jurka Gyula, 337. Kardiny János.

A Debreceni Gazdasági Akadémia Sport Egyesülete részére: 338. Baghy László, 339. Balogh Sándor, 340. Bathy Vince, 341. Barra Lajos, 342. Chlitzky Ferenc, 343. Hegedűs Lajos, 344. Kólcsey György, 345. László Ferenc, 346. Majoros József, 347. Nemethi Sándor, 348. Páros Aladár, 349. Pinter Géza, 350. Pivovarsy Ottó, 351. Sebők Kálmán, 352. Takács Kálmán, 353. Varga György, 354. Vaj Dénes.

A Debrecen Akadémiai Athletikai Club 1906. részére: 355. An Antal, 356. Beretzyk Ferenc, 357. Csikó Béla, 358. Fábian Károly, 359. Gyöngyösi Gyula, 360. Kólcsováry Kiss László, 361. Majoros László, 362. Marton Sándor, 363. Masah Ferenc, 364. Moravcsik Imre, 365. Nagy Zoltán, 366. Pató Sándor, 367. Roncsák Jenő.  
Az Egyetemes Sport Club részére: 368. Fekete Mihály.

A Magyar Athletikai Club részére: 265 B. Szathmáry Kálmán.

A Budapesti Cséplő Athletikai Club részére: 369. Ludassi Gaál Gyula, 366. Friedmann Gyula.  
A Ferencvárosi Torna Club részére: 370. Drubina István, 371. Holló Ágoston, 372. Kócman Mór, 373. Koráts Nándor, 374. Schaschek Odón, 375. Schiller Imre, 376. Szabál Péter, 377. Szalay Gyula.

Az atletikai szakosztály tudomással vette, hogy Szathmáry Kálmán és Friedmann Gyula, akik 265, illetőleg 366. sorszámmal az Aradi AC és

Postások részére igazoltattak, ezen bejelentéseket visszajavák és a MAC illetőleg BAK részére kérések megajánlati. — Szathmáry 265 B. Friedmann pedig 366. sorszámmal BAK részére a MAC és a BAK részére.

dr. Nemes Desző s. k., előadó.

A MASZ selyemléd és birkózó szakosztályai folytatóg a következő versenyzőket igazolta: A Debreceni Gazdasági Akadémia Sport Egyesülete részére: 95. Baghy László, 96. Bátky Vince, 97. Pivovarsy Ottó, 98. Sebők Kálmán.

Sandányi Mór s. k., előadó.

A MASZ atletikai szakosztályai 1911 április 6-án Stankovits Szék elnökletével tartott ülésen a következő határozatokot hozta:

1. A szakosztály foglalkozván az olimpiai ügyekkel, az atletikai programban különösen a két kezű dobásokot és a kötött, középfogású gerelyvetést találta kifogásolónak a magyar atletikai viszonyok szempontjából. Kivánatosnak tartja a szakosztály egy általa (standard) olimpiai program megállapítását és íly értelemben javaslatot tesz a MOB-nak. Kivánatos továbbá egy külföldi tréner szerződtetését.

2. A szakosztály jóváhagyja a MAFC május hó 7-iki főiskolai versenyt propagációt és ez alkalommal ismételt megbeszést ad annak az óhajának, hogy a főiskolai sport kérdése végleges rendezet nyerjen. A szakosztály a maga képviseltesében a főiskolai sportegyesületekkel való tárgyalásokra Stankovits elnököt delegálja.

3. Az általános versenyszabályok 26 §-a alapján a szakosztály tudomással veszi a MAFC ama bejelentését, hogy mivel május hó 7-iki versenyeinek programja egyhármad részben nem tartalmazza a szabályok által előírt junior és hendikep számokat — kötelezi magát az 1911. év ősz folyamán egy junior és hendikep számokból való viadalt rendezni.

4. Örvendetes tudomással vették a mezei futó-bajnokságok kiváló sportbeli eredménye és a szakosztály halás köszönettel mond Bérczy István szövetségi elnöknek, ki az indító tiszteit szíves volt betölteni és megelégsével a verseny fényét emelte. Köszönettel mond továbbá a bajnoki versenye előkészítését és megrendezését körül fáradozó tudósítónaknak, a Magyar József Sport Egylet lovas szakosztályának és végül a Ferencvárosi Torna Clubnak, mely a verseny előkészítését és lebonyolítását körül hatathós segélyere volt a szakosztálytal.

5. Az általános versenyszabályok 65 §-a értelmében a szakosztály engedélyezi, hogy a MAC részére 45. sorszámmal aig. igazolt Maros György Mátyás, 49. sorszá. aig. Gyüllány Arpad Garacsy, 51. sorszá. aig. Magyar Edé Megyeri, 52. sorszá. aig. Kavecz László Kovács, 60. sorszá. aig. Grosschmid Sándor Zsófia, 63. sorszá. aig. Eper Lajos Eperjess, 67. sorszá. aig. Cigány István Cegéd, 68. sorszá. aig. Cseresnyes József Medgyessy, 70. sorszá. aig. Majorosy Ferenc Horvák, 83. sorszá. aig. Scheller Lajos Sellic, 103. sorszá. aig. Geisler Gyula Gyulay, 109. sorszá. aig. Knórich Émil Kántor, 107. sorszá. aig. Smrtnik János Szemere, 108. sorszá. aig. Tompos Geza Hadostályi énekt alatt indulhassanak. Egyfelváltva a szakosztály az egyesületet, hogy hasznosuló rájuk indokolt kért a vonatkozó §-s értelmében haladaltalanul irásban terjeszsek be.

6. A BAK április hó 9-iki országúti tótt és gyalogló versenyeiből kifolyógat több egyúttel részéről érkezett panasz a szakosztályhoz, hogy a versenyletelekkel csak egy nappal a meveszerzáratt előtt vették kézhez. Felszólították tehát a szakosztályt a BAK-ot, hogy a jövőben az általános versenyszabályok idevágó szakrása értelmében járjon el.

dr. Nemes Desző s. k., előadó.

A MASZ selyemléd és birkózó szakosztályai f. hó 6-án tartott ülésen Dr. Tatits Péter elnökletével a következő határozatokat hozta:

1. A szakosztály folytatógalosan tárgyaita a BAK által Vörös György bíró ellen beadott óvást, többek között az őt és Schitz Részó kiállítását utána. — Prot. Miklós sz. o. g. a BAK óvást a szakosztály elveti, azt alopaltan vadokásodnak minősíti és Vörös Györgynek buzgó működéséért elismerést fejezi ki.  
2. A bajnoki versenye bejelent előadó, hogy 41 szabályszerűlen leadott nevezés érkezett. Ezt

és az általa tett egyéb intézkedéseket a szakosztály tudomásul veszi.

Csanádi Mór, előadó.

## Magyar Labdarúgók Szövetsége.

### Felhívás.

Felhívtnak a MAC—UTE—TTC—Postások a Magyar Kupa osztályozó mérkőzéseinek; BTC—KKAS, MAC—ÚTE győztes — Szegeci AC (TTC—Postások győztese) — Kassai AC esedékes Magyar Kupa mérkőzése lejátszására.

Felhívtnak BTC—Kolozsv. VSC, BAK—URAK esedékes Corinthian-díj mérkőzése lejátszására.  
Friedrich, alelnök ifj Földessy, titkár.

**Letiltás.** A Lytografía Labdarúgó Ifjak Egyletének játékgója még az a URAK-nak 30 korona tartozását meg nem fizeti, az intézőbizottság határozata folytán felfüggesztettik.

**Kivonat a kp. vidéki bizottság április 10-én tartott ülésének jegyzőkönyvéből.**

Jóváhagyólag tudomásul veszi a bizottság előadónak a bizottság legutolsó ülése óta tett ideiglenes intézkedéseket.

Jóváhagyólag a következő elhalasztások: *Pest-vidék:* ápr. 16. KAC—BSE, ápr. 23. KAC—Monor, ápr. 30. BSE—KAC, máj. 7. MSE—BSC. *Dél:* Ápr. 23. SZAK—TAC, máj. 7. AAC—Bácska, máj. 14. TAC—Bácska, SZAK—ASE. *Dunántúl:* márc. 25. PAC—SZC, ápr. 9. KAC—PAC. *Észak:* ápr. 30. ETVE—SAC, máj. 14. ETVE—Miskolc, DTE—Mateócz. *Kelet:* ápr. 30. KKAS—KVSC.

A Kolozsvári Keresk Akad. Sportkörnek a konstantinápolyi mérkőzést a bizottság ideiglenesen — a FIFA engedélyének beérkezéig — megengedi s javasolja a tanácsnak, hogy a KKAS-nak a török ut költségeire 100 kor. segély szavazzassék meg.

Konrád Salamon (KVSC), mivel a KKAS mérkőzésen igazolatlanul játszott ápr. 30-ig eltiltatja a játéktól.

A Kol. AC—KVSC bajnoki mérkőzését, mivel a KVSC csapatában igazolatlan játékos szerepeltetett, a bizottság megsemmisít 2 pontot KVSC-évi összerendemenyéből levon és az új mérkőzést május 14-re tűzi ki, amikor mindkét csapatban csak új játékosok szerepelhetnek, akik március 19-ig igazolva voltak.

SAC lemondása folytán 2 pontot a bizottság DTE javára ír.

Örvendetszámomásul veszi a bizottság, hogy a Kassai AC régi vezetője, Bartay Oszkár ismét átvette a klub vezetését. Soproni Vénus FC visszalépése a tavaszi bajnoki fordulóit sajnálatul vették tudomásul.

Szombathelyi SE kérelmére engedélyezi a bizottság az ápr. 10-i SZSE—Grazer SV (Szombathely) és az ápr. 20-ai Grazer SV—SzeSE (Grác) mérkőzéseket, Győri Egyletről Tó kérelmére: ápr. 16. Liverpool (Bécs), Pozsonyi Torna Egylet és a többi nemzetközi matchet játszó egyletek kötelesek nemzetközi mérkőzéseiket 14 nappal a mérkőzés elője bejelenteni.

Engedélyt ad a bizottság a szövetségi egyesületeknek, hogy a Pozsony Teravérő-UK-vel, a Debreceni Keresk Akad. Sp-E-vel, a Pozsonyi AC-bal és a Salgótarjáni Sp-E-tel a 3 bemutató mérkőzést lejátszák.

Előadó jelent, hogy a két év előtti bajnoki érmeik Bácska SZAC-nak, az idei érmeik pedig a Győri Egyletről Tó-nak, a Kolozsvári Keresk Akad. Sportkörnek és az Erzsébetfalvai TC-nak kiadattak és hogy Kolozsvárt ó, Győrött Breuer alelnök ünnepesen osztották ki a bajnoki érmeiket. Örvendetszámomásul szöglök.

Elfogadja a bizottság előadónak a kerületi bizottságok felállítására vonatkozó indítványát és azt a legközelebbi tanácsülésig elé terjeszti.

**Igazolások 5639-től 5689-ig:** URAK részére: Kovács Sándor, Karger János, Fogl István, Oswald József, Iszer György, valamennyien az ÚTK-ból; Kapovics AC részére: Betnár Endre, Kolozsv. KAS-ból és Rottler Jenő MAFC-ból, FLAK részére: Mohán Gyula URAK részére: Zsonek Kázmér, Oberhoffer Sándor, Szimon Kálmán, Jávorka Lajos, Bodner Károly, Gogola József, Gogola István, Stern Jenő, Bischoff Nándor, Hauber István, Peschke S. Agoston, Mayer János, Bauer

Adolf, Bauer József, Juhász János, Bauer Imre, valamennyien az ÚTK-ból, az MTK részére: Konrád Kálmán, Glöckner Ármán, Klement Engelbert, Gárdonyi Ártur, Czeizler Lajos, Puttmann Géza, Hermann Aladár, Székely Ferenc, Sándor László, Klement Sándor, Campián Aladár, Weisz István, Herczka Lipót, Herczka Dezső, Strasser Mór, Strasser Dezső, Szántó Miksa, Felmeri Ernő, Sör Imre, Keskemeti AC részére: Krausz Ferenc, Pick Andor, Weisz Lajos Törökves SE-b-ből, Debreceni TE részére: Komadinovics Rezső, Kiss Béla, Erzsébetv. SC részére: Langer József, Dragon Antal és Koppel László.

## HIRDETMÉNY.

**Intéző bizottsági ülések** minden hétfőn este 7 órakor.

**Fegyelmi bizottsági ülések** minden hétfőn este 7 órakor.

**Bíró bizottsági ülések** minden második kedden este 7 órakor.

**Központi vidéki bizottsági ülések** minden szerdán este 7 órakor tartanak.

**Kárpáti Béla** alelnök minden csütörtökön este 7—8 óráig,

**Friedrich Nándor** alelnök-főtitkár minden este 7—8 óráig,

**Opree Rezső** alelnök minden hétfőn este 7—8 óra hivatalos órát tartanak és a szövetségi helyiségben esetleges megbeszélések végett fogadnak.

**A titkárság** felvilágosítások és értekezések céljából mindennap az érdekeltek rendelkezésére áll, amde naponta csak 7—8 óra között, mely idő után semmiféle ügyben feleket nem fogadhat. — A titkári irodában a felek csakis hivatalos ügyek elintézésé céljából és csakis annak elintézéséig tartózkodhatnak.

**Igazolási kérelmek** hetenkénti keiden este 8 óráig fogadtnak el, az ezen időpontra til érkező igazolási kérelmek már csakis a legközelebbi héten tarthatnak számot elintézésre.

**Mindenmivel levelezés** a titkárság címére, a szövetségi hivatalos helyiségre (VIII., Rüköci-ut 9. sz. I. em. I. ajtó) intézendő — nem pedig az egyes bizottsági előadók vagy bizottsági-tagok címére

**Az MLSZ. elnöksége**

## Ifjúsági Labdarúgók Szövetsége.

**Kiadott Blaha József a JAC-nak.**

**Tudomásul vették:**  
USC—KSC 4:0, USC—JSC 1:0, ILSZ B)—FTC II. B) 1:0, BAC—ÖSE 4:0, FSE—ÖSE 5:1, a II. csapatok 1:0. TSC—AFC 3:0.

Felfüggesztették Kispeszt játékgója és beidézettek Palócz (NSC) bíró, Zwik és Kopza (KSC) a kedden tartandó intéző ülésre.

Csöke Józsefet egyesület (USC) kizárta. A szabályok értelmében a évi sehova sem igazolható. Az ILSZ helyiségét a Róma kávéház külön helyiségébe (Wesselényi- és Kazinczy-u. sarok) helyezte át.

A válogatott csapatok mérkőzése körül kifejtett tevékenységért a Főosztartás Sport Egylet, hogyha még egy bajnoki mérkőzést letad, a további bajnoki mérkőzésektől eltiltatik.

A mérkőzés támogatásáért jegyzőkönyvi közönmélet szavaztak FTC-nek, TSE-nek és a BAK-nak.

Felvettematik az Összetartás Sport Egylet, hogyha még egy bajnoki mérkőzést letad, a további bajnoki mérkőzésektől eltiltatik.

## Magyar Úszó Szövetség.

Az 1911 április hó 10-én dr. Virava János elnökelte alatt tartott rendes közgyűlés határozatai:

1. Donáth Leó büntetésének hátralevő része elengedettik.

2. A MAC felebezése a kirkenvali háthajnok-ság tárgyában elutasítottik.

3. A választások eredménye:

**elnök:** Dr. Vivara János, **alelnök:** dr. Füzesséry Zoltán, dr. Kovách Aladár, Rózer Edvin.

**üggyvezető alelnök:** dr. Schneider Béla, **főtitkár:** ifj. Támédy Mihály, **titkár:** Polinsky Gyula, **penztáros:** Scharanbeck József, **előnök:** Malaky Mihály.

**Tanácsstagok:** Baján Gyula, dr. Benedek Zsolt, dr. Füzesséry Árpád, Donáth László, dr. Gracsi Ödön, Karkos Rezső, Kelemen Kormel, Kiss Géza, Lindner Ernő, Szaszovszky Géza, Szűcs Vilmos, Vida Henrik, **poittagok:** Holub József, Hajós József, Bánó Jenő, Grosz Ernő, Fabinyi József.

ifj. Támédy Mihály, főtitkár.

A MUSZ által március 27-ére összehívott titkári értekezleten a következő versenypontok és bajnokságok való igényeket jelentették be:

- Május 25—26. MUE
- Június 4—5. MAC
- 10—11. MAF 220 y. bajnokság
- 15 BTC
- 18 MTK 200 y. mell bajnokság
- 25. MTK Székésfelétrár
- 29. Dunaharaszti VC Dunaharaszti
- Július 2 MTK Siofok
- 9. MUE Tatatóváros 1 ang. mfd. bajn.
- 16. TTC 150 y. hát bajnokság
- 23. Matyásföld
- 30. MAF 100 y. bajnokság
- Aug. 6.\* MTK 440 y. bajnokság
- MAFC vidék
- 20. TTC
- szept. 3. FTC 880 y. bajnokság
- 8. BTC műgörgő bajnokság
- 10. MAC vidék
- 17. Sport Hírlap
- Okt. 1. MAC
- 15. MAF
- 22. MTK
- dec. 3. FTC
- 10. MAC
- 16—17. MAF
- 26. MUE fejesgörgő bajnokság

\*) A két verseny közül egyik későbbi megvételre szerint augusztus 13-án tartandó meg.

A T. Munkatársakat arra kérjük, hogy kézirataikat szédesre alkalmasan, tintával írva küldjék be. Tehát csak az egyik oldalra írjanak és 5—8 cm. szélességű margót hagyjanak.

## Keresek megvételre egy

10—12—14 lóerős 4—5

üléssel nyitott könnyű,

használt de még jó

állapotban levő kocsit

vidéki használatra.

Ajánlatok az ár és a meg-

tekintési hely megjelölésével

„MICSKE“ jeijével e lap

kiadóhivatalához intézendők.



## Automobil ruházat

vízmentes gummi szövetekből: dániai „Lavala” bőrből. — Könnyű tavaszi eső- és porköpenyek. Motor-sapkák és szemüvegek. Fownes és Dent angol keztyűk. Utazási cikkek. — táskák, étkező kosarak.

Thermos ételnek és italnak. Gilette és Auto Strop önborotvák. Mezei Sportcikkek, Tennis-Raketek és labdák, Golf-játék felszerelés. — Football, Croquet, Hockey, Boomerang stb. Aviatikai cikkek. — Sport-sapkák, Sport-cipők, Sweaterek, lábszárak stb. „Ever clean” vízhatlan fehér — vészongallérok és kézelők — fórártára.

ÁRJEGYZÉKET BÉRMENTVE KÜLD:

## WESZELY ISTVÁN

angol sport-, gummi- és acéláru cikkek raktára

Budapest, IV., Váci-utca 9. szám.

Angol, Francia, stb. világhírű gyárosok u. m.: F. H. Ayres, John Jaques, Slazenger, Gardner Bros, Mass Co., H. Gavelle Co., R. Staub, K. Wunderlich stb.

## Tennis-Raketjeinek

— választékos raktára. —

A labdaverők árja: 5.50, 7.50, 9.—, 10.—, 11.—, 12.—, 15.—, 17.50, 20.—, 25.—, 30.—, 33.—, 40.— és 45.— korona.  
Tennis-labdák tucatja: 8.50, 10.—, behuzott 11.50, 14.50, 16.—, 19.50 és 24.— kor.



— Iskolai zászlóaljoknak céllövőgyepek és felszerelések. — Továbbá nagy készlet Football, Golf, és Hockey játékokban; vivő-eszközök, atletikai és tornaszerek, turistafelszerelések, téli és nyári sportruházatok, kocsolya, ski és sportszánkóknak. Különlegességek az összes fegyverek, töltények, vadászati és halászati felszerelésekben. A külföldi töltenyeknek magyarországi egyedüli elárúsítója.

## ZUBEK BERTALAN és TÁRSA

SPORTCIKKEK ÉS FEGYVEREK ÁRUHÁZA.

Budapest, IV., Múzeum-körut 29. szám.

40 ÉVES FENNÁLLÁS.

## OLBRICH-féle utazási cikkek elsőrendűek!



Budapest, VI. Teréz-körut 6. szám. Telefon.



Kérje minden kávéházban  
a Nemzeti Sportot.

## Szt.-Lukács gyógyfürdő, Buda.



Téli és nyári gyógyhely. — Természetes forró-meleg kénés források, iszapfürdők, iszapburogatások, masszáz, vizgyógyintézet, gyógyudrök, kő-és kádifürdők, gyógyvizeszuhók. Óceán és górdos penzsi. Csúsz, kőszvény, ideg-bőrbajok, lakás, ellátás felőli kimerítő prospectust küld ingyen a

Szt.-Lukácsfürdő Igazgatósága, Buda.

Kristály-forrasasványvíz etvágyat javít, gyomorrontást megakadályoz

## NEMZETI SPORT KÖNYVTÁRA

(Magyar Spalding) eddig megjelent füzetei:

1. Szánkózás. Ára 1.— K
2. Uszás. „ 1.— „
3. Football. (1910) „ 1.— „
4. Boxolás. „ 1.40 „

Kapható a Nemzeti Sport kiadóhivatalában és Magyarországon összes könyvkereskedésben.

Legközelebb megjelenő füzetek: Athletika, Vivás, Evezés, Birkózás stb.

Az igazi kis automobil a polgári osztály autója

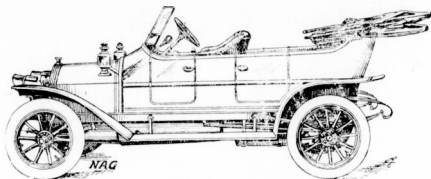

# N. A. G. DARLING

1315 HP cyl. double phaeton carrosseriával, amerikai tetővel, szerszámokkal és tartalékreszkekkel ..... K 8000.—  
 1315 HP 4 cyl. sportcarrosseriával ..... „ 8400.—

kb. 700 kg. súly

kb. 60 km. sebesség

kb. K 1500.— évi fentartási költség.

A szelepnélküli

angol **DAIMLER KNIGHT** automobil

a legzajtalanabb  
a legegyszerűbb

a legbiztosabb üzemi  
a legalkalmasabb hegyi turákra

1911. típusok:

1520 HP 4 cyl.

40 HP 4 cyl.

2530 HP 4 cyl.

2530 HP 4 cyl.

40 HP 6 cyl.

Vezérképviselőt:

**BÁRDI JÓZSEF** automobil részv.-társ., Budapest,

Sürgőnyeim:

Pneumatik

VI., Mozsár-utca 9.

Telefon számok:

Auto osztály 41—00.

Garage 116—34.

**A VALÓDI POGNON GYERTVA MINDEN MÁGNESHEZ JÓ**





# NEMZETI SPORT ÉS AZ AUTOMOBIL = AVIATIKA



FTC—English Wanderers.



## Vevőink – Barátaink!

Deutz 3240 HP. 4 Cyl. Metallurgique 2635 HP. 4 Cyl. Osztr. Deutz-Auto 2025 HP. 4 Cyl. 1620 HP. Lizenz-Metallurgique. 4 Cyl. **Automblok**. Minden kocsí fel van szerelve a „Kronprinz” (Pat. Kronenberg)-féle leszedhető kerekekkel. Acélalkatrészeik folytán jó melegevezetők és pneumatik takarítók. A kocsik ezenkívül az éjjeli utazás biztonsága céljából el vannak látva fergatható lámpákkal. „Kronprinz” kerekpárkésviselőt Budapest, Vajda Ignác, VI. Liszt Ferenc-ter 18.

Oesterr. Deutz Auto-Werke Gesellschaft m. b. H., Wien, I. Dr. Karl Lueger Platz 9.  
Üzletvezető Kornblüh Frigyes.



**PAAR ÉS WOLFERS FRÈRES**  ékszerészek-joalliers  
 **VERSENYDIJAK.**  Budapest, IV. Koronaherceg-utca 3

## A legerősebb javítóműhely

BUDAPEST, IX. KER., ÜLLŐI-UT 117.

Van der Laar és Társa automobil és gépműhelye, okleveles gépészmérnök, szakszerű vezetése mellett. **TELEFON 145-78.**

## Szám garage

 MODERN GARAGE!  BUDAPEST, VI., NAGY JÁNOS-UTCA 5.

Deleunay-Belleville motorgyár magyarországi vezérképviseelője. — A legerősebb javítóműhely.

Telefon 101—56.

## A tennis idény kezdetével

raketjavítást és hurozást kiválóan, szakszerűen és gyorsan, szükséghez képest azonnal végez külön raketjavító műhelyben.

Lawn-tennis és sportárjegyzék ingyen. Kertész Tódor sportüzlete, Budapesten, IV. Kristóf-ter.

III Tessék specialis árajánlatot kérni. III

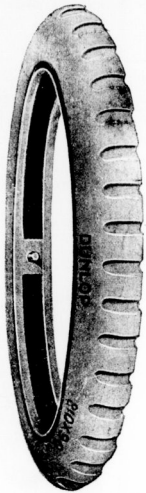

TELEFON 65—43.

# Leszállított áron Angol Dunlop

III forgalomban. III

Vezékpévisélet:

## VAS GÉZA és FIA

automobil részec és aviatikai  
kellécek nagykereskedése

Budapest, VI., Liszt Ferenc-tér 6. szám.

III ÁRJEGYZÉK KIVANATRA INGYEN ES BERMENTVE. III

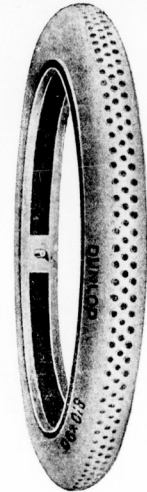

III Felülmul minden más gyártmányt. III

Sürgöncyim:  
DUNLOP BUDAPEST.

# NEMZETKÖZI AUTO-GARAGE

..... FARKAS ÉS RAJNA .....

BUDAPEST, VI., LEHEL-UTCA 8. SZÁM

A legnagyobb kényelemmel berendezett auto-garage. **Elsőrangu javítóműhely.** Teljesen új luxus-**automobilok** órákra, napokra és hónapokra **jutányos árban bérelhetők.**

TELEFON 16—29. SZÁM.

Sürgöncyim: INTERGARAGE.

# AZ AUTOMOBIL

A „MAGYAR AUTOMOBIL CLUB“ HIVATALOS LAPJA. A „MAGYAR AERO CLUB“ HIVATALOS KÖZLEMÉNYEI  
A „NEMZETI SPORT“-TAL EGYETEMBEN MEGJELENŐ SZAKLAP.

Szerkesztőség és kiadóhivatal: Budapest, VIII., Szentkirályi-utca 22. II. em. 27.	Főszerkesztő: Dr. POLÓNYI DEZSÓ. Igazgató: FRIEDRICH NÁNDOR. Felelős szerkesztő: LINDNER ERNŐ.	ELŐFIZETÉSI ÁR: Égész évre . . . . . 20 korona. Fél évre . . . . . 10 „ Negyedévre . . . . . 5 „
---	--	---

## A kisebb kocsik tervezett nemzetközi versenyének alapeszméi.

Irta: Kováts Elemér dr.

E lap olvasói előtt immár nem ismeretlen a Magyar Automobil Clubnak egy, a kisebb kocsik nemzetközi versenyének Magyarországon leendő megtartása tárgyában hozott határozata.

Miután a verseny talán már a legrovidebb időn belül kiírásra fog kerülni, nem lesz érdektelen, ha azon alapeszméket és az ezekhez fűződő terveket, addig is, míg a hivatalos program és föltételek napvilágra látnak ismertetem.

Az automobil közlekedésügyi fontosságának témáját az hiszem lezárt aktának kell tekintenünk. Mindenki, aki a kultura haladását figyelemmel kíséri, észlelheti, hogy a közel jövőnek legáltalánosabb közlekedési eszköze az automobil lesz, azaz hogy a kinek alkalma volt a nyugati kultúrállamok nagyobbjait legutóbb bejárni megállapíthatja, hogy az automobil már nem a jövő, hanem a jelen közlekedési eszköze — külföldön.

Dacára annak, hogy ez így van az automobil csak nehezen, csodálatosképen aránylag csigalassúsággal közeledik azon formája felé, amely formájában valóban az általános szükségletet kielégíteni hivatva lesz.

Nem célzok ezuttal a kerekék kérdésére, mert úgy vélem, hogy e tekintetben egyrészt túlhelyezték magunkat a pneumatic kútkészítésének nagy különösebb legteljesbítésének reményén, másrészt oly messze fekvőnek tartjuk egy más megoldás lehetőségét, hogy e vita felett rendszerint napirendre térünk.

De utalok arra a témérdek egyébb kérdésére, amelyek megoldhatóságán egyetlen akadály az volt, hogy konstruktórok tanulmányaikban az egyoldalúság elmerültek, nem látták az erdtől a fát, munkásságukban hiányzott a legmagasabb cél ál-

landó látása, s így történt, hogy még csak nem régebben egy tökéletes szávozlas sport kocsit, vagy egy nehéz limusin kicmelése és megszerkesztése képente a csimboraszójtást minden inventuos munkásságnak, nem pedig az automobilnak, mint lehet legáltalánosabb forgalmi eszköznek kidolgozása és elkészítése.

Ne legyünk azonban igazságtalanok. Hisz az egész automobilizmus alig egy-két évtizedes, és ha a rohamos fejlődések századának pirkadásán, ismétlem, aránylag lassan jutott, vagy talán még csak igyekszik a helyes mederbe jutni az automobil szerkesztők munkássága, elmondhatjuk eddig is közzagdaságilag kellőleg nem értékelhető feladatok kerültek megoldásra.

Ma már azonban nem a sportkocsi vagy a luxusautomobil a konstrukció tárgya. Az automobilozók azt a típust keresik, amely a mindennapi közlekedésre alkalmas, amely nem „eszi a gummit“ és nem „iszsza a benzint“ amely nem a szövődményes szerkezetével tűnik ki, hanem a legegyszerűbb és mindezek mellett a legcseméshib anyagból készült.

Mind ezt egy lélekzetre elmondani természetesen igen könnyű dolog, viszont azonban így körülírni ezeket a követelményeket, hogy az egy zsíri subjektívóruasanak ne nyujtsan tág terület, rendkívül nehéz. Már pedig az elképzelhető legideálisabb versenyfeltétl mindig az, amely a közzagdasági cél elérését, tehát a legközevelebb fejlesztést tudja előmozdítani.

A löket és furat méret, a léter úrtartalommal meghatározott hengerek, a felszerelési követelmek, a carrosséria határozott körülírása a kontingentált súly eltekintve attól, hogy több-kevésbé megköttöttségét állítanak a versenyző típusok elé, láttak szintén nem nyujtanak teljes bizonyosságot

és sajnos mégio ezekhez a kerülő utakhoz kell valószínűleg nekünk is fordulnunk, mert egyenesen vajmi nehéz lesz körülírni az ideális, a holnap automobilija fogalmát úgy, hogy ez a tárgyilagoss bírálat számára támpontokat nyujthasson.

Mi magyarok a versenyfeltételei kérdésébe is kényelmesebb helyzetben vagyunk mint a külföld.

Előttünk áll számos versenyprogramja, eredményei, egy kész, — bár rendszeresen össze nem állított verseny és versenykritikai irodalom sok értéke tanulsággal szolgálhat és mégis feladatunk rendkívül nehéz, nehéz pedig éppen azért, mert, ha komolyan akarunk foglalkozni a kérdés-sel, — másképp foglalkozni pedig játék és időpazarlás volna, úgy szem előtt kell tartasuk ennek a versenynek perspektiváját, következményeit.

Azon aggályokkal szemben, hogy nem lesz számbavehető startoló, helyes verseny-szabályok mellett merem állítani, hogy igenis nagyszámu szervezéseket fogunk kapni, mert, ha a külföldiek földrajzi ismeretében nem is sokat bízunk, ne gondoljuk, hogy az automobilizmus szempontjából valóssággal még felfedezetlen hazánkat nem jól ismeri a nyugat ipari és kereskedelmi tökéje.

És éppen ebben lesz a legnagyobb nehézség. Ne nyissunk tért, kaput külföldi selejteseknek, ne engedjük gumibódra szaporodni a pléhkocsikat! Ez vétek az automobilista, a realis vagyis, a kezdet nehézségeivel küzdő kereskedelem ellen egyaránt és legnagyobb vétel amid csak csírájában lévő magyar automobil ipar elen.

Finom növésű szitára lesz szükségünk. A verseny legyen a konstruktőr irányítója, az iparos büszkesége, a kereskedő

A legtartósabb,  
ennélfogva leg-  
előcsöbbroncs

## PNEU-SEMPERIT

„Stock: Magyar Automobil Garage Aréna-ut 50.“

## SEMPERIT-

## Gummiművek

Vezérképviselet és raktár: SALZBERGER SAMU Budapesten, VI., kerület, Andrassy-ut 20. szám.

Stock: Westinghouse Autoforgalmi r. t. Páva-utca 10. szám.

propagandája, a laikusok felvilágosítója, és hazai automobiliparunk fejlesztésének alapköve, — így lesz mindannyiuk gazdasági érdekének utótrője, előmozdítója.

Ha reményünk lehet arra, hogy csak egy-két hazai gyárunk, mondjuk a jóvó tavasz starthoz állíthat olyan kisebb kocsikat, amelyek a kidolgozandó feltételek alapján készülnek, szives örömet gerjesztésnek emellett, hogy a versenyünk ez év szeptember—október havára tervezett és a nemzetközi napárba is bevezetett ideje elhalasztassék.

Ezekben vázoltam azokat az alapgon-dotokat, melyek a verseny létesítésére az iniciatívát és a határozatot megteremtették.

Ha ezen eszmék szolgálatában néhány lelkes munkatársa találnak mi sem bérlelhető azon tervünket, hogy már a legközelebbi programot aesshassunk.

Mindenesetre megelőző a feltételek kidolgozását az érdekeltek meghallgatása, tanácsok, utbaigazítások, felvilágosításuk kikérése, természetesen mindenkor a közöccel szemmel tartásával.

Ezek figyelmét tehát már e néhány sorral is szeretném a tárgy fontosságára felhívni.

Budapest, 1911 április 17.

## A monacoi motorcsónak- verseny.

(Folytatás)

### V. nap. Hétfő, április 10.

Múlt hétfőn szép időben folytatódott a meeting a Galamblovők díjával, amely a második kategóriába tartozó cirkálóok számára volt kiírva és a korlátozásméltúli versenyhajók számára kiírt Monte-Carló díjjal. Mindkét verseny 50 kilométernyi távon tartatott meg. A cirkálóok versenyében tizenhat hajó indult, de csak kettő volt közöttük igazi versenyhajó, a többi pedig vagy, közönséges motorcsónak, vagy pláne motoros halászbárka. A versenyt nagy fölnyíval a Gregoire X. nyerte el, négy perccel javítva meg e kategóriának tavalyi rekordját. Csalóadást keltett a Monacoi-díj, amelyben a versenyhajók kategóriájából csupán az Ursula indult, amely a tavalyi eredményét is felülmúló sebességgel futott végig a pályán.

A versenyek eredménye a következő:

*Galamblovők díja.* 50 km.-es verseny maximálisan 65 m. hosszú, 90 mm. furatú négy hengeres motorral ellátott hajók számára.

1. *Gregoire X.* (Grégoire—Despujols) 1 óra 14 p. 36 mp. 43 kilométeres óra-sebesség.

2. *Excelsior-Segnor* (Excelsior—Celle) 1 óra 18 p. 36 mp.

3. *Vedette du Cariat.* 4. *Motogodille.* *Monacoi díj.* 50 km. Versenyhajók korlátozás nélkül. 1. *Ursula* (Wolsey—Saunders) 48 p. 57 mp. 61.3 kilométeres óra-sebesség.

### VI. nap. Kedd, április 11.

A hatodik versenynapnak ismét szép idő kedvezett. Dél előtt a cirkálóok harmadik kategóriájának 50 kilométeres versenyét bonyolították le. A mezőnystart után csakhamar elnyúlt és a Labor IV. fölnyíval nyerte versenyt 48 kilométeres időben. Dél felé hullámos lett a tenger, úgy hogy a negyedik kategória versenyt két órával a hirdettét idő után lehetett csak megtartani. A verseny igen érdekes volt, mert bár a Lürsen-Daimler az első hét körben nagy előnyt szerzett, miközben 52 és 57 kilométeres sebességet ért el, a következő körben rossz forduló folytán tért vesztett a Sigma Laborral szemben, de a versenyt mégis megnyerte, mivel a francia csónak a visszaváttu tövise miatt az utolsó körben feke maradt. A német csónak eredménye cirkáló rekord. A délelőtti folyamán Fabre érdekes hydro-aeroplanja a „Goeland” is kifutott Becue aviatikussal a kormányon. Az 50 lóerős Gnome motorral ellátott alkotmány 55 kilométeres sebességgel csuszott végig a vizen, sőt néhány 20—30 méteres ugrás után 300 méteres repülést is végzett. A sikeres kísérlet nagy lelkesedést keltett a közönségen.

1. *Középtengeri díj.* 50 kilométer. (65—8 m. hosszú hajók, 4 hengeres, 106 mm. furatú motorral.)

1. *Labor IV.* (Labor-Aviation—Despujols) 1 óra 4 p. 32 mp. 47.25 km. óra-sebesség.

2. *Excelsior.* (Excelsior-Celle) 1 óra 9 p. 10 mp.

3. *Pick-Ass VII.* (Durkopp-Engelbrecht) 1 óra 19 p. 48 mp.

4. *Minima* (Delahaye-Baglette) 2 óra 37 p.

II. *Azurparti díj.* 50 kilométer. (8—12 m. hosszú csónakok, 4 hengeres 120—130 mm. furatú motorral.)

1. *Lürsen-Daimler* (Mercedes-Verein) 1 óra 4 p. 49 p. kilométeres óra-sebesség.

2. *Labor V.* (Labor-Aviation, Despujols) 1 óra 28 p. 43 mp.

3. *Caprice* (Vincent. Marchand et Cie) 2 óra 11 p. 36 mp.

### VII. nap. Szerda, április 12.

A délelőtti folyamán nem volt verseny, de Fabre hydroaeroplanja, a Goeland mégis kísérletezett. A tenger felett friss szellő fújt, amely a lenge alkotmányt egy fordulónál lenyomta a vízre és miután az átűtés folytán egyik szárnya eltört, odacsapta a galamblovőter sziklához, úgy, hogy ezer darabra zúzódt. Becue aviatik-

kus, aki vezette, szerencsésen kiuszott a partra. A versenyek közül csak a nagy cirkálóok díja került eldöntésre, melyet a Chantecler biztosan nyert. A versenyek után az elpusztíthatatlan *Ursula* rekord-kísérletet tett két körön (6250 m.) s ezt a távot 5 p. 13 p. 6 mp. alatt futotta be. A Wolsey-Saunders csónak eredménye 71-928 kilométeres sebességgel felel meg, tehát *világrekord.* A Thornycroft-féle *Miranda* ugyanezt a távot 5 p. 54 p. 5 mp. alatt, tehát 63.5 kilométeres sebességgel futotta be. Az egyetlen verseny eredménye a következő:

*Riviera-díj.* 50 kilométer.

1. *Chantecler.* (Brasier-Despujols) 1 óra 6 p. 39 mp. 45 kilométeres óra-sebesség.

2. *La Quise* (Mercedés—Pitre) 1 óra 10 p. 21 mp.

### VIII. nap. Csütörtök, április 13.

A verseny csupán a Coudamine-díj, egyé az összes kategóriák számára nyílt 25 kilométeres handicap került eldöntésre. Sajnálatos baleset érte az angol Mirandát, amennyiben a hullámok betörték előlső fedélzetét. A csónakot sikerült megmenteni, de a további versenyekben természetesen nem vesz részt. A handicap előfutama a következőképp végződött.

1. *Labor* (scratch) 32 p. 27 mp.

2. *Caprice* (30 p. előny) 33 p. 13 mp.

3. *Chantecler* (scratch) 34 p. 9 mp.

4. *Hispano-Suiza* (10 p. előny) 45 p. 56 mp.

### IX. nap. Péntek, április 14.

Nagypénteket pihenő napnak szánta a rendezőség s ezt még a kísérletezők is betartották, úgy hogy e napról nincs jelenteni való.

### X. nap. Szombat, április 15.

A meeting főversenye a *Nemzetek Serlege*, melyet e napon tartottak meg, nem felelt meg a várakozásoknak. Ez a verseny, amelyben az előző években a versenyhajók színe-java küzdött, most csak egy versenyhajót látott a startnál, az öreg Ursulat, amely azonban már a kilencedik körnél feladta a küzdelmet, miután az első ötven kilométert 45 perc alatt, tehát 55.5 kilométeres időben futotta be, mivel egy hengere elrepedt. Ilyen körülmények között a szerencsés Lürsen-Daimler jutott a szép díjhoz s ezen dicsőséget szép eredményével ki is érdemelte. A 25 kilométeres handicap elég jól sikerült; az első három hajó 2 percen belül érkezett a célhoz. Az e napon tartott rekordkísérletet közül említést érdemel a Sigma-Labor egykoros kísérlete, miután ez a kis cirkáló a kört 5 p. 22 mp. alatt, tehát 70 kilométeres világrekord sebességgel futotta be, alig má-

# Diana-sósborszesz

Mindenütt kapható.

nélkülözhetetlen minden sportembernek. Az izmokat erősíti, a bágyadságot megszünteti. Mindenütt kapható.

# PUCH AUTOMOBIL

Részvénytársaság.

Typusok: 12 14, 16 18, 18 20, HP.  
24 30, 30 35, 40 50.

Telefon: Üzlet 5—72, Garage 133—82. szám.

Budapest, Erzsébet-körút 48.

Automobilok bérbeadása.

TELEFON 128—05.

## Általános Automobil Garage Vállalat

TELEFON 128—05.

BUDAPESTEN, VII. KERÜLET, KIRÁLY-UTCA 11. SZÁM.

Budapest legnagyobb garageja a város középpontján. Kényelmes boxok. Modern javítóműhely. Világítási és kocsis accumulator töltő állomás. Állandó nagy raktár a legjobb gyártmányú pneumatikokból. Automobil alkatrészek raktára.

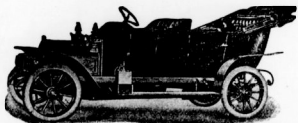

Automobil kikölcsönzés.  
STOEWER automobilok vezérképviselete és állandó raktára.

Francia  
AUTO-PNEU



Minőség és árban  
utólérhetetlen!

Budapesti raktárak:

**Magyar Autoanyag  
Szövetkezet**

Budapest, VII., Aréna-ut 66.



**Róka és Társa**

Budapest, VI., Andrásy-ut 55.

Főraktár Austria-Magyarország részére:

**Kirschl & Co., Wien, I. Schmerlingplatz 5.**

# MAGYAR AUTOMOBIL GARAGE

HIRSCH ÉS CSERMELY  
BUDAPEST, VII. ARENA-UT 50.

TELEFON FŐNÖK:

126—36.

SÜRGÖNYCIM: LARDOLIN

TELEFON PORTÁS:

174—18.

A legmodernebbül berendezett garage, éjjel-nappali üzemmel. Elsőrangú javítóműhely mindenféle típusu kocsik részére. Semperit pneumatikok raktára. Auto kellékek dús választékban. Legújabb találmányu kürtök, acetylén fényszórók és lámpák. Accumulator töltő-állomás. Autogén hegesztés.

Charron -automobilok vezérképvisellete.

radna el valamivel az Ursula eredménye mögött. A részletes eredmények a következők:

### 1. Nemzetek sorlege. 100 kilométer.

1. Lütsen-Daimler (Daimler, Versens) 2 óra 1 p. 20 mp.
2. Chantecler (Brasier Despujols) 2 óra 6 p. 12 mp.
3. Hispano-Suiza (Hispano-Suiza Despujols) 2 óra 32 p. 36 mp.

### 25 kilométeres handicap.

1. Ondine (46 p. előny) 28 p. 3 mp.
2. Elle (37 p. előny) 29 p. 44 mp.
3. Labor IV. (scratch) 30 p. 19 mp.
4. Caprice 28 p. előny) 30 p. 35 mp.
5. Chantecler (scratch) 32 p. 23 mp.



## AUTOMOBIL HIREK

**Automobilizmus Csehországban.** A husvéti ünnepek alatt a cseh főváros érdeklődését két nevezetes automobilisztikai esemény kötötte le, a prágai automobil-kiállítás megnyitása és a város kapui előtt feloyt Königsaal-jilovischi hegyi verseny. A kiállítás, mely husvét vasárnap nyílt meg, az eddigi kiállításokat tetemesen felülmúlja ugy a kiállított tárgyak minőségé, mind pedig azok mennyisége tekintetében. A kiállított tárgyak között az osztrák ipar termékei dominálnak, még pedig első sorban a Laurin & Klement, Daimler és Fiat cégek. Változatosságot kölcsönöznek a kiállításnak a repülőgépek, repülőgép-motorok és motorcsónakok.

A Königsaal-jilovischi hegyi verseny, csak ugy mint a kiállítás, a hatalmas osztrák automobilipar jegyében folyt le. A motorkerékpároknál a Puch-gépek viték a főszerepet, a kocsiknál pedig a Laurin és Klement cég járművei. Hieronymus, ez a kiváló versenyző, kis 85 mm. furatu Semmering kocsijával tulszárválta az ugyanazon utvonalon Opel Grand Prix kocsival Jörns által elért eredményt és csaknem 88 kilométeres sebességet ért el a helyenként 10% lejtésű pályán. A verseny pályája egy 5 1/2 kilométer hosszú, kanyarulatokban gazdag utvonalon és bár a versenyzők igen nagy sebességeket értek el rajta és az utszegélyt magyszámu néző tartotta megszállva, még sem történt szerencsétlenség, ami a rendezés kitünőségét bizonyítja. Említésre méltó, hogy az amatőrök díját Döring Felix, mint a nyolcadik kategória második helyezetteje egy oly kocsival nyerte, amely

már 40,000 kilométert futott. A részletes eredmények a következők:

### Motorkerékpárok

I. Kategória. 1 1/4—3 l. e., 38 kg-on felüli sulyu motorkerékpárok. 1. Jungling (N. S. U.) 6 p. 16 1/2 mp. 2. Hantsch (Motosaöcoche) 7 p. 36 mp. 3. Lehmann (Motosaöcoche) 7 p. 40 mp.

II. Kategória. 3—4 1/2 l. e., 50 kg-on

V. Kategória. Motorkerékpárok mellék-kocsival. 1. Hruscha (Walter) 7 perc 29 1/2 mp.

VI. Verseny motorkerékpárok. 1. Medinger (Puch) 3 p. 57 1/2 mp. rekord.

### Kocsik:

VI. Kategória. Négy hengeres kocs k, 75 mm. hengurfuratig. 1. Baró Halm Leo

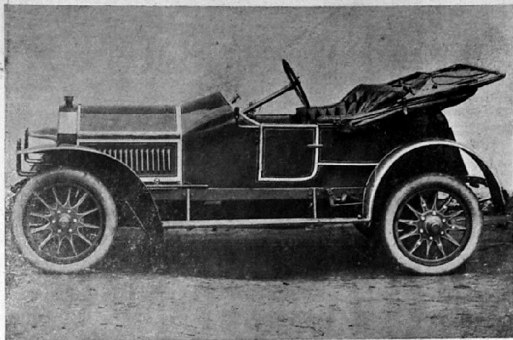

Puch kétülékes kiskocsi.

felüli sulyu motorkerékpárok. 1. Sl.vik (Laurin & Klement) 6 p. 11 mp. 2. Taussi (Vanderer) 7 p. 52 mp.

III. Kategória. 4 1/2 lörös 65 kg-on felüli sulyu motorkerékpárok. 1. Zaubulka (NSU) 4 p. 51 mp.

IV. Kategória. 6 l. e. és 75 kg. sulyon felüli motorkerékpárok. 1. Medinger (Puch) 4 p. 9 1/8 mp. 2. Zalka (Walter) 4 p. 27 1/2 mp. 3. Dvorak (Orion) 6 p. 41 1/4 mp.

(Laurin & Klement) 5 p. 35 1/8 mp. 2. Wetzka (Laurin & Klement) 5 p. 36 mp. 3. Sedlak (Laurin & Klement) 7 p. 40 mp.

VII. Kategória. Négyhengeres kocsik 85 mm. hengurfuratig. 1. Hieronymus (Laurin & Klement) 3 p. 45 1/2 mp. rekord. 2. Gr. Kolovrat Sándor (Laurin & Klement) 5 p. 5 1/4 mp. 3. Kejr (Laurin & Klement) 5 p. 55 mp. 4. Storeb (Laurin & Klement) 6 p. 8 mp.

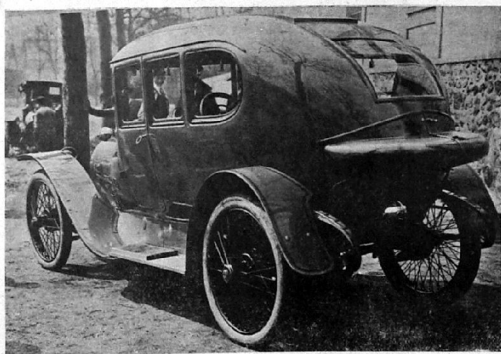

Egy ultramodern automobil.

# LAURIN ÉS KLEMENT

gyárt motorkerékpárt, voituret-  
tet, városi kocsit, turakocsikat,  
teherkocsit, autobuszt.

Magyarországi vezérképviselet Budapestön, IV. kerület, Semmelweis-utca 9 szám.

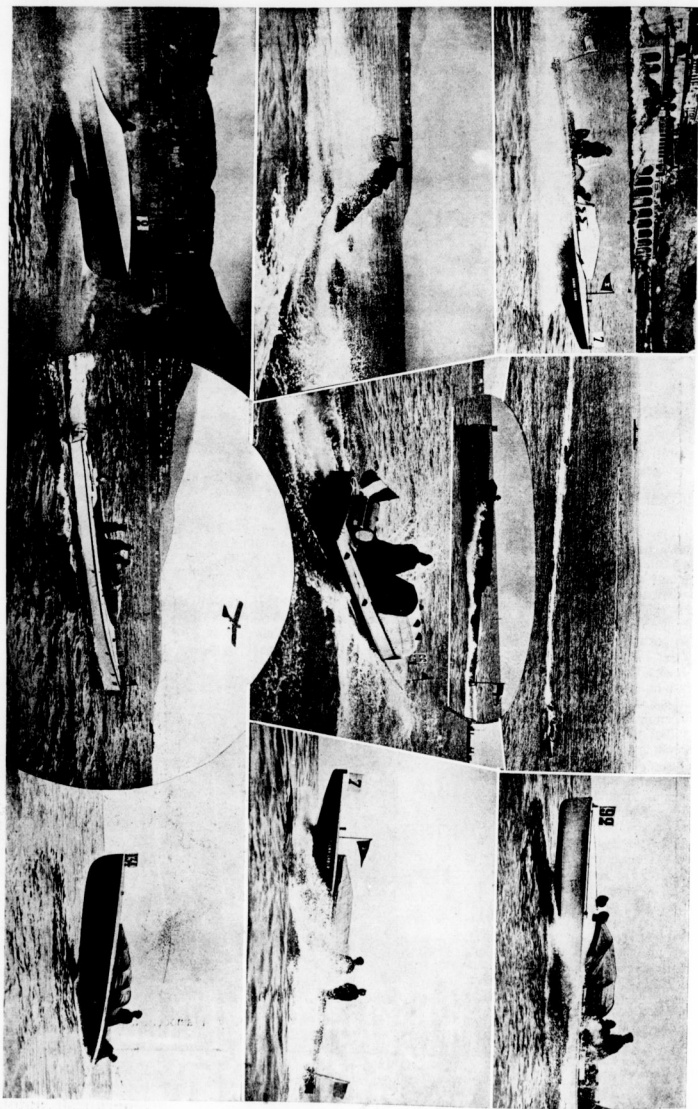

A Sigma-Labor meneteközben.  
A Lursen-Dannier hullámon.  
Miran-da-Thornygraf.

### Képek a monacói meetingről.

A tengeri hajócskéig.  
Trasla.  
Gregoire IX.  
A Hispano-Suiza, föltölve a Deperdussin monoplan.

Pick Ass VII.  
Sigma-Labor a legyorsabb cirkáló.  
Lursen-Dannier.

Telefon 176—41.

**AUTOMOBIL-**

Teher- és  
Luxus-  
automobilok.

**WESTINGHOUSE**

Garage javító-műhely

**Budapest, IX. ker., Páva-utca 10—12.**

Automobil alkatrészek.  
NAGY RAKTÁR PNEUMATIKOKBÓL.

Telefon 141—03.

**GYÁR ARADON**

Teher- és  
Luxus-  
automobilok.

Keresek megvételre egy  
10—12—14 lóerős 4—5  
ülékes nyitott könnyű,  
használt de még jó  
állapotban levő kocsit  
vidéki használatra.

Ajánlatok az ár és a meg-  
tekintési hely megjelölésével  
„MICSKE“ jelegével e lap  
kiadóhivatalához intézendők.

**TEKINTSE MEG!**

az 1911. modellű

**FIAT**

**gépeket**

az

ujjonnan megnyitlt

**Fiat** raktárban

FIAT-MŰVEK RÉSZVÉNY TÁRS.  
MAGYARORSZÁGI FIÓKJA

Budapest,

V., Szabadság-tér 17. (Tüszdepalota).

TELEFON 127—85.

**Kisérleje meg!**

és meggyőződik arról, hogy a törv. véd.

„REKORD” AUTÓ-OLAJ

felülmúlhatatlan és a legjobb.  
Autó-, aero- és motoranyagok, valamint az  
összes autókalktrészek gyári lerakata.  
Megrendeléseket helyben és vidékre azonnal  
és pontosan elkészítjük.

Kóka és Társa Budapest,  
VI., Liszt Ferenc-tér 18. — Telefon 132—86.

Grand Prix Párisi világkiállításon 1900.

**Kwizda-féle Restitutionsfluid.**

Mosóvíz lovaknak. Ára: Egy üveg 2 K. 80 Hfl.  
Az avaron istállóban és a nagyotb. katonák és polgár  
istállóban több mint 40 év óta használatban, nagyobb  
strapák előtt és után való erősítésére és erőtüllesztésre,  
az inak megerősítésére stb.; képviseli a lovat a legna-  
gyobb munkabírásra a trainingben.



Naponta postai szétküldés.

**KWIZDA FERENC JÁNOS**  
cs. és kir., román kir. és bolgár kir. udvari  
gyógyészteri szállító

•• KORNEUBURG, (Bécs mellett). ••

Főraktár

**Török József gyógyszerára**



VI., Király-utca 12. és  
Andrássy-ut 28. szám.

Figyeljünk a védőjegyre. Képes  
díjazások nyertés és bírszerve.

**TÖRLEY**  
PEZSGŐ



**DEUTZER-féle OLAJ**

Auto és Aeroalan  
motorok részére  
a legjobb és legintenzi-  
vebb kenő anyag.

A hideg időszakban kérjen ön csak „Ö” jelzésű Deutzer olajat, s azonnal meg fog győződni annak  
előnyéről. A motor könnyű megindítását elősegíti még hosszabb pihenés után is, a szelvények és  
gyűrűkön az olaj nem válik ragadósá. Mindenféle olajozásban felhasználható. **Eredeti angol Knight**  
**motorolaj mindenféle szelvényküli motorra, Consistens zsír, mindenféle olaj, Carbid, Acetylít,**  
**Tisztítógyapjú, Tisztítókendők, Özbörök, Szivacsok, Kocsiképek, Kocsimosó-czipők, Tisztítóessenciák, u. m.**  
**Rapidol, Solarine stb. — Autovox kürtök, Auto és Aeroalan anyagok. Repülőgépek és motorok.**  
Egyedüli képviselőt:

**JAKOB DIETRICH, Wien, IX., Nussdorferstrasse 42-44. — (Telefon 13523)**



VIII. Kategória. Négyhengeres kocsik 95 mm. hengerfuratig. I. Wondrich (Laurin & Klement) 4 p. 31-6 mp. 3. Malih (Ford) 6 p. 31-2 mp.

IX. Kategória. Négyhengeres kocsik 105 mm. hengerfuratig. I. Klubal (Darracq) 6 p. 32-8 mp.

X. Kategória. Négyhengeres kocsik 130 mm. hengerfuratig. I. Handa (Ogel) 5 p. 39 mp.

**Sulyos baleset a Brooklands versenypályán.** A husvétii Brooklands-meeting második napján sulyos baleset izgatta fel a nagy számban megjelent közönséget. Wilkinson, ki egy Benz-gépet vezetett, elkormányozta a 150 kilométeres sebességgel tova rohanó gépet s ez az emelt fordulón felszaladva, áttört a kerítést és a 12 méter magas fordulólombor úgyszólván leugrott. A gép nekiesett egy fán k, melynek árai a még mindig útszélen levő Wilkintont oly erővel áttették le, hogy koponyatörést és sulyos belső sérüléseket szenvedett. A gép össze-vissza fordított.

**A londoni grófság automobiljai.** A londoni grófságban a bejelentett motoros járművek száma tulhaladta a 60,000-ot, úgy hogy egy új jelzést kellett alkalmazni, amely az L. E. betűkből áll.

**A Prinz Heinrich Fahrt** nevezési zárta a német résztvevők számára lejárt és kedvező eredményt mutat, amennyiben a megvánt 50 jelentkezőnél többen jelentették be részvételi szándékukat.

**Schweiz automobiljai.** Schweizban a schweizi statisztikai hivatal legutóbbi kimutatása szerint 7249 automobil van forgalomban s ezek között van 2276 személykocsi, 326 teherszálló és 4647 motorkerékpár. A statisztikában nem foglaltak nem a tizelőtáutomobilok. Ezeknek száma 6, még pedig Baselen három, St. Gallenben kettő és Bernben egy.

**Virágünnepély egy mentőautomobil céljaira.** Genfben e hó elején nagy virág-vásárt rendeztek egy beszerzendő mentőautomobil céljaira, amely 25,000 frank bevételt eredményezett.

**Egy ultramodern automobil.** A Greoire-cég a legújabb kocsi típusával egy oly turakocsit akart a piacra hozni, amely amellet, hogy a lehető legkisebb léghellenállással bír és mégis meglehetősen kényelmes. A kocsi teljesen zárt és 5 utas számára nyújt kényelmes ülést. Hátsó részében egy tartalékköpenytartó van, mely félkör alakuan nyúlik ki a sima kocsiestből.

## IRODALOM.

**Das moderne Automobil. Seine Konstruktion und Behandlung.** Alfred Parzer-Mühlbacher. A. Hartleben. Wien—Leipzig. A szerző könyvének 1907. évben megjelent első kiadása a német automobil-irodalom egyik legjelesebb terméke s

ugyanaz áll fokozottabb mértékben a most megjelent második kiadásról, amely terjedelm tekintetében is nagyobb. A szerző az első kiadások óta felmerült technikai újítások leírásával pótolta első könyvét, a beszoászt célszerű változtatása által pedig használhatóbbá tette azt. Az üzembavarak leírására és az azok megszüntetésére szükséges intézkedések ismertetésére különös gondot fordított a szerző, akinek 14 évi saját tapasztalatai mindenesetre megkönnyítették ezt a feladatot. Igen praktikus különösen az előfordulható zavarok és okainak táblázatos összeállítása, amelynek segítségével még a kevésbé gyakorlott automobilista is könnyen rátalálhat a baj okozójára. Az egyes fejezetek egyébként könnyen érthető modorban vannak megírva és lehetőleg oly módon tárgyalják az egyes kérdéseket, hogy a legkülönbözőbb kocsi típusok tulajdonosai is könnyen eligazodhatnak. A jeles mű bolti ára 10 korona. Kapható ifj. Nagel Ottó könyvkereskedésében, Muzeum-körút 4. szám.

## Dunlop Pneumatik.



### A „Magyar Aero-Club” jövője?

A multkori nyílt levél hatása alatt tartott választmányi értekezlet, mint már jeleztük is, a klub számadatainak felülvizsgálására — miután a számvizsgálóbizottságot négyzeri írásbeli felszólításra sem lehetett összehívni, (még csak levébeli kimentésre sem érdemesítették a

klubot) — két tagját küldte ki. Ezek a hó 7-én feladatukat teljesítették s most előttünk fekszik a jegyzőkönyv, amely szerint a klubvagon az ötvenezernél koránára becsült rákosi hangárokon és a klubberendezésen kívül mintegy háromszázötven korona készpénzből áll. Megjegyzendő, hogy az idei tagsági díjak befizetését — nem számítva egy-két tagot — még meg sem kezdték. Mivel a tagok száma hozzávetőleg 230, az esetben, ha mindenki eleget tesz kötelezettségének, 23,000 korona jövedelemre számíthatnának ebben az esztendőben. Amde ismervé a klubokban divó szokást. leszámithatjuk a nem fizetőket s így valójában a legjobb esetben csupán 17,000—18,000 korona jövedelem várható. Ezzel szemben állanak a klub évi üzemi költségei, amelyek kerekén **Kilencezeröttszáz (!)** koronára rúgnak, *maradna tehát az aviatikára fordítandó összeg a legjobb esetben szinte kilencz ezer korona!*

Szükségesnek tartottam e kis számvetést egyszerű már a nyilvánosság elé vinni, mert ennél ékezebben semmi sem bizonyítja a magyar aviatika elszomorítottán szegényteljes állapotát.

Mindenki tudja, hogy hazánkban az aviatika terén mennyi a tenni valónk. Hiszen a nagy feladat megoldása érdekében még egy jótányit sem cselekedtünk s aviatikusainkat nem hogy segélyeztük volna, hanem még csak kívánságaikat sem hallgattuk meg. Ha a nyugat szédületes haladására gondolunk, arcunkat előlnti a szegény pirja s félben gondolunk arra az eshetőségre, hogy ha valaki esetleg idevetődne, minő állapotokat találna a Rákoson. Azt a foltot, amelyet ez a megismerés ejtene nemzeti becsületünkön, évtizedes megfeszített munkával sem tudnók lemosni.

Szabad-e ezt tovább eltűrnünk? Bele nyugodhat-e lelkiismeretünk ilyen nem-törődőmség és felületesség okozta bűnébe? Meddig tart még ez a közömbösség?

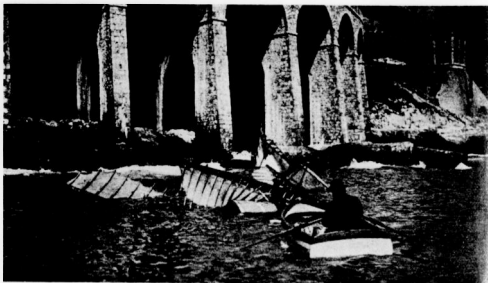

A repülés közben vízbeesett hydroplán.

Első magyar gumi-, pneumatikajavító- és vulcanizáló műhely. Szegedcses bőrfelület, antiderpadon gyártás. Új gumiprotectorok és mancheták kifogástalan elkészítése.

# AUTOMOBILIA

VI. ker., Liszt Ferenc-tér 8. szám.

Állandó nagy raktárt tart (új és használt) pneumatika telefonon és tömlőkben.  
105-08. TELEFON-SZÁM 105-08.

Az első két kérdésre mindenki megadhatja önmagának a választ, a második azonban gondolkodóba ejt. Ha a nyugat szívet remegtető csodás eredményei sem keltettek hazánkban visszhangot, ha azok a sikerült produkciók, amelyek már-már az aviatika gyakorlati alkalmazhatóságát kétségen kívül bizonyítják, ha mondom, ezek sem ráztak fel lethorgiánkból, akkor a „Quo usque tandem” varázslatos hatása megszűnt s mi fásultan törődünk bele a végzetbe, amely oly fenyegetően villogtatja felettünk Damoklész kardját.

Ebben a halálos csendben csak itt-ott kél biztató sugár. A magyar ifjúság lelkes érdeklődése, amely nemcsak a teltekben ad majd törekvéseinek kifejezést. Ennek a jövő nemzedéknek érdekében kell tennünk, cselekednünk. Ezeket kell támogatnunk, hogy erősebbek legyenek arra amire mi gyengéinknek bizonyultunk. Ezért az egy dologért nem szabad elernyednünk s keresnünk kell a megoldást ott, ahol erre alkalom kínálkozik. Ez pedig — legalább ma még — a Magyar Aero-Club részéről remélhető. De csak három esetben és pedig:

1. ha a vezetőség kérdését végre tisztázza a meglévő csekély jövedelmi forrást, új tagok szerzésére, érdeklődés keltésre fordítja;

2. vagy olyan pártolókat szerez, akik egyszerre nagy összegeket áldozva, magyar pilótákat képeznek ki, hogy ezek aztán hatalmas eredményekkel a különben fogékony magyarságban a lelkesedést és így az újabb áldozatkészséget felkeltsek, vagy s végül

3. ha, mint már nyílt levelemben is hangoztattam, a klub feloszlik s új, egészségesebb alakuláshoz ad helyet, amelynek élén olyan vezetők álljanak, akik a hivatalt nem csak díszként, hanem az azzal kínáló munkájáért vállalják magukra.

Az aviatika igaz hívei és művelői közül a tulnyomó rész a Magyar Aero Clubot csupán pietásból és nemzetközi vonatkozásaiért támogatja s abban a pillanatban, amelyben a klub végleg tetteletlennek bizonyul, erkölcsi kötelessége alól végleg fel is szabadul. Talán jobb is volna így? A jövő megmutatja.

A mostani kibontakozási kísérlet legyen az utolsó. Ha nem sikerül, akkor ennek a hónapnak elmúltával, — amelyben ugyanis

a közgyűlést okvetlenül meg kellene tartani — dőljön el a kocka!

Az aviatika bajának orvoslásához immár energikusabban hozzá kell látnunk. Végezzünk becsületesen nyílt és férfias munkát. Gyümölcsöt ennek nem mi fogjuk élvezni, de bennünket fognak érte egykor áldani.

Massány Ernő dr.



Fabre-hydroplánjának pilótája Beque.

### Sárkányozók ligája.

A f. évi 14-iki számunkban közölt felhívásunkra a jelentkezések folyton tartanak. Ujabbán a vidék is érdeklődni kezd s immár Arad és Pozsony is jelentkezett. Legközelebbi számaink egyikében kissé rövidítve közre adjuk a francia sárkányozók ligájának alapszabályait, amely a hozzánk intézett kérdések mindenikére megadja a feleletet. Az alapszabályok különnyomatát különben a jelentkezők mindegyike külön megkapja, azok, akik többek nevében jelentkeztek, több példányban is, hogy így társainkhoz kioszthassák és a kitűzendő előértekezleten már teljesen felkészülten jelenhessenek meg. Most ismételtelen hangsúlyozzuk, hogy a ligába bárki, férfi vagy nő beléphet.

Tekintve a kitűzött cél nemességét, meg vagyunk győződve arról, hogy tervevetített egyesülésünk rövid időn belül hebizonyíthatja életrevalóságát, sőt mi több — szük-

coltlan, nem megyünk semmire sem. Ez volt mindig átkunk, ezért nem tudtunk a nemzetek versenyében soha sem helyt állani.

Fiatal barátaink! Bármilyen is foglalkozás körötök, akár tanulók, akár kézi mesterséget űzők, osztálykülönbség nélkül, tömörüljétek egy hatalmas természetudományi eszme gyakorlati kivitelére! Töletek várja az ország mostoha elbánsában részeseült aviatikánk fellendülését és a magyar turul madár új életre kelését.

### HIREK

**A Magyar Aero Clubban** f. hó 20-án este fél hetkor körülbelül 14 tagból álló értekezlet ült össze, amelynek határozata értelmében a közeljövőben tartandó közgyűlés elé azzal az indítványt lépnek, hogy hívassék meg az elnöki székbe újból *gróf Rákosy Imre*. Az értekezlet ezzel az összes tagok óhaját teljesítette s hogy ezt határozatképpen fogja előadni, ezzel a mozagalomnak már is nagy sulyt adott. Továbbá az elnökség dolgát megkönnyítendő a Magyar Aero Club a legsürgősebb tennivalóit egy k küldött bizottság utján programmba foglaltatja s így nyomban a klubüggyek rendezése, továbbá az elnökválság elintézése után, munkába foghatnak. Így aztán remélhetőleg megindul az élet, amelynek megteremtésére éppen ez a klub volna hivatott. Energikus és gyors intézkedésekkel, amelyek az új elnökjelöltnek ismert munkaszerepében és az ügyért való lelkesedésében ma a priori benn foglaltatnak, a jövő biztosítottak látszik.

**A Rákosról.** A hangárvaros egyik-másik palotájában lassanként felelednek az egy év óta tartó dermedtségből s az újabb és régebbi rendszerű gépek közül egynehány már guruló-

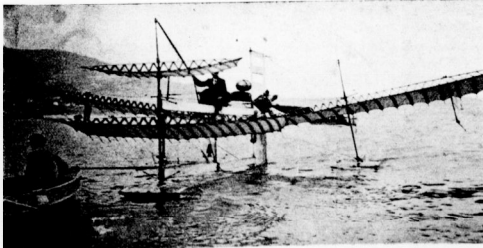

Fabre-hydroplánja.

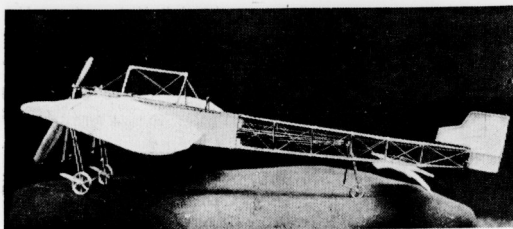

Weber Károly (Ch. Ollorus) hazánkfia monoplán repülőjével a leghosszabb repülésért az ezüst érmet kapta.

próba is készen áll. Ezek közé tartoznak Reiter, Szvachulay és Kvasz, valamint az Aero r.-t. gépei.

A legújabb érdeklődő Telesi Tibor főnök, aki e hó eleje óta az Aero r.-t. Blériot-gépein gyakorolozik. Minden nap rendszeresen kijár s tekintve lelkesedését, ha jó meséteri és jó gépei akadnak, ugy nemskára eredményes munkájáról adhatnak számat.

Igen öröndetes dolog, hogy főúri körök-ből, ugy amint azt Franciaországban tapasztalhattuk, is akadnak immár a gyakorlati aviatika iránti érdeklődők. Ha megismerkednek azokkal a nehézségekkel, amelyekkel a való életben kell az aviatikának megküzdnie, akkor inkább akadnak mecenásai is.

Weber Károly, Londonban élő és artistaságot űző hazánkfia, aki két év óta érdeklődik az aviatika iránt, új rendszerű monoplánon dolgozik. Egyik modelljeért különben már ezüst érmmel timentték ki. Az új gép a régihez sokban hasonlítani fog. Májusban egyik angol gyáros konstrukcióját próbálja majd ki. Ez a gép két, a mellő 25 láb, a hátsó 35 láb hosszú felületből áll s egy szinte saját szerkezeti 35 HP forgómotorral lesz felszerelve. A mellő felület szolgál a kormányzásra.

## FRANCIA HIREK.

**Byasson halála.** A francia aviatikusokat ismét súlyos veszteség érte. Byasson, az a fiatal hadnag, nemes sportszerevőjének lett áldozata. Naeypénteken Coligni-negyben, Rambouillet mellett, lezuhant s szörnyethalt, akkor, amikor tett látogatásról repülőgépén már majdnem visszatért Buc-ha. Byasson a katonai pilóta egyik legjobbjává s fériás bátorságúért, sohasem túlkönnyelmiségéért roppant kedvelték s nagy jövőt jósoltak neki. A zuhanás okát nem ismerik. Azt mondják, hogy este 7 órakor éppen egy nagy körben Buc felé vett irányt, midőn a gép egyszerre csak szárnyaszeggetten bukkolt alá. Az odaszemlézők már csak halálának voltak szemtanúi.

**Delanghe zuhanása.** E hó 14-én d. u. 5 óra körül Delanghe monoplánján gyakorolozott, néhány méternyi magasságban a gép egyszerre csak lezuhant. A gép teljesen összezuđott, ugyszint a pilóta is rendkívül súlyos sérüléseket szenvedett.

**Sárkánymodell és motorverseny Gordon-Bennet díjért** küzdenek e hó 23-án, vasárnap. A versenyt, amely immár a második, a L'Auto rendezi s a francia fiatalnag nyrésze, fiúk, leányok, tanulók és iparosok egyaránt résztvesznek. A legérdekesebb, hogy az egyik díj nyertesét Renault, jutalom gyanánt, repülőgépén kirándulásra magával viszi.

Hazánkban az idén októbertől megtartandó első sárkányverseny győztesének ilyen díjat nem nyújthatnak, mert még megbízható, gyakorolt pilótáink eddig nincsenek. Egyebekben azonban a jutalmak a francia versenyeivel teljesen hasonlóak lesznek, ugyszint a feltételek is. □

**Éjjeli repülés.** A mult héten Nizzában Dufour felhasználta a pompás holdvilágos éjjelt s mindenké gyönyörűségére két ízben utána is megtette a Nizza—Antibes közötti utat. Miután a hold gyenge világítása mellett a felhőmályban a



Weber Károly (Ch. Ollorus) hazánkfia által nyert ezüstérem.

távolságok megbecslése igen nehéz s gyakran téves is. Dufour szerencsés kimenetű vállalkozását csodálattal illetihetjük.

**Repülőgépek a lázongók felett.** A champagne-i vincerlél-terület felébsítoit vonta miatt nem volt eléggé áttekinthető s így a csapatok előnyomulása meg volt nehezítve. Ezt azután a hadvezetőség Chalons-ból kiküldte jen-

ty és Chauveau tisztí pilótákat kémszemlére és Eperney-be. Jeny közben 600 m. magasságból egy szabad területre leszállott, azonban már nem tudta kikerülni a rajta végighúzó széles és mély árkok, abba belezuhandt és súlyosan megsérült.

Chauveau később ugyanott akart leszállani, az árkok szerencsésen ki is kerülte, de a magasban körülhúzó dörkriterésbe keveredett, amely gépet a szósoros értelmében elfogta. A gép felborult és Chauveau is lezuhandt, komolyabb baja azonban nem történt.

**Leblanc világrekordja.** Ugyanazon a napon, amelyen Prier Londonból Párisba repült, a Blériot-gépeknek Leblanc is újabb rekordot szerzett. A pau-i aerodromban, amely mindössze csak 5 kilométer hosszúságú s négy pilonja miatt a gyorsasági rekord-repülésre ugyancsak kevésbé alkalmas, mert a szüntelen fordulat tetemes idővesztéssel jár. Leblanc az a 100 HP Gnome-motorral felszerelt Blériot-monoplánján nemcsak Nieuport legutóbbi, hanem nagyobbára az összes, 5—100 km. közötti, eddigi világrekordot megjavította. Minden magyarázat helyett álljanak itt a következő számok:

5 km.	2 p. 41 mp.
10	5 - 30 $\frac{1}{2}$ "
20	11 - 8 $\frac{1}{2}$ "
30	16 - 4 $\frac{1}{2}$ "
40	22 - 12 $\frac{1}{2}$ "
50	27 - 40 $\frac{1}{2}$ "
100	54 - 55 $\frac{1}{2}$ "

Amíg tehát Nieuport 100 km-t csak 59 perc 16 mp., addig Leblanc ugyanazt a távolságot 4 p. 20 $\frac{1}{2}$  mp. rövidebb idő alatt tette meg. Leblanc világrekordja óránként 108 km. 42 $\frac{1}{2}$  m-nyi utnak felel meg.

## NÉMET HIREK.

**A „Deutschland II.” pusztulása.** Valami különös végezt üldözti a német kormányzóháti léghajómotorstruakat. Nagyobb részüik elpusztul, meg mielőtt gyakorlatilag csak némiképpet is értékesíthették volna. Zeppelin ezért igaz részvétünk illeti, amál is inkább, mert hiszen ő egy eszme, egy elkítartó bajnoka; magát a német nemzetet azonban csak perhorreszkálni tudjuk, mert ha van is miből, mégis csak kár azokért a rengeteg millióért, amiket a loma kolosszusokra költenek. Ennek énték bizonyítéka a „Deutschland II.” kölni esete. A léghajó csak egy-két héttel ezelőtt készült el, csak néhány gyakorlatot végzett s vele e hó 14-én Kölnből már egy csoportalissal kejtutazást akartak tenni. Azonban amint kívánták a hangárból, állítólag hibás kezelés folytán, hátsó része nekifüđött a kapu boltzatának és a jobboldali csavaraszárm, a kormány s a hátsó oldali nagyrésze teljesen összezuđott. Természetesen rögtön visszavontatták a hangárba, az uttrakés közönség pedig szomorokodva lesheiti azt az időt, amikor vágyait teljesítheti.

Érdekes, hogy a német lapok nagy része alig emlékezik meg az esetről. Ugy látszik, már



Graham White repülő iskolája London mellett.

mindentapas eseményvel van dolguk, vagy pedig a külföldi előzetnek eltitkolni.

**Henrik herceg repülése.** Henrik porosz herceg, aki a telen tette le a pilóta-vizsát, a mult esztőtörtönök a darmstadti gyakorlóterén Euler-gépen két hosszabb repülést végzett. Dacára annak, hogy öt hónap óta nem kísérletezett, a repülést biztos kézzel vezette.

Ha nálunk főúri körökben is jó példát tölben követnek, rövid idő alatt ugyancsak másképpen festene a magyar aviatika.

**Német magassági utasrekordot** állított fel Reichardt, ugyancsak Euler-gépen, amely — ugy látszik — a német gyártmányok jobbja közé tartozik. Az eddigi rekordot Jeannin tartotta 430 m-el. Reichardt 510 m-t ért el, amint azt a német leghírhöz szövetség hivatalos mérési is bizonyítja.

Hazánkban a Magyar Aero Club sport-bizottságának — sajnos — nincsen alkalma ilyen mérések végzésére. Sokan bizonyára már nem is tudják, hogy létezik ilyen bizottság. A bizottság tagjai pedig eifelteknek, — és joggal — hogy vannak nálunk aviatikusok is.

#### ANGOL HIREK.

**Hamel sikere.** Az utóbbi hetekben rendkívül gyors tempóban fejlesztik Angliában az aviatikát.

Bizonyítékai ennek nemcsak a kifúrózott díjak és keletkezett ipari vállalatok, hanem a szemből-sebb repülések is, így például aznap, amikor Prier Londonból Párisba repült a heaudoni aerodromból Hamel az 6 Blériot-monoplanján Brighton-ba szállt s közben 100 km-nyi utat 35 p. 30 mp. alatt tett meg. Ez a hatalmas siker természetesen az egybegyült nézőket ugyancsak felkellesztette s az új angol meleg időzölésekkben részesítették.

A „Bristol”-biplánok amelyet az orosz hadügyi kormány rendelt meg Angliában, ma holnap készen állanak, sőt kettő már repülésre is használható. Az orosz kiküldöttet Alexandroff-ot Tabuteau most tanítja s 300 m-nyi magasságban vezet kísérletek napirendre vannak. A két bevált gépet így tehát az új angolok már átvették s a többi hatra a napokban kerül a sor.

#### EGYÉB HIREK.

**Az amerikai aero-klubok** nemzeti bizottsága New-Yorkban az összes amerikai aero-klubok egyesülését határozta el, amelynek élén a nemzeti bizottság fog állani. Ha ez a terv megvalósul, ugy az amerikai Aero-Club is tagja lesz a „National Council”-nek, amely a nemzetközi képviselőlet vezeti.

Az aviatika Görögországban szinte tért hó-

dit s mint Athenből jelentik, egy orosz aviatikus német biplánon 150 m. magasságban két 10-10 perces repülést végzett. A kísérleteknél ott volt a király is egész udvarával.

**Az Atlanti ocean átrepülését** a „Suchard” léghajóval a németek április helyett az öszre tervezik. Állítólag a léghajó kipróbálásakor sok olyan hibára bukkantak, amelyeknek kijavítása hosszú időt igényel. Ez a tény vagy a vállalkozásra vagy a nagyratörtött német ipari termékekre vet igen különös fényt.

**Újabb világrekord.** Ezt a napi hír címét még csak állandóitani sem érdemes, mert a repülőgépar hihetetlen mérvű fejlődésével gyakran az is meg esik, hogy ugyanakkor, amikor a rekord-rikl értesülünk, már az nem is az, mert egy újabb megdöntötte. Az alábbi világrekord **Luzser** bel aviatikus nevével fűződik, aki három utassal f. hó 14-én reggel 6 ó. 22 p-kor Hasselthen kelt utra és Tirlenton, Lovrin át visszatért Bruxelles felé a barchen-bruxellesi aerodroma reggel 9 ó. 18 perczkor. *Telát három utassal 2 ó. 56 p-ig volt egyházamban a legelőben.*

Különbön rekordról lévén szó, a L'Auto bizonyos sztrátfel jegyzi meg, hogy Reneaux, Surruque-al történt leszállását az 1445 m. magas Pu de Domesin, mint utassal elért magassági rekordot az FAJ bizonyára azért nem vette fel a hivatalos rekordjegyékbe, mert Reneaux-nak nem volt — regisztráló barografja!

<b>FELTALALOK</b>	
MOLNÁR R. BÉLA	
<b>ENCIKLOPEDIAJA</b>	
Nétkülözhetetlen műszaki és szabadalmi zsebléxicon (140 old. 45 ábra).	
Irtá: MOLNÁR R. BÉLA ökl. gépész-mérnök, hiteles szabadalmi ügyvivő, Budapest, VIII. ker., Rökk Szilárd-utca 8. szám. Szabadalmak kieszközölése és értékesítése.	



<b>MARTON ALAJOS</b>
es. és kír. udvari szállító
<b>Budapest, IV. Váczi-utca 10.</b>
Börzdszműruk, utazási cikkek, ezüst árúk, boni és külföldi iparművészeti cikkek raklára. Nagy választék mindennemű sportversenyekre alkalmas tiszteletdíjakban. Sportegyletek 1. tagjainak engedményes árak!



## Nemzeti Sport

### régebbi évfolyamai a kiadóhivatalban megrendelhetők.

1906. évf. kötve	K 10.—
1907. „ „	„ 10.—
1908. „ „	„ 15.—
1909. „ „	„ 18.—
1910. „ „	„ 20.—

BUDAPEST,  
VIII., Szentkirályi-utca 22. sz., II. em. 21.

### A tenisz-játékosokhoz!

Mielőtt az 1911. idényre rakettet szerez be, saját érdekében cselekszik, ha megtekinti a „The Conqueror-Anti-wet-Mittels-Goldband” nevű 1911. évi újdonságot.

== Kapható minden előkelő sportüzletben. ==

**Karl Wunderlich raketyára, Wien III/2.**

Angol szabadalom 21533. sz. alatt.  
Javítások szakszerűen és jutányosan.

### Legizlésesőbb uri divat-cikkek

beszerezésre áruházunk férfi divatosaltját ajánljuk. Legjobb minőségű és kitűnő szabású férfi-íshememűek, gallér és közelök, nyakkendő, kalap, bot, esernyők, nadrág- és harisvytartók, férfi pipere-árúk turisztai és sportingek és övek. Swaeter, harisnyák és lábtlyúk. Vadászemlények, sapkák, hó és sárcipő nagy választékban.

**KUNZ JÓZSEF ÉS TÁRSA**

Budapest, IV.

Bécsi-utca és Deák Ferenc-utca sarkok.

# Fodor-féle vívóterem Koronaherceg-u. 3.

**Szélörvények.** Byasson, a napokban szerencsétlenül járt katonai pilóta, már a közelmuutt hetekben is majdnem halálát lelta. Amidőn ugyanis egy ízben a francia tisztí pilótáknak kitűzött Weiller-féle díjért versenyzett és azt meg is nyerte,



Fabre-hydroplan csuszatója.

'ezuhant. Az esés roppant mély hatást gyakorolt kedélyhangulatára s ez idő óta mindvégig igen melánchikus maradt. Néhány nap előtt mesélte el a szűkebb barátai körében, mint menekedett meg a biztos haláltól. De idézzük őt magát:

„Igen különös körülmények között pusztultam majdnem el. Olyan érzés fogott el, mintha lihtben ülnek s örült rohanással buknék alá. Ebben a pillanatban testemből az élet teljesen eköltözött. Csak sodolatos véteillen folytán sikerült az utolsó pillanatban, közvetlen a talaj felett a gépezetet helyes irányba terelni s baleset nélkül leszállani. Bizonyára azok a heves fellelé tartó szélörvények okozták, amelyek ilyenkor beközöntenek s ugynevezett „légszakadékokat” alkotnak. Ennek a rettenetes erőnek sodró hatását érzik rendszerint az aviatikusok”.

Ime, egy gyakorlati embernek tapasztalatai! Tehát nemcsak a „teoretikusoknak” csufolt meteorologus alaplatannak és tulzottnak tartott állításával állunk szemben. Ennek dacára amikor még februárius havában avi tika-meteorológiai előadásokat hirdettünk, jelentkezett összesen — egy, az is vidékről, akinek áldoztatba és fáradságába került volna feljönni Pestre e három-négy elő-

adásra. A Budapesten időző aviatikusok legnagyobb része szabad idejét okosabb helyen töltötte. Adja Isten, hogy ne legyen okuk a kínáló alkalom elmulasztását megbánni.

**Távérepülés három nővel.** Bruxelles-ből jelentik, hogy *Lauser* e hó 14-én Kiewit-ből három nő társaságában Bruxelles-be repült, a hova másfélórai légi utazás után érkeztek meg. Mivel *Lauser* kevés benzint vitt magával, egy ízben le kellett szállania s a legközelebbi faluból benzint hoznia. Ezután Farman-biplánját minden idegen segítség nélkül újra elindította s tovább rep lt. A három nő, a pilótának nőverei, a magasban igen fáztott, egyébként az utól el voltak ragadtatva.

**Aerodrome Kopenhágában.** Immár a Földánia is túl tett rajtunk! F. hó 11-én nyitotta meg *Amogé*-ban, egy kis Kopenhága mellett, városkában a tiz hangárral felszerelt, jól felszerelt aerodromot, amelyen magánsokon kívül a katonai aviatikusok is kiképzést nyerne.

**Kwizda-féle szabadalmazott kaucsukköltéslovak számára.** Bizonyosága e kötés kiválósnak az, hogy több tudományos munkában, kifutó szakteknitelyek ajánlják. Dr. *Zürn* F. A. professor, udvari tanácsos.

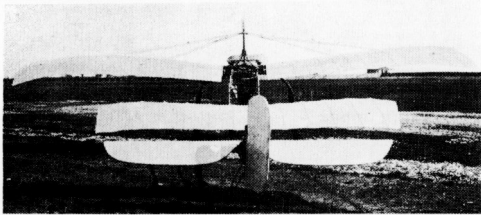

Az Ery-monoplán háta.

## Kérje minden kávéházban a Nemzeti Sportot

### Magyar Automobil Club



### hivatalos közleményei.

**Elnök:** gróf Andrássy Sándor. **Igazgatóság:** Bláthy Ottó Titusz, gróf Esterházy Móric, báró Hatvany Károly, bátorkeszi Kobek Kornel, kiscétényi Kovách László, id. Krisztinkovich Béla (*ügyvezető igazgató*), gróf Károlyi Imre, gróf Széchenyi István, báró Vécsey László, gróf Zichy Béla Rezső (*e nőkhelyettes*). **Választmány:** Az igazgatóság tagjain kívül gróf Andrássy Géza, felsőványi Baruch Jenő, dr. Bayer Dezső, Csonka János, dr. Delmár Tivadar, győri Farkass Lajos, Fényi Béla, Gerbaud Emil, báró Hatvany József, báró Harkányi János, Hevesy Vilmos, gróf Károlyi Mihály, dr. Kováts Elemér (*a klub ügyésze*), dr. Nagy Sándor, gróf Teleki Pál, Tolnay Lajos, dr. Varró Indár, gróf Wenckheim József, Zsolnay Miklós. **Meghívott tagok:** dr. Bárczy István és dr. Boda Dezső. **Titkár:** ifj. Krisztinkovich Béla. **Klubhelyiség:** IV. Kigó-tér 1. (Királyi bérpalota). Közös helyiségben: *Magyar Aero Club* és *Magyar Királyi Önkéntes Gépkocsizó Testület*. **Hivatalos órák:** Iroda: d. e. 10—12-ig d. u. 4—7-ig. **Titkárság:** d. u. 5—7-ig. **Sürgőrcim:** Autoclub Budapest. **Telefonszám:** 11—70.

**Meghívó.** A Magyar Automobil Club X-ik rendes évi közgyűlését f. év április hó 30-án, délelőtt 12 órakor tartja meg, melyre a tisztelt Tagtársakat tisztelettel meghívja  
az *Igazgatóság*.

- 1) Elnökválasztás.
- 2) 29 választmányi tag választása.

- 3) Határozat az 1910. évi zárszámadás és évi jelentés felett.
- 4) 1911. évi költségvetés megállapítása.
- 5) Klubhelyiség változtatása.

Jegyzet: Indítványok a közgyűlést megelőzőleg 8 nappal a választásmányoz írásban nyújtandók be. Elkésletten beadott indítványt a választmány közgyűlés elé nem terjeszthet.

**Meghívó.** A Magyar Automobil Club 10 éves fenállásának ünneplésére f. év április hó 20-án a közgyűlés napján este 9 órakor a Klub helyiségben bankett rendeztetik, melyre tisztelt Tagtársainkat az uton is tisztelettel meghívjuk. A jelenléteket kérjük legkésőbb f. hó 20-ig a titkárságnak beküldeni.

az *Igazgatóság*.



**EXPRESS** = törvényesen védett =  
**Automobilolaj**

Próbákat ingyen adunk.

Telefon 13—62.

Gyári raktár kerékpár- és varrógepolajokban, valamint repülőgépolajban.

a legjobb és legolcsóbb.

**TOLNAI BÉLA ÉS TÁRSA** cégnél  
BUDAPEST, VI. KER., DÁVID-UTCA 18.  
Minden garageban is kapható.

# NEMZETI SPORT

Megjelenik  
minden vasárnapon.

ÉS A MAGYAR VIZI SPORT  
MINDEN SPORTTAL FOGLALKOZÓ SZAKLAP

ELŐFIZETÉSI ÁR:  
Égész évre ..... 20 korona.  
Fél évre ..... 10 ..  
Negyedévre ..... 5 ..

A Nemzeti Sportot 1906-ban Fodor Károly művelői-társaság alapította. A Magyar Víz Sport, előbb Magyar Lovas Sport, VIII. évfolyamában 1908. febr. 1-én egyesült a Nemzeti Sporttal.

Főszerkesztő: Dr. POLÓNYI DEZSŐ. Igazg. felelős szerkesztő: FRIEDRICH NÁNDOR.

## Katonás kiképzés.

Írta: Földvári Mihály, főgymn. tornatanár.

Amit annyi derék, fáradhatatlan, hazáját szerető férfiú hosszas és fáradságos küzdelmek árán megteremtett: a középkorú iskolák ifjainak testi nevelését — egy nagyhangu mozgalom, az ifjúság katonás nevelése — elpusztítással fenyegeti. Igazán érthetetlen hogy amikor az a rég óhajtott testképzés, testnevelés még csak a kezdet elején, vagy mondjuk a fejlődés fokán áll, — egy hangzatos jelszóhoz ragaszkodik, — éppen a honvédelmi kormány igyekszik annak gátat vetni. Ezen katonás nevelést a kellő értékére világ-híri fiziologusok, lelkes pedagógusok, szakavatott sportsmanek már régen leszálították. Hazánk pedagógusai is elmondták megdöntöhetetlen véleményüket a szerénységem is fűzött ezen véleményekhez néhány szót a „Tornaügy”-ben. Most tehát ezt mellőzhözök velem.

A minden elfogultságot mellőző vélemények egyik legtalpraesettebb közlényei a Nemzeti Sportban is megjelent „Ifjúsági lövészanyagok” címmel, egy „bizottsági tag” válaszolt is rá, amelyre — a nagyon ügyesen kommentált replika mellett — nekem is volna néhány megjegyzésem.

Legelőször is kénytelen vagyok megállapítani, hogy a mélyen tisztelt „bizottsági tag” ur teljesen elfogult a célloveszet mellett s a legfőbb célt, vajjon a serdülő ifjúság nevelésében használna fog-e járn, egyáltalában figyelembe sem veszi. Most az én szerény véleményem az, hogy ez a nagyhangu mozgalom nem céloz mást mint a katonai kiképzés megkönnyítését, helyesebben a kiképző hadi munkájának csökkentését. Fegyelen, önrulom, gyors elhatározás, honvédelem bizony csak frázis, mert mindezekre az ifjak már régen kiképezik a testet-lelket felvidtő különféle sportok. Igaza van (F.) cikkirónak, hogy egy testben lélekben erős athletára

sokkal nagyobb szüksége van édes hazánk-nak, mint bármily ügyes céllovesz virtuóz.

Azok felett a „nagyon szép eredmények” feletti pedig csak a „célloveszet” hivatalos lapja, a „Katonás nevelés” zeng dicsőítő himnuszokat. Általános nevelési szempontból az, hogy valaki ennyit, vagy annyit talál, úgy hiszem, semmi hasznos eredményt nem jelent. A fészes, mozdulatlan testtartás, vagy a gépies puskaforgatás talán az eredmény? Vagy talán az, hogy néha-néha kirándulniak a gyakorló-térre levegőzni? Hiszen ezt sokkal kényelmesebben és sokkal szabadabban megteheti manlicher nélkül is. Azt meg talán csak nem gondolja a m. t. „bizottsági tag” ur, hogy föltölte áll a katonai célloveszet a játéknak, szabadieti sportoknak?

Éppen a kezennél van a Honvédelmi Miniszter ur 3420—1908. sz. Utasítása, amely a lövészképzést tárgyalja. Bátor leszek ennek egyes pontjainak, a „bizottsági tag” ur állításait megcáfolni. Azt mondja a cikk, hogy „a honvédelmi miniszter tanfolyamiban semmi olyast nem tanítanak, aminek az ifjak az élet mindennapi küzdelmeiben is hasznát nem vennék”. Láttam több ily gyakorló órát és magam is tartalékos kadeti vagyok; de bizony én éppen ilyen dolgokat nem vettem ott észre. Sőt nagyon sajnós volna, ha azokat, amit ott tanultak, áthoznák a mindennapi életbe. Vajjon mi szükségünk van olyan ifjura, aki minden mozdulatában szegletes, u. n. katonás; vajjon hol fogja használni, mivel és mikor a roppogó, parasztorra végzendő fegyverfogásokat; vajjon hol, mely térren fog azon tudásával érvényestülni az ifju, hogy ő öt lövés közül átlagosan négyet mindig talál?! Mi szükség egy intelligens fiatal embernek arra, hogy a manlichernek még a legparányibb szegét is

ismerje, amikor legfeljebb főbortpisztolyt foghatgat?! Amit pedig az u. n. katonai tornagyakorlatokkal szerez, azt megszerzezheti az iskolában egykészebbhez legjobban illő módon, nem pedig vezényszóra. Ebből a gyakorlatokból végez ő eleget, többet nem is kér belőle. Már pedig mindezeket az említett utasítás írja elő. Mondom: „A kiképzés főcélja: gya’ogságunk hadi puskájának megismeretése, elméleti és gyakorlati kiképzés a célbalövésben. Ezzel kapcsolatban az ifjúságot csak azon katonai test- (ilyen is van?) és rendgyakorlatokra kell tanítani, melyek a test edzéséhez, az ifjakból alakítandó osztákok katonás megjelenéséhez, a kényes és biztos fegyverkezeléshez és a puskák jókarbantartásához feltétlenül szükségesek. A kiképzés a m. kir. honvédség szabályzatai szerint történjék...” Kérdem tehát, ezen felsorolt „focélok” közül melyik az, amely a mindennapi életben, annak küzdelmeiben szükségesünk van?

Élővettem a Lővésétítást is, amelyből az ifjaknak meg kell tanulniok, hogy a fegyverben van u. n. „huzagolt rész”, a cső végén van a „célgömbtöke”; fontos része a „zárvárzat”, amelyben a „tokfarok” is el van helyezve, valamint az „elcsattantó-csap” is. A szekrény hátsó részében van a „fartartó” és a „lámrugó”. Meg kell tanulnia még azt is, hogy a lövedéket „lövedékértárlékkal” kell bevonnai stb. Engedelmet kérek, ezeket megtanulni, bizony időre van szükség. Ez pedig a mi tanítványainknak nincs. Azt írja a m. t. „bizottsági tag” ur, hogy a miniszter nem óhajt katonásdít. Már pedig a célloveszet Utasítása előírja, hogy az ifjakból alakult osztákokat mindig céllovesz ifjak vezényelje felváltva”. Hát ez vajjon nem teljes katonásdít?!

## A LAWN-TENNIS ÖSSZES KELLÉKEI.

Slazenger világhírű angol gyártmányai nagy választékban: Doherty és E. G. M. ütők, Slazenger Standard versenylabda, Mass & Cie világhírű francia raketei, Wright and Ditson amerikai rakettek nagy raktára. — Pályaeépítésnél, játékosoknak nélkülözhetetlen Kertész János és Takáts József tenniskönyve



1 K 50 f beküldése ellenében franco küldetik meg. A: angol és magyar sportjátékok, football, uszás, golf, hockey, polo, ijjászat, torna összes kellékei.

Utazási, háztartási, díszmű stb. cikkekről árjegyzéket ingyen és bérmentve küld

KERTÉSZ TÓDOR sportáru-üzlete BUDAPEST, IV., KRISTÓF-TÉR.

A külfölddel igyekszik bebizonyítani, hogy az egész művelt világ arra törekszik, hogy a *katonás szellem* (C) és a katonás nevelés mind nagyobb tétlén legyen. Bocsánatot kérek, de mindazt legfeljebb csak hadügyminiszter urak és legfeljebb az elfogult emberek kívánhatják. De azok, akik az ifjúság nevelésével a jövő értelmiség előkészítésével foglalkoznak — bár nem merem állítani — legnagyobb részben elleneségei ennek. Ha olyan nagyon fontos és fölöttébb hasznos volna ez, vajjon nem mi, — a tanárok — kívánánk-e azt, hogy mielőbb meggyökeresedjen? — vajjon, ha elég fontos nemzeti misszió tőlt be, — nem mi volnánk-e azok, akik meghonosítanánk szívelelkeket? Mert azt hiszem, hogy Magyarország — s általában az egész kulturálisan tanárai, — nem ellenzhetnek oly intézményt minden alapos ok nélkül, — amelynek talán üdvös voltát látják?! Nem! a nevelés szerény mesterei haszereztek, testben-lelékekben erős, hasznos munkára képes ifjakat óhajtanak nevelni, neveltek és nevelnek.

Az még nem dönti el a katonás nevelés üdvözítő hasznosságát, ha a hadügyi kormány ráoktroárlja az iskolára ennek tanítását, mert az a miniszter lehet jó katoná, de rossz nevelő. Az ismerheti a reglamát, de a gyermek ifjú lelkét nem. Ő képzettett erős hadsereget, de céllovezettel erős ifjakat soha! En szívesebben hiszek *Mossonak* és társainak, akik az olaszországi fiziológusok és tanárok, hosszas tapasztalatokból leszűrt véleményeit tolmácsolják, mint annak, hogy céllovezetre törvényt hoztak. Mert amazok a való igazság szószólói, emez pedig a hadügyi kormány parlamenti győzelmé, ami még nem jelent általános sikert. Azért, mert az oroszok cárja hive a katonás nevelésnek — nem jelenti annak egyuttal helyességét is; hiszen nincs a földön uralkodó, ha megégyser olyan bekeberált is, aki az ő fényes hadseregét, katonai alttalvoáért nem áldozná fel talán fél országát jövedelmét is?! A józan gondolkodásának, a helyes és céltudatos nevelés hazájának, Angliának példája mutatja, hogy ha megégyser annyit millióit költenek el e célra, sikert sohasem fognak érni.

Nyugodt lelkesemmel állítom, hogyha azt a pénzt, amit a katonai céllovezetere fordít a kormány, — a testedzésre szánna, — sokkal nagyobb hasznót eredményezne édes hazánk ifjainak egészségében és erejében, mintha még tízszer annyit fog a céllovezetere áldozni. Nagyon téved a hiszteli bizottsági tag ur, amikor azt hiszi, hogy ennek a céllovezetnek ideológiai gyakorlása eszköz arra, hogy az a jövendő tartalékos tiszt jó katoná legyen, hogy jól tudjon tüzet vezetni. Nem, az az intelligens fiatalberben két hónap alatt teljes eljuttatja a tüzvetészet. De meg ha ez a célja, akkor miért céllovezet s miért nem vezetés és vezetés? Ha pedig ez, akkor még is csak katonásdi!

Végül pedig nézzük, hogy mennyi időt is fordítanak erre. Az iskolai évről van kb. 40 hete. Ebből elesik szünidőre, ünnepe stb. 4 hét. A fennmaradó 36 heten át legalább tízszer elmarad az óra, marad 26. Vajjon elfogadják-e itt a kitűzött célt?... Soha! Erdemes-e ezért az ifju szabad idejét feláldozni?

Amidőn e mozgalom felett elgondolkodom, két kép jászódik le lelki szemem előtt. Az egyik képs egy csapat vonul el pedáns rendben. Vállukat lehuzza a manlicher. Járá-

suk feszes, gépies. Arcukon nyoma sincs az igazsá mosolyog életnek, szemükben bizonyos niaszi unottság ül. Céllovezetere bennem. A másik kép a hullámos róna, a virágos mező, vagy mondjuk, egy sportter. Rajta az élet megnyilvánulása, a perpetuum mobile; a játszó ifjú. Harc folyik, kemény, lelkes küzdelem. A szemekben ott lobog a kacagó élet tüze, az arcon virulva mosolyog az élet piros rózsája. A harcot a jókedv, a vídám nevetés, tomboló öröm kíséri. A mell kitágul, az izmok megfeszülnek, a vér felpezsdül. Ezek a mi ifjaink a játszó, sportoló ifjak.

Vállasszon a m. t. bizottsági tag ur! Melyik-  
kel kívánja a jövőt, a haladást, a nemzeti  
önerzetet megalapozni? Az ifjúságból,  
egyenységükből kiforgatott automatákkal, vagy  
az élet, a szabadon mozgó élet em fensé-  
ges szimboliumává!?!... Magyarország nem  
a lovóter, hanem a játszótérnek fog ugrá-  
szülni; a jövő élete a játékból fakad, az  
emberrel egykorú és az emberek örökké élő  
mozgójából, az Isten e legmagasatosabb  
ajándékából... Adja az ég, hogy így  
legyen.



Versenynaplár.

Április 18—20. Sarajevó, vívóverseny.  
25—29. Saint-Sebastian, nemzetközi.  
Május 5—7. HVC Budapest, mesterverseny.  
14—16. MASZ Budapest, nemzetközi.  
17—23. Bécs, nemzetközi.  
Junius 4—11. Róma, katonai.  
13—25. Róma, amatőr és mester.  
Augusztus 5—7. Dieppe, nemzetközi.

### A bécsi csapatverseny.

Mult számunkban említettük, hogy a bécsi kard csapatverseny a rendezőség 1. „völl”-ra és a „combat” szabályok szerint kívánja megrendezni. Barbasetti mesternek legutóbbi itt tartózkodását felhasználhatk vívóink közül egynehányan arra, hogy őt, aki a rendezőség lelke, a versenynek lyéten való megrendezésé módjának a helytelenségéről meggyőzőzék. E megbeszélésből kifolyólag Barbasetti, Nagy Béla dr-hoz levelet intézett, melyben álláspontjának a gyakorlatban bevált helyességét kívánja bizonyítani. A levél erre vonatkozó részlete a következő: Vasárnap folyt le nálunk a próbaverseny a csapatversenyben az osztrákokat képviselő három bajnokivó kijelölése céljából. Ez alkalommal módunkban volt a szabályok (combat) kipróbálni. A szabályok *tokéletesen beváltak*, mert a próbaverseny győztesei tényleg a legjobb vívók lettek. Ezt különben az eredmények alapján Ős is megállapíthatja. Kardban Verderber, Cvettkó, Zaffauk és Suttner, épében Müller, Verderber, de Griesz és Mayer a győztesek, vagys tényleg a 8 legjobb. Müller nem érvényesült kardban, mivel igen fáradt volt és *nem is igen akar*. Kívánhatja Őn még teóriai helyességének fényesebb bizonyosságát?

Megjegyzendő még az is, hogy *igen kevés* ambó volt és ez inkább a gyengébbeknél fordult elő.

Különben a kísérletet Őn is megtehetti Budapestben. En, mint mester, biztosíthatom Őnt, hogy ez a szisztéma bizonyosan a legjobb a tényleg komoly vívás szempontjából. Egyetlen idegen sem kifogásolta a mi szabályunkat, melyek ez idő szerint a *leg-tökéletesebbek*.

Küldje tehát minél több bajnok nevezését! Mivel álláspontunkat már több ízben kifejtettük, fölöslegesen tartjuk ismétlésre bocsátkozni és csak annyit kívánunk megjegyezni, hogy az osztrák próbaverseny nem képezhet bizonyító érvet a combat szabályok szerint rendezett és 1 voltos versenyek realitása mellett, mivel Ausztriában a kétfégyvermenben győztes vívók és legyőzöttek között legalább egy klasszkülönbség van. Valami zavar már is lehet a szabályok körül, mert az Allg. Sportzeitung legutóbbi számában említés van tve arról, hogy egyik résztvevő vívómódra folytán külön döntvényt kell majd hozni arról, hogy miként értelmezendő az egész testre irányos „völl” kérdése. Meggyőződés, hogy ha az illető cikki feltételezés alapján történik majd az értelmezés, akkor majd akár Ami Barbasetti mester leveleának utolsó részét illeti, hogy t. i. az idegen vívók nem kifogásolták a szabályokat, ez természetesen csak a *kard* versenynél volna feltűnő. Igen valószínű, hogy a franciák, hollandok, belgák, spanyolok és svájcek nem is találnak kifogásolnivaló rajta, de már azt köve hiszük, hogy az olaszok, csehek és németek meg lennének elégedve az *olasz rendszerű* vívást kultiváló osztrákok kardcsapatversenyének feltételeivel és valószínű, hogy a kifogásolás már fennáll, csak annak kifejtése késik.

Nagyon kősgés ezek után, hogy magyar csapat fog-e indulni és minden esetre alaposan fontolóra fogjuk venni a dolgot. (W)

### Az új vívószabályok életbe léptek.

A MASZ vívószabályai 1911 április hó 15-én életbe léptek.

A szabályoknyv Kertész Zoltán cégéél (IV. Kristóf-ter) továbbá a MASZ központi irodájában, (VIII., Szentkirályi-u. 22.) darabonként 20 fillérért kapható.

Felhívjuk az egyesületek és vívók figyelmét arra, hogy ezental nevezni csak a szövetségi blankettákon lehet, melyek szintén a szövetség irodájában kaphatók. Más papíron beadott nevezések érvénytelenek.

### HIREK.

**A szegedi és szabadkai vívóklubok klubközérkőzése.** A Szegedi Vívó Egylet I. hó 9-én, vasárnap, rendezte látt a Szabadkai Vívó Egyesülettel egy klubközi barátságos mérkőzésre. Eljötték a: Zabadkai VE tagjai, élükön mesterükkel: Venezia Ernestóval, s tagjai sorában láttuk Regenyi Gábot, az egyesület titkárát, Vermes Gyulát, Vettestein Andort s még sok más, kiknek nevei a vívó-sport hívei előtt nem ismeretlenek. Meglepetés és látogatásukkal viszonzni akarták. Ezúttal kármé a következő alatti szegedi gárda tavally látogatását.

Délután négy órákor barátságos assaut-ok voltak az egyesületi helyiségében, hol is a szegedi és szabadkaiak páronként mérköztek. Az igen magas nívón álló mérkőzések közül különösen kiemeljük a két mester: Venezia és Armentani tör-assautját. Ezúttal kármé a következő mérkőzések: Venezia (Szabadka)—Fischer Martcell (Szeged) kard, Armentani—Bauer (Szeged)

## Magyar sportférfiak Bécsben a Grand Hotel Nationalban

szállnak meg, egyetelnik tagjai előnyben részesülnek, kiténő magyar konyha, összes magyar lapok. Tulajdonos: KASZNÁR NÁNDOR, a „Magyar Világ” kávéház volt tulajdonosa.



hátbajnokságban 1:57,2 alatt, miközben a 100 yardot 1:08,4-re s a 75 yardot 0:49-re uszta. A plunging-bajnokság is chicagói versenyző zsákmány. Lichter nyerte 2391 m-rel 0:54,4 alatt. A staféta-bajnokság New-York megütötte a vezetőket: 4:10,6 gyenge idő alatt, amit az erős konkurrencia hiánya magyaráz: a második helyre is a New-York Athletic Club csapata uszott be. Daniels az első csapatban annyira lassult, hogy az egyik klubtársa, aki a második csapatban uszolt, 6 yardot letrépett, majd a harmadik csapatból úszó pótló döntővel a Missouri Athletic Club győzött.

A bajnokságok keretében egy egyéni, mint egyleti pontversenyt is számításba szoktak venni, melyet rendkívül érdeklődés kísér. Most, hogy az összes bajnokság lezajlott, elődtek a pontversenyek is. Legtöbb pontja a Chicago Athletic Associationnak van és pedig nem kevesebb mint 38. Ebbe a klubba tartozik Mc Dermott, Mallen, Lichter és Bornamann. A New-York Athletic Club 30 ponttal a második helyre szorult. A chicagói Illinois Athletic Club 20 pontja révén a negyedik lett. Szóval Chicagó két nagy úszóegylet együttesen mindig megszerezték Chicagónak a bajnoki címet. A harmadik helyre a 25 ponttal a Missouri Athletic Club of St-Louis szerepel. Az Argo S. C. Philadelphia és a Chicago Swimming Club 3–3 pontot szereztek.

Egyénileg Danielsek az elsősg. Az ő 15 pontja után Harry Heber követézik 13 ponttal. Perry Mc Gillivray és R. E. Fizzle egyformán hatot értek el.

Itt közlöm összefoglalva az 1911. évi összes bajnoki eredményeket: 220 yard. 1. Daniels NYAC 2: 25,4. 2. Heber JAC. 3. Fizzle MC.

100 yard. 1. Daniels NYAC 0:56,8. 2. Mc Gillivray JAC. 3. Fizzle MC. 200 yard mell. 1. Mc. Dermott CAA 2: 43,2. 2. Buck CAA, 3. Schlemm CAA. Műgátrás. 1. Bornamann CAA, 2. Heyn CAA, 3. Curton CAA.

50 yard. 1. Heber JAC 0:24,8. 2. Mc Gillivray JAC. 3. Fizzle MC. 150 yard hát. 1. Heber JAC 1:57,2. 2. Goessling MAC. 3. Weber JAC. Plunging. 1. Lichter CAA 2391 m. 2. Healy CAA, 3. Kaiser MAC. 500 yard. 1. Daniels NYAC 6:29,4. 2. Fizzle MC. 3. Reilly NYAC.

4-szer 100 m. staféta. 1. NYAC 4: 4:10,6. 2. NYAC 3. Swimming Club of Philadelphia. Vízipótló. 1. MAC. 2. CAA. 3. Chicago Swimming Club.

*Erdőbaktai Gottesmann Raoul.*

## HIREK.

**Az első tanácsülés.** Csütörtökön este tartotta az új tanács első ülését dr. Virava János elnökelte által a Nemzeti Sport szerkesztőségében. Az első határozat az intéző-bizottság a verseny-működés módosítására bízta meg. A módosított szabályoknak az igazolási rendszert is eltebe kell léptetnünk. Hosszu vita indult meg a MACF indványára nyomán, mely szerint a német-magyar versenymérkőzés, — a szövetség két kivétel nélkül nem lévén — német és magyar egyletek rendezésében dőljön el június 10-én. Beható eszmecsere után az indványt elvetették, amit csak helyeselni lehet. Elvégre a júniusi terminusok koraiak, hogy addig nehezen tudnók tréningben utólrni a németeket. Az intéző-bizottság tagjai lettek: Donath Leo, dr. Graeff Odón és Karkas Reszó. Az intéző-bizottság minden hétfőn este 6 órakor tart ülést a szerkesztőségében.

**Las-Torres Béla** husvétkor 8 nappi szabadzságra hazatért Dunaharaszti. Znamai katonadoksa alatt erősen megfogyott, mely székélt beteg, de karja és lába megizmosodott. A nyugodt vakációs élet azonban, úgy látszik, hamar helyre tudta hozni a katonai fáradalmak miatt leadott kilókat. A szabadzság végén ugyanis a bajnok annyira meghízott, hogy az unalmas csak klubbajnokság után visszahalt fel. Csütörtökön déln. karácsony óta először, uszott egy keveset. A hosszú szünet dacára is váratlanul jól ment: a 100 méterét 1:09,4 alatt uszta. Las-Torres és Hornung pár nap múlva Wienbe kerülnek és így újra alkalmuk nyílik a tréningre.

**Itt a nyár!** A dunaharaszti uszógárda már a nyílt Duna partján sütkérez. Kedden, I. hó 17-én Halbarth, Las-Torres és Tamedy át is uszták a holt Duna egyik 30 m. széles ágát.

**A MACF sportstafétája** vasárnap újra bejárt a megsemmisített Fiat díjart a következő összerállításban: Benedek, Scholz, Belzeany, Rimanczy.

**A német-magyar mérkőzés** érdekében a MUSZ átírta a német úszószövetség közgyűléséhez. A német szövetség a revánzost nem hajlandó megadni, de az egyletnek melegen ajánlotta a magyar versenyt látogatását. Nem lehetetlen, hogy az egyletek maguk közt létre tudják majd hozni Budapestre e régvárt küzdelmet.

**Franciáország 100 méteres bajnoksága** Franciáországban az elmúlt hónapban egy új úszószövetség alakult, mely április 16-án megrendezte 100 méteres bajnokságát. Első lett Bonnet, 2. Estrade, 3. Nivet A győztes ideje 1:17,6. Ugyanaznak Michel kísérletet tett az 100 méteres rekord megjavítására, de 1:58,6 alatt úszván, Bonnet 17:08-as rekordja épségben maradt.



**A Magyar Evezős Egyletek Országos Szövetsége** szombaton, április 22-én este fél 7 órakor tartja rendes és közigyelését a Vadaskört szállónak közel ténben. A közigyelést a Vadaskörti vendéglő társasácvacora követi, melyre előjevezés a szövetség titkár címere (Budapest, UV. Veres Pálné-utca 24.) küldendő.

**A Magyar Evezős-Egyletek Országos Szövetsége** által Budapesten, 1911. évi július hó 3-én (vasárnap) tartandó nemzetközi amatőr evezős-verseny feltételei: 1. József kir. herceg díja. Nyolcezer verseny kormányossal. Időleges vándorút, alapított a József kir. herceg az O Fenyőben. Védő a Pannónia Evezős Club, Budapest. Tét 60 korona. 2. Rákospataki díj. Négyezer verseny kormányossal. Tét 30 kor. 3. A Dunaévező bajnoksága. Egyes (skiff) verseny. Időleges vándorút, alapította a „Magyar Evezős-Egyletek Országos Szövetsége”. Védő: dr. Leviczky Károly, a „Nemzeti Hajós-Egylet” tagja (1 győzelem 1910), dr. Meszáros József a „Neptum” budapesti evezős-egylet tagja (2 győz. 1908, 1909) Tét 20 korona. Távolság: a bajnoki egyes versenyben és a négyezeres versenyben 3000 méter, a nyolcezeres versenyben 4000 méter folyamatosan. Nevezési határidő: 1911. évi június hó 23-án (pénteken) déli 12 óra. A nevezések a tétet mellékelésben (Zoltán szövetség) titkár címére (IV. Veres Pálné-utca 24.) zárt borítékban küldendő be.



**A lyoni verseny.** Annak a lánccnak, amely a Rivierát Angliával köti össze, Lyon volt az első lánccsزمة. A rivierai küzdelem néhány résztvevője ellátogatót Lyomba is s így a versenynek „nemzetközi” jelentőségét adott. Wilding ismét tapasztaltja győzelmének számát, amennyiben a férfi-egyes feltűnő könnyedséggel nyertes ugyancsak győztesen került ki a férfi-páros versenyből, amelyben a nem éppen jövendő Biddle-vel játszott együtt.

Részletes eredmények:

I. Férfi-egyes verseny: Wilding—Descos 6: 1, 6: 0; R. Kleinschroth—Brennon 6: 4, 6: 4; Wilding—Vianez 11: 0, 6: 0; Cozon—R. Kleinschroth 0: 6, 6: 1, 6: 4; Wilding—Salm 6: 0, 6: 1; Poulin—Cozon 6: 4, 6: 5; Döntő: Wilding—Poulin 6: 0, 6: 1, 6: 0.

II. Női-egyes verseny Mile Bardot—Mlle Visart de Bocarmée 9: 5, 11, 8, 6: 6: 1.

III. Férfi-páros-egyes verseny: Wilding, Biddle—Descos, Tardif 11: 0, 6: 0; Salm—R. Kleinschroth—Laverrier, Vianez 13: 11, 6: 2; Wilding, Biddle—Brennon, Guttinger 6: 3, 6: 1; gróf Salm, R. Kleinschroth—Cozon, Poulin 6: 4, 5: 7, 6: 3; Wilding, Biddle—gróf Salm, R. Kleinschroth 6: 2, 6: 2, 6: 6, 6: 4.

**Berlin bajnoksága.** A „Berliner Lawn-Tennis Verband”, amely 12 egyesülettel foglal magában, 1911. évben is megrendezte Berlin város szövetségi bajnokságát. A bajnokságot I. és II. osztályú játékosok részére fogják kiírni. Minden egyes szövetségi egyesület az I. osztályú bajnokságra egy, a második osztályú bajnokságra két csapatot delegálhat. A mult évi bajnokságot a Lawn-Tennis Club 1899 nyerte.

**A wiesbadeni verseny.** Németország nagy nemzetközi versenyeit mindenkor a wiesbadeni meeting szokta bevezetni. Az idén május 13-án kezdődik ez a verseny, amelynek feltételeit egész terjedelmében itt adjuk:

I. Férfi egyes verseny a wiesbadeni serlegért. (A serleg két győzelemhez van kötve. Eddigi győztesek: 1908. F. A. Wilding, 1909. F. W. Rabe, 1910. M. Decugis).

II. Férfi-egyes verseny Wiesbaden bajnokságért. Védő: M. Decugis.

III. Női-egyes verseny Wiesbaden bajnokságért. Védő: Neresheimer úrnő.

IV. Férfi-páros verseny.

V. Férfi-egyes verseny a wiesbadeni serlegért. VI. Előnyversenyek. (Férfi- és női-egyes, férfi és női-páros, vegyes-páros).

**Berlini hírek.** A berlini tennis-élet kialakulása nagyon érdekel mostanában bennünket, mert közeliedik a berlin—budapesti városok közti verseny terminusa, s így jó tudni, hogyan állnak tréning dolgok a berlini teniszezők között. Eddig a következő pályakon kezdődött most a rendszeres játék: Lawn-Tennis Club, Berlin, Tennis and Hockeyclub 99. Berliner Tennis Club Borussia, Lawn-Tennis Club des Westens, Berliner Lawn-Tennis Verein von 1909, Sport Club 1904, Akademischer Tennis Club, Berlin, Tennis-Vereinigung des Berliner Schischuss Clubs, Tennis-Abteilung des Eislauf-Vereins 1903, Lawn-Tennis Vereinigung 1905 és Lawn-Tennis Abteilung des „Vereins junger Kanflute”.

Amint látható, Berlin alaposan befelecszik a munkába s valószínűleg jó kondícióban lévő csapatok fog Budapestre küldeni. Megjegyezzük azonban, hogy Berlin legjelesebb játékosai, Carl Lange, nem lesz a válogatott csapatban. Lange Angliában a legjelesebb játékosok közé s egy londoni előkelő teniszklubba fog beletpni.

**Tréning hírek.** A meleg időjárás akcióba szólította a budapesti nyári versenytérisműködők kibocsátása alkalmával kinos feltűnést keltett az a körülmény, hogy a táblázatból kimaradtak a hamburgi és baden-badeni versenyei. A német sportkörök, különösen a hamburgi verseny elmaradást sajnálják. Hamburg az utóbbi években a német Wimbledonj fejtűdőt s versenyei mindenkor a német teniszélet fejlődésének adták tanulságait. A versenylejtésüknek azonban érdekes és a német sportterköcsökre rendkívül kedvező fényt vet magyarázatban. A német lawn-

**Az elmaradt hamburgi és baden-badeni verseny.** Az 1911. évben nem volt versenytérisműködők kibocsátása alkalmával kinos feltűnést keltett az a körülmény, hogy a táblázatból kimaradtak a hamburgi és baden-badeni versenyei. A német sportkörök, különösen a hamburgi verseny elmaradást sajnálják. Hamburg az utóbbi években a német Wimbledonj fejtűdőt s versenyei mindenkor a német teniszélet fejlődésének adták tanulságait. A versenylejtésüknek azonban érdekes és a német sportterköcsökre rendkívül kedvező fényt vet magyarázatban. A német lawn-





A Magyar Athletikai Club szerdán, folyó hó 19-én tartotta meg évi rendes közgyűlését a Nemzeti Lovarda helyiségében a tagok nagyszámú részvétele mellett. A három évre választott elnökség megújítása és az evezős szakosztály felállítására állottak különösen az érdeklődés középpontjában. A közgyűlést dr. Gerenday György alelnök nyitotta meg szép szavakkal vázolván azon kötelességszerű védelme és a sporterőlköcsök fedhetlenségének megőrzése érdekében. Utána dr. Nemes Dezső tartotta meg titkári jelentését, amely az 1910-ik évet mint a klub fenállása óta legeredményesebbet vizsgálta. Athletikában Szathmáry Kálmán országos rekordokat jelentő pompás eredményt, Anglia rugdugóbajnokságának megnyerését, Madán Imre bel- és külföldi diadalutját, Jankovich István őszi nagyerőlközi győzelmei a Zsinger és Kertész vendörgit, a Hans Kóck memorialis stb. mind egy-egy értékes fejezetet a klub történetében, melyért főleg Lázár Józsefet és Zuber Ferencet, a klub atletikai igazgatóit, illeti hálas elismerés. Az uszásban Ladányi Béla és Zachár Imre világbajnoki eredményei, a vívásban dr. Tóth Péter, Krencsey Géza, dr. Nagy Béla, a lawn-tennisben Schmid Odón és Kelemen Aurél örögbitették a klub dicsőségét. Örövendés volt a klub footbalcsapatának nagyarányú fejlődése is, mely dr. Dobák Emil igazgató irányításával és szakavatott vezetése alatt jutott el az ökölvívás terén dr. Tatics Péter fáradozása nemcsak a klub kebelében, hanem az egész magyar sportban egy egészen új generációt nevelt. A tetszővel fogadott titkári jelentés után dr. Gerenday György előterjesztésére a közgyűlés nagy lelkesedéssel elhatározta, hogy az evezős szakosztályt már az idén felállítja és megbizta az elnökséget, hogy a meg szükséges berendezéseket haladéktalanul effektuálja. A kedvező pénztári jelentés a jövő évi költségvetés tudomásul vétele s a felmentvények megadása után dr. Gerenday György az elnökség megújítása alkalmából az egyik alelnöki tisztre dr. Virava Jánost ajánlotta. Meleg szavakkal vázolván azt a szeretettel, amelyellyel dr. Virava Jánost a klub minden egyes tagja körülveszi s hogy kiváló egyénisége s eddig is kifejtett értékes munkássága jövő szereplésének legszebb záloga. A közgyűlés nagy lelkesedéssel fogadta dr. Virava János jelölését. Ezután megjelentek a választást a következő eredményekkel: elnök gróf Andrassy Géza, alelnökök: gróf Széchényi László, dr. Gerenday György (elnökséghelyettes), Libits Adolf és dr. Virava János. Választmányi tagok: Asbóth Jenő bajnok, Bányász Jenő, dr. Becker Zoltán, K. Császár Géza, dr. Dobák Emil, gróf Eszterházy Móric, Friedrik Nándor, gróf Hadik-Barkóczy Endre, Hoffmann Géza, Holub József, Horváthovits Iván és Ferenc, dr. Iszák Gyula, Kertész János, dr. Kortsák Károly, Kremplés Viktor, Krencsey Géza, Lázár József, Lázár Pál, Lauber Dezső, Löblbach Kálmán, Mennyei László, dr. Mező Béla, Muza Gyula, dr. Nagy Béla, dr. Nemes Dezső, dr. Olgyay István, öröggróf Pallavicini György, dr. Polányi Dezső, Porzsoot Ernő bajnok, Schmid Odón, Simon Pál bajnok, dr. Szekeres Kálmán, dr. Szerlemhegyi Jenő, Czokoly Alajos, Tamedy Mihály, dr. Tóth Péter, Vangel Károly, báró Vécsey Miklós, gróf Wenckheim László, Zuber Ferenc és Tatics Péter.



### Nemzetközökiek özöne.

(D. E.) 1911. év husvétja fordulópont a magyar nemzetközöi viszonylatok történelmében. Eddig a négy nagy egyet: FTC, MTK, MAC, BTC együtt gondoskodott a játékosokról. Maguk között voltak nézeteltérések, — de a piacról ki nem vették a veszedekést. Az Üllői-út pályája megnyitása alaposan megváltoztotta a helyzetet: a régi barátok szembe kerültek egymással, két pártba szakadtak s amikor a szövetségben már befűzetést nyert a nagy csatázás, — akkor még mindig dúlt a harc

a nagyok töbzséjén. Nem vérbe ment már, hanem zsebre.

Az, hogy zsebre ment a harc, tulajdonképpen pars pro toto: rész az egész helyett. A millenárius pálya csak azért sem akart üres maradni, nem tudta elviselni, hogy kardcsapás nélkül legyűrjék át az új pályát. Szó volt tehát a pálya éltetéséről, amiben benne értendő a publikum megtartása, a jó hírnév s az anyagi haszon.

Meg kell mondaní, hogy a harcban a millenárius tábor huzta a fájó rövidet. Az ok egyszerű: a BTC csapata állandó formájú, megbízható csapat, telve lelkesedéssel. Menedzálásuk is állandó jellegű és pifikus. Mögöttük amíg is nagy tábor áll: a kerületi lelkesedés, amely hozzájárul a sportszerető elfoglaltanok hadseregé, akik akárhová elmennek, hogy szép munkát lássanak és akik éppen mert elfoglaltanok, elemnek a Franzstadttal megézní, mert ott kapnak leg-



BTC—Leipzig. Bsp.



— Atléták, footballisták, uszók és automobilozók csakis Brázay sósborszeszt használnak.

hiába van jó csemeget. Hasonlóképpen meg van a nagy publikuma a MTK-nak, amely hiszen kiárt mellette, dacára annak, hogy az idei szezonban olyan hallatlan lecsúszás alatt végződött, mint még soha sem.

Na és végül amit hoztak, — az is külön volt a millénáris attrakciójánál. Angolok: ez a név meg mindig bívos csábéro a főmege, — holott nyilvánvaló, hogy a derék angol profik és amatőr engedzsapatok, mikor hozzánk jönnek — valószínűleg nem is a Kontinensre utaznak, hanem a létszerekségünkre.

De hát ez kell nekünk. A publikum nem lát, nem hall, csak fut az angolok után, mert balék. A pénz fölveti a rendezőket, irgység ne essék, mondván, — a jó öreg podgrás angol csapat vezetékis a BAK-kal, másnap a MTK-val a harmadnap a sok dekriptust elkélti amugy magyar másnap a football-íráló: a FTC.

Valljuk meg őszintén, ez így helyes: a FTC-nak igazsága van. A nép nem törődik azzal, hogy mik a szubtilis igazságok, — ő angol balékot olaj látni s ezt megkapja. És ki tudja, nem-e a sport magasabb fejlődésére is jó hatása ez az ügyes taktika: mert megövezési vele egy különben is kiváló csapat önzertelt; megövezési vele a faji önzertelt és tolonganak pályákra az új adeptusok, mint ahogy dolt 1848-ban a honvéd, mikor az első nyert csaták hre szétröptek az országban.

Momentán való sporttelvezésnek legsebb lett volna látni a lipceiket a Ferencvással, két egyöntetű jó csapat, mindegyiken a faji sajátóságok. Ez gyönyörű lett volna; talán — es vár zu schön gewesen...

Egy főlemelő eredmény mindenesetre maradt azonban vissza: a 2000 fajú nézőközönség hiszke díszesége. Megint csak igazat kell adnunk a Ferencvásnak; pont a legjobbkor építette meg a pályáját, amikor látta, hogy a gyerek lábat már kezdi szorítani a czípő: kinőtté.

A Leipziger vendégserpelése szinte eltörpült

az English Wanderers mögött. Kevés közönség, tekintélyes deficit, semmi sportelvezet. Nagypénteken három német és egy magyar tartalékkal játszottak, ami a munkájuk színvonalát a 0-on alól süllyesztette — vasárnap a MAC csapatát nem volt méltó ellenfelek, mert elbizakodottan állott ki s mikor látta, hogy nem fenégek tejfel a köcsög — pedig MAC módra elvesztette a fejet, — heffón meg már fáradt volt a német csapat; könnyű munkája volt vele a BTC-nek, — mely különben virginc játékával minden díszreterre rászolgált.

A magyar csapatok munkáját nem tudjuk részletezni; kevés rá a tér. Anyit azonban általánosságban el kell mondani róluk, hogy a BAK csapata egyre szebben fejlődik, — a MTK erősen visszaesésben van, — a FTC pompás formát mutat és emberi közl azok is, akik eddig győzelesek voltak, most rendre kimagasodnak; a BTC kezd újult erőre kapni, — a MAC pedig bosszantóan ügyetlen volt. Az egész csapat hibás taktikával folyvást Bodnarra dolgozott, akit nagyszerűen fogtak s aki különben sincs formában. A mellett kellemetlen, lustán folyt a játék s ha nincs közltek két-három régi csapatgágy, aki dolgozott három helyett — bizony meg csunább lett volna az eredmény.

Egy bajnok is volt az ünnepek folyamán; a MTK elődöntelenre vezetett a NSC-al. Ez az ötödik mérkőzés volt a MTK-nak a tavaszon, — de meg egyet sem tudott nyerni belőle.

Igen irvondates képet mutattak a husvétünnepek a vidéki szemponjtából. Tömentelen mérkőzést bonyolítottak le fővárosi közpíniom — nem jó és kevésbée rosek csapatokkal.

A budapesti egyesütek kicsiben ugyanazt játszák a vidékél, amit Nagybríttánia velünk. Össze-szelejtnek egy szemrevaló csapatot és azzal hajrá! neki a jó vidéknek. A jó vidék pedig ez elven először is kirukkoltat egy házi bírót, aki olyan gereseken pártos, hogy az már mesché illik. Továbbá kirukkoltat II vérben forgó szemű öserót, aki a labdát undorral lufoltja, de az

az embert levágja, mint a rongyot. Az össze-szelejtett csapat, amélt elváltozott a harc színterére mint mosolygó dalák had, meglér ünnepek után képen, rongosodni itt egy kar, amott egy láb van kítörve vagy elficamodva, — látogó sebek, — fölvarrott fülék.

Tízszetle a kivételnek, nem mindenki cselekszi így. De már is hallik a fővárosi együletek körében a sugás, hogy nem küldik többé mászarszékre a győzekeiket. És mikor ilyen elhatározás van kelletkezően, akkor a kivétel is vele szorod a főmegekre. Jó lesz a vidék Mohányi Bercejiné tudomással venni, hogy a sport csak úgy szép, ha vértelen. És ha ezt meg nem értik, — akkor ne tessék a fővárosi lelkeséget emlegetni, amélyk nem törődik a tengődő szegény vidéki sporttal, — hanem tessék a szállk lelkiállapotát tekinteni, akik a fővárosi együletekre zudulnak, mikor a fiuk benn, felkötött karral, sebekkel borítva megelennek otthon.

## A kerületi bizottságokra vonatkozó szabályzat.

1. §. A MLSZ a vidéki kerületek ügyeinek vezetésére és ellenőrzésére 3 tagu területi bizottságot alakít.

2. §. A területi bizottság tagjai: a szövetségi képviselő, a vidéki bizottság javaslatára az igazgató-tanács választ egy évre, a kerületi szöw. kapitány és a bizottság elnöke, akiket a kerületbe sorozott egyesületek választanak egy évre.

3. §. A bizottság előadója a szövetségi képviselő, aki a folyó ügyeket is intézi. A bizottság legalább havonként egyszer ülést tart ott, ahol a bizottság elnök székel.

4. §. A bizottságot a bizottság előadója hívja össze.

5. §. A kerületi bizottság hatásköre:

a) a kerületi válogatott csapatokat megalakítja, a kerületi válogatott mérkőzéseket előkészíti és azoknak rendezését elősegíti;

b) a kerületbe tartozó egyesületek bajnokai és szöw. díj mérkőzéseit a központi vidéki bizottság által megjelölt sorsolás alapján összeegyeztelt, halasztást engedélyez, vagy előbbre hozza a mérkőzéseket;

c) első fokon határoz minden oly ügyben, melyet elődöntés végett a kerületi egyesületek eléje terjesztenek;

d) javaslatokat készít a központi vidéki bizottsághoz, vagy ennek után a szövetségi többi szervezethez. A bíró-bizottságnak a vidéki bírói vizsgákra alkalmas időpontot jelöl ki;

e) tájékoztatja a szövetség szervezetén, elsősorban a központi vidéki bizottságot oly dolgokban, melyekben az hozzá fordul;

f) előkészíti és összehívja az évi vendek kerületi közgyűlést és ez elé javaslatokkal járulhat;

g) végrehajtja a közgyűlés és a szövetségi központi szervek határozatait;

h) általánosan felügyel arra, hogy a kerületi egyesületek a szövetségi szabályok szerint és azok szemellenben miködjének és e törekvésben őket minden rendelkezésére álló eszközzel segíti és támogatja, esetleges segítéskét végett a központhoz fordul.

i) tárgyalja és elfogadja a szövetségi képviselő egynekévi jelentését.

6. §. A kerületi közgyűlésen minden kerületi egyesület egy képviselővel képviseltetheti magát. A kerületi közgyűlés minden év szeptember 1—15. között tartandó meg ott, ahol a ker. bizottság elnöke székel. A közgyűlés választja meg a ker. szövetségi kapitányt és a ker. bizottság elnökét (abszolút szótöbbséggel). A közgyűlés határoz meg a ker. bizottság által előterjesztett javaslatok elfogadása vagy elvetése iránt s azokat előbbi esetben a kp vidéki biz. után a szövetség szervezethez terjeszti fel, utóbbi esetben irattárba helyezi.

7. §. A szövetség képviselő hatáskörét, feladatait és kötelességeit az erre vonatkozó külön szabályzat állapítja meg.

8. §. A szöw. kapitány állítja össze a kerületi válogatott csapatot és azt jóváhagyás végett be-terjeszti a ker. bizottsághoz, ő gondoskodik arról, hogy a csapat a mérkőzés napján és helyén pontosan és egészszépen t legyen rendelkezésre álló megfelelő tartalékokról is, akiket a bizottságnak jóváhagyás végett utólag jelent be. Gondoskodik arról, hogy a válogatott játékosok,

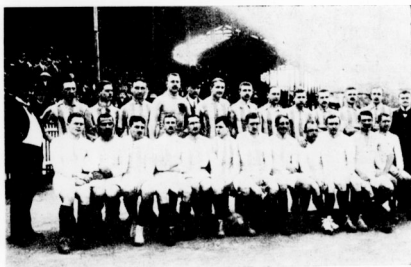

MAC—Leipziger Bewsop.



MTK—English Wanderers.



annemiben módjában áll, legalább egy összentrendelt tartanak s ott őket utasításokkal kibábká figyelmezteti. Ő a csapat vezetője s mint ilyen gondoskodik a csapat kényelméről, utazásuknál a csapat megfelelő ellátásáról. A mérkőzés követő ülésen a ker. bizottságnak szobaleg, a kp. vidéki bizottságnak pedig írásban beszámoló a mérkőzésről s az azon tett tapasztalatokról, egyuttal lejáról a csapat rendelkezésre bocsátott pénzüszerekről.

9. §. A kerületi bizottság elnöke a kerületi footballéletnek legfőbb irányítója, elnöke a közgyűlésnek és a ker. bizottsági üléseknek. A szabályok legfőbb őre és mint ilyen, a szövetségi központi szerveknek reprezentálja a kerületben minden alkalommal, amiód a központi képviselőrelő májaka másképp nem gondoskodik. A biz. elnök ellenőri a biz. tagok működését s ha szabályellenest tapasztal, jelentést tehet a közp. vidéki bizottságnak s a rendkívüli kerületi közgyűlésnek, melyet bármikor összehívhat. Sürgős ügyekben saját hatáskörében intézkedhet.

10. §. A ker. bizottság évi beszámolója a kerületi közgyűlésnek s a központi vidéki bizottságnak, mely azt az M.L.S.z igazg. tanácsa elől terjeszti. A jelentést s a szövetségi képviselő szerkeszti s a bizottság hagyja jóvá.

### Videki mérkőzések.

**Kassai Athletikai Club—Kassai Munkás Torna Egylet 7-0.** (Féldió 5-0). Északi kerület bajnokságért. Husvethéfi Katona Gyula bíró vezette a mérkőzést, melyet a KAC könnyen nyert meg. Az első féldióban állandóan frontban volt a KAC, de a második féldióban a 10 emberrel játszó KMTÉ is kivette a részét a támadásokból, sőt egyszer-kétszer komolyan veszélyeztette ellenfele hálóját.

**Temesvári ASC—MAC 3:4,** féldió 2:1. Bíró Pusks István ESC. Temesvárot szokatlan nagyszámú közönség előtt folyt le a fenti mérkőzés husvét hétfőjén, melynek során általános meglepetésre a TAC a második féldió közepéig állandóan féltényben volt és már 3:1 arányban vezetett. A TAC csapata azonban nem bírta végig az általa diktált erős iramot s így sikerült a MAC-nak a játék vége felé a teljesen visszacsúszott temesváriak felett egy gólkülönbséggel győzni.

**Kassai Athletikai Club—Eperjesi Torna és Vase 1:1,** féldió 2:1. Északi kerület bajnokságért. Husvét vasárnap igen szép küzdelem nézett végig a szép számban megjelent közönség és bár sokan csalódottan látották, mert nagy góldifferenciát vártak, mégis mindvégig érdekes volt. A kassaiak, bár 3 tartalékkal játszottak, kissé elbizakodottan álltak ki a gyepre és amikor látták, hogy ez nem az a két hét előtt itt volt eperjesi csapat, akkor ők is összezúzódtak magukat és győztek is. Pedig hát ugyan az az eperjesi csapat volt, amely két hét előtt a KMTÉ ellen oly kezdetleges játékokat produkált és most oly kemény diót a KAC-nak. Majdnem érthetetlen, hogy két hét alatt mennyire fejlődött egy csapat. Bíró Czapek PTE volt.

**A Nagyvárdai Athletikai Club ifjúsági csapata f. hó 17-én 2:0 (1:0)** arányban győzött az itteni gimnáziumi Torna Kör football csapata ellen.

### Külföldi eredmények.

**Bécs,** április 16.  
WAC—Cricketer 5:0.  
Wiener SC—Vienna 4:0 (3:0).  
Simmeringer FC—Rudolfshügel 3:3 (3:2).  
WAF—Floridsdorf 9:2.  
Április 17.  
WAF—Budapesti Athletikai Klub 5:1.

**Troppau,** április 16.

Törökves—Troppauer 4:2 (0:0).  
Április 17.  
Törökves—Troppauer 3:0. A második féldió a Törökves 10 emberrel játszó vádjá végig.  
**Brünn,** április 16.  
Ferencvárosi Torna Club II. — Brünn FC 3:0 (2:0).  
**Konstantinápoly,** április 17.

Török ügyelői csapat — Kolozsvári Kereskedelmi Akadémiai Sportkör 3:1.

**Berlin,** április 16.

Hertha—FOC Rotterdam 2:2.  
**Prága,** április 16.  
DFC—Bold Club Kopenhága 5:2 (3:0).  
Slavia—Eastbourne angol amatőr 5:3.

Április 17.

Eastburne (Anglia)—Slavia 4:0 (1:0).  
Bold Club (Kopenhága)—DFC 5:2 (3:0).  
**Karlsbad,** április 16.

SC Karlsbad—Halle'scher SC 3:0.  
**Graz,** április 16.  
Wiener Amateur SC—Grazer Athl. SC 6:1.  
**München,** április 16.  
FC Bayern—Manheimer Football Gesellschaft 9:0.

**Wiesbaden,** április 16.

Karlsruher FV—SV Wiesbaden 5:1.  
**Teplitz,** április 16.  
Teplitzer EC—Rapid (Wien) 4:0.

**Offenbach,** április 16.

Offenbacher Kickers—Old Boys Basel 3:1.  
**Hamburg,** április 16.  
Britannia, Berlin—Victoria, Hamburg 6:2.

—

### HIREK.

**English Wanderers FC—Magyar kombinált csapat.**

2:0 az angolok javára.

A magyar fiúkból ma hiányzott az ambíció, ami a győzelem egyik előfeltétele. Különösen a csatársor játszott unottan, lanyhán. Korody, Schlosser, Borbás, akik hétfőn gyönyörűbben játszottak, ma alig mentek rá a labdára. A hátvédek is, dacára annak, hogy majdnem hibátlanul játszottak, könnyelmű taktikával, mondhatók ellenfeleiket lebecsülve dolgoztak és tisztán a rossz védőtaktika következménye volt a két kapott gól. Minő más érzéssel, minő más taktikával, minő más kedvvel játszik a legfőbb footballista a saját egyetle szemében és mennyire energiatlanul és kedvetlenül folyik a küzdelem, amikor több csapattal játszókat állítanak tűzpróba elé. Következtetéseket a mai vereségből levonni nem szabad, sőt a mai mérkőzés kepe után csak megerősödött az a véleményünk, hogy az angol ügyvezetői amatőr csapatoknak méltó riválisai a magyarok, még ha huszszor is reprezentáltak különböző tartományi válogatók mérkőzéseken az angol csapat tagjai a különféle gróf-szécsineit. Az angolok ma sulyt fektettek mind jobb eredmény elérésére és ebből a célból két új válogatót kiutaltak sértésmentesen sem spájnták.

A revánz-mérkőzés ismét ártási közönséget vonzott az üllői-út pályára. Tízzerrel jóval több lehetett, leve a magyar szék diadalát, habár sokan szánították a vereségre. Berry és Wright-ek (a mai jobbszékezők és balszékező csatár) jó hír elözte meg, pedig soha a híreket nem hallották. Tadatghatatlannal kiváló játékos mind a ketto, különösen a balszékező, ha azonban

a magyar csatársor erősebben játszik, Wright és Berry dacára sem sikerülhet volna a revánz.

Az első féldióban mind a mellett fényesen játszott a magyar csapat. A védelem kőgőstalanul dolgozott, úgy hogy az első féldió jórésében a magyar fiúk vezették a frontban, a góll előt azonban nem boldogultak. Borbás, a hétfői győzelem főreszese, ma alig vezetett támadást. Schlosser pedig, ma kétszer 45 perc alatt egyetlenegy jól irányított labdáját sem tapasztaltuk meg. Pedig a fedezetor ügyancsak traktálta a csatárokat labdával. Károly az első féldióban a mezőny legjobb embere volt. Ámber és Bíró pedig a számtamadásokat akasztották meg fényes bravúrral. A második végén esztől azután teljesen deprimita a csapatot, amely a második féldióban már jóval nyilvánabban játszott. Az angolok kezmeny védekeztek, ahogy az az angol liga-mérkőzéseken szokás, de bizony igen sokszor túlfutott visszaéltek erejükkel.

Egy leghát az angolok bebizonyították, hogy phienten, komplett csapattal és angol bíróval tenyeg kitűnök. Yolland Artur egyetem tanár vezette a mérkőzést. A közönség abszolút nem volt vele melegeződve, sőt zajosan tüntetett ellene. Pedig a bírónak nem volt más hibája, mint az, hogy angol felősságnak megfelelően túlságosan elnéző volt, de föltétlen korrekt és igazságos. Egyik félnek sem kedvezett. Csakhogy a ml közönségnek annyira elkényezteték az ügyvezetőt házi bírók az ő burkoltan vagy nyitlan pártos bíráskodásaikkal, hogy ezek után kínos meglepetésnek hatott egy Yolland-féle bíráskodás, pláne akkor, midőn abból a magyarok húzták a rövidebbet.  
A magyar csapatból Szendrő és Bródy hiányzott. Szendrő helyén Csüdör játszott igen jól, Bródy helyén, mint már említettük, Károly játszott és jobbszékezőtől Hlavay, ki azonban egyik helyesen sem tudott feladatának megteletni.

A képi szellője fujdogált a szerdai tanácsülésen. Bárkái társelnök ismertette a két part háborúságot, a bekiéltés kísérletét és eredményét, a tanács pedig halgatagon hozzájárult. A lemondások — en gros — tudomásul vették és a közgyűlés napjainál május 4-iké lett kitűzve.

**Dr. Bognár Elek** visszavonulóban van a sportol. Tanácságságot sem akar vállalni és a BTC football ügyének vezetését is vissza akar lépni.

A **Postások** csapatának a BTC-be való beolvadása még mindig nem fix. Minden je arra világ ugyan, hogy meg fog történni, de a Postások vezetői sajnálják a football terén megszerzett terepet földádn.

**Sugár István** — mint hírlík — nem fogadja el a szövetség titkári állást, mert őszre katonának megy.

A **válogató-bizottság** kijelölte már a május 7-iki bécsi szereplőket, de azok kiletét egyelőre még homályfó volt. Annny tudunk, hogy minden helyre két alternatív ember van jelölve, akik között később döntünk.

**100 korona** segélyt adott a szövetség a kolozsvári footballisták konstantinápolyi vendég-szerelésére.

**Videki válogatók** mérkőzés lesz május 7-én Kesztemén. A pestvidéki válogatót csapata fog játszani a fivárosi II-ad osztályú egyetlek válogatójaival. Az eszmét Vörös Kálmán a FLAK jelkes elnöke terelte Földességre. Az idea okos és a haladást szolgálja.

A **válogatót csapat** tréning helye a Margitsziget lesz, mert az felel meg legjobban a bécsi Hohenwartei pályá viszonyainak. A MAC nevében Dobák Emil football igazgató a legnagyobb készséggel bocsátotta a pályát rendelkezésre a szövetség kapitányának: Herczog Edének.

## A Dr. Borovszky-féle BOROBLIN háziszerv nélkülözhetetlen a sportot kedvelő közönség körében.

Különbösen aviatiukosok, footballozók, vívók, evezők, rödlín, korszalyán és automobiljár járok okvetlenül kéznél tartásuk ezt a háziszert, amely minden balesetnél épp úgy mint tréning szempontjából óriási jelentőségű. Nagyobb bajok, zúzódosók, kar- és labficamadások, meg-erőltetésel járó események használat után azonnal hat és szongtói hatásánál gyors előmozdítja a gyors gyógyulást is.

**Strifer Ferenc,** a debreceni főgymnázium torna-tanára egy „kapuvédő” című labdajátékot alkalmaz a gondjaira bízott ifjúságnál, amely keveréke a fúleslabdának és a rugbynak, meg a footballnak. Mindenesetre öröndetes, hogy a tornatanároknak egyre jobban átlatják a szabadidő játékok nagy hasznát és a rendelkezésre álló kis tereket labdajátéssá használják ki. Ha maga a játékos amit Strifer föltűnt, nem is lehet igényt a halhatatlanságra, az eleri vele, hogy kedvet szerez a növekedésnek a szokottabb játékok kultiválásához.

**A második francia-olasz mérkőzés Párisban** 2:2 edlontelen eredménnyel végződött. Noha a tavalyi első mérkőzés alkalmával az olaszok 6:2 arányban verték meg a franciákat, mégis a franciák „éledelgetésére” a mostani eredménnyel szemben, arra való hivatkozással, hogy a magyar-francia mérkőzés alkalmával és azóta a magyaroktól, akiknek a játékmódjára a franciák részére legalkalmasabbnak tartják, tanulni kellett volna annyit, hogy az olaszokat megverjék. Az olasz csapat az idén gyengébb volt a tavalyinál, mert így is hazajött miután, hogy nem 2:1 arányban győztek most is. Az edlontelen eredményt a franciák egyedül Maessen köszönhetik, ugyanaz a játékos, aki a mi Sípousunkat is, mikor a kapu előtt fektűd, oly kiemelélenül rugta meg s aki ez alkalommal is a lapidát kezében tartó olasz kapust lapidástól a lábáról a kapuig rogtat. Az olaszok összátkája messze felülmúlta a franciáit.

**A francia katonai football bajnokság** döntőjében a 129. gyalogrezd csapata 5:0 arányban győzött a 46. gyalogrezd legénységé felett; a 154. gyalogrezd pedig 5:1-re verte s. curiasse ezred csapatát. A mérkőzést Gilles cuirassier hadnagy vezette.



### Magyar Athletikai Szövetség.

**A Magyar Athletikai Szövetség tanácsa** 1911 április 10-én dr. Klupathy Jenő elnöklete alatt tartott ülésén a következő határozatokat hozta:

1. A tanács sorába felvélnék az Erzsébetvárosi Sport Club és a MAV Gépevári Sportkör.
2. A tanács beható vita után nem módosítással tudomásul veszi a pentáros által előterjesztett 1910. évi zárszámadást és vagyonkimutatást, továbbá az 1911. évi költségelőirányzatot és dr. Hajdu Marcel pentárosnak, valamint Hódj Lajos dr. ellenőrnök munkásságáért köszönetet fejezi ki.
3. A tanács tudomásul veszi titkár előterjesztését az évi jelentésre vonatkozólag és tudomásul veszi, hogy a közgyűlésre indítvány be nem érkezett.

4. Sajnálattal veszi tudomásul a tanács dr. Gerenday György alelnök évvel meglehetően egészségi állapotára való tekintettel a szövetségben betöltött alelnöki tisztéről lemond. A tanács dr. Gerenday Györgynek, aki a MASZ alapításától kezdve közmegegyezésre töltötte be tisztát, úgy háláját is köszönettel jegyzőkönyvébe iktatja.

5. A közgyűlési jelölő bizottság tagjai a tanács Csanádi Mór, dr. Hajdu Marcel, Lindner Ernő, Nagy Béla és Stankovits Szilárd urakat keltik fel.

**A Magyar Athletikai Szövetség közgyűlése** 1911 április 11-én Bérczy István elnöklete alatt a következő határozatokat hozta:

1. A közgyűlés a tanács évi jelentését a szövetség 1910. évi működéséről helyesléssel tudomásul veszi, Stankovits Szilárd titkárnak fardadhatatlan tevékenységéért köszönetet szava.
2. A közgyűlés az 1910. évi zárszámadást és vagyonkimutatást tudomásul veszi és a feltevényt minden irányban megadja, egyuttal Hajdu Marcel dr. pentárosnak buzgó működéséért öszinte köszönetet és elismerést fejezi ki.
3. Az 1911. évi költségvetési előirányzat elfogadatik.

4. Elnök meleg szavakkal emlékezik arról, hogy dr. Gerenday György, aki a szövetség megalapítása óta alelnök volt a szövetségnek, és tisztességrel egészségi állapotára való hivatkozással le-

mondott. Tekintettel azokra a nagy érdemekre, amelyeket ő hosszú működése alatt a szövetség ügyének támogatása körül szerzett, elnök indítványára a közgyűlés dr. Gerenday György lemondását nagy sajnálattal tudomásul veszi, teljes köszönettel és elismeréssel jegyzőkönyvébe iktatja és kimondja, hogy ez a határozat vele megeledező módon közöltesse.

5. A választás megjelöltjeit, annak eredményére a következők:

Elnök: dr. Bérczy István, alelnökök: Füzessy Zoltán MUE, dr. Klupathy Jenő BEAC, titkár: Stankovits Szilárd TAC, pentáros: Hajdu Marcel dr. NVC, ellenőr: Hódj Lajos dr. Post, jegyző: Toldi Gaston BPTTSE.

Tanács tagok: dr. Botzenhardt János OTE, Csanádi Mór TSE, dr. Domony Mór NVC, Fischer Mór TSE, dr. Földváry György WVC, Hajos Zsigmond FVC, dr. Hamory László AAC, Hoffmann Géza MAC, dr. Karafiáth Jenő BEAC, Kelemen Kornél BEAC, Lindner Ernő MAFK, Malaky Mihály FTC, dr. Mártonffy Miklós SAC, dr. Nagy Béla MAC, dr. Nemes Dezso MAC, Radvány Jenő BAK, dr. sasi Zsabó László NyTVE, Sátori Ernő FVC, dr. Schneider Béla FTC, dr. Speidl Zoltán BEAC, Szokolay Alajos MAC, dr. Tatics Péter MAC, Tömpe Benő BPTTSE, gr. Wenckheim László MJSÉ, Werkner Lajos NVC. Pártfogók: Adami János Szegedi VE, Kardos Márk BAK, Pfeiffer Bertalan Postokat, Somecser Sándor TAC, Utalassy János DVC, Visy Imre PAC.

Számvizsgálók: Havas Lajos BAK, Serény Gyula János HVC.

6. Hajos Zsigmond indítványára a közgyűlés a közgyűléssel jelezte ki Bérczy István szövetség elnöknek a szövetség mely háláját és köszönetét azért a nagy támogatásért, amelyben a szövetség ügyeit állandón részesíti.

Stankovits Szilárd s. k.

titkár.

### Kelenföldi Labdázó Társaság.

Meghívó

a „Kelenföldi Labdázó Társaság” é. évi május 10-én, vasárnap délután 5 órakor a társaság helyiségében tartandó közgyűlésére.

Tárgyszorozat:

- a) élnök megválasztása;
- b) igazgató jelölés;
- c) pentári jelentés;
- d) felügyelő-bizottság jelentése;
- e) felmentvények lefektetése;
- f) a jövő évi költségvetés tárgyalása;
- g) alapszabályok módosítása;
- h) a közgyűléssel legalább 3 nappal megelőzően az elnökségnél írásban bejelentett indítványok tárgyalása;
- i) a választmányi határozatok ellen 8 napon belül beadott felelőbességek tárgyalása;
- k) a választmányi, tisztviselőinek, felügyelő-bizottságának megválasztása.

### Magyar Labdarugók Szövetsége.

Meghívó.

**A Magyar Labdarugók Szövetsége** 1911 május 10-én, csütörtökön este 8 órakor a MLSZ tanácstermében (VIII. Rákóczi-ut. 9.) **rendkívüli közgyűlést** tart, mel re a tagegysületeket ezon is meghívjuk.

A közgyűlés tárgya:

Az új tisztikar és tanács megválasztása.

**Felhívás a taggyülethez.**

Szövetségünk a május 10-én tartandó rendkívüli közgyűlésen új tisztikart és igazgató-tanácsot választ.

Alapszabályaink értelmében az igazgató-tanács tagjai csakis azon körül választhatóak, akiket a tagegysületek saját kebelüköl ajánlanak.

Alapszabályaink 40. §-ának rendelkezéséhez képest felhívjuk említeggva a Tagegysületeket, hogy tagaik közül neveznek meg ajánlat, akiket tanácsagnak ajánlanak és ezen ajánlást tartalmazó leveleiket hozzák (VIII. Rákóczi-ut. 9. l. em.) különben mellözés terhe mellett legkésőbb a folyó 11. évi április 10-ig 29-ig beküldeni szíveskedjenek.

Három tagnál több nem ajánlható. Az ajánlat legalább is 24 éven elmulog legyen: e tekintetben kivételt csak a főiskolai ügyelők tehetnek.

Az ajánlott levélben az ajánlott tagok neve mellett életkoruk és lakcímük is kitüntetendő, az évi levél az egyesületi elnök és titkár aláírásával, valamint az egyesületi bélyegzővel ellátandó.

Budapesten, 1911 április 10-én.

Károthy Béla s. k., Friedrich Nándor s. k., elnök, alelnök-főtktár.

ff. Földessy Jenő s. k., titkár.

**Kivonat az igazgató-tanács 1911 április 10-én tartott ülésének jegyzőkönyvéből.**

Elnök bejelentése, hogy a szövetség pártján bekegyeztetés, öröndetes tudomásul szogalt és az egyesületi végrehajtására a tanács 1911 május 10-éig rendkívüli közgyűlést hívott egybe.

Elhatározta a tanács, hogy május 28-át szövetség napul fenntartja s megvárja az elnököségi megjelölés, hogy az egyesületekkel az e napra kiküszöbölt bajnok mérkőzés eltolása ügyében egyezzen meg. A prágai német szövetséggel kötédo mérkőzést 1500 korona költséggeltrétséssel revánskötelezéstve nélkül elfogadja.

Tudomásul vette a tanács, hogy a svájci szövetség elnökének a meghívására Budapesten, Müllender Sándor kegyelmi kérvényét a tanács elutasította.

Megengedte az ig. tanács a Hrvatski Akademi Sport Clubnak, hogy a magyar és osztrák csapatokkal mérkőzhessenek.

Örömmel vette a tanács tudomásul, hogy a Kolozsvári AC a török csapatokkal való érintkezésnek megkezdte, neki sakra létrehozásáért köszönetet fejezi ki és a költségek fedezéséért a maga részéről segéyekppen 100 koronával hozzájárul.

Megengedte a tanács, hogy május 7-én a pesti-vidéki kerületi válogatott csapat a budapesti kerületi osztrák válogatott csapattal Kecske-mén mérkőzhessen s utóbbinak a szervezését Vörös Kalmánra, a FIAK elnökére bizza.

A rendkívüli közgyűlés megengedő választások alkalmára kijelölte a tanács Oprez Rezső elnöklet alatt Steiner Hugó, Malaky Mihály, Róser Ervin, dr. Dobák Emil, Farakas István és Zsiborczai Ernő által jelölő-bizottság; ki-mondta továbbá a rendkívüli indítvány, hogy az ajánlások határnapja április 29., kifüggesztendő április 30-án s a jelölés megjelöndő május 1-én.

**Kivonat az intéző-bizottság április 19-én tartott ülésének jegyzőkönyvéből.**

Lyotgraffa LIE I és II lemondása Ferencvárosi SK javára, Postaköteli SE I és II, valamint OTE I és II lemondása FIAK I és II javára tudomásul vették s a biz. 2—2 pontot utóbbi csapatok javára ír.

A Testvérség panszát az ESC—Testvérség ügyében elutasítja a biz. mert bebizonyt, hogy Jost, Gelb és König ESZ részére február 25-én igazolta levél, Tausz már régebben igazolta lev. Buchbinderre vonatkozó panszát pedig Testv. visszavonta.

A Hrvatski Akademi SK kérvényét a bizottság pártfogolva terjeszti a tanács elé.

Erzsébetvárosi TC képviselője: Löwenberger Gyula, Erzsébetvárosi olasz-gyár. MAV gépevári SK: Balogh Zoltán, MAV gépevár.

**Igazolások: 5690-101 570-ig.** Erzsébetvárosi SK részére: Mészáros Ede, Papp Alajos, Jancsócs Ferenc (OSE-ből) — Buda-TK részére: Magyar Béla. — Vívó és AC részére: Naschitz Tibor, Kenessey Géza, Rákóczy Pál, Horváth Imre, MAV gépevár. Sz. Róser részére: Krakovetz János. — Litografia LE részére: Sarlay Pál, Granát Aladár, Somogyi Sándor, Manzák Gyula. — Erzsébetvárosi TC részére: Micsinai Pál, Utóch Aladár, Verecs Sándor, Schönfeld Jenő, Weisz Á. Ármán, Magyar Károly, Cséllő Vencel, Szimon László. — FIAK részére: Sas István. — URAK részére: Radich István — UTE részére: Dorn György (felfozott UTK-ből), Kovács László (felfozott UTK-ből) FTC részére: Hatsek Tivadár, Gerő Béla, Reisz Sándor, felfozott Lipót (TC-ből) — Jozsef AC részére: Blaha Lajos (HLSZ-ből) — FLHSZ részére: Reichenthal János

### Szerkesztői üzenetek.

K. S. Debrece. Köszönjük, de jövőben szerző estig kell megkapjunk, ez már elkeslett.

# REPÜLŐGÉP

kísérletezéshez egyik főkellék a matematikai pontossággal készült légcavar. Ilyen légesavarok kaphatók többféle nagyságban egyedül

**Weszely István** sportujdonságok üzletében **Budapest, IV. Váci-utca 9. szám.**

Repülőgépmoell alkatrészek. Kisebb és nagyobb kész repülőgép modellek: LATHAM. GRADE. DEMISELLE. BLERIOT.

FARMAN. — Skating-Ring ferekes kocsolyák.



## OLBRICH-féle utazási cikkek elsőrendűek!

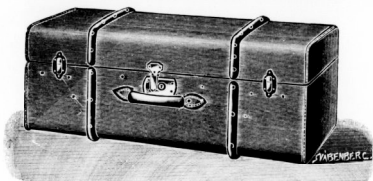

Budapest, VI. Teréz-körút 6. szám. Telefon.

Köhögés  
ellen leg-  
jobb = a

**CONTRATUSSIN**  
**BAYER**

PASZTILLA ALAKBAN IS KÁPHATO!

A legcélszerűbb arc és kézkezőcsa = **Park Club Crème**

Vörös kereszt gyógyszertár, Budapest, Andrassy-út 84.

Kérje minden kávéházban  
a Nemzeti Sportot.



## MAGYAR ÉS ANGOL FOOTBALL.

A legjobb minőségű gyakorlati és verseny-labdák, szabályszerű nagyságokban, erős marhabőrből készítve és a legfinomabb angol vörösgummi hólyaggal felszerelve

Gyakorlati labdák:

Kincsem K 4.— 5.— 6.— 7.—  
Villám „ 5.— 6.50 7.50 9.—

Verseny labdák csakis 5 nagyságban: Turul 10.—, Verseny 11.—, Rambler 13.—, Hunnia 15.—, The Spartan 13.50 Grand Nationale 14.—, Royal Eugén 15.—, Climax 15.—, Superb. 18.—, K. Football-cipő erős marhabőrből párja 10.—, 12.— és 16.— kor.

Közt Football-íngek szines csokkival, egylet szincken, minőség szerint árából: —, 3.50, 4.50 és 5.— korona. Football-harinyaszár egylet szinek szecirt párja —, 2.20 és 3.— korona.



Nagy választék az összes football-kellékekben Lawn-Tennis, Golf és Hockey játékokban, vöröscizók, atletikai és tornászrek, turista felszerelések, valamint teli s nyári sportruházatok, focisapkák és esernyők. Kerek kocsolyák párja 4.—, 5.—, 9.—, 10.—, 20.—, és 20.50 korona. — Fegyverek, töltények, vadászati és halászati felszerelések legnagyobb raktára. — A külföldi töltényeknek egyedüli magyarországi árusító helye.

**ZUBEK BERTALAN és TSA**

sportcikkek és fegyverek áruháza

Budapest, IV. ker., Múzeum-körút 29. szám.

40 éves lénállás!

## NEMZETI SPORT KÖNYVTÁRA

(Magyar Spalding) eddig megjelent füzetei:

1. Szánkózás. Ára 1.— K
2. Uszás. „ 1.— „
3. Football. (1910) „ 1.— „
4. Boxolás. „ 1.40 „

Kapható a Nemzeti Sport kiadóhivatalában és Magyarországon összes könyvkereskedésben.

Legközelebb megjelenő füzetek:

Athletika, Vívás, Evezés, Birkózás stb.

**Legmegbízhatóbb!**

**Legprecízebb!**

az

**O. S. kilométer- és sebességmérő.**

Legujabb jelzőkészülék az

eredeti francia **Autovox**, utánzatoktól óvakodjunk.

Legjobb világító eszköz

az **Autogas, Ducellier** lámpákkal.



**Michelin pneumatik**



**BÁRDI JÓZSEF** automobil részv.-társ., Budapest,

Sürgőnycim:

Pneumatik

VI., Mozsár-utca 9.

Telefon számok:

Auto osztály 41—00.

Garage 116—34.

**A VALÓDI POGNON** GYERTYA MINDEN MÁGNESHEZ JÓ

# NEMZETI SPORT ÉS AZ AUTOMOBIL = AVIATIKA



A Lecoq és Monterio monoplan.



## BOSCH-

Duplagyújtás  
Kétszikra-gyújtás  
Gyújtás automatikus szabályozóval



ugyszintén minden más típusu magasfeszültségű, alacsonyfeszültségű és mágnesgyertyagyújtások minden fajta motorok részére.

**Uj Bosch-gyújtógyertya.**

DÉNES és FRIEDMANN BÉCS, XVIII 1. Mitterberggasse 11.

**Külön berendezett műhely mindenfajta gyújtó javítására.**

Magyarországi vezérképviselet és lerakat: FRIEDMANN ÖDÖN BUDAPEST, VI., Liszt Ferenc-tér 2. TELEFON 89—86.



Ez az elsőrangú francia gyártmány a  
budapesti piac összes cégeinél kapható.



Stock: **HEGYI SAMU, BUDAPEST, Liszt Ferenc-tér 3.**

Főraktár: **Oester. Gaulois Pneumatik Ges. m. b. H. Wien IX 9.**

## Szám garage

Delaunay-Belleville motorgyár magyarországi  
vezérképviseelője. — A legrégebb javítóműhely.

MODERN GARAGE!

BUDAPEST, VI., NAGY JÁNOS-UTCA 5.

Telefon 101—56.

## A tennis idény kezdetével

**Kertész Tódor cég**

lawn-tennis rakettek javítására és újonnan hurozására szerződött a világhírű Slazenger cég egyik elsőrangú szakmunkását, ki mindenemű

— raketjavítást és hurozást kiválóan, szakszerűen és gyorsan, szükséghez képest azonnal végez külön raketjavító műhelyben. —

Lawn-tennis és sportárjegyzék ingyen. Kertész Tódor sportüzlete, Budapesten, IV. Kristóf-tér.



# Szenzációs találmány!



# „VITESSE“

Bátorkodunk becses figyelmet egy meglepően célszerű bőröndjűdönságra felhívni, a mely minden eddigi szerkezetet célszerűség, kényelmesség, könnyűség és szolid elegáns kivitel tekintetében fölülmul.

„VITESSE“ szekrénykoffer meglepő előnyei a következők: Első fogásra: FÜGGESZTŐSEKRENY, női és férfi ruhák befüggesztésére. Második fogásra: FIÓKOS-SEKRENY, fehérnemű stb. elhelyezésére. Az utazás tartama alatt a koffer kikapcsolása fölülleges. A ruházat gyűrődése kizárva. Fehérnemű, cipő, nyakkendő stb. házias rendben a kéznél. Oly könnyű, hogy a súlymegtakarítás 50%-ot tesz ki, más szekrénykofferekkel szemben. 50%-kal olcsóbb mint az eddig létezett szekrény-kofferek. Bármely luxus-kocsira feltehető, mert hossza nem több 100 cm-nél. Európa és Amerika összes államaiban szabadalmazva.

„VITESSE“ a legtekélyesebb szekrény-koffer, az előkelő és modern turista ideálja.

Feltalálók és egyedüli gyártók:

TURNER ÉS GLANZ

# „A BOGNER“ -hez

Budapest, V., Gizella-tér 7. (Gárbeaud-palota).

Wien, I., Bognergasse 3.

Berlin, Friedrichstrasse 193 a. (Geipzigerstrasse).

Automobil bőröndök és bőrdiszmuárak.

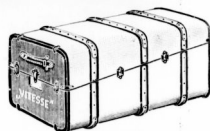

„VITESSE“ zárva.

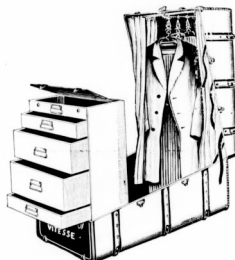

„VITESSE“ nyitva.



Hajó „VITESSE“ zárva.



Hajó „VITESSE“ nyitva.

## Versenydíjak nagy választékban.

# MAGYAR ATOMOBIL GARAGE

HIRSCH ÉS CSERMELY  
BUDAPEST, VII. ARENA-UT 50.

TELEFON FŐNÖK:

126 - 36.

SÜRGÖNYCIM: LARDOLIN

TELEFON PORTÁS:

174 - 18.

A legmodernebbül berendezett garage, éjjel-nappali üzemmel. Elsőrangú javítóműhely mindenféle típusu kocsik részére. Semperit pneumatikok raktára. Auto kellékek dús választékban. Legujabb találmányu kürtök, acetylén fényszórók és lámpák. Accumulator töltő-állomás. Autogén hegesztés.

Charron-automobilok vezérképviselete.

≡ Tessék specialis árajánlatot kérni. ≡

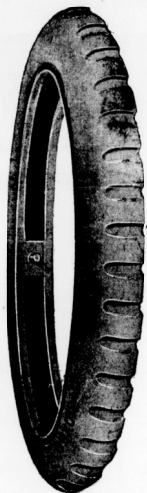

TELEFON 65-43.

# Leszállított áron Angol Dunlop

≡ forgalomban. ≡



Vezérképviselet:

## VAS GÉZA és FIA

automobil részek és aviatikai  
kellékek nagykereskedése

Budapest, VI., Liszt Ferenc, tér 6. szám.

≡ ARJEGYZÉK KIVÁNYATRA INGYEN ÉS BÉRMENTVE. ≡

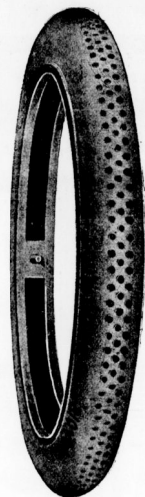

≡ Felülmul minden más gyártmányt. ≡

Sürgőnycim:  
DUNLOP BUDAPEST.

# NEMZETKÖZI AUTO-GARAGE

..... FARKAS ÉS RAJNA .....

BUDAPEST, VI., LEHEL-UTCA 8. SZÁM

A legnagyobb kényelemmel berendezett auto-garage. **Elsőrangú javítóműhely.** Teljesen új luxus-automobilok órákra, napokra és hónapokra **jutányos árban bérelhetők.**

TELEFON 16-29. SZÁM.

Sürgőnycim: INTERGARAGE.

# AZ AUTOMOBIL

A „MAGYAR AUTOMOBIL CLUB“ HIVATALOS LAPJA. A „MAGYAR AERO CLUB“ HIVATALOS KÖZLEMENYEI.  
A „NEMZETI SPORT“-TAL EGYETEMBEN MEGJELENŐ SZAKLAP.

Szerkesztőség és kiadóhivatal:  
Budapest, VIII., Szentkirályi-utca 22.  
II. em. 27.

Főszerkesztő: Dr. POLÓNYI DEZSŐ.  
Igazgató: FRIEDRICH NÁNDOR.  
Felelős szerkesztő: LINDNER ERNŐ.

ELŐFIZETÉSI ÁR:  
Egész évre . . . . . 20 korona.  
Fél évre . . . . . 10 „  
Negyedévre . . . . . 5 „

## A Magyar Automobil Club igazgatóságának évi jelentése.

(Beterjesztve az 1911. év április 30-án tartott rendes évi közgyűlésen.)

### Tisztelt Közgyűlés!

A Magyar Automobil Club az elmúlt naptári évben elért működésének első jubileumához, s mint a tisztelettel beterveztett jelentésből kitűnik, a tizedik jubileumi esztendő is egy jelzőszoja volt annak a szakadatlan, hullámzó és nem ismerő fejlődésnek, mely a Magyar Automobil Clubot az első decennium alatt közelített és az automobilizmus hatalmas tényezőjévé fejlesztette. Midőn visszapillantunk az elmúlt évtizedre s meglepődéssel és örömmel szemléljük Clubunk megismertetését és elpusztíthatatlan alapokra való fektetését, különösen kiemeljük azt, hogy Clubunk működése az elmúlt tíz évben nem külső fényes reprezentáló eseményekben volt gazdag, de intenzív belső, közhasznú, fáradságos és nem mindig a megérdemelt elismerést nyert, bizony néha tövises munka jegyében folyt le. A jubileum esztendőben elért eredményekről, melyek közül egy a Clubot közhatalosi jelleggel ruházta fel s így, ha szabad ezt a kifejezést használni, örökké tartó életet biztosított neki, a következőkben számolunk be.

### A gépkocsiforgalom országos szabályozása.

Az elmúlt év május hó 1-én kiadott 57.000/1910. sz. belügyminiszteri rendelet meghozta az automobil közlekedésnek már régóta várt országos szabályozását. E rendelet előkészítésében Clubunk két teljes éven keresztül a legintenzívebb módon résztvevett, amennyiben nem csak a minisztérium többféle terveit vetette beható megvitatás alá, de saját maga is dolgozott ki egy rendelettervezetet, melynek ha szövege nem is, de szellemi nagy mértékben visszatükröződik a tényleg életbe léptetett szabályrendeletben, melyre büszkén mondhatjuk, hogy az európai hasonló szabályrendeletek között a legtekélyesebb, s az automobilisták érdekeit minden tekintetben kielégíti.

A belügyminisztériumi szabályrendelet értelmében alakított Országos Jármű- és Vezető-Vizsgálóbizottság-ba Clubunk is jelölhet egy delegátust, amely tény szintén méltó elismerése a Club közhasznú ténykedésének. A bizottság tagjává a Club

igazgatóságának előterjesztésére a belügyminiszter Szabó Lajos tagtársunkat, m. kir. ipari főfelügyelőt nevezte ki. De a legnagyobb elismerést nyerte el Clubunk akkor, amikor a belügyminiszter Ur Önagyméltósága a gépjárművek nemzetközi forgalmáról szóló 106.333/1910. sz. VI. a. rendeletében Clubunkat bízta meg, mint Magyarországon egyedül jogosult szervezetként a nemzetközi utigazolványok és államjelző táblák kiadásával, ami kétségtelenül a jövőben Clubunk egyik legközhatalosabb működése leendő Clubunkat közhatalosi jelleggel ruházta fel.

Ugyanez alkalommal a Nagyméltóságú m. kir. Belügyminiszter ur a következő két leirattal intézte a Club elnökéhez és igazgatójához:

57.000/1910.  
VI. a.

I.

Nagyméltóságú Gróf Ur!

A gépjárművek közti forgalmának országos szabályozása, mely a mai nappal életbe lépven, örömmel ragadom meg ez alkalmat, hogy legméltóbb köszönetem tolmácsoljam Nagyméltóságodnak azért a nagybecsű támogatásért, amelyvel Excellenciád, fáradságot nem kímélve, ezen nagyfontosságú szabályozásnak létrejövését, az automobilizmus terén szerzett bőséges tapasztalatainak szives rendelkezésre bocsátásával hathatósan előmozdítani s ezzel a magyar automobil-ügynek újabb nagy szolgálatot tenni méltóztatott.

Fogadjam Nagyméltóságod kiváló tiszteletem őszinte nyilatkoztatását.

Budapest, 1910. évi május hó 1-én.

gróf Khuen Héderváry Károly, s. k.

57.000/1910.  
VI. a.

II.

A gépjárművek közti forgalmára vonatkozó országos szabályozás befejezése alkalmával nem mulasztatom el Nagy-

A legtartósabb,  
ennélfogva leg-  
olcsóbb abroncs

## PNEU-SEMPERIT

„Stock: Magyar Automobil Garage Aréna-ut 50.“

SEMPERIT-  
Gummiművek

Vezérképviselőt és raktár: SALZBERGER SAMU Budapesten, VI., kerület, Andrassy-ut 20. szám.

Stock: Westinghouse Autoforgalmi r. t. Páva-utca 10. szám.

ságának teljes elismerését és köszönetemet nyilvánítani azért a lakodlaton fáradozásért, amelylyel ezen nagyfontosságú szabályozás létrejöttében, széleskörű szaktudásával, páratlan ügybuzgalmával közreműködni sziveskedett.

Budapest, 1910. évi május hó 1-én.

gróf Khuen Héderváry Károly, s. k.

Tagtársaink sorából hathatósan és nagy szakértelemmel támogatták a vezetőséget ezen munkálkodásnál a Club ügyésze, dr. Kovács Elemér és Haltenberger Sámuel urak, kik közül utóbbi szintén tagja lett az országos bizottságnak.

### Közhatóságokkal való érintkezés.

Clubunk a közhatóságoknak az automobilizmust érintő rendelkezéseit mindig élénk figyelemmel kísérte és sokszor lépett fel akár indítványokkal, akár sérelmek orvoslása céljából. Így a székesfőváros azon szándéka ellen, hogy az automobiloktól adóval sújtsa, sürgős beadvánnyal élt Clubunk, aminek teljes eredménye volt, amennyiben érvei súlyának hatása alatt már a pénzügyi bizottságban is elbukott ezen terv és a közgyűlés szintén nagy többséggel járult hozzá az elutasító javaslatához.

A székesfőváros által éltelbepetendő automobil-taxaméter szabályrendeletet szintén beható bírálat alá vette az Igazgatóság és melyen lényegbe vágó módosításokat terjesztett a város elé, melyek szintén mérlegeltek és figyelembe vettek.

Felírt a Club sürögésen a pénzügyminiszteriumhoz a benzin adómentességének szándékolt megszüntetése ellen is, teljes sikerrel.

A Club választmányának előterjesztésére a m. kir. rendőrség és az Országos Vizsgáló Bizottság egyetértőleg határozta el, hogy ezentul hetenkint 2 nap délutánján tartassék vizsga.

A kereskedelmi kormány, amely mindig a legnagyobb jóindulattal és előzékenységgel viseltetett Clubunk közcélú óhajai iránt, az elmúlt évben is többször tanujelét adta, hogy az automobilizmus nagyarányú fejlődésének elsőrendű alapfeltételei, az utvizonyok javítását és a turisztika fejlődését mennyire szívén hordja. Így a Clubunk által kiadott turatérkép első 2 sorozatát a m. kir. államépítészeti hivatalok által felülvizsgáltatni rendelte el, midőn is számos módosítások és pótlások eszközöltek, melyek egy második javított kiadásban fognak a nagyközönség elé kerülni. Azonkívül felterjesztésünkre azon ígérteket kaptuk, hogy az évenkénti újjá- és átépítések és használhatóvá tett mutak jegyzékét rendelkezésünkre fogja bocsájtani, mi által állandóan lájközva lehetünk utjaink állapotáról és hasznos utbaigazításokat adhatunk t. tagtársainknak és a külföldnek.

Felírt továbbá Clubunk a kereskedelemügyi miniszteriumhoz az egyes vidéki városokban divó teljesen jótalan szokás ellen, hogy az automobilokra a többi járműveknél sokkal magasabb követelményt, sőt helyenkint egyenesen automobilvámot rónak ki, ami a külföldi turisták elriasztásához nagyban hozzájárul s állandó kerékkötője a magyar automobil-turisztika fejlődésének.

Végül a földmívelésügyi kormány iránt is hálára vagyunk kötelezve azért a szivességgért, amelylyel az állami kezelésben levő fűrődhelyekről és vidékekről fényképfelvételeket bocsájtott rendelkezésünkre.

### Külfölddel való érintkezés.

Clubunk igazgatósága mindig szem előtt tartotta a külföldi Clubokkal és hatóságokkal való jó viszony ápolását, mert úgy látta, hogy Magyarország állami önállóságának kidomborítására többet és könnyebben ért el a barátságos sport érintkezés terén, mint azt a hivatalos körök diplomáciai vagy hirlapi uton bárhol is elérhetnék. E téren büszkén hivatkozhatunk

szertett érdemeinkre, mert számtalan külföldi sajtótérkép, könyv vagy újság látta be tévedését a mi felvilágosításainkra s a továbbiakban hazánkban mindig önálló állammak tüntette fel Ausztria egy tartományai helyett s a külföldi reprezentatív nemzetközi összejöveteleknél mindig kivétla a Magyarországot megillető külön helyet, a számtalan levelel és címzési tévedések erőlyes és rögtöni kijavítását nem is emlívte:

Külföldjeivel részt vett a Magyar Automobil Club az elismert Clubok Nemzetközi Asszociációjának valamennyi ülésén, így különösen fontos tárgyalásokon képviseltette magát ez év decemberében, mikor a tr-plyqueforgalom nemzetközi szabályozása volt a napirenden.

Vámszerződések köttettek az év folyamán az orosz, svéd és belga Clubokkal, hogy egy Európa összes államaiban vámmentes közlekedése jogosító triptyquet adhat ki Clubunk titkársága. Kivette Clubunk részét a testvér Clubok örömmünnepeiből is, így a Kaiserlicher Automobil Club 10 éves évforduló ünnepe és az Osztrák Club ünnepe az alkalomból, hogy ez utóbbi a császári királyi címmel tüntetett ki, a vezetőség képviseltette magát.

Az Osztrák Clubbal különösen állandó érintkezésben voltunk, így tervbe vétetett egy nagyarányú tárai utazás, amely azonban, sajnálatunkra, a résztvevők csekély száma miatt elmaradt.

A Kaiserlicher Automobil Club barátságosa jelű Vilmos császár sajtóközlemény aláírты fényképet küldte el s kedves emlékek leptek meg a tavaszszil új járt porosz és szász önkéntes automobilisták is, kik a Magyar Önkéntes Gépkocsizó-Testület meghívására gyakorlatuk befejezte után Bécsből Pestre jöttek.

A Titkárság működéséből kiemeljük az év végéig kiállított 104 db nemzetközi utigazolványt és a kiadott 19 német, 16 francia, 16 olasz, 13 svájci és 1 hollandi triptyquet.

A még az 1908 évben kiadott határozott hivatalos turatérképek 3-ik sorozata jelent meg az év folyamán s küldetett szét díjtalanul tagtársainknak.

### Taglétszám 1910 december hó 31-én.

Midőn a tagjain létszámát feltüntető kimutatást a t. Közgyűlés elé terjesztjük, nem mulaszthatjuk el megemlíteni, hogy bár a külföldi Clubok taglétszámához képest létszólóg csekély a szám, mégis ha összehasonlítjuk az országban lévő összes automobilok számaival, látjuk, hogy az automobilistáknak több mint 35% tagja Clubunknak.

Alapító tag	...	...	6
Rendes tag	...	...	277
Hölgy tag	...	...	4
Kül tag	...	...	21

összesen 308 tag.

1910. év elején volt 269 tag, belépett 1910. év folyamán 50 tag, kilépett, elírvte elhalálozott 11.

1911. évre előirányoztunk 30 várható új tagot, ebből április hó 1-én már 10 új tag fel is vétetett, úgy hogy a közgyűlés napján tagjaink száma 318.

### Az automobilok száma 1911 április hó 1-én.

Budapesten magánkocsi	...	...	614
"	teherkocsi	...	36
"	autobusz és bérkocsi	...	4
Vidéken	magánkocsi	...	295
"	teherkocsi	...	7
"	autobusz és bérkocsi	...	36
		összesen	992

Azonkívül 157 db motorkerékpár.

A Club vagyoní állapotáról a beteresztett mérleg és számadások nyujtanak részletes felvilágosítást.

Első magyar gummi-, pneumatikajavitó- és vulcanizáló műhely. Szegceses bőrfelület, antifaderpan gyártás. Új gummi protectorok és manchetták kifogástalan elkészítése.

# AUTOMOBILIA

VI. ker., Liszt Ferencz-tér 8. szám.

Állandó nagy raktárt tart (új és használt) pneumatikokban és tömlőkben.  
105-08. TELEFON-SZÁM 105-08.

## Eredmény számla 1910. évi december hó 31-én.

TARTOZIK

KÖVETEL

Folyó sz.		Korona	fillér	Folyó sz.		Korona	fillér
1	Berendezésekből leírás	721	19	1	1910. évi tagdíjak	25390	—
2	Térképekből és könyvekből leírás	1246	06	2	Beiratási díjak	2835	—
3	Személyzet fizetése	6873	—	3	Kamatok	1684	43
4	Irodai költségek	1462	89	4	Magyar aero club hozzájárulása	3601	94
5	Házbér	4000	—	5	Nemzetközi számtáblák és utigazolványok	1586	—
6	Posta, távirtda, telefon	865	05				
7	Hiv. lép. és szaklapok	4529	27				
8	Fűtés és világítás	1153	80				
9	Fogadtatási költségek	700	—				
10	Nyomtatványok	911	32				
11	Évkönyv	1100	—				
12	Utjelző táblákból leírás	740	—				
		24302	58				
	Egyenleg mint vagyonszaporodás	10794	79				
		35097	37			35097	37

Budapest, 1911. évi február hó 20-án.

A könyvvezetésért: Schöller Károly s. k.

Krisztinkovich s. k.  
igazgató.

Jelen eredmény számla a club könyveivel összehasonlítottván, azokkal minden tételre megegyezőnek találtatott.

A számadás vizsgáló bizottság:

Bláthy Ottó Titusz s. k.

dr. Delmár Tivadar s. k.

győrt Farkas Lajos s. k.

## Mérleg 1910. évi december hó 31-én.

VAGYON

TEHER

Folyó sz.		Korona	fillér	Folyó sz.		Korona	fillér
1	Berendezések	6490	73	1	Hitelezők	2042	—
2	Tagdíjhátralékok	5483	—	2	Alapítói tagdíjak	8200	—
3	Értékpapírok	41733	—	3	Előre befizetett tagdíjak	1300	—
4	Kézi pénztár	304	70	4	Vámletétek	2000	—
5	Térképek és könyvek	4984	24	5	Clubvagyon	40795	88
6	Adósok	1783	—			54337	88
7	Utjelzőtáblák	4000	—			10794	79
8	Jelvények	354	—		Egyenleg mint vagyonszaporodás		
		65132	67			65132	67

Budapest, 1911. évi február hó 20-án.

A könyvvezetésért: Schöller Károly s. k.

Krisztinkovich s. k.  
igazgató.

Jelen mérleg a club könyveivel összehasonlítottván, azokkal minden tételre megegyezőnek találtatott.

A számadás vizsgáló bizottság:

Bláthy Ottó Titusz s. k.

dr. Delmár Tivadar s. k.

győri Farkas Lajos s. k.

## Költségelőirányzat az 1911. évre.

BEVÉTEL

KIADÁS

Folyó sz.		Korona	fillér	Folyó sz.		Korona	fillér
1	Tagdíjak:			1	Clubhelyiség bére	4800	—
	50 régi tag	50.—	2500.—	2	Fűtés és világítás	1200	—
	220 új „	100.—	22000.—	2	Személyzet fizetése	8000	—
	9 kedv. „	50.—	450.—	4	Posta, távirata, telefon	1000	—
	22 kül „	25.—	550.—	5	Hiv. lap és szaklapok	6000	—
	30 várható új tag	100.—	3000.—	6	Irodai költségek	1200	—
2	Beiratási díjak:			7	Évkönyv	4000	—
	30 várható új tag			8	Külföldi képviseltetések	2000	—
	beiratási díja	50.—	1500	9	Butorok pótlása	3000	—
3	Jelvények eladása:			10	Jelvények	300	—
	30 db. kocsijelvény	10.—	300.—	11	Versenyek és turautak	4000	—
	50 „ club „	4.—	200.—	12	Nyomatványok	600	—
4	Kamatok:			13	Előre nem látott kiadások	400	—
	44,800 korona után 4%	1792.—	2000				
	Folyó számadás utáni kamatok	208.—	500				
5	Magyar aero club hozzájárulása		3000				
6	Nemzetközi számtáblák és utigazolványok jövedelme		1000				
			36500				36500

Budapest, 1911 március hó 15-én.

Krisztinkovich s. k.  
igazgató.

Elfogadtatott az igazgatóságnak 1911. évi április hó 4-én tartott ülésén.



## Az autotaxi és tarifája.

Írta: Vajda Ignác.

Az autotaxi és ezzel összefüggő kérdések közérdeklő volta és Krisztinkovich Béla urnak a Lloydban és a Nemzeti Sportban megjelent cikkei késztetnek arra, hogy észrevételeimet megtegyem.

Krisztinkovich Béla ur az automobilizmus terén Magyarország igazán egyik elsőrangú szakértője s igen sajnálatos, hogy az autotaxiról szóló véleményének megalkotásánál oly kevésbé vette figyelembe a mások szintén alaposan megindokolt véleményét.

Erős kritikája a bérkocsi-iparost, a tanácsot és rendőrséget egyaránt sújtja, s ezen ténnyől azt a vigaszt merítjük, hogy talán mégis lesz alkalma az ellenvéleménynek is a hathatós megnyilatkozására.

Minden józan gondolkodó ember tisztában van azzal, hogy az autobérkocsi-

vállalkozás csak nagytőkével, mint nagyvállalkozás üzhető sikerrel.

De minthogy a nagytőke akkor is nagytőke marad, ha bérkocsiiparosok kezében van, csodálkozom azon, hogy miért tartja cikkirő ur a tanács, a közgyűlés, a belügyminisztérium hozott határozatát (hogy a bérkocsi-iparosok az autóállításhoz elsőbbséget részesítendő) álhumanizmusnak. A bérkocsi az autotaxi-vállalatnál, mint soffőr, mint kereső tényező nagy keresletnek örvend. Ismeri a város minden zugát, ismeri a közönséget és így azt legjobban tudja kielégíteni.

Mint soffőr a legrovidebb idő alatt épügy, mint lovat, gépet is teljes biztonsággal vezeti. Ha tehát a budapesti bérkocsi-tulajdonosok tömörülnek, szövetkeznek, együttesen közös üzemben és megfelelő nagytőkével kívánják az autobérkocsi-vállalatot létesíteni, nem látom be, miért szükséges a sokat emlegetett vállalkozó.

Álhumanizmus-e 1000 családot tönkre-

tenni, megsemmisíteni egyes vállalkozók kedvéért? Azt hiszem, hogy nem!

Krisztinkovich pálcát for a villamosüzem mellett, de ugyanabban a cikkében az autotaxival kapcsolatban a hazai autotaxi támogatását emlegeti. Tudtommal elektromobil gyárunk nincsen. Párisban alig van elektromos autotaxi forgalomban. Berlinben most liquidál a sokat emlegetett „Bedag” 1 millió márkát meghaladó veszteséggel. Wienben nincs egyetlen elektromobil-taxi, ami van, (a Z. I. G.) az mint „számozatlan” szerepel. Bréma és Hamburg nem lehet irányadó Bpestre, mert nekünk, sajnos, nincs „NAMAG”-unk a város közelében. Az elektromobil ellen szól annak szűk határokra szabott akcióképessége és a budai hegyes vidék. A berlini hatóságok éppen 1910 decemberében szüntették meg a benzín használatára vonatkozó (és sőtá be nem tartott) tilalmat.

Ha már az ideális elektromobil forgalmát óhajtja Krisztinkovich ur velem és a nagyközönséggel együtt Budapest utcáin látni,

Automobil garéék és iparüzemek számára.

Teljesen robbanás és tüzmentes.

## Baleset ellen biztosító benzin-raktározás

Martini és Hüneke szabadalma.



Nélküülözhetetlen. Számos helyen bevezetve u. m. a cs. és kir. hatóságoknál, cs. és kir. hadügyminisztériumnál, cs. és kir. hadtengerészetnél, autotaxi-gyárakban, garéékban és ipari üzemeknél.



Kizárólagos gyártásjog tulajdonosok Magyarországon-Ausztriában

Rosenthal és Tsa Bet. Társ.

Budapest, VIII., Üllői-út 24. (Távbeszélő 140-51.)



## A hadsereg teherautóbilái.

Kivonat a Gyárparosok Országos Szövetségének évi jelentéséből.

Már a múlt esztendei jelentésünk beszámolt arról a mozgalmról, melyet a teherautóbilok gyártása, illetőleg a hadsereg részéről való szubvencionálás dolgában Szövetségünk Kaszab Aladár csavargyáros tagunk indítványára kezdeményezett. Nevezetesen az év folyamán állandóan tárgyalt a közös hadügyminisztérium autóbilostályával, hogy megbeszélje azokat a módosításokat, melyek mellett egyrészt a szubvenció a folyamódóknek megadatik, másrészt pedig az érdekelte gyárak megbiznát, hogy hadi céloknak megfelelő teherautóbilokat állítsanak elő. Az összes fenförgő kérdések megvitatására a hadsereg autóbilostálya megbeszélésre hívta meg a Szövetséget, melyen azonkívül egyes magyar autóbilgyárak is jelen voltak és eléjük terjesztette elaboratúráját, azzal a fentartással, hogy ez pusztan tervezetnek tekintessék mindaddig, míg az 1911. évi delegáció a szükséges költségeket meg nem szavazzák. A tervezet szerint a kocsciknak, — úgy a motornak, mint a pótkocsciknak, — belföldi gyártmányoknak kell lenniök. Az ily kocscikat előállításán szándékozó gyáraknak a készített mintakocscival próbajáratot kell a hadvezetőség kiküldöttje jelenlétében tartaniok, amelynek eredménye alapján a hadvezetőség megállapítja a szubvencionálás lehetőségét és a gyártandó kocscik szubvencionálására a gyárral szerződés köt.

Szubvencionálható teherkocscik beszerzése végett a gyárhoz kell fordulni. Vevőük szerepelhetnek: üzemi és más társulatok, ezenkívül személyek, akik a kocscikat vagy maguk használják, vagy bérbe adják, ha a tartós használatra és jókarban tartásra elegendő biztosítékot nyújtanak. Az előállító gyári vállalat a vevőkkel vételi szerződést köt. Ez a szerződés a hadvezetőség jóváhagyására szorul. E jóváhagyás megtörténte után adható át a hadvezetőség kiküldöttjének jelenlétében megjeendő próba alapján a kocsi a vevőnek. Ez alkalommal a kocscit és annak alkotó részeit a hadvezetőség bélyegzővel látja el. A hadvezetőség a vevőnek azon kötelezettsége mellett, hogy a kocscit öt éven át hadi célra használható állapotban megtartja, a következő szubvenciót szándékszik nyújtani: 1. 4000 K beszerzési segélyt a kocscik átvétele után; 2. 5 éven át évi 1000 K üzemi segélyt minden üzemi év végén. Esetleg meg a hatodik év végén is nyújtható 1000 koronás segély, ha pl. a kocsi különösen jó karban van. Esetenkint külön segélyben részesíti a hadvezetőség azokat, akik nagyszámú kocscit különös szakértelemmel kiváló jókarban tartanak fenn, vagy javítóműhely felállításáról gondoskodnak, vagy e kocscik elter-

jedéseért eredményes működést fejtenek ki. Segélyben részesít továbbá a hadvezetőség olyan találmányokat és javításokat, amelyek hadügyi tekintetben vagy a rentabilitás szempontjából nagy előnyül járnak. A segélyezés idejé alatt a kocscikat külföldre eladni nem szabad. A kocscik belföldön való eladása csak oly egyének, vagy vállalatok részére van megengedve, akik a fennálló kötelezettségeket szerződésileg átveszik. Ugyanez áll a bérbeadásra nézve is. A kocscikon a hadvezetőség engedélye nélkül változtatásokat végezni nem szabad. A hadvezetőségnek jogában áll a kocscikat a hadi célokra való használhatóság tekintetében bármikor megv. zsgálatni; jogában áll továbbá azokat bálórú esetén mindenkor, béke idejében pedig esetenként (rendszerint évenként 14 napnál nem hosszabb időre) kárterítés mellett használni. Kárterítésül — úgy tervezve a hadvezetőség — naponként 40 koronát nyújt, ezenkívül kártalanítja a tulajdonost a kocscik értékében beállott csökkenésért.

Nem lehet kétség az iránt, hogy a segélyezésnek ez a módja a teherzállító autóbilok kellő elterjedését biztosítani képes. Nagy jelentőségű ez a tény nemcsak abból a szempontból, hogy a gyárparukon egy új és beláthatatlan fejlődési képességgel bíró ággal gazdagszik, ami a rokon iparágak fejlődését is előmozdítja, hanem annál fogva is, hogy a teherzállító kocscik alkalmazásával mindazon vállalatok, melyek azokat használata veszik, mai üzemi költségekben nagy összegű megtakarítást érhetnek el. A szállítványozási vállalatok üzemet és üzemi számításait pedig egyenesen átalakítja a motoros teherzállító kocscik alkalmazása. Nem szabad azonkívül megfeledkezünk a munkanélkülségnek hazánkban való mai mértéke mellett arról a jelentőségről sem, amelyet e kocscik gyártása folytán a vas- és fémipar egy eddig egészen gyenge iparág megerősítésével új munkaalkalmak feltárása által nyújt.

A közös hadügyminiszter az idei költségvetésbe ilyen hadi célokra alkalmas teherautóbilok szubvencionálására 400,000 koronát vett fel.



**AUTOMOBIL  
HIREK**

**Az autóbércokcsi szabályrendelet.** A közlekedő-bizottság most tárgyalja az autóbércokcsira vonatkozó szabályrendeletet. Általánosságban már el is fogadta a bizottság. A szabályzat legfontosabb pontját, amely a vitelt jellemezte, meg, május 3-án fogja tárgyalni a bizottság.

**Schweic az automobilizmus ellen.** Ben Kantonban éppugy mint Graubündenben bizottság alakult az automobilforgalom megszorításának propagálására. A rövidlőt svájciak meg mindig nem veszik észre, hogy oktan autophobiájuk lassanként az összes autóbilitástak Európa egyéb természeti szépségeiben gazdag vidékeire hajtja és bizony ezzel nagyon is megcsappan az idegenipar jövedelme.

**A prágai aut. mobil-kiállítás.** Helyszüke miatt jelen számunkban nem foglalkozhatunk a prágai automobil-kiállítással, a mulasztást azonban jövő számunkban okvetlenül helyrehozzuk.

**Az Osztrák Autóbilok Club alpesi túrautája.** A május hó 13. és 16. között megtartandó túraútra eddig 18 kocsi jelentkezett, nevezetesen:

1. Robert Koch (Opel).
2. Graf, Stif A. G.
3. Dr. Arnold Hildesheimer (Austro-Daimler).
4. Alexander Graf Kolowrat (Laurin és Klement).
5. Paul Graf Draskovich (Laurin és Klement).
6. Viktor Redlich (Laurin és Klement).
7. Felix Ritter v. Guttmansthal (Fiat).
8. Baron Walter Franz („Fidi“).
9. Fritz Hüchel (N. W.).
10. Max Schreiber (N. W.).
11. Hermann Blum (Dion-Bouton).
12. Ferdinand Porsche (Austro-Daimler).
13. Eduard Fischer (Austro-Daimler).
14. Heinrich Graf Schönfeld (Austro-Daimler).
15. Heinrich Burkhardt (Austro-Daimler).
16. Eduard Ziegler (Austro-Daimler).
17. Dr. Nikolaus R. v. Popowicz-Necunica (Austro-Daimler).
18. Niclas de Villeroy (Austro-Daimler).

**Üzlet áthelyezés.** A Rőka és Társa cég, mely eddig Liszt Ferenc-tér 18. sz. alatt bírt egy üzlethelyiséget, május hó 1-vel Andrássy-ut 55. szám alatt bérelt új üzlethelyiséget, mely modern berendezéssel már messziről feltűnik. A cég, amely még

**Kisérlelje meg!**

és meggyőződik arról, hogy a törv. véd.

**„REKORD” AUTÓ-OLAJ**

feltűnőhatatlan és a legjobb.

Autó-, acro- és motoranyagok, valamint az összes autókalktrészek gyári lerakata. Megrendeléseket helyben és vidékre azonnal és pontosan eszközöl.

**Rőka és Társa Budapest,**

VI., Liszt Ferenc-tér 18. — Telefon 136-86.

**LAURIN és KLEMENT**

Magyarországi vezérképviselő Budapesten. IV. kerület, Semmelweis-utca 9. szám.

gyárt motorkerékpárt, voiturákat, városi kocscit, turakocscikat, teherkocscit, autóbust.

némrég tisztán autózemanyagok eladásával foglalkozott, ma már a legismertebb autók egyikének. A fűrgén szaladgáló B. E. F. háromkerékű villamoskocsik mellett főként a párisi Hutchinson pneumatik és a kis Rekord-automobilok képezik a cég fő eladási tárgyait. A „Rekord” mintakocsinak, amely Budapest utcáin látható, már eddig is sok bámulója akadt. Akik e legkisebb automobil iránt érdeklődnek, azoknak a cég szívesen szolgál felvilágosítással.

**Bárdi új alkatrészek-katalogusa.** Ismert nagy autoanyag cégünk egy új katalogussal lépte meg vevőit, amelyben az automobilalkatrészek dzs választéka van felsorolva megfelelő ábrák segítségével. A katalogus tartalomgazdaságát is sem bizonyítja jobban, minthogy 125 cím alatt találhatók fel benne a különböző alkatrészek. Ezek között természetesen több újságot is találunk, amely bizonyára tetszését fog találni a vevők körében. Minden tárgynál az ár is megvan jelölve, ugyiszintén a kiviteli mód is. A nagy gondallal összeállított katalogust, melyet a cég (Mozsár-u. 9) bárkinek szívesen küld meg, olvasóink szíves figyelmébe ajánljuk.

**Új kilométer és mérföld rekordok.** Burmann amerikai autoversenyző a múlt héten a kaliforniai Daytona-pályán 200 lóerős Benz kocsiával smét megjavította a kilométer és mérföld rekordokat, amelyeket Barney Oldfield a múlt évben szintén Benz kocsiával állított fel.

Burmann két egymásután következő napon tett rekordkísérleteket és mindkét napon sikerrel. Első napon Burmann a mérföldtel (1609 méter) 26:12 mp. alatt, vagyis 221.761 kilométeres órásebességgel tette meg, a kilométertel pedig 16:27 mp. alatt, vagyis 221.266 kilométeres órásebességgel.

Második nap a kilométer ideje 15:88 mp. = 226,7 kilom. órásebesség, a mérföld ideje 25:40 mp. = 228,94 kilom. órásebesség és a két mérföld ideje 51:28 mp. = 225,959 kilom. órásebesség volt.

Barnay Oldfield tavalyi világrekordjait: egy kilométer 17:04 mp. = 211 267 km. órásebesség és egy mérföld 27:03 mp. = 211.983 kilométeres órásebesség.

## Dunlop Pneumatik.



A „Sárkányozók Magyarországi Ligájá”-nak alapszabálytervezet.

Az alábbi alapszabálytervezet, amely a „Ligue Française du Cerf-Volant” mintájára, és a hazai viszonyoknak meg előlően módosítva készült, azzal bocsátjuk a nyilvánosság rendelkezésére, hogy az alakuló közgyűlésen egyes pontjait természetesen még megváltoztathatjuk.

Jelen tervezet csupán arra való, hogy az érdeklődőket tájékoztassuk, vajjon mit és hogyan akarunk elérni.

Kérjük azokat, akik a ligába belépni óhajtanak, tegyék meg már most írásbeli észrevételeiket egyszerűen közöljék azok nevet és pontos címét is, akiknek belépési számdé-  
kú ismeretes. („Nemzeti Sport” [Aviatika] Budapest, VIII., Szentkirályi-u. 22. II. em.) Ezzel egyeztet megkönymitjük az alakuló közgyűlés munkáját, másodsor pedig végleg összeállítjuk a remélhető tagok jegyzékét.

### Alapszabálytervezet.

#### 1. §.

A „Sárkányozók Magyarországi Ligájá”-nak címen Budapest székhellyel alapított egyesület célja: a sárkányozás fejlesztése, annak különféle, úgy mint tudományos, (fizikai, meteorologiai, földrajzi stb.) gyakorlati (közlekedés, hadügy, tengerészet, fényképezés stb.) és sportzerű (versenyek, kiállítások stb.) alkalmazása.

Az egyesület mindeme törekvések megvalósítására tagjait erkölcsileg s amennyiben vagyoni viszonyai megengedik, anyagilag is támogatja.

A „Sárkányozók Magyarországi Ligájá” a vidéken ugyanilyen elnevezés alatt, de főleg függő s vele egyentelűen működő osztályokat létesíthet. Az egyesület tagjainak könyvtárát és szakfolyóiratokat bocsát rendelkezésére s vagy önálló folyóiratot is fenn tart, vagy hivatalos lapot választ, amelyben működéséről a nyilvánosság előtt számot ad.

Az egyesület úgy Budapestben, mint az esetleg létrejövő vidéki osztályok székhelyén a kísérletek céljaira alkalmas területet és eszközöket szerez.

#### 2. §.

A „Sárkányozók Magyarországi Ligájá”-nak tagjai négyfélék:

- a) alapító;
- b) tiszteletbeli;
- c) rendes és
- d) ifjúsági tagok.

Az egyesület által rendezett szakelőadásokon, kísérletező gyakorlatban, különféle versenyekben és kiállításokon ezek mindegyike kivétel nélkül részt vehet.

Alapító tagok azok, akik egyszersmindenkora legalább is 200 kor., azaz kétfélszáz koronát fizetnek.

A tiszteletbeli tagokat a közgyűlés választja, a sárkányozás, aviatika, aeronautika és aerologia terén szerzett érdemeik elismeréséül, ezekre tehát tagsági illeték ki nem róható.

A rendes és az ifjúsági tagok évi tagsági illetéke 10 kor., azaz tíz korona, amely felévi részletekben előre fizetendő.

Különös esetekben azt, aki az egyesület céljainak előérésében kiváló munkásságot tanusít, vagy arra munkájával érdemessé válik, írásbeli kérelmére s a szaktanács véleményezése alapján a tagsági illeték kötelezettsége alól a választmány felmentheti.

A tagok száma korlátlan.

Tag lehet a társadalmi állásra való tekintet nélkül mindenki, férfi vagy nő, akit az egyesület két tagja ajánl, vagy pedig az elnököz intézett írásbeli jelentkezés alapján a választmány arra nélfőnkkel a felvetőlről a választmány szöbbségével határoz.

#### 3. §.

A „Sárkányozók Magyarországi Ligájá”-nak tagjai előszintik tagsági jogosultságukat:

- a) lemondás;
- b) a közgyűlés által való kizárás után, ha a taggyűlés méltatlannak bizonyulnak.

A már befizetett tagsági díjak egyik esetben sem térítettek vissza.

#### 4. §.

A „Sárkányozók Magyarországi Ligájá”-nak jövedelmi forrásai:

- a) tagsági illetékek;
- b) tagok vagy harmadik személyek adományai;
- c) az ünnepek és versenyekből befolyó bevételek.

#### 5. §.

A „Sárkányozók Magyarországi Ligájá”-nak vezetése a tisztikar tégzi, amely áll:

- a) az elnök;
- b) a két alelnök;
- c) az ügyvezető tégzi;
- d) a választmány 12—18 tagjából;
- e) a szaktanács 6 tagjából és
- f) a számvizsgáló bizottság 3 tagjából.

A tisztségeket a közgyűlés tölti be, esetleg több évre.

A tisztségek tiszteltbeli állások lévén, díjazással nem járnak, kivéve az ügyvezető tégri állást, amely az egyesület vagyonához mérten, a közgyűlés által meghatározott tiszteletdíjjal utalmanatlik, hogy betöltséje annak indkább az egyesület fejlesztésére ordista idejét. Ilyen jutalom azonban csakis akkor adható, ha az egyesület tagjainak száma legalább is 100, de a jutalom a tagok számával arányosan növelhető s a tagsági illetékekből befolyó jövedelem husz százalékánál nagyobb nem lehet.

A tisztikar felelős a közgyűlésnek.

#### 6. §.

Közgyűlés minden szükséges alkalommal de évenként legalább is egy és pedig a naptári év első negyedében oktetvenül tartandó.

A közgyűlést jogkönyvön vezetendő, amelyet az elnök és az ügyvezető tégrik irnak alá.

Ugyiszint jogkönyvön vezetendő a választmány honvént és a szaktanács alkalmi üléséről is, amelyeket szinte az elnökök egyike és az ügyvezető tégrik irnak alá.

#### 7. §.

A „Sárkányozók Magyarországi Ligájá”-t a nyilvános élet minden terén az elnök, vagy az alelnökök egyike, esetleg az ügyvezető tégrik, vagy a választmány által erre kijelölt tagok közül legalább kettő képviseli.

#### 8. §.

A választmány az elnökség és a titkárság után intézi az egyesület ügyeit, megállapítja a kiadások céljait és összegét. Havonként egyszer oktetvenül ülést tart. A választmány az elnökség, esetleg a titkár hivja össze. Abban az esetben, ha az ésszevitelny gondoskodás nem történ, a választmányi tagok egy harmadának kivásngására önmagát hivhatja össze.

#### 9. §.

A szaktanács alkalmi ülésén véleményét ad az egyesülethez intézett szakszerű kérdésekben, felülvizsgálja a beérkezett konstrukciókat és meghatározza a kitűzendő versenyek, valamint pályadíjak feltételeit.

#### 10. §.

Jelen alapszabályokat csak akkor módosítható, ka azt a rendes tagoknak legalább is egynegyede kívánja. Ebben az esetben rendkívüli közgyűlés hívandó össze, amelyen a megjelent tagoknak szavazattöbbsége dönt.

#### 11. §.

A „Sárkányozók Magyarországi Ligájá”-nak csak az esetben oszolhat fel, ha azt a rendes tagoknak absolut többsége s a tisztikar is óhajta.

#### 12. §.

Az egyesület közbenjött balesetekért nem vállal felelősséget sem tagjaival, sem harmadik személyekkel szemben.

Tagjai között az egyesület mindennemű politikai vagy vallási természetű vitát és szóváltást szigorúan tilt. Ennek előidézése kizárólag nem maga után.

## HIREK

**Lezuhant magyar aviatikus.** A magyar aviatikák különös balsorsú ildöző. Egyszerűségi közbizonyosság és kétségbeesés rezerált álláspontra, másrészt a Magyar-Aero-Clubnak a végelenségig húzódozó válsága s végül aviatikusainak egymás utáni zuhanása. Zsélyi, Székely, Horváth, Posszert s most Kvasz András.

A fejdőésre immár nemcsak anyagi eszközökönél fogytunk ki, hanem lassanként aviatikusaink gyakorlati részéből is. Végzetes kimenetelű balesetünk még nem volt, de aki ismeri az ember lélektanát, tudhatja, hogy egy-egy ilyen bukás mily mély nyomot szorít a pilóta kedélyvilágában. Kevesen vannak olyanok mint Székely, aki ennek dacára rendületlen kitartással törtét kitűzött célja felé s véglegre is ha csupán csak konstruálnak, de gépeiket fel nem építhetik, eszméink, ötleteink életrevalóságát ki nem próbálhatjuk, úgy haladásról szó alig lehet. Nem pedig különösen akkor, ha nem áll mögöttük egy egész nemzetnek lelkesedése, támogatása és részvétele, mert erőt és bátorságot, mint a franciák példája mutatja, csakis abból meríthetünk.

Kvasz András, Zsélyinek volt mechanikusa. Az utóbbinak tavalyi zuhanása után állás nélkül maradván, önálló munkára szánta magát és Zsélyi mellett szerzett tapasztalatait értékesíteni akarván, Blériot rendszerű Zsélyi-féle monoplánál állított össze. Csak a napokban készült el vele s alig várta a kedvező időfordulást, hogy gyakorlatozhassék. Most azután itt volt az alkalom, sajnos, nem sokáig élvezhette, mert csütörtökön délután a Rákoson egy próbaperepülés alkalmával, amikor a versenytér előtti úthoz ért, állítólag nem vette észre, hogy alatta egy tehertöcsi halad s azt ki akarván kerülni, tizenegyz méternyi magasságból lezuhant. A gép összetört, ő maga pedig súlyosan megsérült.

Eddig a hír. Nem mulaszthatjuk el azonban az alkalmat, hogy fel ne szóljunk ama határtalan könnyelműség ellen, amelyvel nálunk az aviatikák kezelik. Nincsen becsületlen repülőpályánk. A rákosinak hibáiról újabb ódákat zengeni nem óhajtunk, de hogy éppen itt az idő egy új aerodrom berendezésére, az kétségen felül áll. Ott ahol katonák gyakorlatoznak, ahol személy- és teherszállító kocsik közlekednek, ahol a nézők százála forognak életveszeledelem egy-egy csavarpróba alkalmával is, ott hivatászerűen dolgozni nem lehet. Ennek egyszer rettentő vége lehet!



Prier, aki Londonból—Párisba egyhuzamban tette meg az utat.

Ha már sem az állam, sem a hatóságok, sem magánosok részéről erkölcsi és anyagi támogatás nem várható, álljanak össze azok, akik az országban az aviatikák tényleg művelik s akossanak egy érdeközösséget, amely talán mégis csak előbbre tud jutni, mint az egyedek önmagukban. Ne ok kapaszodjanak mások után, hanem ö körüköz csoportosuljon az, aki esetleges dicsőségük fényében sütkérezni óhajt. Ugy, ahogy ma velük bännak az valóban sértő s csodáljuk is eddigi túrelmüket. Térjenek észre s a kapott kettenleges fülemélé hangu igéretekre nem reflektálva, keressék összetartással a célhoz vezető utat. Biztosíthatjuk őket, hogy az e vállalkozások nem vall kudarcot, mert vannak még igen sokan, akik bizonyos tengerdől fórumok nélkül is segítségükre sietnek.

## FRANCIA HIREK.

**Tarron kapitány** Villacoublay mellett, Versailles közelében f. hó 18-án egy próbaperepülés alkalmával lezuhant és halálát lelfe. A francia katonai tiszti aviatikusok között immár az ötödik áldozat. A zuhanás oka állítólag az, hogy a hadvezetés megelmasztotta egy szakzerpüen képzett tiszet felmentel rendelni. Tarron kapitány minden életveszeletem nélkül Versailles felé repült s mintegy 800 m-nyi magasságban, ki nem deríthető okokból, gépe többé nem engedelmesskedett, ide-oda csapongott s végül felbont, lezuhant, teljesen összetörtött. Tarron pedig vagy 30 m-nyire odébb holtan terült el.

**Az utasokkord feltételeit** most állapította meg a francia aeronaut-sportbizottság. E szerint az utasoknak legalább is tizenövé éveseknek kell lenniök s bizonyos minimális súlyjal kell rendelkezniök. Ez a kikötés az eddigi rekordrepülések alkalmával tanúsított követelményeink számba nem tülkapsók ellen adottati ki. Ezek után remélhetőleg gyermekek testi egészségét és életét nem fogják üzleti célokhoz kockára tenni.

**Sommer,** aki különösen utas-repülései híres, miután már idegen kisgyermeket nem ülhet aeroplánjára, most az egész családját ma-

gával vitte. E hó 19-én Douzy-ban gépére ültette feleségét, két fiát, nővérét és még két unokát, akiknek összszülya 450 kg. volt. A kísérleteket 80 m. magasságban végjezte s husz percig tartott. Kíváncsiak vagyunk, ajezt a hatóságok furelje meddig tart?

**A pilóták száma.** A „Federation Aeronautique Internationale” most adta ki az 1910. évi végül pilóták jegyzékét, amely háromféle pilótát különböztet meg. Még pedig:

	A) Pilotes Aeronauts (Ballon spherique)	B) Pilotes Aviation	C) Pilotes Aeronauts (Ballon Dirigable)
Németországban van	708	38	20
Ausztria	39	16	—
Belgium	51	24	3
Dánia	4	4	—
Spanyolország	32	2	2
Egyesült-Államok	35	23	2
Franciaország	147	258	17
Nagy-Británia	15	43	—
Hollandia	10	6	—
Olaszország	64	31	—
Magyarország	—	—	2 Kutassy, Petróczy
Norvégia	3	—	—
Ország	5	35	—
Svédország	16	1	—
Svájc	26	9	—

Három pilótát diszqualifikáltak: Bichat egészen 1911 december 31-éig. Dard „ 1912 október 9 „ Roger „ 1911 december 31 „

Mindhárman franciák.

Megjegyzendő, hogy egy látás, a jegyzék nem egészen teljes és úgy tekintend hibás is, mert pld. Rotsch s még egynehányan nem német ballonpilóták.

**Az első léghajós térképét** mostanában adták ki Franciaországban. A térkép a francia vezérkar földrajzi osztálya készítette. Az 1:200.000 lapokat mindössze csak száz példányban állították elő. Az alapszín fehérek, az utakat jelentésközös színek, a városok különböző feleket vonalakkal jelölték. Az erdők, zöld, bokros tájak zöldék, meredek utak és töltések vörösek, a folyók, csatornák s patakok azonban kékek. Azonkívül külön feltüntetve megjelölték a kastélyokat, templomtornyokat és gyárakat, szóval mindazt, ami egy pilótának légi utazásai alkalmával szemébe ölik és így szempontul szolgálhat. A kormányzó ható léghajók, a repülőgépek hangjairát, a gáz gyárakat, a léghajós egyesületek székhelyeit ha sonlán, csakhogy feltűnő pirossal jelölték. A második kiadandó térkép részletesebb lesz s számolni fog a talaj- és telepívezényekkel is.

**Prier újabb kísérletéről** értesülünk. Ugyanis meg akarja ismételni London—Páris közötti pompás sikerült repülését, csakhogy ellenkezőleg, Párisból—Londonba s még hozzá egy utassal.

**Hadi aerodrom Pauban.** A francia hadigimnastika értesítette Pau község előlátóságát, hogy a Pout-Long területen, mely a Blériot aerodrom közvetlen szomszédságában van, katonai aviatikai gyakorlóteret óhajtaná átalakítani és azt a község vasutját közté össze. A község kézséggel tett a minisztérium kívánásának eleget.

**Meeting Algiriában.** A franciák az ő gyártmányaikat, miután már az európai államokban erős konkurenciájuk akadt, exotikus országokban értekesítik, elsősorban természetesen gyarmataikban. Az első meetinget Algírban rendezték, amely f. hó 23-án kezdődött. *Chassagne* és *Dubrenil* átrepült az angol atlanti-főldre felett és egész Gibraltrai helyörségben. Közben *Chassagne*, aki az utóbbi napokban Algiriából többször átrepült spanyol területre, a spanyol hadigimnastikától látványt kapott, amely szerint gyakorlatilag Gibraltrai körül 30 km-es területen végjezte, mert különben honvédelmi okoknál fogva a spanyol katonai hatóságok kénytelenek volna nek energiájukat közbelépni.

**„A jövő aeroplánja”** címen egy párisi lap V. Tatin tollából a repülőgépek lassúságáról és annak okairól a következőleg értekeszik: Az aeronautika terén nagyot haladtunk. Sejtéséggel tekintélyes terheket is szállítunk, de még nem elég gyorsan. Átlagos gyorsaságban alig haladunk felül a madár repülésének átlagos gyorsaságát, holott erre nekünk sokkal több eszköz állna rendelkezésünkre.

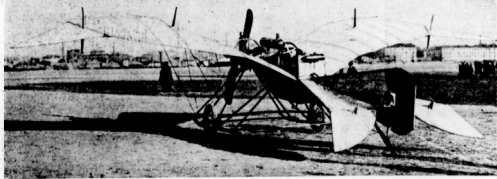

A Lecocq és Monterio-monoplán hátsó része.

A motor munkája, illetve annak feladata tulajdonképp részre oszlik: az egyik, amelyikkel a gépet önmagával együtt a levegőben tartja, a másik, amelyikkel az előreléte haladást létesíti. Az előbbi sokkal kevésbé fontos, semmint azt első pillanatra hinnék s a gép a kifejtett erőnek csak kis hányadát fordítja arra.

Hol van tehát a kifejtett munkának, az elhasznált erőnek 70—80 százalék? Felhasználódott a gép előrelételeire. Itt kell tehát keresnünk azt, ami a tökéletesítésre szorul.

Az aeroplán lövegek (projectil) kell tekintenünk. A faalkatrészeknek, acéldrótoknak stb. nagy tömege okozza, hogy az előreléte haladáshoz oly óriási erőparázásra van szükség. Ehelyett szerkesztünk egészen keskeny, teljesen zárt gépetestet. A szárnyak és az elkerülhetetlen kormányozó kívül más alkatrész nem legyen szabadon.

Pilóta, motor és minden egyéb, — talán jó orsóformán — testbe volnának zárandók, mely teljesen sima és zárt. Ez esetben látók csak, hogy a transzmisszió szükséges munkamenetiség megvédése, sőt ótdélre redukálódik. Ebben az esetben tehát egy 50 HP gép is elegendő lenne.

Ha már most egy erősebb motor által produkált erő teljesen felhasználónak, ilyenformán — a repülés sebessége arányban lévő a reptető erő közegével — könnyen 150—160 km-es sebességre is többlet is elérhető.

Teljes: egyszerű, jól zárt aeroplántest, a talpának és kerekének repülés közben való elterelése és a csavarkerek áthelyezése. Ez utóbbi mindig az alátka mozgatott test mögött legyen elhelyezve, hogy az okozott légáramlat a surlódás, illetve forlódás növekedésével ne lassítsa a repülést. Előnyösebb és logikusabb tehát, hogy ez utóbbi legáramlatra támaszkodjék, amelyet amenny is von magával menetközben.

Ez az elv a tengerészetben már régen megfigyelhető, az aeronautikában azonban még kések alkalmazásával.

B. M.

## OSZTRÁK HIREK.

Új repülőteret létesítenek a Bécs melletti Aspbergen. Úgy látszik megunták a bécsújhegyi káramlásokat. A választott terület nem salami nagy, mert mindössze csak 1500 m. hosszú és 353 m. széles. Nagy gondot fordítanak arra, hogy a bécsiek könnyen kijárhassanak. Elérhető lesz az asperni görztramway-val, az állomásutal később a Stadtbahnig s a császáralkalmokig meghosszabbítandó villámossal. Eddig már nyolc hangárt és javítóműhelyt rendeltek meg az új területre. A pályát a Wiener Flugsport Klub és a katonai körök támogatásával egyetemben létesítik.

Bécs-Ujhegyen a múlt hó vége felé a kedvezőtlen időjárás, a szél, az eső az aviatikusok munkáját ugyancsak megakasztotta. Csak a napokban enyhült meg a levegő s az nemcsak a munkásokat, hanem a nézőket is kicsaltta. Volt is mért, mert az aviatikusok felhasználva a kedvező alkalmat, gyönyörű repüléseket tettek. A legelső ural, a több új osztrák rekordot teremtő *Blazer* volt. Március 31-én este az „Erich VIII.” gépen eleinte két, majd három utassal, az súlyban kifejezve 79, 74 és 67 kg.-al öt percig tartózkodott a levegőben. Dacára a nehéz terhelésnek — mert hiszen *Illner* maga 82 kg. súlyú, a másikok vitték még 7 kg. olajat, 82 kg. benzint, tehát összesen 351 kg. aránylag rövid idő alatt emelkedett 20 m. magasságra. Másnap reggel *Blazer* egy utassal újabb felszállott és ez alkalommal 2 ó. 33 p.-ig tartózkodott a levegőben. Ilyen módon megdöntve a *Warchalowski* által 1910 december 27-én felállított 2 ó. 17 perces rekordot. Az ekkor elért átlagos sebesség 77 km. volt. A legerősebb dologban, hogy a

hadügyminiszterium követelésinél jóval rövidbe idő alatt tudta a gépet teljesen szétszedni (8 perc alatt) ismét s összeszállítva (25 perc alatt) rögtön próbarepülést végezzen.

Warchalowsky Károly nyolc hónapi szünetelés után, április 2-án szintén újra hozzáfogott az aviatikához.

Szorgalmasan gyakoroloznak még *Umlauf* kapitány, *Bier* főhadnagy, *Blaschke*, *Strobel* és *Klobucar* sorhajóhadnagy.



A Lecoq-Monterio-monoplán kossara Callardean pilótával.

## EGYÉB HIREK.

Hiram Maxim, Grahame-White és Biériot új katonai repülőgépek gyártására szövetkeztek. Felderítő szolgálatra kicsiny, de gyors gépeket, nagy mennyiségű robbantóanyagok szállítására nagy biplánokat akarnak készíteni. A társaság alapítóje 800,000 font, amelyet 200,000 részvény kibocsátásával gyűjtenek össze. A rt. üzletvezetője G. White, technikus vezetője Biériot és igazgatója Hiram Maxim lesz. A Hendon melletti repülőteret már meg is szerették, ahol különben még iskolát is nyitnak. A társaság címe: „Grahame White, Biériot and Maxim Ltd.”

A repülés kínában. Sanghaiból jelentik, hogy *Rene Ballon* ott már hónapok óta kísérletezik Sommer-biplánon. Többnyire tanulni vagy kínai tisztekkel repült. E hó 23-án tette meg a leg-hosszabb utat, amely 35 percig tartott 800 m. magasságban. R. Ballon azt hitte, hogy kísérleteivel kivívja a kínai kormány érdeklődését, azonban, ugyálszik, csodálott, mert eddig bizony a kínaiak egy cseppnyi érdeklődést sem tanúsítottak az avatika iránt.

Olvasva ezt a hírt, különös érzés fog el bennünket. Csak nem a mongol faj vérségi kötelékének egy nyilvánulása ez? Amnyi bizonyos, hogy a szomorú ténynek meglehetősen magyaros a jellege.

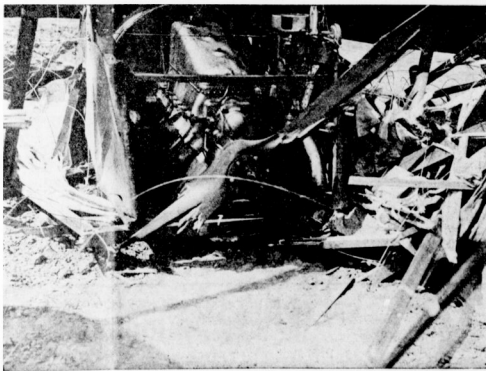

Taron összerendezett gépe.

Különös aeroplán balesetnek voltak igen sokan szemtanúi a közelmult perigneuxi meztelen. *Mallard* dacára az igen heves szélnek felszállott s egy szétroham rögtön a nagy feszültségű áramvezeték felé sodorta. A gép a drótok között fennakadt. A balszárny és a csavar teljesen össze-tört. A nézők remélve rohantak oda, mert azt hitték, hogy az áram a pilótát megütötte. Szerencsére azonban a vezetek az áramkörből éppen ki volt kapcsolva és így baj nem történt.

# Nemzeti Sport

## régebbi évfolyamainak kiadói hivatalban megrendelhetők.

1906. évf. kötve	K 10.—
1907.	” 10.—
1908.	” 15.—
1909.	” 18.—
1910.	” 20.—

BUDAPEST,

VIII., Szentkirályi-utca 22. sz., II. em. 27.

## KERESKEDELEM.

A Budapesti Közüti Vaspálya Társaság megtartta XLVI-ik évi rendes közgyűlést Jellinek Henrik udvari tanácsos, igazgatósági elnök elnöklésével. Az elnök megnyitva a közgyűlést, mondatla annak határozatképességét, amennyiben jelen volt 80 részvényes 1959 szavazat képviseletében. Bejelenté, hogy a kereskedelmi kormány képviseletében Hegyesfalvy Lajos dr., miniszteri tanácsos jelent meg, akit meglátogatni kívánott. A jegyzőkönyv vezetésére Kiss József dr. királyi közjegyzőt kérte föl.

Az elnöki bejelentések után következett a napirend első pontja, az évi jelentés, a zárszámadás, mérleg és felügyelő-bizottság jelentésének előterjesztése, az osztalék megállapítása és a folmentés megadása. Az évi jelentés kapcsán Kemény Miklós dr., Schwartz Vilmos dr. és Almási Balogh Intzén részvényesek szólalnak föl és kérdéseket intéznek a jelentés egyes tételeire, valamint az igazgatóság új terveire vonatkozóan. Jellinek Henrik elnök a kért fölvilágosítást minden irányban készséggel megadta. Kijefejtette, hogy a mutatók nagyobb kiadás természetes arányban áll az egyre fokozódó forgalmi teljesítményekkel. A rendkívüli terjeszkedés és a növekedő forgalom mellett a pályafenntartás, a forgalmi szolgálat, a személyzeti kiadás, az anyag és a betárlásértés egyre nő a költségvetés. A forgalom lebonyolítása körül az igazgatóság a legnagyobb gonddal és körültekintéssel igyekszik kielégíteni a fővárosi közönség igényeit. Újabban

120 motor és 140 pótköcsi beszerzéséről gondoskodott. Egyidejűleg kibővítéssel áramfejlesztőtelepeit, hogy a pótkocsik járatását még a nyári meztelreid alatt meg lehessen kezdeni. Végül kijelenté, hogy az igazgatóság az alkalmazottak részére a jövőben is gondoskodni kíván a cse és egészséges lakásokról. E végül az idén egyszerre két helyen, a Zuglitzetben és a Keienföldön épített két nagy emeletes bérházat, amelyekben 198 új családi lakás lesz, továbbá kaszárnyaszertől otthon 480 legényalkalmazott számára. Az igazgatóság tekintettel van arra, hogy az alkalmazottak hájéka a szolgálati hely közelében legyen. Az elnöknek minden részletre kiterjedő fölvilágosításait a közgyűlés élénk helyesléssel és éjzenléssel fogadta. A közgyűlés ezután tudomásul vette a zárszámadást és megadta a fölmentést úgy az igazgatóságnak, mint a felügyelő-bizottságnak. A közgyűlés hozzájárult, hogy a részvénytan 32 korona és az élvezeti jegy után 22 korona osztalék holtapólt kézzel a társaság pénztáránál kifizetessék. Következett a napirend második pontja. Az igazgatóság bemutatta a 12

és 13-ik engedelemkirati függelékét, melynek egyike a kóhánya-rakosfalvai vonal építésére, a másik az áramfejlesztő-telepek lényeges kibővítésének és 120 motor, valamint 140 pótkocsiz engedelmelését tartalmazza. A közgyűlés az igazgatóság javaslatára elhatározta, hogy az engedelmekmányok határozmányai szerint 8.100.000 K tóket részvények által, 4.600.000 koronát pedig 4 és fél százalékos kötvények kibocsátása által fog fedezni. Ezután Schwartz Vilmos dr. részvényes és társai által benyújtott indítványokat tárgyalák, melyeket érdekes eszmecsere után az igazgatóság javaslatára elvetettek. Végül a választások következtek. Az igazgatóság tagjai lettek: Baumgarten Lajos, dr. Madarasi-Beck Marcell báró, Dániel Ernő báró, Hatvány Károly báró, Jellinek Henrik, dr. Jellinek Artúr, Lánzy Leo, Márkus József, Monk Péter (új), Pauer Leo, Sándor Pál, Szapary László gróf, Szapary Pál gróf, Ullmann Adólf. Felügyelő-bizottsági tag: dr. Baumgarten Nándor (új).

## Kérje minden kávéházban a Nemzeti Sportot

Magyar Automobil Club



hivatalos közleményei.

**Elnök:** gróf Andrassy Sándor. **Igazgatóság:** Bláthy Ottó Titusz, gróf Esterházy Möríc, báró Hatvány Károly, bátorkeszi Kobek Kornel, kis-cetényi Kovács László, id. Kriztinkovich Béla (ügyvezető igazgató), gróf Károlyi Imre, gróf Széchenyi István, báró Vécsey László, gróf Zichy Béla Rezső (e nőkhelyettes). **Választmány:** Az igazgatóság tagjain kívül gróf Andrassy Géza, felsőványi Baruch Jenő, dr. Bayer Dezső, Csonka János, dr. Delmár Tivadar, győri Farkass Lajos, Fényi Béla, Gerbaud Emil, báró Hatvány József, báró Harkányi János, Hevesy Vilmos, gróf Károlyi Mihály, dr. Kovács Elemér (a club ügyésze), dr. Nagy Sándor, gróf Tekei Pál, Tolnay Lajos, dr. Varró Indár, gróf Wenckheim József, Zsolnay Miklós. **Meghívott tagok:** dr. Bárczy István és dr. Boda Dezső. **Titkár:** ifj. Kriztinkovich Béla. **Clubhelyiség:** IV. Kúgy-tér 1. (Királyi bérpalota). Közös helyiségben: Magyar Aero Club és Magyar Királyi Önkéntes Gépkocszó Testület. **Hivatalos órák:** Iroda: d. u. 10—12-ig; d. u. 4—7-ig. **Titkárság:** d. u. 5—7-ig. **Sürgöny-cím:** Autoclub Budapest. **Telefonszám:** 11—70.

### Jegyzőkönyv

felvetett a Magyar Automobil Club választmányának 1911 április 10 24-én tartott ülésén.

Jelen voltak: gróf Andrassy Sándor elnöklete alatt dr. Bayer Dezső, Csonka János, győri Farkass Lajos, Kobek Kornel, dr. Kovács Elemér, Kriztinkovich Béla, dr. Nagy Sándor és Varró Indár urak.

Elmaradásukat kimentették: dr. Delmár Tivadar, Fényi Béla és Bláthy Ottó Titusz urak.

Jegyzőkönyv-vezető: ifj. Kriztinkovich Béla klubtitkár.

Tagul ajánlatotok: gróf Tekei Tibor, Somkut, ki egyhangulag rendes tagul választott.

Ügyvezető-igazgató betérjeszti az igazgatóság 1910. évről szóló jelentését, melyet

a választmány teljes szövegében elfogad és a közgyűlés elé terjeszteni határoz.

Farkass Lajos a számvizsgáló-bizottság nevében betérjeszti annak jelentését, amelynek értelmében a klub 1910. évi zárszámadása és 1911. évi költségvetése felülvizsgálatott és teljes rendben találtatván, aláíratt.

A választmány tudomásul veszi a jelentést és a zárszámadásokat a közgyűlés elé terjeszteni rendeli.

Elnök konstatálja, hogy a közgyűlés megfelelő alapszabályszerű 8 napi határidő betartásával úgy írásbeli indítvány érkezett be a választmányhoz a közgyűlés elé terjesztés végett.

A választmány az elnök által beadott ezen indítványt tárgyalás alá veven az alapszabályok oly értelmű módosítását

határozta el, hogy az elnök-helyettes helyett két alelnöki tisztség szerveztessék s a közgyűlés el megfelelő szövegmodosítást előterjesztetni határozza.

A közgyűlés határozatképességére vonatkozólag tett indítványt, indítványozó visszavonta.

Ügyvezető igazgató bejelenté, hogy az egységés vámkelésre vonatkozólag megállapított triptyque-nyomatványok Párisból megérkeztek. A két alternatívában készített triptyque a pénzügyi kormányhoz lesznek felterjesztendő véleményezés végett.

A választmány a fizetelakat tárgyú celszerűbbnek és ajánlja a pénzügyminiszteriumnál elfogadásra.

Több tárgy nem lévén, elnök az ülést berekeszti.

Kmf.



**EXPRESS** = törvényesen védett =  
**Automobilolaj**

Próbákat ingyen adunk. Telefon 13—62.  
Gyári raktár kerékpár- és varrógépolajokban, valamint repülőgépolajban.

a legjobb és legolcsóbb.

**TOLNAI BÉLA ÉS TÁRSA** cégnél  
BUDAPEST, VI. KER., DÁVID-UTCA 18.  
Minden garageban is kapható.

Francia  
AUTO PNEU



**HUTCHINSON**

Minőség és árban  
utolérhetetlen!

Budapesti raktárak:

**Magyar Autoanyag  
Szövetkezet**

Budapest, VII., Aréna-ut 66.

☞

**Róka és Társa**

Budapest, VI., Andrásy-ut 55.

Főraktár Austria-Magyarország részére: \_\_\_\_\_

**Hirschl & Co., Wien, 1. Schmerlingplatz 5.**

Telefon 176—41. ➡

**WESTINGHOUSE**

☛ Telefon 141—03.

**AUTOMOBIL- GYÁR ARADON**

Garage javító-műhely

Tehér- és  
☞ Luxus-  
automobilok.

**Budapest, IX. ker., Páva-utca 10—12.**

Tehér- és  
☞ Luxus-  
automobilok.

Automobil alkatrészek. ☐  
NAGY RAKTÁR PNEUMATIKOKBÓL.

**FORD AUTOMOBILOK**

a modern kor valódi  
☛ gépkocsija. ☛

**20 lóerő—4 henger**

Könnyű súly. — Kevés pneumatik. — Olcsó üzem,  
Kevés benzin. Egyszerű kezelés Kıtınő referenciák.

Magyarországi vezérkép-  
viselet és eladási központ:



5 üléses Landulet-Limousine K 8200  
ára teljes felszereléssel



5 üléses Double Phaeton K 6800  
ára teljes felszereléssel

**Hahn Arthur és Társai, Budapest, Üllői-ut 52B. sz.**

**DEUTZER-féle OLAJ**

Auto és Aeroplan  
motorok részére

a legjobb és legintenzí-  
vebb kenő anyag.

A hideg időszakban kérjen ön csak „Ö” jelzésű Deutzer olajat, s azonnal meg fog győződni annak előnyéről. A motor könnyű megindítását elősegíti még hosszabb pihenés után is, a szelepeken és gyűrűkön az olaj nem válik ragadóssá. Mindenféle olajozóban felhasználható. **Eredeti angol Knight motorolaj mindenféle szelepnélküli motorra, Consistens zsír, mindenféle olaj, Carbide, Acetylít, Tisztítógyapjú, Tisztítókendők, Özbőrök, Szivacsok, Kocsikétek, Kocsimosó-czírok, Tisztítóesszenciák, u. m. Rapidol, Solarine stb. — Autovox kűrtök.** Egyedüli képviselő:

**JAKOB DIETRICH, Wien, IX., Nussdorferstrasse 42-44. — (Telefon 13523.)**

Keresek megvételre egy  
10—12—14 lóerős 4—5  
üléses nyitott könnyű,  
használt de még jó  
állapotban levő kocsit  
vidéki használatra.

Ajánlatok az ár és a meg-  
tekintési hely megjelölésével  
„MICSKE” jeijével e lap  
kiadóhivatalához intézendők.

# FIAT

az  
**IDEALIS**

**AUTOMOBIL**

**T**OURAKRA

**FIAT-MŰVEK RÉSZÉVÉNY TÁRS.  
MAGYARORSZÁGI FIÓKJA**

Budapest,

V., Szabadság-tér 17. (Tözsépalota).

TELEFON 127—85.

**TÖRLEY  
PEZSGŐ**



**MARTON ALAJOS**

cs. és kir. udvari szállító

Budapest, IV. Váci-utca 10.

Bördíszműrök, utazási cikkek, ezüst áruk,  
honi és külföldi iparművészeti cikkek rak-  
tára Nagy választék mindennemű sport-  
versenyekre alkalmas tiszteletdíjakban.

Sportegyletek t. tagjainak engedélyes árak!

**Legizlésesebb uri divat-cikkek**

beszerezésére áruhazunk férfi divatoztályát  
ajánljuk. Legjobb minőségű és kitűnő sza-  
basú férfi-felérneműek, gallér és kézelők,  
nyakkendő, kalap, bot, esernyők, nadrág-  
és harisznvatartók, férfi pipere-árúk turista-  
és sportingek és övek. Swaeter, harisnyák  
és lábttyúk. Vadászmellények, sapkák, hó  
és sárcipők nagy választékban.

**KUNZ JÓZSEF ÉS TÁRSA**

Budapest, IV.

Bécsi-utca és Daák Ferenc-utca sark.

TELEFON 128—05.

## Általános Automobil Garage Vállalat

TELEFON 128—05.

BUDAPESTEN, VII. KERÜLET, KIRÁLY-UTCA 11. SZÁM.

Budapest legnagyobb garageja a város középpontján. Kényelmes boxok. Modern javítóműhely. Világítási és kocsii accumulator töltő állomás. Állandó nagy raktár a leg-  
jobb gyártmányu pneumatikokból. Automobil alkatrészek raktára.

**A u t o m o b i l k i k ö l c s ö n z é s .**

**STOEWER** automobilon vezérképviselete és állandó raktára.

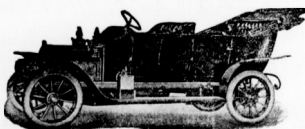

# NEMZETI SPORT

Még jelenik

minden vasárnapon.

## ÉS A MAGYAR VIZI SPORT

### MINDEN SPORTTAL FOGLALKOZÓ SZAKLAP

ELŐFIZETÉSI ÁR:

Egész évre .....	20 korona.
Fél évre .....	10 „
Nagyedvére .....	5 „

A Nemzeti Sportot 1903-ban Fodor Károly műegyetemi vivőmester alapította. A Magyar Vízisport, előbb Magyar Evezős Sport, VIII. évfolyamában 1908 febr. 1-én egyesült a Nemzeti Sporttal.

Főszerkesztő: Dr. POLÓNYI DEZSŐ. Igazg. felelős szerkesztő: FRIEDRICH NÁNDOR.

## A MASz tanácsának jelentése a közgyűléshez a szövetség 1910. évi működéséről.

A szövetség a mai közgyűléssel fennállásának 14-ik évét fejezi be. Az elmúlt esztendő a szövetség legmozgalmasabb és legmunkásabb időszakai közé tartozott. Bár nem fűződik az 1910. év történetéhez semmiféle nagy és emlékeztet esemény emléke, mégis fontos és jelentőségteljes esztendő marad előttünk. Annrya megszorodott ugyanis a szövetség ügyforgalma és annyi dolgot adott az adminisztráció megőrzésére, hogy időnként alig győztük a munkát.

A szövetség határozottan nagyot fejlődött és minden jel arra mutat, hogy az a bizalom, amelyet a sportközönség részéről 1 és fél évtizedes munkánkkal kivívni tudtunk, most már állandó lesz. Ha visszagondolunk arra, mily szerényen kezdtük a szövetség működését az első években, mennyit kellett önzetlen, lelkes sportbarátaink a szövetség ügyéért fáradozni és dolgozni, mennyi közönnel és nemtörődéssel kellett megküzdödniök és ha ezt szembeállítjuk a jelen viszonyokkal, akkor mégis csak meg kell állapítanunk, hogy a viszonyok gyökeresen megváltoztak. Kifejezett nyér ez a fejlődés a szövetség egyesületeinek folytonos szaporodásában is, mert míg a tavalyi közgyűlésen 66 egyesület számláltunk tagjaink sorában, addig a mostani taglétszámunk 76.

A taglétszámunk ez a folytonos szaporodása azonban, amely kétségtelenül még fokozottabb lesz a jövőben és a mindinkább emelkedő igények, amelyek az egyesületek és a sportközönség működésünkkel szemben támasztanak, az adminisztratív kiadásokat is folyton emeli és mivel ezzel szemben a bevételek alig emelkednek, valóban csak nagy ügyel-bajjal tudjuk a pénzügyi egyensúlyt fenntartani és a legnagyobb takarékoságra vagyunk utalva. Eltekintve a tárgyikban fennálló elég jelentékeny hátralekötől, anyagi helyzetünk ennek ellenére is rendezetnek

mondható, mégis el kell követnünk minden lehetőt arra nézve, hogy új jövedelmi forrásokat találjunk, nehogy a fokozódó igényeket redukálni kelljen és nehogy a szövetségi igazgatás fennakadást szenvedjen. Mindenesetre szükséges lesz, hogy a szövetség új tanácsa behatóan foglalkozzon ezzel a kérdéssel és megfontolts tárgyává tegye a különböző megoldásokat, amelyeket e tárgyban már eddig is felvetettek.

Az elmúlt év *pénzkezelése* szerint különben a szövetség bevételei az 1910. évben 7628 korona, a kiadásai 6512 koronára ragtak, vagyis az év végével 1116 korona pénztári feleslegünk maradt.

Az adminisztráció fejlődése folytán *külön irodát* rendeztünk be az elmúlt év folyamán a VIII. Szentkirályi-utca 22. számú házban és tekintettel az irodai teendők folytonos emelkedésére, ezt az irodát majd évről-évre fejlesztünk is kell.

Egyik legfontosabb esemény volt az elmúlt évben az új *általános versenyszabályok* elkészítése. A régi szabályzat 25 évig állott fenn, de egyrészt a MOTESZ-szal kötött egyezmény, másrészt azonban a viszonyok fejlődése is szükségessé tette, hogy e régi szabályokat revízió alá vegyük. Az új szabályok sok gyökeres újítást tartalmaznak, amelyek közül szükségesnek tartjuk kiemelni az igazolási rendszer behozatalát, a versenynevezések körül folyó egész eljárás szigorítását, az ifjúsági és junior versenyek új szabályozását, az egyesületi tagság és átletes rendezését. E lényeges újításokon kívül az egész szabályzat tele van olyan rendelkezésekkel, amelyek a szövetség szigorúbb ellenőrzését lehetővé teszik, a visszaélések megelőzését, a kihágásokat büntetni hivatják. Általában annyira fejlődött minden ténylet a versenysport, hogy szükségesnek mutatkozott a régi, némileg lanyha kezéssel és ellen-

őrzéssel szemben, nagyobb rendet, fegyelmet teremteni és a versenyekkel kapcsolatos különböző kérdéseket részleteikben is pontosan szabályozni. Bár ezeknek a szabályoknak végrehajtása nemcsak a szövetségnek okoz nagy munkát, de az egyesületet teendő is lényegesen szaporította, azért a szabályok élelélváltását mindenki egész szükségesnek tekintette és az egész sportközönség sokat vár üdvös hatásától.

Itt akarjuk megjegyezni, hogy az új általános versenyszabályok megjelentetésével most már mindenben eleget tettünk azoknak a kötelezettségeknek, amelyeket a MOTESZ-szel kötött egyezmény reánk ró és bár a MOTESZ azt szeretné hogy amennyiben általános versenyszabályainkat ismét módosítani akarjuk, ehhez az ő hozzájárulását is kikérjük, azt hisszük, a MOTESZ-nek kevés kílátása van arra, hogy ezt a kívánást teljesítsük.

Az athletikai élet magyar mozgalmas volt az 1910. évben és ehhez képest az athletikai szakosztály és annak tagjai is igen buzgó működést fejtettek ki. Az új athletikai versenyszabályok az év elején életbe léptek. Nagy fellendülést mutattak a mezei futóversenyek, amelyek anyagi propaganda után végre népszerűek kezdének lenni. Rendkívüli sikere volt az athl. szakosztálynak az 1910. évi mezei futó bajnokság megrendezésével: a pompás terep Ó-Buda külső részében, a precíz rendezés, a közönség kitünő elhelyezése mind megették hatásukat és a szövetség egy nagy sikerrel lett gazdagabb, amely mezei futások jövő fejlődésére is nagy kihatással lesz. Az egyéni győztes ismét Nagy József lett, míg a csapatbajnokság a Magyar Athletikai Club nevéhez fűződik. Nem kevésbé fényesen sikerült az athletikai bajnoki viadal, amelyen 3000 főnyi közönség jelent meg és athletikai versenyen eddig nem látott érdeklődéssel kísérte a versenyeket és

## A LAWN-TENNIS ÖSSZES KELLÉKEI.

Slazenger világhírű angol gyártmányai nagy választékban: Doherty és E. G. M. ütők, Slazenger Standard versenylabda, Mass & Cie világhírű francia rakettej. Wright and Ditson amerikai rakettek nagy raktára. — Pályaépítésnél, játékosoknak nélkülözhetetlen Kertész János és Takats József tenniskönyve



1 K 50 f beküldése ellenében franco küldetik meg. Az angol és magyar sportjátékok, football, uszár, golf, hockey, polo, ijátszat, torna összes kellékei.

Utazási, háztartási, díszmű stb. cikkekről árjegyzéket ingyen és bérmentve küld

KERTÉSZ TÓDOR sportáru-üzlete BUDAPEST, IV., KRISTÓF-TÉR.

lelkesen megtapsolta a nap kiváló eredményeit. A viadal több mint 1500 korona tiszta jövedelmét adott a szövetség pénztárának, ami lehetővé tette, hogy az athletikai szakosztály a közgyűlés által neki megszavazott 1000 korona helyett egyáltalán igénybe sem vette. Ez a viadal, de sok más viadal is megmutatta, hogy a közönség komolyan kezd érdeklődni az athletikai versenyek iránt és ez reménytelen engedi, hogy a sok anyagi áldozat, amelyet egyesületeink az athletika érdekében eddig hoztak és amely akadálya volt a sport gyors fejlődésének, végre meg fog térülni a közönség támogatása révén és hogy végre anyagi tekintetben is jobb napok virradnak az athletikai egyesületekre. Athletikán kívülről szereplése elég élként volt; Szathmáry Kálmán nagy dícsőséget szerzett a magyar névnek azzal, hogy Anglia rudugó bajnokását megnyerte, számos más magyar athletá pedig Ausztriában és Németországban ért el jelentős sikereket. A magyar athletikán most már mindenütt jó hirve van és mindenkor szívesen látott vendég a külföldön.

A jövőben összekötésbe ohajtván lépni a francia sportkörökkel, viszonyossági szerződést kötöttünk a francia athletikai unióval és tárgyalások indítottunk a finn szövetséggel hasonló szerződés kötésére iránt. Az osztrák athletikai szövetséggel már évek óta fennálló szerződésünket pedig olyan értelemben módosítottuk, hogy egész Ausztriára névze és szövetségi ismerték el az athletika egyedül illetékes fórumának. Mivel a cseh egyesületek nagy része nem volt hajlandó magától az osztrák szövetség fennhatóságának alávetni, e cseh egyesületek ellen tilalmat mondtunk ki és az ő versenyekre részvétel néhány magyar athletát megbüntetjük.

A gyaloglás sportja némileg fejlődött és újabb igen sok egyesület foglalkozik gyalogló versenyek rendezésével. A bajnokságok ismét a FTC és az Aradi AC rendezték meg és pedig előbbi a 10 km-eset, utóbbi a 30 km-eset.

Az athletikai rekordok közül nyolcat javítottak meg, ami kétségtelenül szintén a fejlődés képt mutatja.

A vívósport, amely a szabadtéri mozgásoknak nagy elterjedése folytán kissé megállapodni látszott, újabbán ismét kezd tért hódítani. Sok új egyesület keletkezett úgy Budapesten, mint különösen vidéken és számos egyesület, amely eddig vívással nem foglalkozott, most működésébe vívásra is kiterjeszti. Nagyon lendületes hat a vívóéletre a klubközi vívóverseny rendezése, amelyek fokozzák az érdeklődést, a kisebb klubok és a gyengébb vívóanyag, előtérbe nyomulását elősegítik és általában folytonos élkéséget, mozgást hoznak a vívóéletre. Az által, hogy az új általános verseny szabályok értelmében ezeknek a klubközi versenyeknek bejelentése és szövetségi ellenőrzése nem kötelező, nagyban meg vonknyítve ilyenek rendezése és rajta leszünk, hogy ez az idővel bevált intézmény minél inkább terjedjen és fejlődjen.

Lendületét hat a vívás ügyére az a körülmény is, hogy újabb és iskolai hatóságok is felkarolják a vívás ügyét és nevezetesen a főváros tanügyi-osztály a főváros legelső iskolájában alkalmat ad már a vívás fakultatív úszásra. Újabbán a tornatanárak között is akadnak mind többen, akik a vívás iskolai

tanításával foglalkoznak. A szakosztály ezeket a mozgalmakat élkén figyelemmel kíséri, zsűritagokat küld ki az iskolai versenyekre és a jövőben is elő fogja segíteni ezeknek rendezését.

A nemzetközi viszonylatokban az elmúlt esztendő is több értékes sikert hozott a magyar vívóknak, melyek közül különösen Mészáros és Szántay frankfurti és ferrari és Földes Dezső prágai sikereiről kell megemlékeznünk.

Majdnem az egész vívóesztendődtől betöltötte a vívóverseny szabályok revíziójának vívója. Az egész vívóközönség és a szakjelölt behatóan foglalkozott a revízió készítésével és a széleskörű vitának és a szakosztály beható tanácskozássalának eredménye az az új szabályzat, amely a közel napokban fog életbe lépni. Az új szabályzat igen sok változtatást létesített a múlttal szemben és általában a vívóügy modern fejlődésének színvonalára emelte a szabályokat. Tekintettel a vívócsapatversenyek jelentőségére, az új szabályok egy bajnokú kardcsapatverseny létesítését is kimondták, e verseny életbe lépését azonban még a jövőnek tartottuk fenn. Az új szabályok megalkotása körül nagy érdemeket szerzett a vívószakosztály elnöke, dr. Nagy Béla, aki hosszú évek gazdag tapasztalatait érvényesítette a szabályokban.

Meg kell emlékeznünk a Krayer-vándorj elnevezéséről is, amelyhez dr. Bárczy István elnökünk kedves elhatározásából jutott a vívószakosztály. A vándorj feltételei most állanak kidolgozás alatt.

A bajnokú vívóverseny szép eredménytel zárult. Győztesei: dr. Tóth Péter a kardban és dr. Földes Dezső a tőrben régi jelesei a vívósportnak.

A birkozsakosztály szintén a szabályrevízió kérdésével foglalkozott, mert a régi szabályoknak sok rendelkezése már nem felelt meg a megváltozott viszonyoknak. Az új szabályoknak leglényegesebb újítása, hogy a súlycsoporthoz számát 3-ról 4-re emelte a nehélység beiktatásával, ami által elérhető lett az, hogy a túlsúlyosan megerősített könnyűsúlycsoport, amelyben mindig a legtehetőbb vettek részt, kettévált és így a versenyek lebonyolítása is könnyebb lett. A jövő feladata lesz a szabályzat értelmében a biróképés és biróminősítés kérdésének rendezése is és tekintve, hogy a jó versenybírói kar szinte előfeltétele a versenyek sikerének, a szakosztály teljes odaadással fog igyekezni, hogy e kérdést jól megoldja. Fontos újítás a végülült birókielégelmek megszűntetése, ami nemcsak versenyrendezés, egész-ségügyi szempontokból is régi kívánság volt, melytől sportembernek úgy látszik, hogy ez az újítás, amelynek erős ellenzése is volt, mégis be fog válni a gyakorlattal. További változás történt a versenyrendezés technika részében. Hogy a versenyek lassu lebonyolítása elkerültesse, a szakosztály a német tabellarendszert fogadta el az eddigi selejtező és körmérkőzési módszer helyett és ez a rendszer most meg kipróbálás alatt áll.

A bajnokú versenyek most már állandóan a szövetség rendezésében tartanak meg és az elmúlt évi bajnokságoknak is megvolt a várt erkölcsi és sportbeli eredménye. Győztesek lettek: a könnyű súlyban Radóczy Jenő, a középsúlyban Előd József, a nehézsúlyban Fischer Tibor.

Néhány elsőrangú eredményt értek el birkoznók külföldön is, amelyek közül ki-magaslak Varga Béla győzelme Berlin bajnokságért és Bécsben a világbajnokságért.

A birkozsóversenyek általános jellemzésénel el nem mulasztandó annak felmérését, hogy a versenyek külső rendje és a rendezés technika tekintetében nagy haladás mutatkozott a multhoz képest, aminek egyik legeszebb bizonyossága volt a Postások által kiváló szakértelemmel megrendezett Európa-bajnokság. A birkozsó-szakosztály nagy gondot fordít erre a körülményre és e tekintetben sokat köszönhetünk Csanádi Mór szakosztályi előadó bővő buzgalmának.

A birkozsó-szakosztály keretébe utalta a szövetség az ökölvívóspört ellátását is. E szép sport sok esztendő színe után újra művelőkre talált, ami csaknem kizárólagosan a szakosztály érdemes elnöke, dr. Tatics Péter lelkes propagandájának köszönhető. Az első verseny egyelőre még csak szűk keretek közt tartottuk meg, de alapos remény van rá, hogy ez a világszerte ismert sport leküzdve az utóréz nehézségeit véglegesen meg fog honosodni hazánkban.

A vidéki sportélet jelenségének változásánál sajnálatos kell megállapítanunk, hogy az eddig elért eredmények csak részben kielégítőek. Az északmagyarországi kerület működése nem felelt meg teljesen a várakozásoknak, noha e kerületnek sok erős és kiváló egyesülete van. A danántuli kerület valóban alig tud számottevő sporttevékenységet kifejezni, aminek egyik oka az egyesületek anyagi erőtlensége és a sportközpontoknak egymástól való nagy távolsága. Annál nagyobb elismeréssel kell megemlékeznünk a délmagyarországi kerület működéséről, amely komoly feladatának tudatában lelkesen szervezi és ösztönzati a kerület sportéletét és az összes kerületi bajnokságok kitűnő megrendezésével és példát mutat a többi kerületnek arra nézve, hogyan lehet a vidéki sportélet felvirágztatását elérni. Igaz ugyan, hogy a kerületnek egész sereg olyan egyesülete van, amelyek kitűnően képzett és országos tekintélyű bírói szakértőket vezetnek, míg a kerületi bizottság el. dr. Háromy László elnök és Alt János előadó állanak, akik régi előkelő sportterfiek, tele ügyessérettel, nemes buzgalommal. A kerület „Délmagyarországi Sport” címen meg szakkalop is kiad. A vidéki viszonyok tehát azt mutatják, hogy a sport fejlődése a vidéken nagyon különböző és vannak fejlett és fejletlen vidékek és a központ támogatásának is ehez kell alkalmazkodnia.

Már több közgyűlésen foglalkoztunk a főiskolai versenyek és bajnokságok kérdésével és sajnos, most is csak azt jelenthetjük, hogy ez a kérdés még mindig rendezetlen. Ez az állapot az elmúlt évben is több sajnálatos anomáliára és surlódsárra vezetett, ami nem szolgálja az egyetemes sport érdekét. Örömmel regisztráljuk tehát azt a hirt, hogy végre-valahára ennek a kérdésnek rendezése is legközelebb a napirendre kerül. Olyan megoldást kívánunk, amely nem érinti a MASZ sportbeli fennhatóságát és amellel lehetőleg kielégíteni igyezkék a főiskolai sportkörök józossult kívánságait.

Mult közgyűlésünk óta tovább fejlesztettük a MASZ könyvtárát, amelyet a szabadtéri sport eszméjének propagandája céljából alapítottunk és amelynek kiadásával azt a szem-

**Magyar sportterfiek Bécsben a Grand Hotel Nationalban** szállnak meg, egyleteink tagjai előnyben részesítjük nek kitűnő magyar konyha, összes magyar lapok. Tulajdonos: **KASZNÁR NÁNDOR**, a „Magyar Világ” kávéház volt tulajdonosa.

pontot akartjuk mindig magunk előtt tartani, hogy e könyvtár egyes művei a tudomány szímvonalán álljanak és a tudomány fejezetével bizonyított testnevelési elvnek helyességét. Ez a szempont vezérelt bennünket, amikor kiadtuk első két műt gyantán Mossó Angelo, a hírneves turini tudós munkát: „Az ifjúság testi neveléséről” és „A nevelés reformjáról”. Mindkét munka lelkes szövegű, a szabadtéri mozgások alapuló testnevelési rendszernek és az életlen segítségével mutat rá a német rendszerű tornászok körösveire. Nagy szolgálatot tett a szövetségnek e két munka lefordításával dr. Karáfiák Mártyus, Barsvármegy főorosa, akinek e helyült is lerövidítőként nemes áldozatkészességét. Még e hó folyamán fog megjelenni a sorozat 3. munkája: „Az atletika”, melyet megbízásunkból dr. Gentszér László írt meg.

A közelmúltban több nagy fontosságú és az egész ország sportéletét közelről érdeklő kérdés foglalkoztatta a MASZ különböző szakosztályait és tanácsait. Az egyik az országos testnevelési tanács létesítésére vonatkozó tervezet volt, amelyet a MOTESZ dolgozott ki, de amely számos, nemcsak a MASZ-ra, de a többi sportszövetségre is sérlemes pontozatot tartalmaz. A másik bonyodalmas kérdés, amellyel foglalkozni kell, az olimpiai bizottság szervezete és működése volt.

Mindkét kérdés a közelmúltban került csak szövegre és azért tartózkodunk részleteinek tárgyalásától. Csupán annyit akarunk kijelenteni, hogy mindkét kérdés megoldásához nagy körültekintéssel és gondossággal fogunk hozzáállni és törekedni fogunk, hogy kezdeményezésünk jó eredményt járjanak.

Ugyancsak érintőleg óhajtottunk csak foglalkozni e helyen a MOTESZ által felvetett egyesületi gondolattal is, amely a MASZ és MOTESZ egyesülését tervezi. Ez ügyben még nem foglalkunk állást annál kevésbé, mert még nem volt alkalmunk megismerkedni a MOTESZ konkrét javaslataival.

Ezekben változtunk az elmúlt év eseményeit, amelyek a szövetség eszme örövendés térfoglalásáról tesznek tanúságot. Tagadhatatlan, hogy a szövetségnek ez az emelkedése előkelő helyet biztosít neki hazánk sportéletében és hogy az egyetemes sportélet érdekében fontos kérdéseknél, amelyek a közeljövőben napirendre kerülnek szava és álláspontja nagy súlyjal fog lathra esni. Ezt az előnyös pozíció azonban, T. Közgyevis, csak abban az esetben fogjuk megőrizhetni, ha lakadatlán kitartással fáradozik minden egyesület ezután is a szövetség ügyének támogatásán és ha nemes egyetértésben és összhangban igyekeznek a köz érdekekben érvevényesíteni mindenki legjobb tudását és képességét.

Kérjük a tisztelt közgyűlést, hogy e jelenléteinket tudomásul venni méltóztatassék.



## Előnk megnyitó.

Tartotta a MAC közgyűlésén Dr. Gerenday György.

A korszellelem két haladnuk az általános felfogás szerint, még is úgy tapasztaljuk, hogy a sportteren a korszellelem a jelenlegiben szemben meg kell előzni, ha nem akarunk oly lévutakra jutni, amelyek jelenleg igen járt ösvényeket képeznek éppen a sport terén.

A korszellelem megelőzésére irányuló törekvésnél azonban megvan a korszellelem két, hogy igyekeztünk nek csak tetszős, hanem valóban fundamentális és fejlődés képes is legyen.

A mai korszellelem az üzletszerűség jegyében halad, ami sok téren helyes és indokolt lehet, de a sportterren nem kitűzőtt cél aligha fogadható el teljes nyugalommal. Az üzletszerűség ugyanis alig hiszem, hogy termő találya legyen a sportteretnek, a barátságok, a nyitlanság, a nemes, vételekies irányítás, sőt azt vélem az üzleti gondolkodás egyenesen sérít és még annak a tiszta amatőröknek, amelyek vonatkozásiban tisztának kell lennie mint a frissen eszt hónap, s érdekében minden idegen behatársa mint a mágnés.

A MAC haladva a korszellelem becsesét már több hibába, s bele eszt még többbe, mivel az általános irányzat nyomása alatt kénszerűen volt kénytelen-kelletlen arra az utra térni, amelynek burjánlato a tülekedéstől az anyagi érdekek hajlításától, a professzionizmus veszedelmétől nem fog megszabadulni, ha idejeokorán a békétől föl nem szabadtítja magát.

A Magyar Athletikai Clubban szözlámanék fel ígértél, hogy a maradásig jelöljött kapnám, mivel a mai korban mindazok, kik nem lejtetővel rohanak az újítások veszedelmes terrenumán, maradiaknak nevezetnek. Itt azonban nyíltan kimondom, hogy a mai korszellelem a sport terén legkevésbé sem vagyok elragadtatva, s kikálitom szavamot, amelyet ha a sportolók zaja, az izeretekes zishajba s a tülekedés moraja el is nyom, de itt remelem visszhangra talál.

A MAC történeti alappal bír, elismerése méltó multtal, szép jövő reményével rendelkezik s vannak hagyományai! Ily túrsálatot nem kábitál el a dícsőségnek sokszor pillanatig tartó mórna, s átérzhet azt is, hogy a kijózanodás állapota termi meg útra az újabb győzelmek babérait.

A MAC jelenleg nehéz időket él, erényeinek nem, csak is önkénytelen hibáikat tekintik, ezzel az állapottal számolni kell, s férfisan cselekedniük.

Az eljárás egyszerű: hibáinkat csökkenteni, erényeinket szaporítani igyekeztünk. Mutassuk meg újra, amit mi sokszor tettük, hogy az általános sportérdekek előlívethetén zászólóvók voltunk, tegyük most is az elsőként, nem plú mülvésésünk nem anyagi érdekek, nem sportdícsőségnek hajlítására vezet, hanem oly úrtudatos férfiak legyenek, akik a klub belső életének minden tekintetben helytálló fejlődését tűzik ki céljuk! s pedig nemcsak klub szempontból hanem általános sport szempontból is.

Azt arra kérem a t. tagtársakat, hogy a sportot mint irtóereket műveljék szerettel az altruizmus jegyében, mivel így biztosak lehetünk arról, hogy a amatőröket meggyőzik. Ha pedig ezen irányzat követésével a mai korszellelem, adja Isten, eptimor jellege miatt, esetleg kevesebb is lesz sportszerűtérösökünknék a listája, a statisztikája, annál több lesz a működésünk belső értéke, amely elemntársis erővel fog hatni azokra a sportkörökre is, amelyek a jelenlegi korszellemből alatt vögdenek meg, de attól szabadulni nem tudnak, s megbecsülnek majd a reménytelenség csak időleges esztégenk is.

A MAC van oly erős, hogy a jelenlegi gerilla harcok néha-néha nem is rosszuludatú csapásait nem csak kiheveri, hanem az alatt erőt is gyűjt magában.

Tegyük úgy mint Madarász Henrik, kit őseink legyőzték, de a beke a passzívitas idejének letelte után erőt gyűjtve, megtörte ellenségeinek gőgét.

Mi is erősödünk belsőleg, hiszen tagjainknak fényes és hosszú évek óta kitűzőtt eredmények előlérsére irányult munkánk elismerésének a tőkéje az önzetlen munkálkodás, amelyet a sportterén az általános érdekekért állandóan folytattunk, hagyományaink tisztasága, a társadalmi téren való tevékenységünk, tagjainknak munkabírása, sportoló anyagunk kitűzősége, mindnyajunknak klub- és ügyszereket mint olyan lenyűgöző, hogy ezt általma mellet azok átérvésével a tiszta amatőrösgéért bátran és eredményesen küzdhetünk.

Ha pedig ebben a küzdelemben néha-néha egy-egy állásfogó győzelem föl is esünk, illetve attól magunkat megkíméljük, amellett oly erős klubot fogunk képezni, amely megtartani képes leend azt a vezető szerepet, amelyet

tőlünk minden eszközzel elvitatni a mai korszellelem hátára alatt egyesek igyekeznek.

Üdölg kérem tehát a t. tagtársakat, hogy legyenek ők a vezető szerepet a jelenem amatőrösgéért való küzdelemben, narcoljuk öntalad, nemes bátorasággal, de mindig jóvalás érzéssel, egymás irányában legynék oly tagtársak, becsüljük a munkát, tiszteljük egymás erényeit, nezzük el az öntaladon hibákat, egyezőval mutassuk meg mindenkinek, hogy urak vagyunk a szó nemes és igaz értelmében.

## Szözevényítés.

Félévi szünet után vasárnap végre megnyílik az atletikai pályaversenyek sorozata a MAC szökeas junior versenyével. Tekintve, hogy a tréningkörök kiszűrgött híreken s egy-két házi-versenyen kívül semmi támpont nincs a formák elbrátlására, nagyon bajos dolog az egyezkedés eredményét még csak megközelítőleg is megjöszni. A versenyre hét egyelő részéről 15 névzés érkezett. A 100 méteres sikúftásban Kósa látszik a legrealisabb jelöltnek, de a BEAC házi-versenyen feltűnt Fehér s az újpesti László ercs ellenfelei lehettek. A 140 méteres gátfutásban Kátai Csilla, Katsányi és Diszpoly kiúdenek a győzelemért valószínűleg ily sorrendben érve a célhoz. A magasarús meggyéréséhez a házi-versenyen mutatót formája alapján Joanovits bír leg több esélyen. Ellenfelei közül Rác és Jankovich a legérősebbek. Gyenge nevezéssel zárult a 600 méteres junior sikúftás, hól Sanniki távolmaradása feltűntek két. Tavólléteben Ferényi fog győzni Maszváry Beck vagy Fehér ellen.

Rendkívül érdekes küzdelemben a kilitás a 300 méteres sikúftásban. Fischer az MTK házi-versenyén 400 méterre 5:35 mp-el egy időt ért el, hogy ennek alapján bizonyon meg kell nyerne a versenyt, de lehet, hogy a 100 méterrel rövidebb táv a gyorsabb Szerelmehegyi esélyeit hozza felé.

Érdekes lesz az első közfogyós gerelyvetés is. A MAC-ból Greguss és Rády a legjobbak, de erös ellenfelek lesz Jobdy Diszkoszvetésben teljesen nyílt a helyzet, Szántó, Greguss és Maróthy esélyei egyenlők.

A legérősebb küzdelemben azonban a három senior csapatversenyben várhatók.

Az 1500 méteres távolugrásban gyilkos harc lesz a BEAC és MAC között, mely egy-két pont differenciával fog végződni. A rövidebb távon a MAC futói bizonyára jobban megállják helyüket, mint a cross country 12 kilométeres. Egyéni babórok Weisshaus, Lovas, Antal és Mátyr közel egyenlo esélyllyel pályáznak.

A sulytobó csapatversenyben biztosan a BEAC győzi, míg egyénileg Madáné az első esély.

A 4x200 méteres stafétában a BTC mérközik a MAC-al. A BTC csapatában a két Gráber-ivér, Háber és az angol sprinter Aspinwall mérköznek a MAC csapatával: Péchy-Lichtneckert-Szerelmehegyi-Jankovich-al s az eredményt igen bajos megjöszni.

## HIREK.

Valton Géza dr. az idén kitűni formában van. Múlt vasárnap tréningre alkalmával a legnagyobb könnyűsúlyú gregott 177 cm-t.

A Munkás Testedző Egylet 1911 május 14-én d. u. 3 óráig tartó atletikai versenyt rendezett a Budapesti Egyetemi Athletikai Club pályáján, a székesfehérvári országúton a következő számozásokkal: Senior 100 méteres sikúftás, tisztelezdi. Senior 400 méteres sikúftás, tisztelezdi. Senior 800 méteres sikúftás, bajnok kizárva, tisztelezdi. Senior magasarús, tisztelezdi. Senior távolugrás, tisztelezdi. Senior 400 méteres gátfutás, tisztelezdi. Senior 4-szer 100 méteres stafétafutás, Senior költőházú csapatverseny 6 ember részére. Senior 1009 méteres sikúftás, Junior sulytobás. Hendiek 2 ang. mérf. sikúftás. Hendiek 3 ang. mérföldes gyaloglás. Hendiek 200 méteres sikúftás. A verseny a MASZ szabályai szerint rendezték. Nevezési határidő 1911 május 8-án este 8 óráig. Nevezési köldmény: igazgató címe (VII., Szigetváry u. 22., II. 9.) intézőköl.

A Magyar Athletikai Club szombaton, f. hó 22-én tartotta tisztújító ülését a következő eredmények fölttik: Lauber Desző, titkár; Dr. Nemes Desző, házagny; Muzsa Gyula, h. házagny; Dr. Korsák Károly, sportlelel igazgató; Schmidt Öölön, ellenör; Krempels Viktor.

**A Budapesti Posta- és Távirati Tisztviselők Sportegyesülete** május 10-én délután 2 órakor a FTC pályáján atletikai versenyt rendez a következő számmal: 100 yardos junior síkfutás, 100 yardos senior síkfutás, 1500 méteres síkfutás, 120 yardos gátfutás, 200 méteres hendikep, 800 méteres síkfutás, bajnokok kizárva, 4x100 m. stafétafutás, 3000 méteres 5-ös csapatverseny. Diszkoszdobás. Gerelyvetés középfogással. Súlydobás hendikep. Távolugrás hendikep.

**A Egyszerűsített Sport Club** 1911 május 10-én (aldozó csütörtökön) délelőtt 9 órakor a gödöllői-országon a 6 km-es kótól a 11 km-es és vissza 10 km-es országúti gyakorlati versenyt rendez. A verseny a MASZ által szervezett rendezésű. Nevezési határidő 1911. évi országúti atletikák vehetnek részt. Nevezési határidő 1911 május 10. est 8 óra. Nevezések a fétell Lipták János titkár címére Metropol-szálloda és a MASZ blankettáin intézendő. Tét személyekint 3 korona.

**A Ferencvárosi Torna Club** a József kir. herceg Szanatórium javára 1911 május 10-6-án nemzetközi atletikai versenyt rendez a Margit-szigeti sporttelepen. Nevezési határidő 1911. évi április 10-30-ig. Nevezések: 1. Neuwelt Emil titkár címére (IV., Ferenc-körút 9-11. Széchenyi-kávéház) intézendő. 2. A scratch versenyszámokban 3 korona, a hendikep számbokban 2 korona. A versenyeken csakis a MASZ által igazolt atletikák vehetnek részt. Díjazás: a scratch versenyszámokban az első a József kir. herceg Szanatórium és arany érmét, a második a FTC ezüst érmét, a harmadik a FTC bronz érmét nyeri; a hendikep versenyszámokban a győztes a FTC ezüst, a második és harmadik a FTC bronz érmét nyeri. A második díj 4, a harmadik díj 7 és a negyedik díj 10 indult esetén adatik ki, mely utóbbi esetben a második helyezést is ezüst érmét nyeri. Megjegyzés: a scratch versenyszámokban tiszteltbírók is kerülnek kiosztásra. Versenyszámok: 1. 100 yardos síkfutás (scratch). 2. Távolugrás. 3. Gátfutás 120 yardos. 4. Fél angol mérődes síkfutás (scratch). 5. Gerelyvetés (középfogással). 6. Egy angol mérődes gyakorlat. 7. Negyed angol mérődes síkfutás (hendikep). 8. Két angol mérődes síkfutás (hendikep). 9. Súlydobás (hendikep). 10. Diszkoszvetés (hendikep).

**Eszák-Anglia 10 mérődes bajnokságát** W. Scott nyerte, aki 51 p. 49.4 mp. kitűnő idő alatt futotta be a távot. Az első mérődes idője 4 perc 52.4 mp., 2 mfd-é 5 p. 48.6 mp., 3 mfd-é 14 p. 55.2 mp. volt.

**Donaldson**, a híres délafrikai sprinter, Walker többszörös legyőzést mos Ausztráliában tartózkodók és április 12-én Bendigóban 100 yardos távon megmérkőzött C. E. Holway-el, az ismert amerikai professzionista futóval, kit 10 mp. alatt könnyen 3 yardal legyőztél.

## Háziversenyek.

**A Bpesti Egyet. Athletikai Club** múlt vasárnap d. u. atletikai háziversenyt rendezett, melynek fontosabb eredményei: 100 yardos hendikep. 1. Fehér Ernő (6 mfd.) 10.4 mp. Rácz Vilmos (scratch) egyik előfutamban hazatért. Magasugrás (hendikep). 1. Ioanovits Sziárd (10 cm. e.) 172 m. Negyed angol métes hendikep. 1. Fehér Ernő (14 m. e.) 56 mp. Rácz Vilmos (scratch) a célegyenesben feladta. Távolugrás hendikep. 1. Perich Részó (50 cm. e.) 6.25 m. 2. Csávosy László (scratch) 6.19 m. Súlydobás hendikep. 1. Kerekes Fedeine (1 m. e.) 11.68 m. 2. Nott 5 indult. 3. Nott 5 indult. 1500 m. síkfutás. 1. Weiss-haus Mihály 4 p. 29 mp. 2. Gergely 4 p. 33 mp. 3. Thomka 4 p. 34 mp. 4. László 4 p. 36 mp. Kertész 4 p. 38 mp.

**A BAK atletikai háziversenye.** 100 yardos síkfutás. 1. Gálos 10.30 mp. 2. Braics. 6 indult. Súlydobás. 1. Karlik 10.8 mp. 2. Berger. 5 indult. Magasugrás. 1. György 1.54 m. (Nem folytatta). 2. Karlik. 6 indult. Negyed angol mérődes síkfutás. 1. Deutsch Frigyes 59.4 mp. 2. Nott 5 indult. 3. Nott 5 indult. Gyógyás. 1. Paxian Péter 26 p. 21.2 mp. 2. Rácz (670 m. előny.) 3 indult. Távolugrás. 1. Braics 5.71 m. 2. György.

**A MTK** vasárnapi házi versenyének főbb eredményei:

100 yardos hendikep. 1. Ondrus István (scratch) 10.4 mp 2. Fischer Márton 3 yard előny. 3. Rickert József 2 yard előny. 1 yardal nyerve. 400 méteres hendikep. 1. Laskik H. 34 m. e. 528 mp. 2. Krausz 25 m. e. 3. Fischer Márton (scratch) 53.5 mp.

Az 1600 méteres hendikepben Korenek János scratchról indulva csak harmadik bírt lenni 5 p. 10 mp. alatt.

**S. C. Lawrence**, a harvardi egyetem kiváló athletája, egy fedett pályán versenyen legutóbb 193 centimétert ugrott.

**Háziverseny Kassán.** A Kassai Athletikai Club athletái folyó hó 23-án, vasárnap, egy este, tréningszerűen is eléggé sikerült háziversenyt rendeztek. Az eredmények ugyan még számításba sem jöhetnek, mert egyrészt az athletikai élet még csak most kezd felvirradni, de másrészt s főleg pedig a pályá jelenlegi állapotának tulajdonítható. S amíg a kassai sporttelep vezetése nem intézkedik még pedig sürögősen különösen a fotópályá rendezésével iránt, addig az athleták nem csak hogy nem fognak tudni eredményt elérni, sőt teljesen tonkra teszik magukat, elromlanak. Az eredmények a következők: Súlydobás (ifjúsági). 1. Poledniák 993 cm. 2. Major 843 cm. 3. Farkas 707 cm. Senior: 1. Füle 1075 cm. 2. Banke 1068 cm. 220 yardos síkfutás. 1. Fülöp 27 mp. 2. Kis Sándor 3. Major. Diszkoszvetés (ifjúsági). 1. Fülöp 2660 cm. 2. Poledniák 2580 cm. 3. Farkas 2510 cm. Senior: 1. Füle 3404 cm. 2. Csasztek 3160 cm. 3. Fekete 3050 cm. 100 yardos síkfutás. 1. Szobota (idő 10%) mp. 2. Fekete. 3. Banke. Gerelyvetés. 1. Lázay 39.58. 2. Csasztek 38 m. 3. Fekete 35.02 m. Távolugrás. 1. Szobota 6 m. 2. Fekete 5.39 m. 3. Banke 5.10 m. Negyed angol mfd síkfutás. 1. Banke (idő 62 mp) 2. Fülöp. Magasugrás. 1. Szobota. 2. Füle. 3. Major.



## Botrány.

A Sportfutár legutolsó számbában fenti cím alatt egy cikk jelent meg, melynek oly hangon támad a MUSZ-nak, a MAC-nak és airoítottak, mintha legalább is hazauraltól követték volna el. Lassuk röviden a tényállást.

1. A német úszószövetség pénz hiányában elutasította a MUSZ ama kérelmet, hogy a magdeburgi magyar-német úszómérkőzésért Budapestre revans adassék. A Hellas Magdeburg alelnöke, dr. Stühmer, sürgönylevelt arról értesítette Donát Leót, hogy a Hellas hajlandó a revansmérkőzés nem részlő szervezni, ha 10 embernek a magyarok utiköltségét fizetnek. Donát, az ajánlat birtokában, azt a javaslatot terjesztette a MUSZ tanácsa elé, hogy a német úszószövetség elutasítványt, fogadják el a revánst a Hellas-éval és bizza a mérkőzés megrendezését magyar részről is egy egységre. A tanács azonban — egyrészt mert egyesek méltóságos alulinak vélték azt, hogy a Deutscher Schwimm Verband elutasító határozata után a MUSZ egy elgyeltel álljon szóba, másrészt, mert mások a közeli terminus miatt hatalmas sportbeli kudarcot tartottak — az indítványt elvetette. Virava dr. előnk a vita alatt és a szavazás után több ízben kijelentette, hogy amennyiben a MAC a Hellással karöltve a jelzett napon nagyobb nemzetközi versenyt rendez, a MUSZ erkölcsi támogatására számít. Schneider Béla dr. ügyvezető alelnök

meg is nevezte, meddig terjed ez a támogatás: kitálatba helyezte Donátnak, hogy ha kiváló német konkurenciát tud összehozni, ellenük válogatott magyar stafétát állíthat ki. Szóval csak annyit történt, hogy a MUSZ maga részéről nem volt hajlandó a Hellas-szal szövetkezni, ez az, amit a Sportfutár cikke botránynak nevez. Világos, hogy a támadásnak tárgyi alapja egyenlő a nullával: a MUSZ korrektilt jart el s a MAC-ot semmi sérelem nem érte.

2. A cikk szerint a fentírt botrányt a MAC követte el, mert „MUSZ vagy MAC, körülbelül egyre megy”. Erre csupán annyit jegyzek meg, hogy a tanácslány az előzők közül 11-en vettek részt, akik között csak kettő volt MAC tag és ugyanannyi MAC.

3. Oly színtben vagyok feltehető, mintha én — ingyevlen a MAC-fól a dicsőséget — vártatlamul előteremben beszéltem, hogy a versenyt a MAC és a MAC közösen rendezték. Tény az, hogy Donát Leó, a MAC titkára, hónapok óta jóformán egygyőrel sem tárgyal velük, mint előnk a (szövetség megbízásából) közösen rendezendő revansmérkőzésről. Tanum rá ó, hogy az ajánlatom nem kaptam valami nagy lelkesedéssel, csak épen hogy nem zárkóztam el előle, nehogy a terv — mely végeredményében nagyon szép — elejtessék. Már abban is megállapodunk, hogy ha a szövetség ránk bizza a rendezést, összes vándoridőjainkat e meetingre koncentrájuk. A német szövetség elárkóztása és a Hellas ajánlata sem változtatott a dolgon, mert ez után is folytattunk együtt íly irányú tárgyalást Donátal. Ugy látszik, azonban a MAC-fban nem tudja a balkéz, hogy mit csinál a jobb.

Ami a cikk személyeskedéseit illeti, azokra nincs válasszom. Szomorú jelenségnek tartom, hogy ma már ez az utolsó hang kezd megszokottá lenni. Oka ennek nyilván az, hogy a magyar sportirodalom örvendés feljövésével nem áll arányban a hívott sportírók száma. Ollokék mindig akadtak a szerkesztőségekben, de ma már az is rovatot kap, aki csak a lábával tud ollozni.

iff, Tamedy Mihály.

## HIREK.

**Las-Torres és Hornung** egyelőre még Znaimban vannak. F. hó 25-én a Thaya-főfolyó 15 fokban vízeiben óriási népcsődellet előtt másfél kilométert usztak. Május 1-én Wienbe helyeztetek át, de a májusi tréningüket egy kisebbszűr gyakorlat fogja megzavarni.

**Halmay treniroz.** Halmay Zoltán egyelőre tréningbe kezd a há jó megy, versenyezni fog.

**Az 1911. évi hendikeperjei.** Az intézőbizottság a tanácsnok Donát Leó, Kiss Géza és iff, Tamedy Mihály megválasztását ajánlotta.

**Az igazolási rendszer** meg a verseny szezon kezdete előtt eliebb fog lépni. Az igazoló úrlapokat a MUSZ már meg is rendelte. A jövő héten az egyeték már be is szerethetik darabját 10 fillérről.

**A Fiat-díjat megnyerte a MACF.** Vasárnap a wieni biológiai úszóverseny keretében a MACF és a WAC újra uszított a Fiat-díjért. A MACF, bár gyenge csapatot küldött, 1-21. alatt biztosan győzött a komplett WAC ellen.

**A német császárdíjat** szeretnék kiállítani a dresdnei Hygienische Ausstellung sportkiállításán. Minthogy e díjat ezidőszent a Margit-szigeten őrzik, a rendezőség kérésével a MAC-hoz fordult.

**A Balaton UE versenyén.** A Balaton — nem lévén képviselve a titkari értekezleten — nem az 1. ang. mfd-es bajnokság elválasztás tervezik, melyet a MUE csak a MUSZ költségén rendezne

meg Tatán. A terminus vagy jun, 29, vagy szept. 17-én lesz. Az előbbi napot a DVC, utóbbit a Sporthilager engedné át.

A **folybajnokság** megrendezésére a M/USz újból a Váci Sport Egyletet szólította fel.

**Brettinget legyőzték.** Szenzációs eredménnyel végződött az I. Hannoverischer SC vasárnapi versenyé. Bretting az 50 m-es gyorsúszásban versengető szenedvet Rammetől s a második helyet is Kunichsal kellett megosztania. A 100 m. gyorsúszásban heves küzdelem után Bretting karcsúsával verte Rammet. Részletes eredmények: 100 m. mellúszás: I. Müller (Germania Dresden) 1:29.2.

100 m. gyorsúszás 100 m.: I. Brandt (Hellas Magd) 1:13, 2. Mundroco (Dessau) 1:18.

50 m. buvárszás: I. Gronold (Essen West) és Kamm (Gelsenkirchen) helyesvenyen 0:42.4.

Műgárs: I. Günther (Hannover 92), 2. Müller (Bremer SC).

200 m. mellúszás: I. Schulz (Triton, Berlin) 3:13.

100 m. gyorsúszás: I. Bretting (Hellas M) 1:09.2, Ramme (Germania Braunschweig) 1:09.2. Gyönyörű küzdelem. Bretting 50 m-nél 2 méterrel vezet Ramme, Kunisch, Opitz és Parizot előtt. Ramme itt felnyomul és karcsapásig Bretting mögé kerül.

50 m. gyorsúszás: I. Ramme (Germ. Branschweig) 0:29.2, 2. Kunisch és Bretting helyesvenyen 0:31, 4. Opitz 0:31.2.

11. oszt. staféta 3:100 m. (államdi): I. Germania Braunschweig 3:44.6, 2. Halberstädter Schwimm Verein 3:45. A védő Hellas feladta a reménytelen küzdelemt.

200 m. oldalúszás: I. Klahn (Hannover) 2:59, 2. Parozit (Bremer SC) 3:01.

100 m. oldalúszás: I. Wohlfeld (Hellas Magd) 1:16.8.

50 m. gyorsúszás: I. Ramme (Branschweig) 0:30, 2. Brandt (Hellas Magd) 0:31.8.

200 m. junior úszás: I. Gätzin (Halberstädter SC) 2:57.

4.50 m. staféta: I. Hellas Magdeburg 2:31, 2. Neptun Hannover 2:31.2.

11. oszt. 300 m. úszás: I. Werny (Halberstädter SC) 4:25.2, 2. Kunisch (Silesia Breslau) 4:25.4. A műgársra, 100 m. gyors-és 50 m. buvárszásra kiirt pontversenyt a Hellas Magdeburg 39% ponttal nyerte a Berini Poseidon 30% pontja előtt. Az úszoda 25 m-es néhez pályá volt.

**Belga rekordok.** 100 yard: 0:59.4 Meyboom, 100 m.: 1:04.8 Meyboom, 200 m.: 2:37. Pletinx, 300 m.: 4:10 Feyaerts, 500 m.: 7:26.4 Pletinx, 1000 m.: 10:35 Pletinx, 1000 m.: 25:41 Pletinx, 100 m. mell: 1:21.6 Courbet, 200 m. mell: 4:42.6 Courbet, 200 m. mell: 3:00.8 Courbet, 400 m. mell: 6:30 Courbet, 500 m. mell: 8:12 Courbet, 100 m. hát: 1:22.4 Gregoire, 400 m. hát: 6:46 Meyboom, 100 m. hölygrököl: 1:26.6 Guttenstein. Weckesser időt nem vettek hivatalosan figyelembe, mert még nem lakik 6 hónap óta Belgiumban.



**Országos tennis-verseny Kassán.** Bartay Oszkár, a KAC ügyvezető-alelnökének kezdeményezésére a Kassai Athletikai klub karöltve a Kassai Korsolyász és Tennis Egyesülettel június második felében egy nagyszabású országos tennis-versenyt rendez. A kitűzött számtalan értékes díjra való tekintettel tennis-sport kedvelők körében már mostantól nagy érdeklődés mutatkozik a verseny iránt. Mint biztos forrásból értesülünk, már eddig is a legjobb és legiresebb tennis játékosok ígértek tettek arra nézve, hogy Pelsőmagyarországnak eme bajnoki versenyén feltüntetett részt fogják venni.

**Franciászok fedett bajnokságai.** Wilding versenyz. Szegény Rabbi Akiba, akinek bölcs mondása, hogy "nincs semmi új a nap alatt" megmanapság is közkedvelt szállóige, megfordulhatott a sirjában — szegényekben. Hát van mégis valami "új a nap alatt". Wilding, az

ausztrálai mesterjátékos, Anglia bajnoka, kikapott egy tizenhatéves francia gyerekembertől. W. H. Laurentnek hívják a teniszkluboztatónak feltűnt új csillagot, aki a Tennis Club de Paris-ban rendezett huszveti fedett bajnokságban az szettes néhez tusa után verte a bajnokot ausztrálait. A fiatal játékosról mesés hírek keringenek. Serviceje, dríveje és volteeje egyaránt bámulatosan kitűnnek, lévélkedésével és fűrgesével pedig a hosszú évek folyamán nagy utat járta meg Wildinget is megzavarta. Laurent jóvóké ez utat nagyon óziasnak tekintethető. Ha a nagyobb versenyeken kellő versenyiróti és higadságot fog elsajátítani, akkor a jövő évi stockholmi olimpiád döntőjébe okvetlen bele fog szólni. Hacsak időközben it is el nem érte az ilyen sportodsgyermekek fenevetoje réme — a létörés. A ferli-egyes bajnokság előzetes küzdelme is érdekesek voltak. Laurent komoly ellenfél nélkül került a döntőbe, de a tabella másik részén nehéz küzdelem folytak. Az új francia bajnok, Gobert, ismét megverte Decugist, ellenben versengető szenedvet Wildingót. Az egyes versenyhez hasonló szenzációt végződtető a ferli-páros bajnokság. Decugis és Germot, Franciaország többszörös bajnoka versengető szenedvetek Gobert-Laurent párosát, akit szintén Laurent brillizott és bebiztosította, hogy Wilding elleni győzelmé nem paróhsított vételelnek. A női egyes-bajnokság szintén a francia színeknek hozott nem remélt csodát. Ebben a bajnokságban az angol Mrs O'Neill volt a nagy favorit, akinek azonban meg kellett haljainia a francia iri Régier tudsága előtt. Csak a végig párososban jötték be a nemzetközli Wilding és Mrs O'Neill győzték le a Decugis párt. A rendkívül érdekes verseny fontosabb eredményei a következők:

I. Ferli-egyes bajnokság.  
Germot—Holmes 6:3, 7:5. Decugis—Bidáie 6:4, 6:1. Gobert—Canet 6:1, 6:3. Laurent—Mény 6:3, 6:3. Lauding—Germot 6:2, 6:1. Gobert—Decugis 6:4, 3:6, 8:6. Laurent—Luman 6:0, 6:0. Wilding—Gobert 1:6, 6:2, 6:1. Laurent—Watts 6:1, 6:3.

Döntő: W. H. Laurent—A. F. Wilding 4:6, 4:6, 6:1, 13:11, 8:6.

II. Női-egyes bajnokság.  
Mrs O'Neill—Mlle Masson 6:4, 6:4. Mrs O'Neill—Mlle Speranza 6:3, 4:6, 6:3. Mlle Conquet 6:4, 7:5. Mlle Régnier—Mlle Broquedis 7:5, 6:4. Mrs O'Neill—Mlle Matthey 6:4, 3:6, 6:4.  
Mrs O'Neill—Mlle Régnier—Mrs O'Neill 6:8, 5:2, 6:4.

III. Ferli-páros bajnokság.  
Gobert, Laurent—Canet, Mény 6:3, 6:4. Decugis—Germot—Wilding, Dodge 6:4, 6:1.

Döntő: Gobert, Laurent—Decugis, Germot 7:5, 8:6, 8:6.

IV. Vegyes-páros bajnokság.  
Decugis, Decugis—Laurent, Mlle Régier 4:6, 6:2, 6:3. Decugis, Decugis—Gobert, Mlle Mény 6:4, 8:6. Wilding, Mrs O'Neill—Holmes, Mlle Speranza 4:3, 4:6, 6:3. Wilding, Mrs O'Neill—Millet, Mlle Broquedis 9:7, 9:7.

Döntő: Wilding, Mrs O'Neill—Decugis, Decugis 0:6, 6:2, 6:4.

**Az angol fedett bajnokságok.** Május elején kezdődnek meg a londoni Queen's Club pályán Anglia fedett tennisbajnokságai. Ez a verseny rendkívül nagy jelentőséggel bír, mert hiszen jég néhány hét választ el bennünket a nyári nagy eseményektől és ez a verseny van hivatta arra, hogy szímet adjon a jelenlegi klubok és erőviszonyokról ideig fedett bajnokságok a tavalyinál jóval érdekesebbnek ígértek, mert itt lesznek benne — keves kivétellel — a világ legjobb játékosai. Különösen Wilding szerepelt előző meg a szokottal még nagyobb érdeklődés, mert ez a verseny fogja eldönteni, hogy a Laurent elleni verseny reális alap nyugszik-e, avagy csak pillanatnyi indíciózó eredménye. A várakozt nevezéseket itt közöljük:

I. Ferli-egyes bajnokság.  
(Védő: F. G. Lowe), Frecheville, Baines, Wilding, Hendriks, Stoddart, Watts, Hicks, Good, Ritchie, Moore, Scot, Woods, Lowe A. H., Gobert, Larsen, Bidd'e, Davson, Hunter, Brinkley és Rahe.

II. Ferli-páros bajnokság.  
(Védő: Doust és Poidevin) Gobert—Ritchie, Barnes—Good, A. H. Lowe—F. G. Lowe, Riddle—Muecke, Manson—Hunter.

III. Női-egyes bajnokság.  
(Védő: Mrs Lambert Chambers), Mrs Colston, Mrs Parton, Mrs Edgington, Mrs O'Neill, Miss Aitchison.

IV. Vegyes-páros bajnokság.  
(Védő: H. Ropel—Barzett és Mrs O'Neill), Barnes—Miss Aitchison, Gobert—Miss Tullsch, Wilding—Mrs Lambert Chambers, Ritchie—Mrs Parton, Hunter—Mrs Colston.

**Bécs—Prága.** Tulkorán zajlott le az idén a Bécs—Prága városok közti mérkőzés, mely Bécs győzelmével végződött. Az eredmény nem lehet egészen reálisnak elfogadni, mert az ideig szigorú let nagyon hátráltatta a tréninget s így az egyes mérkőzések inkább a tréning nélküli ügyeskedésnek adták képt. A csoportok így alakultak:

Bécs: Kinzl, Janus, Bum, Tevry (ánév), Westesly, Stoeck.

Prága: Bertrand, Razny, Reska, báró Ringhoffer, Hycks és Just.

Erdmények:

I. Egyes eredmények:  
Wessely—Bertrand 6:2, 6:1, 6:0. Razny—Kinzl 6:3, 1:6, 10:6, 6:4, 6:2. Janus—Riska 5:2, 6:1, 3:6, 2:6, 6:4. Ringhoffer—Bum 6:1, 6:1, 6:3. Stoeck—Just 6:1, 8:6, 0:6, 7:5. Himz—Tevry 4:0, w. o.

II. Páros-versenyek.  
Stoeck, Tevry—Reska, Ringhoffer 6:3, 6:8. 6:3, 7:5. Janus—Bum—Just, Hycks 6:0, 6:8. 7:5, 2:6, 8:6. Stoeck, Tevry—Just, Hycks 6:3, 2:6, 6:4, 4:6. Wessely, Kinzl—Bertrand, Razny 6:2, 6:3, 4:6, 6:0. Wessely, Kinzl—Reska, Ringhoffer 6:2, 6:2, 6:4. Stoeck, Tevry—Razny, Heinz 5:7, 6:3, 3:6, 6:2, 6:3. Reska, Ringhoffer—Bum, Janus 6:2, 3:6, 6:2, 6:3. Razny, Heinz—Bum, Janus 6:1, 6:3, 3:5. Kinzl, Westesly—Hycks, Just 6:3, 6:0, 6:0.

Végeredmény.  
Bécs győz 9:6 mérkőzés, 31:25 szett és 256:237 gomb arányban:



A „Testvériség SE” által rendezendő országos súlyemelő-és birkózóverseny minden tekintetben fényesnek ígérkés s az indulók százméla rekordot fog elérni. A társesületék lévél érdeklődése érthető, amennyiben a művészi kivitelű és értékes vendőrdionj kivil eddig a rendező egyesület a Testvériség (Dalkör, Újpest, s. L. város, Rákospalota) nagyszékése, a főmunkáist munkáist és a főmunkéit és szertár tisztviselői ajánlatait fel tiszteletjaukaj.

A Sátoraljaihelyi AC helyiségében április 30-án, vasárnap, Schmak Ede dzuu-drsztu birkózó-mester előadást tartott és előadást érdekes és rendkívül ügyes mutatóvnyokkal illusztrálta. A SAC szamos tagján kívül több sportérdeklőt is megjelent az élvezetes és sikertul előadás.

**Birkózások a kisvárdai cirksuzban.** Már egy hete tartanak Kisvárdán „Gardag” cirksuzában az ugynevezett „mester”-birkózások. A következő jó hangszú birkózók vettek fel a „küzdmelet”.

Czaja János és Suhajda József magyar; Pitlovsky Lengyel, Schneider bajor, Christensen dán, Szipsz néger, Hadzi Jusuf és Muszafaa török. Minden este a közönség igen nagy érdeklődéssel mellet folyik le a kabaretstípi birkózvány, amely tulajdonképpen egy-egy pofon és boksznak a leméréséből áll. Birkóznai tulajdonképpen csak Szipsz néger tud, a többi pedig nyers erővel dominál. A közönség szimpátiája természetesen a két magyar birkózó felé irányul és esténként a nagy „küzdmeletben” zajos tunc-tetéssel ad kifejezett tetszés és nemtetszésének.

Érdekes jelenség képez a zsúri is, mely az abszolút nem értes folyó egy-egy szett után tesz, mint a százbán lefolyó futóüvel „szórákok”; mit a birkózók természetesen figyelembe sem vesznek és így a zsúri és a birkózók közötti

polémia napirenden van, mi a legutmasztasosabb része a „birkózó kabaret”-nek. Sajnálatos esemény, hogy a birkózó sportról, amely amatőröknek oly magas szintű, a fent elsoroltak alapján nyerjen fogalmat a vidéki közönség.

— Atléták, footballisták, uszók és automobilizók csakis Brázy sósorszereszt használják.



**A Magyar Evezés Egyletek Országos Szövetsége** a múlt szombaton tartotta évi rendezés közgyűlést Fülepp Kálmán főpolgármester szövetségi elnök elnöklété mellett. Az elnök meglepetően üdvözölte az egylet nagy számban megjelent képviselőit, megvitatta az ülést és az elnöki elterjesztett az igazgatóság évi jelentése, melyet nagy gondnal és lelkiismeretességgel Ábrai Zoltán szövetségi titkár állított össze. Ezen jelentésből a következő nevezetesebb adatokat vesszük ki: A szövetség a múlt évben 2 és a kebelebe tartozó Tiszai Regatta Szövetség 1 versenyt rendezett. A szövetség két versenyeinek 23 számban 47 vendégcsapatból 40 tényleg ezadt és a versenyek látogatottsága csakugy, mint lefolyása minden tekintetben megfelelt a várakozásnak. A versenyek vedőnek, mint már évek óta, egy most is József hr. herceg volt. A szövetség kebelebe tartozó egyletek a múlt évben is élénk részt vettek a külföldi regattákban és szerepeltek a győzelmei utabban rovatival végződő 11 külföldi győzelemből 10 esik Ausztriára, 1 pedig Németországra, és így az előző évhez viszonyítva e téren is haladás mutatkozott, amennyiben akkor csak 10 külföldi győzelmelel dícselkedhettünk. Ez évben először indultak a szövetség csapatai az Európa bajnokságra is, de szereplésük a rendkívüli hajósokra nyúl. Training és egyéb, őket képességekkel tes kitérőben győztek, akik nagy eredményt. Míután a közgyűlés a napirend egyes pontjait az igazgatóság elterjesztésének értelmében változtatlanul elfogadta, az elnök kiosztotta a Peger Ferenc dr. szövetségi elnök által alapított turadajikat, melyek győztesei Heggyessy Gyula dr. és Senn Ottó dr. a Nepton E. E. tagjai, míg a Szegedi Csónakos Egylet 3 tagja, továbbá Kerschek Gusztáv a Temesvári E. C. tagja — az utóbbi 6666 kilométert evezett — a szövetség ezüst plakettjeit kapta.

Ezután a választások megejtetvén, az igazgatóság tagjai lettek: elnök: Fülepp Kálmán igazgatóság: Ábrai Zoltán, Fábry Sándor dr., Gorové Árpád, Herbst Izidor, Heuffel Róbert dr., Hübsch Kálmán, Jankó Imre, Kass Lajos, Kálmán Lajos dr., Kirckpöth Ferenc dr., Kirchner Gyula, Kiss Ernő dr., Kovács Sebestyén Aladár, Lásznay D. Tihámér, Magaziner Jenő, Meák Gyula, Mencer Rezső dr., Mihálkovits Tivadár, Mihálkovits Ödön dr., Németh Károly dr., Opplert Emil dr., Percel György dr., Peger Ferenc dr., Roedinger Ernő, Szandiner Béla, Szendrői Gyula dr., Tessedo Lajos dr., Tóbiás Frigyes Wágner Károly dr., Willner Zoltán; számvizsgáló bizottság: Lukács Bernát dr., Schev Ernő, Csuka Lajos.

A közgyűlés a Vadászokért-szálloda külön terebény társasvácsora követte.

**A Pannonia Evezés Club** folyó hó 20-én, szombaton tartja ünnepelt part házának felavató ünnepét.



**Egy vándorjdi.** Magyarországnak tizenöt vívó-sportolt idő egyesülete dr. Nagy Béla vívószakosztályi elnök nevére örökös vándorjdi alapította. E tizenöt egyesület a BBTE, BEAC, FVC, Hungaria VC, MAC, MAFC, MTK, NVC, Vén-Fiúk VC, Vessényi VC, Budapesti, Debreceni VC, KEAC, Kispesti VE, Pozsonyi VE és Szegedi VE a vidékről. Csak megfelelő alkalom dr. Nagy Béla szakosztályi működésének tíz éves fordulója a vándorjdi alapítására, mert a magyar vívóport körül szerzett érdemei nem az időbeli mértékek szerint esztimálendők. Ez azt a decenniumot csak első síkánok tartjuk, a honnan már a krónikás pártatlanságával, az időbeli eltávolodás szűlle objektívtársa értekelhetjük mindazt, ami az időműködésében a vívóport szempontjából ponderábilis. Ez az értekelni tudás, az eredmények sulyának elismerése, a vándorjdi alapításával a vívók érdekében nemes harmóniájáról tanusodik. Tudunk mi egyévként is lenni, mikor az egyetemes vívóport érdekeiről van szó, tudunk mi egy ember gyánadt is érezni, mikor az egyetemes vívóport érdekében szerzett érdemeket kell megháladni. Pedig a vívók nem háttalton. De decenniumok csak minden tíz évben esnek egyszer, ámbár vívóportunkban is gyakrabban elkenne, hogy a nemes összhangot ne csak egy líra rítók vívómepp váltás ki.

— Utolsóank. — Mert ha arap várunk, hogy Nagy Béla dr. írja meg magáról a vezetése által álló rovatban, akkor már régen lezajlik a novemberi verseny. — a vándorjdi sorsa is eldőlt és a Nemzeti Sport olvasói legfeljebb harmadkézből tudnak meg e specialis vívóport. És miért büntessük az ártatlanságot Nagy Béla dr. miatt, kinek csak az a háne, hogy e tíz év alatt se fáradt el a munkáé és a kinek e jubileum nem nyugalmabonulat, de új etappe-kezedtet jelent a magyar vívóport történetében. —

**Kvasz Rudolf vívómesterei jubileuma.** Kvasz Rudolf f. hó 3-án, vasárnap délelőtti ünnepelt meg 25 éves fordulóját annak, hogy Fodor Károly vívómester termében tanít. Helyesleben nem is ő ünnepli, mert hiszen a mester maga kérte, hogy hagyják el minden parádet, amire oly

lelkesen készülték tanítványai és mestertársai. Ugy lehet, hogy még meg is szokik az ünnepeletés elől, mely pedig kívánságára alig fog egyből állani mint néhány jó szóból, meleg kézsorítással és egy-két ajándékkal.

25 becsületés nehéz munkában töltött év nagy idő egy vívómester életében. Hogy azt egy tereben vívta keresztül; jellemző egy vívóterem tulajdonosára mint ő ré.

Sok-sok ezer tannév hálával és szeretettel gondol rád ez ünnepe és kívánja, hogy még vagy 25 esztendőig forgassa jó egészségben és erőben a fegyvert.

**A Nemzeti Vívó Club versenye** az ösre marad. Az NVC elhatározta, hogy a versenyek összerögzítésére folytat sokasok kizárásos versenyét ez évben öszzelt fogja megrendezni.

**A hívatóság vívók versenye.** A HVE verseny, mely majus 5—8-án a NVC helyiségében lesz megtartva, rendkívül érdekesnek ígérkezik. Nemcsak azért, mert 15 év óta ez lesz az első mesterverseny hazánkban, hanem azért is, mert a cs. és k. közös hadügyminiszter 3672. számú, valamint a m. kir. honv. miniszter 29/000.2. számú leirataikkal megengedték, hogy a hadsereg és honvédség kötelezőbe tartozó diplomás tiszték és vívómesterek is részt vehessenek a versenyen, melyre tiszteletdíjakat adományoztak.

Ez alkalom ad a katonai vívómestereknek, hogy a civilesterekkel összemérhessék a fegyvert Ezenkívül a m. kir. kizártságügyi miniszter 30/120. sz. leirataival az összes tornatanárok megengedte a részvételt és a verseny tartamára szabadságotja őket.

Eddig tiszteletdíjat adtak a miniszteriumokon kívül a „Vén-Fiúk Clubja”, „Nemzeti Vívó Club”, „Hungaria Vívó Club”, „Budapesti (Budai) Torna Egylet”, „Fővárosi Vívó Club”, a Főváros, a „MAS” és a „MAC” Ullmann Gyula, a „Vén-Fiúk” alelnök stb. A versenybizottság elnöke Altorjay Lure Vezérőrmagy. A jury tagjai pedig: Zalkov, Nagy Béla dr., Mészáros Ervin, Hajdu dr., Szántay Sándor, Földes dr., Berty, Krencsey, Totth dr., Werker, Gerde dr., Benyovits dr. és Bekessy Béla.

**A Budapesti (Budai) Tornagyulek** folyó hó 22—23-án rendezte évrőro bajnokai háziversenyt az egyesület nagyszámú vívóinak részvételével történt. Az egyesület ezen versenyével a vívó idejny hivatalosan lezárta. A szakosztól eltérőleg az idei verseny egy verseny számból bővült amelyet az egyesületi vezetőség a kezdővívók részére vett fel, hogy azoknak mennél több alkalom nyújtson a versenyben szükséges rutin elsajátítására. A versenyben összesen 30 egyesületi vívó vett részt, ezek közül: 10 a kezdők kard, 12 a kard és 8 a tőr házi bajnokai versenyen.

**A Fővárosi Vívó Club** háziversenyének sorozatát hó 20-án zárta be az évente szokásos junior, hendiépek versenyenyl.

I. Herz János (scratch), II. Perle Tibor (2 tus előny), III. Dr. Fenyvessy Rickárd (scratch) lett.

**O · L · Y · M · P · I · A**

**A stockholmi olimpiád hivatalos vívó-programja a következő:**

Vívás. Szombat, július 6-tól hétfő, július 12-ig. Nevezési zárlat 1912 június 6. A versenyök maximális száma nemzetekint az egyéni számban 12, a csapatversenyben 1.

Díjazás az egyéni versenyekben: 1. díj olimpiai aranyérem, 2. díj olimpiai ezüstérem, 3. díj olimpiai bronzérem.

Díjazás a csapatversenyben: 1. díj oklevél a csapat részére és aranyozott ezüstérem a csapat

**A tennisz-játékosokhoz!**

Mielőtt az 1911. idnyre raketet szeres be, saját érdekében kezelekiz, ha megtekintik a „The Conqueror-Anti-wet-Mixed” „Goldband” nevű 1911. évi udjomsag.

== Kapható minden előkelő sportüzletben. ==

**Karl Wunderlich raketyára, Wien III. 2.**

Angol szabadalom 21533. sz. alatt.

Javitások szakszerűten és jutányosan.

**A Dr. Borovszky-féle BOROLIN háziszser nélkülözhetetlen a sportot kedvelő közönség körében.**

Különösen aviatikusok, footballozók, vívók, evezők, rödlín, korcsolyán és automobilnál járók okvetlenül kéznél tartassék ezt a háziszser, amely minden balesetnél épp úgy mint tréning szempontjából óriási jelentőségű. Nagyobb bajok, zúzódások, kar- és lábfelemésések, meg-eröltetéssel járó esélyeknél használat után azonnal hat és szongító hatásánál fogva előmozdítja a gyors gyógyulást is.

minden tagjának. 2. díj ezüstérem a csapat minden tagjának, 3. díj bronzérem a csapat minden tagjának. Továbbá a nemzetközi sorleg a győztes érte csapata. (Védő: Franciaország.)

Egyéni versenyszámok: I. Tör egyéni, II. kard egyéni, III. épée egyéni.

Csapatversenyek: Nyolc tagból álló nemzetközi csapatok, akik közül négy vívó választható minden nemetre. V. Épée, VI. kard.

Amint látjuk, a díjazás kisebb a londoninál, ahol a győztes csapat minden tagja aranyéremmel kapott.

Vajha akadna egy magyar mecenás, aki a kardcsapatra is adna egy nemzetközi vándordíjat.



A Pólo Klub Andrástól Géza gróf elnöklésével ülést tartott, amelyen elhatározták, hogy a póló-játékokat, úgy mint az ezelőtti esztendőben, az idén is április 29-én déltűn négy órakor, azon túl pedig azokon a napokon, amikor nincsen lőversény, tartják meg a vívzónyi melletti pályán. A látványosság megtekinthetése végett elős belépőjegyeket állapítottak meg és pedig 20 koránál időnyegyekben és 2 koránál napi belépőjegyekben, amelyek után a póló-játékok bejártatánál válthatók. A póló-játékokhoz a közönség részére a kocsibejárót a Tököl-út és Aréna-út sarkán, a gyolgsbejárót a Stefánia-uton, a vívzónyi mögött van. A verseny intézősége gondoskodott a

változatos programról: lesznek igen érdekes mérkőzések idegen csapatokkal, lesznek mulatságos, tréfás póló-játékok és a játékokban időközönként hokij és rúti foglalkozni. A most meginduló játékokban részt vesznek: Sigrav Antal gróf, Széchenyi László gróf, Wenckheim József gróf, Mr. Harrison, Károlyi Lajos gróf, Bánffy Miklós báró, ifj. Telegy Géza gróf, Neumann Rikárd báró, Pallavicini György örgróf, Rohonyczy Lőrinc, Ritsch Herbert és Windischgrätz Lajos herceg.



### Vasárnapi szemle.

Kotkodás! Minden napra egy tojás! ... Persze csak minden football napra. De viszont néha kettő is, ami már igazán csak a football tyukjától telik. Egyik a nemzetközi, másik a bajnoki szenáció.

Tulajdonképpen a nemzetközi mérkőzés is szenáció volt. Az utat, hogy a BAK-ot 5:1-re verte a WAC s azt tekintve, hogy milyen kritikátlanul rossz most az MTK, mindenki nagy verséseg hírelőt félt.

Ez volt hát az a féltelmes mumus, amelyik a bécsi lapokban kitérte magának, hogy a WSC-t merj valaki a legjobb osztrák csapatnak tartani! Ha a Magyar Testgy. Köre nem lett volna

még a vártnál is sokkal tehetetlenebb, ha csak egy nyomorult fizetésig meg tudnak vágni az ellenfél kapujába, a gózelem feltétlenül az övék.

Most már meg lehet érteni a WAFCC-nak bécsi talajon aratott sorozatos győzelmeit is. A durvaság viszi őket előre. Kár pedig, mert ahol Fischera, Andres, Adi Stürmer és König, no meg Krof dolgoznak együtt — s a többi társ sem méltatlan hozzájuk, — ott a durvakodás a tudásnak inkább árt, mint használ.

A bajnoki szenáció persze az utolsó helyezések kérdésében esett meg azaz, hogy az UTE a Törékvéstől egy pontot el tudott csikarni, sőt igazán csak a véletlen pechen mulott, hogy meg nem verte őt. Most már ismét két egylet vergődik vízbe fülő módjára a part fele s talán csak a kettejük közötti mérkőzés fogja eldönteni a halott szentélynek kiletét, ha ugyan nem ismét valamely harmadik klubbal szemben történő kázus.

Amíg ilyenformán bizonytalanná vált a kiesés kérdése, addig nem kevésbé bizonytalan lett az is, hogy ki kerül a helyébe. Az ÚRAK ugyanis vártan versésegét szenvedett a III. ker. TVE-től, mert az ÚRAK-nak ugyan van meg két pont előnyük, de viszont a III. kerületieknek egygyel több mérkőzésük van még hátra.

Újblő és újblő rá kell mutatnunk arra, hogy mit tesz a lelki kondíció a csapatoknál. Az UTE keservesen küzd, hogy lerázza bilincseit, a Törékvés elbizakodottan játszik, lebecsüli ellenfelet és mindegyik a másiktól várja, hogy ott rugjon. Ugyanígy az ÚRAK. Nagy lelki energiával fekküdek a munkába s mikor már biztosra vették a célt, akkor elernyvedek. Most már talán meg is vannak riadva. Es csak a véletlentől függ, hogy meg kerül-e a bajnokságukba a korai elbizakodottság.

Mérkőző egyletek	Mérkőzés neve	Pálya	Bíró	Eredmény	Jegyzet
MTK—WAFCC	nemzetközi	Millenáris	Fehery	1 : 1	
FTC—TTC	I. o. bajn.	Üllői-út	Herzog E.	7 : 0	
Törékvés—UTE	"	Hölgý-utca	Schaár J.	1 : 1	
III. k. TVE—URAK	II. o. bajn.	Mező-utca	Hajós J.	3 : 1	
Postás—FSC	"	Ráday-út	Kiss M.	4 : 1	
KAOE—Lit. LE	"	Amerikai-út	Schubert	2 : 0	
Föv. TK—Erzsébetfalvai TC	III. o. bajn.	Erzsébetfalva	Palóc M.	2 : 2	
ESC—OTE	"	Vörösvári-út	Kreitz	3 : 1	
JAC—Gutenberg TC	"	Lágymányos	Horváth	3 : 2	
FTC—TTC	I. o. szöv. díj	Üllői-út	Bíró Sándor	7 : 1	
Törékvés—UTE	"	Hölgý-utca	Schaár J.	1 : 1	
URAK—III. k. TVE	II. o. szöv. díj	Mező-utca	Hajós	7 : 0	
Föv. TK—Erzsébetfalvai TC	III. o. szöv. díj	Erzsébetfalva	Palóc M.	—	
ESC—OTE	"	Vörösvári-út	Kreitz	5 : 0	
Gutenberg TC—JAC	"	Lágymányos	Horváth J.	2 : 1	
MTK II.—NSC II.	Széchenyi-díj	Millenáris	Benedek	7 : 0	
Testvériség—BTK	barátságos	Népsziget	Friedmann	5 : 1	
MAC Young Boys—MÁV gépgy.	"	Margit-sziget	Boronkay	2 : 0	
FTC i. cs.—Kéve SE	"	Ráday-út	Zoltan	6 : 1	
FTC i. cs. II.—Kéve SE II.	"	—	—	4 : 1	
OFC—FLISE	"	Határ-utca	Szűsz L.	3 : 2	
Sparta AK—Amateur SC	"	Amerikai-út	"	3 : 1	
Amateur SC II.—Sparta AC II.	"	"	"	3 : 1	
BEAC II.—Magyar Társas Kör I.	"	Lágymányos	Tiborc	2 : 2	
FSC II.—Erzsébetfalvai SC I.	"	Ráday-út	Bíró Sándor	6 : 1	
MLK—KAOE i. cs. I.	"	Amerikai-út	Waldmann	2 : 0	
MAC i. cs.—MÁV gépgy. II.	"	Margit-sziget	Dretowsky	1 : 0	
FSC III.—Erzsébetfalvai SC III.	"	"	Bíró Sándor	8 : 0	
MAC komb.—„33” FC komb.	"	Margit-sziget	Földessy	1 : 0	
III. k. TVE i. cs.—URAK i. cs.	UTE-sorleg	Mező-utca	Schaár J.	3 : 3	
BTC i. cs.—Törékvés i. cs.	"	Hölgý-utca	Herzog E.	1 : 1	
BTC i. cs. II.—Törékvés i. cs. II.	"	"	—	5 : 1	
Újpesti LI—JSC	ifjúsági bajnoki	Amerikai-út	Szűsz L.	4 : 0	
Főmühelyi SE—BSIK	"	Hölgý-utca	Wellisch	4 : 2	
Főmühelyi SE II.—BSIK II.	"	"	"	0 : 0	
BSI—III. k. Testezők	"	Határ-utca	"	3 : 0	
BSI II.—III. k. Testezők II.	"	"	Radó	4 : 0	
URAK i. cs. II.—III. k. TVE i. cs. II.	"	Mező-utca	—	7 : 2	



Szólan kell még a FTC nagy arányú győzelméről a TITC fölött. Hát biz az új kiérdemelt a talán meg nagyobb is lehetett volna. Az a munka csakugyan hűen mutatta a klasszis differenciát.

### Vidéki mérkőzések.

(Győr) Győri Egyetértés—Vívó és Athletikai Club 3:0 (1:0). A győriek komplett csapata ellen a VAC négy tartalékai vette fel a küzdelmet. A játék annak dacára változatos, a VAC többet támad, de Orsolyák a győri kapuban mindent bravurosan ment, majd lehorasodó Győr eléri első gólját. A második félidő elején Győr tizenegyesből rugja második, majd kapu előtti kavardásból harmadik gólját. Ezután a VAC kerül fölműbe. Salzhenger csapatát lövésért Orsolyák gólból ejti, amit a bíró meg is ad, de utóbb érthetetlenül visszavissza. A győztes csapatban különösen Orsolyák, Müller, Csonka és Franzenyos, a VAC-ban pedig Weisz, Fránl és Munk tűnt ki, Fuchs (MTK) jóakaratu, de fölötte nagyozó bíró volt.

(Pécs.) Nemzeti Sport Club—Pécsi Athletikai Club 9:2 (5:0). Bíró: Aschner Jakab.

(Tatabánya) Tatabányai Sport Club—Posta-takarékpénztári Tiszviselők Sport Egyesülete 7:1 (7:0). Bíró: Koch Lajos.

(Monor.) Műegyetemi Athletikai és Football Club—Monori Sport Egyesület 3:0 (1:0). Bíró: Moravitz Jenő. MAFC II—Monori II 0:0.

(Arad.) 33-as Football Club—Aradi Athletikai Club 2:0 (1:0). Bíró: Horváth Béla.

(Szombathely) Szombathelyi Sport Egyesület—Pozsony Újvárosi Labdarugó Egylet 2:1 (1:0). Háromezres néző.

(Pozsony.) Pozsonyi Torna Egyesület—SC Favoriten (Bécs) 9:1.

A Nagyvárdai Athletikai Club vasárnap Kolozsvárt a Kolozvári Vasutas Sport Club ellen mérkőzött. Eredmény 7:1 Kolozsvár javára. Félidő 2:1. Nagyvárd a második félidőben kilenc emberrel játszik. Kiváltak Kolozsvárnál Herskovits és Grimm, Nagyvárdnál Sebő, Felbő és Raditz. A NAC volt reprezentatív játékos, Niesner Aladár, nem játszott.

**Temesvár—Szeged 1:1.** Érdekes és mindvégig izgalmas mérkőzés volt a fenti két csapat bajnoki versenye Temesváron. Az eredmény hűen kifejezi e csapatok erőviszonyait. A mérkőzést 2000-en felüli közönség nézte végig, mely mindvégig fair és élvezetes volt. Bíró: Puskás [E.S.C.].

### Bécsi eredmények.

(Challenge Cup) WSC—Rapid 3:1 (2:0). —Simmering—Hertha 2:2 (1:1).

I. Vienna—Wiener Amateur SV 3:2 (2:0). WAC—Krieket 3:1 (1:1).

### Külföldi eredmények.

Prága, április 23.

Deutscher Fussball Club—English Wanderers FC 4:4. Félidő 3:1 az angolok javára. Halftime után már 1:1-re vezetett a Wanderers, de azután kimerülve visszaesett.

(Charity Cup) Slavia—Chlavov 6:0. —Kolin—Olympia 2:1.

Teplitz, április 23.

Teplitzer FC—Fortuna (Lipsee) 4:0.

Karlsbad, április 23.

Internationaer SC—Victoria Magdeburg 1:0.

Krakó, április 23.

AC Sparta (Prága)—Visla 6:0.

### A jövő vasárnapi mérkőzések.

#### Nemzetközi mérkőzés.

MTK—WAC (Bécsben).

#### I. osztályú bajnokság.

UTE—FTC (Üllői-út, d. u. 1/2).

NSC—MAC (Üllői-út, d. u. 1/3).

#### II. osztályú bajnokság.

BEAC—VAC (Lágymányos, d. u. 1/5).

FSC—MAFC (Ráday-utca, d. u. 1/5).

#### III. osztályú bajnokság.

Föv. T. Kör—Testvériség (Amerikai-út).

FIAK—Megyeri SC (Millenáris, d. u. 1/3).

Postatakarék—Guttenberg (Amerikai-út, d. e.).

#### Magyar Kupa-mérkőzés.

TTC—Postás (Amerikai-út, d. u. 1/5).

### HIREK.

**Friedrich Nándor**, a MLSZ alelnöke, állásáról nagy elfoglaltsága miatt lemondott.

**Dobronyi Béla**, a FTC első csapatának volt kapusa kedden, április 25-én meghalt. Dobronyi legutóbb a Törökves ellett bajnokai mérkőzésen tavaly tavasszal játszott a FTC első csapatában. Sokáig betegeskedett, míg hosszú szenvedés után megváltozta a halál. Özevge és két gyermeke siratja. Temetése csütörtökön d. u. 3 órakor volt, melyen az FTC és számos budapesti sport egyesület testületileg képviseltették magukat.

**Bosnyákovits Károly** már ismét munkába állott.

**Feldmann Gyula**, az NSC kiváló bekkeje, a FTC elleni mérkőzésnél szenvedett lábrándulásából az idei szezonban már nem fog fellépni.

**Bell**, az English Wanderers kiváló bekkeje interjú közben elkövetőzta magát. Kijelentette, hogy Schlossert jobban fogták, mint a Surrey Wanderers elleni tavalyi mérkőzésén. Lám, lám, hát mégis csak igaz, hogy az ideai angol attrakció személyei jócskán azonosak a tavalyiakkal!

**Az ÚTK** felosztott s emberei nagyrészt az URAK-ba mentek át.

**A Postás** csapat feloszlása, ugylátszik, egyelőre nem valósult meg.

**27.000 korona** bevétele volt a három angol mérkőzésnek. Tiszta haszon fejében a FTC és a MTK kaptak külön 6700 koronát, a BAK pedig 3300 koronát.

**A zágrábi labdarugók** ismét bojkott alá kerülnek. Husvétkor ugyanis a cseh válogatottal játszottak.

**A MAC nem megy Prágába**, mert május 7-én lesz az osztrák-magyar mérkőzés is és az előlejek szerint néhány játékosra ott lesz foglalkoztatva, azonkívül több tagja a csapatnak vizsga előtt áll.

**A vándordíj mérkőzések** teljesen kátyuba rekedtek. A szövetség zállt politikai állapota, meg a tulajdonozottság egyként okának, hogy valamennyi vándordíj döntés — ugylátszik — öszre marad.

**Az MTK** vasárnap Wienben a WAC csapata ellen mérkőzik.

**A Celtic Football Club** május 21-én és 22-én játszik Budapesten a FTC és az MTK ellen.

**Az Oldham Athletic Club** május 26-án és 27-én játszik Budapesten a FTC és egy kombinált csapat ellen.

**Blackburn Rovers** pünkösdkor Budapesten 3 mérkőzést fog játszani.

**Belgium—Németország** reprezentatív csapatainak mérkőzése 2:1-re végződött a belgák javára.

**A vidéki football látogatottsága** örvedtenes kezd lendüli. A Sportbahelyi Sport Egylet husvétkor a Gratzter Sportvereinunggal 2:2-re oldontelenül végzett s a szép eredményt 5000, mondott: ötezer ember nézte végig. Hasonlóképpen Aradon 3000 ember élvezte az URAK fölötti 6:5-ös győzelmet, 4000 néző volt Kaposvárott, 3000 Szegeden, Temesvárott, Győrben és Debrecenben.

**A válogatott csapat** szerdán először trénirozott a MAC Marjitz-szigeti pályán. Hiányzottak azonban a teigebokák: Károly, Rumbold, Révész s még mások, ug, hogy a MAC-nak két játékos kellett beállitni. Bodnár fényesen játszott, Schlosser és Borbas nemkülömben. Salamon igen győngye formát mutatott. Hasonlóképpen Kertész. Csúsdör egyszerűen fényes volt Kucsera habozó és győngye.

**A Sátoraljaiúhelyi Athletikai Club** football pályáit, melyet az egylet már hosszabb ideje bérelt, parcellázta és így le kellett arról a footballistáknak vonulniuk és mostanig voltak kárhözvata a telétségre. Szerencsére azonban van a város képviselőtestületében bizonyos sport iránti szeretet és ha már anyagilag nem is támogatja a sportot, megengedte legalább, hogy a vásár-ter egy részét ideiglenes pályára átalakítsák, ami az egylet anyagi erejét már eddig is annyira igénybe vette, hogy lénytelen minden egy sportfőt a támogatást megvonni. Ennek a következménye, hogy az e hó 23-ára kisorsolt és Mateocan lejártszódo bajnokai mérkőzést kénytelen volt a SAC fedezet hiányában a Mateoci Sport Egylet javára lemondani.

**Az aradiak panasza.** Vasárnap a 33-asoknak tartalékkal szeleplő első csapata az Arad Ati. Klubnak volt vendége és 2:0-ra győzött. A mérkőzést egy sükségbíró vezette: Horváth Béla, a 33-asok tagja. A bírósokdés ellen a közönség körében a legnagyobb fözúdulású hallatszott. A kifakadóok özöne ömlött, s másnap az aradi lapok élesen kikelték ellene. Különösen föltűnő Szathmáry Jánosnak, az Acev. fölölegyelőnek cikke. Ez a közbeszűlésben álló kiváló vidéki sportfűru az igazgatásnál és pártos bírásokdés számtalan esetét sorolja föl, amiket olvasva, igazán nem tudja az ember, mit gondoljon. Kénytelenek

## Footballjátékosok figyelmébe!

Sportüzlet: BÖLCSKEY G.-né, BUDAPEST,

IV., Eskü-út 3. szám (Tiller-palota).

Sportcikkeknek a legolcsóbb bevásárlási forrása. Raktármarra érkezett újdonságok minden vásárlási kénysszer nélkül megtekinthetők. Angol football-labdák, továbbá teljes csapat-felszerelések olcsó árban. Téli sportcikkék, turista, tennis, és atletikai cikkek raktára. — Figyelmes közölgetés. Árjegyzék bérmentesen.

HOGYAN SÍRÍK LE EGY JÓ ANGOL  
MATEM TANULSÁGÁT!

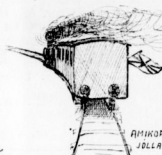

MIHOGY A KECSKE IS  
JELLIKRA KAPASZTJA IS MEGMARRÁ!



gyúgnak a cikket komolyan venni és föltesszük a kérdést: hasznára van-e a sportnak, a vidék fejlődésnek, a budapesti tisztességbe vetett bizalomnak az ilyesmire? "Valóban jobban megmondhatóknak az eljárásuk következményeit az ilyen székségbírók, mert annyit rontanak a sporton vele, ami egyenesen kiszámíthatatlan.

Hibáztatnak kell azonban Koltai bírót is, aki a mérkőzésre ki volt hívve és sem maga, sem nem gonoszodott lehetetlenséiről.

**Szombathelyi Gráza** meg foyó hó 30-án, visszacsúsz a sportfölatást. A szombathelyi sportmanok egész ünnepelté avatják a revánst. Egy csomó turista és érdeklődő is megy velük.

## Válogató bizottság.

Irtá: Moll.

(Történik az Edison kávéház külső tervében, egy válogató bizottsági előterkezet alkalmával).

Az elnök: Uraim! Május 7-ének nagy napja vesztélyesen közeledik s itt az ideje, hogy az osztrákok ellen felküldendő csapatról tanácsozzunk. Kérem tehát Önöket, hogy tegyék meg propozícióikat.

Elő: válogató: A bécsek az idén 8: 1-re vertek a berlinieket, tehát nekünk is nagyon erős csapatnak kell megjelenniük a porondon. Propozíciómat tehát, hogy az egyöntetű munka és ösztálek szempontjából hajgjuk meg egy jó formában levő első osztályú csapat gerincét s csak a határozatlan gyöngye embereket helyettesítsük megfelelő jobbakkal.

Az elnök: Idejára pompás! S melyik legyen az a csapat?

A tagok (kórusban, telkesen): A Franzstadt! A Franzstadt!

Az elnök: Kimondom a határozatot az — a Franzstadt. Most pedig vegyük sorra a játékosokat. Héah a kapus, a Fritz.

Elő: válogató: Szó sem lehet róla. Jó kapus, de megbízhatatlan. En a mindig jó Domit ajánlom.

A tagok: Elfogadjuk.

Az elnök: Tehát kapus Domonkos. Menjünk tovább. Hátvédnek persze Rumbold, Szendrő.

Második válogató: Szendrő az megfelel, de Rumbold, az nyoma sem a réginek. En részemről a hihetetlenül szívis és úgyesen kapcsolt Feldmann ajánlom.

Az elnök: Feldmann? Mit gondolnak az urak?

A tagok: Elvégre csupa Franzstadt nem lehet a csapatban, legyen Feldmann jobb hátvéd.

Az elnök: Fedezetszer gyánatnó propozíció a külföldi tourneen bevált Bíró, Károly, Kürschner triászát.

A tagok (nagy lelkesedéssel): Elfogadjuk. Éljen az elnök ur!

Az elnök (meghajol): Köszönöm az óvást s kérem ezt jegyzőkönyvbe vételni. Most következzen a csapatvezető legmegnevezett része, a — csatársor. Ki legyen a jobbszélső?

A tagok (kórusban): Feketeházy, Feketeházy!

Az elnök: Tehát Feketeházy. És a jobbszélső?

A tagok (kórusban): Éljen Bodnár!

Az elnök (melegen): Köszönöm az együtterzés nyven spontán megnyilatkozásait. Tehát Bodnár.

Harmadik válogató: (gyáván, suttogva). Korody!

A tagok (lármásan, össze-vissza): Hogyne a Korody! Szalad mint egy kegre bírka! Nem tud löni. Durva.

Az elnök: Tehát nem kívánják Korodyt?

A tagok (egyhangú lelkesedéssel): Nem.

Az elnök: Akkor én Weisz Antal propozíciómat, az a legutóbbi TTC mérkőzésen gyönyörűen osztott labdákat.

A tagok: Ugy van, Ugy van. Legyen Weisz Anti, az egy talenctum.

Harmadik válogató (zöld-fehér nyakkendővel): Igen, uraim, egy — antitalenctum.

Az elnök (boszusan): Uraim, ne vicceljünk, így egy komoly ügy. Menjünk tovább. A baloldali természetesen Schlosser, Borbás, a félelmetes zöld-fehér baloldali.

Elő: válogató (savanyuan): Jaj kérem, az a doktor nem létszik nekem. Nincs semmi technikája így hasznavehetően. Nem volna jobb a most kitűnő formában levő Tóth a Nemzetekot.

A tagok: Igaz, igaz, Baiszélső a Potya.

Második válogató: Uraim, ha Schlosser mellől elvesszük a Borbást, akkor amugy is meg van bolygatva a híres zöld-fehér baloldal, nem volna tán helyesebb Potya mellé egy hozzáillő öszzelkü helyezni.

Az elnök: Ugy van. És ki legyen az?

A tagok: A kis Onody.

Az elnök: Elfogadom. Tehát a magyar reprezentatív csapat készen volna.

A harmadik válogató (a zöld-fehér): Elnök ur! Tetszik emlékezni, hogy mit ajánlott valaki az ilyés elejen.

Az elnök: Hogyne, hogyme, Azt, hogy az idei magyar csapat a lehetőség szerint egyöntetű legyen. Nos?

A harmadik válogató (majdnem sirva): Hát kérem szépen, ebből az öszzállításból pedig teljesjen kijárunk a — Franzstadt! (A tagok és az elnök elszájnál.)

## ANGOL HIREK.

Gyönyörű idő, gyenge játék jellemtezik a mult szombati nyegyenedik Angol Kupa döntőt, mely a Crystal Palace pályáján 70,000 néző jelenlétében zajlott le. A liga-táblázat negyedik helyén álló Bradford City és a nyolcadik helyen levő Newcastle—United voltak a mérkőző felek, kik a két félidőn keresztül unalmas, lelketlen játékot produkáltak, melyből csak Bradford City védelmeinek játéka magaslott ki. A meglelt előkelőség közt volt az Earl of Plymouth is, kinek az idén kellett volna az új Angol Kupát a győztes csapatnak átadni, mi azonban épp úgy mint tavaly, Gladstone grófnak, a Newcastle U.—Barnsley elődöntetlen mérkőzés után, nem volt keresztülvihető. Az idén meg függőben levő Angol Kupa, két hónapnál ezelőtt készült el Fabrin Brothers Bradford cég műtermében, hogy a FA elnökének, Lord Kinnairdnak ajánldékozott Angol Kupát pótolja. Az 1871-ben alapított English Cup azóta nyegvedeszker került elődöntésre, Lord Kinnaird ötször volt a Kupa-győztes Wanderers csapatban, melyben mint kapus, fedezet és csatár játszott. A Kupát először úgy hogy ez immár a harmadik angol Kupa.

A faviort-csapat Bradford volt, mely azonban nem tudott a bejele helyezett bizalomnak megfelelni, csak védelme procaukit elősragu játékot az első félidőben, midőn a szél által erősen támogatott Newcastle csatárok támadásai sorra leserlezték, ezen felül a játék Bradford City területében folyt le. Lawrence az egész idő alatt kétszer nyult a labdához, hogy egy göllökkel rugjon és hogy Robinson egy hosszú lövést mentse.

A második félidőben Bradford City erősebben belefelelt, de az elülő szél nem támogatta őket oly mértékben, mint az előzőben Newcastle Unitedet s így a mérkőzés 0:0-ra eldöntetlenül végződött az erősen megireselettel bírónak előtt.

Az Angol Kupa idei mérkőzésének bevételé 1,580,736 kor., mely öszzegért a selejtező mérkőzéseiből maradt 64 klub, 62 mérkőzés játszott. Az angol szövetséget illető 5% 62,672

korona volt, a döntőben, az elődöntőben részvett klubok és a szövetség között meg 306,864 korona került előzárásra.

Az Aston Villának Manchester United felett 4: 2-re saját pályán aratt győzelmet a bajnoki lista élére hozva ismét a tavalyi bajnokság győzteseit, bár egyelőre egyenlő pontszám mellett a görányú dönti el az elsőseg kérdését, de a Villának meg két mérkőzés van hátra, míg az Unitednek az igen erős Sunderlandnak kell meg annak pályáján játszania.

Nottingham Forest lekerül a második osztályba, mérés öszzekérését lejátszva, csak 25 pontot tudott szerejni, míg a másik helyet cserélő klub az első osztályban csak a jövő heti mérkőzésen dől el. West Bromwich Albion biztosan felkerül az első osztályba, míg a másik tíres helyért Chelsea és a Bolton Wanderers fognak élet-halál harcot venni, mindkettő 35 mérkőzésen 49 pontszámmal áll a második osztály, második illetve harmadik helyén s így csak a meg hátralévő két mérkőzés folya ezen teljesen nyit kérdést megoldani.

Portsmouth 1901-ben a déli liga első helyén állott, Swindon pedig az utolsón, az idén a dolog épp megfordina áll s Portsmouth lekerül a második osztályba.

G. W. Webb, Anglia amatőr reprezentatívja úgy a németek, mint a hollandok ellen lőtt egy-gyólt, a németek ellen elért második gólt az English Wanderersnél nálunk járt E. G. D. Wright lőtte. Wright 1904 óta a Corinthian csapatban szerepelt, de az amatőröknek az FA-ból való kiválása óta Hall City csapatában játszik.

Az Angol Kupa döntője. Az idei szőnóban első ízben elődöntés kerülő új Angol Kupa nem lett hűben sződőtőljéhez, április 20-án Manchesterben a M. United Old Trafford pályáján Bradford City 1:0 arányban legyőzte a március 22-án a Crystal Palace pályán 0: 0 arányban eldöntetlenül végződött mérkőzés megismétlésekor Newcastle Unitedet. A győztes gól az első félidőben esett. Bíró: J. Hargreaves Pearson (Crew).

Walter Bull, a Tottenham Hotspur és Notts County reprezentatív játékos Argentína Buenos Ayresbe szerződött ténrekek, az ottani Esgrima Clubhoz. Bull két évvel ezelőtt a Tottenhammal járt először Argentínában.



## Magyar Uszók Szövetség.

Az 1911 április 20-án dr. Viráza János elnöklétele alatt tartott tanácsú határozatai:

1. Az intéző-bizottság teajual megválasztatának Donáth Leó, dr. Graell Odón és Karkas Rozsá.

2. Megbizatik az intéző-bizottság az igazolási rendszer sűrűs éltelbetezésével.

3. Meghagyatik az intéző-bizottságnak, hogy a versenyszabályk módosítását illetőleg sűrűs javaslatot legyen, hogy legkésőbb július 1-én az új szabályk éltelbepheessenek.

4. Donáth Leó indítványára, hogy a szövetség, reváns uszómérkőzés fogadja el a szövetség, a magdeburgi Hellastól és bizza a megrendezést szinten egy eszűletre, elutasítatott.

Az 1911 április 24-én dr. Schneider Béla elnöklétele alatt tartott intéző-bizottsági ülés határozatai:

1. A bizottságok betöltésére vonatkozólag a tanács elé a következő javaslat terjesztetik:

a) Mentési bizottság: elnök dr. Kovács Aladár, előadó Vida Henrik, tagok Balogh Hugó, dr. Karákos József, Karkas Rezső, Kiss Géza, dr. Mező Béla, dr. Záborszky István.

b) Üszömesterek ügyei vezető bizottság: elnök dr. Füzesséry Zoltán, előadó Karkas Rezső, tagok Baján Gyula, Gíllibert Győző, Szűcs Vilmos.

c) Kételező uszástanácsi bizottság: elnök Róser Edvin, előadó Donáth Leó, tagok dr. Füzesséry Árpád, dr. Gerenday György, Iszer Károly, Kelemen Kornél, Malák Mihály, Moray Győző, Lindner Ernő, Szekeres Kálmán.

d) Hendikeperék: Donáth Leó, Kiss Géza, ifj. Tamedy Mihály.

2. Jóváhagyatik a március 27-én tartott titkári értekelés jelentése a versenynapok egyeztetését és a bajnokságok elosztását illetően a hivatalos lap folyó évi 16-ik számában megjelent táblázat értelmében a következő változtatással:

Augusztus 6. MAFC Zombor.

— 13—14. MUE 440 y. bajnokság.

3. Elhatározott az igazgatási rendszer behozatalának sürgős előkészítése.

Ifj. Tamedy Mihály,  
főtitkár.

## Magyar Athletikai Szövetség.

**A MASZ sulyemelő és birkózó szakosztályai folytatóság a következő versenyzőket igazolta:**

A Temesvári AC részére: 99. ifj. Witzenez Márton.

Az Aradi Toldi AC részére: 100 Ált. János, 101. Bosnyák Sándor, 102. Irtz Béla, 103. Ódry Zoltán, 104. Prohászka Ferenc, 105. Széles István, 106. Világ Illes.

A Testvériség SE részére: 107. Bánvály László, 108. Bolla Károly, 109. Fejes Sándor, 110. Krauth András, 111. Krauth Henrik, 112. Leopold Lőrinc, 113. Nagy József, 114. Nagy Mihály, 115. Parkanszky József, 116. Potocky András, 117. Schaffer János, 118. Vogl Ferenc, 119. Weinberger Andor, 120. Poszenius József.

— Csánydi Mór s. k., előadó.

**A MASZ atletikai szakosztályai folytatóság a következő versenyzőket igazolta:**

A BEAC részére: 378. Belle Géza, 379. Fehér Ernő, 380. Handlery Gyula, 381. Hetényi István, 382. Pajor Ernő, 383. Tauber Ottó, 384. Valasek Iván, 385. Vértes Endre, 459. Fáy István, 464. Jávor Aladár, 465. Kerekes Béla, 466. Gáner László Péter, 467. Stein János, 468. Podolszky Géza.

A Kassai AC részére: 396. ifj. Banke Antal, 397. Beke Gyula, 388. Berkovits Gyula, 389. Dorsták László, 390. Fekete Károly, 391. Füle Péter, 392. Fülöp József, 393. Helle István, 394. ifj. Kohányi Kálmán, 395. Lácay Gábor, 396. Littmann Sándor, 471. Korösi Imre.

A BTC részére: 397. Aspinwall Richard, 398. Bánai Miklós, 399. Fleck Samu, 400. Gráber Géza, 401. Gráber Károly, 402. Kányó János, 403. Kósa József, 404. Kostányi Elemér, 405. Norret Arnold, 406. Nyilassy Károly, 407. Pilinszky Géza, 408. Pilinszky Tibor, 409. Szerinka László, 410. Téry Ferenc, 411. Téry Ödön.

Az ÚTE részére: 412. Bachraty Árpád, 413. Balogh Lajos, 414. Decker Imre, 415. Farkas László, 416. Földes Zoltán, 417. Hentel néző, 418. Horváth Aladár, 419. Károlyi István, 420. Lévay Gyula, 421. Lévay Pál, 422. Molnár Ödön, 423. Nagy Barnabás, 424. Varga Béla, 425. Vermees Béla, 426. Weisz Ferenc, 427. Zerrer Iván.

A Munkás TE részére: 428. Garay Ferenc, 429. Márkus Imre, 430. ifj. Ripszán Henrik.

A FTC részére: 431. S. Horváth Andor, 432. ifj. Farsó László.

A BBTE részére: 433. Balás József, 434. Lindendach József, 435. dr. Moldoványi István, 436. Nagy József, 437. Fischer Béla.

A Temesvári AC részére: 438. Dolch György, 439. Krause Bruno, 440. Pollák Lajos.

A Testvériség SE részére: 441. Décsy Oszkár, 442. Fehér Sándor, 447. Pernitz Antal, 448. Fischer Károly.

Az Aradi Toldi AC részére: 444. Frisch Edé, 445. Neuländer Endre, 446. Stein István.

A MAC részére: 449. Baronyi András, 450. Báró Collas Tibor, 451. Drechsler Nándor, 452. Gaár Jenő, 453. Horner Andor, 454. Horváth Alajos, 455. Lator Géza, 456. Péchy Ernő, 457. Rácz László, 458. Szabó Zoltán.

A Budapesti Sport Club részére: 460. Gebauer Rezső, 461. Jausz Lajos, 462. Vargha Sándor, 462. Erdős Ottó.

A Egyetértés SE részére: 469. Tóth Kálmán, 470. Schwebler Gyula.

— dr. Nemes Dezső s. k., előadó.

## Magyar Labdarúgók Szövetsége.

### Meghívó.

A Magyar Labdarúgók Szövetsége 1911 május 10-án, csütörtökön este 8 órákor a MLSZ tanácstermében (VIII. Rákóczi-ut. 9. l.) rendkívüli közgyűlést tart, mely a taggyűlésekkel ezután is meghívjuk.

A közgyűlés tárgya:

Az új tisztikar és tanács megválasztása.

**Kivonat a fegyelmi bizottság április hó 25-én tartott ülésének jegyzőkönyvéből:** Nokolica Lajost (KAOE) az infézőbizottság megbeszéléseire irányuló cselekményért május 10-ig a játéktól elhívja.

Lipták Lajos (Egyetértés) felhívhatik, hogy panaszra tárgyában a bizottságot személyesen informálja. Javaslója a bizottság a tanácsnak, hogy a Budapesti Testgyakorlókörét kördt utasítsa, hogy fair és korrekt játékmódorra intse játékosait.

Felhívja a fegyelmi bizottság az összes szövetségi bírót, hogy a jövőben minden a mérkőzés zavará mellékkörülményt (pl. a közönség betöltésére pályára) vegyék be a jelentésbe.

Beidézteték a bizottság május 2-án, este 7 órákor tartandó ülésére: Weisz Jenő, Kiss Menyhért, Sugar István játékbírák Plaskó (BTK), Nokolica (KAOE), Béky (Törékvás), Korödy (FTC) játékosok.

**Kivonat az inféző bizottság április hó 26-ikán tartott ülésének jegyzőkönyvéből:**

A bizottság kötelezi az esedékes vendörgmérkőzéseket le nem játszott egyeteket, hogy legkésőbb május 10-ig a következő mérkőzéseiket játszzák le: TTC—Postások, MAC—UTE (magyar Kupa-osztályozó), BTC—KKAS, Kassai AC—TTC és Postás győztese (magyar Kupa-minisport), BTC—Kolozsvári VSC (Corinthian-osztályozó).

Tudomásul veszi a bizottság, hogy esedékes BAK—URAK május 7-én játszzák le a Corinthian-mérkőzést s hogy a BEAC Törékvás javára a Corinthian-díjmérkőzést lemondta.

A bizottság felhívja Kolozsvári Vasutas SC-ot, hogy a TTC ellen beadott panaszát bizonyítékokkal támogatassa.

A Budai MTK játékosait az inféző-bizottság mindaddig meg adóságit nem renndezi, felüggesztik.

A "33"—Törékvás match május 7-én való lejátszása engedélyeztetett.

A bizottság a Vas-és Fém munkás Sportklubnak, az Obudai Főutasklubnak és az Ezerbetfalvai Munkás Testezők Körnek a 3 bemutató mérkőzést engedélyezi, ha alapszabályaikat be tartják.

A bizottság KAOE-t kötelezi a 33 FC-hal szemben fennálló 7 kor. 30 fillér tartozásának 8 napon belül való megfizetésére.

Az URAK—MAFC mérkőzésből kifolyólag 2-2 pontot a bizottság URAK I. és II. javára ír a bajnokság és szov. díjért.

**Kivonat a központi vidéki inféző-bizottság június hó 27-én tartott ülésének jegyzőkönyvéből:**

Előadó bejelenti, hogy a tanács a május 7-iki Pestvidéki-III. oszt. válogatott mérkőzést Keskenemén engedélyezte és a maga részéről a Pestvidéki válogatott összejáratás Szabó és Moravitz urakra bizza.

Ezen mérkőzésre vonatkozólag javaslója a bizottság a tanácsnak, hogy a budapesti csapat fel utközlésére a szövetségi terítse meg. A Soproni FAC visszalépése a bajnokság tavaszi fordulójától sajnálattal tudomásul vétetik.

A Szekesfehérvári TC lemondása folytán két pontot bizottság a Kaposvári AC javára ír.

A BácskaSZAC lemondása folytán két pontot a bizottság az Aradi SC javára ír.

A SAC lemondása folytán két pontot a bizottság az Eperjesi TC javára ír.

Tudomásul veszi a bizottság, hogy a FIFA a konstantinápolyi mérkőzést engedélyezte.

Az elmaradt SAC—Mateóc mérkőzést bizottság május 21-ére, a SAC—KAC mérkőzést pedig május 14-re tűzi ki.

Az elmaradt Miskolc—Kassai Munkás TE mérkőzésben megkapta a bizottság KMTE-hívást és ennek folytán két pontot Miskolci SE javára ír. Miskolci SE költéséig 35 koronában állapítja meg és ennek megfizetésére 8 napon belül KMTE-t kötelezi.

A Kassai AC által kiírt "Rákóczi-serleg" örökös vendörgi szabályzata elfogadás céljából pártolólag terjesztették a tanács elé azaz, hogy a Rákóczi-serleg betöltésére a MLSZ egy kiküldöttének is legyen helye.

Miskolci SE panasz a bírókúldés ügyében figyelembe vehető nem volt.

Balassagyarmati SE lemondása a Keskenemét AC elleni ősi és tavaszi bajnoki mérkőzésekről sajnálattal tudomásul szolgalt és 4 pont KAC javára írták.

Az elmaradt Bácska—ASC mérkőzésből kifolyólag bizottság az ASC javára fenti terhére 20 koronát írt meg azaz, hogy a Bácska ezt 8 napon belül köteles megfizetni.

Az előadó által benyújtott és a bajnoki döntő mérkőzés módosítására vonatkozó szabályzatot elfogadja és jóváhagyás céljából a tanács elé terjeszti.

A tanács az ismétellen felszólítja a nemzetközi mérkőzéseket rendező egyesületeket, hogy a FIFA szabályok alapján nemzetközi mérkőzéseket jelentésbe a 14 nappal a mérkőzés előtt, mert a jövőben a bizottság idejében be nem jelentett nemzetközi mérkőzéseket nem fog engedélyezni.

**Igazolások 571-2nd 574-ig:** Temesvári AC részére: dr. Weisz Arnold, D. Evans, Ambroz Antal, Neuhöhl Béla, Welko Ferenc, Dima István, Güde János, Julius Dersz, Zucker Jenő. — TTC részére: Hollender Imre. — II. k. TVE részére: Bulofsky Ferenc, Hierarter Károly. — ÚTE részére: Winkler Márk, Lévy Pál, Lechner Károly, Güllök Dezső. — URAK részére: Dick Endre, Csányi Barnabás, Ditrlich Ernő. — "33" FC részére: Rösler János, Brück Béla, Schléner Henrik. — FSC részére: Markszen Ferenc. — Budai TK részére: Dreischok Mihály, Ginoszky Lajos (TTC-ből). — Amori SE részére: Bienestoch Sándor KAOE-ből, Nagy Gábor, Móna István, Kabók Ferenc. — ÖTE részére: Benyovits Lajos, Benyovits Árpád, Kiss Jenő, Szóke István. — Testvériség SE részére: Endrődi Vince, Petz Béla ÚTE-ből, Fekete Sándor, Ujlán Kázmér, Szántó Ernő, Amen József, Boldi Ferenc, Virág József, Merényi Ferenc Törékvásból, Jonke Béla s. Hauer Albert URAK-ból. — PULÉ részére: Wittosch Milan, Pomikátsky Gyula, Born Nándor, Kopetzky Alajos, Ruzsicska Ferenc. — MTK részére: Fánssy Gyula, Pillischer Imre. — Debreceni TE részére: Wohlráb Géza "33" FC-ből. — Temesvári AC részére: Kálmár Lipót MTK-ból. — TTC részére: Neupilszky Ferenc, Lajtos Gyula, Lajtos Gyula, TC-ből, Vögel Ewald FC Sacsóból. — MÁV. OSK részére: Wágner Béla SZAC-ből.

**Nem igazolhatók:** Pintér István a Testvériség, Nagy János a MTK, Tauner Andor az ÖTE, Holzmann Gusztáv a Győri ETO részére, Koch Ferenc és ifj. Eitner István a Soproni FAC részére, mert nem igazolták, hogy régi együttesben már egy éve nem játszották; — Szabó Lajos a Lytografia, Fidler János a Győri ETO, Baid István a "33" FC részére, mert az II-SZ őket ki nem adta; — Konrád Jenő a MTK részére, mert nem adott be szabályszerű igazolapot.

**Tudomásul vétettek:** Leiner Izidor a JAC-ből az NSC részére, Kovács Sándor az ÚTK-ból az ÚTE részére, Izsák Károly FSC-ből BTC részére, Gullik Ferenc URAK-ból Testvériség részére tetl átgazolási kérelmüket visszajavók

## Szerkesztői üzenetek.

R. B. Szives tudósításait mindig köszönettel vesszük, csak kérjük azokat lehetőleg szerda estig hozzák juttatni.



## Automobil ruházat

vízmentes gumi szövetelekből; dániai „Lavala” bőrből. — Könnyű tavaszi eső- és porköpenyek. **Motor-sapkák** és szemüvegek. Fownes és Dent angol keztyűk. **Utazási cikkek**, — táskák, étező kosarak.

**Thermos ételnek és italnak.** Gilette és Auto Strop önborotvák. **Mezei Sportcikkek, Tennis-Raketek** és labdák, **Golf-játék** felszerelés. — Football, Croquet, Hockey, Boomerang stb. **Aviatikai cikkek.** — Sport-sapkák, Sport-cipők, Sweaterek, lábszárak stb. „Ever clean” vízhatlan fehér — vészongallérok és kézelők — fóráktára.

ÁRJEGYZÉKET BÉRMENTVE KÜLD:

# WESZELY ISTVÁN

angol sport-, gumi- és acélruka cikkek raktára

Budapest, IV., Váci-utca 9. szám.

Angol, Francia, stb. világhírű gyárosok u. m.: F. H. Ayres, John Jaques, Slazenger, Gardner Bros, Mass Co., H. Gavelle Co., R. Staub, K. Wunderlich stb.

## Tennis-Raketjeinek

— választékos raktára. —

A labdaverők drbjá: 5.50, 7.50, 9.—, 10.—, 11.—, 12.—, 13.—, 14.—, 17.50, 20.—, 25.—, 30.—, 33.—, 40.— és 45.— korona.  
**Tennis-labdák** tucatja: 8.50, 10.—, behuzott 11.50, 14.50, 16.—, 19.50 és 24.— kor.



— Iskolai zászlóaljainak céltűfegyverek és felszerelések. — Továbbá nagy készlet Football, Golf, és Hockey játékokban; vívő-eszközök, atletikai és tornaszerek, turistafelszerelések, téli és nyári sportruházatok, korcsolya, szi és sportszánkókban. Különlegességek az összes fegyverek, töltények, vadászati és halászati felszerelésekben. A külföldi töltényeknek magyarországi egyedül elárúsítója.

## ZUBEK BERTALAN és TÁRSA

SPORTCIKKEK ÉS FEGYVEREK ÁRUHÁZA.

Budapest, IV., Múzeum-körút 29. szám.

40 ÉVES FENNÁLLÁS.

## OLBRICH-féle utazási cikkek elsőrendűek!



Budapest, VI. Teréz-körút 6 szám. Telefon.



Kérje minden kávéházban  
 a Nemzeti Sportot.

## Szt.-Lukács gyógyfürdő, Buda.



Téli és nyári gyógyhely. — Természetes forró-meleg kénés források, szappanfűzők, szappanforrások, masszáz, vizgyógyintézet, gőzfürdők, kő- és kádifürdők, gyógyvízszodák. Dícső és gondos pénzü. Csúsz, kosárvény, ideg-bőrhibajok, lakás, ellátás teli kímélő prospectust küld ingyen.

Szt.-Lukácsfürdő Igazgatósa, Buda.

†ristály-forraszásványviz elvágyat javít, gyomorrontást megakadályoz

## NEMZETI SPORT KÖNYVTÁRA

(Magyar Spalding) eddig megjelent füzetek:

1. Szánkózás. Ára 1. — K
2. Uszás. „ 1. — „
3. Football. (1910) „ 1. — „
4. Boxolás „ 1.40 „

Kapható a Nemzeti Sport kiadóhivatalában és Magyarországi összes könyvkereskedésben.

Legközelebb megjelenő füzetek:

Athletika, Vívás, Evezés, Birkózás stb.

# N. A. G.

---

15 lóerős

4 henger

K 8000

teljesen felszerelve 

## Bárdi Garage

Budapest, Mozsár-utca 9.