

VIII. évfolyam. 19. sz.

1910. május 7-én.

LAURIN ÉS KLEMENT

gyárt motorkerékpárt, voituret-
tet, városi kocsit, turakocsikat,
teherkocsit, autobuszt.

Magyarországi vezérképviseelő Budapesten, IV. kerület, Semmelweis-utca 9. szám.



Deutz-féle Automobilonok

Elsőrangú minőség. Gyártja Gasmotorenfabrik Deutz Cöln.
Képviselőlet — Wien, I. Dr. Karl Lueger Pl. 9. (id. iroda Lichten-
Ansztria részére felszámolva) 1. l. e. 2.
Üzletvezető Kornblüh Frigyes, az Adlerművek eddigi vezetője.
Képviselet és raktár Magyarország részére: Höcker Testvérek gépgyárosok, Budapest, V. Külső Váci-út 85. szám.

Képviselet és raktár Magyarország részére: Höcker Testvérek gépgyárosok, Budapest, V. Külső Váci-út 85. szám.

PAAR ÉS WOLFERS FRÈRES

ékszerészek-joalliers

VERSENYDIJAK. Budapest, IV. Koronaherceg-utca 3.

Szerkesztőség és kiadóhivatal
IV., Kecskeméti-utca 5., II. em. 2.
Hivatalos órák este 7—8.

Kézirat és mindenféle levelezés
VIII., Esterházy-utca 6. címzendő.



PAULHAN.

Előfizetési ár:

Egész évre 20 korona
Fel évre 10 „
Negyed évre 5 „

Előfizetések és pénzküldemények követke-
zőleg címzendők: Nemzeti Sport kiadóvállalat
Budapest. — Postatakarékpénztár 20.438

Szám garage

6 hengeres 15—30 HP Delaunay-Bele-
ville automobilonok ára 14.000 frank.

Delaunay-Belleville gyár vezérképviseelője

BUDAPEST, VI., NAGY JÁNOS-UTCA 5. Telefon 101—56.

A tennis-idény közeledtével

Kertész Tódor cég Lawn-tennis raketek javítására és újonnan hurozására ismét szerződött M. A. O. HITCHCOCH ACTON elsőrendű ki magának és ki mindenemű raketajavítást és hurozást kiválon, szakszerűen, gyorsan, szükségéhez képest azonnal végez. Kertész Tódor sportárúzetében, Budapest, IV., Kristóf-tér berendezett külön raketajavító műhelyben. — Mr. Acton március hó végével érkezik, miért is felkeretik a t. tenniszész közönség, hogy a javításra szánt raketeket lehetőleg előzőleg Kertész Tódor céghez juttatni sziveskedjék, mivel azok a beérkezés sorrendjében adának munkába. Lawn-tennis felszerelések. Athl. sportcikkék. Angol- és magyar sportjátékok.

Cikkekről képes árjegyzék ingyen és bérmentve küld

Kertész Tódor sportárúzete Budapest, Kristóf-tér.

Alapítottott 1861. évben

Büssing

elismerően a legmegbízhatóbb és leg-
gazdaságosabb üzemi teherautomobi-
lok és motoromnibuszok.

Opel

a tavaly hazánkban keresztül vezetett Henrik her-
ceg turaverseny győztese! Tökéletesen zajtalan,
olcsó személy- és áruszállító autómobilok.

Renault

a világ elismerően legelső gyártmánya!
Meglepően elegáns, teljesen zajtalan,
olcsó üzemi luxusautómobilok.

Vezérképviselőt:

Helios Automobil Forgalmi R.-T.

V., Bálvány-utca 12. szám

Sürgőnycim :
HELIGAR.

TELEFON :
Igazgatóság : 91—57. Garage 73—65.

Sürgőnycim :
HELIGAR.

Tágas garage.

Mindennemű
autokellék.

Pneumatik.

Teherautomobilfuvarozás.
Kölcsönautómobilok.

Kívánatra árjegyzékkel és árajánlattal szívesen szolgálunk.

AZ AUTOMOBIL

A „MAGYAR AUTOMOBIL CLUB“ HIVATALOS LAPJA. A „MAGYAR AERO CLUB“ HIVATALOS KÖZLEMÉNYEL.
A „NEMZETI SPORT“-TAL EGYETEMBEN MEGJELENŐ SZAKLAP.

Szerkesztőség és kiadóhivatal:
Budapest, IV., Kecskeméti-utca 5.,
II. em. 2.

Főszerkesztő: Dr. POLÓNYI DEZSŐ.
Felöltszerkesztő: LINDNER ERNŐ.

ELŐFIZETÉSI ÁR:
Égész évre 20 korona.
Fél évre 10 „
Negyedévre 5 „

A szeleptelen motor.

Az - automobilyártás terén az utóbbi időben feltűnést keltett újítások között kétségen kívül Knight szeleptelen motorjának van a legnagyobb jelentősége. Ez a találmány ugyanis, megvalósítása az ideális motornak, mert kiküszöbölően a szelepeket, ezek helyett, miként ez a gőzgépeknél már rég idők óta történik, tolatyú utján szabályozza a motordugattyút mozgó gázok ki- és beömlését. Ezen újítás

szeleptelen motor megalkotása lebegett, bár a felmerülő nagy nehézségek folytán az erre irányuló törekvések hosszú ideig meddők maradtak. A gyorsjáratú robbanó motor magas fordulati számával és aránylag óriási erőfejlesztéssel mai viszonylagos tökéletességig már amugy is a legteljesebb találmányok és eszmék tömegéből fejlődött, melyek közül Daimler és Benz alapvető szerkezetei magasnak ki. Amde

nyöket, melyek a régi motorokkal szemben, Knight motorjának előnyére kétségen kívül megállapítottak. Ezek az előnyök a következők:

1. Knight motorja módfelett nyugodtan és állandóan egyenletesen működik;
2. feltétlenül ki van egyenlítve és
3. benzín és olajfogasztása a lehető legkedvezőbb.
4. Knight motorja a régi motorokkal

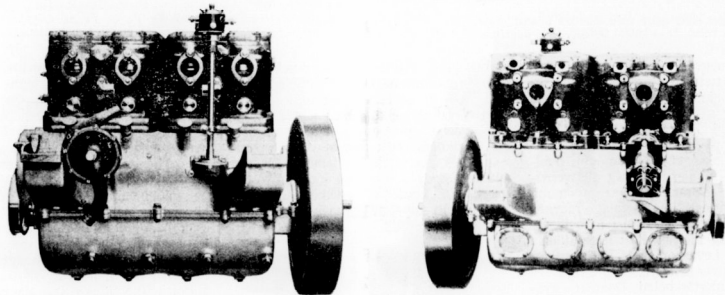

Knight motorja mindkét oldalról tekintve. A szívó- és kipufogó csövek el vannak távolítva. A visszattyút és mágneset közös tengely működteti.

lényeges fontossága minden szakember előtt első pillanatra nyilvánvaló, mert ha már egyéb előnyöket nem vesszük tekintetbe, a szelepes motorokkal szembe állítva az az egy előny is a szeleptelen motorok javára billenti a mérleget, hogy ez utóbbiaknak a szelepes mechanizmus hiánya folytán szükségképen kisebb zajjal kell működniük.

Nem csoda tehát, ha a motorszerkesztők szeméi előtt már évek óta egy ilyen

még ezek a viszonylag megfelelő motorok sem teljesen tökéletesek és így mindinkább kívánatosabbá vált a szeleptelen motor problémájának megoldása.

Knight amerikai mérnöknek az érdeme, hogy elsőnek szerkesztett oly szeleptelen motort, mely a legmesszebb menő követelményeknek megfelel. Hogy némileg jelezsük e találmány messze kiható fontosságát az automobíli-építés terén, elegendő, ha röviden összegezzük azokat az elő-

szemben össze sem hasonlítható rugalmassággal bír, ami

5. különösen az emelkedések könnyű lektüzésénél jelentkezik
6. a motor teljesítő képessége a legnagyobb, de
7. elhasználódása a legkisebb, mint hogy
8. könnyen megsérülhető részek hiányoznak.

Miként minden jelentékeny újítás, úgy Knight találmánya is kezdetben skepsissel

A legtartósabb,
ennél fogva leg-
olcsóbb abroncs

PNEU-SEMPERIT

Stock.: Magyar Automobil Garage Aréna-út 50.

SEMPERIT

Gummiművek

Vezérképviselet és raktár: SALZBERGER SAMU Budapesten, VI. kerület, Andrásy-út 20. szám.

találkozott. Ez természetes jelenség is, ami a jelen esetben annál érthetőbb, mert hiszen az újítás a nagy garral világgá bocsátott találmányok hazájából, Amerikából, eredt.

Midőn azonban Knight a gyártási jogosítvány eladása végett az angol Daimler társasággal folytatott tárgyalásokat, szerkezete nem volt már megoldatlan probléma, hanem Amerikában több mint két esztendője kipróbált találmány. A Daimler társaság, mielőtt a gyártásnak ily alapvető

szerzett tapasztalatok alapján régi motoraik gyártásával felhagynak és csakis az új motoraik gyártásával és csakis az új motorokat állítják elő, ha az az új motor a vevők körében oly kitünő módra bevált, hogy ezek csak kedvező nyilatkozatokat adnak róla, ugy kétséget sem szenved, hogy az új találmány megállta a tűzpróbát.

Knight motorjával a nyilvánosság ellenőrzésével végzett nagyobbszabású próbaközül kiemelkednek az angol királyi auto-

kozott volna. Egy másik kísérleti kocsi, melyet e célból egy ismert angol sportsman-nak adtak át, ki vele a legkíméletlenebb kezeléssel 50.000 km.-t tett meg, szintén kifogástalanul működött és dacára ennek az erős próbaknak, leszerelésénél semmi nemű hibát nem mutatott.

Lássuk immár a motor szerkezetét:

Knight motorja az eddig megszokott építési módtól teljesen eltér, mert bár a 4 ütemes motorok rendszere szerinti működik, mindamellett az eddigi kivételtől

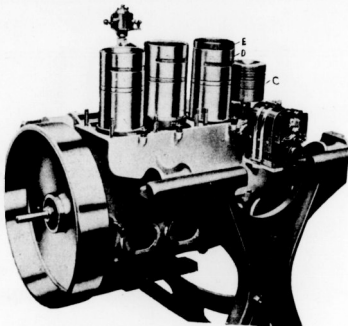

A 4 henger eltávolítása után mindkét tolattyú-hüvely (E = a belső, D = külső) látható. C = dugattyú.

fontosságu megváltoztatására határozta el magát, természetesen az elképzelhető legnagyobb gondossággal próbálta ki az új motort és csak aztán lépett Knight-tel egyezésre, midőn e korszakot alkotó találmány főnény a régi motorokkal szemben minden kétséget kizáró módon bizonyult. A Daimler társaság elért eredménye több elsőrangú és az automobil motorok gyártása terén világhírnévként örvendő gyárat bírt a gyártási jogosítvány megszerzésére, melyek közt felemlítjük a Panhard és Levasor céget Párisban továbbá az antverpeni Minerva gyárat és végül az untertürkheimi Daimler gyárat, mely e szabadalmat a Mercedes kocsi számára szerezte meg.

Térünk nem engedni, hogy részletesen felsoroljuk a Knight motorjával végzett kísérleteket, de elegendő is lesz, ha csak azokat a főbb próbákat említtjük meg, melyek révén e motor életrevalósága bizonyult. Ha valamely új motor több mint öt éven át nemcsak, hogy a piacon marad, hanem elismert és bevált motor-szerkezettel rendelkező gyárak az új találmány gyártására berendezkednek, ha a vele éveken át komoly kísérletek révén

mobil klub kísérletei, melyeknek eredménye szakkörökben nagy feltűnést keltett. Egy újonnan szerelt motort ugyanis 132 órán át szünet nélkül féken járaták, majd egy alvázba építettek és szintén megskatitás nélkül 3200 km-en át járaták; erre leszerelték, erőfejlesztést lemérték és úgy találták, hogy a motor 4 lóerővel többlet adott, mint kezdetben, anélkül, hogy rajta a legkisebb kopás vagy más hiba mutat-

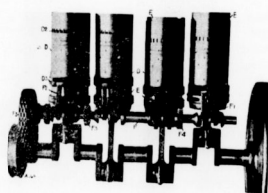

A tolattyúhüvelyek a mozgató mechanizmussal és pedig F₁, F₂ dugattyúkat, F a mellék tengely, F₃ a zajtalanlanc, D a külső E a belső tolattyú-hüvely, D_s csaplyuk a D dugattyúhüvely F₂ dugattyúkarja számára.

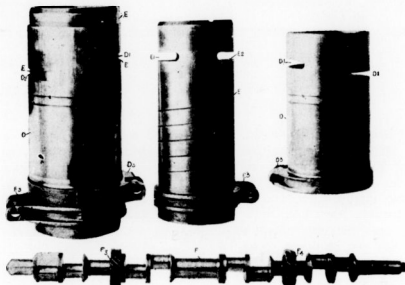

A tolattyúhüvelyek el vannak ávoítva. Alul látható a hajlított tengely; balra a tolattyúhüvelyek egymásba vannak tova, jobbra mind egyik külön-külön látható. Az F₁ és F₂ az csigakerék a mágnesgépet, a szivattyút és az elosztót működtetik.

lényegesen elűt, amennyiben a szelep mechanizmus teljesen hiányzik. Knight motorjánál ugyanis nincsenek meg az ugynevezett tárcsás vagy kupos szelepek, hanem a szívó és kipuffogó munkát a henger fala és a dugattyú közt fel és lecsuszó henger alakú hüvelyek szabályozzák. A dugattyú nem közvetlenül a henger belsejében mozog, hanem egy hengerded hüvelyben, melyet ismét egy második ugyan-csak hengerded hüvely foglal magában és csak ez utóbbinak van közvetlenül csatlakozása magával a henger falával. A dugattyú és a henger között tehát két koncentrikus hüvely van, melyek tolattyúk módjára működnek. Ezeknek a tolattyúknak két oldalán vízintes nyílások láthatók, amelyek a tolattyúk fel és lecsuszása folytán, időközönként egy egymás között, mint magában a henger falában levő nyílások között összeköttetést létesítenek a szívás és kipuffogás végzésére. A tolattyúk rövid rudak által jutnak működésbe, melyek egy hajlított tengellyel vannak összekötve. Ez a tolattyútengely a forgattyútengellyel párhuzamos, meghajtására zajtalan láncc szolgál és fordulati száma félfakkora, mint a fő tengelyé.

GLOBUSOIL

a legjobb automobol olaj

GERSON BOEHM és ROSENTHAL

Budapest, József-körút 19.

feltétlen üzembiztonság, teljes garancia

Árjegyzék ingyen és bérmentve.

Sokat panaszkodnak az automobil-tulajdonosok, hogy automobil-köpenyeik nem tartanak sokáig. Mindenféle gyártmányt próbálnak, de nem tudnak megfelelőt találni, az egyedüli köpeny, amely kibír minden megerőltetést, az a híres, az egész világon ismert



DUNLOP

a mely páratlan jóságában és szívóságában. Legekratánsabb bizonyítéka ennek az a enomenális köpeny, amely egy igen nehéz, limousine kocsin szaladt, nem kevesebb mint



11300

kilométert. Ha tekintetbe vesszük, hogy az automobil-tulajdonosok nagyon is megvannak elégedve, ha egy köpeny 4000-et kitar, úgy kellően méltatni tudják majd az illetékesek, hogy ez mit jelent. E köpeny a Dunlop társaságok egyedüli és kizárólagos magyarországi vezérképviselőinek Vas Géza és Fia cégnek Liszt Ferenc-tér 6. szám alatti helyiség kirakatában látható. — Az a köpeny azonban nem az egyedüli, a mely ilyen hatalmas munkát tud végezni. Van és volt még nagyon sok, amely ha nem is vitte ilyen nagy kilométerszámmra, mégis igen respektábilis eredményt ért el. Árjegyzék e Dunlop gummikről ingyen és bérmentve kapható.

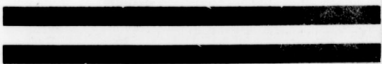

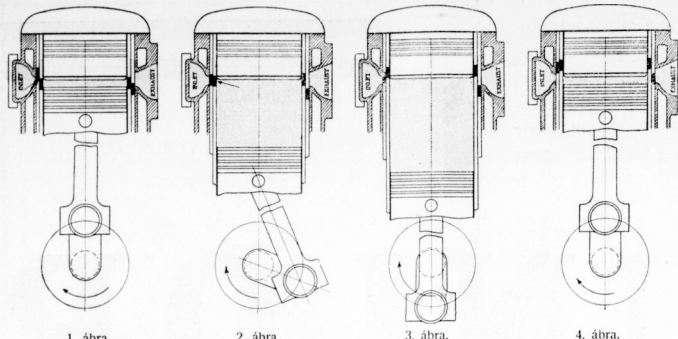

1. ábra.

2. ábra.

3. ábra.

4. ábra.

1. ábra. A szívóloket kezdete: a külső tolattyuhüvely lefelé mozog, a belső felfelé, miáltal a szívónyílás hirtelen szabad lesz.

2. ábra. A legnagyobb nyílás (14 : 140) a szívóloketnél.

3. ábra. A dugattyu legmélyebb helyzetében; mindkét dugattyuhüvely lefelé mozog. A szívónyílás kb 3 mm-nyire nyitva van, hogy további gázbeömlés lehetséges legyen. Majd hirtelen bezárul.

4. ábra. A dugattyu legmagasabb helyzetében. A belső tolattyuhüvely szívó és puffogató nyílásai a hengertől széles gyűrűre esnek; a robbanókamra gázmertesen el van zárva. Most történik a gyújtás és robbanás.

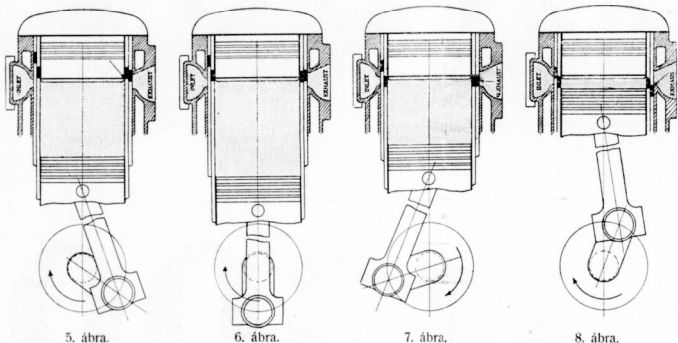

5. ábra.

6. ábra.

7. ábra.

8. ábra.

5. ábra. A befejezett robbanás után a kipuffogó nyílás kinyílik. Mindkét tolattyuhüvely lefelé mozog, a belső gyorsabban, mint a külső.

6. ábra. A dugattyu a robbanóloket legmélyebb pontján; a kipuffogó nyílások már kb. 5 : 170 mm-re nyitva vannak.

7. ábra. A kipuffogó nyílás teljesen szabadná téve. (14 : 140 mm.)

8. ábra. A kipuffogó nyílás a külső tolattyuhüvely lefelé való mozgása által bezáródik.

A motor szerkezete folytán a henger tetéjének, mely 6 csavarház segítségével van a hengerre erősítve, különleges szerkezete van, amennyiben alul a hengerbe nyúlik és megfelelő számú dugattyugyűrűvel van ellátva, miáltal a robbanókamra és a belső tolattyuhüvely gázmertesen elzárása biztosított. A motor működésének módja most már a következő:

A szívó loketnél a tolattyutengelyre a két tolattyut oly helyzetbe hozza, hogy mindkettőnek nyílása pontosan a henger szívónyílásával megegyező helyen van. Erre a dugattyu lefelé való útja közben a szabadbeömlő nyílásokon át a hengerbe gáz hatol be. A következő loketnél, kompressziónál, minden nyílás bezáródik, amíg a magas helyzetben lévő dugattyu a kompressziót elő nem idézte. A robbanás befejezése után valamint a dugattyuknak erre következő mélyebb helyzetében a ki-

puffogó oldalon keletkezik szabad nyílás, amely mindaddig megmarad, míg a dugattyu legmagasabb helyzetét ismét el nem éri s az elégett gázok teljesen és minden káros maradvány nélkül ki nem pufognak, mire a négyes ütem újra kezdődik.

A henger alakú tolattyuk között nem jöhet létre ellenkező irányú dörzsoló ellenállás, minthogy a tolattyuk a végzett munka legnagyobb részében ugyanolyan irányban mozognak, mint maga a dugattyu, csupán a sebességük különböző. Ezáltal a dörzsolódés a lehető legkisebb, amit egyébként a tolattyuk mozgásának rövid útja is érthetővé tesz. A közzé tett ábrák mutatják a tolattyuk működésének módját, valamint azok mozgását.

Első pillanatra úgy látszik, mintha a dugattyu és tolattyuk olajozása nehézségekkel járna. Minthogy azonban a dugattyu és a tolattyuk meglehetősen mélyen nyulnak

le a forgattyuházba és a tolattyuk bőségesen vannak olajozó hornyokkal és kenőlyukakkal ellátva, az olajozás semminemű nehézséget nem okoz.

Knight motorjainak 1910-es típusai már önműködő olajozással vannak ellátva. Az olajozást maga a tolattyutengely végzi, mely az olajat a henger és a tolattyuk megfelelő nyílásaiba és olajozó hornyába juttatja.

A motornak párosan egybeöntött hengereinek; a hengerek fejébe a gyújtógyertyák vannak becsavarva, a motor jobb oldalán látható a magas feszültségű mágnes, balra a vízszivattyu, melyeket közös tengely hajt meg. Minden hengernek külön kipuffogó csöve van, melyek párosan egyesítve a kipuffogóvezetékbe torkolnak. A motor hűtése vízzel történik. A benzinnel való táplálást egy légszivattyu végzi, melyet az egyik tolattyurud mozgat.

Értesülésünk szerint az untertürkheimi

Első magyar gummi-, pneumatikajavító- és vulcanizáló műhely. Szegecses bőrfelület, antiderapant gyártás. Új gummiprotectorok és mancheták kifogástalan elkészítése.

AUTOMOBILIA

Budapest, VII., Vörösmarty-utca 20.

Állandó nagy raktárt tart (új és használt) pneumatikokban és tömlőkben. 105-08. TELEFON-SZÁM 105-99.

Telefon: Garage 174—18.

Telefon: Főnököknek 126—39.

Magyar Automobil Garage**HIRSCH és CSERMELY**

Budapest, VII. Aréna-út 50. sz.

Sürgöny cím: **LARDOLIN BUDAPEST.****Magyarország legnagyobb garageja 80 kocsi befogadására.**

Villamos erőre berendezett nagy javító műhely.

Dus választéku alkatrész raktár minden gyártmányú autók részére.

SEMPERIT legtartósabb, legjobb autó-pneumatic budapesti stockja.

Accumulator töltő állomások!

REX SIMPLEX autók magyarországi képviselői.

Osztrák DAIMLER autógyár magyarországi osztályának kirárolagos egyedárusítói.

Állandóan kaphatók minden gyártmányú és típusu
használt, de legjobb állapotban levő automobílok.**Éjjel-nappal állandó szolgálat!****REPÜLŐGÉP**kísérletezéshez egyik főkéllék a matematikai pontossággal készült
légszavar. Ilyen légszavarok kaphatók többféle nagyságban egyedül**Weszely István** sportujdonságok
üzletében Budapest, IV., Váci-u. 9.

Repülőgépmoóell alkatrészek. Skating-Ring kerekos korcsolyák.

SIMON PÁL**PÁRIS SZÁLLODÁJA****BUDAPESTEN**

V., VÁCI-KÖRUT 25. SZÁM.

Jóhírnevű szálloda 100 szobá-
val. • Sportegyletek szálló-
helye. A margitszigeti sport-
teleptől ¼ órányira. Dírekte
villamos minden sporttelephez**Olbrich-féle utazási cikkek elsőrendűek**

Budapest, VI. Teréz-körut 6. szám.

Telefon.

Daimler gyár világhírt Mercedes kocsjait ez év szeptembertől kezdve már Knight-féle motorokkal is fogja forgalomba hozni. Jövő hóban azonban már nálunk üzemben lesz egy Knight-féle motoros kocs, amennyiben akkor fog megérkezni a Bárdi Automobil részvénytársaság budapesti telephéze az angol Daimler társaság Knight-féle motorral felszerelt mintakocsija. Minden szakember figyelmét felhívjuk erre, annál inkább, minthogy a nevezett vállalat egyébként is készséggel szolgál az érdeklődőknek mindennemű felvilágosítással.

Paulhan karrierje.

Paulhan neve már régóta jól ismert olvasóink előtt, de azért talán nem lesz felesleges, ha abból az alkalomból, hogy a világ legnagyobb aviatikai díját, a majdnem 1/4 millió koronára rugó „London Manchester”-t megnyerte, visszapillantani aviatikai pályafutásának kezdetére, amely bár nem olyan ismeretes mint a pályafutása, de legalább is épp oly érdekes. Fényes bizonyítékát látjuk benne u. i. annak, hogy az aviatika mai hőskorában „minden közkatona tarsolyában hordja a marsall-botot”.

Paulhan 1883-ban született; 16 éves korában, miután elvégezte az ipariskolát, beállt hajósnak és két éven át a

Massageries Maritimes francia-japán vonalait járta. 18 éves korában önként besoroztatta magát az 1-ső számú genie-czredbe és a léghajós-osztályba került. Mechanikai érzékével és gyakorlati ügyességével itt annyira kitűnt, hogy 6 hónap múlva már aldtiszte lették elő és — ami rá nézve a legnagyobb jelentőségű volt — a *chalais-mendoni* központi léghajós telepre rendelték be. Itt az érdemes emlékeztetői Ferber kapitány választotta maga mellé segédül nagystílyú lebegési kísérleteihez.

Ily mester mellett rendkívül sokat tanult az éber figyelő és éleseszé tanítvány. Az így szerzett ismeretet és ügyességet először apró modelleken értékesítette. A francia Aéro-Clubnak 1905-ben rendezett első repülőgép-modellversenyén már díjat is nyert egy Langley-típusú kis géppel*, amelyet Peyret-el közösen konstruált, aki akkor szintén léghajós osztálybeli kaplár volt, ma pedig műhely-főnök Béciriot-nál.

Kiszolgálván a katonaságot Surcouf léghajó-gyárának kötelekébe lépett mint mechanikus. Ebben a minőségben végig cs'nálta 1907/8-ban a *Ville de Paris* kormányzható léghajó kísérletsorozatát és segédkezett a nevezett gyár mérnökének és léghajókormányosának, Henry Kapférének aviatikai kísérleteiben is, amelyek azonban meddők maradtak. Közbe apró modelljeivel is babrált és az 1907. évi második moell-versenyen is szép sikert aratott, sőt 1908-ban az első díjat nyerte.

Ez alkalommal első díja gyánánt a Voisin testvérek a győztes modellnek teljes

* L. pl. az „Uránia” tud. folyóirat 1906. májusi számban.

méretben való kivitelét ajánlották fel. Paulhan azonban a Ferber és Kapférer mellett szerzett közvetlen tapasztalatokból jól tudta menni időt, fáradságot: és ami a fő: bizonyos pénzt igényel egy önálló típusnak kitanulmányozása és kellő beállítás (szinte mondhatók: berepülése). Tisztán látta, hogy ez nem olyan szegény ördögnek való időföltés és azért igen okosan inkább a teljesen kész Voisin-féle típus egy példányát választotta. Voisin-ék ezt még szivesebben szállították, de — *motor nélkül*, mert természetszerűleg az utóbbit már nem ígérték a díjazásnál.

Az élelmes Paulhan azonban nem jött zavarba. A géppel nyeredő díjak reményével csakhamar egy kis konzorciumot hozott össze, mely megfelelő részesedés fejében ellátta őt egy forgó Gnome-motorral.

Evel azután 1909 júliusban, minden apró-cseprő versenyen (Douai, Vichy, Dunkerque) részt vesz, ahol csak valami nyerhető. Eredményei igazán akárhányszor sokkal többet értek, mint a kapott díjak. A reimsi nagy meetingen azonban már felvirradt csillaga, mint recorder egyszerre Latham és Farman mellé került és innen kezdve szédítő karrierje már világszerte ismeretes, és felesleges is volna azt e lap hasábjain újból részletezni.

Nem lehet tagadni, hogy ritka szerencsésen találkoztak a körülmények is ennek

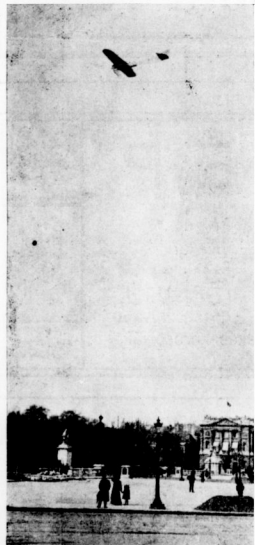

Debonet a párisi Place de la concorde felett.



AUTOMOBIL és REPÜLŐGÉP- SZAVATOSSÁGI BIZTOSÍTÁS.

Ajánljuk a minden **automobilozó** és **repülőgép-tulajdonos** részére nélkülözhetetlen szavatossági biztosítás megkötését. Felvilágosítással és prospektussal készségesen szolgál a **Nemzetközi Baleset Ellen Biztosító Részvénytársaság**, Budapest IV., Váci-utca 20. sz. az Adria biztosító társulat palotájában. Helyi képviselet Automobill- és repülőgép-szavatossági biztosítás-ik részére: **Róka és Stollár, Automobil-bizakiroda**. Budapest, VI. Rózsa-utca 97. (Szondi-utca sarok).



Latham és Chavez küzdelme a magassági díjért.

DEUTZER-féle auto és aeroplan motor olaj, benzín. Tavotte, zsír, carbid, tisztítógyapot, Rapidol, Solarine pehelygrafit, szivacsok stb. **Kempshall Pnematik** — legjobb angol autoneu, **Repülőgépek** építő anyaga és pótekek, **L'Autovox** kiváló és hatásos jelzőkészülék.



Jacob Dietrich jun. Wien,
IX/4. Nussdorferstrasse 42-44. Telefon 13523.

Kérjen prospektust.

- P - U - C - H -

JÁRMŰVEK:

A tökéletesség fogalma!

1910. évi modellek.

Elsőrendű anyag, precízió

gyártmány és az 1910. évi idénynek minden ujdonsága!



Automobilok:



12 HP	kéthejger		
12 HP	négyhenger, féken	16 HP	
16 18 HP	"	"	26 HP
24 30 HP	"	"	40 HP
40 45 HP	"	"	60 HP

Tura-, Sport- és
Városi-kocsik

≡ Mindennemű ÜZLETI KOCSIK. ≡

Omnibuszok

6 8, 10 16 és 20 26 személy részére.

Teherkocsik

2 és 3 tonna, 5 6 tonna kocsi, kapcsolókocsik.

Árjegyzékek és árajánlatok érdeklődőknek díjmentesen küldetnek.

Használt kocsik, különböző lóerők és árak, jutányos alkalmi vételek, folyton raktáron vannak.

PUCH JÁNOS

első steyerországi kerékpár-
gyár részvénytársaság

GRAZ—BUDAPEST.

Iroda és kiállítási helyiség: VII., Erzsébet-körút 48. szám.

Javitó műhely és garage: VII., Kertész-utca 30. szám.

PETERS AUTO PNEUMATIC

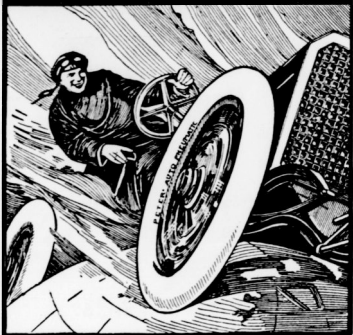

WIEN IV. Wiedener-gürtel 6.

a Heu-Gasse mellett szemben a Staatsbahnhoffal.

Saját garageban éjjel nappal montirozás.

Köhögés
ellen leg-
jobb ≡ a

CONTRATUSSIN
BAYER

PASZTILLA ALAKBAN IS KAPHATÓ!

A legcélszerűbb arc és kezkenőcs a ≡ **Park Club Crème**

Vörös kereszt gyógyszertár, Budapest, Andrássy-út 84.

LOPOS GYULA asztalos-mester tornaszerkesztő

Budapest, III., Zsigmond-utca 114. (Gimnázium-épület).

Legmodernebb Svéd és különféle TORNASZEREK készítője. — A m. kir. vallás- és közokt. ministertől 109541/1904. szám alatt a VI. egyetemes tanítógyűlés alkalmával rendezett tanszer-kiállításra kiállított torna-felszerelésért elismeréssel kitüntetve. — Az 1907. évi pécsi országos kiállításra kiállítási arany éremmel kitüntetve. Arjegyzéket kívánatra bérmentve.

Szt.-Lukács gyógyfürdő, Buda.



Téli és nyári gyógyhely. — Természetes forró-meleg kén-sulfid, szappanfűzők, szappanforrások, masszáz, vízgöngyölítés, zuhanyok, kő- és kádifürők, gyógyvízszuszidák. Dícsó és gombos penz. Csiz. kosvény, ideg-bőr-bajok, lakás, ellátás felől kimerítő prospektust küld ingyen a

Szt.-Lukácsfürdő Igazgatósága, Buda.

Kristály-forrasványviz etvágyat javít, gyomorrontást megakadályoz

BENZ VILÁGRECORD!

Sürgöny:

Daytona (Florida) III. 17. 1910.

Barney Olfried 200 HP. Benz versenykocsival két új világrekordot állított fel. Egy angol mértföldet álló starttal 40,53 másodperc alatt egyenlő 143 kilométer óránkénti sebesség és repülő starttal 27,33 másodperc alatt egyenlő

212 kilométer óránkénti sebességgel futotta meg.

Legnagyobb sebesség, melyet bárminemű jármű valaha elért. Időmérés villamos precíziós eszközökkel.

Benzművek.

Sport téren ezen események bámulatosak, de az automobilok vevőközönségét a normális turakocsik minősége is érdekli. E tekintetben összes megbízóink referenciáival szolgálhatunk s az elismerő levelek betekintésül az érdeklődők rendelkezésére állanak.

MAGYAR BENZ AUTOMOBILGYÁR R.-T.

Városi iroda: IV., Váci-út 42.

Telefon: 161—37.

Gyártelep: VII., Ilka-utca 31.

Telefon: 168—79.

a karriérnek a kialakulásánál. Ferber mellett megszerzte a levegőnek, ennek a szeszélyes közegnek alapos dinamikai ismeretét. A „*Ville de Paris*”-on a magasban való otthonosságot és hidegvért. Messziségénél fogva nemcsak pilótája, hanem egyuttal leghivatottabb mechanikusa is a gépezetének. Hozzávéve mindehhez személyes bátorságát, ügyességét és vállalkozó szellemét, további pályafutása elé is a legnagyobb várakozással nézhetünk. Talán nem csalódnunk, amikor őt tippeljük első sorban a 100,000 frankos Michelin-féle nagy díjra (nem tévesztendő össze a hasonnevű serleggel), amely nemskókára már szintén dülőre juthat. Ennek megnyerése ugyanis azt követeli, hogy az illető aviator Páris környékéről indulva, körülrepülje a nagy *Arc de Triomphe*-ot, majd elszálljon megkerülve a clermont-ferandi székesegyház tornyát, végül pedig a tenger színe fölött 1450 méter magasságban a *Puy de Dôme* fensíkterületét ereszkedjék a földre. Az egész utat egyfolytában kell megtenni és pedig az *Arc de Triomphe*-től számítva 6 órán belül. E szellemesen összeállított feltételek, mintha csak egyenesen Paulhan-ra volnának szabva, mert Latham az egyedüli, aki hasonló nagy magasságokba merészkedett, még nem vállalkozott eddig ilyen nagy (200 km.-en felüli) turákra.

Ha kissé elgondolkozunk ma szerencsés körülmények, amelyek egyéni intelligenciájával párosulva Paulhan-t rövid idő alatt oly nagygyá tettek, minket magyarokat talán némi csüggedés foghat el. Micsoda

más viszonyok között érvényesülnek Franciaországban a tehetségek! Micsoda más, élettel levegője van ott aviatikának és aeronautikának!

Csüggednünk nem szabad, de le kell vonnunk a kinálkozó tanulságokat. Láthatjuk, hogy a katonai léghajózás nemcsak pénzaldozatokat jelent egy nemzetnek, hanem egyuttal egy napjainkban eléggé meg nem becslendő iskolát is a nemzet rátermett és intelligens ifjai részére.

Hogy más országbeli példát is említsünk: a Parseval-féle *Motorluftschiff-Studiengesellschaft* és Zeppelin első pilótái is (von Krogh stb.) mind a német léghajóosztály volt tisztjei közül kerültek ki. Nem elég tehát a kvóta arányában hozzájárulni, az inkább osztrák, mint magyar hadsereg léghajózásának fejlesztéséhez. Még az sem elegendő, ha pusztán csak arra törekszünk, hogy a megrendelések igazságosabb elosztása folytán a kvóta arányában visszatérüljön a pénz az ország iparának és ne csak ígérgecsék, hanem váltások is be az örkényi léghajós állomás felállítását. Ezekel szinte egyenlő fontosságú, hogy legalább a „kvóta arányában” magyar ifjak is nyerjenek kiképzést e költséges telepeken, akik azután ott szerzett ismereteiket a magyar léghajózás technikai fejlődése javára értékesítenék. Az előzetes beleegyezésünk nélkül már előre elköltött összegekhez való hozzájárulásunkat egyenesen ehhez a feltételhez kellene kötni.

Ami ma folyik, különösen a kormányozható léghajókkal való kísérletezés terén, az mind csak tanulás, aminek a

tandija azonban olyan drága, hogy a mi viszonyaink között igazán csak a hadsereg engedheti meg magának. Már most, ha résen nem leszünk, ez a drága tandij, amelynek jórésze a mi zsebünkre megy, utymólyog csak olyanoknak lesz a javára, akik csupán az osztrák léghajózás fejlődésének fognak hasznára válni és így, amíg a mi adófilléereinkből az osztrák ipart és technikát fejlődést támogatjuk, ifjaink megfelelő kiképzést híján mi csak annál jobban elmaradunk.



Belügyminiszteri elismerés. A nagykir. belügyminiszter 57,000 1910. VI. a. sz. alatt a következőkben fejezte ki elismerését *Krisztinkovich* Bélának, a Magyar Automobil-Club igazgatójának, a gépjárművek közötti forgalmának szabályozási munkálatainak való részvételéért: „Nagys. Krisztinkovich Béla urnak, a Magyar Automobil-Club igazgatója Budapest. A gépjárművek közötti forgalmára vonatkozó országos szabályozás befejezése alkalmával nem mulasztatom el Nagyságodnak teljes elismerésemet és köszönetemet nyilvánítani azért a lankadatlan fáradozásért, melylyel ezen nagyfontosságú szabályozás létrejvetelében széleskörű szaktudásával, páratlan ügybuzgalmával közreműködni szí-

A Pneumatik kérdés megoldva!

—≡ Áremelés nélkül! ≡—

Calmon Garantia Pneumatik

—≡ 5000 és 3000 kilométerért garantiál. ≡—

Magyarországi Vezérképviselete

VAJDA IGNÁC

BUDAPEST, VI., LISZT FERENCZ-TÉR 18.

TELEFON 88-36.

TELEFON 88-36.

Automobil felszerelések és alkatrészek.

Szaját Pneumatik javító műhely.

veskedett Budapest, 1910. évi máj. 1-én. Gróf Khuen Héderváry Károly s. k."

A Magyar Automobil Club közgyűlése április hó 30-án folyt le gróf Andrássy Sándor elnöklete alatt a club tanácstermében. A közgyűlést az elnök beszéde nyitotta meg, amelyben részletesen emlékezett meg a mult év eredményes munkásságáról, nevezetesen Prinz Heinrich Fahrtról, az automobil szabályrendelet előkészítéséről, az Önkéntes Gépkocsis Testület és az Automobil Beteg-

nősen a forgalmi igazolvány nélküli hajtás eseténél, amely valószínűleg csak kényszer esetén fog előfordulni.

A régi szabályrendelettel szemben érdekesebb újítás a jelzés szabályozása. A motoros kerekének éteshangu kártyával, az automobiloknak mélyhanguval kell bírni. A világitásra vonatkozólag is új rendelkezést tartalmaz a szabályzat, amennyiben úgy amint a külföldön már régven használatban van, az előbbi lámpák mellett, még egy szintelen üvegű hátsólámpát is

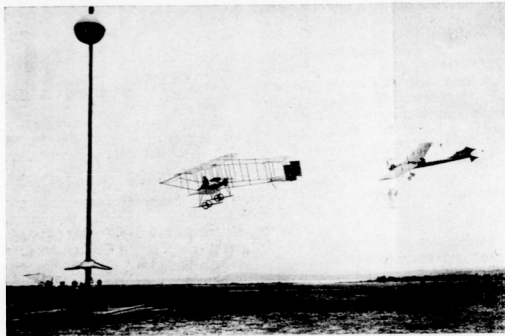

Chavez és Latham a nizzai meetingen.

szállító oszlop alakításáról. Ezután a club nevében örömeinek adott kifejezést a felett, hogy a mult évben végre hazai automobiliparunk oly szép lendületet vett s kiemelte a club ezirányú iníciáló munkásságát. Végül rámutatott a nyomtatásban megjelent igazgatósági jelentésre, annak tudomásulvételét kérve. Papp Géza ezután az elnöknek az automobilipar fejlődésére vonatkozó jóindulatu szavait köszönte meg. Krisztinkovich Béla igazgató a multévi zárszámadást és a jelenévi költségvetést mutatta be és indokolta részletesen, mire ezek elfogadtattak. Kovács Elemér indítványára ezután gróf Andrássy Sándor elnöknek, gróf Zichy Béla Rezső alelnöknek és Krisztinkovich Béla igazgatónak a közgyűlés egyhangulag köszöntet szavazott a club érdekében kifejtett önzetlen munkásságukért. Végül a választmányt a közgyűlés ifj. Tolnay Lajos és dr. Kovács Elemér tagokkal egészítette ki.

Az új automobil szabályrendelet. Megjelent végre az automobilszabályrendelet és bár a hosszas előkészítés nem sok jót engedett remélnünk, általánosságban mégis meg lehetünk vele elégedve. Az egész szabályrendeletet általában modern szellem lengi át, amit valószínűleg annak köszönhetünk, hogy létrehozatalánál a Magyar Automobil Club, továbbá a M. kir. Postakincstár, tehát a praktikus automobilizmus képviselői vettek részt. Kissé szigoruan talán a büntetőhatározmányok, amelyeknél mindentűnt szabadságvesszés van előírva, holott sok esetben egy pénzbürség nagyobb hatást tenne. Áll ez külö-

kell alkalmazni a rendszám megvilágitására.

A járművek vizsgálata a forgalmi engedély megadása előtt, a szabályzatban országosan van szervezve akként, hogy Budapestben és a budapesti kerületben egy négytagu bizottság végzi a vizsgálatot a vidéki kerületekben pedig a megbízott kerületi hivatalos szakértő. A budapesti bizottság, melynek elnöke kell, hogy mérnöki

képesítéssel bíró szakember legyen, mint egy automobil szaktanács szerepel. Örvedetes, hogy ezen bizottság egyik tagját a Magyar Automobil Club ajánlhatja a belügyminiszternek kinevezés végett. Az országos kerületek száma 12. A kiadott forgalmi engedély az egész országra érvényes. Teljesen új a típusvizsgálat fogalma, amely azonban csak Magyarországon gyártott járművekre vonatkozik és jelentékeny könnyebbséget jelent.

A rendszámokra nézve részletes utasítást tartalmaz a szabályzat. Ez a rész teljesen a nemzetközi megállapodásnak megfelelően állapított meg. A magánhasználatra szánt automobilok rendszáma elé ezentul betti (Budapestben római szám) jelzések fognak alkalmaztatni és pedig fehér alapon vörös betűk (római számok) és fekete számok. A közhasználatu automobiloknál pedig fekete alapon vörös betűk és fehér számok. A jelzőtáblát tisztán kell tartani.

A vezetői képesítés feltételeinél magánautomobilnál 18 évben, közhasználatu automobilnál 21 évben állapított meg a korhatár. Nem bocsáthatók vezetői vizsgálatra testi és szellemi fogyatkozásban szenvedők és megbízhatatlanok. A vezetői jognak két fokozata állapított meg, a 16 l. e. aluli és azon felüli kocsik számára. A vizsgálatnál mint eddig is Budapestben a főkapitányság, egyebütt az elsőfoku rendőrhatalóság állítja ki.

A menetesség maximuma közúton belterületen 3000 kilométerrel könnyebb járműnél 25 kilométerben, ennél nehezebb járműveknél 20 kilométerben állapított meg. Ez a megállapítás megfelel a gyakorlatnak s ezért érthetően, hogy az egyidejűleg megjelent országk szabályzatban csak 15 kilométer tesz ki. A menetesség mérséklésének közzelvettsége részletesen van körvonalazva.

A nemzetközi forgalom szabályozásának alapját a nemzetközi utigazolványok képezik, amelyeket a Magyar Automobil Club adja ki a m. kir. államrendőrség láttomozása mellett. A nemzetközi számtáblát, illetve állami jelző táblát szintén a club adja ki. E táblákon magyarországi illetőségű automobiloknak a H jelzés (Hongrie) van alkalmazva.

A díjazás, amely a különféle vizsgálatok díjait szabályozza, általában nem túl magas. A büntető rendelkezések meg lehetős szigoruan.

Az egész rendlet egyébként 9 fejezetről áll. Az első fejezet szól a gépjárművekről általában, a felszerelés kövételmeinyeiről részletesen, a forgalmi engedélyről, a gépjármű engedélyről stb. A második fejezet a közhasználatra szánt gépkocsikról intézkedik. A harmadik fejezetben a rendszámok és azok mikénti alkalmazása tárgyalatik. A negyedik fejezet a vezetői képesítésről intézkedik. Az ötödik fejezet a közlekedésnek részletes szabályait tartalmazza. A hatodik fejezet a nemzetközi forgalomról nyujt felvilágosítást. A hetedik fejezet tartalmazza a különféle díjazásokat. A nyolcadik fejezet a büntető rendelkezéseket sorolja fel. Végül a kilencedik fejezet a vegyes átmeneti és életbeléptető rendelkezéseket tartalmazza.

Automobil tulajdonosok figyelmébe!
Felülmulthatatlan legjobb a
„RECORD“
autó olaj.
Róka és Stollár Budapest, VI., Rózsa-u. 97. (Szonydy-utca sarok.)
Telefon megrendelések azonnal és pontosan eszközöltetnek. TELEFON 102-36.

<p style="text-align: center;">A</p> <p style="text-align: center;">GRAND HOTEL</p> <p style="text-align: center;">„SAVOY“ nagyszállóda</p> <p style="text-align: center;">Budapest VIII. József-körut 16. sz.</p> <p style="text-align: center;">Interurbán telefon: 154-08.</p> <p style="text-align: center;">A főváros legújabb és legmodernebb szállodája. 120 szoba és szalon. Központi fűtés. Hideg és melegvízcsap minden szobában. Vilányvilágítás. Lift. Előkelő étterem.</p> <p style="text-align: center;">Társalgótermek.</p>
--

Angol, francia stb. Világhírű gyárosok

u. m. F. H. Ayres, John Jaques, Slazenger, Mass & Co., R. Staub, K. Wunderlich stb.

TENNIS-RAKETJEINEK

választékos raktára.

A labdaverők drbjá 5.—, 6.—, 7.—, 8.—, 9.—, 10.—, 11.—, 12.—, 15.—, 16.50, 20.—, 25.—, 30.—, 32.—, és 40.— korona. Tennis-labdák tucatja 8.50, 10.—, behuzott 11.50, 14.50, 16, 20.50 és 21.— korona.

A legújabb kerekcsorcsolyák párja 4.—, 6.—, 9.—, 10.—, 20.— kor. stb. Diabolójáték 1 készlet 2.—, 3.—, 5.— kor. stb.

További nagy készlet: Football, Golf és Hockey-játékokban, svovecsokozók, atletikai és tornaszerek, turista-teliszerelesek, téli és nyári sportruházatok, korcsolya, si és sportszankóknak. Kül-

önlegességek az összes fegyverek, töltények, vadászati és hadászati felszerelésekben. A külföldi töltényeknek magyarországi egyedüli elárúsítója

Lawn-tennis-játék teljes felszerelésék 4 személyre 65.—, 77.50, 87.—, 104.— és 143.— korona. Tennis-játék-könyv új kiadású 40 fillér. Tennis-raket javítások és behuzások a legjobban és legolcsóbban eszközünk



40 éves fennállás.

Zubek Bertalan és Társa
sportcikkek áruháza Budapest, Múzeum-körút 29.

HORNER ARTHUR bookmaker

Telefon 75—09. Budapest, Erzsébet-körút 4.

□ □ Wien, I. Krügerstrasse 4. □ □

„MAGYAR KONYHA BÉGSBEN”

Nagy és Eichner
magyar vendéglőjében.

I., Rothenthurmstrasse 27.



Minden kocsi
önmagát
ajánlja!

Modell „E“

14—16 HP.

A német hadseregnél
300 drb van használatban.

Oryx

Ezen tényen
alapszik eddigi
elterjedtsége.

Modell „G“

24 HP.

Berliner Motorwagenfabrik G.m.b.H.

Vezérképviselet Magyarországon:

GIRSIK TESTVÉREK

BUDAPEST, VIII., Rákoczi-ut 71.



A rendelkezés igen részletes utasítás van csatolva, amely a járművek vizsgálatairól és a vezetői vizsgáknál követendő eljárást, a budapesti szakbizottság és a vidéki szakértők működési szabályzatát és végül az egyes nyomtatványmintákat tartalmazza.

Automobiltechnikai tanszék. A hanoveri királyi műegyetemen heti két órai tanidővel automobil technikai tanszékét állítottak fel.

Soffőr jutalmak. A Württembergi Automobil Club a tagjainál alkalmazott és hosszabb ideig szolgálatban lévő soffőrök számára a következő jutalmakat szavazta meg. Öt évi egy helyben való szolgálatért 50 márka, 9 évi szolgálatért 100 márka, 12 évi szolgálatért 200 márka. Amennyiben a soffőrök szolgálati ideje alatt hivatalosukból kifolyólag valamely kihágás miatt megbüntettek, vagy a jutalom kiadása megtagadható. A jutalmazott soffőrök a jutalomnak külsőleg való dokumentálása céljából jobbkarjukon viselendő egy, két vagy három aranystráfot kapnak a club himzett címerével.

A Német Önkéntes Gépkocsi Testületek Magyarországon. A Magyar Automobil Club meghívásának nem várt szép számmal feleltek a Dresdai-Bécsi katonai turaúti résztvevői. A német vendégek névsora a következők:

A vezetőség tagjai közül: Henrik porosz herceg, Adolf Frigyes mecklenburgi herceg, Büxenstein kereskedelmi tanácsos, Lyncker báró generális, Ludendorf vezérőrnagy, Watidorf kapitány és Woigt építész-mérnökök. A testület tagjai közül: Von Coester, Wilhelm Erbslöch, Ludwig Humplmayr, August Israel, Richard Langenschiedt, Carl S. Meyer, Dr. Oechelhauser Rohr, Leo Schar, Egon B., Dr. Seligman Tischbein, Willy Wetsphal, Carl Wendt, Hermann Schlöske, Hermann, Dr. Reichenheim Ledermann, Hans Dr. Magdeburg, Wilhelm, Dr. Warnholt, Ludwig Talbot, Maurice Meyer, Richard Baron von Durand Siercke, Wilhelm Opel, Wilhelm és de la Croix, Jean. A német vezérkari tiszték közül: Trommer, Wachs, von Fabek, Blomberg báró, Tettau báró, Schulz, Frotcher, Sichel és Braun őrnagyok, továbbá: von Schwerin gróf, Sydow, Madlung, Helfritz, von Rauch, von Volland-Bockelberg, von Oldershausen báró, Tillmanns, von Sichert és Saxe kapitányok.

A második Lanz-díj. Behrend német aviatikus a teljesen német szerkezetű Schultze-Herfond aeroplannal mult szombat megnyerte a második 10000 márkás Lanz-díjat. Behrend az ezer méternyi távolságban felállított jelzőoszlopokat nyolcasban kerülte meg és igen biztosan vezetve a gépet visszatért felszálló helyére,

— A Weiner és Grünbaum udvari szabó cég, automobilisták és soffőrjeik számára legújabb és Angliából hozott minták szerint, igen praktikus felszereléseket készít.

Dunlop-Pneumatik.



A Magyar Aero Club közgyűlése.

A közeledő aviatikai meetingre való tekintettel impozáns módon megnyilatkozott érdeklődés közben tartotta meg vasárnap a Magyar Aero Club első évi rendes közgyűlést. Károlyi Imre gróf elnök vezette a közgyűlést, amelyen számosan vettek részt társadalmi életünk kitünőségei közül azok, akik az aviatika iránt érdeklődnek. Ott voltak: Szent-Iványi József,

Széchenyi István gróf, Edelsheim-Gyulay Lipót gróf, Andrássy Sándor gróf, Bolgár Ferenc nyugalmazott államtitkár, Szahler-Béla vezérkari százados, Gerendy György, Ballay Lajos miniszteri tanácsos, Polónyi Dezső dr és Pap Géza volt országgyűlési képviselők, Hevesy Vilmos, Rudnay Eged, Král Sándor tüzérkapitány, dr Schweiger Béla az egyesület ügyésze, Pivny Béla titkár, Kutassy Ágost és Bánky Donát me. tanár, Reimann Gyula igazgató és mások. Károlyi Imre gróf elnök előterjesztette az alapszabály módosításának tervezetét. Ezt a közgyűlés elfogadta és kimondta, hogy a működő és pártoló tag-ságokat eltörli, az évi tagsági díjat 1911. évi január 1-től 1000 koronáról 2000 koróná felemeli és a belépeti díjat 1000 koronában állapítja meg. Zajos helyesléssel vette tudomásul a közgyűlés az elnöknek azt a bejelentését, hogy Tolnay Lajos volt

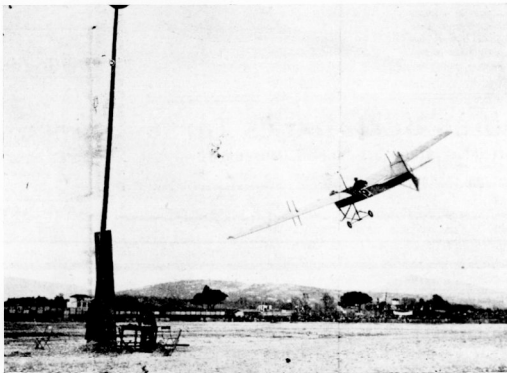

Latham fordulót repül Nizsában.

Gebr. Reichstein Brennabor-Werke

Brandenburg a. H.

Vezérképviseletk Magyarország részére:

Róka és Stollár

Budapest, Rózsa-u. 97a. Szondy-u. sarok

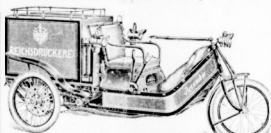

Uj! Brennaborette. Uj!

Féltümlűja az összes hasonló járműveket Kivitele 3-5 HP, vízhűtéses benzinformagnes gyújtás, 2 sebesség, szab. átvitelcses csapó, lánchajtás a hatterskerékrol, kezelési egyszerű, soffőr felesleges, bárki kezelheti, raskuly 200-250 kg. 1-2 személyre szerkenyek különböző nagyságban. Kölségvetessel, próbámenettel kívánatra szolgálunk.

országgyűlési képviselő, a Club igazgatója 1000 korona jutalmat tűzött ki annak a magyar aviatikusnak, aki gépével először röpül egy kilométernyi távolságra. A közgyűlés ezután Stártya Sándor és Károlyi József grófokat az igazgatóságha, Károlyi Mihály grófot és Bláthy Ottó Titust a választmányba választotta, a most gyakorlatod magyar aviatikusoknak 5000 korona training-segélyt engedélyezett, majd megválasztotta a szaktanács husz tagját. A szaktanács tagjai lettek: ifju Tolnay Lajos elnök (hivatából), Kajlinger Mihály, Bánky Donát, Bláthy Ottó Titusz, Pompéry Elemér, Visnya Aladár, Mresz Pál, Pivny Béla, Schimaneck Emil, Brestovszky Béla, csepleni Weisz Jenő, Adorján Dezső, Holub József, Vidéky Emil, Thoroczky Péter, Kái Sándor, Szahler-Béla, Markhótt Aladár a Magyar Mérnökgyulek küldötte. A Clubba egyébként újabban negyven tag lépett be. Ezekkel kétszáz tagja van az egyesületnek, amely a júniusi meeting után saját helyiségébe költözök.

Magyar Aviatikai Liga. A Magyar Aeroklub legutóbb tartott közgyűlésén alapszabályait oly irányban módosította,

hogy működő aviatikusok ezentul tagjai nem lehetnek. Ugyanekkor felmerült az az eszme, hogy a működő aviatikusok részére külön, kisebb tagsági díjjal és kevesebb kötelezettséggel járó ligát alakítsanak. Ebből az ötletből kifolyólag a Magyar Aeroklubtól legutóbb teljesen függetlenül néhány működő aviatikus és az aviatika iránt érdeklődő értekezletet tartott egy ilyen liga alakítása céljából. Az értekezleten Seress Imre elnököt, aki kifejtette a liga célját, amely abban állna, hogy egyrészt az aviatikával gyakorlatilag és elméletileg foglalkozókat, másrészt a nagyközönségnek az aviatika iránt érdeklődő rétegeit egy nagy országos szervezetbe tömörítse. Ezután Jákey Károly, a szatmári építőfélben levő repülőgépgyár igazgatója, az összehívók nevében ismertette a liga tervezetét. A ligának előirányzat szerint tízezer tagot kell szerezni, úgy hogy másfél éven

A London—Manchesteri levegőtúra.
Rövidesen megentekeztünk már mult számunkban a túra eredményéről, de tekintettel arra, hogy napilapjaink bár bőven, de rendszerint teljesen rendszertelenül hozták a repülés leírását, szükségesnek tartjuk ezt újból megtenni. Graham White tudvaleg az első próbarepülését nem tudta a kitűzött 24 óra belül megtenni, mivel a vihar, éjjelre kikötött gépét megromlaltta. Míg a gépet javították, megérkezett Párisból Paulhan, a szemfüles francia. A két elenőt a Parc Royalban találkoztak, hol mosolyogva idővölöztek egymást és mint két gentlemanhoz illik megállapodtak abban, hogy tekintettel az uralkodó szélre csak estefelé indulnak, amikor a szél kissé eláll. Hauptdesbanden óriási tömeg várta az indulást. Mint első Paulhan szállt fel 5 óra 31 perckor és egy kört írta le a felszállási hely felett a North Western

Paulhan következőképp meséli el utját: Szerdán este hagyta el Hendont érzékeny bucsuvidéki után és miután motorom és gépem teljesen rendben volt, nagyobb magasságba emelkedtem. A hampteadit emelőt felett 90 méter magasságban repültem el, magam alatt láttam az indulási zászlót lengeni. Figyelmemet a vasutvonal felé fordítottam, melyet követni akartam. Főléje érve 120 méter magasságba emelkedtem s ezentul a mozgó vonatok által vezettettem magamat.

Rettenetes hideg volt, a szél valósággal megdermesztett s hogy valamivel foglalkozzak fűtőitűni és énekelni kezdtem. Egy óra múlva esni kezdett az eső és a szemembe vágódó cseppek csaknem megvakítottak, de nem akartam leszállni és a zivatart elmulat.

... Egy város tűnt fel előttem s a nálam levő térkép alapján Rugbyre ismertem. Egy vonat haladt az uton, a különvontat volt, mely engem kísért. Egy ablakban egy lobogó kendőt különböztettem meg, a feleségemé volt, aki nekem jelt adott. Intettem enyémnek és kiáltottam nekik, de kiáltásom céltalan volt az uralkodó szélben.

Elhagytam Rugbyt s nem láttam többé a vonatot, de a földön megkülönböztettem az embereket, akik várták elhaladásomat és láttam biztató intéseket. Az éj azonban beállt s nem láttam a sötétségben semmi mást, mint egy közeledő várost, mire elhatároztam, hogy leszállok. Lehetetlen volt tovább mennem veszély nélkül s azért a vasutvonal mentén egy fátlan sikon leszálltam. Ez volt utazásom első része.

Meg voltam dermedve s a földre érve csak nagy kinnal birtam lélesemet elhagyni. Dörzsölésre volt szükségem, hogy némileg helyreálljak. Azonnal utánanéztem benzintartályomnak s kintit, hogy elegendő üzemanyagom van, gépem is teljesen rendben volt. Én gyakran 300 méter fölé is emelkedtem utközben s majdnem állandóan 240 méter magasságban tartózkodtam. Nem volt más tenni valóm, mint a reggelt bevárnom. Utam második része igen egyszerű volt. Reggel 4 óra 9 perckor elindulva hála a vasutvonalnak csakhamar Stafford fölé értem, ahol hatalmasan kellett küzdenem a szél ellen, mely utamból el akart téríteni. Creve fölé értem és a szél még erővel komplikálódott. Minden elem összeesküött ellenem.

Rosszul láttam, izmain el voltak dermedve s azt hittem, hogy sohasem érem el utam végcélját. Végre azonban megálltam Didsburgot és a leszállásra kijelölt helyet s egy óriási tömegközöpete felém megfagyva és elcsigázva, de vígan szálltam le.

Paulhan első szava a leszállásnál az volt „fázom, de boldog vagyok.”

Paulhan tiszteletre Londonban bankettet tartottak, amelyen kijelentette, hogy a nyert díjat a london—párisi ut előkészítésére fogja fordítani. A Daily Mail kiadása „Lond—Northcliffe újabb 240.000 koronaás díj” tűzött „ki egy london—edinbourghi repülésre.”

Automobil „bank” alakult Budapestben 100.000 korona alaptőkével, amely automobilon és repülőgépek árusításával fog foglalkozni.

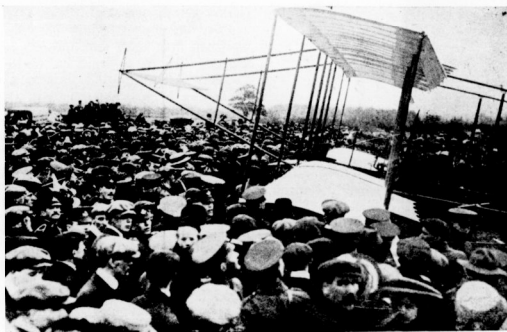

Graham White megérkezése Rugby-ba, első London-Manchesteri kísérletek.

belül; körülbelül negyvenezer korona forgó tőke állana rendelkezésre, amelylyel az aviatikusokat oly módon támogatnák, hogy életrevaló terveket repülőgépgyárakban megépítenének és így minden évenként 20—25 magyar aviatikus lehetne kísérleteiben segíteni. Graber Lajos felszólalása után Vajda Ignác azt az elvet hangoztatta, hogy különösen az aviatikával rokonszenvenző laikusokat kell összegyűjteni. Ezután Lindner Ernő fejtette ki részletesen, hogy már most meg kell alakulnia a szervezetnek, még pedig mint népszertű egyesület az egész országra kiterjesztve az agitációt. Végül Kutassy Ágoston dr. lelkes szavakkal buzdította a jelenvölöket arra, hogy a ligát minden tétovázas nélkül alakítsák meg, mert ha meg fog történni az első magyar repülés, ami remélhetőleg már csak rövid idő kérdése, akkor minden fantasztikusnak látszó számítás is realis, mert a magyar közönség, a magyar aviatikusokat minden támadás ellen meg fogja védeni és minden erejével támogatni fogja. Kutassy dr. beszéde után az egyesület Magyar Aviatikai Liga címmel megalakult. Jákey Károly végül bejelentette, hogy a liga elnöki tisztének elvállalására főf Szapáry Pál késznek nyilatkozott.

Railway vonala mellett indult el. Graham White ezen idő alatt nyugodtan aludt, de barátai megtudván Paulhan indulását legott automobilon rohantak hozzá, hogy őt az eseményről értesítsék. Graham White természetesen azonnal utraszállt és már egy óra múlva, pontosan 6 óra 32 perckor ő is felszáll a Park Royalból. Paulhan először Watford felett (29 kilométer) jeleztek tetemes magasságban 5 óra 52 perckor. 6:21 Leighton-Buzzard (66 km.) felett repült el, tehát 75 km.-es sebességgel haladt. 6 óra 27 perckor Bletchley (75 km.), 6 óra 50 perckor Blesworth, 7 óra 10 perckor Northampton, 7 óra 30 perckor Rugby felett repült el, de közben annyira besötétedett, hogy kénytelen volt Lichfield mellett a kiindulási ponttól 188 kilométernyire leszállani. Az ut második részét csütörtök reggel 4 óra 9 perckor kezdte meg Paulhan és 5 óra 32 perckor érkezett Didsburg-ba Manchester mellett. 298 kilométernyi utat tehát 4 óra 12 perc alatt tette meg.

Graham White első napi utját Roade-ig (96 kilométer) vitte. Csütörtök éjjel 2 óra 50 perckor innen elindulva Polesworthing (172 kilométer) jutott s ott feladta a küzdelmet.

A Budapesti Aviatikai Meetingre eddig Rougier, De Caters báró és Dutrieux kisasszony neveztek. Rouger és De Caters Farman gépet használnak, Dutrieux kisasszony Sommer biplán.

Egy fantasztikus rekord. A múlt héten az a szenzációs hír járta be a világot, hogy De Caters báró 230 kilométert repült utassal, leszállás nélkül. Mi ezt a hírt kételyvel fogadtuk s azért lapunkban nem

1910 január 13. — Paulhan: Los Angeles. (32 kilométer).

1910 január 15. — Paulhan: Los Angeles.

1910 január 16. — Olieslagers: Oran felett.

1910 március 25. — Rolls: London körül. (42 kilométer).

1910 április 3. — Emile Dubonnet (monoplan Teller): Juvisy La Ferté-Saint-Aubin. (109 kilométer).

megszerzése céljából szállt fel szép sikerrel.

Mivel a nemzetközi léghajózási szövetség szabályai szerint csak annak adható ki vezetői igazolvány, aki befutott 5 kilométer és egy előre kijelölt pont közelében 150 méteren belül száll le. Montigny gróf ezen feladat megoldására szorított. Montigny gróf először 5 óra 38 p. 42-4 mp.-től 5 óra 42 p. 41-8 mp.-ig, tehát 3 perc 59-8 mp.-ig repült, majd 5 óra 48 p. 47-6 mp.-kor ismert leszállva 5 óra 53 p. 46-8 mp.-ig maradt a levegőben, tehát 3 perc 59-2 mp.-nyi repülést tett. Mindkét repülése alkalmával Montigny gróf megtette az előírt 5 kilométer és rendkívüli biztonsággal szállt le a Tolnay igazgató és Pivny titkár által kijelölt helyen.

Az első magyar rekord tehát 5 kilométerre 4 óra 59 p. $\frac{2}{10}$ mp. s tulajdonosa egyúttal az első magyar igazolvánnyal ellátott aeroplanvezető.

Zsélyi Aladár általakított monoplanjával vasárnap már több száz méteres repülést végzett, de végül ismét a földre való visszatérése után eltörte balszárnyát.

Horváth Ernő e héten készült el gépével s máris megkezdte kísérleteit.

Zsélyi Aladár monoplanját az eddigi kísérleteinél nyert tapasztalatai alapján átalakította. A hordfelületek feszítésségét 7 méterről 8-2 méterre növelte, minek folytán a hordfelület is 14-5 m²-re növekszik. A farrkormány mellett egy fix tartó felület is alkalmas Zsélyi, úgy hogy az eddigi Santos-Dumont-féle farrkormány teljesen átalakul. A gép hossza ezen átalakítások után 7 méterről 6-40 méterre fog redukálódni.

Francia nemzeti díj. Henry Deutsch de la Meurthe az ismert milliomos és aviatikus mecénás egy 10,000 koronás serleget tűzött ki francia aviatikusok részére.

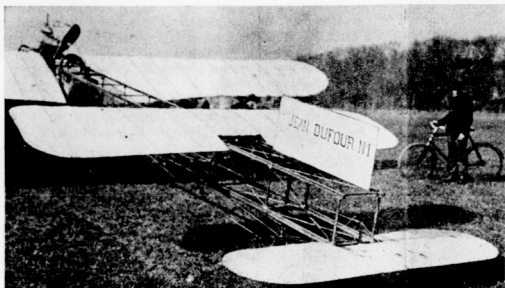

Dufour, a Budapesten is ismert pilóta aeroplánja.

is közöltük. Mint most kiderült, az egész repülés tényleg misztifikáció, melyet egy újabb Le mice-Terrieux engedett meg magának a L'Auto című francia szaklappal.

Nizzában összesen 3105.844 kilométert repültek az aviatikusok, múlt évben Rheimsben 2462.6 kilométert.

Roosevelt amerikai exelnök meglátogatta a juvisy-i repülőtérrel hol a nagy szél dacára Dubonnet egy felszállást kísérelt meg, amely azonban hatszáz méteres repülés után véget ért. Leszállás közben az aeroplan egy kereke eltört.

Aeroplan utazások. 1908 október 30. — Henry Farman: Bouy Reims (27 kilométer).

1908 október 31. — Blériot: Toury-Artenay.

1909 július 13. — Blériot: Etampes-Chevilly. (Orleans mellett).

1909 július 19. — Paulhan: Douai-Arras. (20 kilométer).

1909 július 25. — Blériot: Calais-Dover. A La Manche csat. ker.

1909 szept. 13. — Paulhan: Tournai Taintagnier és vissza.

1909 szeptember 14. — Santos-Dumont: Saint-Cyr-Buc.

1909. szeptember 27. — Latham: Berlin Johhannisthal.

1909 szeptember 29. — Wilbur Wright: a new-yorki kikötő körülrepülése.

1909 október 18. — Gróf de Lambert: Juvisy Eiffel-torony oda és vissza. (48 kilométer).

1909 november 20. — Paulhan: Mourmelon Chalons és vissza. (40 kilométer).

1909 december 9. — Maurice Farman: Buc-Chartres. (70 kilométer).

1909 december 31. — Maurice Farman: Chartres-Orleans. (72 kilométer).

1901 április 4. — Sommer, Mouzon. (60 kilométer).

1910 április 17. Henry Farman (utassal): Etampes-Chevilly. (50 kilométer).

1910 április 18. — Paulhan: Chevilly (Orleans mellett). Arcis-sur-Aube (180 kilométer).

Hírek a budapesti repülőtéréről. A budapesti repülőtérnek múlt héten szenzációja akadt, megjelentek a Helios autoforgalmi vállalat Budapesten tervezett repülőiskolájának pilótái Montigny gróf és Croquet mérnök, kik rendkívül ügyes

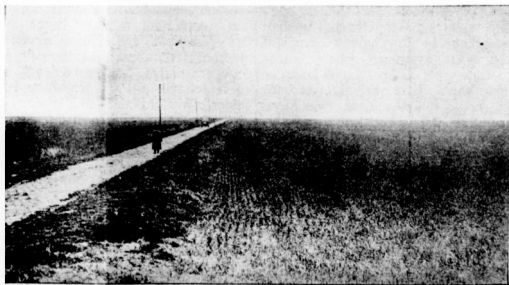

Páris közelében készülő repülőtér.

Blériot pilótáknak bizonyultak. Mindketten már szombaton végeztek körülbelül 10—14 kilométernyi próbarepülést, hétfőn pedig Montigny gróf ifj. Tolnay Lajos az Aero Club igazgatója és Reimann Gyula a Helios igazgatója ellenőrzésével vezetői igazolvány

Az aeroplan mint szállító eszköz. Amerigo francia aviatikus próbaképpen 220 kilogramm hasznosulással megterhelte Sommer-féle aeroplánjából két igen sikerült repülést végzett a Dauzy melletti aerodromban.

Repülőgép Debrecenben. Az aviatika terén nyilván nagy haladást fog jelenteni Szatke Ferenc debreceni mérnök új rendszerű repülőgépe, mely abban különbözik az eddigi találmányoktól, amiben azok a leggyöngyösek: a biztonság tekintetében. A motor megrendőlése esetén ugyanis az ő biplánjának szárnyai léggömbbő alakulnak át és a pár pillanat alatt fejleszthető hidrogén a csendes, veszélytelen leszállást biztosítja. A fiatal magyar mérnököt Debrecen város törvényhatósága anyagilag és erkölcsileg támogatja. A gép már teljesen készen van és — mint tudósítónk jelenti Debrecenből — pénteken érkezett meg utolsó alkatrésze is: az Auzani-féle motor, mely a légszavarkot hajtja. Debrecen városában ingyen telket adományozott a feltalálónak hangár építésére, az építési költségekhez 500 koronával hozzájárul, azonszívül nagy területet jelölt ki számára, ahol gyakorolhatja magát a repülésben. Az állam anyiban segíti a fiatal aviatikust, hogy hosszabb szabadságot engedélyeztet nekí. Szatke Ferenc mérnök a jövő hónap folyamán kezd meg kísérleteit és — mint mondja — júniusban már részt vesz a nemzetközi repülőversenyeken is. A fiatal mérnök, aki alaposan tanulmányozta a repülés technikáját, több találmányával kellett magán iránt figyelmet a külföldön is, repülőgépe iránt pedig szakkörökben is nagy az érdeklődés.

A Gordon-Bennet díjak terminusait az Aero Club of America már megállapította. A gómbballonok versenye október 10-ikén a repülőgépek versenye október 24-ikén lesz. Mindkettő színhelye St. Louis Az Angol Aero Club a következő aviatikusokat fogja próbaversenyre engedni: Moore Brazabon, Mortimer Singer, G. G. Rolls és Maurice Egerton.

A m. kir. államrendőrség hivatalos közleményei:

Határozat.

Deutsch Mór ur (VI., Városligeti fasor 33.), feljogosítottik 2597 motor számú 30 lőerejű Renault-gyártmányú 596. rendszámú automobiljának a székesfőváros területén való forgalomba hozására.

Öz. Kohner Ágostonné urnő (V., Fűrőd-u. 8.), feljogosítottik 174 motor számú 7-9 lőerejű Mercedes-gyártmányú 55. rendszámú automobiljának a székesfőváros területén való forgalomba hozására.

Hoffmann M. és Rohonczy H. urak (VII., Aréna-ut. 122.), feljogosítottik 438 motor számú 8 lőerejű Peugeot-gyártmányú 748. rendszámú automobiljának a székesfőváros területén való forgalomba hozására.

Dr. Szelnár Aladár ur (IV., Koronaherceg-u. 16.), feljogosítottik 2859 motor számú 12-14 lő: erejű N. A. G.-gyártmányú 51. rendszámú automobiljának a székesfőváros területén való forgalomba hozására 1110 vezetői szám alatt.

Gróf Zichy Béla Rezső VI. Andássy-ut. 86. autom. tulajdonoson azon bejelentését, hogy nevében álló 335. rendszámú Mercedes gyártmányú 50 HP. 7045. motoroszánu automobilját gróf Eszterházy Móricznak (Szentkirályi-utca 32.) eladta, tudomásul veszem, kérdéses aut. rendszámuk utóbbi nevére leendő átírást ezennel elrendelem.

Lippach Sándor bpesti lakosnak (I. Táltos-utca 8.) azon bejelentését, hogy Muskat Jakab (VI. Podmaniczky-utca 19.) motoroskerékpár tulajdonostól ennek nevében álló 490 rendszámú motorját megvette, tudomásul veszem, kérdéses rendszámuk előbbi nevére leendő átírást ezennel elrendelem.

Az „Automobil” nevű műhely főnökségének azon bejelentését, hogy a Major László hadnagya (Krisztina-körtől 26) nevében álló 599 rendszámú autom. megvette, tudomásul veszem, kérdéses aut. száma előbbi nevére leendő átírást ezennel elrendelem.

Hasz János bpesti lakos autom. tulajdonosnak ill. Encse-u. 17 azon bejelentését, hogy a nevében álló 332. rendszámú automobilját Vecsey Ferenc (Zygelki lakosnak (Függetl. Nőgrád m.) eladta tudomásul veszem, kérdéses automobil számának utóbbi nevére leendő átírást ezennel elrendelem.

— Repülőgép modellek — nem játékszer — Bleriot, Latham és Santos-Dumont típusok hű utáizatai, valamint légszavark különféle nagyságban egész 1 méter átmérőig kaphatók Wessely Istvánnál Budapest, IV., Váci utca 9. szám.

KERESKEDELEM.

Opel. Alig van név az automobil-gyártás terén, mely oly hamar tett volna szert hir-

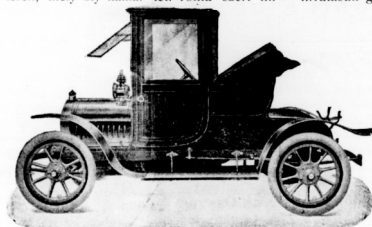

Opel: Doktor-kocsi.

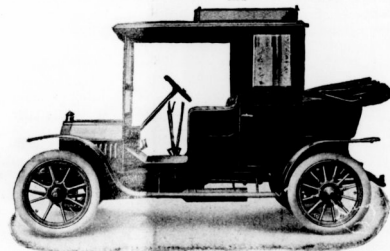

Opel: Városi-kocsi.

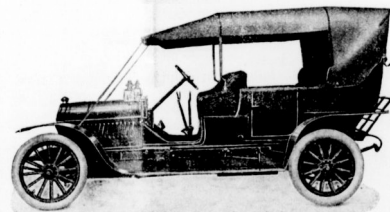

Opel: Tura-kocsi.

névre, mint az Opel Adámé, mert az általa konstruált Opel-kocsik mindenütt, ahol megjelentek — akár a gyorsaság pálmáijért küzde, akár a turizmus szolgálya, vagy mint luxus-kocsik és taxaméterek állva a közfoglalom szolgálatában — a legjobb eredményeket érték el.

Az Opel-automobilokat elsősorban a gazdaságosság jellemzi! Gazdaságosság a benzín és olajfogasztásban, a pneumatik-használatban és a reparatúrában. Ez utóbbi a kitűnő konstrukcióban, a legjobb anyag precíz megmunkálásában, gyorsaságban és könnyű kezelhetőségben lelik magyarázatot.

A rüsselsheimi gyár 1910-ek típusai az automobilizmus minden ágának speciális követelményeit elégítik ki. Az alábbiakban bemutatunk néhány típust, melyek nálunk különböző népszerűsége tarthatnak számot. Az összes Opel-kocsi négyhengeres motorral vannak ellátva, úgy, hogy egy 10 lőerő, mint a 65 lőerős Opel-kocsi egyformán egyenletesen, nyugodtan dolgozik. Elsősorban az Opel doktor- és gazdakocsi, mely a szerényebb anyagi eszközökkel rendelkezőkre bír értékkel, kik nem luxus-céllal, hanem hivatásuk gyakorlása céljából óhajtják a modern közlekedés e legújabb és legújabb vívmányát igénybe venni.

A vízihűtéses motor 10 lőerős, 65 m hengerturalattal és 90 mm. lökettel és Bosch-féle fényvívgyújtással bír. A kapcsolós burzított kuprendszere; a kulisszás sebességváltó készülék 3 sebességi áttételt tartalmaz előre és egyet hátra. A harmadik sebesség direkt kapcsolású. Ez elővitel cardanos. Az olajozást centrális elevátor-olajozó végzi, mely a kenőanyagot egyenletesen osztja szét a motor csapágyaiba. Mind a négy kerék egyenlő, 700x85 pneumatikkal van felszerelve. A kocsiszekrény kettősével, nyitott amerikai tetővel, vagy zárt landaulett.

Az Opel-városi kocsi 14 és 16 HP. motorral van ellátva. A hengerturakot a 14 lőerősnél 64, löket 120 m m a 16 lőerősnel furat 70 m m, löket ugyancsak 120 m m. Kapcsoló, sebességváltó, gyújtás, stb., mint e'öb. Pneumatik 750x85, illetve 760-90. Az alvázak 4 és 6 ülécse nyitott vagy csukott kocsiszekrényvel szerelhető fel, minden kényelmi igénynek megfelelően.

Az Opel-turakocsi 18 HP., 20 HP. (Henrik Herceg típus, mely a legutóbbi Prinz-Heinrich-Fahrt és a Semmering-vers. győztese volt) 35 HP. 50 és 65 HP. A motorok, furat, illetve löket-méretei a következők: 90x100, 80x130, 100x130, 115x150 és 130x165 m m. A motorok nagy teljesítőképessége és a célszerű áttételezés folytán az Opel turagépek úgy a sik mint a hegyes, emelkedésses tala-jon a legnagyobb sebességeket fejt ki.

Az Opel-féle szálloda omnibuszok és csomagzállító gépkocsik 8–28 HP. motorral bírnak és 10 személy, illetve 10—3500 kgr. teher szállására vannak berendezve.

Az Opel-gyár magyarországi vezérképviseletét a Helios Automobil Forgalmi Társaság (Budapest, V., Bálvány-utca 12.) bírja, mely egy ilyen kiváló és minden tekintetben elsőrangú gépkocsinak forgalombahozásával a hazai automobilizmusok kétségkívül igen jó szolgálatot tesz.

Az ideális tömlő. A „Challenge” erősített tömlő rajzát mutatják be olvasóinknak, minthogy hova-tovább aligha akad majd nálunk is automobil, mely e tömlővel ne lenne felszerelve. E tömlőnek ugyanis az eddig használatban levő egyéb tömlőkkel szemben az a megbecsülhetetlen előnye van, hogy a vele felszerelt keréknél a legrosszabb köpönyi is használható, anélkül, hogy a tömlő kipukkadásától kellene félni. Ez az új találmány sikeresen oldotta meg azt a feladatot, hogy a tömlő a közönséges gummi anyagnál lé-

nyegesen erősebb legyen, de mindamellett rugalmasságát teljes mértékben megtartsa. Miként az ábrából látható, e célt oly módon érték el, hogy a tömlő gummianyagába néhány réteg erős vasztnat iktattak be, ezáltal az anyag erősségét az elképzelhető legnagyobb mértékben emelték. A rugalmasság megóvása végett e vasztnatbetétek a tömlő belső oldalán, tehát ahol az igénybevétel a legkevesebb, megszakadnak, viszont azonban e helyen a gummitól megfelelően vastagabb. Ily módon eléretett mind a két törévés: a tömlő erős, de mindamellett kellő mérvben rugalmas. A „Challenge” tehát a legmodernebb, legideálisabb tömlő, mely minden aggodalom nélkül használható a köpönyi bármíno kiszakadása esetén is s így megóvja az automobil-tulajdonosokat az utközben való köpönyecserre kellemetlenségeitől. A „Challenge” tömlőt, mely szerte a világon szabadalmazva van, hazánkban a Bárdi József r.-t. hozza forga-

lomba, mely az érdeklődőknek készséggel szolgál mindennemű további felvilágosítással, árjegyzékkel és ajánlattal.



Magyar Automobil Club

hivatalos közleményei.

Elnök: Gróf Andrassy Sándor, **Elnökhelyettes:** Gróf Zichy Béla Rezső, **Igazgatószám:** Bláthy Ottó Titusz, Gróf Esterházy Móric, Hatvany Károly, bátorkezi Kóbe Kornél, kiscétényi Kovács László, Krisztinkovich Béla (ügyletvezető igazgató), Gróf Károlyi Imre, Gróf Széchenyi István, Báro Vécsei László, **Választmány:** Az igazgatószám tagjain kívül Gróf Andrassy Gyula, felsőványi Barach Jenő, dr. Bayer Dersző, Csonka János, dr. Delmár Tivadar, győri Farkas Lajos, Fényi Béla, Gerbaud Emil, Hatvany József, Báro Harkányi János, Hevesy Vilmos, Gróf Károlyi Mihály, dr. Nagy Sándor, Ormody Vilmos Szende Károly, Gróf Teleki Pál, dr. Varró Imrő, Gróf Wenckheim József, Zsolnay Miklós. **Clubtitkár:** Ifj. Krisztinkovich Béla, **Clubhelyiség:** Budapest IV., Kigóy-tér 1., királyi bérpalota. **Hivatalos íródi órák:** d. u. 5–7 óráig. Könyvtár, szakkalpa, szabadalmi leírások és szakárjegyzékek gyűjteménye 10–12 óráig és 4–6 óráig nyitva. **Sürgőnyim:** Autoclub Budapest. **Telefonszám:** 11–70.

A Magyar Automobil Club és az Osztrák Automobil Club tátrai turautjának programja.

1. Az Osztrák Automobil Club a Magyar Automobil Clubbal együttesen automobil turautazást (társas utazást az északi Kárpátokba, Tátra-hegységbe) rendez.

2. Résztvehet minden elismert automobil club tagja explosiomotoru kocsin.

3. Utirány: A tura-ut Wienben kezdődik és Budapestben végződik.

Első nap: Wien—Pozsony—Cseklész—Szempce—Ciffer—Nagyszombat—Póstyén—Vágszardahely—Szentkereszt—Vágújhely—Bohuslavic—Ivanóc—Trencsén—Tepla—Trencsén-Teplíc (207 km).

Második nap: Trencsén-Teplíc—Dubnic—Illava—Lidec—Bellus—Szerepec—Vágbeszterce—Precsen—Domaniš—Nagy-cserna—Rajec-fürdő—Porubka—Bicica—Zsolna—Strecno—Ruttká—Szucsán—Kralován—Fenyőháza—Rózsahegy—Oláh-Dubova—Alsókubin—Árvaváralja—Hrustin—Szlánica—Jablunka—Podvice—Spytkovice—Zabonniá—Klikunova—Nowytag—Zakopane (280 km).

Harmadik nap: Zakopane, kirándulás a halastóhoz és a tengerszemhez (1300 m.) oda és vissza 56 km.

Negyedik nap: Zakopane—Nowytag Vörösklastrom, innen kompon Szaniáciq azután ismét gépkocin: Kroszczenko—Czorstyn—Szepesfalu—Magura—Szepes-Béla—Barlangliget—Tátralomnic (124 km).

Ötödik nap: Tátralomnic. (Kirándulás a Csorba-tóhoz, oda és vissza 50 km).

Hatodik nap: Tátralomnic. (Kirándulás Dobsinára, jégbarlang megtekintése, oda és vissza 100 km).

Hetedik nap: Tátralomnic—Nagylomnic—Késmárk—Ruszkín—Löcseffürdő—Löcse—Szepesváralja—Branyiszko—Siroka—Szinyeujfalu—Eperjes—Budamer—Kassa (128 km). (Délután kirándulás Ránkfűredre oda és vissza 54 km).

* Nyolcadik nap: Kassa—Szina—Tornyos-németi—Szurdok—Idrány—Forró—Szikszó—Miskolc—Hársány—Ábrány—Mezőkövesd—Ardornak—Eger—Bakta—Sirok—Reck—Parád (187 km).

Kilencedik nap: Parád—Gyöngyös—Hort—Hatvan—Aszód—Gödöllő—Kerepes—Cinkota—Budapest (106 km).

Az utirány pontos leírását tartalmazó turakönyvet minden résztvevő megkapja. Az utazáson résztvevők 1910. július 3-án Wienben gyűlekeznek. A kocsi a Rotunde (Vadászati-kiállítás) lesznek elszállásolva.

Július 4-én délután 5 órakor a résztvevők five o'clock tea-ra vendégei az Osztrák Automobil Clubnak.

Július 13-án este a résztvevők busculakomára gyűlekeznek.

4. **Nevezés.** A részvétel a klubok valamelyikének bejelentendő. Nevezési és egy-

uttal bányatdíj 100 „korona” kocsinként. — Nevezési zárnep: 1910. június hó 10. d. u. 6 óra, utónevezések kettős tét lefizetése mellett június hó 20-ának d. u. 6 órájáig fogadtatnak el. A nevezési ür-ürlapok a legpontosabban töltendőek ki. Tíznel kevesebb jelentkező esetén a turaut elmarad.

5. **Emlékjelvény.** Minden kocsi, amely a turauton résztvesz, egy művészesen kiállított plakettet nyer, minden résztvevő pedig e plakettnek kisebbített mását.

6. **Menetrend, menetintézőség.** A kocsi indulása naponta d. e. 7–9 óra között, egy perces időközökben történik. Az előhajtás lehetőleg kerülendő és ha szükséges, megengedés alapján, a porfelteszt megakadályozása céljából lassan történjék. Községekben csak álló kocsi elé szabad hajtani. A menetvezetőseg kocsija el csak az előhajtási zászlóengedély megadásán szabad hajtani. A menetvezetőseg rendelkezéseit okvetlenül teljesíteni kell. A nevezett kocsi tulajdonosa a kocsija által okozott minden kártérítést szavatol és kártérítésre köteles. A nevezők a rendszeres nevezés által átvétetik magukat jelen kiírást határozatainak és kötelezik magukat, hogy a rendezőkkel szemben nem fordulnak a rendes törvényszékekhez.

NEMZETI SPORT

Megjelenik
minden szombaton.

ÉS A MAGYAR VIZI SPORT
MINDEN SPORTTAL FOGLALKOZÓ SZAKLAP

ELŐFIZETÉSI ÁR:

Egész évre 20 koronára.
Fél évre 10 " "
Negyedévre 5 " "

A Nemzeti Sportot 1903-ban Fodor Károly műgyemesti vívómester alapította. A Magyar Víz Sport, előbb Magyar Evezős Sport, VIII. évfolyamában 1908. febr. 1-én egyesült a Nemzeti Sporttal.

Főszerkesztő: Dr. POLÓNYI DEZSŐ. Igazg. felelős szerkesztő: FRIEDRICH NÁNDOR.

A félben maradt újítás.

— Dr. Szeretlemhegyi Jenő. —

A szeles időt, a hűvös borongós napokat lassankint mégis csak felváltják majd a tiszta verőfény, a balzsamos levegő hetei, amikor minden ember szinte ellenállhatatlan vágyat érez a szabad természetet idéző berke, a rét, a mező és az erdő virágai iránt. Mindenki egyformán vágyik a szabadba. Napok kérdése már, hogy a fecskevel együtt megőjőjen az igazi tavasz és a szobafogság bilincsel a városi gyerekek is levesthessék magukról és agyonpiperezzve, dróton rágatva sétálhatnak a sétákertre íjedt ábrázatu szobrai és merev bokrai mellett. Az iskolák nehéz levegőjű tornatermeibe is beüt a tavaszi ébredés. A fiuknak nem kell már minden egyes tornaórán a csuszós falpecsók felmászni a teremnek csufolt tornafelszerbe, mint egykor szép vidéki városunkban láthattuk azt, mert a hivatalos tornatanterv szerint már megkezdhetők a szabadtéri tornajátékok.

Bizony hiába mosolyog le a falról a legszébb fényezett ribbistól karcu bordája, mégis szívesebben megy ki az udvarra a tanuló is, tanár is. Egy kis szabadgyakorlat, az obligát rendelkezés szakadoz, után-vegre csakugyan jut játékra is idő. Igen, idő; de hely már kevésbé. Hány helyen kénytelen a tornatanár elémzni, hogy a nagyobb fiúk jórésze játék helyett a fálhoz támaszkodva mormolja a német órára "Tell monológját és igazgott gyorsasággal forgatja a Bocaccio lapját. De hiába, örülnie kell, ha nem minden tanuló játszik, mert nincs hely. Így is elegendő szegényen némely tornaprofesszor, hogy labdajáték helyett a helysüke miatt az átkos átfagyakorlatokat kell végeztetnie. Csekélység az a 20–25 perc, ami egy-egy tornaórából a szabad játéknak jut, de hetenként kétszer, ez is valami. Épen elég arra,

hogy mire kissé belemelegettek a szabadságba, már ismét kelkes hevülettel figyeljék tovább a sinus alfa plus sinus beta örökség rejtelmét.

Olyan kevés ez a kis testmozgás, hogy a mindenkin felül meg az államnak a leparányibb dolgokra is kiterjedő éber gondoskodása is megokolható, ezt az állapotot, megalkotta a középiskolákban a játszó délutánok intézményét. Tehát fel, ki a szabadba. A tornatanár nem kapott ugyan az újabb megterheltségért magasabb fizetést, hanem az esetleges melléközlakozása természetesen fucsba ment. Sebaj, kapott helyette a játék vezetésért tisztelidjat, alaminzsnát ugyan, de legalább kereset. Ki tehát a szabadba: bizonyosan a rendes játéktérre — kérnének a jámbor idegen. Hovaisin. Vidéken a csordajárás kökémény szűksős földjén bukdácsolhatnak a tanuló, de ha nem tetszik, ott a jó puha, mindössze felmérésre homok ott igazán, lóghat a gyerek nyelve, míg a végére ér. A balzsamos levegőjű felvidéken nem homokos a játéktér, de többnyire semmilyen. A fővárosban, a budai részen, egyik iskolának sincs elegendően téas udvara, a városnagor pedig messze is van, meg alig lehet egy-egy kis időre lefogalni a környék ülvöltozó gyerekkháda előtt. A pesti részek középiskoláinak cseppel sincs jobb helyzetük.

A játékterek hiányáról most nem akarunk szólni, elég itt rámutatni arra a tényre, hogy több középiskolában a játékdéltan intézmény csak papiron van meg, épen a játéka való hely hiánya folytán. Nem lévén játékhely, ugyólvan egy iskolában sincs kellő játékfelszerelés. A vidékiek maguk készítik el a labdát, a nagyobb városokban közadokzából, a kilipénzből kerül össze az angol

labda ára. És ugy bizony, nagyon egyhangúvá is válik a játék, mert elvégre igazán nem mulattat mindig a labdajáték. Nincs öltöző vagy fűrdőhely, hogy a nehéz cipőkben futkózó, kimelegedett testű fiuk felhevülten bandukolnak hazafelé, tehát a játékdéltannal a mai berekedés mellett az ifjúság egészségét sem szolgálják kellőképen. Futó, ugróhely nincs, nem készülhetnek elő az iskolák egymás közötti küzdelmeire, marad mindig csak labdázás.

Szerencsére a tanterv egysádoságát maguk a tanárok iparkodnak enyhíteni és némi változottságot hoznak be a hivatalos szárazságú játékokba. Többen nagy előszeretettel nyúlvik a kirándulást, sőt van budapesti középiskola, amely teljesen szakítva a játékdéltannal, hetenkint egyszer minden tanuló kirándulásra viszi. Ez ugyan nem felel meg a játékok behozatallás szem előtt tartott elveinek, amelyek szerint épen az lett volna a fő, hogy közel az iskolához és a lakott helyekhez, bent a városban üdüljön a tanuló, de igen jó eszköz a nevelésre, csak költséges és a vállalkozó tanárokra igen farszót. Kitűnő eszméje volt a budai részek egy tornatanárának: a csónakázás; öröm volt nézni a meleg nyári napon a Holdudunán nyüzsgő fehérrúksú fiukat. Sajnos, azonban ezt a mulatságot sem engedhetik meg maguknak gyakran. Egyrészt a csónakok megszerzése jár sok nehézséggel, másrészt meg a csónakért 10–20 fillér is pénz a szegényebbeknek és a tornatanárok közt kevés háziur akad, hogy többször ráfizethetne a kirándulásra.

Amint látjuk, a játékdéltanok intézménye szép hazánkban helyes magyarrá lett: megsínáltuk anélkül, hogy lett volna rá pénzünk, hogy a keresztülvitelét is elősegítsük, csinál-

LAWN-TENNIS.

Teljes lawn-tennis felszerelések, Amerikai, angol és francia prima raketek. Wright and Ditson, Slazenger, Ayres, Sykes, Davis, Bassery, Prosser, Jaques, Misk & Co., Williams stb. gyárosok raketjei. **Rakettjavítások elsőrangú szakmunkás által.** Versenylabdák Slazenger, Stantard, Selected, Ayres, Champion, Simmet, Climax stb. Közép- és bekerítő-labdák. Oszlopok, rakettprések. A Magyar Orsz. Lawn-Tennis Szöv. hiv. játék- és versenyszabályai. Versenyjegyzőkönyvek.

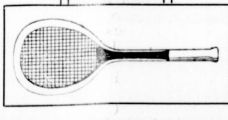

Képes árjegyzék ingyen és bérmentve

FOOTBALL.

Angol és magyar sportjátékok összes kellekei. **UJ! Diabolo-játék minden kivételben. UJ!** Hitelesített atletikai sportcikkék egyedül Iráktára. Tornaszerek. Valódi olasz Pérez-féle vízvesztközök. Izomerosók. Hockey, Golf, Lovaspoló, Croquet. **Sportlőtűszerek és felszerelésekben Magyarország legnagyob raklára.**

KERTÉSZ TÓDOR SPORTÜZLETE BUDAPEST, IV., KRISTÓF-TÉR.

Állandó sportkiállítás. — Alapítva 1861-ben. — Sport-, díszmü- és játékaruk. — Utazási és háztartási cikkek. Feltűnést keltő tennisrakett-ujdoság a Slazenger-féle „Kertész Special”-ütő, kizárólag a Kertész Tódor cég részére készítve.

duk, anélkül, hogy tudnánk a módját, kísérletezzünk, mert hiszen az ifjúság eddig is jól meg volt játékdélután nélkül, majd kiállják azt a néhány évizedes próbálatást, akkor ugyis elalszik az egész dolog. Külföldön előbb bolond fővel kísérleteznek, aztán rendelkeznek, mi készen átvesszük az új dolgokat, és is rendeljük a sajtó görögütizes dicsimuszai között, de a kivétel módjára már nem gondol senki. A most dúló választás küzdelmekben hetenként több száz jellel töri kerébe derek nyelveinket, de még alig hallottunk egyet is, aki a nemzeti stílus nevelés érdekében emelte volna föl szavát. Pedig a nagyhangú választási szövegek nyomdakészségből hazánk minden iskolájá kaphatna külön jatekteret, külön uszódhelyt és a torkok buzdítására elfolyó össegek mórzsáiból a magyar testnevelés összes jajszeitán tán örök dökre le lehetne némitani.



Versenyek és kiküldetések.

Mindössze három hét választ az a MASz nemzetközi bajnoki vivóversenyétől, az év egyetlen küzdelmétől, amelyben külföldi vivók is indulhatnak. Az idén különösen súlyt fektetett a rendezőség a nemzetközi propagandára, francia- és németülvívó feltételeit szétküldte világszerte mindenütt, ahol vivnak, meglepetek azok a nagy külföldi sportlapokban, de ezenkívül levélbeli tárgyalások is folynak mindenfelé. Sajnos ennek dacára is igen kevés a reményünk arra, hogy versenyünkön külföldiek nagyobb számmal induljanak.

Külföldön egymást követik a nagy nemzetközi versenyek. Párisban egymás után lesz a francia bajnokság és a „nagy hét”. E hónapban zajlik le a frankfurti verseny, melyet a ferrari követ. Egy óra rá lesz az osztriai és közvetlen utána a brüsszeli verseny, melyek után a holland bajnokság kerül sorra Scheveningenben. Ezek csak a nagyobb versenyek, de ezenkívül még egy egész sereg kisebb nemzetközi vetélkedés lesz. Ismét sajnos, de ezeken a versenyeken is aligha leszünk kellő módon képviselvek.

Joggal vetjük fel a kérdést, hogy miért van ez így?

Megkíséreljük felelni rá.

Külföldön a versenyrendezésben többféle rendszert követnek. A legtöbb helyen csak minden 3—5 esztendőben rendeznek egy-egy versenyt. Ekkor azonban az éveken át gyűjtött egész erkölcsi és anyagi erőket mérlegelve vetik és rendeznek egy-egy olyan nagyszabású vetélkedést, hogy a vivóvilág éveken át beszél róla. A triesti verseny négy év előtt 40,000 koronába került, dacára, hogy a tíz-tizedeljük nagy részét mecénások adták, dacára, hogy csak amatőrök vehettek azon részt. Az e hónapban lefolyandó frankfurti verseny költségei is meghaladják a 30,000 márkát.

Ilyen arányokban rendeznek külföldön. A tiszteletdíjak értékét előre a kiírásban meghatározzák, a vendég vivóknak messzemenő kedvezményeket nyújtanak; óriási reklámot is fejtenek ki. Még olyan helyeken is, ahol minden évben ismétlik a versenyt, ez az év egyetlen versenye, a vivóspart ját fogói ez egyetlen alkalomra tartogatók támogatásukat. Vegyük még ehhez azt, hogy a versenyeket nagy világlágórokban, sőt legtöbbször világlágórkön rendezik, ahová való utazás verseny nélkül is vágya mindenkinek, megérthetjük,

hogy miért nemzetközi a párisi, frankfurti és osztriai verseny és miért nem nemzetközi a miénk.

Mi eddig mindig a magyar vivás berterjes fejlesztésére fektettük a súlyt, forsziroztuk, hogy verseny versenyt csinálunk, Budapest és a vidéken egyaránt kősalúnak kizárás és hendikep versenyeket a másodosztályú gárdának és célunkat el is értük, mert a magyar vivást egy évizedt alatt sohasem remélt magas nvóra emeltük, ámde ezzel a kifelé terjeszkedést ehhez budgetje összevissza vívó szakosztálya negyvenöt ebből legfeljebb 800 K, a bajnoki versenyekre ebből legfeljebb 200—300 K, jut, lehet-e ezzel az összszeggel konkurálni a tízzeredre kevesebb külföldi versenyekkel. Ezenfelül a hazánkban évenként rendezett 10—12 versenyre mindig ugyanazokat a hatóságokat és sportembereket vesszük igénybe tiszteletdíjakért. Csoda-e ha kimerülnek és legtöbbször a bajnoki verseny díjai kisebbek mint az azt megelőző versenyekéi.

Adjanak csak 5000 koronát vivóspartunk vezetői kezébe, gyönyörű nemzetközi versenyeket rendezünk 20—30 idegen vivó nagysággal, anélkül, hogy a MASz amatőr szabályait megsértenék.

Legzölésesebb uri divat-cikk

beszerzésére áruházunk férfi divatoszályát ajánljuk. Legjobb minőségű és kitűnő szabású férfi-fehérmekes, gallér és kezelők, nyakkendő, kalap, bot, esernyők, nadrág- és harisnyatartók, férfi pipere-árak turisták és sportingek és övek, uszólítványok s nadrágok. Sweater, harisnyák és lábtyúk, tennis- és utcai cipők nagy választéka

Kunz József és Társa

Budapest, IV.

Becsi-utca és Deák Ferenc-utca sarok.



KODAK-gépek a világ legelterjedtebb fényképezőeszközei és napfény mellétti előhívók kor. 6,50-tól feljebb. Eredeti árban kaphatók minden szabványban és Kodak társaság Wien, I., Graben 29. „Ug” árjegyzékünk kívánatra ingyen és bérmentve.

Bachruch A. ezüstáru-gyára, = cs. és kir. udvari és kamarai szállító

Budapest. Királyi Pál-utca 13.

A gyári épület földszinti díszhelyiségeiben állandó eladás nagyban és kicsinyben legolcsóbban szabott eredeti gyári áron.

Most hogyan áll a külföldi kiküldetések dolga?

Ezreke semminemű fedezet nincsen, és így fedezet alig is teremthető meg. A vivók perhorskálnak mindennemű közadokozást, vivó együletnek így is alig győzik a terhet és a legjobb vivók sajnos nem szükségképpen többszörös háziárak is, akik minden nehézség nélkül majd Párisba, majd Rómába rándulhatnak. Ilyenkor egy sejt magán az ember, ahogy lehet. Önkéntes vállalkozók indultak külföldön. Hiszen kötődésük az is, hogy például az athéni olimpiádon résztvevő magyar csapat több tagja önkéntes vállalkozó és talán nem is a legjobb vivó volt. Nem lehetünk mindig oly szerencsések, mint tavaly Ostendében, amely versenyen a közvetlen előtte volt magyar bajnokság három első helyezette indult, természetesen a saját költségén minden országos küldetés nélkül vagy Velencében, ahol **Beckesy Béla** szintén minden támogatás és kiküldetés nélkül saját háziárak verte meg az olaszokat. Bár mindig és minden versenyre akadnának elsőrangú önkéntes vállalkozók. Az sohasem baj, ha itt ott kikapunk, legalább látnak bennünket szerepelni. Persze az volna az ideális, ha valamely nemzeti alpolból lehetne a legjobb vivókat kiküldeni az év versenyeire akár egy próbaverseny eredménye alapján.

Adág is azonban, míg ez megvalósulhat, felhívjuk azokat a vivókat, kik magukban erőt éreznek, induljanak minden külföldi versenyen. Ne várjanak se államkölségre, se Mecénásokra. Ilyen jó, ha van, de legtöbbször ér mindenkinek saját ereje. Hogy most lesz az eredmény azzal ne törődjenek. Csak az győzhet, aki harcol.

A vén fiuk vivóversenye.

A VFVC-ja alapszabályai úgy intézkednek, hogy a klub vendégátok gyanánt az ország legelősebb vivót tagjai sorába választhatja. Ez intézmény, mely körülbelül a tiszteletbeli tagság fogalmának felel meg, nemkülönben a klub igazgatójának **Heinrich Aladár**nak, vivóspartunkban elfoglalt pozíciója és közszereplése által egyénisége tesz aztán azt, hogy e vivóhírességek nemcsak névleg tagjai e klubnak, hanem ünnepeiknél felelős részt is vesznek. Így történt, hogy a klub múlt hó 26-án kezdődött és folyó hó 3-án akadémiával befejezett versenye, a benne szerepltek sulyánál fogva, országos jelentőségű emlékedett. Nem kisebb vivók vettek részt azon, mint **Krencsey Géza**, **Mészáros Ervin**, **Szántay Jenő**, **Nagy Béla** dr., **Heinrich Aladár**, **Gerde Öskér**, **Sötér Gyula**, **Werkner Lajos**, **Benyovits Lajos**, **Nagy Valér** dr., **Nagy Sándor** dr., kik közül hat viseli jogosan a bajnoki címet.

Ehhez képest a verseny is a lehető legmagasabb színvonalú volt. A nagyközönség hiánya, a vivók közt egyforma sánssai, sokkal nyugodtabb és átgondoltabbá tették a küzdelmeket, mint az a nyilvános mérkőzésen történi szokott. A mérkőző párok által szabadon választott jury pedig minden panaszt jogosatlanná tett.

A verseny a nyilvánosban még nem szereplők vivók körével kezdődött. E versenyt **Paulkovits Elemér** dr. ezredosron nyerte meg négy győzelemmel, a második helyen **Reissig Edé** és **Strasser Lajos** dr. osztoztak, míg utánuk **Ervin Kálmán**, **Stark Antal** és **Hazy Loránt** következtek. Valamennyi vivó szép formát és alapos készütséget mutatott. A klub mesterét **Fodor Károlyt** a tanítványaiért is a legnagyobb dicséret és elismerés illeti. Egyébként az egész verseny és akadémia fehéres sikere és szabatos lebonyolítása körül is **Fodor Károly** pártatlan agtalítását és lelkes buzgalmát kell kiemelni.

Az első kör küzdelme egész nyitnak ígérkezett. Néhány forduló után már látható volt, hogy annak **Krencsey, Nagy Béla** dr. és **Szántay** között kell eldönie, akik formájuk tétőpontján vittek s kiknek nagyobb rutinjával és válogatott kombinációval szemben, a fiatalabb Garda nem egy meglepő és fényes győzelem dacára, hátrább szorult. Különösen szépen vitt **Krencsey**. Ö győike ama vívónak, akik óriási tudással, mindig új és meglepő akciókkal dolgoznak, tempó tudása pedig a legmagasabb színvonalon áll. **Szántay** pompás testalkata, kezének lélelmes gyorsasága és a távolásig tartásban való biztonság teszik nagy stílú vívóvá. Ezeknek köszönhető győzelmeink oly gazdag vívópályáját. Kár, hogy **Mészáros Ervin Nagy Béla** dr.-ral vitt első assautja után teljesen kedvtelentől és formán kívül vitt, utóbb egészen visszalépett. **Heinrich Aladár** házigazdái és rendezői tevékenysége gátolta abba, hogy jobb helyet vívjon ki magának. Nagy feltűnést keltett **Sóter Gyula** pompás formája. Úgy indult első mérkőzésére, hogy sokan benne látták a verseny győztesét. Jórömbökben vannak és kitűnően verek **Gerde** és **Werkner** is, akik nem egy igen értékes győzelmet arattak. **Benyovits Lajos** ma is ép oly tudással és kiváló technikával dolgozik, mint egykor fényes mesterszájában. A két fiatal vívó **Nagy Valér** dr. és **Nagy Sándor** dr. méltóknak mutatkoztak az előkelő társasághoz.

Részesed eredmények:

Krencsey: Gerde 4:3, Szántay 4:3, Nagy Béla 2:4, Heinrich 4:1, Nagy Sándor 4:2, Benyovits 4:0, Sóter 4:2, Werkner 4:3, Nagy Valér 4:0. — 8 győzelem.

Nagy Béla: Gerde 4:2, Szántay 3:4, Heinrich 4:2, **Krencsey** 4:2, Nagy Sándor 4:3, Benyovits 4:2, Sóter 1:4, Werkner 3:4, Nagy Valér 4:1. — 6 győzelem.

Szántay: Gerde 4:2, Nagy Béla 4:3, Heinrich 0:4, **Krencsey** 3:4, Nagy Sándor 4:3, Benyovits 4:3, Sóter 4:4, Werkner 4:2, Nagy Valér 4:2. — 6 győzelem.

Sóter: Gerde 3:4, Szántay 2:4, Nagy Béla 4:1, Heinrich 2:4, **Krencsey** 2:4, Nagy Sándor 4:4, Benyovits 4:2, Werkner 4:2, Nagy Valér 2:4. — 4 1/2 győzelem stb. stb.

A másokoi helyért való küzdelemben Nagy Béla dr megverte Szántay 4:2-re.

Vágvis a végeredmény:

1. **Krencsey Géza**, 2. **Nagy Béla** dr. 3. **Szántay Jenő**, 4. **Sóter Gyula**, 5. 6. és 7. **holtversenyben Heinrich Aladár**, **Gerde Oszkár** és **Werkner Lajos**, 8. **Benyovits Lajos**, 9. **dr Nagy Valér**, 10. **dr Nagy Sándor**.

Az akadémián előkelő közönség jelenlétében a versenykör egy-egy assaut mutattak be általános tetszés között. Kiválók voltak meg **Szántay Sándor** és **Melichár Ottmár** mesterek egymással egy pompás, változatos magas mesteri színvonalon álló assaut.

Ezután **Bárczy István** polgármester, a klub elnöke beszéde után a vívók **Fack Mici** k. a. kezéből átvették díjakait. Annny tisztelettel volt, hogy minden résztvevő kapott egyet emléklül.

HÍREK.

A májusi katonai rendezések vívókörben részben öröme, részben igen nagy bánatot okoztak.

A vívók közül **Bárczy Béla**, **Hoffmann Géza**, **Mihajlovics Zoltán** tanítványok lettek. Ezek előzetesek mindenki szívből örül.

A szomorúságot az okozza, **Zulavszki Béla** kapitányt elhelyezték Budapestről. Távország óriási vesztesége vívósportunknak. Mint vívóművész, mint versenyző, mint sportvezető, olyan oszlopa volt a fővárosi vívóéletnek, hogy távozása betölt-hetetlen árt hatást hoz. Csak az a remény vigasztal, hogy mielőbb vissza fogják helyezni.

Az anverssi hűgívvivók Londonban. Az Antwerp Ladies Pencing Club átrátnált Londonba, ahol a London Ladies Pencing Club és a Bertrand iskola hölgy tanítványival mérkőzött.

Az angol főbajnokságot MR Montgomerie (Mc Pherson tényleg) nyerte meg. 2. Dawson, 3. és 4. Seligman és Willoughby, 5. Doyne, 6. Cook.

Milanóban egy kisebb verseny volt a következő eredményekkel: Tör 1. Sazzano, 2. Belloni, 3. Lovatti, 4. Battaglio, Kard. J. Alpranai, 2. Ruseoni, 3. Calamatta, 4. Zanuto. Fpé. 1. Mangiarotti, 2. Chiappa, 3. Utelini, 4. Calamatta.

Vívóverseny. Április 20-én fejeződött be a vívókülök országos szövetségének három napra terjedő kard és vívó lázi versenye, mely a nevezettek számaival és a mérkőzések magas színvonalával minden várakozást felmulat. Összesen 80-an neveztek a különböző versenyekre. Ott láttak a legutóbb fővárosi mester tanítványt. A verseny szép és sikeres lefolyása **Rákossy Gyula**, **Halász Zsiga** és **Bach Benő** mesterek érdeme. A zsűri tiszte: **Schenker Lajos** főhadn., **Mészáros Ervin** és **Lóránt**, dr **Apáti Jenő**, dr **Földes Dezső**, **Lechner Arthur** és **Dunai Bertalan** urak szokott szakértelemmel és pártatlansággal végeztek. Számos tiszteletdíj került kiosztásra. A részletes eredmények a következők:

A kardverseny. (Minősítési tsukok) 16 induló.
1. Weisz Tivadar (Bach-iskola).
2. Radó Arthur dr (Rákossy-iskola).
3. Hoór Egon (Santelli-iskola).
4. Pekáry J. (Rákossy-iskola).

Weisz Tivadar Brüll Alfréd, míg dr Radó Arthur Lovass Gyula, Hoór Egon pedig Vizi-iskola tiszteletdíj nyerte.

II. Kard-poule. 1 tussra, 13 induló.

1. Weisz Tivadar (Bach-iskola), 2. dr. Radó Arthur (Rákossy-iskola), 3. dr. Farkas Géza (Vizi-iskola), 4. Beck József (Rákossy-iska), 5. dr Fodor Henrik (Bach-iskola) és Fodor József (Halász-iskola).

III. Vívóverseny. 4 tussra.

1. Halász Zsiga (Halász-iskola), 2. Báro Abele Tibor (Santelli-iskola), 3. Rittenbacher Odón (Bach-iskola), 4. Weisz Tivadar (Bach-iskola), 5. dr Fodor Henrik (Bach-iskola).

Halász Zsiga Endrődy vívómester tiszteletdíj nyerte.

IV. Ifjúsági vívó verseny, 21 induló.

1. Darvay Ferenc (Santelli-isk.), 2. Lovass Pál (Lovass-isk.), 3. Vertes István (Halász-isk.), 4. Benkő Pál (Santelli-isk.), 5. holtversenyben Kuzmik (Rákossy-isk.) és Berger János (Bach-isk.). Darvay Ferenc a Magyar Vívómester egyesület és Lovass Pál Halász Zsiga tiszteletdíj nyerte.

V. Ifjúsági kardverseny.

1. Rákossy György (Rákossy-isk.), 2. Da-

maszkin István (Santelli-isk.), 3. Meunyer Géza (Rákossy-isk.) és 4. Kovács György (Santelli-isk.). Rákossy György Rákossy Gyula tiszteletdíj nyerte.

Versenynaprör.

Május 6, 7, 8. Budapest NVC orsz.
- 12-16 Bordeaux nemzetközi.
- 15 Kolozsvár KEAC orsz.
- 20-22 Budapest MASZ nemzetk. bajnok.
- 27-30 Frankfurt nemzetközi.
Június 5-7 Ferrara nemzetközi.
- 6-11 Páris nagyhét.
Július 7-12 Vichy nemzetközi.
- 13-17 Róma nemzetközi.
- 15-18 Uriage les Bains nemzetközi.
Aug. 13-15 Boulogne sur Mer nemzetközi.

— Önkénteseknek legmelegebben ajánlható az önkéntesi főszerelés nélkülözhetetlen kiegészítő részét képező Weiner és Grünbaum-féle vívó-felszerelés.



A budapesti evezős versenyek kiírását a számban közöljük. Ennek áttekinthetetlenül általában azt tapasztaljuk, hogy versenyprogramunk egy mint minden nagy regattán általában, meglehetősen állandó jellegű. Lényegesen haladás az, hogy non cox negyes is kiratit versenyünkbe. Kár azonban, hogy ezen valóban előrangú verseny nem bajnokit lett. A bajnokságok mindentől non cox hajókban-evezettek az Europa bajnokság, a nemzet. fran. bajn., belga bajnokságok, a Henley regatta összes versenyei a nyolcas kivételével mind kormányos nélküli hajókban evezettek. Kivánatos, hogy a jövőben ez nálunk is így legyen. Nem látunk a kiírásban intézkedést arra se, hogy e verseny okvetlenül megtartatik-e, mert félo, hogy arra csak egyetlen levezetés érkezik s így a verseny könnyen megcsúsz, hogy el is maradj, pedig everszemnek, kikkel mi a külföldön akarnk szerepelni a non cox versenyzés gyakorlására itthon is szükség van.

A Magyar Evezős-Egyletek Országos Szövetsége által Budapestben, 1910. évi június hó 29-én (szerden) tartandó nemzetközi amateur evezős verseny felkeltte: I. A Duna evezős bajnoksága. Egyesített férfi verseny. Idővelés vándorjdi, alapította a Magyar Evezős-Egyletek Országos Szövetsége. Végeles megnevezése három, ha nem is egymást követő győzelemhez van kötve. A győztes ezüst érmét s a „Duna evezős bajnok” címet, a harmadik győzelem után pedig a szövet-ségi arany érmét nyeri. A bajnok címet a győztes évenként tartozik megvédeni, különben elveszti. A harmadik mérkőzés. Védő: Mészáros József, a „Nepth” budapesti evezős-egylet tagja. (2 győzelem: 1908, 1909). Tét 20 korona.

II. Rákospataki di. Négyevezős verseny kormányossal. Ezüst plakett a győztes egyletnek. 5



VÉDJEGY

ZSEBBEN HORDHATÓ

LEGOLCSÓBB

KRISTÁLYVÍVÓ-NEADÉ ES LEGJOBB LIMONADÉ

Poralakban előállított limonádé.

Zsében kényelmesen hordható. — Egy adag 6 fillér. Tourista-doboz 12 adaggal 80 fillér. — Kirándulásokon, nagyobb sport-turákon, katonáknak hadgyakorlatokon kitűnő szolgálatot tesz. — Kapható minden fűszer- és csemegekereskedésben. — Bármely vízben oldva, kitűnő limonádét ad. Készíti:

KERTÉSZ ERNŐ gyogyszerész kristálylimonádé-gyára Szabadka 42.

tisztelettel a gólytes csapat tagjainak. Tét 30 korona.

III. József kir. herceg díja. Nyolcevős verseny kormányossal. Időleges vándorjdi, alapította József kir. herceg úr O Fensége 1909-ben. Végleges megnevezése őt, ha nem is egyházi követő gólytes egyletben van költő. A vándor-díjnak a következő versenyre való visszatérése alkalmával a gólytes egylet a szövetség emlékművét kapja tulajdonul. 9 emléksérg a gólytes csapat tagjainak. A második csapat, ha három hajó indul, ezüst érremmel díjaztatott öt induló csapat között a gólytes legények aranyérmét nyer. Második mérkőzés. Vedő: a Pannónia evezős klub. Budapest, 1909. Tét 60 korona.

Távolság: a bajnoki egyes versenyben és a négyevős versenyben 3000 méter, a nyolcevős versenyben 4000 méter folyamantében. Versenypálya a nyolcevős versenyben a Dunán az úpesti öböl bejáratától a „Neptun” evezős-egylet házáig, a bajnoki egyes versenyben az úpesti öböl bejáratánál két kiéjelölt ponttól a „Neptun, Neptun” evezős-egylet házáig. A versenyek nemzetközi jellegűek s azokban részt vehet a „Magyar Evezős-Egyletek Országos Szövetségéhez” haz tartozó egyletek kívül minden külföldi amatőr evezős-egylet. Az I-50 számú versenyen délután 5 óra 35 perczerk, a III-ik számú verseny 6 óra 20 perczerk tartatik meg. A versenyek a rendező szövetség versenyszabályait iránnyadják. A starthelyek számozása a budai oldalról számították, a start-helyek a nevezések felbontásakor soroltatnak ki. Nevezés határidő: 1910. évi június hó 17-én (péntek) déli 12 óra. A nevezések a téték mellékelésével Alrai Zoltán szövetségi titkár címére (IV. Veres Pálme-utca 24.) zárt börtökönként küldendő meg. Budapest, 1910. március havában.

A magyar evezős-egyletek országos szövetsége által Budapestben, 1910. évi június hó 12-én (csütörtök) tartandó nemzetközi nagy amatőr evezős verseny sorrendje és feltételei: A) Délelőtt 9 órakor. I. Margitszigeti díj. Négy evezős verseny kormányossal. A VII. és VIII. számú versenyekbe benevezett, vagy azokban induló evezősök kizárva. Tisztelettel a gólytes egyletnek, öt korosztályt a gólytes csapat tagjainak. Tét 30 korona.

II. Egyes verseny. (Skiff.) Oly evezősök részére, kik a X. számú (bajnoki egyes) versenyben nevezni nemcsek. Ezüst plakkett a gólytes egyletnek, tisztelettel a gólytes evezősnek. Tét 10 korona.

III. Árpádfelel díj. Négyevős verseny kormányossal. Tisztelettel a gólytes egyletnek, négy tisztelettel a gólytes csapat tagjainak. Tét 30 korona.

IV. Duna budapesti evezős egylet díja. Nyolcevős verseny kormányossal. Kezdők (juniorok) számára. Időleges vándorjdi alapította a „Duna budapesti evezős egylet” 1909-ben. Végleges megnevezése ha nem is egymást követő ötszöri győzelemhez van kötvé. A vándorjdiának a következő versenyre való visszatérése alkalmával kapja tulajdonul. Kilenc ezüst plakkett a gólytes csapat tagjainak. Második mérkőzés. Vedő: a Pannónia Evezős Club. Tét 60 korona.

V. Kettős párevezős verseny kormányos nélkül. (Double scull.) Kezdők (juniorok) számára. Ezüst plakkett a gólytes egyletnek, két tisztelettel a gólyteseknek. Tét 20 korona.

VI. Egyes verseny. (Skiff.) Kezdők (juniorok) számára. Ezüst plakkett a gólytes egyletnek, tisztelettel a gólytesnek. Tét 10 korona.

VII. Pannónia evezős club díja. Négyevős verseny kormányossal. Időleges vándorjdi, alapította a „Pannónia evezős club” 1907-ben. Végleges megnevezése, ha nem is egymást követő ötszöri győzelemhez van kötvé. A vándorjdiának a következő versenyre való visszatérése alkalmával a gólytes egylet a szövetség emlékművét kapja tulajdonul. Öt emléksérg a gólytes csapat tagjainak. Harmadik mérkőzés. Vedő:

Pannónia evezős club, Budapest (1908, 1909). Tét 30 korona.

VIII. Budapest székesfőváros díja. Négyevős verseny kormányossal Magyarország evezős bajnokságát. A gólytes egyletnek tisztelettel. A gólytes csapat tagjai kék szalagon a szövetség öt aranyérmét és evezős tagjai a „bajnoki” címet nyerik. A bajnok címet a csapat tagjai évenként megvédeni tartoznak, különben elvesztik. Tét 60 korona.

IX. Alami díj. Négyevős verseny kormányossal. Nyitva kezdők (juniorok) számára. Örökös vándorjdi, alapította 1894-ben gróf Csáky Albin volt vallás- és közoktatásiügyi m. kir. miniszter úr. E díjat a gólytes egylet csak egy évre nyeri meg s a szövetség következő évi versenyén vendi tartozik. Gólytes egylet a díjnak a következő versenyre való visszatérése alkalmával a szövetség emlékművét kapja tulajdonul. Öt emléksérg a gólytes csapat tagjainak. Vedő: a Pirat bécsi evezős egylet. Tét 30 korona.

X. Bajnoki verseny. Skiff verseny Magyarország evezős bajnokságát Örökös vándorjdi, alapította Bedő Albert úr és a Magyar Evezős-Egyletek Országos Szövetségéhez tartozó egyletek. E díjat a gólytes egylet csak egy évre nyeri meg. A gólytes evezős a szövetség arany plakkettjét és a „bajnok” címet is nyeri, a gólytes egylet tagjai azonban ebben jogosítva vannak a kék szalag jelvényt viselni. A gólytes egylet a díjnak a következő versenyre való visszatérése alkalmával a szövetség emlékművét kapja tulajdonul. A bajnok címet a gólytes évenként megvédeni tartozik, különben elveszi. Vedő: Mészáros József, a Neptun budapesti evezős-egylet tagja. Tét 30 korona.

XI. Vándorjdi verseny. Négyevős verseny kormányossal. A külföldi evezős-egyletek, valamint azon hazai evezős-egyleteknek, melyeknek székhelye nem Budapestben van. Ezüst plakkett a gólytes egyletnek, öt tisztelettel a gólytes csapat tagjainak. Tét 30 korona.

XII. Kettős párevezős verseny. (Double scull.) Ezüst plakkett a gólytes egyletnek. Két tisztelettel a gólyteseknek. Tét 20 korona.

XIII. Nyolcevős verseny kormányossal. Örökös vándorjdi, alapította a „Neptun budapesti evezős-egylet” 1899-ben. A gólytes egylet a díj visszaadása alkalmával a szövetség emlékművét kapja tulajdonul. Kilenc emléksérg a gólytes csapat tagjainak. Vedő: a Pannónia evezős club. Budapest. Tét 60 korona.

A versenyek nemzetközi jellegűek s azokban a szövetséghez tartozó hazai egyletekkel nyilván részt vehet bármely külföldi amatőr evezős-egylet. A versenyeknél a Magyar Evezős-Egyletek Országos Szövetségének versenyszabályait kötelezők.

A délelőtti versenyek délelőtt 9 órakor, a délutáni versenyek délután 5 órakor kezdődnek az egyes versenyszámok 15 percnél időközben a fent megállapított sorrendben következnek egymásután.

A versenyek pálya a Margitsziget (pesti) partja mentén tartatik ki.

A pálya hossza minden versenynél 2000 méter folyamantén fordulás nélkül.

A starthelyek számozása a szigeti parttól kezdődik, a starthelyek kisorsolása a nevezések felbontásakor történik meg.

6 induló hajó az 1, 2, 3, 4, 5 számmal jelzett lehoronyozott csónak mellett startol, 3 induló hajó az 1, 2, 3, 4, 5 számmal jelzett lehoronyozott csónak mellett startol, 4 induló hajó a 3, 4, 5, 6 számmal jelzett lehoronyozott csónak mellett startol, 3 induló hajó a 4, 5, 6 számmal jelzett lehoronyozott csónak mellett startol.

A versenyekben, ha öt csapat indul, a másodiknak beérkező csapat tagjai ezüst plakkett díjaztatnak.

Nevezési határidő: 1910 május 27. (péntek) déli 12 óra.

Nevezések a téték mellékelésével a szövetség

igazgatóságának, Abrai Zoltán, szövetségi titkár címére (Budapest, IV. Veres Pálme-utca 24.) zárt börtökönként küldendő meg.

Budapest, 1910 március havában.

A Tisza Regatta-Szövetség által Szegezen, 1910. június 28-án rendezendő országos amatőr evezős verseny rendje és feltételei:

I. Négyevős verseny kormányossal, palánkos hajónak. Zárt verseny a vidéki egyletek tagjai számára. „Tisza Regatta-Szövetség” vándorjdi, alapítottat 1905-ben, mely díj végleges megnevezése, ha nem is egymástán következő, háromszöri győzelemhez van kötvé. Ötödik mérkőzés. Vedő: Vácspolyai György, Örökös vándorjdi. (1 győzelem). „Tisza Evezős Egylet Szolnok” (1 győzelem). „Tisza Evezős Egylet Szolnok” (2 győzelem). Első hajó legénységének ezüst érem. Tét: 30 korona.

II. Egyes verseny kezdők számára legjobb hajónak. Zárt verseny a „Tisza Regatta-Szövetség” kebelebe tartozó egyletek tagjai számára. „Tisza Regatta-Szövetség” tisztelettel. Elsőnek ezüst érem. Tét: 10 korona.

III. Négyevős verseny kormányossal, legjobb hajónak. Nyitva kezdők (juniorok) számára. Örökös vándorjdi, alapította a „Magyar Evezős Egyletek Országos Szövetségéhez” 1907-ben. E díjat a gólytes egylet csak egy évre nyeri meg s a szövetség következő évi versenyén vendi tartozik. Tizenegyedik mérkőzés. Vedő: „Pannónia Evezős Klub Budapest”. Első hajó legénységének ezüst érem. Tét: 30 korona.

IV. Egyes verseny legjobb hajónak. Zárt verseny a „Tisza Regatta-Szövetség” kebelebe tartozó egyletek számára. Örökös vándorjdi, alapította a „Tisza Regatta-Szövetség” 1910-ben. E díjat a gólytes egylet csak egy évre nyeri meg s a szövetség következő évi versenyén vendi tartozik. Első mérkőzés. Elsőnek arany érem. Másodiknak ezüst érem. Tét: 30 korona.

V. Négyevős verseny kormányossal, kezdők számára, palánkos hajók. Zárt verseny a vidéki egyletek számára. Első mérkőzés. Vedő: „Tisza Evezős-Egylet” vándorjdi, alapította néhai Várhelyi Béla úr 1905-ben. A díj végleges megnevezése ha nem is egymástán következő, háromszöri győzelemhez van kötvé. Ötödik mérkőzés. Vedő: „Maros-Aradi Evezős-Egylet” 2 győzelem 1909., 1905.; „Uemesvári csónaköz Egylet” (1 győzelem 1908.); „Tisza Evezős-Egylet Szolnok” (1 győzelem 1907.). Első hajó legénységének ezüst érem. Tét: 30 korona.

VI. Nyolcevős verseny kormányossal, legjobb hajónak. Zárt verseny. Vándorjdi, alapította a „Tisza Regatta-Szövetség” 1910-ben. „Tisza Regatta-Szövetség” kebelebe tartozó egyletek tagjai számára. A díj végleges megnevezése, ha nem is egymástán következő, ötszöri győzelemhez van kötvé. Első mérkőzés. Első hajó legénységének ezüst érem. Tét: 30 korona.

VII. Négyevős verseny kormányossal, legjobb hajónak. Zárt verseny a „Tisza Regatta-Szövetség” kebelebe tartozó egyletek tagjai számára. „Tisza Regatta-Szövetség” vándorjdi, alapítottat 1909-ben, mely díj végleges megnevezése, ha nem is egymástán következő, háromszöri győzelemhez van kötvé. Második mérkőzés. Vedő: „Maros-Aradi Evezős-Egylet” (1 győzelem 1909). Első hajó legénységének ezüst érem. Tét: 30 korona.

A vándorjdiakat visszaadó egyletek a szövetség díszoklevelét kapnak.

Az összes versenyszámokban három egylet indulása esetén a második, ha két hajóval nem nagyobb különbséggel érkezik be, bronzéremmel díjaztatik.

A versenyeknél a „Magyar Evezős Egylet

Tamassy Park - Szanatoriuma
Dunaharasztaban Pestmegye.

Elsőrangú gyógyintézet alkoholisták, morfinisták és idegbetegek részére. Nap-és légfürdő. Dr. Lahmann szerinti diétai-konyha. Telen-nyári nyitva.

Telefon Dunaharaszti környék Dunaharaszti 3.

KIVANATKUS PROSEKTRA KÜLD AZ IGLAZGATÓSÁG

tek Országos Szövetségének" versenyszabályai kötelezők.

A verseny pályája a szegedi pénzügyi palota fölött, egyes pályán, a Tisza balpartján tüzelték ki, hossza 2000 méter, folyam mentén fordulás nélkül. A starthelyek számozása a Tisza jobb partján kezdődik.

Az egyes versenyszámok között 20 percnyi időköz van.

A verseny kezdete délután 1/2 5 óra.

A nevezési határidő 1910. évi június 10-ének déli 12 órája.

A nevezések a tételő mellékével zárt borítékban "Nevezés a versenyre" felirattal Gerle Imre dr. szövetségi titkár címére (Szeged, Tisza Lajos-kört 69. szám) küldendők be.



Tennisverseny Angliában. A rendkívül kedvező tavaszi időjárás lehetővé tette, hogy a különféle is mozgalmak angol tennisverseny szeszönt a szokottal is korábban megkezdhessék az első ezidai tennisversenyéről következőkben számolóknak.

A versenyt a "Dulwich Farm Lawn-Tennis Club" rendezte s fényes eredménnyel végződött. A férfi egyes versenyt a hírnemes, régi versenyző Dixon nyerte a Pesten is megfordult Powell ellen, a hölgy egyes versenyt pedig Miss Hore nyerte. Részletes eredmények a következők:

I. Férfi egyes verseny (Challenge Cup).

Lancaster—Russell 6:0, 6:0; Gिंगell—Bersy 6:4, 6:0; Fyze—Hill 6:0, 6:1; Lowe—A. H. Fyze 6:1, 6:3; Powell w. o.—Twigg ellen. Blow—Stoddart 6:4, 7:5; Watts—Lancaster 4:6, 6:2, 6:4; A. A. Fyze—Sutton 6:0, 6:0; Evans—Gingell 8:6, 6:0; Watts—Evans 6:1, 6:4; Powell—Blom 6:2, 6:1; Dixon—Moet 8:6, 10:8; Dixon—Lowe 7:5, 6:4; Dixon—Fyze, 6:4, 6:4; Powell—Watts 6:1, 6:3.
Döntő: Dixon—Powell 6:3, 3:6; 3:6, 6:4; 7:5.

II. Hölgy egyes verseny.

Miss Harper—Miss Treadgold 3:6, 9:7, 7:5; Miss Lattay—Mrs Hooker 5:4, 7:5, 6:1; Mrs Asté—Mrs Moore 7:6, 7:5; Miss Hope—Miss Harper 4:6, 6:3, 6:4; Mrs Segre—Mrs Newby 6:0, 6:0; Mrs Segre—Mrs Asté 6:4, 6:2; Miss L. Lattay—Miss G. Lattay 7:5, 6:4, 6:2; Hore—Miss Lattay 6:3, 6:2.
Döntő: Miss Hore—Mrs Segre 6:3, 6:2.

III. Férfi páros verseny.

Fyze testvérek—Gingell, Charles 6:3, 6:1; Lancaster, Newburn—Wilmer, Lohden 6:0, 6:0; Hill, May—Walters, Lilmer 1:6, 6:3, 6:3; Dixon, Doust—Twigg, Hollick 6:2, 6:0; Warr, Blom—Court, Butler 6:1, 6:0; Smiles, Perry—Moat, Bersy 6:2, 6:2; Lowe, Wallis Myers—Penmann, Wilkinson

Lancaster, Newburn—Stoddart, Sutton 6:0, 6:1; Booth, Harrison—Fyze testvérek 6:3, 6:6, 7:5; Booth, Harrison—Smiles, Perry 6:2, 6:4; Ware, Blom—Hill, May 6:2, 6:4; Dixon, Doust—Stanley, Evans 6:1, 6:1; Dixon, Doust—Lowe, Wallis Myers 7:9, 6:2; 6:2.

Ware, Blom—Booth, Harrison 5:7, 6:2, 6:1; Döntő: Dixon, Doust—Ware Blom 6:2, 6:4.

IV. Vegyes páros verseny.

Doust, Miss Adams—Stoddart, Miss Lisner 6:1, 6:1; Wilkinson páros w. o.—Lancaster, Miss Borr; Blom, Miss Lattay—Rehder, Miss Runge 6:2, 6:0; Lohden, Mrs Moore—Hill, Mrs Bright 6:1, 6:4; May, Miss Hore—Moat, Mrs Harker 6:3, 4:6, 6:2;

Evans, Miss Harper—Wilkinson pár 6:2, 6:4; Dixon, Mrs Lambert Chambers—Evans, Miss Harper 4:6, 6:3, 6:2; Doust, Miss Adams—Blom, Miss Lattay 3:6, 6:2, 6:1; Russell pár—Lohden, Mrs Moore 5:7, 7:5, 6:7;

Twigg, Miss Treadgold—Charles, Mrs Segre 6:4, 2:6, 6:2; May, Miss Hore—Russell pár 6:1, 7:5; May, Miss Hore—Russell, Miss Treadgold 6:2, 6:4;

Dixon, Mrs Lambert Chambers—Doust, Miss Adams 6:3, 6:1; Döntő: Dixon, Mrs Lambert Chambers—May, Miss Hore 6:2, 6:4.

A cseh lawn-tennis szövetség belépet az osztrák lawn-tennis szövetségbe és a következő prágai versenyeket jelentette be:

Május 4. „Böhmische Sportgesellschaft" versenye.
Május 14. „Erster böhm. Lawn-Tennis Club" versenye.
Május 22. Lawn-Tennis-Cercle Belvedere" versenye.

Anglia fedett helyiségű tennis-bajnokságai most kezdődtek meg a londoni Queen's Club pályán. A férfi egyes bajnokságban Ritchie, a tavalyi győztes nem indul, mert a rivetari versenyek fáradalmait még nem phente ki teljesen. Távolították a versenyt nyit jellegű. A döntőben Lowe, Powell és Doust fognak szerepelni. A férfi egyesnél sokkal érdekesebb a hölgy egyes verseny. Részt vesznek ugyanis Miss Salisbury, aki a most lezajlott rivetari hölgyversenyeket sorban megnyerte, továbbá Mrs Lambert Chambers, Anglia 1904, 1906 és 1907. évi bajnokja, aki egy év phenes után újabb a phente ki teljesen. A versenyen fogja megnyerni, egyrészt mert a rivetari versenyek kitűnő trainingül szolgáltak neki, másrészt, mert a Neresheimer és Schulerberg grófnő ellen elért meglehetősen könnyű győzelmei, impozáns tudásáról tesznek bizonyoságot. A férfi páros verseny nem valami érdekes, mert a tavalyi győztesek, Gore, Roper-Barett nem ve-

dik a díjat, Legjobbak a Lowe, Powell fivére és a Doust—Poidevin pár. A vegyes páros verseny favoritjai a Powell, Miss Salisbury, Doust, Miss Adams és Lowe, Mrs Lambert Chambers párok. Az érdekesnek ígérkező verseny részletes eredményeit folytatatosan fogjuk közölni.

A Magyar Országos Lawn-Tennis Szövetség által 1910 május 21-én és a következő napokon rendezendő országos lawn-tennis versenyek kiírása és feltételei:

1. Férfi egyes verseny Magyarország bajnoka címért az 1910. évre. Tiszteletdíj 200 kor. érteken az elsőnek, nyolc nevezés esetén 80 korona érteken a másodiknak és 16 nevezés esetén 40—40 korona érteken mindkét harmadiknak. Védő 1909 Segner Pál.

2. Női egyes verseny Magyarország címért az 1910. évre. Díjazás mint az I. sz. versenyben. Védő 1909 Szerzwick Gabriella.

3. Férfi páros verseny Magyarország férfi páros bajnoki címért az 1910 évre. Tiszteletdíj 80—80 korona érteken az első és nyolc pár nevezés esetén 40—40 korona érteken a második párnak. Védők 1909 Segner Pál—Zsigmondy Jenő.

4. Női páros verseny Magyarország női páros bajnoki címért 1910. évre. Díjazás mint a 3. sz. versenyben. Védők 1909 Cséry Katka—Cséry Sárka.

5. Vegyes páros verseny Magyarország vegyes páros bajnoki címért 1910. évre. Díjazás mint a 3. sz. versenyben. Védők 1909 Cséry Katka—Zsigmondy Jenő.

6. Férfi egyes verseny. Handicap. I. osztály. Tiszteletdíj 80 korona érteken az elsőnek, nyolc nevezés esetén 40 kor. érteken a másodiknak és 16 nevezés esetén 20—20 kor. érteken mindkét harmadiknak.

7. Férfi egyes verseny. Handicap. II. osztály. Tiszteletdíj 60 korona érteken az elsőnek, nyolc nevezés esetén 30 korona érteken a másodiknak és 16 nevezés esetén 15—15 korona érteken mindkét harmadiknak.

8. Női egyes verseny. Handicap. Díjazás mint a 7. sz. versenyben.
9. Férfi páros verseny. Handicap. Két tiszteletdíj a győztes párnak 60—60 korona érteken, nyolc pár nevezés esetén a második párnak 30—30 korona érteken és 16 pár nevezés esetén mindkét harmadik párnak 15—15 kor. érteken.
10. Női páros verseny. Handicap. Díjazás mint a 9. sz. versenyben.

Ujdonság!
Anti Wet raket!
selyem hurozással! Új szabdalmozott feszítés! Nem hur! Kerette ellentálló! Nedvességnek, időváltozásnak ellenálló! Tartós! Minden sulyban darabja kor. 36.
Sport, díszmű- és játékaruk. Utazási és háztartási cikkek. Képes árjegyzék ingyen!

KERTÉSZ TÖDOR
BUDAPEST Kistóthér.

Wright and Ditson
világhírű amerikai lawn-tennis raketjei!

Prima Surprise K. 9.
Prima Hub 11.
Prima Park 16.
Prima Longwood . . 17.
Képes sportárjegyzék ingyen!

KERTÉSZ TÖDOR
BUDAPEST Kistóthér.

Fodor-féle vívóterem Koronaherceg-u. 3.

a magunk részéről, ha fájálni fogunk valamit, az csak az lesz, hogy a ruha nem áll a sport-szerűtlenség és a szermetelenség határain. hanem azon jóval innen marad: nagyon is közel a sport-szerűtlenséghez.

Rövid néhány sorban leszámoltunk a lányok tornavényeire ellen felhozható összes érvekkel. Ha e verseny előnyeit akaránk felsorolni, minden helyüknek ennek kellene szentelünk. De erre nincs szükség: társadalmunk elege értekei már a testedzés legjobbjá fényezőjét, a versengést Az iskolai verseny: egy a tanuló, mint a tanárok kedvét magában fokozza abban a munkában, amelynek célja egy testileg edzett nőtársadalom. A nőnek kétszeres okuk van megszeretni a sportot. Férfián az ép test csak eszköz az ép lélekhez, de a nőnél az ép test majdnem olyan fűcél, mint az ép lélek.

Itt közlünk fentiek biznyságúal, egy ez ügyben hozzánk intézett levelet:

Pikáns tornáuemű?!

Ezen címmel jelent meg ápr. 27-én a „Pesti Hírnap”-ban Zsolt cikke. Mondanom sem kell, hogy a cikk írója vagy rosszul van értesülve, vagy nem ismeri az ünnepély célját, tornaruhákat és a svéd torna mulatságait, különben teljes lehetetlennek lenne badarságot összeírni. Anyi bizonyos, hogyhá Zsolt „Pikáns tornáuemű” címet adott cikkének, akkor én „Sok zaj semmiért” cím alatt felelhetnék. Egyébként soh se tüntesse fel magát a t. cikkíró mulatság rontónak, mert a mi mulatságunk az ilyen „minden lében kanál” emberek el nem romlóják! El sem mondanom mennyire csodálkoztak velem egyúttal tanárom és társaim azon, hogy rövid tornaruhánk az író megbotránkoztatták. Hiszen az utcán sem viselünk hosszabbat. Szeretnő, a rohamdeszka kivételével, nincs. Felvonulás sem lesz fővárosunk utcáin, mert villanyoson megyünk. Azt meg társaim nevében kérem ki egyuttal magamnak, hogy bennünk ballerínához hasonlítsanak. Zsolt azt is írja, (valószínűleg tévedésből), hogy a fiúknak betűtűkát s nekünk megengedték az ünnepély megtartását, mert a fiúké is meg lesz tartva. Tévedés az is, hogy a szülők leányuknak az ünnepélyen való részvételre kénszerítik. Az ünnepélyről általában az a szerény véleményem, hogy elég szegény az, hogy a művel állomok közt épen Magyarország maradt utolsóinak a lányok testi épsegének nyilvános kimutatásában. Aki pedig pikáns látványok reményében jönnek el ünnepélyre, azoknak legjobb lesz otthonmaradni, mert csalódni fognak. Már pedig a nota is monda: „Csalódni fáj...”

Mély tisztelettel a Práter-utcai polg. leányiskola IV. a) osztályú növendékeinek nevében:

Angelotti Mária.



A Labdarugó Parlamentből.

Sok minden történik a nap alatt. S lám a nap azért tovább szű, hacsak a felelgek időközben el nem botlikák. Ez is elhuzódik. S a nap ismét kisért. Ez azonban nem jelenti azt, hogy minden rendben van. Sőt most újabban nincs is rendben. Az történt, hogy a multkori tanács ülésen felmentették Bródyt is Weinbert is. Bródy felpozott egy prágai németet, Weinber felpozott ugyan olyan fajtából egyet. Normális körülmények mellett egy ilyen játékos legalább valami büntetést kap. De semmit, teljességgel semmit sem kapni egy ponotért és egy jól elhelyezett rugásért, eddig még nem volt szokásban.



A magyar és az osztrák válogatott csapat.

Hisz nem is olyan régen *Krepeszt* egy hónapal büntették, azért mert egy jól irányzott pofon után, melyet t. i. ő szvenvedett el, azt merle mondani a bírónak, hogy semmit illetve „ganajt” lát. Vannak olyanok is, akik még emlékeznek arra, hogy nem egy játékos egy ponotért, amelyet t. i. ők adtak le egy egész évét ültek hüvösön tartva. És most mi történt! A felegymi bizottság Bródyt két hónapra, Weinbert hatra tiltja el. A FTC felebez. A tanács 5:3, illetve 6:4 arányban teljesen felmentő a két játékos. Vagyis elvileg ez azt jelenti, hogy egy nemzetközileg mérközösen leadott po'ón, vagy rugás nem büntetőndő esakelmény. És még valamit. Mielőtt ez a lélekemelő szavazás vége megt, Felhénynek bíró bizottsági taggá való megválasztásánál 22 tanács tag leadott 22 szavazatot. Tehát 22 tanács tag volt jelen. Rögön utána jött a FTC fellebezése. Itt összesen leadtak 8 illetve 10 szavazatot. Há a többi tanács tag hol maradt a szavazatval. Tanács tag urak! Ez így nem megy! Önöket a közbizalom ültette a tanácsi székbe, hogy ítélkezzenek és döntsének ha kell. Azért vannak ott, hogy védjék a labdarugás érdekeit. Mert nagyon súlyos ítéletet fog alkotni a közvélemény, ha öök az első kény nényre ügynél, egyszerűen megszőznek s nem merik legjobbj meggyőződsítik szerint voksaikat valami mellett vagy ellen leadni.

A hatalommal élni kell tudni. Lélektanilag indokolt ugyan, hogy az aki uralom van, magának többet adjon mint másnak. De felrugni minden ledött szokást és szabályt, az egy intézmény teljes zűllérése fog vezetni. A nyers erő kihasználása talán pillanatnyilag hasznat hajt, de végeredményben destructiv hatású. Nem lehet a szoba falán belül szembe helyezkedni egy már kialakult erkölcsi fel-

fogással és az egész közvéleménnyel, mert az végre is olyan megbotránkoztatót fog a nagy tömegből kiváltani, amely elsöpri azokat akik nem tudnak a hatalommal bölcs mérséklettel élni. Az ilyen ítélezésnek romboló hatása van a sporterkölcökre, melyek hatása évekig tart. Erdemes-e két meglegedkezett játékosért ilyen romboló munkát végezni, az a gondolkodó emberekre bizzuk, hogy mondjanak róla ítéletet.

Az egyik jogtalanság szűli a másikat. Csak egy maroknyi hónap kell megindulni a lejton, hogy egy kilométerrel elad már lavina legyen. Az a gyerek, mikor megribillt egy kavicsot, nem tudja, hogy gurulásban mi lesz belőle. A Kassai AC és UTE kupa mérközésnek története ismeretes. Játsoztak már Kassán, de a bíró jogtalanságai miatt a mérközést megsemmisítette az intéző bizottság. Az új mérközés helyére nézve a felek nem tudtak meggyezni. A Kupa szabályok szerint ilyenkor a sorsnak kell dönteni. Az intéző bizottság megjeji a sorsolást. A sors Kassa mellett dönt. Az UTE ez ellen a Ta-

nácshoz felebez. A tanácsban szavaznak. 7:7 az arány. S az *elnök dont!* Dönt pedig Kassa ellen, az UTE mellett. A mi szent meggyőződséink szerint a Tanács ebben a kérdésben nem is dönthetett. Erre vonatkozólag van szabály, olyan szabály, melyet a tanács hozott, illetve jóváhagyott. Ezt a szabályt nem lehet csak úgy ápropó elhajtani, ha valami mellékeskedt úgy kívánja. Miben bizzék a gyengébb, ha nem a szabályok erejében s azok védelmében. Mert őszintén szólva, az hogy az üjpestieket Kassán nem fogadták szivesen, szabálysértés nem ad okot. A szives fogadtatás különben is nagyon relativ fogalom. Az üjpestiek tudják ezt legjobban. Nem hiszük, hogy volt magyar csapat, amely az UTE szives fogadtatását meg relative is megköszönte volna.

A Spidll dr. lemondásával megjeződett bírák bizottsági tagságára Felhery Akost választotta meg. Felhery igazán rátermett erre az állásra. Nagy szakképzettségével kitűnő munkát végezhet a mostani helyén. Erre pedig igazán nagy szükség van.

Az átigazolás terén új szabályt hozott a Tanács. Eddig egy volt, hogy a játékosok kötelesek voltak minden év december hó 15-ikéig bejelenteni, ha egyelet akartak változtatni. Ezt azonban bármikor vissza vonhatták, ha régi egyletükbe akartak maradni. Bizony ez sok preszionálk lett szűllő anyja. A régi egylet rátekdött a játékosra s addig szorongatta, amig az ki nem mondotta a boldogító igent. Úgy látszik voltak sokan, akik ezt erköltsellennek tartották. Legalább erre vall *Kaffka* Samu indítványja, amely azt célozta, hogy aki egyszer bejelentette a ki-

Raket-ujdonság!

The Coquero

Előnyei a következők:

Anti-wei.

1. Eddig még el nem ért feszítés.
2. Erre az ütőre a nedves időjárásnak behatása nincs, úgy hogy nedves labdákkal is lehet vele játszani.
3. Biztos tétés, mely más ütővel el nem érhető.

Kapható a continens minden előkelő sportüzletében. Angol vezérképviselő:

C. LESLIE LEWIS, NOTTINGHAM.
Angol szabadalom No. 21533.

lépést valamely egyetlét, az köteles legyen ki is lépni. A tanács ezt el is fogadta, úgy preciziora, hogy a játékos átigazolási kérelmét december 1—15-ike között tartozik bejelenteni, ezt azonban vissza nem vonhatja. Ez is csak a személyi szabadság egy újabb korlátja, azért nem is helyeseltélhet. Mégis csak furcsa dolog, hogy speciál az anyaegetletbe ne jászasszon a játékos tovább, mert egy könnyű pillanatban el akart volna menni. Nem jó az embereket úgy össze-viszsa köztözgetni és sulyokkal meg-
rání.

Itt a pünkösdi és vele együtt a FIFA kongresszusa Milnóban. A MLSZ minden előkészületet megtett. A hollandusok mult számunkból ismert indítványra sem fogja ki-küldötneinket készület-enl találni. A választ már ideháza elkészíték né memorandum alakjában, melyk Milnóban fognak szétosztani az érdekeltek között. A képviselőtestület is megfélelesz. Minden valószínűség szerint *Kárpáti* Bela elnök, *Friedrich* Nándor alelnök, *Opře* Rezső főtitkár fognak az első harcvonalban kü-teni. A csata nagy lesz. Magunk is kíváncsiak vagyunk mi lesz az eredménye.

Tegnap kezdtük irni e sorokat s ma-mikor befejeztük, már érezük hatását a Tanács működésének. A fegyelmi bizottság három tagja, dr. *Bogár*, dr. *Olgyay* és dr. *Csanýi* lemondottak, igazán nincs rajta csodálni való. Elvégre komoly ember nem szeti ha nevétségessé válik. Ha így folytatódik, szét fog esni az egész S-övetség. Valamit másnak, főleg a munkás elemnek a tekintélyére is kell adni.

XV. magyar-osztrák mérkőzés.

Osztrákok győznek 2: 1.

A két ország válogatottainak XV. találkozása kellemetlen esőhárdt kellett. Az egész magyar sporttársadalom a magyar csapat győzelmét várta, nem csoda tehát, hogy a bekövetkezett vereség annál lesújtóbb volt. Nem is a vereség fájt annyira, hiszen az egy-gól differenciás eredmények a küzdő csapatok egyenrangúságot mutatják, ha nem az a nagy főlény, amellyel az osztrák csapat dolgozott s amelynek az elért eredmény nem open hi kélejezés. Az a sok lelkes magyar sport-ember, akik a tavalalyi győzelem csábító hatása alatt a csapatot elkeslésték, csaldódtan távozott a Hobe Warte-ról s aligha lesz egyhamar kedvük a császárvárosba utazni, hogy a magyar-osztrák mérkőzést megtekintsék.

A mérkőzés előtt.

A wieni közönség rég nem tapasztalt érdeklődést tanúsított a mérkőzés iránt. A szufoit vilámkoson kívül bérkoscsk és automobilok tömege töltött a pályát és s wieni sajtó egyhangylag mintegy 5000-re becsüli a megjelent nézők számát, ami a császárvárosban a Tottenham-Everton mérkőzés óta nem fordult elő.

A játék lefolyása.

A 4 óra 16 perckor kezdik szét ellen az osztrákok a játékok, a magyarok kapják a lejtős, de napellenes oldala A felzótott falajon (és ezsd delöltött ezért az eső) nagyon bizonytalan mozognak a magyar játékosok, az osztrákok ellenben azonnal támadnak és Cohn átadásából Fischerá már a második percben gött lö. Az osztrákok orome azonban nem sokáig tart, mert a magyar csatársor nem sokára kiszabdul és Dobó centerzetének szét labdjába a bal sarokba pottyán. (8 p.) A kitények, sűrű támadásnak azonban nem járnak enged, sűrű támadásnak azonban nem járnak enged, sűrű támadásnak azonban nem járnak érnek el, melyeket az osztrák védelem idejekorán ártalmatlanná tesz. Ezután újabb az osztrákok kerednek felül, Neubauser lövését Domi corner árán menti, majd Hussak Górszky hibájából megszökik és egészen közélről gött lö. (34 p.) Révész handse multí tizenegyes veszelvzeti a magyar hálóit, Neubauser azonban a kapu mellé

lő. Továbbra is az osztrák csapat támad, majd Sebestény lerohanása corner eredményez, mire a felidő véget ér.

Felidő: 2: 1

A második felidő a tizenegyeseké. Két tizenegyes diktált a bíró, egyet javunkra, egyet ellenünk. Egyikből sem lett gól. Az egyiket Schlosser a kapu mellé rugta, a másikat Fischl lötte, de Domi nagyszerűen védte. Itt tnt is csak igazán az osztrák csapat főlény, könnyű szerrel rugathatják volna meg 2—3 gött. Az is igaz, hogy a magyarok szinten elszalasztották két kedvező alkalmat. Kezdes után Hussak mindjárt igen kedvező helyzetbe jut, de sokáig késik a lövéssel. A magyarok ereméytelen tizenegyes utáni Neubauser igen kedvező helyzetből a kapu fölé lö, Fischer fejesét pedig Domi védi. Ismét a magyarokat látjuk frontban, Mészáros centerét Praeger kiélt. Kézmárykban közvetlen közelből a kapu mellé lövi a labdát. Most már teljesen az osztrákok uralkják a helyzetet. Két nem szándékos handsért ugyanannyi szabadrúgást itél a bíró (az egyik tizenegyes volt) a magyarok ellen, az osztrákok újabb gölja azonban — mely a folytonos támadások között elkerülhetetlennek látszik — nem akar megszűlni. Adress átadásából Neubauser újratélt erővel úgy, hogy semmi sejté kiálamból, Domonkos azonban messésen véd. Ezután a játék — az osztrákok állandó támadásai közben — nemokára véget ér.

A játékról és a játékosokról.

A válogatott csapatok rendszerintí hibája, az ósszeszköttség bínyja, jellemzete mind a két csapat játékát, főkép a magyarokét. Míg ugyanis az osztrákok a rusch szisztema (szökötte pasz-jétek) szerint dolgoztak és inkább egyéni játéka főredektek, a kapu elé érve pedig sok lötték; addig a magyarok mindent túllomborítáltak, a belső csatárok nem követték a szúteléket, a góllövésselel pedig a legtebb esetben adások maradtak. Nem csoda, hogy illyképpen az osztrákok könnyű szerrel értek el a győzelmét, melynek reális változó kétséget nem férhet.

A magyar csapat játékosai közül Domonkosk kell dicserünk elsősorban, akinek nagyszerű védeési me a legesvebbebb wienieket is bámulatra ragadták. Két biztos gött védett. A hátvédék ellen minden írás lehet kifogás, bár nem játszottak azzal a biztonságát, ahogyan fölük vártak, az is igaz, hogy munkájukat nagyon befolyéssalosa csuszós talaj, ami az ósszes játékosok háttráltaata képességek kifetéseben. A fedezetor és egyuttal az egész csapat legjobb embere Károly volt, de annyira belekedült a játékba, hogy a második felidő végén kiulladt. Bíró nem játszott kedvel, mert a „bíró” minden szabályos begrásút letűvötte, Górszky helyett könnyű lett volna jobbat találni. A csatársor felett meg legkevésbé a varaközönség. Szembetűnő volt Schlosser gyöngye játéka akinek mostani szereplése alighanem megdöntötte azt a főttelevé, hogy a válogatott csapatot nélküle elképzelni lehetetlen. Sokat rontott Kézmáry, a tób-

biek, Dobó, Sebestény és Mészáros megtette mind lenélhet.

Az osztrák csapat legjobb emberei Fischer, Fischl, Tekusch II. és Hussak voltak. Egyáltalában rég nem játszóttak az osztrákok ilyen szerencés csapatösszeállításban, mert meg a leg-
gyöngbbebb embereik, Fischer hátvéd is kiválóly nyujtott. Heleyezkedés, technika és lövészképesség dolgában messze túlszárnyalták a magyarokat, de legjobban feltűnt egyoraszuk, ami az osztrák csapatoknál szokatlan tulajdonság.

(A bíró.)

Már hozzá lehetünk szokva, hogy a magyar osztrák matcheket olyan bírók vezeték, akiknek tudása egy cseppet sem áll ar nyaban a mérkőzés fontosságára. A mostani bíró, Brandt (Preussen) is ilyen fajtaból való. Reméljük, hogy legközelebb angol bíró fogja vezetni, akiknek elhoztala ha több köitéget is igényel, de legalább a közönség nyugodtan nézhet a mérkőzés lefolyása elé.

**

Kikaptunk De azért csüggedtünk nem kell, hiszen a vereség nyomában járó fájdalom érzést ellenulovozza a revanche utáni vágy. Majd ósszel honi pályán, hazai közönség deiz biztatása mellett, talán jobban fog menni a dolog. Addig pedig reméljük, hisz okosabban úgy sem cselekedhetünk.

Nemzetközi mérkőzés.

MTK — Crick. comb. 3: 0 (felidő 2: 0) arányban győz a Cricketerek ellen a magyar válogatott. Az érdekesnek várt nemzetközi mérkőzés alapos csaldóásban részeseitette a szép számban megjelent közönséget, mert a magyar csapat ugyszóval egy kapura játszott. A Cricketerek csapatát óriási balszerencse öldözte. Löwefeldt ugyanis, aki betegen és kénszerűsebből jött el, mert a tartalék nem jelent meg a pályaudvaron, már a 10. percben kiállt s nemokára követte őt Köllsch center csatár, utóbb pedig a Cricketerok a mérkőzés háromnegyed részét 9 emberrel játszótták végig. Ha még hozzá tesszük, hogy a vendégszám két legjobb embere a válogatásban játszott, úgy egyáltalán nem kell csodálkoznunk az eredményen, sőt a wieniek vereségét nagyon enyhének kell tartanunk. Bíró: Schubert M. Ferenc.

I. Osztauly bajnoksg.

UTE 3: 2 (felidő 0: 0) arányban győz a MAC ellen. Népszéjti p. az utolsó helyre nézve volt fontos e mérkőzés. A két-sárgák veresége a WAC elleni szereplésük után annál is inkább meglepő, mert UTE négy emberét néktözte. A mérkőzés lefolyása két egyenrangú csapat küzdelmé mutatja, melyből a szerencsesebb UTE került ki győztesként. Már úgy látszott, hogy eldöntetlen lesz az eredmény, mikor Goldstein a MAC védelem hibájából megszökik és gött lö. A MAC a második felidőben állandóan jó emberrel játszott. Bíró: Vámos Soma.

Szövetségi díj.

MAC II 2: 0 (felidő 0: 0) arányban győz az UTE II ellen. Népszéjti p. d. e. Bíró: Vámos Soma.

FSC II —MAFC II 1: 1 (felidő 1: 0) eldöntetlen. Amerikai-uti p. Bíró: Horváth János.

FTC II —Törékvás II. Utóbbi lemondott.

Ladányi-díj.

NSC 4: 0 (felidő 2: 0) arányban győz a Postások ellen. Millényi pályán. Mindkét csapat több tartalékkal ment a küzdelembe s ennek megfelelően játékuk nem sokat nyujtott. A Postások egy tizenegyes nem tudtak értékesíteni Bíró Lucius Károly.

Barátságos mérkőzések.

FTC 5: 2 (felidő 2: 1) arányban győz a Törékvás ellen. Népszéjti pályán. Mind a két csapat tartalékokkal játszott. Itt is bírta Ruszky Górszky, Korody és Schlosser; Törékvásból Horváth és Takács hiányzott. A mezőnyben egyformák voltak az ellenfelek, a kapu előtt azonban a zöld-fehérek erősebbnek bizonyultak.

FTC II 3: 0 arányban győz a Törékvás II ellen. Népszéjti pályán. Kétszer 30 perces játék.

Budapesti TK 5: 0 (felidő 3: 0) arányban győz az OTE ellen. Vörösvári-uti p. Mindkét fél részéről benutató mérkőzés. Bíró: Friedmann Mór.

Erszébetvárosi SC 4: 0 arányban győz a Józsefvárosi SK ellen. Lágyánysói p.

Borst Ferdinand litografiai műintézete Würzburgban.

Nagy raktár új oklevélekben és plakátokban.

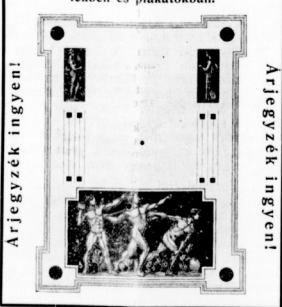

Ifjúsági labdarúgás.

Vásárnapi folyt le a külkerület legszébb mérkőzése az első helyezett Törökévs Jly. és a második helyezett FTC Jly. között. A mérkőzés szép fázisú rendkívül érdekes volt. Vezetéket bármely III- ad osztályú bajnok mérkőzéssel. A heves iramú előrelátható volt nem bírja ki mind két fél, s a melyk visszasiek az veszi el a mérkőzést. Az FTC szövetséges csapata jobban bírta az iramot s ennek köszönheti győzelmét. A bajnokság döntőjébe azonban már nem szálhat be, miután összel 4 pontot vett el fölül az ILSZ. szabálytalanság miatt. Megjegyzés: Vasárnapi Törökévs Jly. győzelme FTC Jly. II. feltevének a következménye az volt, hogy FTC helyett Törökévs II. kerül be a szövő. döntőbe. Érdekes, hogy a szövő. döntőbe azon csapatok kerülnek, melyek I. csapatai a bajnoki döntőbe kerülnek be. Így a FTC Jly., Törökévs Jly. és Mezger.

Ferencvárosi Torna Club Ifj. — Törökévs Sport Egylet Ifj. 4:2 féldönté 2:2. Hőly-utcai pályán. Rendkívül heves iramban kezdődött a játék. Bodnár szép centerfő Törökévs gólab fejei. Ezt nehezebb megcsinálni a gól. Majd FTC — Cnek Bród és Pataki révén sikerül féldöntő kiegyenlítés. Második féldöntő első 20 percében Törökévs támad, de eredménytelen. Utána Törökévs visszasiek s FTC meg két góllal biztosítja magának a győzelmét. A győztes csapatban Ungár, Bródi, Pataki, Törökévsné Láng, Úródi, Krumpholtz volt. Dumert darva játéva miatt a bíró kiállította. Bíró Friedmann.

Törökévs II.—FTC II. 6:3 féldönté 3:0. Bíró Kreutz.

Újpesti Labdarúgás és Műkedvelők Köré—URAK Ifj. 4:1, féldönté 1:1 Mező-utcai pályán ULMK bemutató mérkőzése szép fényt vet a csapatra.

Kerületi bajnokság.

Erzsébetfalvi TC 4:0 (féldönté 1:0) arányban győz a Kispesti AC ellen. Erzsébetfalvi. Bíró: Taffel Miksa. ETC ezzel a győzelemmel megnyerte a pestvidéki kerület bajnokságát.

Széchenyi vándorjók.

Soproni Football és Athletikai Club győri "Egyetérés" 4:2 féldönté 0:2. A soproni sportklub győztes részéről az érdekes volt mérkőzés végén az nagyarányú közönség nézte végé. Az első féldöntőben Sopron erős szélrel szemben játszik és csak így volt lehetséges, hogy az első féldöntő Győr javára 2:0 eredményen végződött, a második féldöntőben mindjárt kezdetkor Sopron veszi át a támadást és már az első percben az első kornert és az ötödik percben a második kornert góllal értesítik. A 18-ik percben lövi a jobb összekötő a kiegyenlítő gólt. Határ a győriek egy játékosának durva játéka miatt a soproniak közpötszárjára kénytelen volt a pályát elhagyni a soproniak így erősen győzött csapat erős támadással és kitűnő passzjátékukkal a 37-ik percben megis megszerez a 3-ik gólt, majd mindjárt a felállás után a 42-ik percben a 4-ik gólt. A soproniak csapatának minden egyes embere nyugodtan és fairan dolgozott ellenében a győrieknek, kik a mérkőzést vezető bíró ismeltelen rendre utasított. A védelem mindkét részéről kitűnő volt. Bíró Kiss Menyérth (33FC.) volt.

Videki mérkőzések

Kol. Keresk. Akad. Sportkör—román reprezentatívák 8:2. Az első kolozsvári nemzetközi mérkőzés a nézők szárait csalta ki a pályára. A látott szép mérkőzés igazolta is ezt nagyfokú érdeklődést. A bukaresti csapat, bár nagyarányú vereséget szenvedett, igen jó kvalitatív játékosokkal rendelkezik, a kitűnő formában álló erdélyi bajnokságot előtt azonban kénytelen volt megadni. Az első féldöntőben az erdélyiek főlénye csak lassan kezdett mutatkozni, a második féldöntőben azonban oly lelkes és precíz játékosok voltak, aminőt kolozsvári csapattól eddig még nem láttunk. Az eredmény a rövid időközben elért 5 góllal eléggé megnyilvánult.

A bukaresti csapat, mint a román szövetségi válogatott a 3 legjobb bukaresti egyetüleisai-ből állott. A csapatban 6 angol, 2 német, 1 magyar, 1 holland és 1 román szerepelt. Ebből mind jó játékosok erősen red nemek. A mérkőzés labdatechnikájuk jó, de meglátszott, hogy keveset

játszottak még együtt. Legjobb emberek a kistermetű bajor jobb hátvéd, ki egyszerűs mind a csapat kapitánya. A leggyengébb a fedezetlor volt, amelynek összeroppanása okozta vereségüket. Kemény, a magyar kapus, sok labdát igen ügyesen védett, a kapott gólokból csak kettőt menthetett ki.

A KKAS csapataiban elősorban Násztát kell megemlítenünk, aki nagy szeszűrlő a csatársorba és itt rendkívül ügyes és hasznos munkát végzett. Az egész csatársor különben kifogástalan működött, különösen Betnár és az itt először szereplő Katona. A fedezetlorban Markovics magasztik ki, aki megemlítenés és agilis játékos a csapat felke. A Weszéli—Walter, játévpárnál jobban kívánhatunk. Biztosan Szerének, kitűnően helyezkedik el, rendkívül labák csapattól jól helyezteket. Hirschfeld, a kapus, kevés góltól győzte. A 2. gólt kistermeté miatt nem foghatta.

Kezdés után mindjárt KKAS támad, majd Bukarest kerület frontba és a balfedezet hibájából csakhamar góll ér (8. p.), amelyet Markovics maghas lövéssel ismét góllal. Itt a KKAS fontos támadásait közepette Major a kapu előtt hánset volt. A megítélit tizenegyes Weszeli góllal értesíti KKAS mindinkább főlénye kerül és 5 perccel hefejezés előtt magához ragadja a vezetést. Féldönté 3:2. A 2. féldöntőben a kolozsváriak uralkát a helyzetet. Már az első 10 perc 2:0 gólt eredményez, amelyet a 28., 32. és 37. percben 3 újabb góllal Bukarest állít a támadásához és így a mérkőzés 8:2 arányban ér véget.

A bukaresti csapatnak szimpatikus viselkedéseért és áldozatkészségeért, amelyel Kolozsvárt felkereste, csak elismerés illetheti. A mérkőzés létrejöttének főerdeke Kemény Arnoldot, Románia szakadit bonifitársunkat illeti meg. A román szövetségi klubon legközelebb lép a FIFA-ba. A bíró tiszteket Károly Lajos igen ügyesen és közmegelegléssel bírálta be.

Kolozsvári Athletikai Club—román reprezentatívák 4:2. Két harminc perces féldönté játszott a két csapat fenti eredményen. A bukarestiek az előző napi mérkőzéstől és az esteli bankettől eltérően, a KAC-jel több tartalékkal állott ki. Mindkét fél kevés lelkesedéssel játszott, a KAC főlénye és nagyobb tudása azonban szemből állt. Féldönté 2:2. Bíró Kunter Róbert.

Aradi AC—KAOE 1:0. Borongós időben, sok esőtől alaposan felázott pályán és mindvégig erős tempóban folyt le a mérkőzés. A KAOE az elsőféldöntőben elbizakodottan játszott és bár főlénye a mezőnyben nyilvánvaló volt, eredményt nem tudott elérni a fővárosi csapat szép összájtékával és kitűnően működő védelemével szemben. Az első féldöntő 0:0 eredménye után fokozott iramban folyik a játék. Az AAC csatársora rábéli, hogy csak összájtékkal érhet el gólt, előbbi főréseke azonban csak a féldönté 41. percben jár eredményre, mert a kereskedő-csapat jól és meglehetősen szerencsével védekezik. Különösen Hólti tint ki jól helyezkedés és biztos elrugásával. A kereskedő-csapat támadásait ritkán foglalkoztatott az AAC kapusát. Kornerarany: 5:1 az AAC javára.

A mérkőzés, dacára a kedvetlen időjárásnak, nagy közönség nézte végig. Különösen a kereskedő ifiak érdeklődés volt nagy, kik között már évek óta él a vágy, hogy a sportok üzésére egyesületben tómorüljenek.

A KAOE sportoportója aradi szereplésének és a jelenlevő Pásztor Jenő, a KAOE sportitárika lelkes agitációjának meg is tarad a nyoma Arad sportéletében, mert — mint tudósított jelenti — máris megindult a szervezkedés a kereskedő ifiak körében.

Aradi AC—Nagykiskindai AC 6:0 (féldönté 2:0) május 1-én tartotta revanche mérkőzést a fenti két csapat Temevásvárt. A szokatlan nagy-számban megjelent közönség szemmel láthatólag élvezte a játék jótékot. Kikinda teljeseu új csatársorral állt ki s a védelem is jobban működött, mint husvéti mérkőzésükkor, azonban a jóval megtermettebb és gyorsabb nemességüknek nem voltak képesek ellenállni. Bíró: Trinksz Rezső TA. volt.

Józsefvárosi TK 3:1 arányban győz az Erzsébetfalvi AC ellen. Erzsébetfalvi. Bíró: Langfelder Ferenc.

BTC comb 1:0 féldönté (1:0) arányban győz Csepeli AC ellen. Csepel.

BEAC 5:0 (féldönté 1:0) arányban győz a Debreceni TE ellen. Debrecen.

Kőb. TE 4:2 arányban győz a Szegedi AK ellen. Szeged.

PTE II.—PAC 1:5 4. A pozsonyi Vándorjók előmerkőzése. E mérkőzés a túl szigorú bíró által három büntető rúgást iglett meg PAC ellen — nyeregte meg a PTE II. csapatával, Bíró Hornyák Od.

Osztérák eredmények.

A magyar—osztérák szövetségi mérkőzésen kívül, melyről lapunk más helyén számoltunk be, a császárvárosban nem tartottak más mérkőzést. Prágában egy másik vieni válogatott játszott egy nagybőrába DFC játékosokból álló csapatnak, melytől súlyos vereséget szenvedett. A vieniek nem bírták az erős iramot s főleg e miatt érte őket a nagyarányú vereség.

Meglepetéssel végződött a Vienna gráci kirándulásra, mert Eipel és Lintschewszky nélkül játsza 6:3 arányban kikaptak.

Részletes eredmények:

Prága.
Slavia—Union (Zizkov) 8:0.
Metcor (Lieben)—Slavia rezerv. 2:1.
Vinohradsky—Cechie 3:0.
Sparta—Viktoria (Zizkov) 4:1.
Sport Favorit—Slavoy (Zizkov) 2:0.

Plauen.
Intern. Sp. Cl. Karlshad—Voigtländer FC 5:2.

Grác.
Grazner AC—1 Vienna 6:3 (4:2).

Knittelfelder.
Knittelfelder Sp. Verein—Grazner Vorwärt 3:1.

Marburg.
Grazner Sp. Verein—Marburger Sp. Verein 3:1.

Brünn.
DFC Brunn—WSC rezerv. 3:0.

Moravská „Slavia“ Brünn—PTE 2:1. Brünnben játszott vasárnap a most legjobb formában lévő PTE csapata az ottani legjobb cseh csapat, a pozsonyiak veresége első sorban az ellenfélnek mesésen védt kapusának tulajdonát, másod sorban, hogy a pozsonyiak közepkedezete már az első féldöntőben megbeszélte s így 10 emberrel játszott végig a mérkőzés. A második féldöntőben, midőn a pozsonyiak széllet játszottak a szó szoros értelemben kapujukhoz szögezik a csehek, a pozsonyiak valóságos bombázók a kaput de a sok ember, a kapus jósága és szerencsése megtartja az eredményt. Féldönté 2:0. Több mint 1000 ember nézte végig ezen érdekes fair mérkőzést.

HIREK.

Az Angol Olympiai Bizottság legutóbb tartott ülésen a Rugby Football Association és a Hockey Association indítványára az Angol OB tagjává az Amateur FA-t is bevalasztotta. Az Angol OB e ténykedése, óriási fontosságú. Az AFA ezáltal polgár jogot nyert, az angol sport szövetségi közpötszárjára. Nyomán valóságilag nagy-szabású bonyodalmak fognak keletkezni, hacsak a FALD nem ives uretegeseket hozgatoztalt a multban. Ugyanis annak idején a FALD azt állította, hogyha az AFA tagja lesz az Angol OB-nak, akkor kilép. Ez volna a legjobb, mert akkor az AFA egyezsere óriási súlyt nyerne nemzetközi szempontból.

Magyar csapatok Wienben. A punkösti ünnepek alatt két magyar csapat a Nemzeti SC és a Törökévs SE Zug Wienben tartózkodni. A Nemzeti SC első napon a Rapidnál, második napon a Floridsdorfi AC-nal mérkőzik a rudolfshheimi (Rapid) pályán; a Törökévsnek pedig a Wiener SC és WAC lesznek az ellenfelei, a dornbach, illetve a prater pályán.

Tömeges lemondások történtek az elmúlt heten a MLSZ-ben. Iszer Károly a válogató bizottság, dr. Bogárn Elek a fejelemi bizottság elnöke, továbbá Szűsz Hugó a válogató bizottság tagja állásukról leköszöntek. Hir szerint a tisztségek követői fogják dr. Csányi József, dr. Olcay István, (fejelemi bizottság) Schubert Ernő (bírák bizottsága) és Vida Henrik tanácsag.

Fővárosi csapatok a vidéken. Vasárnap, május 8-án, az URAK. Aradon az Aradi AC-ál,

a NSC comb. csapata Győrött a Győri Egyetértésel, a Fővárosi T. Köre Szegeden a Szegedi AC-al mérkőzik.

A Magyar Athletikai Club csapata pünkösdi két napján Münchenben mérkőzik a München SC-al és egy később megállapítandó csapattal.

Az Oesterreicherischer Fussball Verband a SC Admirál 50 korona pénzbenkénti sújtotta, amiért a szövetségen kívül álló Pozsonyi Torna Egyesülettel mérkőzött.

Az Aradi AC két csapata pünkösdi első napján Mezőhegyesen, az ottani gyermeknap javára bemutatott mérkőzést tart.

A footballjáték eredete. Az egyik liverpooli újság érdekes cikket közöl arról, hogy miképpen vette kezdetét Angliában a football játék. A cikkben foglaltak valószínűsítésként ugyan kétségbe vonjuk, de azért érdekesnek tartjuk annak ismeretelét. A történet bizonyára nagy örömet fog okozni azoknak a játékosoknak, akik a labda helyett az ellenfél fejét szeretik lerugni. E szerint 1892-ben a dán bevándorlások idejében Chester városka polgárai: elfogták egy dán embert, lefejezték és azzal mulattak, hogy ennek fejét a város utcáin a mai football játékhöz hasonlóan lövő-oda rúgosták. A játék mindenteljes átvesztésével találkozott módon a nézők óriási ujongások közepette labdáknak használták. Később a nyugalom az országban helyre állott és így a lefejezések is ritkábban fordultak elő, az új sport íránt való érdeklődés azonban annyira gyökeret vert, hogy a játékok borból készült labdáival folytatták, majd

egyeg cipésekkel szerződést kötöttek, hogy lödkint a városnak ilyen labdákat szállítson. Az első labdák ára 4 schilling volt.

Jövő heti mérkőzések.

Egyletek	Játék neve	Pálya	Kezdet
Május 5.			
NSC—Törökvs	I. o. b.	Millenáris	5 ó.
Postás—TSC	II. o. b.	Amerikai-ut	5 „
URAK—III. k. TVE	„	Mező-utca	5 „
Föv. TK—Gutenb.	III. o. b.	Népsziget	5 „
Lit.—Egyetértés	„	Amerikai-ut	3 „
FTC—MAFC	barátság.	Millenáris	3 „
BTC—Cricketter	N. k.	Wien	—
Május 8.			
MTK—FTC	I. o. b.	Millenáris	5 „
BTC—BAK	„	„	3 „
33-as FC—MAFC	II. o. b.	Vörösvári-ut	5 „
Lipótv. TC—BEAC	„	Amerikai-ut	5 „
Fogtechn.—VAC	III. o. b.	Holy-utca	5 „
Gutenberg—Lit.	„	Amerikai-ut	3 „
UTE—Kassai AC	M. K.	Népsziget	5 „
Tör.—SC Crakovia	N. k.	Krakó	—



A Nemzetközi Olimpiai Bizottság kongresszusa.

A Nemzetközi Olimpiai Bizottság 1910 május havi hivatalos lapjában megadja arra a kérdésre a választ, melyet egy hétfői lapírunk indokoltan támadásokkal fűszerezve jóval látott szöveg tenni. A cikke a következő: „A politikai és parlamentis krízis, mely Magyarország s a múlt hónapban kifort, arra indították olimpiai bizottságunk magyar kártársait, hogy megkerjének bennünket, miszerint az ez évi kongresszust öszre halasszuk. E kongresszus tudvalevőleg a magyar kormány szives meghívására Budapestre volt tervezve. Mivel azonban a NOB érdekei azt kívánják, hogy az V. Olympiád nemely hazánálani sürgőssége egy, a legközelebbi időben tartandó ülésen tárgyalassák, az elnökség elhatározta, hogy a budapesti kongresszus dátumát eltolja és ezt a hazánálani ülést most Luxemburgba hívja egybe. Ennek következtében a NOB június 11, 12 és 13-ikán ülést tart Luxemburgban 6 ósázi és királyi fensége a luxemburgi régenshercegő vednöksége alatt. A polgármester Eyschen állam-miniszter utján értesítette a NOB elnökséget, hogy a városahát a bizottság rendelkezésére bocsátja és a nagyhercegessé összes hatóságai teljes támogatásukat helyezték kiltásba, miattal a kongresszus ép oly sikerünnek ígérkezik, mint az eddigiek.”

A kérdésnek így módon való megoldását a magunk részéről is helyesnek tartjuk, amáit inkább, mert a mostani elforgatott politikai helyzetből kifolyog nem lehetett volna a kongresszus tagjai a kellő társadalmi fogadtatásban részesíteni. Ezen eltolás érdekében semmiképpen sem érti, mert nem ezen a kongresszuson dől el az a kérdés, hogy az 1916 évben tartandó Olympiád hol fog megtartani. Ez a kérdés csak az 1912-ben Stockholmban tartandó Olympiád lejárata után fog naprendre kerülni. A cikkben foglalt felelőssége vonás pedig már annálkább sem állhat meg mert a NOB jelenleg még oly szuveren testület, melynek határozatait az egyes országokban alakult olimpiai bizottságok nem irányhatják.

A MAC ifjúsági versenye.

A MAC mult vasárnap a Margitszigeten rendezett ifjúsági versenyre, mely egyszerűsind az 1910 esztendő első pálya versenyre is volt, gyönyörű szép eredményeket hozott. Valószínűleg szenzációsnak mondható az alig 18 éves Felsőbúky Miklós szereplése a távolugrásban. Jóformán minden tréning nélkül 764 cm-t ugromi, oly eredményre, amely természetadta képességet jelent s a legszébb és legeredményesebb jövőre biztat. Érdekes körülmény volt, hogy az első ugrása, amely a másik, nem ugrolt lábára jobb ki, az is 606 cm volt. A másik két ugrása 629 és 630 cm volt. Kiválóan szerepelt Felsőbúky a magasugrásban, hol javítás nélkül ugrott 168 cm-t. Tovább nem folytatta. A főbbi verseny is nyílvolt. A 100 yardos sifutást Garancsi dacára abszolút rossz startjának szép stílusban és jó idő alatt nyerte. A 60 yardos juniorban Roth győzött 7 mp. alatt itt nagyon egyformán erők voltak. A nap egyik legszébb versenyre az 1 ang. mid-és sifutás volt. A győztes Maros pompás beosztással és jó felőképességre való taktikával futott. Eredménye 5 p. 10-6 mp. igen jó idő s egyszerűsind ifjúsági rekord is. A staféta versenyzet a MAC biztos főlénynyel nyerte, dacára, hogy kezdő futója Czeglédy szinte a helyszínen tört le s a MAC B) stafétájának

Magyar Kupa 1909 1910. évi fordulója.

Selejtező 1909. nov.	Osztályozó márc. 31-ig	M i n o s í t ő április 10-15-ig	Középmérkőzés április 30-ig	Elő-mérkőzés máj. 25-ig	Döntő jun. 5-én
Lith. FC VAC	Lith. FC XI/21 2:1 BAK	Lith. FC III/20 3:2	Lith. FC III/28 4:1	MAC IV/24 5:1	
	TTC Postás SE	Postás III/28 5:2	Bácska Szeged AC		
	Törökvs URAK	Törökvs XII/5 = 3:2	Törökvs III/31 3:2	Törökvs IV/10 2:0	
	33 FC MAFC	33 FC III/5 1:0	Győri Egyetértés	BTC	
Sportk. K. Föv. T. K.	Föv. TK NSC	NSC III/20 7:0	Kolozsvári Ker. Ak.	NSC IV/10 3:0	FTC
	Kassai AC Kassai M	Kassai AC III/28 7:0		MTK	
	UTE KAOE	UTE III/15 4:1			

* SKK egy bajnoki mérkőzést lemondván, ellenfele a szabályok értelmében győztes lett.

Corinthián vandordij 1909 1910.

Selejtező mérkőzés nov. 30-ig	Osztályozó mérkőzés márc. 31-ig	Elődöntő mérkőzés ápr. 30-ig	Döntő mérkőzés május 31-ig
Postás S. E. BEAC.	Postás XI/25 = 5:1 MAC.	Postás III/23 = 1:0	FTC III/26 = 6:1
Törökvs S. E. Kolozsvári Keresk. A.	Törökvs (lemondás) FTC.	FTC (lemondás)	
Typografia S. C. BAK.	Typografia X/3 = 4:1 TTC.	TTC III/20 1:0	
UTE. Győri Egyetértés	UTE IX/19 = 2:0 BTC	BTC III/8 = 1:0	

kezdő futója mintegy 3 m.-rel verte. Szép verseny volt az 3/4 angolos futás is, hol *Darvas* küzdelem után bár, de biztosan győzött 57 mp.-nyi elég jó idő alatt.

A selyszámokban a BEAC atléti excel-láltak, úgy a súlyt mint a diszkoszot nyerve. Az előbbt igen szép eredménnyel.

A verseny eredményei nagyon biztató képet nyújtanak. Az új versenyzők jó anyagot képviselnek és mérsékelt training mellett jó szeniorokká is fognak válni.

A verseny jó rendezésben bonyolítottat le. A MASz képviseletében dr. Speidl Zoltán volt jelen.

Ujfat jelent a magas célzárú szék, melyet most alkalmaztat a MAC először. A célzár kijelentése szerint, kitűnő áttekintést nyújt s biztosan lehet telkézni.

3. Fábán Lajos (BEAC). Két méterrel első, három méterrel harmadik.

Az Aradi Posta és Távirda Tiszviselői Sport Egyesülete bajnoki cross-country csapatát mutatjuk be képekünk, mely már második ízben nyerte meg Délmagyarországi 8 km. mezei futó bajnokságát, a csapat tagjai balról jobbra: Löbl József, Horváth Gyula, Mészáros Béla, Horváth József, Knéze Imre. A csapat előtt az egyesület aqilis tréner Balázs József ül, ki nagy szakértelemmel vezeti a tréningeket s a dícsőség nem kis része az övé.

Athletikai versenyszabályok, a MASz 15. száma kiadványa, megjelent és kapható Kertész Tődör sportüzletében, Budapest, IV. Kristóf-tér. Ára 20 fillér.



A MAC új érmei elkészültek. A május 22-ik versenyen már az új érme kerülnek kiosztásra **Healy** győzelméi. Mialatt Beaufaire urban volt Európa felé Cecil Healy hazájátban aratot diadalokat. Megnyerte Tasmania 100, 220 és 440 yardos bajnokságait és pedig az erös konkurrencia ellenére (Mason, Wickham, Boardman) elég könnyen. Idő! megis esőrangjuk, jóllehet mindhárom versenyt egy napon, március 12-én uszta. A 100 yardon 0:574, 220 yardon 2:30,3, 440 yardon 5:38 alatt végzett. A szigetközi *Wickham* ugyanaznap a műgőró bajnokságot nyerte meg.

A 200 m-es belga mellúszó rekord megjavítására készül a brüsseli *Courbet*. A napokban már sikerül neki 3:05 rekord idő alatt uszni, de a mérés nem volt hivatalos.

A charlottenburger verseny. A nyári szezon elővesényét Németországban (jun. 5-én rendezte a Charlottenburger Schwimm Verein). Ez lesz az utolsó verseny, melyet a Kochsee rendeznek. A kiírás főbb számai ezek: *Kochsee staféta* 4x50 m. vegyes, 3-szor nyerdő vándorj; 100-es uszás Charlottenburg város díjáért: 100 m. mellúszás; 50 m. buváruszás; 200 m. oldalúszás; fómüárgás; 100 m. bajn. kiz. 500 m. főverseny vándorj; 3x-100 m. staféta bajn. kiz.; 50 m. gyorsúszás; 100 m. hátúszás; 300 m. bajn. kiz.; 3x100 m. mellstaféta; 300-200-100 m-es nagystaféta. Nevezési zárlat május 26.



Magyar Labdarugók Szövetsége. Elnök: betöltetlen. Társelnök: Kárpáti Béla (XI. ker. Ferenc-sík 41.) Adonok: Dr. Bogár Elek (VII. ker. Sietimányi T. I.) Károlyi Sándor (VIII. Esterházy-úta 6. sz.) Róser A. Edwin (VI. Aradi-úta 10. sz.) Föltátr: Oprcs Rezső (VIII. Rókóczi-út 9. sz. 1. em.) Titkár: Sugar István (VIII. József-sík 31/B.) Penzárós: Múnder Frigyes (VI. Akadémia-úta 10. sz. Postafutóklub) Iszambulói hivatali: Ellenőr: Missary Ágoston (VII. Sajó-úta 3. sz. Szarmategyüt.) Vádlár: Dező, Weszter Gusztáv, Langfelder Ferenc. — Hivatalos helyiség: VIII. Rókóczi-út 9. sz. 1. em. Hivatalos órák napoként fél 12-ig fél 6 óráig.

Kivonat az igazgató-tanács 1910. évi április hó 29-én tartott ülésének jegyzőkönyvéből.

UTE felelőszése folytán a vonatkozó intéző-bizottsági határozatot a tanács megváltoztatta és az UTE—Kassai AK között megismételték Magyar Kupa vándorjdi mősítő-mérkőzés színhelyét az UTE-nek népszégti pávjáit jelöli ki.

Az 1910. május 1-én bécsben tartandó osztrák-magyar mérkőzésre a szövetség képviseletében Kárpáti Béla társelnök és Oprcs Rezső főtákar küldetnek ki.

Az 1910. május 26-án, vagy 29-én Budapestre tervezett magyar-osztrák mérkőzés megrendezésére a tanács kiadja az intéző-bizottságnak.

Elhatározza a tanács, hogy a FIFA 1910. évi kongresszusára a napirenden levő nagyfutóságu magyar indítványok sikerének hathatósabb előmozdítása érdekében 3 képviselőt küld.

Az általános rendezvényok (átigazolásra vonatkozó) 11. § d) pontja, vonatkozó rendelkezéseinek megváltoztatásával, határozatlag kímöndja a tanács, hogy a d) pont szerent, átigazolást kérelmek bejelentése mindet esztendőben csak 6-ot, 1-öt dec. 15-ig nyújthatók és és sem ezen idő-tartam alatt, sem azontul jogérvényesen nem változtathatók, csupán visszavonhatók.

A központi vidéki bizottság javaslatára elhatározta a tanács, hogy benutató mérkőzésekre feljogosított fővárosi football csapatok ezen benutató mérkőzéseket csak a fővárosban és fővárosi csapatokkal játszhatják le.

A nemzetközi bizottság javaslatára a tanács azon utasítást adja a FIFA kongresszusára



Az Aradi PTSE. cross-country csapata.

Résztelők eredmények:

1. *Hatvan yardos junior-síkfutás.* (Három előfutam után a döntőben.) 1. Roth Vilmos (MTK) 7 mp. 2. Fazekas Gyula (MAC). 3. Kállay Tivadar (BEAC). Mellészéssel megnyerve 1/2 méterrel harmadik. Az előfutamban 68 mp.-el győztes Czigliány helyezetlenül futott.

II. *Száz yardos síkfutás.* 1. Garancsi Árpád (MAC) 11.2 mp. 2. Kosa József (BTC). 3. Fábán Lajos (BEAC). Fél méterrel nyerve, ugyanannyival harmadik Rossz start. Dalolti (Pozsonyi TE) több mint 2 m.-el, Kosa másfél m.-rel lép el a startól. A győztes csak a két előtt 10 m-re fogja el őket, 6 induló.

III. *Súlydobás.* 1. Vándor Jenő (BEAC) 10.45 m. 2. Sebestyén Sándor (BEAC) 10.40 m. 3. Kéry Jenő (MAC) 10.15 m.

IV. *Magasugrás.* 1. Felsőbüky Miklós (MAC) 1.68 m. 2. Magyar Ede (MAC) 1.56 m.

V. *Egy angol mérőelés síkfutás.* 1. Maros György (MAC) 5 perc 10.6 mp. (Húszáji rekord). 2. Györi Gyula (BEAC). 3. Húrban Sándor (Szekefehértvári TC). Könnyen 30 méterrel nyerve, 50 méterrel harmadik.

VI. *Négyszer száz m.-es staféta-futás.* 1. (MAC) A csapata Czeglédy István, Garancsi Árpád, Hodusfalvy Géza, Darvas Nándor 40.2 mp. 2. BEAC csapata. 3. MAC B) csapata. Biztosan 6 méterrel nyerve, 5 méterrel harmadik.

VII. *Diszkoszvetés.* 1. Kerekes Jenő (BEAC) 30.80 m. 2. Sebestyén Sándor (BEAC) 29.96 m. 3. Pintér Sándor (MAC) 28.20 m.

VIII. *Távolugrás.* 1. Felsőbüky Miklós (MAC) 6.74 m. (Húszáji rekord). 2. Kosa József (BTC) 6.30 m. 3. Sebestyén Sándor (BEAC) 5.74 m. A győztes másik két ugrása 629 cm. volt.

IX. *Negyed angol mérőelés síkfutás.* 1. Darvas Sándor (MAC) 57 mp. 2. Csányi Béla (BEAC).

— Atléták, footballisták, uszók és atomobilozók csakis Brázay sósörszesz használjanak. Versenyen felül álló hazai gyártmány.

TÖRLEY PEZSGŐ



A magyar kir. államvasutak nyári meneteire 1910-re.

A kiskunfélegyháza—orosházi vonalon.

A Gádoros—Orosháza és Gyopárosi főrdő—Orosháza között az előző években közlekedett időnyafonak, ugyanarra az időtartamra, ismét forgalomba helyeztünk, azokivül Gyopárosi-fürdő—Orosháza között egy új időnyafonpár helyzettik forgalomba, mely Orosházáról d. u. 2:35-kor fog indulni és Gyopárosi-fürdőre d. u. 3:5-kor fog érkezni, az ellenpont Gyopárosi-fürdőről d. u. 3:10-kor fog indulni és Orosházára d. u. 3:20-kor fog érkezni.

Az alvincz—nagygyezeni vonalon.

Az előző években Nagygyezben és Erdélyszendahely között közlekedett időnyafonpár az idén Nagygyezben és Koncza között ugyanarra az időtartamra és ugyanokon a napokon, ismét forgalomba fog helyzettik.

A budapest keleti p. udvar—predelői vonalon.

A Budapest nyug. p. udvarról jelenleg este 9:10-kor induló és Predelőra d. u. 3:31-kor érkező gyorsvonat Budapest nyugati p. udvarról este 9:35-kor fog indulni és Predelőra d. u. 3:46-kor fog érkezni.

Budapest keleteli p. udvarról Szolnoki egy új személyvonat lesz forgalomba helyveze, mely Nagykátánaponta, Nagykátától—Szolnoki pedig csak szombat és ünnep előtti köznapon fog közlekedni.

E vonat Budapest keleti p. udvarról este 6:15-kor fog indulni, Nagykátára este 8:27-kor, Szolnokra pedig este 9:58-kor fog érkezni.

Nagykátától Budapest keleteli p. udvarig egy új személyvonat helyzettik forgalomba, mely Nagykátától este 8:57-kor fog indulni és Budapest keleteli p. udvarra éjjel 10:35-kor fog érkezni, ezzel egyidejűleg az előző években e vonalreszen május 1-től szeptember 30-ig közlekedett személyzálló telerovatnál a személyzállítás megszűnik.

A jelenleg naponta közlekedő, Budapest keleteli p. udvarról este 8:25-kor induló és Szolnokra éjjel 11:30-kor érkező személyvonat *naponta csak közlekedik*, fog közlekedni, Nagykátától—Szolnoki pedig csak szombaton és ünnep előtti köznapon fog közlekedni.

A jelenleg vasár- és ünnepnap után köznapon, valamint kedden és pénteken közlekedő, Tápiószecsről éjjel 3-kor induló, Budapest keleteli p. udvarra reggel 4:40-kor érkező személyvonat *naponta* és már Nagykátától indulófog közlekedni, Nagykátáról éjjel 3:16-kor fog indulni és Budapest keleteli p. udvarra reggel 5:20-kor fog érkezni.

A Székelykocsárdról d. e. 4:40-kor induló és Kolozsvárra este 8:91-kor érkező személyzállító vonat már Tóvástól fog személyzállítással közlekedni és Tóvástól d. u. 2:50-kor indulva Kolozsvárra este 8:31-kor fog érkezni.

A nagyvárad—gyomai vonalon.

Déványára—Gyoma között egy új vegyesvonatpár lesz forgalomba helyveze, mely Gyomáról reggel 7:46-kor fog indulni és Déványárra reggel 8:33-kor fog érkezni, az ellenpont Déványárról reggel 6:35-kor fog indulni és Gyomára reggel 7:16-kor fog érkezni.

A nagyvárad—püspök (Félix) főrdői vonalon.

Az előző években közlekedett főrdői időnyafonak ugyanarra az időtartamra ismét forgalomba helyzettik, azzal a korlátozással azonban, hogy a Püspökfőrdőről éjjel 10:32-kor induló és Nagyváradra éjjel 11-kor érkező, valamint a Nagyváradról este 9:17-kor induló és Püspökfőrdőre éjjel 9:48-kor érkező, nemkülömben a Nagyváradról este 9:27-kor induló és Félix főrdőre éjjel 10-kor érkező, ugyiszint a Félix főrdőről éjjel 10:13-kor induló és Nagyváradra éjjel 10:47-kor érkező személyvonat nem naponta, hanem csak vasár- és ünnepnapokon fognak közlekedni.

A székelykocsárd—gyergyószentmiklós—brassói vonalon.

A székelykocsárd—brassói vonalon a következő vonatok fognak közlekedni.

Székelykocsárd—Brassó között egy *átmenővonatpár*, Székelykocsárd—Csíkszereda között két

helyi vonatpár, Székelykocsárd—Marosvásárhelyre pedig egy *helyi vonatpár*, Székelykocsárd—Gyergyószentmiklós között egy *helyi vonatpár*, Mádfalva—Brassó között két *helyi vonatpár* és Gyergyószentmiklós—Brassó között egy *helyi vonatpár*.

A mádfalva—gyimes—pálanczai vonalon.

E vonalon, az előző pont által menetrendmódosítással kapcsolatban, az összes személyzállító vonatok meneteire is módosulnak.

A brassó—zernesti vonalon.

Az előző években június 1-től augusztus 31-ig Brassótól—Zernestig közlekedett vasár- és ünnepnapon vonat, ugyanarra az időtartamra és ugyanazon a napokon ismét forgalomba helyzettik, azokivül ugyancsak június 1-től augusztus 31-ig egy új vasár- és ünnepnapon vonat fog közlekedni egy új vasár- és ünnepnapon, mely Zernestől este 8:17-kor indulva, Brassóba éjjel 9:34-kor fog érkezni.

A kükküllőzög—parajdi vonalon.

A Parajdáról jelenleg d. e. 7:45-kor induló és Kükküllőzögbe d. u. 12:43-kor érkező személyvonat Parajdáról d. e. 9-kor fog indulni és Kükküllőzögbe d. u. 1:55-kor fog érkezni, a Kükküllőzögről jelenleg d. e. 9:34-kor induló és Parajdra d. u. 2:50-kor érkező személyvonat Kükküllőzögről d. e. 10:21-kor fog indulni és Parajdra d. u. 3:45-kor fog érkezni. E két vonat szeptember 1-től jövő évi április 30-ig csak Kükküllőzög—Dicsőszentmárton között fog közlekedni.

A kiskapusz—nagygyezeni vonalon.

A Nagygyezben—Vizánka között az előző évek nyarán közlekedett főrdői időnyafonak, ugyanarra az időtartamra, ismét forgalomba fognak helyzettik.

A budapest nyugati p. udvar—marchegyi és a galánta—szolnai vonalon.

A Galántáról este 9:23-kor induló és Marchegyre éjjel 10:28-kor érkező gyorsvonat *esetlent csak Budapestig fog közlekedni*.

Budapest—Galánta—Szolna között június 1-től szeptember 30-ig egy új gyorsvonatpár helyzettik forgalomba, mely által Budapest—Berlin között egy új közvetlen gyorsvonatu összeköttetés létesül. A csatlakozó vonat Berlinből éjjel 11:44-kor indul és Zsolnára d. e. 11:58-kor érkezik, az új vonat Zsolnárdól d. u. 12:20-kor indul és Budapest nyug. p. udvarra éjjel 6:20-kor érkezik. Az ellenpont Budapest nyugati p. udvarról d. u. 12:20-kor indul és Zsolnára este 6:02-kor érkezik, a csatlakozó vonat Zsolnárdól este 6:16-kor indul és Berlinre reggel 5:26-kor érkezik.

A Budapest nyugati p. udvarról jelenleg este 9:20-kor induló és Zsolnára reggel 7:16-kor érkező személyvonat Budapest nyugati p. udvarról este 8:40-kor fog indulni és Zsolnára reggel 6:10-kor fog érkezni.

E vonat április 30-án már az új menetrend szerint fog közlekedni.

Pozsonytól—Marchegig, illetve Wien vasár- és ünnepnapon június 1-től szeptember 15-ig egy új személyvonat helyzettik forgalomba, mely Pozsonyból este 8:54-kor indulva, Marchegyre éjjel 9:28-kor fog érkezni, (Wienbe éjjel 11-kor érkezik.)

A Budapest nyugati p. udvarról jelenleg este 10-kor induló, Marchegyre reggel 4:41-kor és Wienbe reggel 6:20-kor érkező személyvonat Budapest nyugati p. udvarról este 9:30-kor fo indulni, Marchegyre reggel 4:15-kor és Wienbe reggel 6-kor fog érkezni. *E vonat április 30-án már az új menetrend szerint közlekedik.*

Az előző években Érsekújvár—Budapest, Párkány-Nána—Ersekújvár, Budapest—Párkány-Nána, Budapest—Szob, Budapest—Nagymaros, Budapest—Vác és Budapest—Rákospalota-Ujpest között *átmenő* személyvonatok az idén, ugyanarra az időtartamra és ugyanazonok a napokon, ismét forgalomba helyzettik.

Budapest nyug. p. udvar—Nagymaros között egy új átmenővonatpár, Ocskajk közlekedő vonatpár helyzettik forgalomba, mely Nagymarosról reggel 4:25-kor fog indulni és Budapest nyug. p. udvarra reggel 5:55-kor fog érkezni, az ellenpont Budapest nyugati p. udvarról este 6:20-kor fog indulni és Nagymarosra este 7:53-kor fog érkezni.

A Budapest nyug. p. udvarról este 7:15-kor induló és Danukész—Alagra este 8:58-kor induló és Budapest nyugati p. udvarra este 8:35-kor érkező személyvonat esetlent csak Budapest nyug. p. udvar Rákospalota-Ujpest között fog közlekedni.

A Budapest nyugati p. udvarról éjjel 10:30-kor induló és Rákospalota-Ujpesterre éjjel 10:47-kor érkező, valamint a Rákospalota-Ujpesteről éjjel 11:4-kor induló és Budapest nyugati p. udvarra éjjel 11:20-kor érkező személyvonatok az idén *nem naponta*, hanem csak vasárnap és ünnepnapokon lesznek forgalomba helyveze.

A pozsony—lipótvári vonalon.

Nagyszombatól—Pozsonyig egy naponta közlekedő új személyzállító telerovat helyzettik forgalomba, mely Nagyszombatól reggel 3:40-kor fog indulni és Pozsonyba reggel 5:35-kor fog érkezni.

A Lipótvárról jelenleg reggel 4:35-kor induló és Pozsonyba reggel 6:50-kor érkező személyvonat Lipótvárról reggel 6:41-kor fog indulni és Pozsonyba d. e. 8:33-kor fog érkezni.

Pozsonytól—Nagyszombatig egy új, naponta közlekedő, személyzállító vonat lesz forgalomba helyveze, mely Pozsonyból d. u. 12:50-kor fog indulni és Nagyszombatba d. u. 2:24-kor fog érkezni.

A pöstyén—verbóli vonalon.

Az előző évek nyarán közlekedett vasár- és ünnepnapon vonatpár ugyanarra az időtartamra, ismét forgalomba helyzettik.

A hókák—trencséntelcz—trencséntelczői vonalon.

A mult nyáron közlekedett főrdői időnyafonak, ugyanarra az időtartamra, ismét forgalomba helyzettik.

A párkány-nána—garamberzencei vonalon.

A Garamberzencéről jelenleg reggel 5:45-kor induló és Párkány-Nánára d. u. 12:02-kor érkező személyvonat Garamberzencéről reggel 6:44-kor fog indulni és Párkány-Nánára d. e. 11:20-kor fog érkezni, Párkány-Nána feljött eléri az onnan d. e. 11:35-kor Wien tele induló személyvonat csatlakozását.

Az érsekújvár—németprónai vonalon.

Ersekújvár és Nyitra között egy új személyvonatpár lesz forgalomba helyveze: Ersekújvárról reggel 6:50-kor fog indulni és Nyitrára d. e. 8:40-kor fog érkezni, az ellenpont Nyitráról d. e. 10:43-kor fog indulni és Ersekújvárra 11:46-kor fog érkezni.

Privigye és Németpróna között egy új személyzállító vonatpár lesz forgalomba helyveze, Privigyéről reggel 6:35-kor fog indulni és Németprónára reggel 7-kor fog érkezni, az ellenpont Németprónáról reggel 7:30-kor fog indulni Privigyére reggel 7:50-kor fog érkezni.

A Németprónáról jelenleg este 6:47-kor induló és Ersekújvárra éjjel 12:25-kor érkező személyvonat Németprónáról este 6:34-kor fog indulni és Ersekújvárra éjjel 11:43-kor fog érkezni.

Az érsekújvár—kistapolcsányi vonalon.

A Kistapolcsányról jelenleg este 8:33-kor induló és Ersekújvárra éjjel 12:23-kor érkező gyorsvonat Kistapolcsánzról este 8-kor fog indulni és Ersekújvárra éjjel 11:10-kor fog érkezni.

A budapest—lajosmizse—kecskeméti vonalon.

Ocsa és Kőbánya alsó p. udvar között egy új, kizárólag III. oszt. kocskajk közlekedő, személyvonatpár lesz forgalomba helyveze, Ocsáról reggel 4:33-kor fog indulni és Kőbánya alsó p. udvarra reggel 5:30-kor fog érkezni, az ellenpont Kőbánya alsó p. udvarról este 7-kor fog indulni és Ocsára este 7:56-kor fog érkezni.

Ocsáról—Budapest nyugati p. udvarig egy új személyvonat közlekedik, mely Ocsáról éjjel 9:10-kor fog indulni és Budapest nyugati pályaudvarra éjjel 10:40-kor fog érkezni.

A budapest nyugati p. udvar—orsóva—verci-orovali vonalon.

A Budapest nyugati p. udvarról jelenleg d. e. 9:40-kor induló és Temesvárra—Józsefvárra d. u. 2:51-kor érkező gyorsvonat Budapest nyugati p. udvarról d. e. 8:15-kor fog indulni és Temesvár—Józsefvárra d. u. 1:50-kor fog érkezni.

Az előző évek nyarán Budapest nyugati p. udvar—Czegled között közlekedett vasár- és ünnepnapon vonatpár, ugyanarra az időtartamra, ismét forgalomba fog helyzettik.

Automobil újdonságok.

Autovox a legmegbízhatóbb, leghangosabb
jelző-kürt.

Klaxon villamos jelzőkészülék, valóságos lármagép!
Legfeltünőbb, legmegbízhatóbb jelzés az
országutra!

Autogas

legkényelmesebb, legcélsze-
rűbb világító eszköz.

Challenge a jelenkor egyetlen biztos tömlője. Szer-
kezetben legtökéletesebb. Nincs utköz-
ben szerelés.

Michelin pneumatik!

Continental pneumatik!

BÁRDI JÓZSEF automobil r.-t.

≡ BUDAPEST, VI. ker. Mozsár-utca 9. ≡

Sürgőncim:

Pneumatik

Telefon számok:

AUTO OSZTÁLY 41-00.

GARAGE „ 116-34.

A VALÓDI POGNON GYERTVA MINDEN MÁGNESHEZ JÓ

VIII. évfolyam. 20. sz.

1910. május 14-én.



Eredeti Bosch-mágnesgyújtások.

Longuemare-porlasztók. Amerikai szélfogók. Ducasble-gummiabroncs.

Saját külön berendezett műhely mindenajta mágnesgyújtók javítására.

DÉNES ÉS FRIEDMANN, Wien XVIII. Mitterberggasse 11.

Vezérképviselet és raktár: FRIEDMANN ODÓN Budapest, VI., Liszt Ferenc-tér 2.

Telefon 89—69.



Gebr. Reichstein Brennabor-Werke

Brandenburg a. H.

Vezérképviselet Magyarországon részére:

Róka és Stollár

Budapest, Rózsa-u. 97a. Szondy-u. sarok

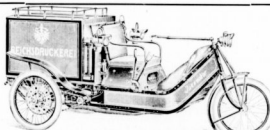

Felülmulja az összes hasonló járműveket. Kivétele 3—5 HP, vízhűtéses benzínmotor, mágnes gyújtás, 2 sebesség, szab. átvitelű kapcsoló, lánchajtás a hátsókerekről, kezelése egyszerű, soffor felesleges, bárki kezelheti, rakslty 200—250 kg, 1—2 személyre szerények különböző nagyságban. Költségvetéssel, próbamenettel kívánatra szolgálnk.

Brázay sósborszesz

a fáradt izmokat felfrissíti, a bőrt nem égeti, bedörzsölésre a legjobb szesz.

Szerkesztőség és kiadóhivatal
IV., Kecskeméti-utca 5., II. em. 2.

Hivatalos órák este 7—8.

Kézirat és mindenféle levelezés
VIII., Esterházy-utca 6. címzendő.



Tipikus brooklandi pályaverseny-kocsi.

Előfizetési ár:

Egész évre 20 korona
Fél évre 10 „
Negyed évre 5 „

Előfizetések és penküldemények követelőző címzendők: Nemzeti Sport kiadóvállalat Budapest. — Postafiókarcím: 20.438

Szám garage 6 hengeres 15—30 HP Delaunay-Beleville automobilonk ára 14.000 frank.

Delaunay-Belleville gyár vezérképviseletje BUDAPEST, VI., NAGY JÁNOS-UTCA 5. Telefon 101—56.

A tennis-idény közeledtével Kertész Tódor cég Lawn-tennis raketek javítására és újonnan hurozására ismét szerződötté M. A. O. HITCICOCH ACTON elsőrendű angol szakmunkást, ki javításával és újbóli hurozásokkal az előző években is az összes versenytáncosok legteljesebb elismerését vívta ki magának és ki mindennemű raketjavítást és hurozást kiválóan, szakszerűen, gyorsan, szükséghez képest azonnal végez Kertész Tódor sportárúzetében, Budapest, IV., Kristóf-tér berendezett külön raketjavító műhelyben. — Mr. Acton március hó végével érkezik, miért is felkeretik a t. tenniszők közönség, hogy a javításra szánt raketeket lehetőleg előzőleg Kertész Tódor céghez juttatni sziveskedjék, mivel azok a beérkezés sorrendjében adának munkába. Lawn-tennis felszerelések. Athl. sportcikkeek. Angol- és magyar sportjátékok. Cikkekrol képes árjegyzéket ingyen és bérmentve küld Kertész Tódor sportárúzlete Budapest, Kristóf-tér. Alapítottott 1861. évben

Büssing

elismerően a legmegbízhatóbb és leg-
gazdaságosabb üzemű teherautomobi-
lok és motoromnibuszok.

Opel

a tavaly hazánkon keresztül vezetett Henrik her-
ceg turaverseny győztese! Tökéletesen zajtalan,
olcsó személy- és áruszállító autók.

Renault

a világ elismerően legelső gyártmánya!
Meglepően elegáns, teljesen zajtalan,
olcsó üzemű luxusautók.

Vezérképviselőt:

Helios Automobil Forgalmi R.-T.

V., Bálvány-utca 12. szám

Sürgőnycim :
HELIGAR.

TELEFON:
Igazgatóság: 91—57. Garage 73—65.

Sürgőnycim :
HELIGAR.

Tágas garage.

Mindennemű
autokellék.

Pneumatik.

Teherautomobilfuvarozás.
Kölcsönautomobilok.

Kívánatra árjegyzékkel és árajánlattal szívesen szolgálunk.

AZ AUTOMOBIL

A „MAGYAR AUTOMOBIL CLUB“ HIVATALOS LAPJA. A „MAGYAR AERO CLUB“ HIVATALOS KÖZLEMÉNYEI.

A „NEMZETI SPORT“-TAL EGYETEMBEN MEGJELENŐ SZAKLAP.

Szerkesztőség és kiadóhivatal: Budapest, IV., Kecskeméti-utca 5., II. em. 2.	Főszerkesztő: Dr. POLÓNYI DEZSŐ. Felelősszerkesztő: LINDNER ERNŐ.	ELŐFIZETÉSI ÁR: Egész évre 20 korona. Fél évre 10 „ Negyedévre 5 „
--	--	---

Az automobil rendelet méltatása.

Az automobilforgalom országos rendezésére első tervezetet a Magyar Automobil Club készített, a volt belügyminiszter, gróf Andrássy Gyula felszólítására.

Ezt a rendelet-tervezetet minden oldalról megvéleményezték s utóljára a székesfővárosi rendőrség csiszoló műhelyéből kikérülve május elején látott napvilágot.

A Magyar Automobil Club igazgatósága a közgyűléshez tett évi jelentésében kijelentette, hogy az össze-vissza módosított rendelet hatásáért nem vállal felelősséget, a közbiztonság őrei által utolsó percben becsusztatott változtatások felől meg sem kérdezett.

Hogy mennyire igaza volt az igazgatóságnak, mikor megtagadta az apaságot, álljon itt egy példa, melyből meg látható, melyik rendelet lett volna alkalmasabb az automobilizmus népszerűsítésére és ezen az uton a hazai automobil-ipar fejlesztésére.

Nézünk mi történt volna, ha valakit sikerül reá venni automobil-vásárlásra:

I. a Club tervezete szerint, és mi történik,

II. a belügyminiszteri rendelet szerint.

I.

Szinhely: A Magyar Automobil Club.

Egy ur. Igazgató urhoz van szerencsém? Igazgató. En vagyok. Mivel lehetek szolgálatára? Kérem sétáljunk a szalonba. Tessék helyet foglalni. Szolgálatok szivarral, vagy cigarettával.

Egy ur. Köszönöm. Elhatároztam, hogy automobil veszek, kérdemni jöttem, az új szabályrendelet szerint mi az eljárás?

Igazgató. Szívesen szolgálok felvilágosítással. Minő automobil tetszett venni?

Egy ur. Szívesen vettem volna egy magyar gyártmányt, de sajnos ilyen még nincs. Valami francia vagy német autót fogok venni még csak ezután.

Igazgató. A Budapesten képviselt bármely külföldi gyár automobilja megbízható. Az Automobil Club érdeme, hogy a kiállítások rendezésénél csak elsőrangú gyárakkal tárgyal, csak azokat engedte piacra és így Budapest nem is ismer mást mint elsőrendű gyártmányt. Ily automobilokkal szemben, különösen, mert azok szerkezete

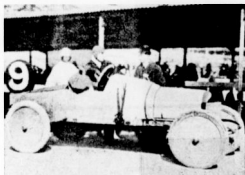

Egy brooklandi versenykocsi.

külföldi típusvizsga alkalmával hatóságilag felülvizsgálva lett, mi is bizalommal viselhetünk. Ha ily jönevű gyártmányt és új kocsit tetszik venni, elég ha a gyári bizonylatot beméltóztatik küldeni, annak adatait itt nyilvántartásba vesszük, adunk egy rendszámot, amit az autóra kell felerősíteni. Méltóztatik tudni fordulhat elő eset, hogy a rendőrség kérdi: kinek tulajdonát képezi ez, vagy az a számu auto-

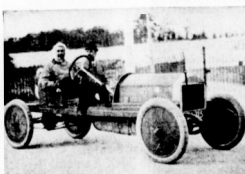

Egy brooklandi versenykocsi.

mobil s nekünk kötelességünk pontos adatokat szolgáltatni.

Egy ur. Köszönöm a felvilágosítást, a szerint cselekszem. Honnét hoztja Igazgató ur a cigarettákat? Igen jók!

Igazgató. Egyiptomból. Parancsoljon még egyet:

Egy ur. Köszönöm. Egy kitűnő, ügyes fiut — az apja gépész nálam — sofförnek képeztettem ki. Hol kell őt vizsgáztatni?

Igazgató. Azt mi fogjuk vizsgáztatni a rendőrség közbejöttével. Ebben azonban nagyon szigorunk vagyunk. Alapos vizsgálat alá vesszük a fiut. Nem elég, hogy ügyes, tanult profenzista legyen, nyugodt természetű, óvatos, jó szemérmektű ügyének kell lenni. Előletele után is kutatni fogunk, nem e részeseg, házsártos, megbízhatatlan, durva magaviseletű? Erős meggyőzés és hosszabb gyakorlati próba után fog csak a mi szakértőnk véleményét adni, amely szakvéleményt átesszük a rendőrséghez s ha ott sincs ellene kifogás, kaphat vezetői jogosítványt.

Egy ur. Nem tetszik gondolni, hogy jobb lenne régi vizsgázott vezetőf fogadnom, mert külföldi utat is akarok tenni.

Igazgató. Az új szabályrendelet módot ad a régi vezetőket is új vizsgálatra utasítani, azok közül, akik ezt is kiállják, bátran lehet választani. A régiéek közül nem sok fog sofför maradni.

Azért vagyunk annyira szigorunk, mert nem az automobil tartjuk a közutakon veszélyesnek, hanem a vezetőf.

Ha külföldre tetszik utazni, adunk egy államjelző-fáblát és egy nemzetközi utijogszelvényt, melyben az autóra és vezetőjére vonatkozó minden adat be lesz vezetve. Erre mi mint kormányhatóságilag megbízott testület fel vagyunk hatalmazva.

Egy ur. Ezt nem kell valahol láttamoztatni, mert én Egerben lakom és mind jöhettek ismét fel?

A legtartósabb,
ennélfogva leg-
olcsóbb abroncs

PNEU-SEMPERIT



„Stock: Magyar Automobil Garage Aréna-út 50.“



SEMPERIT

Gummiművek

Vezérképviselet és raktár: SALZBERGER SAMU Budapesten, VI. kerület, Andrássy-út 20. szám.

Igazgató. Tessék a vezető arcképét beküldeni, mi kiállítunk és megküldünk mindent, az egri rendőrkapitány csak ellenjegyzí, hogy az utigazolvány illetékes kezekben van.

Egy ur. Köszönöm a felvilágosításokat, azt hiszem gyakrabban lesz szerencsém, mert be fogok iratkozni az Automobil Clubba.

Igazgató. Szívesen látjuk. Őszintén kívánom legyen sok öröme az automobilozásban és szerezen annak minél több hivét.

II.

Szinhely: A rendőrség, Folyosó, aztán iroda.

Egy ur. Beszélhetnék a kapitány urral? **Közrendőr.** A kapitány ur most nem ér rá. Gyűjön máskor. Nem látja, hogy ki van írva?

„Felek csak 11 és 12 óra közt fogadtatnak.

(Másnap 11 óra ugyanott.)

Egy ur. Itt van a kapitány ur?

Közrendőr. Itt! Várjon a sorára.

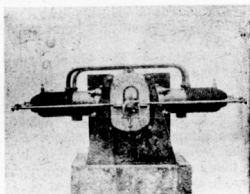

Az új Anzani-féle kéthengeres 30 lóerős motor.

(12 óra előtt 5 perccel.)

Kapitány. Mit akar?

Egy ur. Automobilt vettem, számot kérek rá.

Kapitány. Hozott bélyeget?

Egy ur. Nem hoztam. Mire kell?

Kapitány. Nohát a kérvényre, mert ezt ugy szóval nem lehet elintézni. Kérvényt sem hozott? Akkor hát jöjjön holnap.

(Harmadik nap.)

Kapitány. Hogy hívják? Hány éves? Hol született? Hol lakik? Mi a vallása? Volt-e már büntetve?

Fogalmazó ur! Írja be ezeket az adatokat abba a lajtromba. Tudja már. A rendőri felügyelet alatt állók.

Aztán miféle járműve van az urnak? Azt meg kell ám nézteni miféle verki? Mert nem lehet ám akármiféle közveszélyes, gyilkos szerszámmal nálunk közlekedni. Gyereket, öregeket gázolni. Ehun ni! Isméri ezt az új rendeletet? Hátul is kell ám égni a lámpásnak, különben fizet az ur 50 koronát, ha pedig még egyszer nem ég becsukatom, 14 napra. Hallotta?

Egy ur. Köszönöm a jóindulatot.

Kérem tisztelettel a sofőromet is újra kell megvizsgáltatni?

Kapitány. Hogy hívják azt a söffört.

Egy ur. Sobri József.



Egy brooklandi versenykocsi.

Kapitány: Ismerem a gazembert. Őt már nálunk eleget rablás meg gyújtogatás végett, de a mi szakértőnk azt mondja jól vezet, meg lehet benne bízni nem gázol se csirkét se kuttyát. Itt az új igazolvány nem kell neki újra vizsgázni.

Egy ur. Ha külföldre megyek, kell valami igazolvány?

Kapitány. Valahol a Kigyótéren van egy valami társaság, valami clubféle. Automobil társaság. Úgy mondja a rendelet az ad papírost meg táblát, de azt ide tessék ám hozni, mert ha mi nem látjuk, nem ér ám semmit.

Egy ur. Köszönöm. Ajánlom magam.

Kapitány. No ná! Nem oda Buda! Tessék előbb fizetni a rendőrség pénztárába gépjármű vizsgáért 30 koronát

rendszámért	15	„
forgalmi engedélyért	2	„
vezető vizsgáért	20	„
aztán . . .		

Egy ur. Nem sok?

Kapitány. Ne sajnálja az ur ezt a kis alamizsnát tőlünk. Nem ad ám a belügy-miniszter külön dotációt, amiért az automobilokt rendben tartjuk. Ha a gazdag automobilista urak nem jutalmazták bokrös érdemeinket, honnan várjuk rennerációt?

Egy ur. Most nincs nálam ennyi pénz.

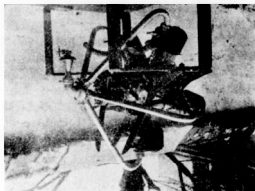

Az új Anzani-féle öthengeres 50 lóerős motor.

Bachruch A. ezüstárúgyára, =
cs. és kir. udvari és kamarai szállító
Budapest, Királyi Pál-utca 13.

A gyári épület földszinti diszhelyiségeiben állandó eladás nagyban és kicsinyben legolcsóbban szabott eredeti gyári áron.



AUTOMOBIL ÉS REPÜLŐGÉP-SZAVATOSSÁGI BIZTOSÍTÁS.

Ajánljuk a minden automobilozó és repülőgép-tulajdonos részére nélkülözhetlen szavatossági biztosítás megkötését. Felvilágosítással és prospektussal készségesen szolgál a Nemzetközi Baleset Ellen Biztosító Részvénytársaság, Budapest IV., Váci-utca 20. sz. az Adriai biztosító társulat palotájában. Helyi képviselő Automobil- és repülőgép-szavatossági biztosítók részére: Róka és Stollár, Automobil-szakiroda, Budapest, VI. Róza-utca 97. (Szondi-utca sarok).

Nem fizethetném Egerben mindezeket, ott lakom.

Kapitány. Azt itt kell fizetni az egrieknek is. Boda főkapitány urhoz tartozik az egész ország automobilügye. Nemcsak Budapesten hanem az egész országban rendnek kell lenni.

Egy ur. Ép az ellenkezőjét tapasztaltuk a tavalyi Prinz Henrich Fahrton. Az egész országban rend volt, csak Budapesten fordult fel minden.

Kapitány. A rendőrhatalóság megsértésért most ezennel becsukatom.

Közrendőr! Tartóztassa le ezt az urat! 24 órai áristom! Majd adok én ezeknek az automobilistáknak.

Azt állítják, hogy a szabályrendelet a modern igényeknek lett átdolgozva és nagyban elő fogja mozdítani az automobilizmus népszerűségét. Majd meglátjuk!

— A Weiner és Grünbaum udvari szabó cég, automobilisták és söfförjeik számára legújabb és Angliából hozott minták szerint igen praktikus felszereléseket készít.

LAURIN ÉS KLEMENT

Magyarországi vezérképviselő Budapesten, IV. kerület, Semmelweis-utca 9. szám.

gyárt motorkerékpárt, voituret-
tet, városi kocsit, turakocsikat,
teherkocsit, autobuszot.

Aviatikai motorok.

VAS léghütéses rendszer

I. típus 3 hengeres	24 HP	110 furat	130 löket	K	1900.—
II. típus 3 hengeres	30-40 HP	120 furat	140 löket	"	3000.—
III. típus 4 hengeres	50-70 HP	120 furat	140 löket	"	4800.—
IV. típus 6 hengeres	80-100 HP	120 furat	140 löket	"	8500.—

Motorok sulya lóerőnként 2 kg.

Csövek minden méretben raktáron

Csavarok minden fajtából és kivitelben

Feszítővászón eredeti gyári árákon.

 Árjegyzék ingyen és bérmentve.

VAS GÉZA és FIA

≡ BUDAPEST, VI. Liszt Ferencz-tér 6. ≡

Sürgőnyczim: DUNLOP.



Távbeszélő: 65-43.

Mit kell egy automobiltulajdonosnak az új szabályrendelet értelmében tenni.

Olvasóink többsége már régebben bejelentett automobilból bírván, az új szabályrendeletnek elsősorban azon intézkedéseit óhajtuk röviden összefoglalni, amelyek a már jelenleg forgalomban lévő kocsikra vonatkoznak.

E kocsikra elsősorban az átmeneti rendelkezések a következőket írják elő:

„A rendelet hatálya alá esnek a rendeltetéstől előtti használatba vett gépjárművek is. A rendelet életbe lépésétől (tehát május hó 1-től) számított 3 hónapban át azonban eddigi forgalmi engedélyjük alapján és eddigi rendszámmal közlekedhetnek; mindazonáltal ezen idő alatt is külföldi forgalomban nemzetközi utigazolvánnyal csakis azon járművek közlekedhetnek, amelyek e rendeletnek a járművek felszerelésére vonatkozó meghatározásainak eleget tesznek.

Látjuk tehát, hogy célszerű ezen három hónapban idő alatt az új forgalmi engedélyt megszerezni. Ez nem fog nehézségekkel járni, mivel a már hatóságilag megvizsgált járművekre vonatkozólag a forgalmi engedély szakértői vizsga nélkül is megadható.

A forgalmi engedélyt Budapesten és a székesfővárosi rendőrség ezen kívül eső működési területén és a budapesti kerületben úgy mint eddigi is a székesfővárosi m. kir. államrendőrség főkapitányi hivatalánál kell benyújtani, vidéken pedig azon kerület székhelyén levő első foku rendőrhelyiségknél, amelyben az automobiltulajdonos lakik.

A kerületek a következők:

1. Budapest.
2. A budapesti kerület (Esztergom, Fejér, Heves, Jász-Nagykun-Szolnok, Nógrád, Pest vármegyék és Kecskemét, Székesfehérvár törvényhatósági városok).
3. Brassói kerület. (Brassó, Csik, Fogaras, Háromszék, Kis-Küküllő, Maros-Torda, Nagy-Küküllő, Udvarhely, Szeben vármegyék és Maros-Vásárhely törvényhatósági városok).

4. A debreczeni kerület (Bihar, Hajdu, Marmaros, Szabolcs, Szatmár, Szilágy, Ugocsa vármegyék és Debreczen, Nagyvárad, Szatmárnémeti törvényhatósági városok).

5. A győri kerület (Győr, Komárom, Moson, Sopron, Vas, Veszprém vármegyék és Győr, Komárom, Sopron törvényhatósági városok).

6. A kassai kerület (Abauj-Torna, Bereg, Borsod, Gömör és Kis-Hont, Sáros, Szepes, Ung, Zemplén vármegyék és Kassa, Miskolc törvényhatósági városok).

7. A kolozsvári kerület (Alsó-Fehér, Beszterce-Naszód, Hunyad, Kolozs, Szolnok-Doboka, Torda-Aranyos vármegyék és Kolozsvár törvényhatósági városok).

Automobil tulajdonosok figyelmébe!

Felülmulthatatlan legjobb a

„RECORD“

autó olaj.

Róka és Stollár Budapest, VI., Rózsa-u. 97.
(Szonyi-utca sarok).

Telefon megrendelések azonnal és pontosan eszközöltetnek. TELEFON 102-36.

Legizlésebb uri divat-cikk

beszerzésére áruházunk férfi divatoszályát ajánljuk. Legjobb minőségű és kítűző szabású férfi-lehelentiek, gallér és kezek, nyakkendő, kalap, bot, esernyők, nadrág- és harisnyatartók, férfi piperé-árk turista- és sportingek és övek, úszóöltönyök s nadrágok, Sweater, harisnyák és lábtűk, tennis- és utcai cipők nagy választéka

Kunz József és Társa

Budapest, IV.

Bécsi-utca és Deák Ferenc-utca sarok.



8. A pécsi kerület (Baranya, Somogy, Tolna, Zala vármegyék és Pécs törvényhatósági város).

9. A pozsonyi kerület (Árva, Bars, Hont, Liptó, Nyitra, Pozsony, Trencsén, Turóc, Zólyom vármegyék és Pozsony, valamint Selmeicz- és Bélabánya törvényhatósági városok).

10. A szegedi kerület (Békés, Bács-Bodrog, Csanád, Csongrád vármegyék és Baja, Hódmezővásárhely, Szabadka, Szeged, Ujvidék, Zombor törvényhatósági városok).

11. A temesvári kerület (Arad, Krassó-Szörény, Temes, Torontál vármegyék és Arad, Pancsova, Temesvár, Versecz törvényhatósági városok).

12. A fiumei kerület (Fiume város és kerülete).

A kérvényben megjelölendők:

- a) A birtokos családi és utóneve, lakhelye;
- b) a gyáros neve és az alváz gyári száma, (esetleg típus és annak sorszáma);
- c) a gépjármű neve (személy, vagy teher automobil, motoros kerékpár, háromkerék stb.);
- d) a használat módja (köz- vagy magánhasználat);
- e) az erőforrás neme (robbanógép, gőzgép, elektromotor);
- f) a gép vagy motor lőerőinek száma;
- g) a gép elrendezése (fekvő vagy álló) s a hengerek száma, furata és a gép lökete;
- h) a gépjármű önsúlya (kilogrammban);
- i) a gépjármű megengedhető terhelése (kilogrammban vagy személyek száma vezetővel együtt);
- j) azoknál a gépjárműveknél, amelyek elegysúlya meghaladja a 4 tonnát, a maximális terhel gépjármű tengelynyomása.

A kérvénynek egy koronás bélyeggel kell ellátva lennie.

Gyogy a jármű a vizsgálatnak megfelelően általánosságban az eddigi követelményeknek kell eleget tennie. Újabb követelményeknek: 1. hogy egy az alvázat készítő

PANZER PNEUMATIK „STAUB”.

Vezérképviselő AUSZTRIA ÉS MAGYARORSZÁG részére: **Wien**,
Hinterer Zollamstrasse 11. Klausner & Schapira, Telefon 1359 VI.

KÉPVISELET BUDAPESTEN: „Automobil”, Kemény J., VII., Vörösmarthy-utca 20. szám. KÉPVISELET PRÁGA: „Erste Autopneu Reparaturwerkstätte”, Steinhiller, Nekazanka 4.

Első magyar gummi-, pneumatikjavító- és vulcanizáló műhely. Szegedcsécsé bűfelfület, antiderapant gyártás. Új gumiprotectorok és manchetták kifügástanal elkészítése.

AUTOMOBILIA

Budapest, VII., Vörösmarthy-utca 20.

Állandó nagy raktárt tart (új és használt) pneumatikokban és tömlőkben.
105-08. TELEFON-SZÁM 105-90.

5000 Kilométer



garantiát nyújtunk

≡ az ≡

Excelsior-Auto-Pneumatikért,

mely ma kétségtelenül a legjobb! 

≡ Kérje a most megjelent árjegyzéket! ≡



Főraktár Budapesten:

Siercke Róbert

VI. Liszt Ferencz-tér 3.

Vezérképviselő Ausztria-Magyarországon:

ROBERT SIERCKE, Wien I. Operngasse 5.

MAGYAR ÉS ANGOL FOOTBALL.



A legjobb minőségű gyakorlati és verseny labdák, szabályszerű nagyságokban, erős marhabőrbeli készítmény és a legfinomabb angol vörösgummi hólyaggal felszerelve

Gyakorlati labdák 2 3 4 5
Kincsem kor. 4—5—6—7—
Villám 5—6.50 7.50 9.—

Verseny labdák csakis 5 nagyságban: Turul 10, Verseny 11, Hunnia (Rambler minta) 13, The Spartan 13.50, Grand Nationale 14, Royal Eusgen 15, és Climax specialitás 15 korona. Football-cipő erős marhabőrbeli párja 10.—, 15.— és 16.— korona. Football-harisnyaszár egyleti színek szerint párja 3.—, 4.— és 5.— korona. Nagy választék az összes football-kelésekben, Lawn-Tennis, Golf és Hockey játékokban, vívóeszközök, atletikai és tornaszerek, torna felszerelések, valamint téli sí nyári sportfelszerelések, korcsolyák stb. és szanók.

Kerekos korcsolya párja 4, 6, 9, 10, 20 kor. Diabóló-játék készlet 2, 3, 4. és 5 kor. Fegyverek, főtények, vadászati és hadászati felszerelések nagy raktára. A külföldiboltoknak egyedül magyarországi árusító helye.

ZUBEK BERTALAN és TSA

sportcikkék és fegyverek áruháza. 40 éves fennállás.
Budapest, IV. kerület, Múzeum-körút 29. szám.

Köhögés
ellen leg-
jobb \equiv a

CONTRATUSSIN
BAYER

PASZTILLA ALAKBAN IS KAPHATÓ!

A legegyszerűbb \equiv **Park Club Crème**
és kézkenőcs a

Vörös kereszt gyógyszerár, Budapest, Andrássy-út 84.

LOPOS GYULA

asztalos-mester
tornaszerekészítő

Budapest, III., Zsigmond-utca 114. (Gimnázium-épület).

Legmodernebb Svéd és különféle TORNASZEREK készítője. — A m. kir. vallás- és közokt. ministertől 100541 1904. szám alatt a VI. egyetemes tanítógyűlés alkalmával rendezett tanszer-kiállításra kiállított torna-felszereléseimért elismeréssel kitüntette. — Az 1907. évi pécsi országos kiállításra kiállítási arany éremmel kitüntette. Árjegyzéket kívánatra bérmentve.

Szt.-Lukács gyógyfürdő, Buda.



Téli és nyári gyógyhely. — Természetes forró-meleg kénos források, iszapplutók, iszapberozgatások, masszáz, vízgyógyintézet, gyógyúrók, kő- és kádfürdők, gyógyvanzók. Dícsó és gondos pénzo. Csúsz, köszvény, ideg-bőrbajok, lakás, ellátás tőlő kimerítő prospectust küld ingyen a

Szt.-Lukácsfürdő Igazgatósága, Buda.

Király-forrásásványviz étvágyat javít, gyomorrontást megakadályoz

A Pneumatik kérdés megoldva!

Áremelés nélkül!

Calmon Garantia Pneumatik

5000 és 3000 kilométerért garántál.

Magyarországi Vezérképviselte

VAJDA IGNÁC

TELEFON 88-36.

BUDAPEST, VI., LISZT FERENCZ-TÉR 18.

TELEFON 88-36.

Automobil felszerelések és alkatrészek.

Saját Pneumatik javító műhely.

cég, az alváz gyártási számát, a motor erejét (lőerőben), vagy a henger furatának méretét és számát, valamint a gép löketét s végül az üres gépjármű súlyát feltüntető táblácska alkalmazandó; 2. automobiloknál egy mélyhangu, motorkerékpároknál négy

- | | |
|---------------------------------------|---------|
| a) motoros kerékpár után | 15 kor. |
| b) egyéb gépjármű után | 25 " |
| 3. Megvizsgált typushoz tartozó | |
| a) motoros kerékpár után | 10 kor. |
| b) egyéb gépjármű után | 20 " |
| 4. A rendes járatú időhöz kötött sze- | |

a gépjárműre erősítendő két jelzőtábláért 15 korona, a forgalmi engedély kiállításáért pedig 2 korona fizetendő be az eljáró rendőrhatóságánál.

Szorosan ide nem tartozik, de szintén fontos tudnivaló az is, hogy a jelenleg érvényben levő vezetői igazolványok 60 napon belül megújítandók. Az új vezetői igazolványt a régi bizonyítvánnyal bírók díjmentesen kapják.



Paulhan és Graham White bevonulása Londonba.

éleshangukürt használatá; 3. két előli és egy hátsó, szintelen ivergő ellátott lámpa alkalmazása. A rendszámot a hivatalos szakértő adja ki az engedélykiállító rendőrhatalóság közvetítésével.

A forgalmi engedélyért beadott kérelemmel egyidejűleg az alább megjelölt díjakat kell az eljáró rendőrhatalóságnak befizetni.

1. A gépjárművek forgalmi engedély kiszolgáltatását megelőző megvizsgálásáért jár:

- | | |
|-----------------------------|---------|
| 1. Egyedi vizsgálat esetén: | |
| a) motoros kerékpár után | 20 kor. |
| b) egyéb gépjármű után | 30 " |

2. Ugyanazon bejelentő részére, ugyanazon napon teljesített ugyanolyan szerkezeti többrendbeli egyedi megvizsgálás esetén a fenti díjon kívül a további vizsgálatokért

mélyszállításra szánt gépjárművek forgalmi engedélyének kiszolgáltatását megelőző próbamenet költségeit és pedig résztvevő tagoknak utiköltségét és 10 korona napi díjat a fél külön megfizetni köteles.

Az ellenőrzési vizsgálatért

- | | |
|-------------------------------|--------|
| a) a szakértő székelyén | 4 kor. |
| b) a szakértő székelyén kívül | 10 " |

A forgalmi engedély kiszolgáltatásakor



A német és osztrák önkéntes gépköcsi testületek utja kedden vette kezdetét Dresdban. Az utazáson Henrik herceg az angol király halála miatt nem vesz részt, a vezetés tehát Adolf Frigyes mecklenburgi herceg és Lynker főbornokra maradt. A nevezett autóbilok közül 44 kezdte meg az utat. Amidőn e sorok napvilágot látnak a turaut résztvevői már Bécsben lesznek.

A katonai turaut német résztvevői, a mult számunkban közölt program szerint ellátogatnak Magyarországra, ahol baráti vendégszerető fogadtatásban fognak részesülni magyar autóbilistáink és ki-vált a gépkocsitestület tagjai részéről.

A Prinz Heinrich Fahrtr második nevezési zárlatá e hó 2-án volt. Az utőnevezésnél a magyar kocsiak száma egygyel, gróf Andrássy Géza Mercedes kocsijával szaporodott. Andrássy grófn kívül Edmond Tissot jelentett be két Berliett, James Bleichröder egy Mercedes, Ottó Aschoff egy Metallurgiquet és Edmund Niemele egy Brennabort.

Autóbilkiállítás Bécsben. Csodálatosképen kész kiállítás mutatott be a bécsi vadászati kiállítás autóbilcsoportja, amely szerény, de izlőses díszítéseivel igen jó benyomást tesz. A kiállítás méltatására mindenesetre visszatérünk még, e helyen csak megemlítjük, hogy az ismerős cégek közül a Laurin & Klement, a Continental, a Puch, a Dėnes & Friedman, az osztrák Daimler, a Benz, a Neue Automobil-Gesellschaft, a Semperit gumiművek, a Sizaire & Naudin szerepelnek érdekes és nagyszabású kiállításokkal.

Az Autóbil Bank R.-T., amelynek

Bleriot-aeroplanokat

gyári árákon, rövid szállítási idővel szállít Rényi Artur magánmérnök, Budapest, II., Bimbó-utca 1. szám. A Blériot Aeronautique Páris, magyarországi képviselője. XI. typ. 25 HP. 1 személyre 12.000 fr. XII. typ. 50 HP. 2 személyre 26.000 fr.

Hangárok, motorok, csavarok, alkatrészek. Eladóknak engedmény. Rövid szállítási idő!

D EUTZER-féle auto és aeroplan motor olaj, benzín, Tavoite, zsír, carbid, tisztítógyapot, Rapidol, Solarine pehelygráfit, szivacsok stb. Kémpshall Pnematik legjobb angol automeu. Repülőgépek építő anyagá és pótalkatrészek, L'Autovox kiváló és hatásos jelzőkészülék.



Jacob Dietrich jun. Wien,



IX/4. Nussdorferstrasse 42-44. Telefon 13523.
Kérjen prospektust.

BENZ VILÁGRECORD!

Sürgöny:

Daytona (Florida) III. 17. 1910.

Barney Olfried 200 HP. Benz versenykocsival két új világrecordot állított fel. Egy angol mértföldet álló starttal 40,53 másodperc alatt egyenlő 143 kilométer óránkénti sebesség és repülő starttal 27,33 másodperc alatt egyenlő

 **212 kilométer óránkénti sebességgel futotta meg.** 

Legnagyobb sebesség, melyet bármennemű jármű valaha elért. Időmérés villamos precíziós eszközökkel.

Benzművek.

Sport téren ezen események bámulatosak, de az automobilonk vevőközönségét a normális turakocsik minősége is érdekli. E tekintetben összes megbízóink referenciáival szolgálhatunk s az elismerő levelek betekintésül az érdeklődők rendelkezésére állanak.

MAGYAR BENZ AUTOMOBILGYÁR R-T.

Városi iroda: IV., Váczi-út 42.

Telefon: 161—37.

Gyártelep: VII., Ilka-utca 31.

Telefon: 168—79.

T.

Graz, 1910. április 25.



Oesterreichisch Amerikanische Gummifabrik A.-G.

Wien.

Kivánságukra szívesen közöljük Önökkel, hogy a nekünk most szállított csuszasztágtálló bőrköpenyekkel nagyon meg vagyunk elégedve.

Kiváló tisztelettel

**Johann Puch Erste Steiermärkische
Fahrrad Fabriks A.-G.**

 **Breitenseei Aeroplán és Ballon szövetek.** 

Telefon: Garage 174—18.

Telefon: Főnököknek 126—39.

Magyar Automobil Garage**HIRSCH és CSERMELY**

Budapest, VII. Aréna-út 50. sz.

Sürgöny cím: LARDOLIN BUDAPEST.

Magyarország legnagyobb garageja 80 kocsi befogadására.

Villamos erőre berendezett nagy javító műhely.

Dus választéku alkatrész raktár minden gyártmányu autók részére.

SEMPERIT legtartósabb, legjobb autó-pneumatic budapesti stockja.

Accumulator töltő állomások!

REX SIMPLEX autók magyarországi képviselői.

Osztrák DAIMLER autógyár magyarországi osztályának kirárolagos egyedárusítói.

Állandóan kaphatók minden gyártmányu és típusu
használt, de legjobb állapotban levő automobilonok.**Éjjel-nappal állandó szolgálat!****REPÜLŐGÉP**kísérletezéshez egyik főkellék a matematikai pontossággal készült
légcsavar. Ilyen légcsavarok kaphatók többféle nagyságban egyedül

Weszely István sportujdonságok üzletében Budapest, IV., Váci-u. 9.

Repülőgépmoell alkatrészek. Skating-Ring kerek korcsolyák.

SIMON PÁL

PÁRIS SZÁLLODÁJA

BUDAPESTEN

V., VÁCI-KÖRUT 25. SZÁM.

Jóhírnevű szálloda 100 szobával. • Sportegyletek leszállóhelye. A margitszigeti sportteleptől 1/4 órányira. Direkte villamos minden sporttelephez

Olbrich-féle utazási cikkek elsőrendűek

Budapest, VI. Teréz-körut 6. szám.

Telefon.

alakulásáról mult számunkban megemlékezünk, már megkezdte működését V. k. Mérleg-utca 2. szám alatti helyiségében (Gresham-palota). Az új bank célja: 1. Amerikai és francia automobil, motorcsónak és motorgyárak képviselete. 2. A szatmári repülőgépgyár kizárólagos vezérképviselete. 3. Automobil és motorcsónak-járatok létesítése. 4. Sporttűnépnyelk rendezése. 5. Sporteszközök eladása. A bank elnöke gróf Szapáry Pál, alelnöke: dr. Madarász István, igazgatósági tagjai: dr. Gondos Viktor, Madarász Pál és Jekey Károly vezérigazgató.

Az angol pályaversenyek. A brooklandi pályaversenyeken használt néhány jellegzetes kocsi mutatunk be olvasóinknak mai számunkban. A kocsik, mint látjuk, valóságos torpedók, rendkívül alacsony ülésel és minden tekintetben a végletekig vitt ellenállásököntő kivitellel. E kocsikkal aránylag kis lőerőszám mellett átlag vagy 100 kilométeren felüli sebességeket érnek el a brooklandi cement-pályán.

A német kiskocsi-verseny, amelyben 6 lőerőig vehettek részt kocsik 750 kilogramm minimális súlyig. A kiskocsi-versenyen 13 cég vett részt 39 kocsival, amelyek közül 33 érkezett sérületlenül célhoz. Hat gyártmány, tehát 18 kocsi büntetőpont nélkül tette meg a négynapos utat.



Az Aero Club válsága. A Magyar Aero Clubban a válság utott ki. Gróf Károlyi Imre elnök és Tolnay Lajos ügyvezető igazgató között nézeteltérések merültek fel, azaz jobban mondván az igazgató azt akarta tudni, hogy ki is igazgató a clubot, ő e, vagy gróf Károlyi Imre-e, avagy dr. Papp Dávid az elnök által mellérendelt ellenőrző. E kérdésre nem tudván választ kapni leköszönt, mire a tagok egy impozáns többsége bizalmi nyilatkozatot nyújtott át neki és felszólították az elnököt, hogy rendkívüli közgyűlést hívjon össze, amely hivatva lett volna az igazgatónak bizalmát szavazni. A tagok bizalmát az igazgató iránt az elnök saját személye elleni bizalmatlanságnak tekintette és szintén leköszönt. A válság akkor már nagyon elmégeseredett s féltő volt, hogy a meeting rendezését is befolyásolja s azért Krausz Simon a meetingrendező bizottság tagja és Madarassy Beck Gyula az igazgatóság tagja közbevetettek magukat annak elsimítása érdekében. Ez sikerült is, annymibben



Paulhan megérkezése Párisba.



A Daily Mail banketteje. Kamedy János, Paulhan, Lady Northcliffe, Millerans miniszter (álló).



Paulhan kis fia egy Paulhan-féle modell aeropannal.



Deutz-féle Automobilok

Elsőrangú minőség. Gyártja **Gasmotorenfabrik Deutz Cöln.**
Képviselet **Ausztria részére Wien, I. Dr. Karl Lueger Pl. 9.** (id. irada Lichtentfelsagasse 1. I. e. 2.)
Özietvezető Kornblüh Frigyes, az Adlerművek eddigi vezetője.

Képviselet és raktár Magyarország részére: **Höcker Testvérek gépgyárosok, Budapest, V., Külső Váci-ut 85. szám.**

mindkét funkcionárius visszavonta lemondását megígérték, hogy a meeting befejeztig együtt működnek.

Ez természetesen nem végleges elintézés. Nem tagadható, hogy nem csak az igazgatóság, de a tagok többsége sincs megelegedve Károlyi Imre gróf működésével, akit mindenki mint rendkívül bőkezű, sportkedvelő magnást ismer és tisztel, aki azonban teljesen megfeledezett arról, hogy a tagoknak is, sőt az ügyvezető igazgatónak is vannak jogai. A tagok,

Henry Rougier (Voisin).
Henry Farman (Farman).
Jaques Balsan (Bleriot).
Gróf Montigny (Bleriot).
De Caters báró (Farman).
Warchalovszky mérnök (Farman).
Ettrich von Wells (Ettrich).
Némethy Imre (Némethy).
Adolf Behrend (Schulze-Herfort).
De la Roche urh. (Farman).

Graham Whitevel együtt békésen látjuk bevonulni automobilon Londonba. Egy másik kép egy bankettjelenetet ábrázol, amelyen Paulhan mellett Millerand francia minisztert, Lady Northcliffet a Daily Mail tulajdonosának nejét, M. Kennedy Jonest az Associated Press képviselőjét, Francis Bertie angol nagykövetet s még néhány előkelőséget láthatunk. Végül a harmadik kép Paulhan bevonulását Párisba mutatja, egy sikerült magnesiumfelvétel után.

A budapesti repülőtéren főleg gróf

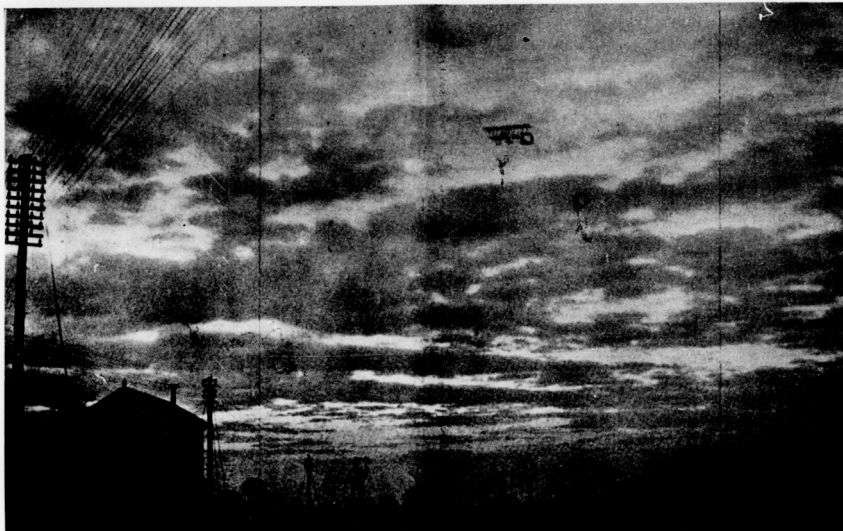

Paulhan elindulása Lichfieldből.

még a választmányi tagok is, akik között pedig társadalmunk legkiválóbbjai foglalnak helyet, egyáltalán nem értesültek a klubban történt dolgokról, véleményüket nem nyilváníthatták s nem volt alkalmuk a club tevékenységében részt venni. A válság egyszerűen az abszolutizmus csődjét jelenti.

Kik vesznek részt a budapesti meetingen. Eddig a következő neves aviatikusok neveztek vagy jelentették be nevezési szándékukat a budapesti meeting rendezőségénél.

Hubert Latham (Antoinette).
Louis Palhan (Farman).

Paulhan ünneplése. Mai számunkban több érdekes felvételt közlünk, amelyeken némi képét nyerhetjük ama lelkes ünneplésnek, amelyben Paulhannak ugy Angliában, mint Franciaországban része volt. Legérdekesebb a képek közül mindenesetre az, amelyen Paulhant nagy ellenfelével

Montigny szép repülései keltettek feltűnést, amelyeket hétfőn és kedden mutatott be a megjelent nagyszámu közönségnek. Kevésbé sikeresen szerepelt Croquet mérnök, aki egy többkörös reptel is után egy fordulónál teljesen összetörte gépet. Zsélyi kisebb 100—200 méteres repteléseket végzett.

Paulhan a szélben való kormányzásról. A london—manchesteri ut alkalmával Paulhannak elég alkalma volt a szélben való kormányzást tanulmányozni s azért tapasztalatai igen figyelemre méltóak. Szerinte a szélhatást, ha igen hirtelen jövő is, nem szabad hirtelen kormányzással ellensúlyozni, hanem úgy-

Ó magyar minták után készült
≡ divatos ékszeresek ≡
feltűnő olcsó árban
GÁTI és SZABÓ ékszerész és órásoknál
Budapest, V. Bécsi-utca 9. (Telefon 766).



Automobil garageok és iparüzemek részére.

Baleset ellen biztosító benzin raktározás

Nélkülözhetetlen. Számos helyen van bevezetve, u. m. a cs. és kir. udvari hatóságoknál, cs. és kir. hadügyminis-
teriumnál, cs. és kir. haditengerészetnél, Automobilgyárak-
ban és garageokban és Ipari üzemeknél.



Teljesen robbanásmentes és éghetetlen.

Martini és
Hühneke
szabadalm.

Kizárólagos gyártás Ausztria és Magyarország részére:
Rosenthal & Comp. közkereseti társaság.
Vadászati kiállítás Wien 1910. automobilbiz 12. sz. Stand.

1910. évi modell. **Puch** 1910. évi modell.

Automobilok

nemcsak a szakemberek hódolatát vívták ki, hanem egyhangulag **ideális** kocsiknak ismertetnek el. Ez nemcsak a motorok példátlan teljesítőképessége, a csaknem teljesen zajtalan járás és a kocsi teljesen modern kiállítása, hanem az egyes részek szigorúan pontos kidolgozására vonatkozik.

Gyártunk és szállítunk:



sportkocsikat, túrakocsikat,



üzleti kocsikat, omnibuszokat

a következő lóerőszámmal:

- 12 l. e. kéthengeres
- 12 „ négyhengeres, fékteljesítmény 16 l. e.
- 16 18 „ négyhengeres, fékteljesítmény 27 „
- 24 30 „ négyhengeres, fékteljesítmény 40 „
- 40 45 „ négyhengeres, fékteljesítmény 60 „

Teherkocsik, tehervonatok

2—3 tonna, továbbá 5—6 tonna teherbírással.

Elismerő nyilatkozatok a társadalom minden részéből.

Gazdagon illusztrált katalógusok

érdeklődőknek díjtalanul állnak rendelkezésre.

Puch János r.-t, Gratz

Raktárak:

G R A Z, I. Joanneumring Nr. 20.

W I E N, I. Stubenring Nr. 16. Vezető: J. Bellei igazg.

B U D A P E S T, VII. Erzsébet-körut 48.

szólván engedni kell a szélnek, hogy hatását gyakorolja és csak fokozatosan (progressíven) kell ellensúlyozni kormányzással.

Pfítzner Sándor balesete. Egy amerikai magyar lap következőképp referál Pfítzner Sándor legutóbbi repülési kísérletéről:

„Pfítzner — mint Buffalóból jelentik — meglehetősen viharos napon kétszer szállt fel a Keuka-tó fölé, mely fölött első alkalommal egy óra hosszágú repült, második alkalommal pedig másfél óra hosszágú. Harmadik felszállása alkalmával arra vállalkozott, hogy a körülbelül száznegyven mérföldnyire levő Buffalóból repül, a mi a szelles idő ellenére csakugyan minden baj nélkül sikerült is. Pfítzner az utat két

óra alatt repülte be. Ekkor következett a visszautazás, vagyis a negyedik felszállás. Pfítzner a Country Club épülete mellett szállott fel és a főszállás után rögtön óriási erővel, örököntén hatvan mérföldes sebességgel kezdett repülni. Az utárry szükségessé tette, hogy Pfítzner északnyugati irányba forduljon meg, ami mármár sikerült is, a mikor egy hirtelen szélroham teljes erővel lefelé nyomta a repülőgép jobb szárnyát. A szárny erre beletökélt a földbe és a repülőgép tizenkét lábnyira magasságból Pfítznerrel együtt lezuhant a földre. A körülállók rémülten rohantak a baleset színterére, ahol megkönnyebbülve látták, hogy nem történt súlyosabb baj. A gép összetört ugyan, de Pfítzner aránylag csak kisebb zúzódá-

sokat szenvedett, amelyeket néhány nap alatt teljesen ki fog heverni.”

Cheuret a legújabb tehetséges Farman pilóta 1 óra és 35 percig repült Mourmelonban.

Behrend Adolf német aviatikus, ki a budapesti meetingre is jelentkezett, megnyerte a *második Lanz-díjat*, mely 7000 márkából állott. Az aviatikus 2500 métert repült körülbelül 30 méter magasságban.

— **Repülőgép modelk** — nem játékszerek — Bleriot, Latham és Santos-Dumont típusok hű utánzatai, valamint légszavarok különféle nagyságban egész 1 méter átmérőig kaphatók Wessely Istvánnál Budapest, IV., Váci utca 9. szám.



Magyar Automobil Club

hivatalos közleményei.

Elnök: Gróf Andrassy Sándor, *Elnökhelyettes:* Gróf Zichy Béla Rezső, *Igazgatóság:* Bláthy Ottó Titusz, Gróf Esterházy Móric, Hatvani Károly, bátorkezesi Kobek Kornél, kiscétényi Kovács László, Krisztinkovich Béla (ügyvezető igazgató), Gróf Károlyi Imre, Gróf Széchenyi István, Báró Vécsei László
Választmány: Az igazgatóság tagjain kívül Gróf Andrassy Gyula, felsőványi Baruch Jenő, dr. Bayer Dezső, Csönka János, dr. Delmár Tivadar, győri Farkas Lajos, Fényi Béla, Gerbaud Emil, Hatvani József, Báró Harkányi János, Hevesy Vilmos, Gróf Károlyi Mihály, dr. Nagy Sándor, Ormody Vilmos, Szende Károly, Gróf Teleki Pál, dr. Varró Indár, Gróf Wenckheim József, Zsolnay Miklós. *Clubtitkár:* Ifj. Krisztinkovich Béla, *Clubhelyiség:* Budapest, Kigyó-tér 1., királyi bérpalota. *Hivatalos irodai órák:* d. u. 5–7 óráig. Könyvtár, szakklapok, szabadalmi leírások és szakirjegyzékek gyűjteménye 10–12 óráig és 4–6 óráig nyitva. *Sürgőnyeim:* Autoclub Budapest. *Telefonszám:* 11–70.

Jegyzőkönyv,

a Magyar Automobil Club 1910 évi április hó 25-én tartott együttes igazgatósági és választmányi üléséről.

Jelen voltak:

Elnök gróf Andrassy Géza, Bláthy O. Titusz, dr. Delmár Tivadar, győri Farkas Lajos, bátorkezesi Kobek Kornél, kiscétényi Kovács László, Krisztinkovich Béla, dr. Varró Indár urak.

Igazgatónyvezető Pivny Béla hely. titkár.
A Kiub rendes tagjai közzé vettek fel:

Dr. Surányi Béla,
Ifj. Lingel Károly,
Lingel János,
Grabner Ernő,
Grosz Jenő,
Ottl Aladár,
Karvay Zsigmond (kedvezményes Aero-Club tag),
Kanitz Aladár,
Báró Kornfeld Pál.

Pivny Béla jegyzőkönyvvezetésére felkért tag felolvasa Magyar Automobil Club igazgatóságának évi jelentését, amelyet az ülés teljes terjedelmében elfogad.

Dr. Varró Indár kéri, hogy a jelentés egészítették ki gr. Andrassy Géza bőkezű vendégszeretetének méltatásával, amiért a Prinz Heinrich Fahrton résztvevőket szulovai vadászkastélyánál vendéglélő látta.

A választmány örömmel hozzájárul az indítványhoz.

Ügyvezető igazgató jelenti, hogy a számadások felülvizsgálására kiküldött bizottság egy tagja hosszabb tartózkodásra Párisba utazott és a közgyűlésig meg nem érkezik.

A választmány helyette dr. Varró Indár urat kéri fel.

Bláthy O. Titusz indítványozza, miszerint azon alkalomból, hogy a klub érdeműs igazgatója két év előtt ellene intézett méltatlan támadások ügyében a hét folyamán az esküdtszék előtt tényes elégtételt nyert, tamadója pedig elnyerte megérdemelt büntetését, a fogházat, és alkalommal az igazgatóság és választmány újból jelezze ki ragaszkodását Krisztinkovich Béla igazgató ur iránt.

Az igazgatóság és választmány az indítványt elfogadja és jelenlevő igazgatók meleg ovatiókban részesítette.

Dr. Delmár Tivadar előadja a nemzetközi kárpáti utazás rendezése ügyében eddig történteket és az osztrák klubbal történt megállapodásokat, melyek értelmében a turakönyvet a klub készítteti el és szétküldés végett átadja az osztrák klubnak. Bejelenti, hogy önzetlen lelkes munkatársra báro Busche Károly vadász-százados, aki a terjedelmes utleírásokat készíti.

A választmány a jelentést tudomásul veszi és úgy dr. Delmár Tivadar urnak, mint báro Busche Károly százados urnak köszönetet nyilvánít.

Krisztinkovich igazgató, mint a nagy. kir. önkéntes gépkocsió testület helyettes parancsnoka beszámoló a német, és osztrák automobilcsapatok fogadtatása tárgyában tett előkészületekről.

Bejelentése az igazgatóság és választmány örömmel veszi tudomásul, hogy Henrik porosz kir. herceg Ó Fensége a vendégekkel ismét hozzánk érkezik, hogy ez alkalomra az utak jókárba helyezését a m. kir. kereskedelemügyi miniszter az elnök megkeresésére elrendelte, köszönettel vette tudomásul, hogy gróf Andrassy Géza a külföldi vendégek hazautazásuk közben Szulovára dejeuner vendéglélő hivta.

Ügyvezető igazgató jelenti, hogy az ápril. 30-án egybehívott rendes évi közgyűlési sorozatorona nem változott, mert az alapszabályokban megszabott határidőig írásbeli indítvány nem adatott be.

A választmány ezt tudomásul veszi és igazgató indítványára kimondja, hogy az íresdedésben lévő két választmányi tag helyére ifj. Tolnay Lajos és dr. Kováts Elemér urakat ajánlja. Élőbbit mint az Aero-Club ügyvezető igazgatóját, a két testvér klub kölcsönös jó viszonyának megszilárdítása céljából, utóbbit pedig azon önzetlen és hasznos tevékenységének jutalmául, amellyel a géprejű járművek forgalmának országos szabályozása alkalmával a rendelkezésvetett elkészítésénél az igazgatóságot támogatta.

Bláthy O. Titusz indítványára, elhatározta a választmány, hogy felir a kereskedelemügyi miniszterhez, miszerint egyes városokban az automobiloktól követelt magas követelményeket töröltesse és legfeljebb annyit engedjen szedni, mint amennyit a kétfogatu kocsióktól szednek.

Több tárgy nem lévén, elnök az ülés bekezeszi.

NEMZETI SPORT

Megjelenik

minden szombaton.

ÉS A MAGYAR VIZI SPORT
MINDEN SPORTTAL FOGLALKOZÓ SZAKLAP

ELŐFIZETÉSI ÁR:

Egész évre 20 korona.
Fél évre 10 " "
Negyedévre 5 " "

A Nemzeti Sportot 1903-ban Fodor Károly magyeteremi vívómester alapította. A Magyar Vízisport, előbb Magyar Evezős Sport, VIII. évfolyamában 1908. febr. 1-én egyesült a Nemzeti Sporttal.

Főszerkesztő: **Dr. POLÓNYI DEZSŐ.** Igazg. felelős szerkesztő: **FRIEDRICH NÁNDOR.**

Valami a vívókról.

Rege az ókorról

(DE) Bizony isten nem jó régiekről emlékezni.

Valami furcsa kábító szellő susog néha a vívőtermekben, amítől, mint a mákony-falók elkezdünk a multba révédeni. A terem falai elmosódnak és álmოდznak. Derék, jó mai vívő-generáció, gyere velünk vissza a multba.

A színhely egy másik terem, vagy talán több terem is, de olyan egyforma valamennyi! A pódium rövid, ha be nem szakad a vívó alatt, egy heves attack közben, a megtámadott egyszer csak eltűnik a pódium nyitott végén, mint valami süllyesztőben. Ha van, aki fölfogja, az ijedségen kívül egyéb baja nem esik.

A vívők kezében vastag kard. Olyan féltontos, a nehéz lovasság mintájára. A ki vékonyabbat mer hozni, az csal.

Köröskörül a pódium asztalokkal és ülőkékkel van beszegezve. A szerint, amint komoly, komolyabb vagy legkomolyabb verseny folyik a dobogón, van zsűri tag rá huszolt megyenig. A legeslegkomolyabbat természetesen száztágu nagy bizottság intézi.

Fóliát a két vívó és őrlít hadakozásba kezd. Lehaltóják. Következik egy félórási megbeszélés. Szellemes, epés, rövid és vastag beszédek pattognak. Az eset százelekeppen vitatódik meg. Mindenki mást látott. Az első félóra után következik a szavazás a fölött, hogy mi történt.

Ha ez elhatározódott, akkor folytatástól jó alig egy órási vita az eset minősítéséről. És itt felvonulnak a pártfelek a nagy ágyúval: a vívó szabályzattal. Ez egy olyan mi, aminek maradanadöbb helye kellett volna hogy legyen a bibliánál. Mert a biblia csak két-három féleképpen magyaráz egy ügyet, de a

régi jó magyar vívó-szabályzat ugyanazon esetet huszféle módon bírálta el.

A nemes zsűri pedig makacs kitarással vitázott. Azért mondjuk nemesnek, mert a dohosság szaga áradt ki belőle és a doli nemesit. Voltak ott porohos öreg urak, akik azért lettek zsűri tagok, mert a papájuk bírálta volt a nagy Wesselényinek. Voltak mások, akiknek egyetlen kvalifikációja az volt, hogy vakok. És ebben van valami igazság: nem lehet rájuk fogni, hogy rosszul láttak. Volt olyan is, aki nem tudta, hogy mi különbség van a kard és a tör között. De egyben mindnyájan megegyeztek: hogy nem ismertek a vívószabályokat. Még egy közös érdekesség pontjuk volt: fískális fúrlanggal tárgyalták az eseteket. Le tudták magyarázni a legbiztosabb a vágás is. Nem volt ott semmi szent, csak a vacsora ideje. Akkor kiürlt a zsűri helye és veszekedhetek a vívók a falának.

Mik a mai vívók?

A vívás kökorától aránylag rövid idő alatt elértünk az aranykorszakhoz. Nem kellett hozzá egyéb, mint egy kis elszántság és jóakarát.

Ha okvetlen gyártani akarunk a mai vívókról egy paradoxont, az talán rájuk leginkább, hogy ők a *tokeletesedés művészei.*

Nem csak azért, mert olyan rövid idő alatt jutottak ide, erre a szédítő magaslatra, a hvóvá az egész világ fölartott fejél néz utánuk. De azért is, mert az emberi test tanyagát megállítják a puhulásban. Aki száz-járdus világbanok, az még lehet lassu mozgás ember, de aki vívó, annak a mozgása már a villámtól van kölöson kérve. Arra pedig ebben a tohonyra korban nagy szükség van.

A vívás ellenesei azt mondják rájuk, hogy sportjuk visszáitai a barbár középkorba.

Hát való, hogy a munkájuk nem látszik respektálni a tízparancsolat „Ne ölj” és „Szerszed a felebarátodat” alcímű részeit. Pedig mégis a tokeletesedés felé viszik véle az emberiséget. Mert ha mindenki jó lesz, akkor megszerezte a csalhatatlan aránkumót a sebheltésére, s ezzel elveszté egyttal az emberek kedvét a verekedéstől. Mint ahogy nincs értéke a nemességnek, ha mindenki az. Tény, hogy a vívás felszárta a magyar ember szívéhez a lőkezelebb. A lovat már elhagytuk. Nincs rá dolhány. De a kard még a nagy tömegek passziója maradt, mert ólesó mulatság. Ha tehát tovább vezetjük az aförizmat, elmondhatjuk, hogy a vívás az a folyó, a melyik hosszú tekervényekben visszavezet ösforrásához: a magyar neplélek tengeréhez.

Milyenek a mai vívók?

Persze csak a mieknről beszélünk. Hát jók. De mivel a jonak ellensége a jobb, hát szomorúsággal konstataljuk, hogy nincs ellenség a láthatóan. Mintha némi visszasesés volna — in puncto genialitás — tapasztható. Nem a numerusban; az fényes, hanem a kiválóságokban. Az öregek, az aranykor híresei lassacskaán visszavonulnak, az arany-nyal izmaikban és fogaikban elmulnak s nem látjuk az országnkormós új vitézket.

Hozzájárul a nagy elbizakodottság, ez a régi magyar rákbar. Ugy meg-meggöglünk az egyszer megszerzett dicsőségünk tudatában, hogy okvetlen kell gyppár keserves lecke, mig újból munkára kapunk.

Sok a tolatokás és sok a hátrataszágolás. Persze, hogy is lehetne az máskép? Ahol olyan sokan vannak istenek, ki lehetne ott isten? És terjed a gyanu, terjed az anarchia, terjed az öntetszelgés, terjed a szomszéd

LAWN-TENNIS.

Teljes lawn-tennis felszerelések, Amerikai, angol és francia prima rakettek. Wright and Ditson, Slazenger, Ayres, Sykes, Davis, Basse, Prosser, Jaques, Miss & Co, Williams stb. gyárosok rakettjei. **Rakettjavítások előirányozott szakmunkás által.** Versenylabdák Slazenger, Stantard, Seibert, Ayres, Champion, Sinnet, Climax stb. Közép- és bekerítő-labdák, Összolórok, rakettiprészek. A Magyar Öreg, Lawn-Tennis Szöv. hiv. jellek- és verseny-szabályai. Versenyjegyzőkönyvek.

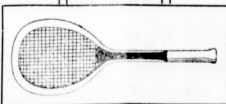

Képes árjegyzék ingyen és bérmentve

FOOTBALL.

Angol és magyar sportjátékok összes kellekei. **UJ! Diabolo-játék minden kivételben. UJ!**

Hitelesített atletikai sportcikkék egyedüli forrártára. Tornaszerek. Valódi orosz Perez-féle vívóeszközök. Izomserzők. Hecke, Gott, Lovaspedál, Croquet. Sportbűrtékek és felszerelésekben Magyarország legnagyobb raktára.

KERTÉSZ TÓDOR SPORTÜZLETE BUDAPEST, IV., KRISTÓF-TÉR.

Állandó sportkiállítás. — Alapítva 1861-ben. — Sport-, díszmü- és játékarúk. — Utazási és háztartási cikkek. Feltűnést keltő tennisrakett-udjóság a Slazenger-féle „Kertész Special”-ütő, kizárólag a Kertész Tódor cég részére készítve.

egyalázása. Kedves, jó magyarjaink, még mindig nem mulott el a nehéz gravamenek undok ideje? Idegen pofonok kellene, hogy megismerjék a vezetőinket?

A zsűri és a vivők.

Mondhatnánk ugyis: a tanár urak és a diáculusok. Mert ezzel mindent megmondottunk; lévén a tanuló előtt minden tanát gazember. Tehát a zsűri eo ipso gazember. Égyebet nem hallottunk a vívőversenyek, csak a „huzás” és „nyomás” mitkifejezések. Hát, édes isten, csakugyan a zsűri is ember és akad közöttük, aki nem pártatlan. De a vivők ezzel az érzéssel olyan pokoli tulzással mennek, hogy a gyamu megdermeszt az inakat és csupa merő ellenérszóból nem tudják a jobbik énjüket megtalálni.

És ha a bizalmatlanság így halad tovább ez lesz a magyar vívő művészet csődje.

Ide már humordusabb toll kéne, mint amió a miénk.

Valóságos aranyminőségi kirakat az, amit a vivők szőthordanak egy-egy verseny után, mégis lebecsülnék. Szinte merelgel a kezükben vonulnak föl a győzők Keresik a próbát. Az értéket. És ha nem kellő, akkor a jövedvü adakozónak jobb lett volna zsűri fátaluba rejtőjini, úgy elhordani az írhatjukat, mert leszedik róluk a keresztvizet. Pedig nincs is mindegyikén.

Hát ez a zsinvárs csunya. Ha így megy tovább, boldog lesz, aki díjat adományoz. És akkor majd visszatérünk a régi bábérlel szisztemához. Annál annyi is jobb lesz talán, mert akkor majd könnyebben szóhoz tudnak jutni az igazán hívatottak. Akik tudvaleg még mindig kevesebben vannak, mint a szavazás után választottak.



A Nemzeti Vivő Club országs versenyse.

A Nemzeti VC nagyszerű kizárásos csapatversenyé után, tradícióhoz híven, megrendezték az idén immár második versenyt az országs egyéni kizárásos versenyt. Már maga a tény, hogy egy egyesület egy szezonban két, nagy fáradsággal és igen nagy anyagi áldozattal járó versenyt rendez, — amelyhez még hozzájárul az önzetlen kiírás, tisztán a magyar vívósport fejlesztésére irányuló célja — a legnagyobb elismerést és hálát érdemel meg. Az elismerést elsősorban az egyet kitűnő vezetőiségének és áldozatkész tagjainak szól, dr. Domonyi Mór és dr. Hajdu Marcel elnökükkel élükön lehetővé teszik a

pártatlan agitáció egyesületnek e fontos verseny évenkénti megrendezését.

A rendkívül nagyszámú nevezés, a kifogástalan rendezés gyors, legeskegyébb idegens nélkül, precíz lebonyolítása, mely főleg dr. Stéger érdeme, a felütést keltő tiszteletdíjak nagy száma, mind hozzájárult a verseny fényes sikeréhez. Egyetlen sajnálatraemeltó momentum az, hogy a kiirt közörszemélyt felsőbb helyről jövő tiltó rendelet folytán el kellett hagyni és ezzel nem adatott meg a mód arra, hogy a legifjabb vívőnemzedék képességeit bemutassa.

A kardverseny Garay-val való holverseny után Dunay, (BÉTE) Leszák mester tanítványa nyerte meg. Tiszta vívomodora, jól átgondolt akcióinak precizitása és a legnagyobb kitartással folytatott trainingje győzelmet rendkívül szimpatikusá tette. Főleg második intencióra dolgozik, védeése és rípoztója kitűnő.

Második Garay János (NVC) lett. Ismét kitűnt pengevezetés és akcióinak rendkívül szabatosságával és gyorsaságával. Bár önkéntes évet szolgálja és így nem tarthat megfelelő traininget, kitűnő formában van és az egész versenyen válogatot akcióikkal és nagyon szépen dolgozott. Első ízben megverte Dunayt.

Harmadik Palotai Kovács Károly a BEAC tagja Gerencsér tanítványa lett, ki fiatal vívó gárda egyik legtehetségesebb tagja. Igen rutinroztottan vívott. Támadásainak rípoztó-jainak gyorsasága és erélye juttatták értékes helyezéséhez. Rozgonyinak NVC kitűnő tempója dacára nem mindig teljesültek vakmerő akciói. Lehner EVC ismét kitűnt akciójainak és pengevezetésének kényedtségével. Apáthy BÉTE bár nincsen teljes formában egyén-hány igen szép győzelmet aratott. Koczy MAC és Nagy Valér VFVC erőlyesen vívtak főleg gyors rípoztójaik sikeríttek. Szűcs Ervin időközben tartózkodik és így nem rendelkezik a kellő traininggel, de így is feltűnt ésszerű vívása és akcióinak gyorsasága. Stiller NVC idegesen formán kívül vívott. A döntőbe nem került vívók közül a kitűnően vívó Kugler NVC igazán csak a véletlen folytán esett ki. Ugyanez áll Stégeréről is, bár nincs abban formában mint tavaly. Szépen dolgozott még Szende dr. és Kovács György.

A második kör győztese Mandel FVC jó képességű precíz vívó. Második Hochstein HVC Lovas mester tanítványa lett, aki nyugodtságával és rípoztójának gyorsaságával tűnt ki. Ha rutinnal fog birni igen számotvó ellenfél lesz Sebesta, Tóth dr. és Trestyánszky, a három vidéki vívó igen szabatosan dolgoztak, de nincsen elég rutinjuk.

A törversenyt Halász Zsigmond BEAC Gerencsér mester tanítványa nyerte meg. Akciói egyenszerűek, de igen szabatosak és gyorsak. Tempója, pengevezetése igen jó. Vívomodora könnyed. Győzelmet jól kiérdemelte. Posta Sándor nem vívott a nála

megszokott nyugalmalomban. Így is egyénhány igen szép tempó akcióit csinált. Rozgonyi jó törvívó, de technikája momentán fogyatkos a mi a traininghiányra vezethető vissza.

A verseny döntőjét igen nagyszámú élőkölő közörség nézte egybe. A törverseny döntőjében Bólyás Zsuzsanna, a kardverseny döntőjében pedig felváltva: dr. Hajdu, nr. Nagy, Kracsics és Werker elnököttek, míg a versenyek folyamán a zsűriben dr. Földes, dr. Földváry, dr. Gerde, Hoffmann Géza, Heinrich Aladár, Mészáros Ervin, Sótér Gyula és dr. Tóth Péter foglaltak helyet. A MASZ-et dr. Nagy Béla képviselte.

A verseny részletes eredménye a következő:

Tör minősítés.

Rozgonyi 9-55, Lehner 9-5, Dunay 9-31, Halász 9-14, Posta 8-73, Vértes 8-52, Huber 8-2, Apáthy 8-15, Nagy 8-3, Demel 8, Miklós 7-81.

Körvívás.

I. csoport: 1. Rozgonyi, 2. Halász, kiesett Huber, Demel.

II. csoport: 1. holvt. Posta, Apáthy, kiesett Lehner, Miklós.

III. csoport: 1. Dunay, 2. Nagy, Vértes visszalépett.

Tör döntő.

N É V	Posta	Apáthy	Rozgonyi	Halász	Nagy	Dunai
Posta	+	1	1	0	1	1
Apáthy	0	+	1	0	0	0
Rozgonyi	0	0	0	0	1	1
Halász	1	1	1	+	1	1
Nagy	0	1	0	0	+	0
Dunai	0	1	0	0	1	+

Kard minősítés.

I. kör. Léhner 10-99, Dunay 10-43, Apáthy 10-29, Garay 10-21, Rozgonyi 10-03, Szende dr. 9-98, Engler 9-71, Halász 9-60, Stiller 9-54, Stéger 9-52, Nagy dr. 9-30, Szűcs E. 9-21, Palotai 9-18, Vértes 9-06, Häntler 8-97, Polgár 8-97, Haber 8-96, Trestyánszky 9-95, Kovács Gy. 8-81, Kóczy 8-75, Grünwald 8-71.

II. kör. I. oszt. Hochstein 8-66, Kiss 8-58, Herz 8-56, Szende A. 8-53, Pick 8-49, Mandl 8-39, Streck 8-21, Sebestha 8-18, Pinter 8-16, Daday 8-10, Demel 8-10, Miklós 8-08, Zoltán 8-04 Beck 8-02.

II. oszt. Lamp 7-85, Dányi dr. 7-83, Karossa dr. 7-83, Huber 7-50, Béer 7-35, Klaniczai 7-22, Fejér 7-14, Szűcs A. 7-08, Gergely dr. 7-04.

Kard körvívás. II. kör.

I. csoport. I. Hochstein. 2. Pick. Kiesett Pinter, Zoltán, Fejér.

II. csoport. 1. Mandel. 2. Kissel holvt. után Beck. Kiesett Kiss, Huber, Szűcs.

VÉDJEY

ZSEBEN
HORDHATÓ

LEGOLCSÓBB

KRISTÁLYLIMONÁDE

ES LEGJOBB
LIMONÁDE

Poralakban előállított limonádé.

Zsebben kényelmesen hordható. — Egy adag 6 fillér. Tourista-doboz 12 adaggal 80 fillér. — Kirándulásokon, nagyobb sport-turákon, katonáknak hadgyakorlatokon kitűnő szolgálatot tesz. — Kapható minden fűszer- és csemegekereskedésben. — Bármely vízből oldva, ki-
 ☞☞☞ tünő limonádét ad. Készíti: ☞☞☞

KERTÉSZ ERNŐ gyógyszerész kristálylimonádé-gyára Szabadka 42.

III. csoport. 1. holtv. Herz, Demel, Kiesett, Lamp, Beer, Gergely, Strech.

IV. csoport. 1. Szende A., 2. Miklós, Kiesett Sebesza, Dányi, Klaminy.

Döntőben 1. Mandel, 2. holtv. után Hochstein, 3. Pick, 4–5. Demel, Szende, 6. Herz, 7–8. Beck, Miklós.

Kard főverseny.

I. csoport. 1. Lehner, 2. Nagy Valér, Kiesett Szende D., Polgár, Grünwald.

II. csoport. 1. Dunay, 2. Szűcs, Kiesett Kugler, Haber, dr. Tóth.

III. csoport. 1. holtv. után Apáthy, 2. Palotai, Kiesett Halász, Trestyanszky.

IV. csoport. 1. Garai, 2. Stiller, Kiesett Kovács, V. csoport. 1. Kóczy, 2. Rozgonyi, Kiesett Steger, Hentler.

Döntő:

N É V	Lehner	Nagy Valér dr.	Dunay	Szűcs Ervin	Apáthy dr.	Palotai	Garay	Stiller	Rozgonyi	Kóczy	Eredmény
Lehner	+	1 ²	0 ¹	1 ¹	0 ¹	0 ¹	0 ¹	0 ¹	1 ²	1 ²	4
Nagy Valér dr.	0 ¹	+	0 ¹	1 ¹	0	1/2	1 ³	1 ²	0	0	3/2
Dunay	1 ¹	1 ²	+	1 ¹	1 ¹	0 ¹	0 ¹	1 ²	1 ²	1 ²	7
Szűcs Ervin	0 ¹	0 ¹	0 ¹	+	1 ²	0	0	1 ²	0	1 ²	3
Apáthy dr	1 ²	1 ²	0 ¹	0 ¹	+	1 ²	0 ¹	1 ²	0 ¹	0 ¹	4
Palotai	1 ²	1 ²	1/2	1 ²	0 ¹	+	0 ¹	1 ²	1 ²	1 ²	6 1/2
Garay	1 ¹	0	1 ¹	1 ¹	1 ¹	1 ²	+	1 ¹	1 ¹	0	7
Stiller	1 ²	0 ¹	0 ¹	0 ¹	0 ¹	0 ¹	0 ¹	+	0 ¹	0 ¹	1
Rozgonyi	0 ¹	1 ²	0	1 ²	1 ¹	0	0	1 ²	+	1 ¹	5
Kóczy	0 ¹	1 ²	0 ¹	0 ¹	1 ²	0 ¹	1 ²	1 ²	0 ¹	+	4

I. helyért Dunay—Garay 4:1, V. Lehner, VI. Apáthy, VII. Kóczy.

A tiszteletdíjakat a zsűri a következőképpen osztotta ki: a székesfőváros díjat kapta Pósta, a honvédelmi miniszterét Halász, a hadügyminiszterét Nagy Valér, a Vén Fűk Vívó-Clubjának díjat Rozgonyi, az Erzsébetvárosi Kaszinóét Szűcs, a Fészek díjat Apáti dr., A Józsefyrósi Körét Mandl, Domony Móric dr.-ét Dunay, Hajdu Marcel dr. díjat Szende dr., Kornfeld Pál báróét Palotai Kovács Károly, Heinrich Aladar díjat Lehner, Ullmann Gyula lovagét Garay, Horváth Lipót dr. díjat Kóczy.

Az osztrák bajnokság.

Igen vegyes érzelmeivel vesszük kezünkbe a tollat, hogy írjunk ana fenyves magyar győzelemről", melyeket vívónak a most valusnap lefolyt osztrák bajnokságban napi lapjaink szerint arattak. Az osztrákok ugyanis úgy írták ki e versenyt, hogy kizárólag osztrákoknak tartották azt fenn és mindenki más, főként minket magyarokat onnan kizártak. Hát ez idáig rendszerben volna, mert minden országának joga van vívó sportját védniükkel védelmezni. Azonban a hadügyminiszter ismert álláspontja szerint aktív tisztek között honosságukra való tekintettel különbség nem tehető. Ha tehát derék szomszédaink nem akarták elveszíteni saját tiszteiket, úgy kénytelenek voltak indolni engedelni a miünket is.

Természetes, hogy a különben absolute értékeltlen osztrák bajnokságnak a magyar tisztek részvételre adott irrad. Amagyarokon kívül egyetlen elsőrangú lövő indult Goppold és az is cseh. Fleisch, Müller, Hards, Herschmann, Mayer, Köngölgarten és más ismertebb becsi vívók absolute nem indultak.

Már most az egész világot tudomást szerez a becsi lapokból arról, hogy e versenyt Schenker Zoltán a becsi Garnisons Fecht Club tagja nyerte meg, második a hűvöses osztrák vívó Mészáros Ervin az Unió Fecht Club tagja lett és így tovább, annak azonban, hogy e vívók magyarok, hogy Schenker a Szegedi VE-ben nyerte kiképzését és törzsgyökeres magyar volt, hogy Mészáros Ervin — ki egyenként a kirás szerint jógositva sem lett volna indult — a MAC tagja,

megváltoztatására való tekintettel a versenyzők érdekében levőnek és az esélyeknek lehető kizárására vezetőnek vélem énem pontnak oly értelmű megváltoztatását, hogy az egyes csoportokból a két első, esetleg a három első helyezett zett meg az elődöntőt, illetve a döntőtbe".

Közutódomás ugyanis, hogy kevesebb számú vívóból álló csoportnál (pl. 4-es csoportnál) elég valamely indispozitív vagy véletlenség folytán bekövetkezett 1—2 vereség, hogy a legjobb vívó is a versenyből kiesésk, mint pl. a mostani szegedi versenyen Kugler Sándor, vagy pedig Pósta Sándor a BEA versenyén; míg ellenben a több számú vívóból álló csoportnál a küzdelem mellett, a jó vívónak valamely véletlenség folytán szenvedett vereség esetén is, még mindig módjában áll a vereséget helyrehozva, a döntőbe kerülni.

Ezen állításon a most lefolyt szegedi verseny kard főversenyéből vett példával igazgyszem bebizonyítani:

Az első osztályba sorozott 32 versenyző 6 csoportba osztva kiadót, mely csoportok első két helyezettje, összesen tehát 12 versenyző került az elődöntőbe.

A versenyrészből a versenyzők jól feljötték érdekében az esélyek kizárása céljából 2 hatos elődöntőt kört akart csinálni oly szándékkal, hogy mindegyik körből a három első helyezett, összesen tehát 6 vívó kerüljön a döntőbe. Ez ellen a beosztás ellen azonban egy-két versenyző a versenyszabályok 30. §-ára való hivatkozással ellene szott, úgy hogy a versenyrészből igazság érzete és legjobb meggyőződése ellenére is a holt betű imperatív rendelkezésére kénytelen volt az elődöntőbe kerülni 12 vívóból 3 négyes kört alakítani és ezen 3 elődöntőt kör két első helyezettjéből alakítani meg a döntőt.

A 3 négyes elődöntő mérkőzésben esett meg azután több kiváló régi versenyvívónak a kellemtelenség, hogy igen kicsi lévén a kör és kevés a küzdelem száma, az elődöntőből kiesnek, így esett ki az elődöntőben Kugler Sándor, Halász Zsig, Szűcs Ede Ervin, míg ellenben szerencsés véletlen folytán olyanok kerültek bele a döntőbe, akik azt talán álmodnak sem remélték.

Hogy az esélyeket és a véletlen szélesyes játékát a versenyekből teljesen kizárni lehetetlen, azzal mindnyájan tisztában vagyunk, hogy azonban a versenyszabályok a most folyamatban levő átdolgozás alkalmával a versenyzők érdekében a méltányosság és az igazság szem előtt tartása mellett oly értelemben helyeshibbítessenek, hogy ezáltal az esélyek minél szűkebb tere szorításának, meg vágok róla győződve, hogy mindnyájunk óhaját képezi.

Erre egyik mód az általam kifogásolt 30. §-nak a versenyzők érdekében a méltányosság és az igazság alapján való megváltoztatása, illetve oly módon való helyeshibbítése, hogy pl. az elődöntő inkább kevesebb csoportból álljon, de az egyes csoportokban több vívó küzdjön és hogy az egyes csoportokból ne csak a két első hanem a három, esetleg a négy első helyezett is mehessen a döntőbe.

HIREK.

A magyar vívóbajnokság f. hó 20. 11. 22-én lesz. Habár a külföldi konkurrenciára való reményeink nem is teljesültek a verseny, melyen háró vívónak színe-jáva részt vesz, rendkívül érdekesnek ígérkék.

Különös nehézséggel fog járni a zsűri összeállítása, mert hár szíriest több olyan ur, aki eddig a zsűrinek vezető tagja volt a versenyen indultni fog.

A frankfurti versenyen a magyarok nagyszámú főtökkel indultak. Be vannak nevezve többek között: Krencsey, Nagy Béla dr., Mészáros Ervin, Szántay Jenő, Gerde Oszkár, Tóth Péter, Werker Lajos, Stéger Gusz. dr., Gyá János, Halász Zsig és még többen. Kinek legnagyobb része biztos indult. A csapat versenynagy egy MAC, mint a NVC indít egy-egy csapatot.

Jubiláris Vívó Akadémia Zomborban. A zombori vívók Falchetto Ettore mesterük 10 éves vívómesteri működésé megünnepleni óhajtván, f. hó 4-én tiszteletre vívóakadémia rendeztek. Nem történt ez nagyobb ünnepek, csupán egy szűry vívóakadémia keretében, de méltó ünnepe volt így is a mester 10 éves működésének.

hogy nem osztrák, hanem magyar, itt is lakik, itt is van Budapestben, annak sehol, semmi nyoma. Nehéz írásom énny diadal és az egész magyar vívó-sportot bekebelezik ehés osztrák szomszédaink és mig mi tetteim jámboran magyar diadalokról írunk, addig az egész külföld csak osztrák diadalokról beszél.

Egyekben a kard versenyt Schenker Zoltán nyerte meg 6 győzelemmel és 19 kapott tussal Mészáros Ervin 6 győzelem és 22 kapott tussal ellen. 3. Tomacóczy. 4. Göttinggel. 5. Goppold. 6. Gömbös. 7. Heravy.

A versenyszabályok módosításához.

Adámfy Jánosnak a MASZ ét terjesztett indítványa.

Legyen szabad a vívó verseny szabályok 30. §. 1. pontjához egy tiszteletteljes megjegyzést fűzöm; ezen pont imperatív kimondja: „a csoport két elseje tovább meg a következő, esetleg a döntő körévisára” stb.

Mintthogy meglehetősen kiterjedt versenyrendezői praxissal áll meggyőződtem arról, hogy ezen rendelkezés (hogy t. i. csak két helyezett megy tovább) igen gyakran a versenyzők nagy hátrányára az esélyeknek nyújt íg teret, a versenyszabályoknak szőnyegen lévő

Tanítványi hálas szívvel jeletem meg, hogy karddal kezükben mutassák meg mesterük buzgó fáradozásának eredményét, a nagyszámú és előkelő közönség pedig lelkes tapsokkal honorálja haladásukat és tudásukat.

Az akadémiák programja igen ügyesen volt összeállítva, amennyiben minden 4 vívás szám után a Zombori troubadur" egyesület tagjai vonószenével és egyéb zeneszámokkal élénkítették az estélyt.

A szepén sikerült iskolavivások után, melyek közül különösen térszert a mester kis 10 éves unokaöccsének Fossini Domoskának kardiskola asszójá és Ulrich Flóra k. a. t. iskolájá. Ezután az országba költöztek, melyek közül igen szép volt a jubileums mesternek Malvígia báró mesterrel vívott kardcsarjása és végül Venezia Ernesto és Malvígia mesternek gyönyörű formázása.

A szomszédos szabadkai vívók közül is átrándultak néhányan, hogy a zombori bajtársak tennépenök is résztvevőknek.

Az akadémiát hajnalig tartófánccsalátás követte. A Kolozsvári Athletikai Klub május 15-iki kardvívóversenye az eddigiekénál sokkal nagyobb sikerrel lezárta. A már beérkezett nevezések is igazolják a KEAC versenyének jó hírét.

A Fővárosi VC nem kevesebb, mint 8 versenyzőt nevezett be, élükön Sötér, Földes, Lehnerrel; a Budapesti (Budai) TE 2 vívóját Dunai vezetésével; a Marosvásárhelyi VE 4 tagját hozza Filotás kapitány Szűcs Ervin (Zombori SE), Ravazdy György (Nagyvárad SE), a rendező egyesület is versenyző gárdáját plenaris számban kiállítani.

Nem hiszünk, hogy ebből a klasszikus konkurenciából hiányozni fog a MAC, annál is inkább, mert az eddigi versenyeket is a MAC versenyző gárdájának az évi bajnok tagjai: Szántay, Kencsey nyertek meg. Nagyon valószínű, hogy Magyarország bajnoksága az idén is a KEAC versenyén fogja előretenni ármékat.

A vívóverseny vívóját nagyban növeli az utána rendezendő jótékonyul vívóakadémia, melytől a KEAC-ál karöltve a Postás Otthon és Internátus kerületi bizottsága rendez a vívóverseny után.

A rendelkezésre álló tiszteletdíj felsorolása szinte felesleges, hihetőleg ebből a szempontból a kolozsvári vívóversenyt csak előnyös oldalról ismeri a vívókör. Eleg, ha megemlítjük, hogy 20 díj került kiosztásra.

Az előmerőzések pontban 15-en réggel fél 9 órákor kezdődnek a KEAC vívóteremben s aki a nevezések fölőválaszát nincs jelen, visszalépteknek tekintetik, a döntő delután 6 órákor az egyetem aulájában

— Önkénteseknek legmelegebben ajánlható az önkéntesi főszerlések nélkülözhetetlen kiegészítő részét képező Weiner és Grünbaum-féle vívó-felszerelés.



A „Magyarországi Testedző Egyesület Szövetsége” alapszabályainak 28. §.) pontja és 40. §. értelmében 1910. évi május hó 16-iki napján délelőtti 9 órákor Eperjesen. Sáros vármegyében székelyháziánk tanácsköztársaságban rendezett közgyűlést tart. Napirend: 1. Nagy Emil szövetségi elnök lemondása feletti határozathozatal. 2. Előnökválasztás.

A MOTESz elnöke. A MOTESz közgyűlése Berzevicy Albert v. b. t. L-t választotta újból előnökvé, mely alkalomból küldöttüségileg kériek fel az elnökség újbóli elfogadására.

Budapesti Budai Tornaegylet díldozó csütörtökön este fél 7 órákor tartotta meg a Toldi emlék-versenyt Áttila-utcai tornacsarnokában. A versenyben, amelyre 5 csapat nevezett, csak két csapat indult és pedig: az Obudai Tornaegylet és a BBTE csapata. Az MTK és Füteslábadázók

körének két csapata nem indult. Minthogy a verseny-szabályzat értelmében a versenybírósgaz tagcsapatát a pontozás eredményének számszerű kiszámítása szükségesnek nem mutatkozott, a versenyt tehát a BBTE csapata nyerte meg, a csapat vezetői tagokból állott: Záborszky Sándor csapatvezető, Kozák Endre, Erdősi Imre, Csaltóczy Károly, Witzelsberger Károly, Lovass István és Bittenbírdő József.

A egykoralt anyagát Antos Mihály a BBTE tagja szervezte. A verseny szokatlanul nagyszámú közönség előtt folyt le, amely a csarnokot szűnnit megfőttötte. A jelenlétük között láthatuk: Berzevicy Albert v. b. t. t. Henyey Vilmos dr., Botzenhár János dr. A szövetségi Iszer Károly képviselte. Jelen voltak még Kollár, Demény Károly, Wettstein Gyula.

Athletikai versenyszabályok, a MASZ 15. számú kiadványa, megjelent és kapható Kertész Tódor sportüzletében, Budapest, IV. Kristóf-tér. ra 20 fillér.



Porzolt Ernő bajnok 35 éves jubileuma.

Lélekemelő ünneppel folyt le mult szerdán este a MAC margitszigeti klubházában. Barátosi Porzolt Ernő bajnokságának 35 éves évfordulóját ünnepelelték a MAC tagjai. A klub e nagy érdemeket szerzett tagjában nemcsak a jubiléó egyéni, nemcsak korának legkiválóbb atlétaíj, a magyar atletika utatórdó, hanem magának a bajnokai intézménynek is 35 éves jubileumát ülte meg. A MAC klub bajnoksága egyidős a klub történetével. Elnyerése rendkívül nehéz feltételekhez jutott, azért csak a legkiválóbbakkal van a cím birhatóságának dícsősege. Ilyen kiváló atléta volt Porzolt Ernő is, ki ifjabb éveiben törhetetlen szeretettel kultiválta azt.

A lakomán gr. Andrásy Géza előnök az élen, a MAC tagjai majdnem teljes számban jelentek meg. A néjével belépő bajnokot hatalmas, szűnni nem akaró ováció fogadta, amely legkevesebb jele ama végtelen szeretetnek, amelyet Porzolt bajnok a klub idős

s ifju tagjai körében élvez. A lakomán az ünnepi beszédet dr. Gerendy György alelnök tartotta. Meleg közvetlenséggel mutatott rá Porzolt hatalmas sportkarrierjére, gazdák sikereire. Unnepelelte a klub első bajnokát, ki szereplésével szentesítette a klub bajnokság-intézményét és betöltötte mindazt, amit ez intézményhez a klub alapítói fűztek: kiváló atlétaíj nevelt a klubnak és tetterős, munkás egyéniséget a nemzetnek.

Porzolt Ernő erőteljes szavakban köszönte meg a szeretet- és nyilvánlálását és felolvastta alapítólevelét, melyben e nap emlékére 10 ezer koronás alapítványi tesz kinyilvánítva atletikai célokra. Porzolt e tiszteletdíjat mutat sportéletünkben. Így kellene cselekedni minden igaz sportembernek s akkor a sportklubok szilárd alapra jutnának s meg tudnánk felelni az egész nemzetre kiható végüljainak.

Lauber Dezső főtitkár Porzolt bajnok nejeére, a klub e lelkes támogatójára mondott köszönetöt.

A lakoma a leglelkesebb hangulatban tartotta egyben a klub tagjait a késő éjjeli órákig.

A MAC junior versenye.

Várakozáson felül jó sikerült a MAC mult vasárnapon a Margitszigeten rendezett szennyvívívó junior atletikai versenye. A nevezések jó sikerültek s így az egyes számban nagy mezőnyök startoltak.

A 100 yardos juniorban egyedül Rotter képviselt friss erőt. A többiek mind régebben próbálkoztak már. A győztes Rickert elég jó klasszis képvisel. Ideje is jó, mert a verseny elején egy kis ellen szél is volt. Igen érdekes verseny volt a súlydobás. A sárospataki Radácsy az utolsó dobásig vezetett 11:02 m-rel s már biztos győztesnek látszott mikor, előbb Wiesner, majd Csaltóczy dobtaik túl. Mindazonáltal Radácsy igen jó klasszis képvisel és helyes tréning mellett hatalmasat javulhatna. Most még kissé nehézkes s tisztán kar erőből dob. Az 1/4 angol Darrassy igen könnyen nyerte. E kitűnő ifjúsági futó, ez a héten már harmadik győzelmét aratta. kétségkívül igen szép jövő áll előtte. Nem minden nap küzdelmet eredményezett a 2. rang mid-és sifutás. Itt Horváth (MAC) és Gergely (BEAC) vették fel egymás ellen a küzdelmet. It a 7-kor állandóan Horváth vezetett. It azonban saját lábában megbolki és súlyosan elvágódik. Gergely ez alatt elhuz. Horváth azonban felugrik s hamarosan felzárkózik. Az utolsó körben a tünő célegyenes elején már megkezdődik a finis. Azonban egyik sem tudja lerázni a másikat. A cél-egyenesben hatalmas küzdelem fejlődik. Az utolsó 50 m-en mell-mell mellett küzdenek s végre is Horváth mell bedobással győz. A szép küzdelemért mindketten kijut az ovációból. Szép verseny volt a 4-szer 100 méteres kizárásos staféta is, hol a MAC meglepően jó, 47-4 mp-re teltető. A BEAC várakozáson alól tuott. Igen jó erőnek mutatkozott a szedegi Devecz Dezső, a helyből való úgrásokban. A magas úgrásban sajnos diszkalifikálni kellett, mert kézzel érkezett a földre. Kevesi fáradsággal könnyen fog ezen javítani s akkor igen jó szerepet fog játszhatni.

Résleleges eredmények:
I. Száz yardos sifutás. Két előfutam után a döntőben: 1. Rickert lözsef (MTK) 11:2 mp. 2. Rotter Jenő (MAFC). 3. Kántor Emil (MAC). Fél méterrel nyerve, és fél méterrel harmadik.
II. Súlydobás. 1. Csaltóczy Károly (BBTE) 11:24 m. 2. Wiesner Frigyes (BEAC). 11:14 m. 3. Radácsy György (Sárospataki AB) 11:02 m. Radácsy az utolsó dobásig vezet.
III. Negyed angol mérőföldes sifutás. 1. Darrassy Nándor (MAC) 57:4 mp. 2. Hauber Ernő

Borst Ferdinand litografiai műintézete Würzburgban.

Nagy raktár új ökleveleken és plakátokban.



(MTK). 3. Hámos Jenő (MAFC). Két méterrel biztosan nyerve, egy méterrel harmadik.

IV. *Magasvárás* (Vitéz Mihály) (BFTÉ) 1.56 m. 2. Joánovits József (MAFC) 1.56 m. 3. Posch Emil (MTK) 1.56 m.

V. *135 méteres helyből*. 1. Horner Andor (MAC) 1.35 m. 2. Joánovits József (MAFC) 1.527 m. 3. Szahlander Jenő (MAC). Devich Deszöf (Szegeci AC) szabálytalan ugrás miatt diszkvalifikálták.

VI. *Diszkoszvetés*. 1. Joánovits Szilárd (MAFC) 33.46 m. 2. Liechtenacker László (MAC) 32.70 m. 3. Szabó Pál (MAFC) 30.40 m. Joánovits az utolsó dobással győz.

VII. *Fé angol mérőfutas síkfutas*. 1. Wiesner Frigyes (BEAC) 2 p. 13 mp. 2. Sátorji János (MAC). 3. Fischer Márton (MTK). Erős küzdelem után 1 m-rel első, 6 m-rel harmadik.

VIII. *Távolgárás helyből*. 1. Vadon Géza dr. (MAC) és Devich Deszöf (Szegeci AC) holtversenyben 2.96 m. 3. Joánovits Szilárd 2.83 m.

IX. *Távolgárás*. 1. Wiesner Frigyes (BEAC) 6.16 m. 2. Bercsenyi Miklós (MAC) 5.74 m. 3. Vitányi Iván (Sárospataki AC) 5.40.

X. *Két angol mérőfutas síkfutas*. 1. Horváth János (MAC) 11 p. 23 mp. 2. Gergely Sándor (BEAC). 3. Eperjesy Béla (BEAC). Erdéktésző küzdelem után mellszerepléssel nyerve, kétszáz méterrel harmadik.

XI. *Négyszögletes szögletes staféta futás*. (Olyanok részére, kik meg egyeztetéssel nem futottak). 1. A MAC csapata (Liechtenacker László, Deván Miklós, Körömy László, Darvassy Nándor) 47.4 m. 2. Az MTK csapata (Ricker József, Fischer Márton, Anyagi Gyula, Brandl Béla) 47.8 mp. Indult még a BEAC. Liechtenacker a startnál megbotlik a svay két méterrel lemarad. A fimsiben azonban óriási rüssel tör előre és 4 m előnyvel váltja Körömy-t. Körömy ezt Brandl-al szemben megtoldja még hárommal, de váltás előtt le stoppos s ezzel lezárja azt amit a szerzett. Deván egymás után veszi a kanyarodót s 4 méter előnyvel meg tudja 5-tel Darvassy 9 m. előnyvel indul. Eleinte megtartja előnyt, de később lassít 4 m-rel könnyen nyerve, 6-harmadik.

—

A Sport Futár versenye.

Dacára a csunya, szinte abnormisan hideg és sebes időjárásnak, a Sport Futár mult csütörtöki (május 5.) ifjúsági atletikai versenyre a legteljesebb siker mellett folyt le. A tankertülte főigazgató tiltó rendelete miatt ugyan sok ifjúsági versenyző maradt távol, de azért így is népes mezőnyök indultak. Laptársunk a verseny rendezésénél elküldvete azt a hibát, hogy a tankertülte főigazgatóhoz fordult támogatásért. Valamelyik ösregi miniszteriumi rendelet miatt természetesen az eredmény teljesen negatív lett. Laptársunk álláspontja ebben a tekintetben hibás. Mult számban rámutat arra, hogy a pár nappal előbb rendezett MAC ifjúsági verseny nem tiltottat le. Ez igaz, de a MAC nem is kért támogatást, tehát a főigazgatónak a versenyről nem volt hivatalos tudomása. Mert a gyakorlat azt mutatja, hogy csak azok a versenyeket tiltják le, amelyről hivatalosan tudomás szereznek az illetékes helyen. És laptársunk nem fog jó szolgálatot tenni az ifjúsági verseny sportnak, ha ezt a kérdést túlságosan kihegyezte, mert azt könnyen elérheti vele, hogy az összes ifjúsági versenyeket tiltják le.

A verseny egyébként érdekes sportorrendemeny-zet. A nap legeredményesebb atlétája az aradi Greguss Pál volt, ki egymaga három versenyt nyert így ő eredmények mellett. Imponáló volt Wardenner magusa ugrásra. A mellék körülményeket véve figyelembe, 180 cm-es ugrása igen magasra taksálandó, annál is inkább, mert az összes magasugrókat javítás nélkül ugrotta. Meglepetést keltett Darvassy győzelme a negyed angol Brandl felett. Hatalmas, szinte izgóató finis után vivta ki győzelmét, azaz jó klaszról és jó ítélőképességről téve tanuságot. Igen szép verseny

volt az 1 angolos futás is, melyet Horváth nyert nagy fölényűvel társai ellen.

Részletes eredmények:

I. *Száz yardos síkfutas*. Öt előfutás után a döntőt nyerte Horváth Jenő (MTK) 10.8 mp.

2. Brandl Béla (MTK).

3. Dobó István (Aradi Tanítóképző).

Fél méterrel nyerve, egy és fél méterrel harmadik. Erős hatszél.

II. *Súlydobás*.

1. Greguss Pál (Aradi Tanítóképző) 10.88 m.

2. Magyar Miklós (Aradi Tanítóképző) 10.31 m.

3. Vándor Jenő (BEAC) 10.28 m.

III. *Magasvárás*.

1. Wardenner Iván báró (MTK) 1.80 m.

2. Posch Emil (MTK) 1.69 m.

3. Magyar Miklós (Aradi Tanítóképző) 1.65 mp.

Wardenner javítás nélkül nyerte mind végig.

IV. *Egy angol mérőfutas síkfutas*.

1. Horváth János (MAC) 5 perc 12.2 mp.

2. Maros György (MAC).

3. Gyóry Gyula (BEAC).

4. Hauber Ernő (MTK).

Husz méterrel első, százhusz méterrel harmadik, ötven méterrel negyedik.

V. *Négyszögletes szögletes staféta futás*. Két előfutás után a döntőben.

1. MTK a) csapata 50 mp. (Anyagi Gyula, Malcher István, Brandl Béla).

2. MTK b) csapata. (Haraszty Andor, Garany Oszkár, Gutvillinger Endre, Posch Emil.)

3. BEAC csapata. (Fihányi Ottó, Rákóczy Ernő, Lippai György, Oszl Jenő).

Öt méterrel első, fél méterrel harmadik.

VI. *Geryelvetés*. (Svéd.)

1. Greguss Miklós (Aradi Tanítóképző) 47.20 m. (Ifjúsági rekord).

2. Magyar Miklós (Aradi Tanítóképző) 43.34 m.

3. Wardenner Iván báró (MTK) 42.41 m.

A győzelem dobásánál kilépett; ez a dobása ötven méteren felül volt.

VI. *Diszkoszvetés*.

1. Greguss Miklós (Aradi Tanítóképző) 30.89 méter.

2. Kerekés Béla (BEAC) 29.48 m.

3. Vándor Jenő (BEAC) 27.96 m.

VIII. *Távolgárás*.

1. Kósa József (BTC) 6.24 m.

2. Posch Emil (MTK) 6.02.

3. Garany Oszkár (MTK) 5.92 m.

IX. *Negyed angol mérőfutas síkfutas*.

1. Darvassy Nándor (MAC) 58.2 mp.

2. Fábán Lajos (BEAC).

3. Pataky László (FTC).

A cílenyebes Brandl fordul be 3 m. előnyvel. Darvassy lassan felzárkózik 30 méterrel a cél előtt. Darvassy már egy magasságban van Brandl-al. Elkereskedett küzdelem keletkezik. Darvassy cm-ről-cm-re nyomul előrére, mint biztos nyéronék látszik, mikor a lábáról lefutott Brandl egyensúlyát veszítve, elvágódik.

HIREK.

A MTK ifjúsági versenye. Házi versenyszerző jelleggel folyt le a Magyar Testgyakorlók mult kedden rendezett ifjúsági verseny. Külső neveztek alig voltak, a mezőnyök is kisebbek voltak. A dobogó természetéből folyólag a MTK versenyzői domináltak.

A verseny rendezését erősen zavarta a Mille-náris pályán folyó football tréning. Az egyetlen hendikep szám sem volt sikerült monható, mert Spidl dr. a helyszínén készítette a hendikepeket.

Részletes eredmények:

I. *Száz yardos síkfutas*. 1. Ondrus István (MTK) 11 p. 2. Rády Vilmos (MTK). 3. Malcher Jenő (MTK). Egy méterrel nyerve, ugyanannyival harmadik. Hat indult.

II. *Magasvárás*. 1. Posch Emil (MTK) 1.69 m. 2. Tihanyi Ottó (BEAC) 1.57 m. 3. Bayer Henrik (BTC) 1.53 m.

III. *402,4 m. síkfutas*. 1. Brandl Béla (MTK) 56.2 mp. 2. Rajcz Ferenc (KAÖE).

IV. *Távolgárás*. 1. Kósa József (BTC) 6.16 m. 2. Posch Emil (MTK) 5.88 m. 3. Sebestyén Sándor (BEAC) 5.70 m. Öt indult.

V. *Geryelvetés*. 1. Wardenner Iván báró (MTK) 42.30 m. 2. Bayer Henrik (BTC) 41.96 m. 3. Asztalos Gyula (MTK) 39.65 m.

VI. *Két angol mérőfutas síkfutas*. (Junior). 1. Szűcs Sándor (MTK) 11 p. 29 m. 2. Szűcs Lajos (BEAC). Százötven méterrel nyerve.

VII. *Füleslabdahajítás*. 1. Wardenner Iván báró (MTK) 49.65. 2. Rády Vilmos (MTK) 43.40. 3. Malcher Jenő (MTK) 39.87 m.

VIII. *120 yardos gaffutas* (junior). 1. Wardenner Iván báró (MTK) 20.5 mp. 2. Posch Emil (MTK). Tíz méterrel nyerve.

IX. *220 yardos síkfutas-kandicap*. Két előfutás után a döntőben: 1. Rákósi Ernő. (BEAC) 14 m. előny. 24 mp. 2. Rády Vilmos (MTK) 8 m. előny. 3. Rosenfeld Jenő (KAÖE) 13 m. előny. Négy méterrel nyerve, két méterrel harmadik.

X. *Ezer méteres staféta*. (100+200+300+400 m). 1. Magyar Testgyakorlók Köre A) csapata (Asztalos Gyula, Ondrus István, Hauber Ernő, Brandl Béla) 2 p. 18.2 mp. 2. B) csapat (Rádóczy Lajos, Gröner Oszkár, Gál Andor, Gutvillinger Endre). Ötven méterrel nyerve.

A „Fővárosi Iskolatársak Atlétikai Köre” — amely különösen a labdarúgás terén eddig is meglegelő eredményeket ért el — a kultuszminiszter azon rendelkezése folytán, hogy az egyesület címét meg kell változtatni, megszűnt, de helyette nyomban megalakult a „Fővárosi Ifjak Atlétikai Köre”.

Az ifjú egyesület elnöke lett: Vörös Kálmán, társelőnöke: Gerhardt Rezső, főtitkára: Halácsy Endre, titkára: Szilágyi Deszöf.

Az új egyesület a régi lekedéssel mindjárt meg is kezdte működését s rendszeres tornáztatásokat és tréningeket tartva, a testedzés minden ágával foglalkoztatja tagjait.

A FIAK iránt érdeklődőnek szivesen ad bővebb felvilágosítást: Halácsy Endre svy. tanár, VIII. Práter-utca 31.

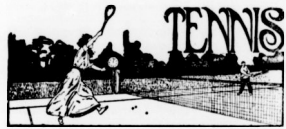

Az angol fedett helyiségű bajnokságok.

Mult hét végén fejeződtek be a Queen's Club pályán az angol fedett helyiségű bajnokságok, melyek kibővebbjára szenziokálitá végződtek. A férfi egyes bajnokságban: 1. F. G. Lowe — nyerte a favort k. Powell ellen. Ritche a tavalyi győztes nem indult. A hölgy egyes bajnokságok a kiváló bajnoknő Mrs. Lambert Chambers nyerte Miss Salusbury ellen. A férfi párosot a Doust—Poidevin nyerte, a tavalyi győztes Gore, Roper—Brandt ellen. A vegyes páros versenyt pedig az „A. H. Noo”, Miss O'Neill pár nyerte a sokkal jobbaknak látszó Doust, Adams és Lowe, Mrs Lambert Chambers páros ellen.

Részletes eredmények a következők:

1. Férfi egyes bajnokság.

Hendriks—Sutton 6: 0, 6: 1, 6: 1. Watts—R. Dryas 6: 3, 6: 3, 6: 4. A. H. Lowe—A. A. Fyzee 6: 3, 6: 2, 6: 2. F. G. Lowe—Blow 6: 2, 6: 3, 6: 4. Mc Gregor—Stoddard 6: 3, 1: 6, 6: 2. 6: 4. Doust—Davson 6: 3, 6: 2, 6: 4, 6: 0. „A. H. Noo”—Watts 6: 3, 6: 0, 6: 4. Gobert (francia)—Barnes 1: 6, 6: 2, 6: 3, 7: 5. K. Powell—Caridia 6: 3, 6: 0, 6: 4. Gordon Smith—Vyllie 6: 4, 6: 2, 6: 3. Good—Blom 6: 1, 6: 4, 6: 4. Gobert—Mc Gregor 6: 2, 6: 4, 6: 0. A. H. Lowe—Watts 6: 1, 6: 4, 6: 0. Nolan—Hendriks 6: 4, 6: 3, 4: 6, 6: 3. F. G. Lowe—Gordon Smith 6: 2, 6: 0, 6: 1. Doust—Price 6: 2, 6: 2, 6: 2. A. H. Fyzee—Povis Keck 6: 2, 6: 1, 7: 5. K. Powell—„A. H. Noo” 6: 3, 6: 2, 1: 6, 4: 6, 6: 3. Good—Nolan 6: 3, 6: 3, 6: 3. Doust—A. H. Fyzee 6: 2, 6: 2, 6: 2. F. G. Lowe—Gobert 4: 6, 6: 1, 6: 2, 3: 6, 8: 6. A. H. Lowe—Good 6: 2, 4: 6, 6: 2, 6: 8, 6: 3. A. H. Lowe—Good 6: 3, 6: 2, 6: 1, F. G. Lowe—Doust 7: 9, 6: 2, 6: 3, 6: 3. F. G. Lowe—A. H. Lowe 6: 4, 6: 0, 6: 1.

II. Hölgy egyes bajnokság.

Miss Messom—Miss Aitken 6: 2, 6: 0. Miss Tulloch—Miss Bjurstedt 7: 5, 2: 6, 6: 4. Miss Mrs Lambert Chambers—Tulloch 6: 0, 6: 2. Mrs O'Neill—Miss Holman 6: 4, 6: 2. Miss Salusbury—Miss Lisner 6: 3, 6: 0. Miss Messom

Vidéki mérkőzések

Csütörtök május 5.

PTE kombinált—Simmering SpV 2: 12. Kellemetlen időjárásban és kevés közönség előtt folyt le ezen mérkőzés, melyet a pozsonyi kombinált csapata fölényrel megnyert. Bíró: Skala 1.

Vasárnap május 8.

NSC combát 3: 2 (félidő 3: 2) arányban győz a Győr Egyetértés ellen. Győr. NSC-nál Feldmann, Tóth, és a Hlavay testvérek játszottak az I. csapatból. Bíró: Goldscheider Miksa.

Föv. Torna Kör 1: 0 arányban győz a Szegeci AKK ellen Szegeden.

PTE—P 33 FC 6: 0. Mindkét csapat több tartalékkal vette fel a küzdelmet, a jobbik csapat győzött. Bíró: Skala 1.

Osztrák eredmények.

Csütörtök május 5.

A rossz pályavizonyok miatt csupán a BTC—Cricketer mérkőzést tartották meg, mely 3: 3 arányban előzetlenül végződött. A piros-fehérek ezen kiváló szereplése annál is inkább elismerésre méltó, mert a Cricketer csapat már 3: 0 arányban vezetett. A mérkőzést a kedvezőtlen időjárás miatt alig néhány száz ember látta.

Vasárnap május 8.

Botrányok! An gazdag napja volt május 8-ika a császárváros footballsportjának. A WAC—Cricketer mérkőzés ugyanis több WAC játékos durván összeszidta Spitzer játékból, mikor a Cricketernek javára tizenegyet ítélt. Winter pedig a sáros labdát a fejéhez vágta. Az utóbbi időben győzően szereplő Vienna meglepésérőli szép győzelmét aratott a Rudolfshöf felől, ugyancsak meglepés a Wiener SC kis arányú győzelme a Florisdorfer AC ellen. A zuhogó eső miatt az összes mérkőzéseket a második felidőben abbahagyták.

Krakköben a Törökves SpE vendégszerepelt. Kirándulása azonban nem jött sikerrel. A csuszós pályát ugyanis nem tudták megszokni és 2: 1 arányú vereséget szenvedtek. A krakkói csapatban Diabar (WAC) és Singer (Vienna) játszott.

Prágában a Slavia és a Sparta mérkőzés a Charity cupáért előbbi győzelmével végződött. Részletes eredmények:

Wien.

Csütörtök május 5.

BTC—Cricketer 3: 3 (0: 2) Bíró: Komár.

Vasárnap május 8.

Cricketer—WAC 1: 0 (0: 0).

Vienna—Rudolfshögel 2: 0 (0: 0).

Victoria—Rapíd 3: 1.

Krakkö. SC. Craevia—Törökves 2: 1.

Prága. Slavia—Sparta. 5: 1. (3: 1).

Sturm—Bewegungsspieler 4: 0.

Karlsbad. Intern. SC—Sprüder (Prag) 4: 1.

HIREK.

Bognár Elek dr. a körül múlt heti számunkban megírtuk, hogy az MLSZ fejelelmi bizottságának elnökségéről leköszönt, most — mint értesülünk — MLSZ-ben viselt alelnöki tisztségéről is lemondott.

A PTE engedélyt kért a MLSZ-től, hogy jubiláris ünnepély alkalmával a FTC-al jótájszasson. Ha ez nem sikerül, akkor a Slavát hívja meg.

A keleti kerület bajnoka ebben az évben is a KKAS csapata lett, bár az utolsó híradelt mérkőzésre nem fog kellemesen visszaemlékezni. A Vasutasok ugyanis nem kevesebb mint 7, bajnoki mérkőzésre fogosatlant játékosokkal jelentek meg a porondon. Közvetlen megkezdés előtt lemondottak a bíronak a bajnoki mérkőzést és helyette barátságos küzdelmet kívántak játszani. A KKAS ezt az ajánlatot nem fogadta el és a megjelent közönséggel együtt a bajnoki verseny megtartását követelte, amíg is inkább, mert a Vasutasoknak bajnokira igazolt összes játékosai ott voltak a mérkőzés színhelyén. A Vasutas Sport Club erre nem volt hajlandó s így a mérkőzés elmaradt, a szép számmal megjelent közönség pedig visszavagyna a jegyek árát zsebelődve vonult el a pályáról.

A Vasutasok eljárásának sportszerűtlenségét követi, hogy tervrűlő szándékosan sem értesítve előre a KKAS vezetőségét, amely lípkepen 7 első csapatbeli játékosát az utolsó pillanatban már egyáltalán nem szerepeltethette volna, amit a Vasutasok nagyon is jól tudtak. Céltuk, hogy összetörzött csapatokkal a KKAS csomka csapata ellen olcsó diadalt arassanak, annyira világos volt, hogy közmegebotránközást kellett. Rendkívül sajnálatos, hogy a KKAS részéről hosszú éveken át és nagy anyagi áldozatok árán szerzett előlékő közönséget ilyen felállításra.

A Nemzeti SC június 26-ára meghívást kapott a Bicliit-Blaiaer FC-től.

A wieni Germania feloszlofjében van. Játékosai közül néhány már el is hagyta az együletet. Így König és Kandl a WAC-ba, Weinberg a Viennába, Axmann a Rapidba lépett.

A magyar—olasz mérkőzés határnapját illetőleg május 26-ára, Úrnapiára, állapodtak meg a szövetségek.

Az olasz football bajnokságot a FC Milano nyerte meg. A döntő mérkőzésen 10: 3 arányban győzött Vercelli ellen.

Az angol Amatőr és a dán válogatottak mérkőzése 2: 1 arányban a dánok szenzációs győzelmével végződött. A mérkőzés színhelye Kopenhága volt.

Párisban két II. osztályú angol professionista csapat mérkőzött egymás ellen Swindon Town és a pínkösdörök nálunk játszó Barnsby. Győzött a Swindon Town 2: 1 arányban.

Sportgalavalléria. Különös módon veszítette el a múlt heten Southport, egy angol amatőr csapat a Lancashire Cupot. A Cupot folytatott körmérkőzés befejezése után egyenlő pontszámot ért el a Both Wigan Amateurs-el, de jobb volt a gólaránya. A sportosok értelmében bírtokba vehette volna a perisit, ezt azonban nem tette, hanem döntő mérkőzést ajánlott fel elelentelek, melyet azután 3: 0 arányban elveszített.



Elnöki megnyitó.

Tartotta dr Virava János a MSzS 1910. évi közgyűlésén.

Tisztelet Közgyűlés!

Az emberiség helyesirányú fejlődése és alakulásának kétségtelenül egyik legfontosabb, amelynek kiváló fontosságát ösidoitök fölismertek egy a család, valamint a társadalom, állam és különösen az egyház és legfőbb intézkedéseik mind oda irányultak, hogy az erkölcs nagy fontosságát az egyén necsak felfogja, hanem azt gyakorolja is, hogy ennek következményeként az erkölcsi rend látható és érezhető legyen az élet minden folyamataiban.

Kétségtelen tehát, hogy az emberi foglalkozásokban is kiváló fontossága van az erkölcsnek, mert hiszen ez buzdítja és irányítja egyrészt az akaratot egy magabiztos cél elérésére, másrészt ez válogatja meg a helyes eszközt, amely a cél eléréséhez szükséges. Erkölcs és erkölcsi világlend nélkül az ember folytonos ködben járna, amelyet tekintet nem tudván áttörni, bizonytalanul tévelyegne a nagy mendeniségben.

Míg azonban a foglalkozások egyéb ága már kész erkölcsöt feltételez, amely képes legyen minden ellenkező hatást leküzdödni, addig a sport és erkölcs köl-

csonós hatásban állanak egymáshoz, mint a sport okszerű és helyes művelése emeli az erkölcsi erőt és viszont az erkölcsi erő bírtokában érhető el csupán azon sporteredmények, amelyek mindenkor a végelet képezteék. Tiszta, érthetetlen jellem, becsületessé szándék, erős akarat, a közlék érdekében való ermetetlen buzgalom, távol minden anyagi érdektől, csupán az erkölcsi eredmények szem előtt tartása, az ellenfél nagyrabecsülése még akkor is, ha mi vagyunk a leggyőzöttek, a felelválók iránti tisztelt, fegyelem és az elszábot törvényeknek tiszteletben tartása azok a tényezők, amelyek a sporterköcs fogalmát alkotják és amelyekkel minden sportot üző egyéneknek birnia kell!

Sajnosan konstatació, hogy nálunk a sportban az erkölcs nem részéül kellő méltánylásban és sem nem követelik, sem nem követik olyan szigorral mint Europa más művelő államaiban! Szinte azt kell tartanom, hogy hatással van reánk a keleti kisebb államok közlége. Kényelmekedést, lanyhaságot, a kelletnél nagyobb elnézést kell tapasztalunk a vezető férfiaknál, — az erkölcs szigorú követelményei között való férfiatlan bujkálást, sőt nagyon sokszor erkölcsatlenséget a működő elemnél! A fegyelmek rakoncátlan pókhendi módon való megvetése, a felsőbb sportható-ságoknak sértő módon való kihívása, a sport egyes ágainak üzletcéllá való lealacsonyítása és kiaknázása, az értékesebb sportidőjének pénzértelése és könnyelmű léha életmódra való felhasználása, a nagy tömeg előtt való minden belső tartalom nélküli tünető kérdések, az amatőrség szent, szűzi fogalmának kijátszása, sőt bemocskolása, az ellenfeleknak kölcsönös lebecsülése, erély és erő helyett durvaság, kitaró munka helyett fortélyosság, az egyes egyletek érdekeinek kölcsönös kijátszása, mind oly momentumok, amelyek az egyes sportágakban kisebb-nagyobb mértékben tapasztalhatók és amely erkölcsatlenség ellen e helyről kiáltok vetot: eddig is ne tovább! Az egyes egyletek és szövetségek előjárósága vegye kezébe a sportörvényeket és annak szakaszait drákköz szigorral olvassák azok fejére, kik az ellen vétének! Első sorban nem szabad túrni a művelélen, durva elemeknek az egyes sportágak való tömeges betödulását; legyen az egyletek tagjainak a száma kisebb, de az legyen művelt és megbízható! Különösen az egyes egyletek elnökei ne mulasszanak el egyetlen alkalmat sem, hogy tettel, szóval vagy írásban buzdítsák az egyes tagokat mindazon erkölcsökre, amelyekkel a sportférfi nem nélkülözhet! Hiszen a magyarnak veleszületett tulajdona a lova-giasság, a becsületesség, őszinte jellem, csak jól föl kell tárnuék ezt a kincsés bányát, művelniük, nehogy salakkal és hitvány körtömlekekkel teljék meg és zárja el a hozzáférhetőséget! Vonjuk lassan-lassan körünkbe a sportot kedvelő úr nöket, mint tették azt előideink, mert hiszen a kezükből nyert babérág szebben zöldel, az ajkukról hangzó bizató szó szebben cseng!

Egyszóval, küzdjön mindenki, aki magyarnak érzi magát és használjon fel minden alkalmat, tegyen meg minden lehető

arra nézve, hogy a magyarnak ősi kiválón erkölcsi alapon nyugvó karaktere, amely éppen a sportok füzésében nyilvánult mindenkor legszembetűnőbb, el ne fájuljon, hanem ragyogjon ősi tisztaságában és miként régente, ugyi most is a jövő nemzedéknek legyen a sport egyik uralkodó és legfontosabb eleme az erkölcs!

Amidőn azon ószinte reményemnek adok kifejezést, hogy ezen kitűzőt célnak mielőbb elérjük: a közgyűlést megnyitom.

Szílánkok.

Egy hét választ csak el a versenyszöveg kezdetéül. Jövő vasárnap, a MAC versenyén egy hónapi szünet után szokánk először áztatni meg a versenyzészeket. Tekintettel a zétégen elejére, ez az első verseny még nem fog nekünk tiszta perspektívát nyújtani az új versenyzőről, de a résztvevők száma és a győngébb klasszis bemutatkozása okvetlen nyújtani fog következtetési alapot. Sajnos, a szövetség mindeztideig nem boscsátotta közzé a bajnokság hivatalos elosztását és így az 1910. évi versenyszöveg a legteljesebb sőtétéségen áll előtünk még most is, amikor már a kiírások kezdéne tájéglenni.

Donáth Leót minden uszó ismeri. Vannak talán ellenségei is, sőt lehet, hogy ennek ő maga az oka. Am annyi bizonyos, hogy Halmany kivül nincs az uszósportnak még egy olyan lelkes hiva, mint Donáth. Fialat korá elenére, a magyar uszósport terén elvitatlanul érdemeket szerzett. És most előlly egy sportman olyan indítványával, hogy a Donáthot egy évre tiltás el a szövetség minden funkcióitól. Miért? Mert a miskolci verseny nem a legszövebb sikerrel, mert Seiff nem ment oda, mert a MUE odamélt mert állítogat a 12×25 yardos stafétában csak 11-en usztak. A MUSZ mindig hajlandó volt arra, hogy valamit ne legyen meg, ám ha néha aktivitásra szánja el magát, ő se fűrészei a tát maga alatt.

A MUSZ közgyűlésén érdekes mérkőzés folyt le a tavalyi vezetőség és a tavalyi vezetőség telenségevel torjg levő leghatalmasabb uszóegyletek között. A küzelem a tavalyiak győzelmével végződött. Nem csoda, hisz a lépés tisztikar szavazatai egymaguk ellensúlyozták a MTK, MAC és a MAFC voksait. Amig a szövetségi egyletek száma még nem sokszorozódik a MUSZ-ban semmiféle vezetőségét nem lehet nyugalomba küldeni, ha az a hatalom érdekében ószartat. Maradt tehát minden a régeben, az FTC—MUE uradalom továbbra is fennáll. A tanácsban helyet kapnak mindazok a MUE tagok, akik még nem léptek a FTC-be. Nekünk azonban mindegy, ki intézi a MUSZ sorsát. Intézzé bárki, de intézzé jól! A tavasról ránkamaradi tisztikarból csak a munkadébb hányozott lehetőséget nincs okunk kétségbe vonni. Idei szervezkedéséből álltunk, hogy agilitásuk is megéjött, különben nem szoritókát volna vissza a friss munkáerőket. Abba, hogy az uszósportot nem a MUSZ irányítja, már régen beletródtunk. Amit mi egyelőre kívánunk az nem több, mint egy pontos, zavartalan és páratlan adminisztráció.

Az FTC-be lépett MUE poló játékosok közül Hegner és Friedman nem várják be a 3 hónap, tilalmi idő lefolyását, máról-hónapra más színek érdekében dobátják a labdát nyilvános versenyen. Minthogy a szövetség ideavágo paragrafusa nem egészen világos: nincs benne precizozva, hogy a tilalmi idő alatt külföldön sem szabad versenyezni, kíváncsian várjuk a MUSZ állásfoglalását. Most értesülünk arról, hogy a szövetség szigorúan értelmezi a szabályt és a külföldi szereplés is tilta 3 hónap alatt. Ha ez így van, nem szabad késmi a nevezett játékosok megbüntetésével, nehogy a hosszú késédelmet az uszó — egész joggal, — negatív állásfoglalásnak tekinték.

HIREK.

Versenynaptár.

Május 22. MAC. Rudas. (Nevezési zárlat május 15.)
 Május 29. BAK. Rudas.
 Junius 12. MFC Millénáris. Technika megnyitási ünnep. 220 v. bajnokság.
 Junius 19. Pórti Athletikai Club Pécs.
 " 19. Sportklub. Millénáris.
 " 26. MAC. Millénáris. M.-szigeti díj.
 " 29. BTC. Millénáris.
 Julius 3. Balaton UE jubilaris versenye 200 m. mell bajnokság.
 Julius 10—11. MUE. Tata.
 " 17. BAK 150 v. áll bajnokság.
 " 24. MTK Keszthely.
 " 24. FTC Millénáris. 1 ang. mfd.-es bajnokság.
 Julius 31. Mátvaföld.
 Május 7. MAC Krivénca. Sósziói bajnokságok.
 Aug. 14—15. MUE Millénáris 100 yardos bajnokság.
 Aug. 20—21. MTK 100 ang mfd.-es bajnokság.
 " 28. BTC.
 Szept. 4. OTE.
 " 11. MAFK 100 mfd.-es bajnokság.
 Október 9. MAC Rudas.
 December 19—20. Nemzeti Sport Rudas.
 December 11. MTK Rudas.
 " 26. MUE Rudas.

A MUSZ közgyűlése. Készkéri elhalasztás után szombaton végre megtartották a MUSZ oki közgyűlést. A közgyűlésen az aktiv uszóok sokakat nagy számban jelentek meg az érdeklődők sorai közt, amit örömmel jegyzünk fel.

Pont nyolc órakor nyitotta meg a közgyűlést dr. Virava János elnök a Róser-fele tanintézet nagytérében. Zajos tetszéssel fogadtó megnyitó beszédet más helyen közöljük. Füzeséry Árpád dr. főtitkár jelentésében a jelentés karagsággal jellemezte leghebben a MUSZ elmúlt évi működését. Vadász Dezső pénztáros beszámolója után a választások került a sor, melyet a következőképen ejtettek meg:

Elnök: befelölten; társelnök: dr. Virava János (Balaton) és Brüll Alfred (MTK); alelnökök:

"MAGYAR KONYHA BÉCSBEN"

Nagy és Eichner
magyar vendéglőjében,

I., Rothenthurmstrasse 27.

Raket-ujdonság!



Elnöyei a

következők:

1. Eddig még el nem ért feszítés.
2. Erre az ütőre a nedves időjárásnak behatása nincs, ugy hogy nedves labdákkal is lehet vele játszani.
3. Biztos ütés, mely más ütővel el nem érhető.

Kapható a continas minden előkelő sportüzletében. Angol vezérképviselet:

C. LESLIE LEWIS, NOTTINGHAM.
Angol szabadalom No. 21533.

dr. Füzeséry Zoltán (MUE) és dr. Kovács Aladár; ügyvezető alelnök: dr. Schneider Bela (FTC), főtitkár: dr. Füzeséry Árpád (MUE), titkár: Schubert Alfred (MUE), pénztáros: Vadász Dezső (SKK), ellenőr: Malaky Mihály. Tanácsagok: Baján Gyula (BAK), Gilbert Győző (BBTE), Karkas Rezső (MAC), Kelemen Kornél (BEAC), Lindner Ernő (MAFC), Kánitz Henrik (FTC), Ödön József (MUE), Radvány Jenő (BAK), dr. Szemer Lőrinc (Balaton), Szűcs Vilmos (BTC) ifj., Tamedly Mihály (MAC), Tódy József (MTK).

Az első tanácsülés. Csütörtökön tartotta a MUSZ első tanácsülését a MLSZ-ben. dr. Virava János elnöklet alatt. Legfontosabb tárgy a bizottságok betöltése volt, melyek közül azonban nagyon helyesen, egyelőre csak az intéző bizottság töltötték be a következőképen: elnök dr. Schneider Bela (FTC) tagok: Baján Gyula (BAK), Karkas Rezső (MAC) és Kelemen Kornél (BEAC). Legnagyobb örömmel kell fogadnunk Karkas Rezső megválasztását; ő az egyetlen igazi szakember ebben a bizottságban, melynek hivatalból tagja a főtitkár is. Hendikepment megválasztatták Donáth Lét (MAFC) Lindner Ernő, (MAFC) Ödön József, (MUE) ifj. Tamedly Mihály, (MAC) és Vida Henrik (MTK). Füzeséry Árpád dr. főtitkár indítványára elhatározta a tanács, hogy ezertől az itészetől az új uszóik kora és eredménye nyilvántartassanak. Ehhez a rendkívül előnyös intézkedéshez magunknak az uszóegyletek kell az első lépést megtenni versenyzők nevének és korának bejelentése által. E célból a szövetség úrlapot fog a tagjegyek között szöveztetni. Füzeséry indítványával kapcsolatban, Vadász Dezső az igazolási rendszer behozatalát ajánlja, melyet a tanács ebben szívesen elfogadott. Kíváncsian vagyunk a gyakorlati kivitelre. Végül ifj. Tamedly Mihály indítványára elhatározta, hogy átráthban kérjük az összes uszodatulajdonosokat az uszodáknak úgrészkával való ellátására.

A MAC versenye. A jövő vasárnapi szezonnyó verseny egész sereg fiatal uszót fogott trainingbe. A régi erők a verseny legtoább számában részt vesznek, a versenyen kívül egy kezdő tehetség egybeversenylésének. A verseny nevezési zárlata h. hó 15-én lesz.

Hírek a MAC-ból. Legérdekesebb hírinak az, hogy Las-Torres és Zachár egyútt trainingot. Velük együtt Pöcs is megkezdte az előtraininget. Baronyi, Schweidner, Nagy Géza és Lenkey az idén érettegiznek a csak a vizsga után szállnak vízbe. A klub csarjai mellett egy egész fiatal garda trainingot, akik a szövezmény MAC versenyen mutatkoznak.

Hírek a MAFC-ból. Donáth ismét versenyezni fog és pedig a régi tempójával, miután a cszrol nem megy neki. Belezny új lábtémpót tanult, amellyel 20 méterig pompás tempót remélt. Rimanócy klubársai az idei év legjobb 100 méteresének tekintik, természetesen Halmay után. Fülöp is munkába áll. A fiatalok közül Petrovics, Ebner és Erdős a legszorgalmasabbak.

A FTC versenye. Ugy értesülünk, hogy a FTC a versenyére leköltözt a magdeburgiakat kívánásgyára Julius 24-én rendezni. A versenyen, amelyen a 1000 méteres bajnokság is kiírásra kerül.

Német verseny kiírás. I. Leipziger Schwimm Club Poszidon: 1910. Julius 12-én 3:30 m. vegyes staféta, bajn. kiz. államidj; 100 m. mell uszó; 50 m. buváruszás; műugrás; 200 m. oldalúzás; 3×50 m. mellstaféta; zárlat: június 2.

A német uszósözetség mult héten boscsajtotta közre évi jelentését, mely foglalkozik a magdeburgi német-magyar mérkőzéssel is. A szövetség köszönettel fejjezte ki a részvétel német uszóknak, így is a mieinkről: "A magyarok egyenrangú ellenfelekk voltak, megalkothattak, a stük, honyan lehet és hogy kell egy sportembernek training alatt, a training szabályokat önzetlenül és szigorúan betartatni. E tekintetben ök példányképpül szolgálhattak. Az egyes versenyzők sikereit méltava, sajnálkozva emeli ki a jelentés, hogy a közép távozon Rauschnak nincs méltó utódja. Szerinte Schiele lett volna érre hivatala, ha nem fordogása szét erénye a kárméle emlékeiben. Schiele mellett a gyorsuszókkó Ritter, Bretting, W. Binner, Jung, Haubold, Wекsler, Opitz, Schneefuss és Fahr, a hátszókkó közül Grosz, Bieberstein, Ritter és Haubold, a melluszabban Zachariás és M. Binner tűntek ki magukat. A legjobb német oldalúzó Ritter, Wohlfeld, Gubener és Parisot, a legeskeresebb

E közgyűlés tekintet nélkül a jelenlévők számára, határozatképes.

Budapest, 1910 május 7-én.

Vámos Soma s. k. Horváth János s. k.
elnök főtűtőkr

Magyar Labdarúgók Szövetsége. Elnök: betöltetlen; Titkár: Kerpán Béla (XI. ker., Ferenc-körút 4.) Alnövelők: Dr. János Elek (VII. ker., Szt. István-utca 7.) Fráter János (VIII. ker., Estérvány-úti 6. sz.) Róser A. Edvin (VI. ker., Aradi-utca 10. sz.) Fildtler: Opresz Rezső (VII. ker., Rákóczi-ut. 9. sz.) Tóth Zoltán: Sági István (VIII. ker., Köze-körút 10.) Pénztáros: Minny Frigyes (VII. Akadémia-utca 10. sz., Posta-talányok leosztatója hivatala) Ellenőr: Missary Ágoston (VII. ker., Szt. István 5. sz., Számvetésosztály) Igazgató: Desző, Westler Gusztáv, Langfelder Ferenc. — Hivatalos helyiség: VIII. kerület, Függetlenség 9. sz. I. em. Hivatalos órák naponta két 7-10 óráig tartó.

Függetlenség.

A hivatalos lapnak folyó évi március hó 26-án megjelent 13-ik számában közzétett Függetlenségre való hivatalossázzal ezen tudjuk a taggyűlésekké, hogy a szabadabb idő 1910 április 10-iki terminus helyett szövetségi napul a folyó 1910. évi május hó 26. napját foglaljuk le, amikor is a magyar válogatott csapat az olasz válogatott csapattal Budapestben mérkőzik. Függetlenség-kiemelésül a taggyűléseket, hogy jéleztünk meg, hogy 1910 május hó 26-án Budapestben semmiféle más mérkőzés nem játszható.

A MLSZ elnöksége.

Kívontat a Kp. vidéki bizottság május 10-én tartott ülésének jegyzőkönyvéből. Előadó indoklásával együtt a bizottság az új, tanácsos a következő javaslatokkal járul:

1. Mondja ki az új, tanács, hogy: „Felebbezés vagy indítványok elsősorban és mindig a bizottsághoz vitatandók, meg és a megfelelő bizottság véleményével együtt terjesztendők az új, tanács elé. Minden felebbezés vagy indítvány a tanácsülésen csak akkor tárgyalható, ha az előzetesen naprendre lett tűzve. A felebbezések a beérkezés sorrendjébe tizenötök ki a nadirende.”

2. „A bajnokságok vagy vándorjáratok szabályzatán a tanács a mindenkor folyó évre kihatólag meg kivételesen sem lehet változtatást. Azonban ellenesek csak a következő évre érvényesek.”

3. A KKASK—KVSC bajnoki mérkőzést tárgyalta a biz. és 2 pontot a KKASK javára írt; az anyagi kérdésben megígéri a KVSC bejelentett képviselőit.

4. A Soproni AFC kérelmét a vándorjáratok bizottság megalapoztatása íránt a bizottsági pártok javaslattal terjeszti a tanács elé azall, hogy a betegesített területen biztosítson a jövőben változtatást nem lehet.

5. A SAC—KAC elmaradt bajnoki mérkőzést május 22-én lejártszandónak mondja ki a bizottság. Bírónak Kondor Aladárk túli ki.

6. A Bácska—Aradi AC bajnoki mérkőzésére a biz. ív. Földess Jánost túli ki.

7. Igazolta a biz. a KAC—KMTÉ 5:0 arányban vezetett bajnoki mérkőzést.

8. A következő nemzetközi mérkőzéseket: május 15. és 16. Soproni AFC—Kickers (Wien) Sopron és május 15. Győri Egyetemes—Grazer Sportverein (Graz) Győrött, tudomásul veszi a bizottság.

9. A május 22-iki országos bajnoksági előmérkőzések pályaválasztóit a következőképp sorolja ki a bizottság: nyugati kerület és dunántúli kerület között a dunántúli kerület győztes. A keleti és déli kerület között: a déli kerület győztes. Az északi és pestvidéki kerület között: az északi kerület győztes.

Igazoltattk 3495-fől 3517-ig. BFAC részére: Kislady Árpád (BTC-ből), Kolozs. Vasutas SC részére: Konrad Salamon (Győri Egyetemesből), Herskovits László (Nemzeti SC-ből), Csepeli AK részére: Ligeti Ferenc (BAK-ból), Maros József, Ferenczváros SC részére: Darázs Bálint (MLSZ-ből), Főv. TK részére: Turý Páter. Ülpésti Testzők Kör részére: Kovács Sándor, Kovács László, Bauer József, Oswald József, Dorn György, Nemeth József, Bischof Nándor, Gogola István, Gogola József, Dorn Béla, Karger János, Stern Jenő, Danka István, Oberhofer Lajos, Bauer Rudólf.

Tudomásul vették, hogy Szalay Lajos a BAK-ból BEAC részére bejelentett átigazolási kérelmét visszavonta.

Jegyzőkönyvi kivontat a Ladányi vándorjárat üzemi-bizottság 1910. évi május hó 11-én tartott üléséről.

Tárgy: a MAC—FTC osztályozó és az ezután elődöntésre kerülő II. győztes és Törökves közötti mérkőzés határnapjának megállapítása. A bizottság köteleli a fenti egyesületeket az osztályozó és előmérkőzést 1910. június hó 16-ig lejátszani.

Amely egyesület hibáitól a mérkőzés le nem játszható, az a mérkőzés vesztesének tekintetik.

Szemere Ernő, Schwarcz Jenő,
elnök, előadó.

A magyar kir. államvasutak nyári menetrendje 1910-re.

Budapest nyugati p. udvar—Czegled között egy új, naponta közlekedő, személyvonatpár lesz forgalomba helyezve. Czegledről indul éjli 3:36-kor, Budapest nyugati p. udvarra érkezik reggel 6-ór; az ellenvonat Budapest nyugati p. udvarról indul este 6:10-kor és Czegledre érkezik este 8:15-kor. Ez a vonatpár csak ill. oszt. kocsikkal fog továbbítani, Budapest nyugati p. udvarról—Czegledre ezenkívül egy új, szintén köziróláng III. oszt. kocsikkal és csak vasár- és ünneppontok megelőző köznapokon közlekedő személyvonat lesz forgalomba helyezve, mely Budapest nyugati p. udvarról indul éjli 5:40-kor fog indulni és Czegledre este 8-ór fog érkezni.

Kiskunfélegyháza—Szeged között az előző évek nyarán közlekedett személyvonatpár ugyanarra az időtartamra ismét forgalomba fog helyeztetni.

A Temesvár-Józsefvárosról jelenleg d. u. 3:25-kor induló és Szegedre este 6:35-kor érkező személyvonat Temesvár-Józsefvárosról d. u. 4:22-kor fog indulni és Szegedre este 8:15-kor fog érkezni, ugyanakkor a Valkányról jelenleg este 6:52-kor induló és Szegedre este 8:15-kor érkező tehervonatnál a személyszállítást megszüntették. Megszűnik továbbá a személyszállítást a Nagyikindáról d. u. 1:10-kor induló és Valkányra d. u. 1:58-kor érkező tehervonatnál is, ahelyett Mokrin állomáson a jelenleg d. u. 2:28-kor megállóknál áthaladó gyorsvonat föltelesen meg fog állni.

A Temesvár-Józsefvárosról jelenleg d. u. 2:47-kor induló és Orsovára este 8:38-kor érkező személyvonat Temesvár-Józsefvárosról d. u. 2:20-kor fog indulni és Orsovára este 9:17-kor fog érkezni.

A zombor-óbecsei vonal.

A Ujverbászról jelenleg este 6:50-kor induló és induló és Óbecsére este 8:34-kor érkező személyvonat Ujverbászról csak a Budapestrel este 7:54-kor odaérkező gyorsvonat után, azaz este 8-ór fog indulni és Óbecsére este 9:30-kor fog érkezni.

A szeged-karlóva-nagybeeskerekeli vonal.

Szeged-Törökkanizsa között egy új motorvonatpár fog közlekedni, mely Szegedről d. u. 2:20-kor fog indulni és Törökkanizsára d. u. 3:18-kor fog érkezni, az ellenvonat Törökkanizsáról d. u. 4:47-kor fog indulni és Szegedre d. u. 5:10-kor fog érkezni.

A Szegedről jelenleg d. u. 1-ór induló és Nagybeeskerekre d. u. 3:50-kor érkező személyvonat Szegedről d. u. 12:31-kor fog indulni és Nagybeeskerekre d. u. 3:16-kor fog érkezni.

A temesvár-józsefváros—büzfürdői vonal.

Az előző évek nyarán közlekedett vonatok ugyanarra az időtartamra ismét forgalomba helyeztetnek.

A versecz—marosillyei vonal.

A Gattájáról jelenleg d. u. 5:20-kor induló és Verseczre este 7:30-kor érkező személyvonat Gattáján csatlakozása hozatik az oda Nemetszőben felől d. u. 5:48-kor érkező vonattal és Gattájáról este 6-ór fog indulni, Verseczre pedig este 8:10-kor fog érkezni.

Az ujdombóvár-bród—bosnabrodri vonal.

A Pécs—Eszék között közlekedő, Pécsről d. u. 7:40-kor induló és Eszékre d. e. 11:16-ór érkező, valamint az Eszékéről d. u. 3:50-kor induló és Pécsre este 7:2-ór érkező tehervonatok személyszállítással fognak közlekedni.

A budapest keleti p. udvar—fümei vonal.

A Budapest keleti p. udvarról jelenleg éjli 10:45-kor induló személyvonat Budapest keleti p. udvarról már éjli 9:50-kor fog indulni.

Zágrából—Dugoselőig egy új személyszállítási vonat helyettesíti forgalomba, mely Zágrábról d. e. 8:40-kor fog indulni és Dugoselőra d. e. 9:24-kor fog érkezni.

Az előző évek nyarán Fiume és Delnice között közlekedett vasár-ünnepponi vonatpár az idén, ugyanarra az időtartamra, ismét forgalomba helyeztetik.

A dugoselő—noskvai vonal.

A mult évi nyári időben kísérletképen személyszállítással közlekedett tehervonat, mely Noskáról este 7:11-ór induló és Dugoselőra éjli 11:6-ór érkezett, az idén nem fog személyszállítással közlekedni.

A banovajaruga—pákraci vonal.

A mult évi nyári időben kísérletképen közlekedett két vonat, melyek egyike Banovajarugáról d. e. 8:31-ór indulva, Pakracra d. e. 9:53-ór érkezik, a másik pedig Pakraczról este 6:15-ór indulva, Banovajaruga este 7:41-ór érkezett, az idén nem lesz forgalomba helyezve.

A pozsony-ujváros—szombathelyi vonal.

A Pozsony-Ujvárosról d. e. 8-ór induló és Ligetfalura d. e. 8:13-ór érkező tehervonat, a nyári időben nem fog személyszállítással közlekedni.

A felsőőr—felsőlővi vonal.

A mult évi nyarán közlekedett vegyesvonatpár az idén ismét forgalomba lesz helyezve.

A győr—jutás—ujdombóvári vonal.

A Jutásról reggel 6:14-ór induló és Ujdombóvárra d. e. 11:45-ór érkező személyvonat, Jutason csatlakozása hozatik az oda Győr felől d. e. 8:16-ór érkező személyvonattal és Jutásról d. e. 8:17-ór indulva, Ujdombóvárra d. u. 1:39-ór fog érkezni.

A bánháza—pápai vonal.

A Varsányból jelenleg éjli 3:26-ór induló és Bánháza reggel 6:38-ór érkező vegyesvonat, Varsányban csatlakozása hozta az oda Pápa felől reggel 5:18-ór érkező vegyesvonattal, Varsányból reggel 5:59-ór fog indulni és Bánháza d. e. 8:44-ór fog érkezni.

A székesfehérvár—paksi vonal.

A Székesfehérvár—Börgönd között a mult évi nyarán közlekedett idevonatok, ugyanarra az időtartamra ismét forgalomba helyeztetnek, e vonalrészeken ezenkívül 3 új vegyesvonat lesz forgalomba helyezve. Az egyik Székesfehérvárról d. u. 1:14-ór indulva, Börgöndre d. u. 1:31-ór fog érkezni, a másik Székesfehérvárról este 6:51-ór indulva, Börgöndre este 7:3-ór fog érkezni, a harmadik Börgöndről este 9:40-ór indulva, Székesfehérvárra este 10:36-ór fog érkezni, az utóbbi vonat csak június 15-től szept. 15-ig fog közlekedni.

A budapest keleti p. udvar—anyagi pusztasabolcs—tapolczai vonal.

A mult évi nyarán forgalomban volt idevonatok ismét közlekedni fognak olykor a fentebb, hogy a Budapest keleti p. udvarról tavaly d. e. 8:20-ór induló és Tapolczára d. u. 1:35-ór érkező gyorsvonat Budapest keleti p. udvarról az idén d. e. 8:5-ór indulva Tapolczára már d. u. 1:2-ór fog érkezni, a Tapolczáról tavaly d. u. 5-ór induló és Budapest keleti p. udvarra éjli 10:35-ór érkezett gyorsvonat Tapolczáról az idén este 9:1-ór fog indulni és Budapest keleti p. udvarra éjli 11:20-ór fog érkezni.

A Tapolczáról jelenleg d. u. 5:16-ór induló és Alsóorsre este 7:42-ór érkező személyvonat május 1-én megszűnik közlekedni, helyette egy új vonat lesz forgalomba helyezve, mely Tapolczáról este 7:25-ór indulva, Alsóorsre éjli 9:40-ór fog érkezni.

Az Alsóorsról jelenleg reggel 6:15 induló és Tapolczára d. e. 8:47-ór érkező személyvonat Alsóorsról reggel 5:22-ór fog indulni és Tapolczára reggel 7:30-ór fog érkezni.

Automobil ujdonságok.

Autovox a legmegbízhatóbb, leghangosabb
jelző-kürt.

Klaxon villamos jelzőkészülék, valóságos lármagép!
Legfeltünőbb, legmegbízhatóbb jelzés az
országutra!

Autogas

legkényelmesebb, legcélsze-
rűbb világító eszköz.

Challenge a jelenkor egyetlen biztos tömlője. Szer-
kezetben legtökéletesebb. Nincs utköz-
ben szerelés.

Michelin pneumatik!

Continental pneumatik!

BÁRDI JÓZSEF automobil r.-t.

≡ BUDAPEST, VI. ker. Mozsár-utca 9. ≡

Sürgőnycim:

Pneumatik

Telefon számok:

A U T O OSZTÁLY 41—00.
GARAGE „ 116—34.

A VALÓDI **POGNON** GYERTVA MINDEN
MÁGNESHEZ JÓ



NEMZETI SPORT



VIII. évfolyam, 21. sz.

1910. május 21-én.



AUTOMOBIL



AVIATIKA

GLOBUSOIL

a legjobb automobil olaj

feltétlen üzem-
biztonság,
teljes garancia

GERSON BOEHM és ROSENTHAL,
Budapest, József-körút 19.

Árjegyzék ingyen és bérmentve.

Gebr. Reichstein Brennabor-Werke
Brandenburg a. H.

Vezérképviselek Magyarország részére;

Róka és Stollár

Budapest, Rózsa-u. 97a. Szondy-u. sarok

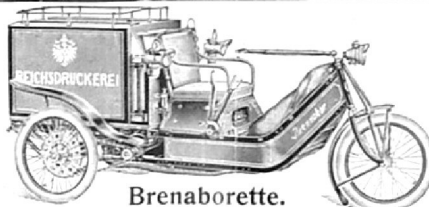

Brenaborette.

Felülmulja az összes hasonló járműveket.
Kivitele 3—5 HP. vízűtéses benzinmotor,
magnes gyújtás, 2 sebesség, szab. átviteles
kapcsoló, lánchajtás a hátsókerékről, ke-
zelése egyszerű, soffőr felesleges, bárki
kezelheti, raksúly 200—250 kg. 1—2 sze-
mlyre szekrények különböző nagyságban.
Költségvetéssel, próbamenettel kívánatra
szolgálok.

PAAR ÉS WOLFERS FRÈRES

ékszerészek-joailliers

VERSENYDIJAK. Budapest, IV. Koronaherceg-utca 3.

Szerkesztőség és kiadóhivatal
IV., Kecskeméti-utca 5., II. em. 2.

Hivatalos órák este 7—8.

Kézirat és mindenféle levelezés

VIII., Esterházy-utca 6. címzendő.



Montigny gróf, az első magyar igazolványos pilóta

Előfizetési ár:

Egész évre 20 korona
Fél évre 10 "
Negyed évre 5 "

Előfizetések és pénzküldemények követke-
zőleg címzendők: Nemzeti Sport kiadóvállal-
lat Budapest. — Postatakarékpénztár 20.438

Szám garage

6 hengeres 15—30 HP Delaunay-Belleville
automobilok ára 14.000 frank.

Delaunay-Belleville gyár vezérképviseleje BUDAPEST, VI., NAGY JÁNOS-UTCA 5. Telefon 101—56.

A tennisz-idény közeledtével Kertész Tódor cég Lawn-tennis raketek javítására és újonnan hurozására ismét szerződött M. A. O. HITCHCOCK ACTON elsőrendű angol szakmunkást, ki javításával és újbóli hurozásokkal az előző években is az összes versenytájkosok legteljesebb elismerését vívta ki magának és ki mindennemű rakettjavítást és hurozást kiválóan, szakszerűen, gyorsan, szükségéhez képest azonnal végez Kertész Tódor sportárúüzletében, Budapest, IV., Kristóf-tér berendezett külön rakettjavító műhelyben. — Mr. Acton március hó végével érkezik, miért is felkértek a t. tenniszező közönség, hogy a javításra szánt rakettek lehetőleg előzőleg Kertész Tódor céghez juttatni sziveskedjék, mivel azok a beérkezés sorrendjében adának munkába. Lawn-tennis felszerelések. Athl. sportcikkék. Angol- és magyar sportjátékok. Cikkekről képes árjegyzék ingyen és bérmentve küld **Kertész Tódor** sportárúüzlete Budapest, Kristóf-tér. Alapított 1861. évben

Büssing

elismerten a legmegbízhatóbb és leg-
gazdaságosabb üzemű teherautomobi-
lok és motoromnibuszok.

Opel

a tavaly hazánkon keresztül vezetett Henrik her-
ceg turaverseny győztese! Tökéletesen zajtalan,
olcsó személy- és áruszállító automobilonok.

Renault

a világ elismerten legelső gyártmánya!
Meglepően elegáns, teljesen zajtalan,
olcsó üzemű luxusautomobilonok.

Vezérképviselő:

Helios Automobil Forgalmi R.-T.

V., Bálvány-utca 12. szám

Sürgőnycim :
HELIGAR.

TELEFON:
Igazgatóság: 91—57. Garage 73—65.

Sürgőnycim :
HELIGAR.

Tágas garage.

Mindennemű
autokellék.

Pneumatik.

Teherautomobilfuvarozás.
Kölcsönautomobilonok.

Kivánatra árjegyzékkel és árajánlattal szívesen szolgálunk.

AZ AUTOMOBIL

A „MAGYAR AUTOMOBIL CLUB“ HIVATALOS LAPJA. A „MAGYAR AERO CLUB“ HIVATALOS KÖZLEMÉNYEI.
A „NEMZETI SPORT“-TAL EGYETEMBEN MEGJELENŐ SZAKLAP.

Szerkesztőség és kiadóhivatal:
Budapest, IV., Kecskeméti-utca 5.,
II. em. 2.

Főszerkesztő: Dr. POLÓNYI DEZSŐ.
Felelősszerkesztő: LINDNER ERNŐ.

ELŐFIZETÉSI ÁR:
Egész évre 20 korona.
Fél évre 10 „
Negyedévre 5 „

A Német, Szász és Osztrák Önkéntes Gépkocsi Testületek katonai gyakorlati útja.

A német résztvevők látogatása Magyarországon.

Szerdán indultak el Dresdából az önkéntes gépkocsizók Dresden—Bécsi gyakorlati útjukra. A fnevezett 47 kocsiból 44 jelent meg a startnál, ahol Adolf Frigyes mecklenburgi herceg, Lynker tábornok,

Freiberg és Karlsbad között ellenséges haderők állnak, tehát kerülő utakon kellett Karlsbadba igyekezni. Dacára az esőzések által megromlott hegyi utaknak, az 5 órakor elindult automobilisták elsője már 9 óra

kívül fáradtságos volt, sokan 400 kilométeren felüli turát tettek meg, de csak három kocsinak kellett kiállni, míg a többiek épen érkeztek Linzbe, hol József Ferdinánd főherceg fogadta őket. Linzből



Várakozó autók csapata a vörösvári országúton.

Moltke gróf porosz vezérkari főnök, Büxenstein kereskedelmi tanácsos és még számosan jelentek meg. Az első napi parancs szerint ellenséges haderő közeledése miatt az automobil parancsnokság székhelyét Saarból Karlsbadba helyezi át. A feladat komplikáltatott azon felvétel által, hogy

után néhány perccel érkezett Karlsbadba, ahol szívélyes fogadtatásban volt részük. A második napi feladat egy jelentésnek Karlsbadból egy Eger közelében levő lovasdandárhoz való eljuttatása volt. Ezuttal is ellenséggel való találkozás volt feltételezve, tehát körutat kellett választani. Az ut rend-

Bécsbe utaztak a résztvevők s itt pénteken délben érkeztek meg. Fogadtatásukra Lipót Szalvátor, Ferenc Szalvátor és István főhercegek, György bajor herceg és az osztrák társadalom számos előkelő tagja jelent meg. A 44 induló közül 37 kocsi érkezett meg.

A legtartósabb,
ennélfogva leg-
olcsóbb abroncs

PNEU-SEMPERIT

„Stock: Magyar Automobil Garage Aréna-út 50.“

SEMPERIT- Gummiművek

Vezérképviselő és raktár: SALZBERGER SAMU Budapesten, VI. kerület, Andrásy-út 20. szám.



Büxenstein-parancsnok kocsija. Az előtérben gróf Andrássy Sándor a Magy. kir. önk. gépkocsi testület parancsnoka, a feljáró-deszkán Krisztinkovich Béla parancsnok helyettes.



Lynker tábornok, a katonai automobilut vezetője (a kocsiban állva.) A magyar önkéntes automobilisták magyarázzák a Budapestre vezető utat.

Aviatikai motorok.

VAS léghütéses rendszer

I. típus 3 hengeres	24 HP	110 furat	130 löket	K	1900.—
II. típus 3 hengeres	30–40 HP	120 furat	140 löket	„	3000.—
III. típus 4 hengeres	50–70 HP	120 furat	140 löket	„	4800.—
IV. típus 6 hengeres	80–100 HP	120 furat	140 löket	„	8500.—

Motorok sulya lóerőnként 2 kg.

Csövek minden méretben raktáron

Csavarok minden fajtából és kivitelben

Feszítővászón eredeti gyári árákon.

 Árjegyzék ingyen és bérmentve.

VAS GÉZA és FIA

≡ BUDAPEST, VI. Liszt Ferencz-ter 6. ≡

Sürgönczim: DUNLOP.



Távbeszélő: 65-43.

1910. évi modell.



Puch

1910. évi modell.

Automobilok

nemcsak a szakemberek hódolatát vívták ki, hanem egyhangulag **ideális** kocsiknak ismertetnek el. Ez nemcsak a motorok példátlan teljesítőképessége, a csaknem teljesen zajtalan járás és a kocsik teljesen modern kiállítása, hanem az egyes részek szigorúan pontos kidolgozására vonatkozik.

Gyártunk és szállitunk:

 sportkocsikat, túrakocsikat,
 üzleti kocsikat, omnibuszokat

a következő lóerőszámmal:

12 l. e.	kéthengeres	
12	„ négyhengeres, fékteljesítmény	16 l. e.
16/18	„ négyhengeres, fékteljesítmény	27 „
24/30	„ négyhengeres, fékteljesítmény	40 „
40/45	„ négyhengeres, fékteljesítmény	60 „

Teherkocsik, tehervonatok

2—3 tonna, továbbá 5—6 tonna teherbirással.

Elismerő nyilatkozatok a társadalom minden részéből.

Gazdagon illusztrált katalógusok

érdeklődőknek díjtalanul állnak rendelkezésre.

Puch János r.-t, Gratz

Raktárak:

GRAZ, I. Joanneumring Nr. 20.

WIEN, I. Stubenring Nr. 16. Vezető: J. Bellei igazg.

BUDAPEST, VII. Erzsébet-körut 48.

Bécsből szombaton reggel kellett volna elindulni a német résztvevőknek Budapest felé, hogy a magyar testület vendégszerető meghívásának megfelelően, de egyrészt az ut fáradalmi miatt szükségessé vált pihenő nap, másrészt az osztrákok kapacitálása arra birták őket, hogy csak vasárnap induljanak utnak. Az indulás eredetileg reggeli félnyolc órára volt kitzve, de utolsó pillanatban megváltoztatták a programot és Adolf Frigyes mecklenburgi herceg már reggel 4 óra után indult el. A korai indulásnak az volt a következménye, hogy a herceg, kit Pesten 12 órára vártak, már fél 11-kor fővárosunkban volt, ahol természetesen senkisé megfogadhatta. A magyar automobilisták élükön gróf *Andrássy* Sándor parancsnokkal, *Krisztin-kovich* Béla parancsnok helyettesével és ifj. *Röck* István parancsörtszettel tizenegy óra tájban már körülbelül tíz automobillal várakoztak a Vörösvári-uton a vendégek, akik közül mint első Durand báró érkezett meg. Őt követte *Büxenstein* tanácsos kocsija, majd megérkezett *Lynker* tábornok is a katonai ut vezetője, akinek a rossz uton elveszett a bőröndje. Az automobilisták és kocsijaik valóságos sárretekkel voltak bevonva, amely az esőzéstől tönkretett uton ragadt rájuk. Mindnyájan panaszkodtak, hogy az eső időjárás az egész turautat rendkívül megnehezítette. Déli egy óráig körülbelül 15 kocsit érkezett Pestre.

A német vendégek érkezését természetesen néhány fényképben örökítették meg,

Bachruch A. ezüstáru-
gyára, =
cs. és kir. udvari és kamarai szállító
Budapest, Királyi Pál-utca 13.

A gyári épület földszinti diszhelyiségeiben állandó eladás nagyban és kicsinyben legolcsóbban szabott eredeti gyári áron.

Amerikai motorcsónak

12 személyre, 6 HP. motorral, gyönyörű bőrüléssel, most érkezett Amerikából, jutányos áron eladó, Válasz „Ujdonság” jelige alatt a kiadóba.

Ó-magyar minták után
készült divat-ékszerek

feltűnő olcsó árban

Gáti és Szabó

ékszerész- és óráskónál

Budapest, V. Bécsi-utca 9.

(Telefon 766)

amelyeknek másai mai számunkban láthatók. Az országuti fogadtatás után a német vendégek magyar házigazdáik kaulazolása mellett a Hungária-szállóba hajtottak, ahol délben 2 órakor dejeuner volt.

Délután a lóversenyt látogatták meg a németek, hol az emlékezetes királydíjat szemlélték végig. A lóversenyen jelenvolt József főherceg is; a német vendégek közül, akik fess egyenruhájukban élénk feltűnést keltettek a turfon, néhányat megszólításával tüntetett ki, Adolf Frigyes herceggel pedig hosszasan társalgott a királyi páholyban. A lóversenyterőről egyesek a Park-Clubba mentek, mások sétakocsizást rendeztek a városban. Adolf Frigyes herceg már este hagyta el azután fővárosunkat, míg a többiek keddig, illetve szerdáig időztek körünkben. A vendégek váratlanul csekély számát az magyarázza, hogy a Bécsből később indultak a délutáni esővihar által tönkretett utakon nem tudtak előrejutni. Egyesek visszafordultak még Győr előtt, mások pedig, mint *Talbot* Henrik ur is, vasuton késő éjjel érkeztek Budapestre.

A Tátrán át való utazást tudtunkkal a vendégek egyike sem kísérelte meg, leg-többen vasuton tértek haza. Az örömmel várt látogatás programját tehát, mint látjuk az időjárás alaposan restringálta. Ezt sajnálattal konstatáljuk, mert minél tovább időznek a külföldi vendégek körünkben, annál több alkalmuk van benünket megismerni s talán meg is szeretik szép és vendégszerető országunkat.

Telefon: Garage 174—18.

Telefon: Főnököknek 126—39.

Magyar Automobil Garage HIRSCH és CSERMELY

Budapest, VII. Aréna-út 50. sz.

Sürgöny cím: LARDOLIN BUDAPEST.

Magyarország legnagyobb garageja 80 kocsit befogadására.

Villamos erőre berendezett nagy javító műhely.

Dus választéku alkatrész raktár minden gyártmányu autók részére.

SEMPERIT legtartósabb, legjobb autó-pneumatic budapesti stockja.

Accumulator töltő állomások!

REX SIMPLEX autók magyarországi képviselői.

Osztrák DAIMLER autógyár magyarországi osztályának kirárolagos egyedárusítói.

Állandóan kaphatók minden gyártmányu és típusu használt, de legjobb állapotban levő automobilon.

Éjjel-nappal állandó szolgálat!

HIREK.

A Rieshegyi verseny. A *Stajer Automobil Club* vasárnap tartotta meg mintegy 20.000 néző jelenlétében hagyományos hegyi versenyét a Graz melletti „Ries” nevű magaslatra. A verseny távja 6 kilométer, a maximális emelkedés $1\frac{1}{1000}$ tesz ki. A versenyen a *Puch*-cég ért el igen szép sikert, amennyiben hét kategóriában győzött. A *Stajer Automobil Club* vándordíját a korlátozás nélküli versenyben elért Rekorderedményével *Heim* nyerte *Benz*-kocsin. *Laurin* és *Klementék* a saison elején tett kijelentésüknek megfelelőleg nem jelentek meg a startnál, de két tavalyi rekordjukat meg bírták tartani. Az egyes kategóriákban elért eredmények a következők:

- I. 38 kilogramm maximális súly, $1\frac{3}{4}$ —3 l. e. *motorkerékpárok*.
1. Davock, *Puch* 6 p. 39'6 mp.

2. *Bettaque*, *Puch* négyh. 5 p. 50 mp.
VII. 5 liter összhengerűrtartalmu, 1000 kilogramm minimális súlyu kocsik.

1. *Lanner*, *Puch* négyh. 4 p. 50'6 mp.
2. *Haan Leó báró*, *Mercedes* négyh. 6 p. 43'2 mp.

VIII. 8 liter összhengerűrtartalmu, 1200 kilogramm minimális súlyu kocsik 5 p. 30 mp. kötelező idő.

1. *Nikadem*, *Oszt.* *Daimler* négyh. 4 p. 42'8 mp.

IX. Korlátozás nélküli kocsik.

1. *Heim*, *Benz* négyh. 4 p. 24'4 mp.
2. *Metzka* négyh., *Mercedes* 4 perc 39'2 mp.

3. *Schudt*, *Fiat* 4 p. 50 mp.
4. *Seidl*, *Mercedes* 5 p. mp.
Seidl tavalyi ideje 4 p. 48 $\frac{2}{5}$ mp. volt, *Heim* tehát 24.2 mp.-el megjavította.

A Magyar Királyi Önkéntes Gépkocsi Testület tagjainak száma napról-

napra szaporodik, úgy hogy ez jelenleg már 18 tagot számlál. A tagok névsora a következő: gróf *Andrássy Géza*, gróf *Andrássy Sándor* (parancsnok), gróf *Bánffy Miklós*, *Höcker Frigyes*, gróf *Korniss Károly*, *Krisztinkovich Béla* (parancsnok-helyettes), gróf *Lónyai Gábor*, *Mocsonyi Antal*, gróf *Nákó Sándor*, *Palugyai Antal*, ifj. *Röck István*, gróf *Szapáry Pál*, *Szentiványi József*, gróf *Stáray Sándor*, gróf *Teleki Pál*, *Vámos Gyula*, *Mikus Károly* és hg. *Windischgraetz Lajos*.

A kerék szolgálatában. Olvasóink bizonyára eléggé ismerik a légtömítő érzékenységét. A kocsiban való elraktározásánál a legnagyobb elővigyázatot követeli, mert ennek híján előfordul, hogy sokszor láthatatlan sérülésekkel kerül használatba és zavarba hozza az utazót. Igen sokszor teljesen keresztül is surlódik a rázás következtében. Hogy a tömlőt a kocsiban

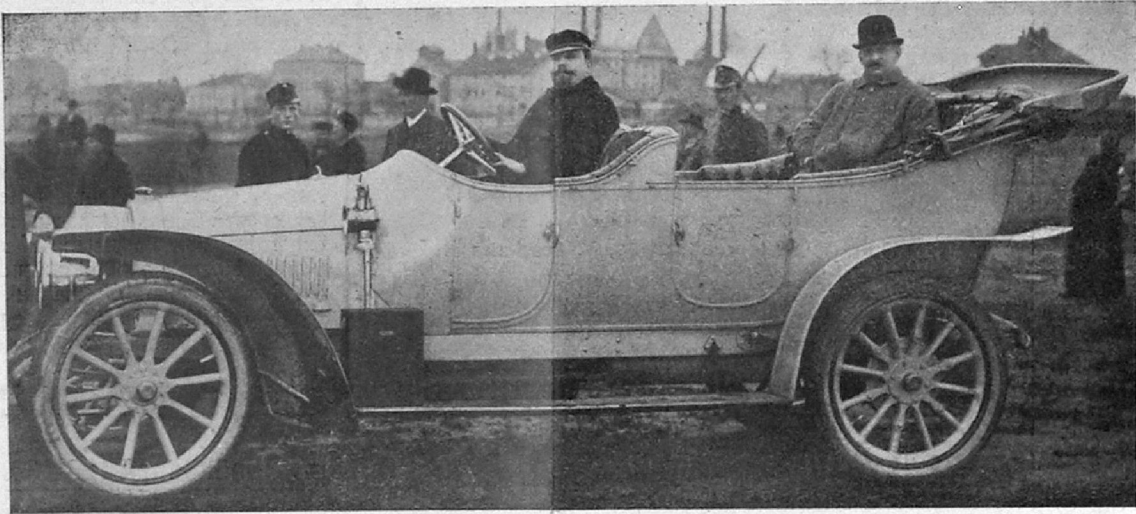

A *Laurin & Klement* cég budapesti képviselői a legújabb négyhengeresen.

2. *A. G. Remington*, *Puch* 7 p. 12 mp.
3. *Jaklisch főhadnagy*, *Puch* 7 p. 38'8 mperc.

II. 65 kilogramm maximális súlyu, 4 l. e. felüli *motorkerékpárok*.

1. *Medinger Robert*, *Puch* 4 p. 42'2.
2. *Kellner*, *Puch* 5 p. 00'8 mp.

III. 1'5 liter összhenger-űrtartalmu, 650 kilogramm minimális súlyu kocsik.

1. *Lanner*, *Puch* kéthengeres 6 p. 10'8 mperc.
2. *Miesenheim*, *Puch* négyhengeres 9 p. 40'4 mp.

V. 3 liter összhenger-űrtartalmu, 770 kilogramm minimális súlyu kocsik.

1. *Medinger Emil*, *Puch* négyhengeres 6 p. 16'8 mp.
2. *Rabensteiner Péter*, *Oszt.* *Daimler* négyhengeres 7 p. 03'6 mp.

VI. 4 liter összhengerűrtartalmu, 900 kg. minimális súlyu kocsik.

1. *Wolf*, *Puch* négyh. 5 p. 30'4 mp.

Automobil tulajdonosok figyelmébe!

Felülmulhatatlan legjobb a

„RECORD“

autó olaj.

Róka és Stollár Budapest, VI., Rózsa-u. 97.
(Szondy-utca sarok.)

Telefon megrendelések azonnal és pontosan eszközöltetnek. **TELEFON 102-36.**



kényelmesen elhelyezhessük, úgy, hogy szükség esetén teljesen sértetlenül és frissen akár a gyárból álljon rendelkezésünkre, ezt elérjük, ha a Mánedorfi Bőrművek által forgalomba hozott puha, simuló és elpusztíthatatlan tömlőhüvelyt használjuk. A helytelen, illetve célszerűtlen elhelyezés azonban a légszivattyu manométerjét is annyira tönkretelheti, hogy annak adatai is legmegbízhatatlanabbak lesznek. Ez ellen ismét csak egy börtök, a „Staub”-féle szivattyutok védhet meg bennünket s a manométer helyes működéséről a „Staub”-féle nyomásmérő (börtökben) által győződhetünk meg. Ez különben a manométer használatát is feleslegessé teszi, kis terjedelménél fogva a soffőr zsebében is elfér és szorosan börtökben fekvőben nem rázkódhatik. Aki légtömítőjét és egyéb felszereléseit ilyen módon kímélni akarja az forduljon árjegyzékért *Staub* páncél-pneumatik vezérképviseletéhez: *Wien*,



Deutz-féle Automobilonok

Képviselet és raktár Magyarország részére: **Höcker Testvérek gépgyárosok**, Budapest, V., Külső Váci-ut 85. szám.

Elsőrangú minőség. Gyártja **Gasmotorenfabrik Deutz Cöln**.
Képviselet — Ausztria részére **Wien, I. Dr. Karl Lueger Pl. 9.** (Id. Iroda Lichtenfelsgasse 1. I. e. 2.)
Üzletvezető **Kornblüh Frigyes**, az **Adlerművek** eddigi vezetője.

5000 Kilométer



garantiát nyújtunk

≡ az ≡

Excelsior-Auto-Pneumatikért,

mely ma kétségtelenül a legjobb! 

≡ Kérje a most megjelent árjegyzéket! ≡



Főraktár Budapesten:

Siercke Róbert

VI. Liszt Ferencz-tér 3.

Vezérképviselő Ausztria-Magyarországon:

ROBERT SIERCKE, Wien I. Operngasse 5.

ellen 15 perc alatt 10 méter magasságban.

Roger Sommer új aeroplánjával Mouzonban felszállva tíz perccig repült az árvíz által borított terület felett. A nagy hideg miatt Sommer félbeszakította hosszabb időre tervezett repülését.

Le Gal a Zodiac III. ügyes vezetője áldozatul esett egy balesetnek, amely léghajójának kiürítése közben érte. Le Gal meg akarta akadályozni a gáz hirtelen kiomlását, amidőn munkástársai helytelen eljárása következtében az ide-oda himbálózó ballon falhoz vágta a szegény Le Gal-t, ki koponyatörést szenvedett s rögtön meghalt.

Etrich osztrák aviatikus szorgalmasan gyakorolja magát a Wr. Neustadti „Steinfeld“-en, az osztrák hivatalos repülőterén. Repülési magasságát Etrich már 15 méter magasságig fokozta.

Aviatikus licenciák. Az Aero Club de France eddig a következő aviatikusok számára állított ki igazoló jegyet: 1. Blériot (Blériot). 2. Curtiss (Curtiss). 3. Delagrange (Voisin). 4. Esnault-Pelterie (REP.). 5. H. Farman (H. Farman). 6. M. Farman (M. Farman). 7. Gobron (Voisin). 8. De Lambert (Wright). 9. Latham (Antoinette). 10. Paulhan (Voisin). 11. Rougier (Voisin). 12. Santos-Dumont (Santos-Dumont). 13. Tissandier (Wright). 14. O. Wright (Wright). 15. W. Wright (Wright). 16. E. Bunau-Varilla (Voisin). 17. Leblanc (Blériot). 18. Mamet (Blériot). 19. Métrot (Voisin). 20. Prince Bibesco (Blériot). 21. Aubrun (Blériot). 22. Balsan (Blériot). 23. Rolls (Rolls). 24. Mortimer-Singer (H. Farman). 25. Molon (Blériot). 26. Brégi Henri (Voisin). 27. J. de Leseps (Blériot).

Gépek szerint beosztva a következő az összeállítás: 8 Blériot, 7 Voisin, 4 Wright, 2. H. Farman, 1 Curtiss, 1 REP., 1 Antoinette, 1 Santos-Dumont, 1 Rolls. 1 M. Farman.

Repülési mutatók Magyarországon. E héten két oldalról is hallottunk hírt Magyarországon rendezendő repülési mutatókról. Az egyik szerint a berlini Wright-társaság akarna Budapesten repüléseket bemutatni, a másik szerint pedig a Helios Garage-társaság akar Reimann Gyula és Jaques Müller impreszáriókkal az egész monarchiában Blériot-repüléseket rendezni. Szerény nézetünk, hogy Budapesten lesz tavaszszal nagyszabású repülőversenyünk s így semmi szükségünk nin-csen sem Wright, sem Blériot, sem más „mutatónyos“ repüléseire. Az egyes mutatónyos repüléseknek egyébként már csak azért is ellenségei vagyunk, mert ilyenformán a repülést kivételteljesen sportjellegéből és vásári mutatónyá süllyesztik. már pedig ez sem a repülés, sem pedig a vele foglalkozó komoly repülőgépteknikusoknak nem lehet érdeke, hogy egysorban szerepeljenek az óriáskigyóval és a halfarku meluzinával.

Reméljük, hogy legalább Budapesten megfogja akadályozni a Magyar Aero Club-Magyar Automobil Club e repüléseket.

Hivatalos magassági rekord. Paulhan szenzációs losangelesi magassági repülése,

minthogy a FAJ. által hivatalosan elismert meetingen éretett el, hitelesítés végett a federációhoz terjesztetik be. Az Aero Club of America értesítése szerint Paulhan eredménye hivatalosan 1269.7 méterben állapított meg, ez a magasság tekintendő tehát a jelenlegi magassági rekordnak. Az első amerikai táviratok szerint Paulhan tudvalevőleg 1520 méter magasságot ért el.

Egy új csodacsavar. Drzeviecki orosz mérnök, az orosz tengeralattjáró hajók szerkesztője, aki jelenleg Párisban tartózkodik, egy új csavartípust talált föl, melyet „helice normale“-nak nevez. Az új csavar állítólag az eddigieknél sokkal nagyobb hatásokkal bír. Verheyen volt kerékpár-bajnok, aki jelenleg Blériot pilóta, Frankfurtban kísérletezett ez új csavarral és azzal több ízben repült is és pedig rövid 10—15 méteres nekikindulás után. A csavar huzóerejét a dynamométer 100 kg.-on felülinek állapította meg, míg a Verheyen által használt eddigi csavar ugyanazon motorra szerelve 75—80 kg.-nyi huzóerőt adott. A csavarral elért eredmények a német szakemberek csodálatát vívták ki.

Ezen kísérlet természetesen egyáltalán nem döntő a csavar jóságára nézve, mert hiszen nem tudjuk, hogy a Verheyen által használt „közönséges“ csavar nem-e volt teljesen rosszul megválasztva motorjához, amint ez bizony akárhány aviatikusnál előfordul, aki azután csodálkozik ha gépe nem akar repülni.

Új angol aerodrom. Egy előkelő személyiségekből álló pénzcsoport 10.000 fontot (240.000 korona) jegyzett egy Hentonban, London mellett, építendő aerodrom céljaira. A repülőterén aviatikus iskolát akarnak felállítani, amelynek vezetőjéül Graham White angol aviatikus van kiszemelve.

György herceg, mint aviatikus. Belgrádból azt jelentik, hogy György herceg repülni akar tanulni s e céldól összekötetésbe lépét Blériot-tal, aki a tavasz folyamán el is jön Belgrádba, itt bemutatja gépét és kiszemeli a tanítómestert, aki a herceget repülésre fogja tanítani, miután Blériot ideje ezt nem engedi.

Repülőgépmo-dell verseny. Az Osztrák Repülőtechnikai Egyesület május hó közepén nemzetközi repülőgépmo-dell versenyt rendez csavaros, kerek, lapátos és szárnyas repülőgépek számára; sárkányrepülőgépek és statisztikailag súlytalanított repülőgépek a versenyből ki vannak zárva. Első díj 600, második díj 300, harmadik díj 100 korona. Felvilágosítással az Osztrák Repülőtechnikai Egyesület (Flugtechnischer Verein) Wien IV. Wienstasse 31. szolgál.

Katonai pilóták. A francia hadügyminiszter két tisztet küldött ki a paui, ötöt pedig a chalonsi repülőterre aviatikusokká való kiképzés végett. A tiszték egy része már tett léghajós szolgálatot.

A nizzai aviatikai meeting, mely mint első francia meeting, április 10—25-ig fog megtartatni, máris biztosítékot nyert Latham és Rougier indulására. A meeting a következő versenyekből áll:

A legn. ösztávolság díja	50.000 frank
Utazási díj Nizza-Cap Ferrot	
Nizza	35.000 „
Utazási díj Nizza-Autibes-Nizza	35.000 „
Egykörös díj	25.000 „
Távolsági díj	20.000 „
Magassági díj	15.000 „
Start díj	10.000 „
Utazási díj	10.000 „
Mechanikus díj	10.000 „

Összesen : 205.000 frank.

Dunlop - Pneumatik.

A Magyar Automobil Club hivatalos közleményei.



Magyar Automobil Club.

Elnök: Gróf Andrassy Sándor, **Elnökhelyettes:** Gróf Zichy Béla **Rezső.** Igazgató: Blathy Ottó **Titusz.** Gr Esterházy Mór, **Hatvány Béla,** Gerbaud Emil, **Hatvány József,** Harkányi János báró, **Hevesy Vilmos,** Károlyi Mihály gr., **Nagy Sándor dr.,** Ormody Vilmos, **Szende Károly,** Teleki Pál gróf, **Varró Indár dr.,** **Wenckheim József gr.,** **Zsolnay Miklós.** **Clubtitkár:** Ij. Krisztinkovich Béla. **Clubhelyiség:** Budapest, IV., Kiglyó-tér 1., királyi bérpalota. **Hivatalos irodai órák:** d. u. 5—7 óráig. **Könyvtár,** szaklapok, szabalmi leírások és szakirjegyzékek gyűjteménye 10—12 óráig és 4—6 óráig nyitva. **Sürgőnyint:** Autoclub Budapest. **Telefonszám:** 11—70.

A Kaiserlicher Automobil Club a következő átiratot intézte clubunkhoz, melyet szives tudomásulvétel végett ezuton közlünk t. tagtársainkkal.

Igazgatóg.

An das

Präsidium des Magyar Automobil-Klubs
Budapest.

Für die freundlichen Wünsche, die Sie dem Kaiserlichen Automobil-Club aus Anlass seines zehnjährigen Bestehens dargebracht und die uns sehr erfreut haben, gestatte ich mir hiedurch im Namen des Klubs den Wärmsten Dank auszusprechen, Ihre liebenswürdige Kundgebung hat uns gezeigt, dass das Band der internationalen Beziehungen, das uns umschliesst, einen Freundschaftsbund bedeutet, den wir in Treue pflegen, fördern und dauernd erhalten wollen.

Dis uns mit Ihren Wünschen zum Ausdrück gebrachten Sympathien namens des Clubs aufs herzlichste erwidern, zeichne ich

mit vorzüglicher Hochachtung
Viktor Herzog v. Ratibor
Präsident.

Főszerkesztő:

Dr. POLÓNYI DEZSŐ.

Felölös szerkesztő:

FRIEDRICH NÁNDOR.

Az Automobilbt szerkeszti:

LINDNER ERNŐ.

NEMZETI SPORT

ÉS A MAGYAR VIZI SPORT
MINDEN SPORTTAL FOGLALKOZÓ SZAKLAP.

Megjelenik
minden szombaton.

ELŐFIZETÉSI ÁR:
Egész évre 20 korona.
Fél évre 10 "
Negyedévre 5 "

A Nemzeti Sportot 1903-ban Fodor Károly műgyemeteri vívómester alapította. A Magyar Vízisport, előbb Magyar Evezős Sport, VIII. évfolyamában 1908. febr. 1-én egyesült a Nemzeti Sporttal.

Egyetemes Sportszövetség.

Ha valaha megírják a magyar sport történetét és abban a MASz—MOTESz. harcot, bizonyos, hogy a krónikás a két szövetség küzdelmét a magyar sport ügyére károsnak nem fogja festhetni. Már maga az is rendkívüli jelentőségű, hogy a szövetségi eszme átment a köztudatba és nemcsak a sportkörök, hanem a sport iránt érdeklődő laikusok is tisztába jöttek a szövetkezés, az egyöntetű szabályok és az egységes fenhatóság mérhetetlen előnyeivel. Nem kevésbé fontos, hogy a harc heve olyan egyesületeket is tűzbe hozott, amelyek lassu tempóban voltak olyan athlétákat is sikra állított, akik anélkül soha komoly trainingbe nem állottak volna. Ha pedig a versenyek sorát, eredményeit, a rekordlistát vesszük kezünkbe: meggyőző adatokat nyerünk, hogy a harc gyümölcsöző volt.

A harcot utóbb egy választott bíróság döntése fejezte be. E döntést látszólagos megnyugvás fogadta, mert hát bizonyos elfáradás volt a harcoló feleknél észlelhető. Végleges megoldást ez a döntés nem jelenthetett. A harcot a MASz. javára döntötte el, amennyiben az atletikai versenyek feletti fenhatóságot a MASz-ra ruházta, a harc pedig e körül folyt, azonban a többi pontozatokban, bizonyos szabályegyeztetéseket rendelvén, bőséges tápot adott a MOTESz-nek arra, hogy az atletikába ismét beleavatkozzon azon az alapon, hogy hát mire való volna neki az egyeztetett szabály, ha azt nem alkalmazhatná. Ehhez járult még, hogy a MOTESz. azon az alapon, hogy a döntés csupán a könnyű atletikára vonatkozik, birkozó szakosztályt alakított és e sport terén is összetűzőseket idézett elő.

E viszonyok mindazokban a férfiakban, akik igazán szívükön viselik a magyar sport ügyét, megérlelték azt a meggyőződést, hogy végre rendet, állandó békét, egy évtizedekre kiható végleges rendezést kell létesíteni.

E rendet megteremteni immár *ethikai kötelesség*.

Amíg a harc dult és az egyesületek lelkesen küzdöttek a szövetségük képviselte esz-

mékért, addig ez a küzdelem és a bajtársias összetartás megteremtette az erkölcsi alapot. Amióta azonban ez a se hus, se hal állapot, piszkálódó béketespedés van, azóta a bomlás, fegyelmetlenség álprofizionizmus és még a rokonszémeket képviselő egyesületeknél is fellépő gyűlölködés, ütötte fel a fejét. Csak egy erős, egységes fenhatóság írhatja ki a sportéletünk e rákfenéit. Ily egységes fenhatóság mellett majd nem lehet az egyesületeknek szövetségük torkára szegezni a kést, hogy vagy adsz nekünk igazságot, akár jogos a kérelmünk, akár nem, vagy átmegyünk az ellentáborba. És ha sportethikai okokból meggátoljuk, hogy egyes fiatal footballisták vagy atléták kényők-kedvők szerint változtassák színeiket, pedig itt csak egyletek érdekeiről van szó, mennyivel inkább megakadályozandó — sőt enélkül egészséges sportélet el se képzelhető — hogy az egyletek ne vándoroljanak kicsinyes okokból ide s tova, mit sem törődve elveikkel.

Ezek az igen nyomatókos indító okok azok, amelyek kötelességünké teszik, hogy meg nem várva azt az esetleg évekre kinyúlható időt, amíg a helyesen felfogott szövetségi eszmében rejlő erő a küzdelmet végleg javunkra dönti el, hanem tovább nem késlekedve erős kézzel nyuljunk egy oly intézmény létesítéséhez, amely az egyetemes magyar sportéletet betetőzi.

Ez intézmény pedig nem lehet más, mint egy „Egyetemes Magyar Sportszövetség” létesítése.

Ez az eszme nem új, ismételt felvetődött és elvetődött, de utóbb mégis mindig vissza kellett térni arra, mint amely legkönnyebben, legkevesebb nehézséggel valósítható meg, mint amely nem jelent senkinek sem győzelmet, sem legyőzést.

Tehát egy egyetemes szövetség, melyben nem egy, hanem több, sőt jogos a reményünk, hogy valamennyi sport megtalálja a helyét. Négy, ha a MASz és a MOTESz megegyezik, bizonyos. Ezek az atletika, vívás, birkózás torna. Aki ismeri a sportviszonyokat, tudja,

hogy a tenniszre, uszásra azonnal, a többi sportra némi fáradság után számítani lehet.

Az alakítás részletei természetesen vita, komoly megbeszélés után lesznek csak megállapítandók. Az egész alakulás megghiusulna, ha az alkuvó felek képviselői egyes részletekhez kötnék hozzájárulásukat.

Két feltétel az, amely nélkül az egyesülés lehetetlen. Az egyik a sportágak teljes *elkülönítése és függetlenítése*, a másik az egyes sportokat magukban foglaló corporatiók *szövetségi jellege*.

Ez elkülönítés és függetlenítésről sokat beszéltem nem kell, mindenki, aki sportot űz, át van hatva annak tudatától, hogy sportja felett a fenhatóságot az általa választott szakemberek és csakis azok gyakorolják. Nehézség itt semmi sincs. Eddig a vita a torna és atletika között folyt, mert a MOTESz e két sportot egységesen kívánta szabályozni. Be fogja azonban látni, hogy a szövetségek tényleges hatalma ugvis csak a versenyzőkre terjed ki. Ezek felett a teljes hatalomban való részesedést nyerik az egyleti, ha jogosult szakemberek mindkét corporatióban helyet foglalnak, mindkét sport ügyeit egyaránt intézik. Ami pedig azokat az eszméket illeti, melyeket a MOTESz többsége az egyéni versenyés tömegképzés és más hasonló általános sportkérdések terén képvisel, azok hirdetésük és érvényesítésének helye ugy sem lehet az atletikai corporatió, e kérdések fejtegetése és esetleg megoldása, az egyéni, sajtó és kongresszusi propaganda feladata lehet, vagy felvethetők azok alkalomadtán az Egyetemes Sportszövetség tanácsában, amelynek legfőbb feladatát amugy is az egyetemes sportkérdések megvitatása képezi. Mindezek azoknak megnyugtatóra szolgálnak, akik azt hiszik, hogy eszméiket árulják el, ha az atletika általunk hirdetett önállóságát és függetlenségét elfogadják.

A jelzett corporatiók mások mint szövetségek azonban nem lehetnek. Nem csak azért, mert az egyes sportágak képviselői nem nyugodhatnak bele, hogy az eddig önálló szövetségekként létezett sportjait most osz-

Valódi Perez-
féle veronai **VIVÓ-ESZKÖZÖK**

Barbasetti, Perez, Radaelli, Parise mintájú vívókardok és vitorók. Kard- és törpengék. Perez patent T pengék vívókeztük-, arc- és fejdédők. Párbaj-kardok és pisztolyok. Céllovó pisztolyok és puskák nagy készletben.

Athletikai sportcikkek. Diszkosz, gerely, súly. A MASz. hivatalos képviselője által felülvizsgált és

hitelesített sportcikkek egyedüli raktára. Téli sportcikkek: Si, szán, korcsolya. Sportegyleteknek engedmény. Összes sportcikkekről képes árjegyzéket ingyen és bérmentve küld **Kertész Tódor** sportáruüzlete Budapest, Kristóf-tér. Alapítatott 1861. évben



Kik neveztek a budapesti repülőversenyre? A június 5-én kezdődő nemzetközi repülőversenyre a Magyar Aero-Club igazgatóságához a mai napig a következő végleges nevezések érkeztek:

I. Külföldiek.

Behrend Adolf, német, Johannesthal.
 Chavez A., francia, Lyon.
 Etrich Igó, osztrák, Wr.-Neustadt.
 Gorissén Ellery, német, Berlin.
 Illner J., osztrák, Wr.-Neustadt.
 Molon L. francia, Havre.
 Taurin M., francia, Páris.
 Wiencziers Eugen, német, Berlin.
 Le Blanc, francia, Mourmelon.
 Le Blance Alfred, francia, Páris.
 Efimoff M., orosz, Moszkva.
 Steinbeck Hans, német, Ratzeburg.
 Latham Hubert, francia, Páris.
 Stein Walter, német, Berlin.
 Hon. Rolls, angol, London.
 Paulhan, francia, Páris.
 Ruggerene Germano, olasz, Torino.
 Rougier Henry, francia, Páris.
 Salain Herve, francia, Quimper.
 Cheuret M., francia, Marseille.
 Balsan Jaques, francia, Páris.
 Jullerot Henry, francia, Páris.
 Farman Henry, francia, Páris.
 Amerigo M., francia, Páris.
 Taurin M., francia, Páris.
 Warchalovszky I., lengyel, Lemberg.
 Bischof, osztrák, Bécs.
 Montigny Alfréd gróf, francia, Páris.
 Croquet L., belga, Bruxelles.

II. Magyarok:

Kutassy Ágoston dr. Budapest.
 Zsély Aladár, Budapest.
 Dr Herczegh mérnök, Budapest.
 Horváth Ernő, Budapest.
 Adorján János, Budapest.
 Antalfy Géza, Tasnádszántó.
 Ifj. Kovács Miklós, Tasnádszántó.
 Penkala Ede, Zágráb.
 Szatke Ferenc, kir. mérnök, Debrecen.
 Szárits János, Szabadka.
 Massong Tivadar, Mainz-Zahlbach.

A budapesti repülőverseny külföldi reklámja teljesen csődött mondott. Konstatáljuk, hogy a legnagyobb külföldi napi és sportnapilapokban ugyisintén a hetilapokban csak elvétve jelenik meg egy-egy hír a budapesti meetingről. Ilyen körülmények között nem csodáljuk, ha a várva-várt „idegen forgalmat” egyedül a vidék fogja szolgáltatni. Nem ez volt a

főváros intencioja, amikor a 250.000 koronás garanciát elfogadta.

Miért nem lépett összeköttetésbe a rendező bizottság a külföldi hírlapírók szindikátusával, amelynek elnöke Grätz Gusztáv volt magyar orsz. képviselő, bizonyára a legmesszebbmenő támogatásban részesítette volna a rendező bizottságot. Még van néhány napunk, sziveskedjenek ezt felhasználni.

mint az Aero Club of America hivatalosan jelenti a Long Islandon fog megtartani még pedig valószínűleg a Belmont versenytéren vagy ennek közelében. A meeting hat napra van tervezve és október 24-én kezdődik. A Wright testvérek kijelentették, hogy a meetingen újszerkezetű versenyaeroplanjaikkal résztvesznek. **Berlini aviatikai meeting** eredményei a következők: I. Időtartam verseny. 1.

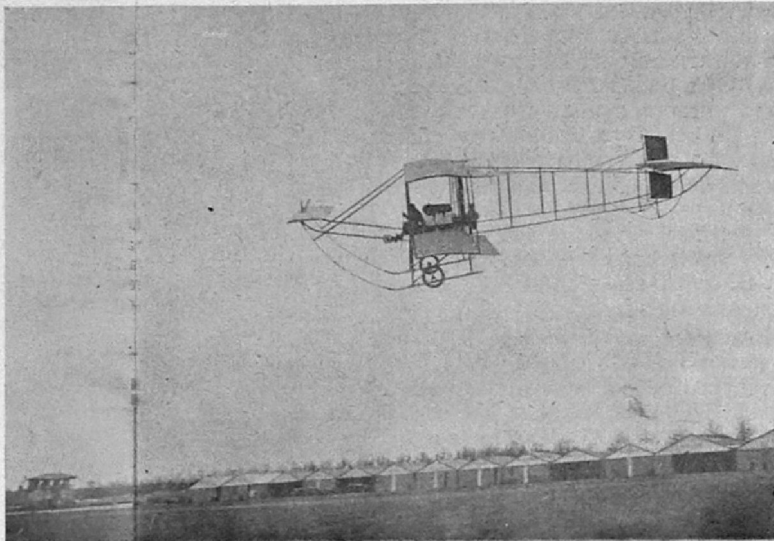

Legagneus (Soumer) a lyoni meetingen.

Aviatikusok trainingje. Mourmelonból a következő traininghírek érkeznek: *Wachter* 2 óra 15 percig repült Antoinette monoplanon. *Mortinet* (Farman) egy óráig repült, azután újból felemelkedett 150 m. magasságra és körülrepülve a chalonsi székesegyházat. *Tétard* 1 óra 48 percig repült egy utassal. *Nicolas Kinet* megjavította az utassal való repülés rekordját, amelyben 2 óra 51 p. 10 mp.-ig repült utassal. *Lindpaintner* az ismert német automobilista, ki tavaly Pesten is járt, először 45, majd 28 percig repült. *Sommer* csaknem minden nap végez Mouzan körül túra repüléseket.

Az aviatikai Gordon Benett versenyt

Jeannin (Farman) 3 óra 11 perc. 2. Engelhardt kapitány (Wright) 1 óra 37 perc. 3. Frey (Farman) 50 perc. II. Leszállási díj. 1. De Caters báró (Voisin) 33-32 méter. 2. Jeannin (Farman) 53-59 méter. III. Magassági körözi díj. 1. De Caters báró (Voisin). IV. Siklórepülési díj. 1. De Caters báró (Voisin) 196-27 méter. 2. Jeannin (Farman) 174-45 méter. V. Utas díj. 1. Engelhardt kapitány 24 p. 14 mp. 2. Frey (Farman) 22 p. 12 mp. A koránrepülési díjakban Engelhardt kapitány és De Caters báró egyenlő pontszámot nyertek, Svendsen, Gorissen, Thelen és Frey előtt. A repülési összidő díját Jeannin nyerte 5 óra 13 perccel.

Az előbb említett koránrepülési díjak azon aviatikusok számára voltak kiírva, akik korán délután repülnek amikor a közönség leginkább érdeklődik a mutatványok iránt. Berlinben a kora délutáni órákban azonban rendszerint szél uralkodik s így díjak által serkentették a szélben nem igen kellemes repülésre az aviatikusokat. A versenyközben több baleset is történt, így Engelhardt (Wright), Theleus (Wright), Jeannin (Farman) és Thorup (Bleriot) gépei erősen megsérültek. Az aviatikusok közül szerencsére csak ketten Engelhardt és Jeannin szenvedtek kisebb sérüléseket.

Montigny gróf soproni fölszállásai. Sopronban a tisztí löversenytéren pünkösdi vasárnapjának délutánján Montigny gróf

GRAND HOTEL

„SAVOY” nagyszálloda

Budapest VIII. József-körut 16. sz.

Interurbán telefon: 154-08.

A főváros legújabb és legmodernebb szállodája. 120 szoba és szalon. Központi fűtés. Hideg és melegvízcsap minden szobában. Vilányvilágítás. Lift. Előkelő étterem.

Társalgótermek.

DEUTZER-féle auto és aeroplan motor olaj, benzín, Tavoite, zsír, carbid, tisztítógyapot, Rapidol, legjobb angol autopneu, Repülőgépek építő anyaga és pótalkatrészek, L'Autovox kiváló és hatásos jelzőkészülék.



Jacob Dietrich jun. Wien,

IX/4. Nussdorferstrasse 42-44.

Telefon 13523.

Kérjen prospektust.

PETERS AUTO PNEUMATIC



WIEN IV. Wiedener-gürtel 6.
a Heu-Gasse mellett szemben a Staatsbahnhoffal.

Saját garageban éjjel nappal montirozás.

Köhögés
ellen leg-
jobb ≡ a

CONTRATUSSIN
BAYER

PASZTILLA ALAKBAN IS KAPHATÓ!

A legcélszerűbb arc
és kézkenőcs a ≡ **Park Club Crème**

Vörös kereszt gyógyszertár, Budapest, Andrassy-út 84.

LOPOS GYULA

asztalos-mester
tornaszerekészítő

Budapest, III., Zsigmond-utca 114. (Gimnázium-épület).

Legmodernebb Svéd és különféle TORNASZEREK készítője. — A m. kir. vallás- és közokt. ministertől 109541 1904. szám alatt a VI. egyetemes tanítógyűlés alkalmával rendezett tanszer-kiállításon kiállított torna-felszereléseért elismeréssel kitüntetve. — Az 1907. évi pécsi országos kiállításon kiállítási arany éremmel kitüntetve. Árjegyzéket kívánatra bérmentve.

Szt.-Lukács gyógyfürdő, Buda.



Téli és nyári gyógyhely. — Természetes forró-meleg kénés források, iszapfürdők, iszaporogatások, masszáz, vízgógyintézet, gőzfürdők, kő- és kádfürdők, gyógyvizusodák. Olcsó és gondos penzió. Csúz, köszvény, ideg-bőrbajok, lakás, ellátás felől kimerítő prospektust küld ingyen a

Szt.-Lukácsfürdő Igazgatósága, Buda.

Kristály-forrásásványviz étvágyat javít, gyomorrontást megakadályoz

BENZ VILÁGRECORD!

Sürgöny:

Daytona (Florida) III/17. 1910.

Barney Olfried 200 HP. Benz versenykocsival két új világrekordot állított fel. Egy angol mértföldet álló starttal 40,53 másodperc alatt egyenlő 143 kilométer óránkénti sebesség és repülő starttal 27,33 másodperc alatt egyenlő

212 kilométer óránkénti sebességgel futotta meg.

Legnagyobb sebesség, melyet bármilyen jármű valaha elért. Időmérés villamos precíziós eszközökkel.

Benzművek.

Sport téren ezen események bámulatosak, de az automobilon vevőközönségét a normális turakocsik minősége is érdekli. E tekintetben összes megbízóink referenciáival szolgálhatunk s az elismerő levelek betekintésül az érdeklődők rendelkezésére állanak.

MAGYAR BENZ AUTOMOBILGYÁR R.-T.

Városi iroda: IV., Váci-út 42.

Telefon: 161—37.

Gyártelep: VII., Ilka-utca 31.

Telefon: 168—79.

Bleriot-monoplánon gyönyörű időben kétszer szállott fel. A városból, valamint a szomszédos magyar, német és horvát községekben közel tizenötezer ember sereglett össze. Megjelent Mária Henrietta főhercegnő is férjével Hohenlohe-Schillingsfürst Gottfried herceg huszárörnaggyal. Az első felszállás öt, a második tíz percig tartott. Montigny gróf a közönség tomboló lelkesedése közben szép ívekben szállt körül,

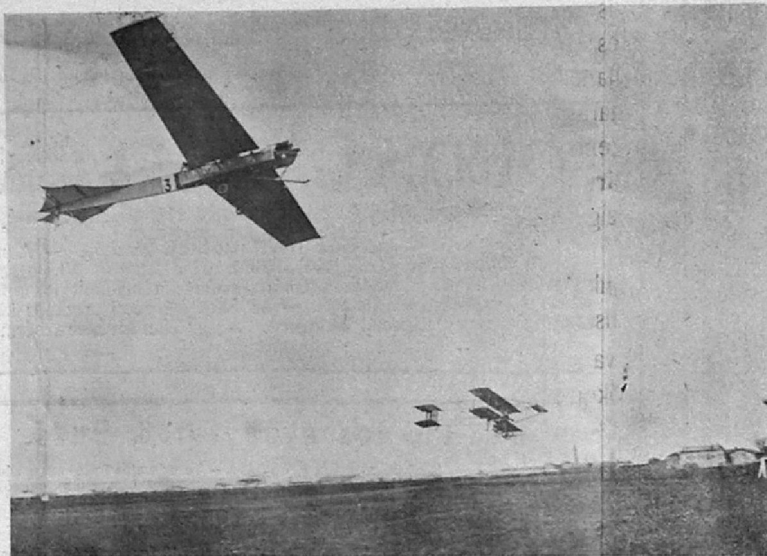

Latham és Legagneus a lyoni meetingen.

hol emelkedve, hol leereszkedve és simán szállott le. Földreérése után a közönség nagy lelkesedéssel ünnepelte.

Zsélyi Aladár hétfőn négyszáz méteren felüli sikeres repüléseket végzett a rákosi gyakorlótéren. A magyar aviatikust ez alkalomból lelkes óvációkban részesítette a jelenvolt közönség.

Az angol aviatikusok is kezdenek jelentősebb eredményeket elérni. A múlt héten Cecil Grace repült nagy szélben 35 percig, azután a Medvay öböl felett nagy körben elrepülve körülbelül 80 kilométert tett meg 51 perc alatt.

Egy újabb Antoinette pilóta. Wiencriers a jeles motorkerékpáros, ki csak néhány hónapja állt be Latham tanítványának, máris mestere nyomdokaiba lépett. Wiencriers a múlt héten a Mathis-cég tulajdonát képező aeroplannal Strassburgban felszállt és körülrepülte a hirneves székesegyházat.

A „Magyar Aero Club“ a következő urakat választotta be versenyrendező sportbizottságba:

I. Utazási verseny.

1. Hieronymi Pál, 2. ifj. Röck István,
3. Gyömörey György, 4. Jékelfalussy Pál,
5. Gordon Róbert, 6. Felek Miklós, 7.

Strauss Pál, 8. Rónaszéki Trux Jenő, 9. Strasser Jenő.

II. Időtartam verseny.

10. Hertelendy Miklós, 11. Jakabffy Zoltán, 12. Hállay Béla, 13. Nemes Dezső,
14. Karvázy Zsigmond, 15. Palotay Kováts Károly.

III. Távolági verseny.

19. Sóváry Emil, 17. Ordódy János,

18. Szabó Gusztáv, 19. Halász Pál, 20. Weiner Emil, 21. Lupán Andor.

IV. Magassági verseny.

22. Ghyczy Aurél, 23. Kubinyi István,
24. Kovács Béla, 25. Kutka István, 26. Fritz Jenő, 27. Karkas Rezső, 28. Massány Iván, 29. Karaffiath Jenő, 30. Kelemen Kornél, 31. Dessauer Aladár, 32. Hajt Lajos.

V. Gyorsasági verseny.

33. Dabasi Halász Géza, 34. Gardos

AUTOMOBIL és REPÜLŐGÉP-SZAVATOSSÁGI BIZTOSÍTÁS.

Ajánljuk a minden automobilozó és repülőgép-tulajdonos részére nélkülözhetetlen szavatossági biztosítás megkötését. Felvilágosítással és prospektussal készségesen szolgál a Nemzetközi Baleset Ellen Biztosító Részvénytársaság, Budapest IV., Váci-utca 20. sz. az Adriai biztosító társulat palotájában. Helyi képviselőlet Automobil- és repülőgép-szavatossági biztosítók részére: Róka és Stollár, Automobil-szakiroda. Budapest, VI. Rózsa-utca 97. (Szondi-utca sarok).

AUTOMOBILIA

Budapest, VII., Vörösmarty-utca 20.

- Aladár, 35. Rudnay Lajos, 36. Röck Béla, 37. Böckh Béla, 38. Gertöczy Géza, 39. Pauer János.

VI. Lassúsági versenyek.

40. ifj. Krisztinkovich Béla, 41. Kisfaludy Kálmán, 42. Horvátovics Ferenc, 43. Hindy Zoltán, 44. Durand Félix, 45. Zuber Ferenc, 46. Lázár József.

VII. Terhelési verseny.

47. Madari Kreybig Rezső, 48. Iovag Kirchmayer Félix, 49. gróf Nyáry Boldizsár, 50. Kubinyi Sándor, 51. Huszár Vilmos, 52. Zsembery István, 53. Náday Bála.

VIII. Start verseny.

54. Simonyi Imre, 55. Visnya Aladár, 56. Reich Árpád, 57. Szentiványi Ferenc, 58. Pivny Aladár, 59. Szalay Imre.

IX. Kezdők verseny.

60. Nyiry Aladár, 61. Tóth Jenő, 62. Gerencsér László, 63. Hajdu Maraell, 64. Fencz Béla, 65. Lindner Ernő.

X. Új szerkezetek verseny.

66. Rákossy György, 67. Haltenberger Samu, 68. Böszörményi Jenő, 69. Gerenday Andor, 70. Méhely Kálmán, 71. Mally Gyula, 72. Markhót Jenő.

XI. Nemzeti verseny.

73. Rónaszéki Trux Lajos, 74. Révay Károly, 75. Zuna Veno, 76. Singer Károly, 77. Ladányi Ernő, 78. Svachulay Zoltán, 79. Tóth Éde.

Fontos!

Fontos!

Igen tisztelt Szerkesztőség!

Szépén kérjük, kegyeskedjék a következő hirt közreadni és erre vonatkozólag — tekintettel arra, hogy csak ez felel meg a tényeknek — más oldalról jövő értesítéseket ne múltóztassanak közölni.

Kiváló tisztelettel

a Magyar Aero-Club Igazgatósága
Windischgrätz Lajos herceg.

Aviatikai válsághirek. A Magyar Aero-Club választmánya csütörtökön délután Windischgrätz Lajos herceg elnökelete alatt ülést tartott, amelyen a választmányi tagok teljes számban megjelentek. Az ülés egyetlen tárgya a Magyar Aero-Club vezetőségében állítólag felmerült komoly válsághirek tisztázásának kérdése volt.

A választmány egyhangulag hozott határozattal megállapította, hogy sem olyan személyi, sem pedig tárgyi differenciák nem merültek fel, amelyek a válsághirt igazolnák és úgy az igazgatóság, valamint a választmány minden egyes tagja a legteljesebb egyetértésben működik közre a magyar aviatika fejlesztése érdekében.

Meghívó a Magyar Aero-Club 1910. május 26-án délelőtt 11 órakor tartandó rendkívüli közgyűlésére. Tárgysorozat: 1. Herceg Windisch-Grätz Lajos és társainak indítványa. 2. Gróf Károlyi Imre elnök és herceg Windisch-Grätz Lajos alelnök lemondásának bejelentése. Budapest, 1910. május 10. Báró Hatvány József, alelnök.

Első magyar gummi-, pneumatikajavító- és vulcanizáló műhely. Szegecses bőrfelület, antiderapant gyártás. Új gummiprotectorok és manchetták kifogástalan elkészítése.

Állandó nagy raktárt tart (új és használt) pneumatikokban és tömlőkben.
105-08. TELEFON-SZÁM 105-80.

Hirdetmény

a Cyklonette szabadalmi-pöre ügyében a Phänomobil* ellen



A berlini I. sz. országos törvényszék szabadalmi kamarájának f. évi április hó 12-én hozott ítéletével eldöntetett, hogy a Phänomobil jelenlegi konstrukciója is beleütközik szabadalmi jogainkba. Biztosíték letétele a panaszolt részéről e tényen mit sem változtat és csak a kényszervégrehajtás pillanatnyi elhárítását célozza.

Ugyanazon kamarának f. évi április hó 22-én hozott ítéletével a Phänomobilok **iparszerű használata** a tulajdonosok azon részének, akiket elsősorban perelünk, **különböni pénzbírság** terhe alatt **minden egyes esetben**, eltiltatott és ezen ítélet további intézkedéseig végrehajthatónak nyilvánított. **Mi ezen ítéletet végrehajtatjuk.**

Ezen tényállás alapján újból megismételjük óvásunkat és utalunk arra, hogy iparszerű használat alá esik a 4. §. szerint minden nem tisztára privát használat.

A fentemlített ítéletek szó szerinti lenyomata, valamint a törvényszék által kirendelt szakértőnek a jegyzőkönyvhöz csatolt véleménye az érdeklődőknek ingyen és bérmentve rendelkezésére áll.

CYKLON Masinenfabrik m. b. H., Berlin-Rummelsburg.

Magyarországi vezérképviselők: **LUKÁCS és TÁRSA Bpest, VI. Eötvös-utca 38.**

* A Phänomobiloknak a korábbi konstrukció szerinti gyártása a felsőfoku bírodalmi törvényszék ítéletével végérvényesen eltiltatott. Fenti újabb ítéletek a mostani konstrukcióra vonatkoznak.



REPÜLŐGÉP



kísérletezéshez egyik fő kellék a **matematikai pontossággal készült légcsavar**. Ilyen légcsavarok kaphatók többféle nagyságban egyedül

Weszely István sportujdonságok üzletében **Budapest, IV., Váci-u. 9.**

Repülőgépmoell alkatrészek. Skating-Ring kerekcsolyák.

SIMON PÁL

PÁRIS SZÁLLODÁJA

BUDAPESTEN

V., VÁCI-KÖRUT 25. SZÁM.

Jó hírű szálloda 100 szobával. Sportegyletek leszállóhelye. A margitszigeti sportteleptől 1/4 órányira. Direkte villamos minden sporttelephez

Olbrich-féle utazási cikkek elsőrendűek

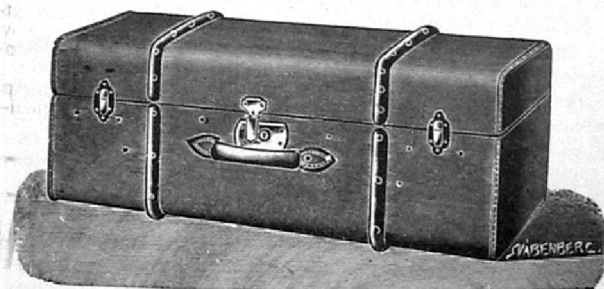

Budapest, VI. Teréz-körut 6. szám.

Telefon.

Igo Ettrich osztrák aviatikus április hó 30-án igen szép 25 perces turarepülést végzett monoplanjával, május 11-én pedig mechanikusa, Illner a monoplannal végzte első kettős utasrepülését, amennyiben Ettrich mérnök és Hirsch főhadnagy társaságában szállt fel és összesen 5 kilométert repült. Ez volt az első osztrák repülés két személylyel. Illner sikeres repüléseit végre egy Bécsujhely—Bécs és vissza repüléssel tetézte, amelyet 100—200 méter magasságban tett meg.

Keresünk megbízható helyi-ügynököket kistypusú személyszállító és üzleti motorokcsik elhelyezésére, jutalék ellen. Ajánlatok „L. C.” alatt a kiadóhivatalba.

A m. kir. államrendőrség hivatalos közleményei:

Határozat.

Belházy Ferencz motorkerékpár tulajdonosnak (VI. Állatkert-körút 7.) bejelentését, hogy a nevében álló 563-as rendszámú motorkerékpárját eladta, tudomásul veszem, azon kérelmének pedig, hogy a folyó hó 21-én a vizsgálatot tartó szakbizottságnak bemutatott s ezáltal forgalomképesnek nyilvánított 2 1/4 H. P. 4349 motorszámú Puch gyártmányú motoros kerékpárjára újból az 563-as rendszámot osszam ki helyt adok, megengedem, hogy ezzel a székesf. területén közlekedjék.

Kohner Jenő bpesti lakos (Bajza-utca 34.) automobil tulajdonosnak azon bejelentését, hogy a nevében álló 510-es rendszámú 40—45 H. P. Mercedes gyártmányú autómobilját Saccellary György bpesti lakosnak (Sándor-utca 30.) eladta, tudomásul veszem, kérdéses autómobilszámának utóbbi nevére való átírását ezennel elrendelem.

Báró Hatvany-Deutsch Sándornak (Nádor-utca 3) azon bejelentését, hogy a nevében álló 233-as számu 24—28 Hp. Dietrich gyártmányú autómobilját Miklós Andor bpesti lakosnak eladta, tudomásul veszem, kérdéses autómobil rendszámának utóbbi nevére leendő átírását ezennel elrendelem.

Toskovits Vincze bpesti lakosnak (Kemény Zsigmond-utca 13.) azon bejelentését, hogy a Daut Rezső nevében álló 551-es számu motoros kerékpárt megvette, tudomásul veszem, kérdéses rendszámának előbbi nevére leendő átírását ezennel elrendelem.

Jesze János bpesti lakosnak (Népszínház-u. 53) azon bejelentését, hogy a Beiter Adolfné tulajdonát képező 449-es rendszámú motoroskerékpárját megvette, tudomásul veszem, kérdéses rendszámának előbbi nevére leendő átírását ezennel elrendelem.

Bauer Károly ur feljogosítottik 9016 motorszámú 24 H. P. löerejű Peugeot gyártmányú 2075 rendszámú autómobiljának a székesfőváros területén való forgalomba hozására.

Szell Ödön ur feljogosítottik 5525 motor számú 16/18 H. P. löerejű Laurin gyártmányú 219 rendszámú autómobiljának a székesfőváros területén való forgalomba való hozására.

Tihanyi Gyula ur (VIII. Szizony-utca 12.) feljogosítottik 353 motorszámú 45 H. P. löerejű Benz gyártmányú 757 rendszámú autómobiljának

a székesfőváros területén való forgalomba hozására.

Megyeri Géza ur (X. Kápolna-u. 9.) feljogosítottik motorszámú 31/4 H. P. löerejű Laurin gyártmányú 758 rendszámú motoros kerékpárjának a székesfőváros területén való forgalomba hozására.

Holtzmann Henrik bpesti lakos (Hunyady-utca 18.) autómobil tulajdonosnak azon bejelentését, hogy a nevében álló 738-as rendszámú 24—28 H. P. Mercedes gyártmányú autómobilját forgalmon kívül helyezte tudomásul veszem azon kérelmének pedig, hogy folyó hó 21-én a vizsgálati szakbizottságnak bemutatott s ezáltal forgalom képesnek nyilvánított 18/24 H. P. Benz gyártmányú 4146. motorszámú autómobiljára ugyancsak a 738-as számot osszam ki, helyt adok, meg engedem, hogy ezzel a székesfőváros területén közlekedjék.

Budapesti általános vill. v. társaság igazgatósága feljogosítottik 72963 motorszámú 6. H. P. villamos gyártmányú 756 rendszámú autómobiljának a székesfőváros területén való forgalomba hozására.

T. Derfler Nándor feljogosítottik 551 motorszámú 25 H. P. Kamnick gyártmányú 753 rendszámú autómobiljának a székesfőváros területén való forgalomba hozására továbbá ugyancsak a 1122. sz. vezetői jogosítványja alapján.

T. Balta Károly ur (VI. Andrássy-ut 33.) feljogosítottik 1941 motorszámú 6—8 löerejű M. union gyártmányú 749 rendszámú autómobiljának a székesfőváros területén való forgalomba hozására.

Mähr Zoltán (Alattya Szolnok m.) feljogosítottik 426 motorszámú 7—9 H. P. löerejű Renault gyártmányú 29 rendszámú autómobiljának a székesfőváros területén való forgalomba hozására.

Magyar Automobil Club



hivatalos közleményei.

Elnök: Gróf Andrássy Sándor, **Elnökhelyettes:** Gróf Zichy Béla Rezső. **Igazgatóság:** Bláthy Ottó Titusz, Gróf Esterházy Móric, Hatvany Károly, bátorkezi Kobek Kornél, kiscétényi Kovács László, Krisztinkovich Béla (ügyvezető igazgató), Gróf Károlyi Imre, Gróf Széchenyi István, Báró Vecsei László. **Választmány:** Az igazgatóság tagjain kívül Gróf Andrássy Gyula, felsőványi Baruch Jenő, dr. Bayer Dezső, Csonka János, dr. Delmár Tivadar, győri Farkas Lajos, Fényi Béla, Gerbaud Emil, Hatvany József, Báró Harkányi János, Hevesy Vilmos, Gróf Károlyi Mihály, dr. Nagy Sándor, Ormody Vilmos Szende Károly, Gróf Teleki Pál, dr. Varró László, Gróf Wenckheim József, Zsolnay Miklós. **Clubtitkár:** Ifj. Krisztinkovich Béla, **Clubhelyiség:** Budapest IV., Kigó-tér 1., királyi bérpalota. **Hivatalos irodai órák:** d. u. 5—6 óráig. Könyvtár, szaklapok, szabadalmi leírások és szakirjegyzékek gyűjteménye 10—12 óráig és 4—6 óráig nyitva. **Sürgőnycim:** Autoclub Budapest. **Telefonszám:** 11—70.

Jegyzőkönyv.

Felvetetett a Magyar Automobil Club 1910. évi április hó 30-án tartott rendes közgyűlésén.

Jelenvoltak Gróf Andrássy Sándor elnöke alatt a sajátkezűleg aláírt névsoron feltüntetett tagok.

Elnök a határozatképességet konstatálja az ülést megnyitja, üdvözlöli a jelenlevőket és a jegyzőkönyv hitelesítésére felkéri Simontsits Andor és Br. Herczog Mór Lipót urakat.

A tárgysorozat első pontja gyanánt az igazgatóság 1909 évről szóló jelentése volt kitűzve, mely nyomtatványi közléken forogván, felolvasottnak tekintett és egyhangulag helyeslően elfogadtatott.

Gr. Andrássy Sándor elnök röviden összefoglalja a Klub utolsó évi működésének jelentősebb eseményeit, kiemeli a sikereken gazdag munkálkodást, a nemzetközi elismerést kivonott Prinz Heinrich Fahrt rendezése körül, a véglegesen megalkotott Önk. Gépkocsizó Testület életbe léptetése és az Automobil Sebesült Szállító Oszlop megteremtése tekintetében, végül az autómobil forgalom nemzetközi és országos szabályozása tárgyában. Lezárja a jövőben a fejlődés vezérelvvel

és nagy feladatait, melyek különösen az 1910 évben életbe léptetett magyar országos autómobil szabályrendelet által a nemzetközi igazolványok kiadásának átruházásával rovatnak a Klubra, valamint az autómobilizmus további fejlesztésének eszközei, az utáhlózat fejlesztése és nyilvántartási térképek kiadása, turakönyvek szerkesztése stb.; s ép oly mértékben fontos feladatát fogja még képezni a Klubnak a magyar autómobil ipar megteremtése.

Papp Géza reflektálva az elnök szavaira, a közgyűlés tagjainak nevében köszönetét fejezi különösen a magyar autómobil ipar hathatós támogatásáért, és ezt a jövőre nézve is kikéri az elnöktől.

Kováts Elemér dr. indítványára a közgyűlés köszönetet szavaz az igazgatóság sikeres és fáradhatatlan működéséért, s külön jegyzőkönyvi elismerést gr. Andrássy Sándor elnök és gr. Zichy Béla Rezső alelnök és Krisztinkovich Béla igazgató uraknak, páratlan ügybuzgalmukért.

A napirend következő pontja a zárómadás és mérleg előterjesztése volt, mely az ügyvezető igazgató előadás után jóváhagyatott. Egyben jóváhagyatott az a körülmény is hogy a Prinz Heinrich Fahrt

rendezési költségeinél többletkiadás merült fel.

Ugyancsak elfogadtatott az 1910 évi költségvetés és felhatalmaztatott az igazgató annak keretén belül a kiadások folyósítására.

A választmány két megüresedett tagságára egyhangulag ifj. Tolnay Lajos és dr. Kováts Elemér urak választottak meg, kik meleg szavakban köszönték meg a megüresítettést.

Gróf Andrássy Sándor elnök indítványára a közgyűlés dr. Kováts Elemér úrnak, az országos szabályrendelet-tervezet elkészítése körül nagy szakudással és fáradhatatlanul kifejtett munkásságáért jegyzőkönyvi köszönetét fejezi ki.

Gróf Károlyi Imre kérdést intéz az elnökséghez az Aéro-Klubbal való reciprocitási viszony tárgyában. Tolnay Lajos és Krisztinkovich Béla ügyvezető igazgatók felvilágosítása után gr. Andrássy Sándor elnök indítványára a közgyűlés felhívja a választmányt, hogy ha a teljes reciprocitás megalkotása végett alapszabály módosítás lenne szükséges, egy rendkívüli közgyűlés összehívása iránt tegyen javaslatot.

A napirend kimerítetvén, elnök a közgyűlést bezárja.

NEMZETI SPORT

Megjelenik
minden szombaton.

ÉS A MAGYAR VIZI SPORT
MINDEN SPORTTAL FOGLALKOZÓ SZAKLAP

ELŐFIZETÉSI ÁR:
Egész évre 20 korona.
Fél évre 10 " "
Negyedévre 5 " "

A Nemzeti Sportot 1903-ban Fodor Károly miegyetemi vivőmester alapította. A Magyar Víz Sport, előbb Magyar Evezős Sport, VIII. évfolyamában 1908. febr. 1-én egyesült a Nemzeti Sporttal.

Főszerkesztő: Dr. POLÓNYI DEZSŐ. Igazg. felelős szerkesztő: FRIEDRICH NÁNDOR.

Áttekintés.

Az athletikai szezon megkezdését eddig főleg az ifjúsági versenyek jelezték. Az eredmények igen biztató képet nyújtanak. Főleg azt bizonyítják, hogy hatalmas képességű gárda van fejlődésben, mely hivatva lesz a mostani szeniorok nyomdokába lépni, sőt öregíteni a magyar atlétika elismert hírnevét. Épen azért ifjúságunk atlétikai nevelése első rangu fontosságú feladat. E téren pedig igen sok a tenni való. Első sorban rendezni kell az ifjúsági versenyzés, hogy úgy mondjuk jogi részét. Ez alatt a tanügyi körök felfogását és magatartását értjük az ifjúsági versenyekkel szemben. Ebben van valami elavult és ósdi, sőt mondhatjuk nagyon is mult századbeli vonás. Mert mi a mai állapot? Ami ifjúsági testi nevelésünk problémája még mindig csak az anketézés stádiumában van. Sok jó akarat mutatkozik, de semmi olyan tevékenykedés, vagy intézkedés, melynek nyomában tényleges eredmény járna. A magyar tanuló ifjúság testi nevelése még mindig távol van attól, hogy csak megközelítőleg is modernnek volna mondható. Ezt akarják pótolni a nyilvános egyesületek, mikor az ifjúságnak, egyrészt a sport ülésre, másrészt az ennek nyomában járó versenyzésre alkalmat és módot nyújt, még pedig a saját erejéből, a saját számlájára. A külföldön az ilyen irányu mozgalmat a hatóságok, iskolai vezetőségek és az állam hatalom a legmesszebbmenő támogatásban részesítik. Nálunk meg ez épen ellenkezőleg áll. Tiltó rendelet áll az ifjúság sportüzésének útjában. Ez annál is inkább különös, mert maga az iskola erre nem ad módot, vagyis nem ad elegendő módot ahhoz, hogy az ifjúság a testi nevelés követelményeinek eleget tehessen. Ma már mindenki tisztában van azzal, hogy a szabad levegő, a napfény az, ami legnagyobb haszonnal van a fiatal

test fejlődésére. A természet kényszeríti arra, hogy az lsten szabad ége alatt végezzen mozgásokat. Ezt korlátozni lehet tiltó rendeletekkel, de végleg megakadályozni nem. Most már azután egész világos, hogy mi kívánatosabb, az-e, hogy az ifjúság teljesen magára hagyottan, a városliget valamely eldugott zugában rugja a labdát, vagy túlekedjék egymás között, vagy pedig az, hogy megállapodott koru férfiak vezetése mellett egyleti kötelekben felügyelet és irányítás mellett üzzék a sportot, amelynek jótékony hatását, ép eszű ember ma már nem vonja kétségbe. Ezt a kérdést minden esetre rendezni kell. Rendezni kell pedig két szempontból. Először oda kell hatni, hogy azt a régi miniszteriális rendeletet, mely a középiskolásoknak a versenyzést megtiltja, visszavonassék. A versenyzés jó vagy rossz hatásáról lehetne ugyan megbeszélést folytatni, de lévén ez a sportnak olyan alkotó része, mely nélkül nincs igazi sport, már t. i. olyan, amely végső eredményében a testi nevelést teszi, azt elkerülni nem lehet. A versenyzés utáni vágy ambícionál a trainingben. A jól és helyesen keresztül vitt training pedig a tulajdonképeni munka, melynek áldásos hatása a testi fejlődés. A másik fontos teendő az ifjúsági versenyzés kérdésénél az, hogy az ifjúsági versenyzők teljesen egy külön statuszba szerepeljenek s csakis egymással versenyezhessejenek. Meg vagyunk győződve, hogy ha ezt keresztül tudjuk vinni, úgy az iskolák részéről sem fogunk ellenállásra és ellenszenvre találni. Mindenesetre feltétlen meg kell állapítani és jól definálni, hogy ki az ifjúsági versenyző. Itt a definíció lényege a korhatár legyen: Ezt is könnyen meg lehet állapítani. A MASz ugyanis kimondotta ujabban, hogy a bajnokságaiban a 17 évet betöltöttek indulhatnak. Ez a szám lehet

irányadó a korhatár megállapításánál. Azt úgy sem lehet „ifjúsági definíciónak“ elfogadni, hogy ha valaki középiskolai tanuló, az egyszersmind ifjúsági versenyző is. Hiszen látjuk, hogy nem ritka a 20 évet betöltött középiskolás, aki még vígan indul nyílt és ifjúsági versenyekben egyaránt. Testi fejlettségénél fogva természetesen az utóbbiakban feltétlenül dominál és ifjabb társai nem tudnak de nem is tudhatnak érvényesülni mellettük s végeredményben csak olyan feleslegesen erős tréningre sarkalja őket, amelyet gyengébb testalkatuk nem bír meg. Ezzel pedig épen az ellenkező hatást érjük el, mint amit az ifjúsági sportokkal elérni akarunk. Nagyon sokat lehetne erről a témáról írni. Mint halljuk azonban a MASz e kérdésben nem sokára egy ankétet fog egybehívni. Ott majd bővebben fogjuk kifejteni nézetünket.

Sok szó esett az utóbbi időben a Nemzetközi Olympiai bizottság működéséről. Főleg a kongresszus elmaradásáról. Hozzuk először ezt tisztába. Ahol eddig az olimpiai kongresszus ülésezett, az mindig — egész bátran mondhatjuk — fejedelmi fény és külsőségek mellett történt. Ehhez az olimpiai bizottság tagjai hozták annak szokva s ezen mi nem változtathatunk. Elképzelhető-e az, hogy a mostani felfordult állapotok mellett valami érdemlegesen tudnánk produkálni. Hisz a magyar sportéletnek olyan kevés igazi kiváltsága van, hogy azok elfoglaltsága esetén igazán nincs senki, aki az élére álljon ilyen mozgalomnak. Mi a magunk erejéből, a kormány támogatása nélkül pedig semmire sem tudunk menni. Épen azért célszerű volt elhalasztatni a kongresszust, mikor a tagok közül épen a legkiválóbbak már jelezték, hogy a tavasz folyamán úgy sem jöhetnek. Ez

LAWN-TENNIS.

Teljes lawn-tennis felszerelések, Amerikai, angol és francia prima rakettek. Wright and Ditson, Slanzenger, Ayres, Sykes, Davis, Bassej, Prosser, Jaques, Miss & Cie, Williams stb. gyárosok rakettjei. Rakettjavítások elsőrangú szakmunkás által. Versenylabdák Slanzenger, Stantard, Selected, Ayres, Champion, Sinner, Climax stb. Közép- és bekerítőháló. Oszlopok, rakettprések. A Magyar Orsz. Lawn-Tennis Szöv. hiv. játék- és versenyszabályai. Versenyjegyzőkönyvek.

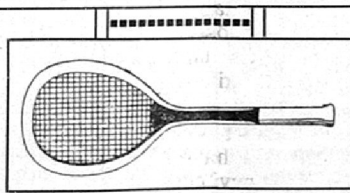

Képes árjegyzék ingyen és bérmentve

FOOTBALL.

Angol és magyar sportjátékok összes kellékei. UJ! Diabolo-játék minden kivételben. UJ!

Hitelesített athletikai sportcikkék egyedüli főraktára. Tornaszerek. Valódi olasz Perez-féle vivőeszközök. Izomerősítők. Hockey, Golf, Lovaspoló, Croquet. Sportöltözékek és felszerelésekben Magyarország legnagyobb raktára.

KERTÉSZ TÓDOR SPORTÜZLETE BUDAPEST, IV., KRISTÓF-TÉR.

Állandó sportkiállítás. — Alapítva 1861-ben. — Sport-, díszmű- és játékarúk. — Utazási és háztartási cikkek. Feltűnést keltő tennisorakett-ujdonosság a Slanzenger-féle „Kertész Special“-ütő, kizárólag a Kertész Tódor cég részére készítve.

tiszta igazság. Erről bárki is meggyőződhetik, aki nem resteli *Muzsa* Gyulát, a MOB társelnökét felkeresni és tőle információt szerezni. Hogy azután báró *Coubertin* Luxemburgba összehívja saját szakálára egy kongresszust, amit ő maga is csak amolyan pótlónak jelez, arról a MOB magyar vezetősége nem tehet. Ez a NOB elnökének jogában és hatalmában állott. Ez azonban nem jelenti azt, hogy a magyar olimpiai kongresszus végleg elmaradna. Mert kétségkívül *Coubertin* bárónak jogában áll, rendkívüli kongresszust összehívni, de a rendes kongresszust, amelynek helyét és terminusát az előző kongresszus állapította meg, megváltoztatni se joga se módja nincs. Emberi számítás szerint tehát nyugodtak lehetünk, hogy a kongresszust megtartják egész Budapesten. Az azonban egész bizonyos, hogy a jövő olimpiád ügye sem az ideai sem a jövő évi kongresszus tárgysorozatán nem fog szerepelni. Az olimpiádok sorsa mindig az egyik olimpiád lezajlása után jön napirendre. A stockholmi olimpiád Londonban dőlt el. Az 1916. évi pedig Stockholmban fog eldőlni. Ami pedig a Nemzetközi Olimpiai Bizottság belső szervezeti ill. annak jelenlegi formájáért ugyancsak nem lehet felelőségre vonni a MOB vezetőségét. Mindenki tudja, hogy az egész olimpiai mozgalmat *Coubertin* saját egyéni felelőségére kezdeményezte. Természetes, hogy eleinte azokat gyűjtötte maga köré segítő társak gyanánt, akik neki tetszettek. Miután azonban súlyt fektetett arra, hogy eszméjének az egyes országok kormányait is megnyerje, később az országok kormányait is meghallgatta. Hogy ebben neki volt igaza, azt a következmény és a végeredmény igazolja. Mert tagadhatatlan, hogy sikerült neki, egy az egész világot átható szervezetet létesíteni, melynek befolyása az Olimpiádok sorsát szinte örök időkre biztosította. Az egyenlőség, szabadság és testvériség híveinek ez talán nem tetszős, de változtatni rajta ez idő szerint egész bizonyos, hogy nem lehet. Ilyet kezdeményezni legalább a MOB részéről, meg nem is hálás dolog, mert csakhamar megkapnánk „a minden lében kanál” jelzőt. Mi egyéb-iránt sem panaszkodhatunk a MOB elnökéjére. Mióta *Andrássy Géza* gróf és *Muzsa Gyula* képviselnek bennünket a NOB-ban, azóta Magyarország sporttevékenységét nemzetközi szempontból óriási nőt. Sokan nem tudják azt, hogy az alvással vádolt MOB mennyit tett a Postások által rendezett nemzetközi birkozóversenyért s hogy egész tekintélyével és súlyával lépett fel az egyes nemzetek szövetségénél és olimpiai bizottságainál. Az eredmény meg is volt. Most egyelőre tehát nincs más mód, mint a kongresszusra öszre való halasztásában bele nyugodni s e tényt, melyet a szükség és oportunitás hozott létre, nem szabad indokolatlan támadásra felhasználni.

Lapunk más helyén egy érdekes uszócikk jelent meg, mely eredetileg a német Sport in Wort-ban látott napvilágot. Igazi alaposággal méltatja uszósportunk nivóját és azt az angolok után a második helyre sorozza. Utánunk az Amerikaiak és a németek jönnek. Ezt azért értékeljük magasra, mert uszó sportunk eredményeit gyakran igyekeznek lebecsülni. Ez áll különösen az amerikai, immár világhírűvé vált „Spalding-féle Almanachra, mely a világ összes rekord tábláza-

it közli, így tehát a magyarét is. Az uszó rekordok táblázatánál azonban ott a fejnél, egy csillag ékeltlenkedik. Lent a margónál magyarázat is van. Azt mondja ez a csillag, hogy „ez eredmények megbízhatóságához azonban szó fér, mert a magyarok nagy nemzetközi versenyeken ez eredmények hitelességét és reálitását még me bizonyították be”. Csudálkozva gondolja az ember, ugyan ki lehet az a kitűnő amerikai barátunk, aki világra szóló nemzetközi eredményeink dacára ilyent mer írni rólkunk. Az ember fordít egy lapot s ott talál egy arcképet. *Otto Wahle* arcképet. A kitűnő osztrák uszót. Aki igazi osztrák korában, mikor még Bécsben tartózkodott, mint a „dummer Wahle” volt ismeretes egész Európában. S ez az ember Amerikában uszótekinthető. Hogy hogyan jutott e díszes állásba, azt legfeljebb a szerkesztője mondhatja meg. A jó szomszéd azonban természetesen nem állja meg, hogy most, mikor módjában van, ne rugjon rajtunk egyet. Mikor még versenyző volt, mi rugtunk rajta, mert mindig hátul volt. Az uszó szövetség jól tenné, ha nem restelné a fáradságát és átírja a Spalding szerkesztőjéhez ebben az ügyben. Mert mégis csak arcátlan-ság, hogy egy évtizedes munkával összegyűjtött babert egy szemtelen osztrák tépdesse meg.

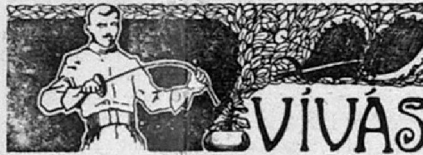

Aktuálítások.

A szezon tényleg sikerült május végéig kinyújtani. Nagyjelentőségű dolog ez, mert így a külföldi nagy versenyek tréningben találják vivóinkat. Frankfurt, Ferrara, Ostende, Brüsszel, Páris, Schwenningen, mind egy-egy oly hely, ahol a magyar fegyverek dicsősége öregbithető lesz. Vajha valamennyire akadnának hívatott indulók.

A sok verseny aktuálisá teszi a nevezési díjak kérdését. A vivók régi panasza, hogy a nevezési díjak túl nagyok. A bajnokságban el lehet 10 kor. tétet kérni, de nincs jogsultsága ennek kisebb, kizárásos és vidéki versenyeken. Ily versenyeken különösen, ha a rendező egyesület saját termében rendezi azt, alig van valami számbavehető kiadás.

A végleszámo-lás tekintélyes hasznót mutat fel. Hát senki sem irigyli a jövedelmet az egyletektől, rászorulnak azok, de a helyes az volna, hogy a nagyközönség belépődij alakjában szolgálja azt. Erre azonban a rendezőségek vajmi kevés súlyt helyeznek, alig csinálnak komoly reklámot versenyeküknek, persze mert a biztos fedezetet kiadásra a tételekben találják meg.

A vivókra pedig a nevezési díj elviselhetetlen terhet jelent. E hóban például 3 nagy verseny volt és lesz, a nevezési díj egy oly vivóra nézve, aki kardon is, tört is vivó 40 korona. Nem tulnag kiadás-e ez, mikor még két több napos utazás költségeit is viselnie kell? Sajnos nem minden vivó háziur is egyszersmind. Akinek tehát nincs megfelelő anyagi helyzete az tartózkodik a verseny-zéstől.

Némely klub maga fizeti tagjai nevezési díját, sőt segíti az utiköltségek tekintetében is. Ilyenkor meg a klubra nézve elviselhetetlen teher a sok és nagy nevezési díj. Nem jut másra. A legjobb vivóit utaztatja, a fiatalok nem mozdíthatnak és a klubtagok sok mindenben hiányt szenvednek.

Magyarán: a versenyre rendező egyletek nézzenek más fedezet után s ne kizárólag a vivók keservesen fizetett tétjeiből rendezzék versenyeket.

A szövetség pedig ne engedélyezze, hogy a kisebb versenyek is 10 korona nevezési díjakat szedjenek. Legyen a nevezés ára 2—5 korona. Hiszen még amivel kevesebb a tét, az is megtérül azzal, hogy több a vivó.

Ádámfy Jánosnak a SzVE kitűnő titkárnak lapunk legutóbbi számában közölt indítványa tetszésre talált a vivókörökben. Alakítsunk nagy csoportokat aztán ne két vivó, hanem a fele menjen a felsőbb körbe. Elvi akadály nincs a dolognak, így volt, jó volt ez Londonban is. Igazságosabb és jobb így a verseny, csak hosszadalmasabb. Valószínű, hogy a készülöben levő új magyar versenyszabály ki fogja mondani, hogy a vivók fele megy tovább, de megen édi, hogy a rendezőség 4 és 10 között tetszés szerinti számú vivóval alakítsa köréit.

Néhány vivónk elhatározta, hogy Frankfurtban a mesterversenyen fel fogad egy fiatal kiváló epé mestert egy-két havi kurzusra és megkezdő az epé tanulást. Az első komoly lépés lenne ez a párbajtőr ez igazán nemzetközi fegyverek keretének elsajátítására. Mert hát igazán szégyen, hogy egy nemzet, mely a kardban vezet, a párbajtőrt még kezébe se tudja venni. Reméljük sikerül a vállalkozás és éppen is mihamar színvonalra jutunk.

A bajnokság.

Elérkeztünk az év legnagyobb és legfontosabb sporteseményéhez, Magyarországi tör- és kardvívó bajnokságához. Az előbbi pénteken este folyik le a Nemzeti Lovardában, az utóbbi az ugyanott szombaton levitott előmérkőzések után vasárnap a székesfővárosi Vigadóban kerül eldöntésre.

A törbajnokság egyetlen reális tipje *Tóth Péter* dr, aki tudásban egy klaszissal versenytársai felett áll. A papírforma szerint a második hely *Földes Dezső* *Halász Zsiga* előtt. A katonatiszt vivók természetesen erős meglepetéseket okozhatnak.

A kardbajnokságot *Krencsey Géza* védi. A Vén Fiúk versenyén elért eredménye formáját kitűnően mutatja, de viszont Kolozsvárt látuk, hogy nem verhetetlen. Szegedi és kolozsvári szereplése után a papírforma tipje e fegyverben is *Tóth Péter*. Ellene csupán az szól, hogy fizikuma eddig a több napos versenyeket nehezen bírta, de a verseny beosztása, az tudniillik, hogy a tördöntőt a karddöntőtől 48 óra választja el, a javára szolgál. *Mészáros* Ervin természetesen, mint mindig, ugy ezáltal is jogosult bajnokjelölteni. Érdekességét fog adni a küzdelmeknek *Nagy Béla* dr indulása. Joggal lehetne feltenni, hogy aki a zsűri elnöki székét a versenykarddal cseréli fel, az egyenesen a bajnokságra pályázik, a VF eredményei ily aspirációit nem is tennék érthetetlené, de a beavatottak tudják, hogy vivósportunk vezetője eddig is mily kelleltlenül viselte a zsűri elnöke végtelen hálátlan szerepét, így régi kedvenc önjátja váltja be, mikor újra a kezébe veszi a kardon és újra

Tamássy Park - Szanatoriuma

Dunaharaszttiban Pestmegye.

Elsőrangú gyógyintézet alkoholisták, morfinisták és idegbetegtek részére. Nap- és légtüdők. Dr. Lahmann szerinti diétai-konyha. Téli-nyáron nyitva.

PROSPEKTUST KIVANATRA KÜLD AZ IGAZGATÓSÁG

Telefon Budapest környék Dunaharaszti 3.

a porondra lép, ahol gáncs helyét nemes küzdelemben szerzett babér terem. *Gerde* Oszkár egészíti ki a MAC jogosult bajnok aspiránsai táborát, míg a helyezésekért a klub még néhány vívót állít sikra.

Werkner Lajos a bajnokságban ismételtlen helyezve volt. Szorgalmas tréningje nyomán bajnoksága sem lenne szenzáció. Klubjából még Garay veredhet eddigi eredményei szerint a döntőben, de Stéger dr., Rozgonyi, Stiller és Kugler is becsülettel fognak színeikért helyt állani.

A FVC vívói közül *Földes* és *Sötér* a bajnokság jelöltje. Földes formája művészebb, de Sötér sokkalabb, veszedelmesebb tüsször.

A BBTE-ből *Dunay* és *Apáti* szólhatnak a küzdelemben.

Az eredmény, mint Homér mondaná, az Istenek térdein fekszik. A pillanatnyi forma, a nagyobb hidegvér dönti el a sok egyforma klaszisu vívó küzdelmét.

Mindenesetre oly szép lesz a verseny, hogy vétezik, aki meg nem nézi.

HIREK.

A „Kolozsvári Egyetemi Atlétikai Club” országos vívóversenye. Vasárnap rendezte a KEAC ez évi országos vívóversenyét, mely a legnagyobb siker jegyében folyt le. A versenyben indultak: Bognár, Palotai, Pintér, Halász, (BEAC); Apáti, Dunay (BBTE); Földes dr., Szende (FVC); Krencsey, Tóth dr. (MAC); Ravaszdy (Nagyvárad) Faur (Torontáli); Hoor, Pósta, Szecsei, Vértes dr. (KEAC). A minősítés és a körmérkőzés délelőtt folyt le a döntőbe minden körből a 2. első került be.

I. kör: 1. Szende. 2. Krencsey. Kiestek: Palotai, Mandel, Ravaszdy. II. kör: 1. Földes. 2. Vértes. Kiestek: Bognár és Faur. III. kör: Dunay és Tóth holtversenyben. Kiestek: Halász és Hoor. IV. kör: 1. Posta. 2. Pintér. Kiestek: Apáti és Szecsei.

A döntő este 6 órakor kezdődött igen szép és nagy közönség előtt az Egyetem aulájában, nagyon szép és erős küzdelmet vívtak egymással, melyből elsőnek került ki öt győzelemmel Tóth dr. (MAC), a második helyen négyes holt verseny volt, Földes, Krencsey, Dunay és Pósta közt, az az ötödik és hatodik hely is holtverseny volt Szende és Vértes dr. közt, utolsó lett Pintér.

N É V	Tóth	Dunay	Krencsei	Posta	Pintér	Földes	Szende	Vértes
Tóth	+	1	1	0 ₂	1	1	0 ₂	1
Dunay	0 ¹	+	0 ₂	1	1	1	1	0 ²
Krencsei	0 ³	1	+	0 ²	1	0 ³	1	1
Pósta	1	0 ³	1	+	1	0 ³	0 ²	1
Pintér	0 ³	0 ³	0 ⁰	0 ¹	+	1	0 ²	0 ¹
Földes	0 ²	0 ³	1	1	0 ³	+	1	1
Szende	1	0 ³	0 ³	1	1	0 ¹	+	0 ¹
Vértes	0 ¹	1	0 ²	0 ¹	1	0	1	+

Végeredmény:

1. Tóth Péter (MAC) 5 győz.

2. Földes Dezső (FVC) 4 győz.

3. Krencsey Géza (MAC) 4 győz. 4. Posta

(KEAC). 5. Dunay (BBTE). 6. Szende (FVC). 7.

Vértes (KEAC). 8. Pintér (BEAC).

A versenybírókban voltak: Berty honvédszázados (Budapest) Földes honvédszázados (Marosvásárhely), Repecky (KEAC), Szahal vezárkari százados, Tadiits honvédszázados, Bagaméry (Kolozsvár).

Mesterek és tanítványaik. A mesterek leg-szebb jutalma, tanítványaik dicsősége. Ez okból minden verseny tudósításban fel szoktuk említeni a győztesek mesterei nevét. Legutóbb a NVC versenyekről szóló tudósításunkból kimaradt, hogy az oly szépen szerepelt vívók közül Garai és Rozgonyinak Fodor Károly, Léhner Arturnak pedig Toricelli Angelo a mestere. Amit ezennel kész örömmel helyreépítünk. A többi mesterek-ről cikkünk megemlékezt.

A Niederlandische Amateur Schermband Nagy Béla drt a Scheweningben július 1., 2. és 3-án rendezendő hollandi vívó bajnokság Comité d'Honneur-jébe választotta.

A József nádor emlékversenyt a MAFC nem akarja megrendezni. Nincs reá pénze — ugymond. A MASZ vívószakosztálya megtalálta erre a kellő feleletet. Megfizeti a kö tégeket és megrendezi a MAFC helyet a versenyt.

Kíváncsian várjuk a MAFC feleletét.

— Önkénteseknek legmelegebben ajánlható az önkéntesi felszerelés nélkülözhetetlen kiegészítő részét képező Weiner és Grünbaum-féle vívó-felszerelés.



A Charlottenburg SC versenye, melyen tudvalevőleg Mudin István és br. Wardener Iván is részt vettek a következő eredményen végződött: I. 100 méteres síkfutás. 1. Rau (Westen) 11'6 mp. 2. Falk (Charl. SC) könnyen 4 m-rel nyerve. Rau előzőleg már egy 100 m-es hendikepet 11.4 mp. alatt nyert skratc-ról. II. Magasugrás. 1. Pasemann (Kiel) 177 cm. 2. br. Wardener 177 cm. Az elsősegét sorshuzással döntötte el s ez a németnek kedvezett. III. Súlydobás. 1. Mandel (Berl. SC) 10.80. IV. 3000 m futás. 1. Himke (Charl. SC) 9 p. 16.4 mp. Rekord. 2. Zimmer (Hamburg) Régi rekord 9 p. 18 mp. V. Távolfutás. 1. Pasemann (Kiel) 644 cm. 2. Weinstein Berti (Berl. SC) 622 cm. VI. 1500 m síkfutás. 1. Lightbody (Berl. SC) 4 p. 28.4 mp. 2. V. Siegel (Preusen). VII. 400 m staféta. 1. SC. Westen 47.4 mp. 2. Charl. SC. 3. berf. SC. VIII. Diskosdobás. 1. Mudin István (MAC) 33.98 m. Crygan (Berl. SC) 32.05 m. IX. 200 m síkfutás. 1. Falk (Carl. SC). X. Gerelyvetés. 2. Mudin István (MAC) 49.04 m. XI. Rudugrás. 1. Pasemann (Kiel) 310 cm. XII. 1600 m staféta. (800, 200, 200, 400.) 1. Berl. SC. 3 p. 52 mp.

A Magyar Jogász Sport Egylet közgyűlése. A Magyar Jogász Sport Egylet, mely a társadalomnak egyetemet végzett tagjait egyesíti magában e hó 10-én tartotta évi köz. yűlést az Országos Kaszinó külön termében a tagok nagyszámu részvétele mellett. A közgyűlésen Karafiáth Jenő dr. megnyitja után, megválasztották az egyesület ez idei vezetését. Elnökké egyhangú jelkésdással dr. Wenckheim László gróft választották meg, aki tartalmas és nagy tetszéssel fogadott elnöki székfoglalójában rámutatott arra a fontos miszsióra, amelyet az egyesület egy a sport terén, mint társadalmi téren hivatva van betölteni. Ezután Kelemen Kornél ösmertette kimerítően a legközelebbi munkaprogramot. A többi tisztséget a következőképen töltötték be: Ugyvezető alelnök lett: Karafiáth Jenő. Alelnök: Zsembery István dr. Főtítkár: Kelemen Kornél dr. Főpénztáros: Walter Károly dr. Ellenőr: Gerlóczy Endre dr. Főjegyző: Porkoláb Zoltán dr. Háznagy Némethy Béla dr. Szakosztályi elnökökké a következő tagokat választották meg: Földváry György dr.

(vívás) Zsitvay Tibor dr. (turisztika); Szemethy Károly dr. (abdargúgás); Koskta István dr. (vadász és lovaglás); Speidl Zoltán dr. (atlétika); Kelemen (tennisz); Karafiáth Jenő dr. (céllövészet). Egyesületi vívómester lett: Santelli Italo lovag. A közgyűlést banket követte az Országos Kaszinó Steindl cég helyiségében. A banketten Karafiáth Jenő dr. Wenckheim László gróft köszöntötte fel. Wenckheim László gróf a baráti öszműködés szükségét hangoztatta és az egyesület felvirágzására ürti poharát. Lányi Márton dr. a sport és a tudomány jétékony együttműködéséről szólt, mely a társadalmilag egyívé tartozók szellemi és közéleti hegemoniáját biztosítja. Beszék tek még: Juhász Jenő dr., Zsembery István dr., Petrik Aladár dr., Miklós Elemér dr., Hindy Zoltán dr. és Megyesy Agoston dr. A társaság a késő éjjeli órákig maradt együtt.

VII. Edvard, angol király halála mély gyászba borította az angol sportköröket is. Az egyes szövetségek hódoló részvétlívratokat intéztek az angol királynéhoz. A mély gyász jelül azonkívül a versenyek egész sorozata maradt el.

Angliában teljes erővel megindult az athlétikai szezon. Igen jelentékeny eredményt ért el máris Haley, aki egy meghívási 100 yardot 10²/₅ mp. alatt nyert.

Oxford nem akarja elfogadni Harvard és Yale amerikai egyetemek kihívást egyetemközi athlétikai mérkőzésre. Ezt az endinburgh-i egyetemmel leköött klubközi versenyével indokolja. Cambridge viszont szívesen állana a kihívás elé s most egyrészt arra törekszik, hogy Oxfordot elhatározásának megmátására bírja, másrészt ha ez nem volna lehetséges, úgy Hull, Anderson és Cator, Oxfordiak indulását szeretné biztosítani. Ez esetben egymaga rendezné meg a versenyt.

Uj sportszövetség alakult Angliában: *British Amateur Field Events Association* név alatt. E szövetség az AAA-val párhuzamon, kizárólag a dobó és ugró versenyeknek fog propagandát csinálni. Az új alakulás nagy lökést fog adni Anglia ügyességi sportjának, mely jelenleg teljesen el van hanyagolva, mert mint ismeretes a legutolsó Londoni Olympiádon az angolok az ügyességi versenyen mi szerepet sem játszottak. Horgan, Con Leahy, Ahearn, akik a sulyban és magas ugrásban másodikok, illetve Ahearn, ki a hármas ugrásban első volt ir származásuak. Az előbbieket végleg visszavonultak, Ahearn pedig Amerikába költözött. Ideje tehát e verseny sportoknak is kellő propagandát csinálni, ha az angolok 1912-ben a stockholmi Olympiádon komoly szerepet akarnak játszani.

A MTK vasárnapi versenye iránt, melyet a BEAC lágymányosi pályáján tartanak meg d. u. 3 órakor, igen nagy az érdeklődés. A legjobb magyar atlétákon kívül, hír szerint elsőrangú külföldi atléták is indulni fognak. Igen érdekes versenyre van kilátás a 100 yardon, hol Rác és Jankovich találkoznak, nemkülönben az olimpiai stafétában (200, 200, 400, 800) hol a Postás, MAC, BEAC és MTK mérük össze erőiket.

A Sportfutár jövő csütörtöki nemzetközi versenye iránt is nagy az érdeklődés. Igen jó számú fogják legkiválóbb atlétáinkat starthoz állítani. A verseny a lágymányosi pályán délután 3 órakor kezdődik.

A BEAC által 1910. évi május 29-én (vasárnap) d. u. 3 órakor Budapestben, a lágymányosi sportterepen (I. Fehérvári-ut 60) rendezendő XVII. nemzetközi athlétikai viadal feltételei:

1. Nemzetközi nyílt versenyszámok:
1. 220 yardos síkfutás. (Tiszteletdíj.)
2. Staféta-futás 100+200+300+400. m.-re (tövisi Rác Béla vándordíjért. Első kiírás.)
3. 1 ang. mfd.-es síkfutás. (Tiszteletdíj.)
4. 3 ang. mfd.-es síkfutás. (Tiszteletdíj.)
5. 300 yardos handicap-futás.
6. Magasugrás. (Tiszteletdíj.)
7. Távolfutás. (Tiszteletdíj.)
8. Gerelyvetés. (Tiszteletdíj.)
9. Diszkosvetés. (Tiszteletdíj.)
10. Nemzetközi főiskolai bajnokságok:

Fodor-féle vívóterem Koronaherceg-u. 3.

1. 100 yardos síkfutás. (Védő: Rác Vilmos BEAC.)

2. 1/4 angol mfd.-es síkfutás. (Védő: Wiesner Frigyes BEAC.)

3. Súlydobás. (Védő: Rác László DGASE.)

A nyílt versenyek győztese a BEAC ezüstérmét nyeri. Az 1., 2., 3., 4., 5., 6., 7., 8. és 9. verseny győztese ezenfelül még tiszteletdíjat is kap. Minden második, legalább négy induló esetén a BEAC ezüstérmét, negyedik kevesebb induló esetén a BEAC bronzérmét nyeri. A stafétaversenyben a győztes csapat tagjai a BEAC 4 ezüstérmét, a második csapat tagjai, legalább 4 csapat indulása esetén BEAC 4 ezüstérmét, négy csapatnál kevesebb induló esetén a club 4 bronzérmét nyeri. A Rác-vándordíj háromszori egymásutáni vagy négyzser egyáltalában való megnyerés után a győztes egyesület tulajdonába megy át. A vándordíj évenként kétszer: a BEAC tavaszi és őszi versenyén íratik ki.

Tét: a nyílt versenyszámokban versenyenként 3 korona, a főiskolai egyesületek tagjainak 2 korona. A staféta-futásban a tét 10 korona, főiskolai egyesületeknek 8 korona. A főiskolai bajnokságokban a tét 5 korona.

A Magyar Athletikai Club által június 4-én a margitszigeti sporttelepen rendezendő atletikai versenyszámok és azok feltételei a következők: 120 yardos síkfutás handicap, 1 angol mérföldes síkfutás handicap, 1 angol mérföldes staféta futás (402 1/4 méter). A verseny országos és amatőröknek van fenntartva. A verseny a MASz szabályai szerint rendezetik. Nevezés indokolás nélkül visszautasítható. Díjazás: győzteseknek nagy ezüst érem, II-nak kis ezüst érem, III-nak bronz érem. Tíz induló esetén a IV. is bronz érmét nyeri. A stafétában a győztes csapat tagjai nagy ezüst, a II. csapat tagjai, de csak három induló esetén bronz érmét nyerne. A győztes csapat egyletének a DKE tiszteletdíja. Tét az egyéni számban 2 kor., a stafétában 10 kor. Nevezési zárlat május 30. Elkésvé érkezett nevezések, amennyiben elfogadottnak feltétlenül kétszeres tétet fizetnek. A nevezéshez melléklendő a versenyző két utolsó nyilvános eredménye. Nevezések Lázár József, atletikai osztály igazgatója címére, a tétet pedig a MAC pénztára címére küldendők. (Margitszigeti sporttelep.) A versenypálya 1/4 angol salakpálya.

miatt csak álnév alatt versenyezhetnének, ha az int. bizottság utját nem állná e modus vivendi-nak. Az álnéveket az egész év folyamán márcól-holnapra kell engedélyezni! A derűre-borura történő változtatásokat és bejelentéseket lehet egy korlátozni, hogy az álnévengedélyezést bizonyos összeghez, pl. 1 koronához kötik. De nem úgy, hogy agyonüssük teljesen az álnévek nélkülözhetetlen intézményét. A MAC az ügyet a tanácshoz feleltette, amely bizonyára mérsékelni fogja az intézők túlzását. Ha az int. bizottságban, amint ez helyénvaló lenne, izig-vérig uszósport-emberek foglalnának helyet, ez a baklövés bizonyára nem sült volna el se tavaly, mikor azt az ominózus határozatot hozták, se az idén, amikor reparálni lehetett volna.

A napokban a MUSz felhívást intéz az uszoda-tulajdonosokhoz, hogy az uszodákat lássák el ugródeszkákkal. Ezek felszerelése nélkül műugró sportunk sohasem nyerhet széleskörű elterjedést. De nem elég az ugródeszka, versenyszabályokra is szükség van. Ideje már, hogy kiemeljük a magyar műugró sportot a pályából. A szabályalkotás semmi fáradsággal nem jár, teljesen elég, ha a németekét átvesszük, az sem több összesen három nyolcadért oldalnál. De ha a MUSz ezt lefordíttatja, véget vehet a vaktában való ugrázkodásoknak és a vaktában való pontozásnak.

Időjavítások az uszósportban.*

Az uszósport a legtöbb más sportággal feltűnő ellentétben áll. Az uszás terén egyetlen évtized alatt óriási időjavítások történtek. Ha pár évtizeddel hátra pillantunk, ha 1880-tól 1910-ig (1880 óta lehet csak német uszósportról beszélni**) figyelemmel kísérjük a fejlődést, bámulunk kell az idők leszorításán.

Kétségtelen, hogy más sportágak is résztvettek az egyetemleges sportfejlődésben. De általában elmondhatjuk, hogy a fejlődés ott ritkán történt ugrásszerűleg, bámulatba ejtően, hanem többnyire szép lassan, másodpercről másodpercre. Sőt bizonyos sportágakban stagnálás is észlelhető nemcsak Németországban, hanem a sportok hazájában Angliában és Amerikában is. Az igaz, hogy ma többen képesek elérni azt, ami azelőtt csak egyeseknek sikerült, mindazonáltal a stagnálás le nem tagadható.

Ennek az állításnak érdekes bizonyosságát látjuk a könnyű atletikában. Vegyük például Amerika bajnokságait. Már 1876-ban a 100 yardos bajnokságot F. C. Saportas 10:5 mp. alatt uyerre; 1878-ban 10 mp. alatt futották és azóta az idők állandóan 10–10:8 mp. között váltakoztak. 1882-ben a bajnokság győztesét végkiűzdelmet eredményezett, melyből a bostoni A. Waldron került ki győztesnek mellszéliséggel. Sajnos, a hivatalos időmérő enthusiasmusában elfelejtett lestopolni,

*) A Sport-Bilderből a Sport im Wort május 8-iki mellékletéből közöljük ezt a cikket, mely néhány tévedést leszámitva, nálunk is érdeklődésre tarthat számot.

**) Hazánkban az első versenyt 1877-ben rendezte a MAC.

ugy hogy ezt kellett kihirdetni: „no time“. A klubtársak ez alkalommal 9:8 mp.-et mértek. Hivatalos mérés alapján 1890-ben jöttek a 10 mp. alá, ugyancsak az amerikai 100 yardos bajnokságban, melyben a dakottai J. Owennek 9:8 mp.-re volt csak szüksége. Ezt az időt később többen is elérték. Az utóbbi évek eredménye a következő: 1905 L. Parsous 9:8; 1906 J. Seitz 10:2; 1907 J. Huff 10:2; 1908 F. Hamilton 10:2; 1909 W. Martin 10:2. Az amerikai 100 yardos rekord 9:6 mp. Angliában már 18:6-ban futottak 10:5 alatt. Az utóbbi években két idegen vitte el a bajnoki címet, a kanadai Kerr és a délafrikai Walker. Mindkettőnek 10 mp.-re volt szüksége.

Itt tehát nyilvánvaló a stagnálás. Más sportágakban ez éppen így áll. Ugy látszik, — hogy képtelenek fejezzük ki magunkat, — mintha a kiválasztottak pihihennének, hogy ezalatt a tömeg nőjva emelkedjék. Kétségtelenül ez is egy értékes és nemes feladata a sportnak.

Másként van a dolog az uszásban. A nemzetek sorából e téren négy nemzet emelkedik ki, melyeknek első klasszisa egymás után javítja az időket: Anglia, Magyarország, Északamerikai Egyesült-Államok és Németország. (Ausztriát egy Seff Ottó ellenére sem tarthatjuk az uszásban számottevőnek. Egy Milella Mario, Orlik, Mayer, Wahle, Kestler stb. időin ma már messze túl vagyunk. Belgium, Svédország, Hollandia, Franciaország és Dánia az uszósport terén másodrangú szerepet visznek; pár héttel ezelőtt a francia bajnok Gerard Meistert 100 m.-en olyan időt ért el Magdeburgban, amelyet minálunk minden jobb ifjúsági uszótól joggal megkövetelünk. Olasz-, Spanyol- és Görögországban az uszósport még gyermekcipőben jár. Az angol gyarmatokat az anyaországhoz számíthatjuk.)

Nézzük meg mindenképp egy angol bajnokság eredményeit. A 100 yardos bajnokságot 1878-ban 1:16:6 alatt uszták. A nyolcvanas évek közepén néhány uszó, mint J. Nuttal és Leuton már az 1:10-ig jutottak el. Ezután 6 éven át (1892–97) J. Tyers nyerte el az angol uszóbajnokságot erősen leszorítván a rekordokat (1:07:6; 1:05:8; 1:05; 1:04; 1:1:2) J. H. Derbyshire, aki a következő négy év bajnoka lett s aki ez éveken kívül még 1898 és 1900-ban (holtversenyben F. Lanevel) is elnyerte a bajnokságot, legjobban 1:01-re uszott. Az első, akinek sikerült az időt 1 perc alá nyomni Halmay Zoltán, magyar bajnok volt, aki 1905-ben a nevezett bajnokságot 59 mp. alatt nyerte. Ezután három évig külföldiek maradt a bajnokság; 1906-ban az amerikai bajnok és világrekorder, Daniels győzött 58:6 mp. alatt; 1907-ben ugyanő 55:4 mp. alatt; 1908-ban a belga Meyboom vitte el Brüsszelbe 1:00:6-os idővel. Csak 1909-ben sikerült újra egy benszülöttnak megszerezni, P. Radmilovicnak, (1:01) aki azonban szintén cseh szármá-



Szilánkok.

A MAC május 4-én tudomásulvétel végett egy sereg álnévet jelentett be a MUSz-nél. Az intéző bizottság ez álnéveket nem engedélyezte, mert a bejelentés március 15. után küldött. Konstatáljuk, hogy a MUSz versenyszabályaiban sehol sem fordul elő az a sportszerűtlen szabály, hogy az álnévek március 15-ig jelentendők be. Az ilyen megszorítás teljesen ellenkezik az álnév rendeltetésével. A nyári hónapok alatt szerzi az uszósport a legtöbb új hívet. Ezek között számosan vannak, akik iskolai vagy családi körülmények

VÉDJEGY

ZSEBEN HORDHATÓ

LEGOLCSÓBB

KRISTÁLYLIMONÁDE ÉS LEGJOBB LIMONÁDE

Poralakban előállított limonádé.

Zsebben kényelmesen hordható. — Egy adag 6 fillér. Tourista-doboz 12 adaggal 80 fillér. — Kirándulásokon, nagyobb sport-turákon, katonáknak hadgyakorlatokon kitűnő szolgálatot tesz. — Kapható minden fűszer- és csemegekereskedésben. — Bármely vízben oldva, kitűnő limonádé ad. Készíti:

KERTÉSZ ERNŐ gyógyszerész kristálylimonádé-gyára Szabadka 42.

zásu. Tehát 30 év alatt 20 mp-nyi javulás történt, ami annál értékeesebb, mert maga a táv rövid. 220 yardon még nagyobb a különbség. 1888-ban James Nuttall 3:15:8-re uszta, 1896-ban H. Tyers már 2:50:2-et, 1900-ban Derbyshire 2:34:8 ért el, melyet 2:32:ig vitt le. Olyan idő, melyet a legjobb uszók, mint Kieran, Healy, Halmay, Beaurepaire és Battersby 1904—1909-ig nem sokkal szárnyaltak túl. Itt 20 év alatt 40 mp-nyi javulásról van szó. A többi tavokra nézve csak néhány határjelző időt adunk: a 440 yard sósívi bajnokságot 1884-ben T. Cairns 6:33, 1889-ben W. Henry (a Life Saving Society mostani titkára) 6:04, 1906-ban H. Taylor 5:42:6, 1908-ban F. Beaurepaire 4:59:4 alatt nyerte. A különbség tehát több mint 1 1/2 perc. Az 500 yardos bajnokságot 1878-ban H. Taylor 8:07:2, 1890-ben W. Ewans 7:23:8, 1898-ban A. Jarvis 6:47:8, 1905-ben B. Kieran 6:07:2, 1909-ben S. Battersby 6:26:2 alatt vitte el. Itt majdnem 2 perc javulás történt. Az 1 angol mfdes bajnokságot nyit távon 1875-ben H. Dawenport 31:30; 1878-ban 33:08, 1887-ben J. Nuttall 30:38, 1892-ben W. Greslay 28:18:4, 1900-ban A. Jarvis 26:26, 1903-ban D. Billington 24:56:4, 1907-ben H. Taylen 25:04:6, 1908-ban F. Beaurepaire 25:15:4, 1909-ben S. Battersby 24:01:4 alatt uszta. A különbség 7 perc Viktoria bajnokságai is jelentékeny haladásról tesznek tanúságot. 100 yardon 1902. F. Lane 1:00:6, 1905 C. Healy 0:58, 1908. C. Healy 0:57:3, 202 yardon 2:54:8, 2:39, 2:31:6, 2:28:2 (Kieran) 2:30-as (Beaurepaire) idők érték el. 1 angol mérföldön már nagyobb a különbség. 1908. P. Cavitt 28:32, 1904. Kieran 24:36, 1906. Springfield 25:12:4, 1908. F. Beaurepaire 24:29, 1909. F. Beaurepaire 24:08. New-Süd-Walles és Neu-Seeland bajnokságai rövidebb idő alatt nem mutatnak nagy arányú fejlődést.

A magyar uszósport, mely egyedül a fővárosban, Budapesten koncentrálódik szintén őrjási javuláson ment át. Ha összehasonlítjuk Graefl Odón és Balatoni Károly időit egy Halmay Zoltán, Lass-Torres Béla, Hajós Henrik, Baronyi István ****) és a legújabb melluszó, Toldy Odón, valamint a fiatal hátuszó Wendelin eredményeivel, csodálkozunk kell az őrjási javuláson. Egyébként a magyar rekordistán néhány világrekord is szerepel.

Az amerikai uszósport fejlődése is éppen ilyen gyors. A 100 yardos bajnokságot 1883-ban Camacho 1:21 alatt nyerte; 1885. H. Brann 1:18:4; 1903-ig 1:07-ig lement az idő. 1904-ben a st.-louisi olimpiadon Halmay nyílt vízben 1:28-ra uszott. Ez óta ez a bajnokság Daniels birtoka. „A világ leggyorsabb uszója, mindenki látja.” Így írnak róla az amerikai lapok, nem nagyon előkelő reklámmal. Daniels 1908-ban lépte át az 1 perces határt, ma már 0:56-nál tart.

220 yardon az idők érdekes rendkívüliségében estek. Rubert, egy egykori bécsi uszó még 1903-ban 3:18 győngye idő alatt nyer. A következő évben Daniels 39 mp-el javít. Körülbelül 1905. óta Daniels teljesen uralkodik Amerikában. Minden rekordnak (kb. 35-nek) ő az atyja. Se Goodwin se Greene nem veszélyesek rá nézve. Egyébként a régebbi időkrol két németnek is van amerikai bajnoksága, Rauschnak és W. Bracknak.

A német uszósport gyors fellendülése szintén ismeretes. Két esemény adott ennek nagyobb lendületet: a magyartempó (spantsch) elterjedése 1898 nyarán és az 1906. évi hamburgi szövetségi ünnep, amelyen Ceal Healy-tól a németek elestek a crawltempó titká. Azelőtt mellen usztak, az oldaltempó már ujmodi dolog volt. Aki 100 métert 1:35 alatt

tett meg, az éppen olyan büszke volt, mint aki egy fél óra alatt 1000 métert uszott meg. Az oldaltempó legkiválóbb képviselője Rausch volt, aki soká küzdött az egyre terjedő magyartempó ellen. Ez utóbbi uszásmódban egyesek sajátos stílusra tettek szert (Gedat, Riemann, Gubener, Schiele, Gaul, Pape stb.). Így érkezett el 1906 augusztusa. A crawl fogékony talajra talált, 1909-ben a 100 m.-es bajnokságot Breslauban már 1:11 alatt uszták.

Természetesen az új tempó főleg a rövid távok időit nyomta le. Mai már öt-hat német uszó is van, aki 100 métert 1:07-re uszik. Olyan átlag ez, amely a világ bármely nemzetével felveheti a harcot, Ritter, Schiele, Binner, Kunisch és Bretting személyében a német uszósport szinte legőzihetően 100 méteresekkel képviselhetné magát külföldön. Jövőben még a 200 méteres stafétában is több lesz a németek esélye, mert az előbb említett uszók képesek 2:37-es átlagot kihozni, míg a magyarok átlaga Magdeburgban csak 2:39 volt.

HIREK.

A Müegyetemi Athletikai és Football Club 1910. június hó 12-én (vasárnap) délután 6 órakor Budapesten, a Millenáris-versenypályára uszó-medencéjében (VII., Csömöri-ut) rendezi V. nemzetközi, főiskolai és bajnoki uszóversenyét a következő feltételek szerint:

I. Délután 10 órakor.

1. Juniorverseny 66²/₃ m.
2. Gyorsuszás 100 yard (bajnokok kizárva). Tiszteletdíj.
3. Budapest székesfőváros vándordíja 440 yard. Alapította Budapest székesfőváros közönsége a MAFC-nak 1910-ben; nyerendő három egymásután vagy négyszer egyáltalán, mielőtt a győztes versenyző végleges tulajdonába menne át. Első kiírás.
4. Melluszás előverseny 100 m.
5. Főiskolai gyorsuszás 50 m.
6. 200 m.-es verseny (bajnokok kizárva.) Tiszteletdíj.
7. Főiskolai előverseny 100 m.
8. Stafétaversen 5×33¹/₃ m. (tetszés szerinti uszással, bajnokok kizárva.)

II. Délután 6 órakor.

9. Juniorverseny 300 m.
10. Magyarország 200 yardos uszóbajnoksága az 1910. évre. Védő 1909-re Las-Torres Béla (MAC) 2 p. 31:4 mp.
11. 66²/₃ m.-es előverseny. Tiszteletdíj.
12. 200 m.-es előverseny.
13. Műgrás. Négy előirt ugrás: I. salto előre állásból; II. csukaugrás nekifutással; duplasalto nekifutással; IV. auerbach-fejes nekifutással és két szabadon választott ugrás. Tiszteletdíj.

Borst Ferdinand litografiai műintézete Würzburgban.

Nagy raktár új oklevelekben és plakátokban.

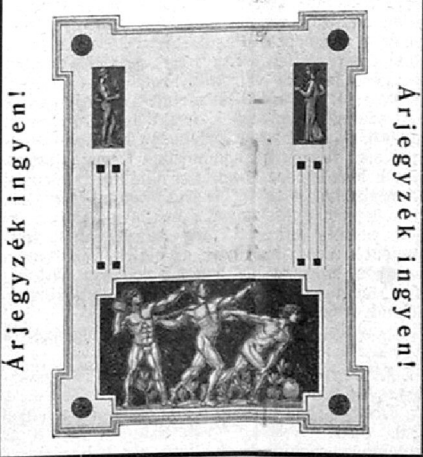

14. Külföldiek versenye 200 m.

15. Főverseny 50 m. Tiszteletdíj.

16. Allamdíj; 100 m-es melluszás. Alapította gróf Zichy János, m. kir. vallás és közoktatásügyi miniszter Ó Nagyméltósága a MAFC-nak 1909-ben; nyerendő háromszor egymásután vagy négyszer egyáltalán, mielőtt a győztes versenyző végleges tulajdonába menne át. Első kiírás.

18. Honvédelmi miniszterium díja; 3×33¹/₃ m-es stafétaverseny tetszés szerinti uszással. Alapította Hazai Samu m. kir. Honvédelmi miniszter Ó Nagyméltósága a MAFC-nak 1910-ben; nyerendő háromszor egyáltalán, mielőtt a győztes egyet végleges tulajdonába menne át. Első kiírás.

19. Külföldiek versenye 50 m.

20. 600 m-es verseny (bajnokok kizárva.) Tiszteletdíj.

21. Stafétaverseny 3×33¹/₃ m. mell-, hát- és magyar uszással.

22. Vízipólo hetes csapatoknak.

Egyesületi pontverseny tartatik jelen meeting keretében a 3., 10., 15., 16., 17., 18., és 21. számú versenyek bevonásával. Azon egyesület, mely a hét számban együttvéve a legtöbb első, ezek egyenlősége esetén legtöbb második, illetve harmadik vagy negyedik helyet éri el, tiszteletdíjat kap.

A pontversenyre nevező egyesületek az egyéni számbanban 1, a stafétaversenyekben 2 koronát tétel többet fizetnek.

Általános feltételek:

1. Díjazás. A 10. számú verseny győztese a „Magyarország 1910 évi 220 yardos uszóbajnoka” címet és MUSZ aranyérmét nyeri bajnoki szalagon, 2-nak a MUSZ ezüst, 3-nak a MUSZ bronz érme tekintet nélkül az indulók számára. Az 5. számban győztesnek arany, 2-nak ezüst, 3-nak bronzérem. A 2., 6., 11., 13., 15. és 20. számú versenyben a tiszteletdíjon, a 3., 16. és 17. számú versenyben a megfelelő vándordíj védelmén kívül győztesnek és 2-nak ezüst, 3-nak bronzérem. A 18. és 21. számú versenyben győztes és második csapatnak ezüst, 3-nak bronzérem. A 22. számú versenyben győztes csapatnak 7 ezüst-érem. A 4. és 12. számú versenyben győztesnek és 2-nak ezüst, 3-nak bronzérem. Az 1., 7., 8., 9., 14. és 19. számú versenyben 1-nek ezüst, 2-nak és 3-nak bronzérem. Második díj 4, 3-ik díj 7, negyedik díj 10 induló esetén adatik ki.

4. A nevezések legkésőbb június 4-én (szombat) este 8 óráig a Müegyetemi Athletikai és Football Club címére (Budapest, I. Müegyetem), a tétek pedig ugyanazon időpontig Vargha János egyesületi pénztáros (Budapest, I. Müegyetem, gondnoki hivatal) címére küldendők.

A FTC vízipólo-csapatja az augusztus 14-iki dresdeni verbandsfest után két heti túrást szándékszik tenni Svédországba és Belgiumba, ahova számos meghívást kaptak.

A vasárnapi verseny. A Magyar Athletikai Club szezonnyitó uszóversenye a nevezésekből következtetve biztató kilátásokat nyújt az idei versenyre. Egész szerencsés, junior és ifjúsági versenyző bemutatkozásának leszünk tanúi. E versenyszámokrol a többnyire még teljesen ismeretlen résztvevők miatt előzetes véleményt nem nyilváníthatunk. Ott, ahol a régi gárda tagjai kerülnek össze, kétségtelenül érdekes és nagyrészt nyílt küzdelmek lesznek. A 200 m.-es hátuszó főverseny Pois és Wendelin párharc lesz, a 300 m.-es főversenyben Las-Torres indulása és ezzel együtt győzelme is bizonyos. Mindazonáltal érdeklődéssel tekintünk itt Belezny szereplésére, akiről kitűnő traininghírek keringenek. A 3×40 m.-es vegyes stafétában (bajnokok kizárva) az elsőseg kérdése valószínűleg hosszú időre eldőlt. A fővíválósok itt a BAK és a MAC. A 60 méteres gyorsuszásban a magyartempó képviselője Donáth veszi fel a küzdelmet a crawlzó táborral, melynek Rimanóczy a favoritja. Schwendtner training nélkül nem indulhat esélylvel. A 3×40 méteres sprintstafétában 4 egyforma csapat küzdelmében lesz alkalmunk gyönyörködni. A 3×200-as stafététa előreláthatólag karcsapással dől el. A MAC és a MAFC itt teljesen egyforma erősek. A meetingen több handicapszám is szerepel, melyeknek előnyosfőző Donáth Leó, ez alkalmommal érvényesíti először szaktudását ezen a téren. A verseny 1/8 órák kezdődik. Belépésre az 1 koronás program megváltása jogosít.

Az angol király-díj, melyet tavaly nyert meg Schiele harmadszor, az idén nem kerül kiírásra. Az angol uszók ezáltal akarnak kifejezést adni Edward király halálán érzett gyászuknak.

****) Bruckner és Zachár nincsenek felemlítve.

A BAK 1910 május hó 29-én a Császárfürdőben országos uszóversenyt rendez a következő versenyszámokkal:

1. Melluszás. Főverseny 100 m.
2. Gyorsuszás. 70 m.
3. Középsík. tanulók stafétája. 3×35 m. (mell, hát, magyar).
4. Hátuszás. Főverseny 100 m.
5. Vegyes staféta 4×35 m. (mell, hát, oldal, magyar). Bajnokok kizárva.
6. Plunging tintos handicappal egybekötve.
7. Ifjúsági pontverseny. Tiszteletdíj.
 - a) 70 m. melluszás,
 - b) 70 m. hátuszás,
 - c) 70 m. gyorsuszás,
 - d) plunging.
8. Melluszás handicappal 70 m.
9. Staféta 3×35 m. (letszész szerint). Bajnokok kizárva.
10. Handicap 280 m.
11. Gyorsuszás. Főverseny 140 m.
12. Juniorverseny 70 m.
13. Junior staféta a Székesfőváros vándordíjért 4×35 m. (mell-, hát-, oldal- és magyaruszás), védő a BAK.

Nevezések a BAK címére (IV. Károly-körút 24., Splendí-kávéház) küldendők 1910 május 22. este 8 óráig. Vidékiek nevezési díjat nem fizetnek. Az ifjúsági pontversenyre együttesen vagy az egyes számokra külön is lehet nevezni.

Díjazás: ez 1., 4., 11. számban díszített ezüst, nagy ezüst, ezüstérem, a 2., 3., 5., 6., 8., 9., 10., 12., 13. számban nagy ezüst, ezüst, bronz, a 7. számban ezüst, bronz. A plunging tintos handicap győztesének nagy ezüstérem. Csapatversenyben 3 indulónál 2, 5 indulónál 3 díj, a többi számban 4 indulónál 2, 7 indulónál 3, 9 indulónál 4 díj stb. adjatik ki.

Tét: 13. sz. versenyben 11 korona, 15. sz. versenyben 10 korona, 3. és 9. sz. versenyben 8 korona, 1., 4. és 11. sz. versenyben 4 korona, 2., 6., 8., 10. és 12. sz. versenyben 3 korona, a 7. sz. ifjúsági versenyekben 2 kor. 50 fillér.

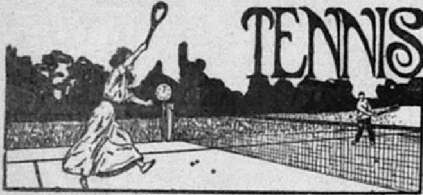

Magyarország tennisszbajnoksága.

Az 1910. évi tennisszbajnokság iránt a szokatnál jóval nagyobb érdeklődés mutatkozik. A nagyfokú érdeklődés az 1909. évi tennissz-

szézőn sajátos körülményeire vezethető vissza. A tenissport híveinek még élénk emlékezetében vannak azok a meglepetések, melyek az 1909. évi magyar bajnokságot kísérték. A férfi egyes bajnokságban a nagy favorit Zsigmondy vereséget szenvedett szívós ellenfelétől Segnertől, míg a verhetetlennek vélt Cséry Katica vereséget szenvedett az addig kevésbé ismert Szerziczky Gabriellától. A favoritok hívei persze mindkét vereségre okot találtak. Zsigmondy vereségét óriási idegességének, Cséry Katicáét pedig nagyfokú indispozíciójának tulajdonították. Hogy ezen magyarázatok nemcsak azt a célt szolgálták, hogy a vereségre ideig-óráig fátolyt borítsanak, arra a versenyszézőn további eseményei adták meg a választ. A magyar bajnokságot követő cseh versenyen Segner igen gyöngén szerepelt, míg Zsigmondy fényesen állta meg helyét a cseh versenyzőkkel szemben s csak a fényes formában levő Razny előtt kellett meghajolnia. A MAC nemzetközi versenyén Cséry Katica vett levánsot legyőzőjén Szerziczky Gabin, kit a hölgyverseny döntőjében meglehetősen könnyűen verte meg. A Segner és Zsigmondy várva-várt találkozása azonban ezen versenyen még nem történt meg, hanem egy későbbi alkalommal, az ipolysági versenyen. Az ipolysági verseny azoknak adott igazat, akik Zsigmondyban látták a jövő bajnokát, mert a bajnok döntőben biztos fölényrel verte a védő Segnert.

Mindezeket betétezte a tátralomnici verseny, melyen Zsigmondy a rettegett cseh bajnokot, Raznyt fosztotta még a „Tátra bajnoka” büszke címétől.

Ezek után természetes, hogy a tenissport hívei lázas érdeklődéssel várják a két bajnok találkozását, mely hivatva lesz az elsőség kérdését végleg eldönteni. Mint értesülünk mindkét játékos már kora tavasz óta treniroz e nagyfontosságú versenyre s így izgató küzdelemre van kilátásunk.

Zsigmondy mesés amerikai servicejeit, helyezett ütéseit és precíz szemesseit, Segner pedig kitünő taktikáját, rutinját s ami a fő, hidegvérét és nyugodtságát viszi a küzdelembe.

A hölgybajnokságot minden kétséget kizárólag Cséry Katica fogja megnyerni, míg a páros versenyeket előreláthatólag a tavalyi páros fogják megnyerni. A férfi páros bajnokságot a kitünően összehozott Zsigmondy-Segner pár, a hölgy páros bajnokságot a Cséry Katica—Cséry Sári pár és a vegyes páros bajnokságot a Zsigmondy—Cséry Katica pár.

A versenyek részletes eredményeit közölni fogjuk.

HIREK.

A wiesbadeni nemzetközi verseny. Az idei, nagyszabásúnak ígérkező tennis-szezőnt, a wiesbadeni verseny nyitotta meg. A világhírű fürdőhelyet az idén szokatlanul sok elsőrangú férfi-játékos kereste fel. Részt vettek ugyanis Wilding, Decugis, Germot, Simond, Frotzheim, Kreutzer és Wessély, kiknek küzdelme, az egybegyűlt szép számu közönségnek felejthetetlen élvezettel szolgált. A wiesbadeni bajnokság hatalmas meglepetéssel végződött, amennyiben Decugis francia bajnok legyőzte az ausztráliai Wildinget. Decugis, aki végig küzdött az összes riváriai tornákat, jelenleg kiváló formában van, míg Wilding, ki csak nemrég érkezett meg Ausztráliából, trainingének ugyszólván csak az elején van. Annyi bizonyos, hogy az idei angol bajnokság, Wilding és Decugis indulása esetén, páratlan küzdelmeknek lesz a megteremtője.

Az eddigi lezajlott versenyek eredményei a következők:

I. Férfi egyes bajnokság (Wiesbaden Champions-hip). „A. Wilhelm”—Teschmacher 6:2, 6:4. „A. Dolf”—Benary 6:0, 6:0. Simond—Krengel 6:0, 6:1. Wilding—gróf Salon 6:3, 6:2. Frotzheim—Scholz 6:1, 2:6, 6:2. Kreutzer—

Honigmann 6:0, 6:3. „A. Dolf.”—Leybold 6:1, 6:1. Germot w. o.—Rohe ellen. Lindemann—Bouterweck 6:0, 6:2. Bergmann—Simon 6:1, 6:1. Laffert—Böshagen 6:2, 8:6. Decugis—Wessely 6:2, 6:3. Decugis—Laffert 6:0, 6:0. Wilding—Baumgarten 6:0, 6:0. Grauhan—Pistor 6:0, 6:2. Lange—Grüder 6:2, 6:2. Fitting—Blank 6:0, 6:2. Cron—Praebsting 6:3, 8:6. Simond—Grauhan 6:3, 6:3. Kreutzer—Froitzeim 6:2, 6:4. Germot—Cron 6:0, 6:1. Bergmann—Lindemann 6:2, 6:3. Wilding—Simond 6:4, 6:0. Lange—Wilhelm 6:2, 3:6, 6:2. „A. Dolf”—Fitting 2:6, 6:2, 6:2. Germot—„A. Dolf” 6:0, 6:2. Decugis—Bergmann 6:2, 6:2. Kreutzer—Lange 6:2, 4:6, 6:4. Decugis w. o.—Germot, Wilding—Kreutzer 6:0, 6:2.

Döntő: M. Decugis—A. F. Wilding 6:4, 7:5, 6:4.

II. Női egyes bajnokság (Wiesbaden Champions-hip). Mrs Nutcombe Quicke—Entwort k. a. 6:4, 6:1. Leoni k. a.—Köhler k. a. 6:3, 6:1. Mme Decugis—Honigmann urnő 4:6 (visszalépett). Schuch k. a.—Mrs Robinson 7:5, 5:7, 6:1. Neresheimer urnő—Kirchholter k. a. 7:5, 6:3. Mrs Nutcombe Quicke—Leoni k. a. 6:2, 6:1. Neresheimer urnő—Roser k. a. 8:6, 6:2. Mrs Nutcombe Quicke—Mme Decugis 6:1, 7:5. Neresheimer urnő—Schuch k. a. w. o. Neresheimer urnő—Mrs Nutcombe Quicke 6:0, 6:4.

III. Vegyes páros bajnokság. Fitting, Enkwort k. a.—Lange, Leoni k. a. 6:0, 6:2.

Bergmann, Mrs Robinson—Fitting, Enkwort k. a. 6:3, 4:6, 6:2.

Decugis, Neresheimer urnő—Nissim, Köhler urnő 6:0, 6:0.

Germot, Mme Decugis—Sähulz, Schuch k. a. 6:2, 6:4.

Decugis, Neresheimer urnő—Bergmann, Mrs Robinson 6:3, 6:1.

Froitzeim, Mrs Nukombe Quicke—gróf Salm, Roser k. a. 6:4, 11:13, 8:6.

Germot, Mme Decugis—Froitzeim, Mrs Nukombe Quicke 2:6, 7:5, 6:3.

Döntő: M. Decugis, Neresheimer urnő—Germot, Mme Decugis 6:0, 6:1.

A wiesbadeni serlegért (Wiesbaden Cup) folytatott férfi-egyes verseny és a férfi-páros verseny eredményeit jövő számunkban közöljük. A férfi-egyes verseny döntőjébe ismét Decugis és Wilding, férfi-páros verseny döntőjébe pedig a Wilding, Sidmond és Decugis, Germot párok kerültek.

A berlini bajnoki torna nevezései fényesen sikerültek. A wiesbadeni verseny hőseit Wilding és Decugist ugyan nem tudták a berliniek a verseny részére megnyerni, de Németország ugyszólván összes elsőrangú játékosai résztvesznek a versenyen, akikhez Razny cseh bajnok is csatlakozik. Biztos indulók: Rahe, Frotzheim, Kreutzer,

Wright and Ditson
világhírű amerikai lawn-tennis raketjei
Prima Surprise . . . K. 9.—
Prima Hub 11.—
Prima Park 16.—
Prima Longwood . . 17.—
Képes sportárjegyzék ingyen!

KERTÉSZ TÓDOR
BUDAPEST Kristóffér.

Ujdonság!
Anti Wet raket
selyem hurozással! Uj szabdalmozott feszítés! Nem hur! Kerete ellenállóbb! Nedvességnek, időváltozásnak ellenáll! Tartós! Minden sulyban darabja kor. 36. Sport, diszmu- és játékaruk. Utazási és háztartási cikkeek. Képes árjegyzék ingyen!

KERTÉSZ TÓDOR
BUDAPEST Kristóffér.

Lenne, Brandis, Bergmann, Lange, gróf Salm, Razny stb. A hölgyversenyzők között Neresheimer urnó a legjobb, mert a benevezett Schulenburg grófnő — mint azt a rivierai versenyeik mutatják — sokat veszített képességeiből.

Mint utólag értesülünk a Queen's Club fedett pályabajnokságaiban „A. H. Nos” álnév alatt induló játékos H. Roper-Barrett volt. A férfi-egyest Powell szemben elvesztette, de a vegyes párosban Mrs O'Neillal első lett a Doust, Miss Adams, Lowe, Mrs Lambert-Chambers és Powell, Salisbury párok előtt.

A német-osztrák nemzeti mérkőzés június 4-én és 5-én fog eldőlni Frankfurt M-ben. A német lawn-tennis szövetség a versenyen való részvételre Froitzheim Ottó, Kreuzer Oszkár, Rahe, Schomburgk, „Otto” és Bergmann urakat kérte fel. A felsoroltak közül eddigjelle csak Rahe, Schomburgk és Bergmann jelentették be indulásukat. Ha a hivatalos jelöltek közül egyesek lemondának, akkor Widmann O-tl és a Kleinschroth testvéreket fogják felkérni.

Egyes verseny: Froitzheim, Rahe, Kreutzer, H. Schomburgk, Bergmann, Otto vagy Widmann. Páros verseny: Froitzheim—Kreuzer, Rahe—Bergmann, H. Schomburgk—Otto vagy Widmann.

Országos bajnoki lawn-tennis versenyek. A Magyar Országos Lawn-tennis Szövetség f. hó 21-én kezdődő országos bajnoki versenyei iránt iránt úgy a sportolók, mint a közönség körében igen nagy érdeklődés mutatkozik.

A magyar lawn-tennis versenyek állandó legmagasabb pártfogói József főherceg ur és Augustza főhercegnő O cs. és kir. fenségeik, az idei versenyekre is egy-egy értékes tiszteletdíjat adományoztak. A Magyar Országos Lawn-tennis Szövetség elnöke báró Vécsey Miklós ur a versenyek több számára ajánlott fel tiszteletdíjakat. A versenyekre legjobb játékosaink mindenfelé szorgalmasan készülnek, mivel pedig a verseny egyetlen nagyszabású mérkőzés lesz Budapesten, az összes, de különösen a handicap versenyszámokra igen számos nevezés várható és igen érdekes mérkőzésekre van kilátás.

A versenyek a Budapesti Lawn-tennis Club szt.-margitszigeti lawn-tennis pályáin fognak megtartani, napi két koronás belépő díjak mellett. A Magyar Országos Lawn-tennis Szövetség egyéni tagjai belépő díjat nem fizetnek.

A nevezési határidő május 18, este 7 óra. Nevezések és téték Kertész János a Magyar Országos Lawn-tennis Szövetség titkára címére, Budapest, IV. Koronaherceg-utca 11. intézendők.



A MOTESz jubileumi tornaversenye.

Három napig tartott Eperjesen a MOTESz jubileumi tornaversenye. E datum a MOTESz 25 éves fenállását jelenti. Az ünnepségek fényes keretben folytak le, de a versenyzők és tornászok száma nem ültötte meg az előző országos tornaversenyekben résztvételét. Az első nap a közzgyűlés napja volt. A lemondott dr Nagy Emil helyébe közlekedéssel egyhangulag megválasztották dr Berzeviczy Albert v. b. t. t., a MOTESz volt elnökét. Alelnökök lettek: *Ulyarik Mátyas* (ET és VE) és *Alföldy János* (ATE). Tiszteletbeli tagok *Czölder J.*, *Steinitzer Pál* és dr Nagy Emil. Diszoklevelet kaptak *Bély Mihály*, *Pete Ferenc* és *Steinitzer Pál*.

A felvonulásban közel 500 tornász vett részt. A szabadgyakorlatok kifogástalanul sikerültek.

Az athletikai versenyekben nagy számban indultak a versenyzők:

Első napi (május 15.) eredmények:

Részletes eredmények:

I. **Rudagrás vidékieknek:** 1. Kontra József (ETVE) 2800 cm. 2. Rozmann Dezső (ETVE) 250 cm.

II. **Diszkoszvetés hatos csapatoknak:** 1. ETVE 207 m. 07 cm. (Kontra József 3275, Antal Pál 3824, Belyus Mihály 2023, Grün Vilmos 3852, Grünfeld Jenő 3228, Gobonya Albin 3495.) **Egyénileg:** 1. Grün Vilmos. (ETVE) 3852 cm. 2. Antal Pál (ETVE) 3424 cm. 3. Gobonya Albin (ETVE) 3495 cm.

III. **Svéd gerelyvetés:** 1. Kobulsky Károly (Postás) 5027 cm. 2. Belyus Mihály (ETVE) 4635 cm. 3. Fleck Samu (BTC) 4365 cm.

IV. **Súlydobás:** (3 dobás): 1. Schiller Rezső (BBTE) 1161 cm. 2. Pető Pál (MTK) 1149 cm. 3. Antal Pál (ETVE) 1113 cm.

V. **100 méteres síkfutás. Első előfutam:** 1. Bartók Jenő (Postás) 11.7 mp. 2. Balás József (BBTE). 3. Antal Pál (MTK). Egy méterrel nyerve öt méterrel harmadik. **Második előfutam:** 1. Jobbey Miklós (MTK) 11.7 mp. 2. Szomota Ferenc (KA). 3. Stern Leó (Postás). Két méterrel nyerve, ugyanannyival harmadik.

VI. **Magasugrás.** 1. Báró Wardener Iván (MTK) 181½ cm. 2. Lichtenegger László (SZTC) 170 cm. 3. Schiller Rezső (BBTE) 165 cm.

VII. **Magasugrás hatos csapatverseny.**

Második napi (május 16.) eredmények:
I. **100 méteres síkfutás döntő:** 1. Bartók Jenő (Postás) 11.4 mp. 2. Jobbey Miklós (MTK). 3. Balás József (ETVE). Mellél nyerve, 2 méterrel harmadik.

II. **800 m. (vidékieknek) futás:** 1. Kriebel Aladár (ETVE) 2:15.2. 2. Hurbán István (Székesfehérvár). 3. Major Mihály (Sz.-fehérvár.)

III. **200 méteres síkfutás:** 1. Bartók Jenő (Postás) és Jobbey Miklós (MTK) holtversenyben 24.1 mp. 2. Antal Pál (ETVE) 25 mp. 4. Báró Wardener Iván (MTK) 26.4 mp.

IV. **Athletikai főverseny végeredménye:** 1. Schiller

Legizlésebb uri divat-cikkek

beszerzésére áruháznak férfi divatoszáját ajánljuk. Legjobb minőségű és kitűnő szabású férfi-fehérműiek, gallér és kézelők, nyakkendő, kalap, bot, esernyők, nadrág- és harisnyatartók, férfi pipere-áruk turisták és sportingek és övek, úszóöltönyök és nadrágok, Swaeter, harisnyák és lábtűk, tennis- és utcai cipők nagy választéka

Kunz József és Társa

Budapest, IV.

Becsi-utca és Deák Ferenc-utca sarok.

Raket-ujdonság!



Előnyei a következők:

1. Eddig még el nem ért feszítés.
2. Erre az ütőre a nedves időjárásnak behatása nincs, úgy hogy nedves labdákkal is lehet vele játszani.
3. Biztos ütés, mely más ütővel el nem érhető.

Kapható a continens minden előkelő sportüzletében. Angol vezérképviselő:

C. LESLIE LEWIS, NOTTINGHAM.
Angol szabadalom No. 21533.

Rezső (BBTE) 7 pont. 2. Bartók Jenő (Postás) 8 pont. 3. Antal Pál (ETVE) 9 pont. 4. Báró Wardener Iván (MTK) 10 pont.

A **tornászati főversenyben.** 1. Nyisztor János (MTK) 58.55 pont. 2. Krismaner János (BTC) 56.20 pont.

Az athletikai versenyek eredményei közül kiemelkedik *Wardener Iván* 181.5 cm.-es magasugrása, nemkülönben *Bartók* kitűnő futása a 100 m.-en. Igen jó eredmény még *Kobulsky* (Postás) gerelyvetése és *Grün Vilmos* (Eperjes) 38.52 m.-es diszkoszdobása.



Nemzetközi mérkőzések.

Barnsley Budapesten.

Szombat.

Barnsley—BTC 5:1 (3:0) Millenáris pálya. Teljesen felázott pályán bokáig érő sárban történt meg az angol csapat bemutatkozása. Az után a nagy csalódás után, mely a Surrey Wanderers mérkőzések során a közönséget és a rendező egyleteket egyaránt érte, valóban kellemesen hatott a Barnsley szereplése, mely itteni játékával igazolta az English Cupéért folytatott küzdelemben elért kiváló eredményeinek realitását. Játékuk annyiban tér el a profizionisták sablonos játékmódorától, hogy teljes lélekkel dolgoznak, amely körülmény párosulva kitűnő technikájukkal és gyorsaságukkal, szemképrázott látványban részesítette a megjelent közönséget. A játékosok egytől-egyig szálas, megtermett legények s igazán dicséretre méltó, hogy 11. évet érjüket nem igyekeztek kihasználni. Védelmüknek kevés dol. a akad, de úgy is feltűnt a jobb hátvéd biztos játéka. A fedeztető nagyszerien készíti elő a csatársor támadásait; a csatárok precíz passokkal és óriási gyorsasággal viszik keresztül a támadásokat és kivétel nélkül első rangú lövők.

A magyar csapat játékaról csak a legnagyobb elismerés hangján szólhatunk. A nehéz pálya nagyban befolyásolta játékukat, ami az angoloktól épen nem mondható, s ugyszólván állandóan védekezésre szorítottak, de az elért gól mindenesetre dicséretre válik. A csatársor egyik legjobb embere, *Mészáros* hiányzott, kinek helyét *Horváth* igen jól töltötte be. A mérkőzés a rossz pálya miatt 45+30 percig tartott. *Bíró:* Szűcs Hugó.

Vasárnap.

Barnsley—MTK 7:0 (2:0) Millenáris p. A mérkőzés előtt hatalmas zivatart keletkezett, ami miatt az előzőleg tartott TTC—33FC mérkőzést nem lehetett folytatni. Néhány perc alatt víz borította a pályát, melyet azonban az esőzés elállítással sikerült a csatárnakon át eltávolítani, s így lehetővé vált a mérkőzésnek az előző napihoz hasonló sáros pályán való megtartása. Az angolok játéka ezáltal a tegnapiénál is magasabb nívón állott. Bámulatos könnyedséggel és frissességgel mozogtak a nehéz talajon, ami talán azzal magyarázható, hogy hozzá vannak szokva az ilyen pályához, mert Angliában a köd miatt a pályák majdnem mindig többé-kevésbé nedvesek. A csapatból ezáltal is a csatársor nagyszerű játéka emelkedett ki, melynél tetszetősebb és eredményesebb játékok egyik nálunk járt profi csapatnál sem tapasztaltunk. Az adott gólok mind szépen keresztül vitt támadások eredményei voltak s legfeljebb egyet — az ötödiket — védhette volna *Domonkos*.

A kék-fehérek csapata korántsem játszott olyan rossz formában, mint az eredmény mutatja. Szemmel láthatólag nagyon elkedvetlenítette a csapatot kitűnő hátvédjének, *Révésznek* kezdés után alig néhány perccel történt megsérülése, akinek helyébe az angolok engedélyével *Ellinger II.* állott. *Domonkos* a kapuban sokat és szépen mentett, a fedeztetőből *Károly* magaslott ki, míg *Bíró* és *Kürschner* a gyors szökevény szemben majdnem tehetetlenek voltak és a labda elszedése vajmi ritkán sikerült nekik. A csatársor-

ban újból szerepelt Taussig a középcsatár helyén és Sebestyennel néhány ügyes támadást vitt keresztül. A második félidőben MTK tizenegyeshez jutott, melyet Sebestyén a kapus kezébe lőtt.

A pálya — mint már említettük — nagyon rossz állapotban volt, ami miatt a mérkőzés csak 35+45 percig tartott. Bíró: Schubert M. Ferenc.

Hétfő.

FTC—Barnsley 2 : 1 (2 : 1) Két napon át elmult időkre emlékeztető fölény jellemezte az angol meccset. Fölyny és pocsolva. Az angolok igazi tengeri nagyhatalomnak bizonyultak. De hétfőre felitta a homok a vizet. A tengeri útközetek után végre egy szárazföldi csata!

Először az angolok vonultak ki. Ha ugyan volt olyan időtá, aki a FTC győzelmére tippelt, annak alaposan lelohadt a reménye, mikor ezek az eleven ukácusok egy kapura lövöldözni kezdtek. A legöregebb kapufák nem emlékeznek ilyen csattanó pofonokra. A tribünről egyesek sürgönyileg intéztek kérdést Pickfordhoz: mit csináljon a bíró, ha az angolok suttyai feldűtik a kaput!

Kizöldültek a ferencvárosiak, kifehéritett nemsokára Fehéry is. Bródy mestéré a választás joga. Legalább az első félidőben segít egy kicsit a szél. A játék megindul, a kékek a magyar kapu elé kombinálnak. Rumbold látszólag indiszponált. De egyelőre nincs baj. Egy-kettőre visszaadjuk a a látogatást. Borbás lerohan, de a labda nem árul el veszedelmet. Ez még nem is vizeit, csak névjegy leadás. Mégis, hálás sóhajok emelkednek: elég korán átjutottunk a félvonalon.

Borbást már-már a Ferencvárosi ünnepi kabátjának kezdjük tekinteni, amit csak akkor vesznek fel, ha parádézni kell, nem dolgozni, például ma, piros pünkösdi ünnepén, amikor a harc nem pontokra megy. Am hamar kiderült, hogy Bori még mindig nem parádés öltöny, még mindig az a bizonyos kék nadrág, amit hatan huznak szét mégsem szakad el. Ismételt lerohanásokkal vezérel. Egyik levitt labdáját Kutsera Schlosser alá nyomja, ahonnan a kapuba kerül. Az angol kapuba! Csak udvariasan! A vendégek az elsőség.

„Tíz-egyre kikapunk!” — Kiáltja valaki a tribünön, amikor újra felállanak. „Csak hat-egyre.” — Jegyzi meg egy vad sovánisza. Am hogy ötön felül kapunk, abban mindenki megegyezett. A kékek ugyancsak támadnak, öröm volt a derék Fritz pompás védéseit nézni. De a kiegyenlítés nem maradhat el. Micsoda gól! „Ha engem Barnsleynek hívnának, ilyen gólt el se fogadnék.” — Fekadt ki egy ifju sportsman, aki a koronájáért végtére a Barnsley nevet is választhatta volna, ha nem végződne icipszilonnal.

A sorozathoz hát megvolt a kezdő lépés, de a sors úgy akarta, hogy ne legyen széna. Az emberekben egyre jobban gyökeret vert az a tudat, hogy a zöld-fehérek eddigi sikere nem vakzene. Ezek a fiuk tudnak! Bori megint lerohan és Korodyhoz centeréz, jó helyre centeréz. A közönség fele ordít, fele a szemét dörgöli, mert hátha csak álmodik. 2 : 1! Megint mi vezetünk.

Akik imént még azért imádkoztak, hogy a Ferencváros ne kapjon ki jobban, mint tegnap a MTK, most titkon gyertyákat ígérnek Szent-Atalnak, ha a féldió így marad. A jó brittek mindent elkövetnek, hogy ez az óhaj ne teljesüljön. Tegnap úgy játszottak, mint 11 lord, ma pedig, mint 11 matróz. Látván, hogy a magyarok hamar megsántulnak Fritzenek csak a fejét rugják meg, hogy ne sántítson. Ezért bocsánat kérés jár, amit hosszas fontolgatás után meg is tesz a dühös kis center. Messziről azonban ez az aktus egy újabb fejbérugásnak látszott. Két igazgató, de gyenge lövéssel végződő magyar támadás vetett véget a történelmi nevezetességű félidőnek.

Az angolok tegnap és tegnapelőtt mikor a pályát tenger borította, kint voltak a vízből, de ma, száraz játszótéren, nem vihették el szárazon. Pedig nyerni akartak, nyerni minden áron, akár erőszakkal is. De hiába hívták segítségül a durvaságot: a meccsel együtt elvesztették a közön-

ség szinpatáját is. Fehérynek nehéz dolga volt. Nem egyszer kellett tolmács utján rendre utasítani egy-egy dühös profit. Az idegen játékosok kétségbeesett dühe átragadt a közüők való taccsbiróra is. Neki nem kellett tolmács. Egyszerűen a lábára rugott a labda bedobó magyaroknak, ha nem állt arra a helyre, ahová ő szeretne volna.

Hiába volt minden erőfeszítés. Fritz, Manglitz, Rumbold és a vas fedezélsor fertartotta a statusquot. Szemre az angolok játéka tetszetősebb volt vasárnap meg szombaton. Rettenetesen lőttek, mindig a kellő pillanatban és mindig a kellő helyre passzoltak. A Ferencváros ellen látszólag gyengébb játékok produkáltak, de csak látszólag! Valóságban kétannyi energiával dolgoztak, mint mint az előző két napon összesen. Nem az energia hiányzott, hanem a fölény. A tetszetős trükkök és kombinációk nem igen sikerülhetnek, ha egy Schlosser, egy Korodi, vagy egy Bródy huz keresztül a számitáson.

De mi avatta a Ferencvárost egyszerre első osztályú angol csapatá? Ugyanaz, ami bennünket nézőket gyermekké varázsol, ugyanaz, amitől mi örömkönyeket hullatunk, ujjongunk, táncolunk és összelelkeltünk olyanokkal, akit sohasé láttunk: a lelkesedés! Az a tüzes, magyaros lelkesedés, amely egyenlővé teszi győngyét az erőssel, a kicsit az őriállal, a tanítványt a mestertel. De ehhez szív kell és a Ferencváros nyert, mert volt szíve.

Az utolsó tíz perc alatt úgy éreztük magunkat, mint egy iskolás diák az algebra órán. Magunkban számoltunk azzal vigasztaltuk egymást, hogy már eldöntetlenül rosszabb nem lehet. Mégis fehérek voltak, mint a fal, mert a színes tábor ott kavargott a magyar kapu előtt. Olykor valóságos toporzékolás folyt a labda körül pár méternye Fritzől, olykor úgy látszott, hogy a félelmes kék csapatok a tisztán kapott labdát zugva lövik a hálóba, ám a kellő pillanatban mindig a nyakukon termelt egy-egy zöld-fehér-inges és a lefogott Barnsley vagy a kapu fölé lőtt, vagy mellé, vagy pedig Fritz csipte el a labdát. Be szépen hangzott Fehéry síjja, mikor lefújta ezt az emlékezetes meccset!

A játéktér pár pillanat alatt megtelt ujjongó sokasággal. Boldog volt, aki megtapogathatót egy csikós inget. Az angoloknak is minden meg lett bocsájta. Ezer tenyér verte le róluk az izzadságot. Fritz, a nap hőse a tömeg vállán jutott az öltözőbe. Háta mögött frenetikus taps közt bontanak ki egy zöld-fehér lobogót. Ekkor jutott eszembe, hogy ma délután a Ferencvárosban pártalakuló gyűlést hirdettek. A pártot talán megalakították, de a Ferencváros itt ujjongott a Millenárison. 5-10-7-ig üres volt hétfőn a Mester-utca környéke.

Barátságos mérkőzések.

Vasárnap.

Ferencvárosi SC 2 : 0 (féldió 0 : 0) arányban győz a **Lipótvárosi TC** ellen. Népszépi p. Bajnoki mérkőzés helyett a pályaszínhatalansága miatt kétszer 30 perces barátságos mérkőzés, melynek folyamán FC állandó fölényben volt a több tartalékkal játszó Lipótvárosiakkal szemben. Bíró: Horváth János.

Terézvárosi TC 2 : 1 arányban győz a **33 FC** ellen. Millenáris p. A mérkőzés csak egy félidőből állott, miután a hírlelen megeredt zápor a pályát teljesen elöntötte. A TTC csapatában a FTC-ba átlépett Ruzs szerepelt. Bíró: Izsó László.

Erzsébetvárosi SC 7 : 1 (féldió 2 : 0) arányban győz a **Józsefvárosi TC** ellen. Lágymányosi p. 10 p.-cel a befejezés előtt félbeszakítva. Bíró: Harsányi Dező.

FTC II. 3 : 1 (féldió 1 : 1) arányban győz a **Vivó AC** comb. ellen. Soroksári-úti p. Bíró: Gerő Ferenc.

BAK—KAOE 2 : 0.

BAK II.—KAOE II. 3 : 1.

FSC II.—Gutenberg TC 4 : 0 (2 : 0)

Diadal SC—Erzsébetfalvai AC 3 : 1 (0 : 0)

BEAC comb.—FTC old boys 6 : 2 (3 : 1)

MTK old boys—BTC old boys 3 : 1 (3 : 0)

Kerületi bajnokság.

Aradi AC—Bácska SZAC 6 : 1 (Szabadkán.) A déli kerület bajnokságnak volt ez a mérkőzés döntő küzdelme. A „Bácska” tavalyi bajnoksapatával, az AAC pedig trainingben és mérkőzésekben megerősödött csapatával ment a küzdelembe. Mindkét fél tudatában lévén annak, hogy e mérkőzés kimenetelétől függ a bajnokság dicsősége, igyekeztek minél előbb gólohoz jutni, ami rendkívül erős tempót ad a játéknak. Az első féldió középegy hullámzó középjáték folyik, a kapuk alig-alig jutnak támadás alá. Ekkor azonban a szabadkai csapaton a lankadás mutatkozik, míg az aradiak győzik, sőt fokozzák az iramot. A 40. percben, majd a 42-ikben gólt lőnek az aradiak, míg a „Bácska” csak 2 kornert bír elérni. Féldió 2 : 0. A második félidőben „Bácska” erősen küzd a kigenyelésért és midőn az AAC jobboldali fedezete megsérült és a támadásokkal feltartani kellőképp nem bírja, fölénybe is kerülnek. A 15. percben kornerből gólt érnek el, amire az aradi csapat azzal felel, hogy tovább is bírja a szabadkaiak által diktált iramot, amivel visszaszorítja ellenfelét saját féltérére és gyors egymásutánban hatra szaporítja a gólok számát.

A mérkőzést ifj. Földessy János (MAC) vezette, mindkét fél meglegedésére. A kerítések ingyenes publikuma ezáltal is eltérő véleményrel volt a bráskodást illetőleg, mert a kocsin távozó bíró, valamint az őt védelmező aradiakat makadám-kövekkel alaposan és eredményesen megdöbölték. A bíró nem sérült meg, de az aradiak közül heten és pedig hárman súlyosabban. A „Bácska” SZAC hiába követett el minden lehetőt, hogy ez a minden mérkőzőeskor megújuló incidens be ne következne, megakadályozza azt. A szövetségnek azonban okvetlen bojkott alá kell helyeznie a szabadkai pályát a jövő bajnoksági évrre.

Sátoraljuhelyi AC—Kassai Munkás TE 2 : 0 Sátoraljuhelyi. Bíró: Kondor Aladár.

Vidéki mérkőzések

A **Kolozsvári Vasutas SC** rendezésében pünkösdi két napján négyes mérkőzés volt Kolozsvárott, melynek az Újpesti TE szereplése adott különös érdekességet. A vasutasok kitűnő képességére vall, hogy az újpestiekkel eldöntetlenül végeztek, bár igaz, hogy az UTE tartalékokkal játszott. Hétfőn a vasutasok fáradt csapata a **Testvériségől** vereséget szenvedett. Az eredmények a következők:

Vasárnap.

Vasutas—UTE 2 : 2 (2 : 0).

Hétfő.

Vasutas II.—Piskii Vasutas 4 : 0.

Testvériség—Vasutas I. 3 : 2 (2 : 0).

Kolozsvári serlegmérkőzések. A város adományozta értékes ezüst serlegért és a Kereskedelmi Akadémiai Sportkör 2 igen szép díjért lefolyt mérkőzések a nézők szízeit csalták ki a pályára, úgyhogy a három napos sportesemény a rendező egyletnek nemcsak magas erkölcsi, de némi anyagi sikert is hozott. Azért a nagy buzgalomért a melyet a KKAS a kolozsvári sportélet fellendítéséért kifej, bizonyára jól megeredemelt jutalom. Részletes tudósításunk a következő:

Szombaton a Keresk. Akad. Sportkör a KAC-al mérkőzött és 4 : 3 arányban győzelmet aratott AKKAS csapata ezuttal nem volt a szokott jó. Láthatóan elbizakodottan ment a küzdelembe és csak az első tíz percben kapott 2 gólt után jött lendületbe, bár ekkor sem mutatta rendes formáját. A kiegyenlítés után vezető gólohoz jut, a KAC azonban újabb gólt lő és a bajnoksapat csak röviddel befejezés előtt tudja a győzelmet a maga részére biztosítani. A KAC lelkes játéka, amellyel e szép eredményt el tudta érni, meglepetést keltett. A KKAS-ban Nyilas, Wesszeli és Walter a KAC-ban, Jasinszky és Holecsek tünnek ki különösen szép játékkal.

Vasárnap a KKAS már teljes formájában volt és a Kassai Athletikai Clubbal egyenrangúnak bizonyult. Az elért 3 : 3 eredmény híven fejezi ki a két csapat erőviszonyát. Ennél szebb mérkőzés kolozsvári pályán még nem igen látott a közönség és nagy kár, hogy 2 : 2 végződött első féldió után a beállott zápor az agyagos pályát szinte hasznavehetetlenné tette. A kassaiaknál a csatársor, a kolozsváriaknál különösen a véde-

lem tünt ki, bár a támadásokból mindkét fél egyformán vette ki a maga részét. A kolozsváriak nap és szél ellen veszik fel a küzdelmet és kezdetben le is szorulnak, ami Kassa első gólját eredményezi. Nemsokára azonban a helybeliek is lendületbe jönnek és Schmiedt a kiszaladó kassai kapus mellett a kapuba helyezi a labdát. Váltakozó támadások után Kassa tizenegyesből ismét vezetéshöz jut. Kolozsvár a javára megírt tizenegyes nem tudja kihasználni a 35. percben azonban Nyilas remek gólt lő. Félidő 2:2. A második félidőben az esőtől felázott pályán folyton elbuknak, de azért lankadatlanul folyik a küzdelem a döntő gólért. Kassa a 10. percben egy szabadrugásból gólt ért el, de már a 20. percben a jobbszélső beadásából ismét a vendégek kapujában a labda. Kolozsvár otthonosabban mozog a sáros talajon, szinte állandóan támad, eredményt azonban nem tud elérni. Végeredmény 3:3. Egyének játékát kiemelni a mérkőzés alapján ugyszóvalán lehetetlen, valamennyi teljes odaadással és kifogástalanul töltötte be helyét.

Hétfőn a Kassai Athletikai Klub a Kolozsvári Athletikai Klubot 5:1 arányban győzte le és így jobb gólaránya révén a város serlegének tulajdonába jutott, míg a KKAS egyenlő pontszámmal a második helyre került. A kassaiakon kissé meglepő az előző napi nehéz meccs okozta fáradtság, mindazonáltal könnyen és állandó fölényrel győzött. Kassa kezd és anélkül hogy az ellenfél érintette volna a labdát a jobbszélső lövése révén góljhoz jut. Egy ideig a kolozsváriak is szépen nyomulnak előre és Jasinsky révén góljhoz is jutnak. Félidő: 2:1. Kezdet után Kassáé a kedvező oldal és kihasználva az összseroppant védelem hibáit ötre szaporítja pontjai számát.

A bírói tisztelet mind a három napon Zoltán Béla töltötte be.

Hétfőn este bankett volt, amelyen a kitűzött 3 díj is kiosztásra került. Az est lelkes hangulatban ért véget és a kassaiak a legszebb emlékekkel hagyták el kincses Kolozsvár falait.

Vasárnap.

Aradi AC II.—Aradi WSE 4:1 (Mezőhegyes).

PTE—Hietzinger Bewegungsspieler 8:0. (Félidő: 2:0.) A leginkább fiatal játékosokból álló osztrák csapat az első félidőben még még valahogy ellentállt, de a II-ik félidőben már nem bírták az erős tempót és inkább védelemre szorultak. Fair játékok. Bíró: Czapek Ödön volt.

Szegedi AK 4:2 arányban győz a **Nemzeti TC** ellen Szeged. A mérkőzés félbeszakadt, miután NTC a pályát elhagyta. Bíró: Balassa Jenő.

Szegedi AK II. 3:0 arányban győz a **Bajmoki SE** ellen Bajmokon. A mérkőzés május 8-án folyt le.

Temesvári mérkőzések. Pünkösdi mindkét napján a Temesvári AC a TTC ifj. csapatával mérkőzött. Az első napon Terézváros győz 3:2-re, bár a temesvári csapat is ért el még egy gólt, de a bíró tévedés alapján nem adja meg. A második nap eldöntetlenül végződik 2:2 arányban. A jóval megtermettebb temesváriak mindkét nap állandó fölényben voltak; de a bíró folytonos fűténytetései, sőt gyakori tévedése mindkét csapatot nagyon lehangolta. Terézváros 2 gólt tizenegyesből, míg 1-et szabad rúgásból ér el. A mérkőzéseket Taffel (FTC) vezette.

Győri Egyetértés 5:1 (félidő: 3:1) arányban győz a **Grazer Sportvereinigung** ellen. Győr. Bíró: dr. László Simon.

MTK II. 4:0 (félidő: 3:0) arányban győz a **Horvát Akadémiai SC** ellen Zágrábban. Bíró: Robert.

BEAC 5:0 (félidő: 3:0) arányban győz a **Bajmoki SE** ellen Bajmokon. BEAC csapatában *Kisfaludy* (azelőtt BTC) szerepelt.

Hétfő.

PTE—Osztrák Union válogatott csapata 6:2 (félidő: 1:2). Az osztrák Union válogatott csapata az első félidőben jobb volt mint a pozsonyiak, mikor is 2:1 ellen vezettek és több ízben veszélyeztették a pozsonyi hálót. Egészen más képet nyújtott a 2-ik félidő, mikor a PTE játékosai az összjátékra nagyobb súlyt fektettek és lelkesedéssel vitték a labdát ellenfelük kapuja elé, hol nem tévováltak — hanem löttek.

MTK II. 5:1 (félidő: 3:1) arányban győz a **Horvát Akadémiai SC** ellen Zágrábban. Bíró: Meris.

ETC—EAC 2:1 (félbeszakítva, félidő 1:1). Erzsébetfalvai nagyszámú közönség előtt folyt le a két rivális csapat mérkőzése, melyen 8 perccel a vége előtt EAC levonul a pályáról, miután a bíró egy állítólagos hands-ért nem ad 11-est. Bíró: Friedmann TTE.

EAC II.—ETC II. 2:1 (félidő 1:1) Bíró: Friedmann TTC.

Erzsébetfalvai SC—Gutenberg TC 2:0 (félidő 0:0) Erzsébetfalva. Az ujonnan alakult ESC elég jó képességű csapat. Gutenberg három 11-est nem tud belőni. Bíró: Friedmann Mór TTC.

ESC II.—GTC II. 2:0 Bíró: Szűsz Béla 33-as.

Ifjúsági labdarugás.

MAC ifj.—UTE ifj. 10:2, félidő 7:2. Zuhogó esőben folyt le szombat d. u. a Margitszigeti pályán a mérkőzés kétszer, 35 perces félidőkkel. A csuszos, vizes pályán MAC csapata álló képebb volt s jobban boldogult. Bíró: Friedmann Mór TTC.

USC—Óbudai FC 2:0, Félidő 1:0. Mezőutcai pálya. Óbuda lemondása miatt barátságos. Bíró: Friedmann.

USC II.—Óbuda II 5:2, Bíró: Friedmann. USC feladta.

ESC—Hungária 2:2, Bíró: Szűsz Lajos.

ESC II—Hungária II 1:0, Bíró: Szűsz Béla.

Osztrák eredmények.

Rendkívül mozgalmas pünkösdi volt idén a császárvárosnak. Naponta három nemzetközi mérkőzés került eldöntésre s dacára e nagyszámú programnak a mérkőzéseket a közönség nagyon csekély mértékben látogatta. A WAC és WSC a Törökvetést és a berlini Viktoriát látta vendégül s velük kettős mérkőzéseket rendezett a prater pályán. A mérkőzések mindkét napon az osztrák csapatok győzelmével végződtek. A Törökvetés a WAC-tól 2:0, a WSC-től 5:1 arányban; Viktoria a WSC-től 8:5, a WAC-tól 5:3 arányban kapott ki. A Törökvetés győnye szereplése a csatársor nagyon győnye játékára vezethető vissza, de a WAC elleni szereplésük még így is bosszantó, mert két büntető rúgást nem tudtak értékesíteni. A Viktoria mérkőzéseken — mint az eredmény is mutatja — mindkét részlő a csatárok játéka dominált. A WSC csapatában a balszélső helyén Korla, a BTC volt játékos szerepelt, aki jelenleg Wienben katonáskodik.

A Pápid és a Floridsdorfi AC egy másik magyar csapattal, a Nemzeti SC-bal tartott mérkőzést, amely mérkőzések a nemzetieket első nemzetközi sikerükhöz juttatták. A Rapiddel, mely ezuttal teljes összeállításban és néhány Germania játékosal megerősödvé játszott 1:1 arányban eldöntetlenül végeztek, a FAC-ot pedig fölényes játék után és a FAC egyik tagjának bíraskodása mellett 2:1 arányban legyőzték. A floridsdorfiak gólya ugy esett, hogy mikor a NSC megsérült jobbszélsőjét két társa kivétel a pályáról és a többiek sem voltak a helyükön, a bíró megindította a játékot és mire a magyar játékosok lábra kaptak, a labda már benn volt a hálóban. Erdek és jellemző, az osztrákok sportgondolkodására, hogy mikor a bíró az egyik FAC játékos teltlegesség miatt kiállította, csak abban az esetben voltak hajlandók a játékot folytatni, ha a NSC is kiállítja a megsérült jobbszélső helyére beállított tartalékot, akinek beállítását pedig előzőleg jóváhagyták.

A Cricketterek csapata Krakkóban, az I. Vienna pedig Teplitzben mérkőzött, utóbbi mérkőzés, mely a teplitziek új pályájának felavatása alkalmából történt, óriási érdeklődés mellett folyt le. Mindkét helyen a weni csapat győzött.

Prágában a Slavia a New Crusaders jönevű angol csapatot látta vendégül, mellyel első napon 1:1 arányban eldöntetlenül játszott, második napon pedig a bíró segítségével 5:2 arányban legyőzte.

Részletes eredmények:

Wien.

Vasárnap.

WAC—Törökvetés 2:0 (1:0).

NSC—Rapid 1:1 (0:1).

WSC—Viktoria 8:5 (6:1).

Floridsdorff—Rudolfshügel 2:2 (1:1).

Hétfő.

NSC—Floridsdorff 2:1 (1:1).

WSC—Törökvetés 5:1 (3:0).

WAC—Viktoria 5:3 (1:0).

Prága.

Vasárnap.

Slavia—New Crusaders 1:1 (1:1).

Sparta—Pardubitz 3:3.

Deutscher FC—Stuttgarter Kickers 1:1.

Hétfő.

Slavia—New Crusaders 5:2 (3:1).

Krakkó.

Vasárnap.

Cricketter—SC Cracovia 4:2 (2:0).

Hétfő.

Cricketter—SC Cracovia 11:4 (5:0).

Teplitz.

Vasárnap.

I. Vienna—Teplitzer FC 3:1.

HIREK.

Opprész Rezső a MLSz kiváló főtítkára — mint értesülünk — nagy elfoglaltsága miatt 3 heti szabadságot kért a MLSz tanácsától.

A MAC Münchenben. A MAC pünkösdi két napján Münchenben mérkőzött, ahol első napon a „Bugern“-től 4:1 arányú vereséget szenvedett, második napon azonban egy válogatott csapatot 2:1 arányban legyőzött.

Barnsley szerdán Wienben mérkőzött egy kombinált csapattal, melyet 3:1 (2:1) arányban legyőzött.

Barnsley vasárnap a WSC-al mérkőzik.

Az Aradi AC, mint a déli és a Kolozsvári KA Sportkör, mint a keleti kerület bajnoka folyó hó 22-én mérkőznek Aradon.

Az angol—dán amatőr válogatottak második mérkőzése a rossz időjárás miatt végleg elmaradt. Az első mérkőzés a kalmával a dánok 2:1 arányban, a produkált játék után jól megérdemelt győzelmet arattak. A mérkőzés zivataros időben folyt le, a dánok jelentős felénye mellett. Ez volt az angol (FA) válogatott amatőrök első internacionális veresége. A második mérkőzés első ízben az angol király váratlanul bekövetkezett halála miatt egy nappal eltolódott. E napon azonban oly borzasztó esőzés volt, hogy a pálya víz alá került. Az angolok tovább nem maradhattak, miert is e mérkőzés végleg elmaradt.

A német birodalmi bajnokságot a *Karlsruher Fussball Verein* Délmetország bajnoksapata nyerte, a *Holstein-Kiel* Északmetország bajnoksapata ellen. A döntő mérkőzés pünkösdi hétfőjén volt Kölnben.

Oxford City, kiváló angol amatőr csapat pünkösdi második napján Berlinben mérkőzött az *Union* ellen, melyet fölényes játék mellett 4:0 arányban legyőzött.

Az olasz—francia mérkőzést Milanóban az olaszok nyerték 6:2 arányban. Mint értesülünk a franciák ellen győztesen szerepelt csapatot fogja az olasz szövetség Budapestre küldeni, mely a következő játékosokból áll: De Simoni (USM), Varsiko (USM), Cali (kap.) (AD), Trere (AFC), Fossati (IFC), Capello (TFC), De Bernardi (TFC), Rizzl (AFC), Cevenni (MC), Zana (MC), Boiocchi (USM). Tartalék: De Vecchi (UM).

A milánói nemzetközi labdarugó kongresszus.

Az angolok térfoglalása!

Mr. Wall a FA titkára *interpellációt* intéz a kongresszushoz a MLSz agitációja tárgyában.

A milánói — a FIFA immár hatodik kongressza — pünkösdi hétfőjén kezdődött meg a milánói városban. A kongresszus tagokat a város polgármesterhelyettese fogadta és üdvözölte angol nyelven. Maga a beszéd gloriifikációja volt a footballsportnak és meleg üdvözlés az idegen nemzetek képviselőinek.

A kongresszuson a következő nemzetek voltak képviselve:

Anglia: D. B. Woolfall és F. I. Wall.

Dánia: L. Sylow.

Austria: Dr. Abeles és Hugo Meisl.

Belgium: L. Mühlhous és báró Lavallye.

Svédország és Finnland: C. L. Cornerup.

Franciaország: (Comité Interfederal): Ch. Simon és H. Brame.

Németország: R. Hefner.

Magyarország: Kárpáti Béla és Friedrich Nándor.

Olaszország: L. Bosisio.

Hollandia: C. A. W. Hirschmann.

Svájc: Paul Buser.

A megalakulás után tudomásul vették a budapesti kongresszusról felolvasott jegyzőkönyvet, titkári és pénztári jelentést és megválasztották egyhangulag az 1910/11. évre a tisztikart, mely maradt a régi. Megállapították a jövő évi kongresszus helyét, mely Németországban lesz, 1912. évi kongresszust pedig Stockholmban az olimpiai játékok alkalmával fogják megtartani.

Tagfelvétel. A múlt esztendő folyamán provizorkusan felvett Portugália, Dél-Afrika és Luxemburgi football szövetségek minden vita nélkül egyhangulag felvették. A Comité Français Interfédéral felvétele ellen azonban Friedrich Nándor a MLSz nevében tiltakozott. Hivatkozott arra, hogy a CIF a másik francia szövetség, az USFSA mellett nem tekinthető legfőbb fenhatóságot gyakoroló football szövetségnek, mert az utóbbinak egymagában 1200 tagegyesülete van jelenleg. Tiltakozását alapos érvekkel ocolta meg. Ch. Simon a francia megbízott azzal érvelt Friedrich tiltakozása ellen, hogy a CIF nem egyetlek, hanem szövetségek szövetsége. Egyszermind a meghatározottabban kijelenti, hogy a CIF a legjobb uton van, hogy a USFSA-val teljesen meg egyezzen. Ez okvetlen be fog következni, ha a CIF a USFSA-nak megfelelő szavazatot fog biztosítani tudni, mert ez idő szerint már csak ez a meg egyezés akadály.

A szenáció erejével hatott Mr. Wall, az angol FA titkárnak ezt követő felszólalása. Felszólalását bizalmasnak jelezte és kijelentette, hogy a milánói kongresszus előtt napokon át a legkomolyabb tárgyalásokat folytatta az Amateur FA vezéreivel. Biztosította a kongresszust, hogy a AFA és FA kérdés a közel jövőben általános megnyugtást keltő és mindkét félt kielégítő megoldást fog nyerni.

Erre Friedrich Nándor felszólalt és olyan kijelentésre akarta Wall-t provokálni, hogy nyújtson garanciát arra, hogy ez tényleg be fog következni és az amatőrök elleni bojkott megszűnik. Wall kijelenti, hogy a tárgyalás eredményét még részleteiben nincs felhatalmazva publikálni. A béke iránti kijelentését azonban teljes egészében fentartja és ismét hangsúlyozza, hogy a legkomolyabb remények vannak arra, hogy a meg egyezés létre jön.

Erre a CIF-t 9:1 (Svájc) arányban a FIFA tagjai sorába felvették.

Hétfőn d. u. a hollandi javaslat került tárgyalás alá, melynek lényege az volt, hogy Walls, Skocia és Irland a FIFA tagjai sorában felvehetők legyenek. A magyar képviselő Friedrich Nándor az ellen, mint a FIFA eddig uralkodó alapelvének „egy ország, egy szövetség” legelősebb megsértése, ismét erőlyesen tiltakozott. Azonban már a beszéde folyamán látni lehetett, hogy itt egy jól preparált többség vár voksának leadására. Az ellenérvek oda konkludáltak, hogy a három fentnevezett országgrész sportszempontból független államnak tekintendő, mert mindegyiküknek 2-3 száz éves sport múltjuk van. Az viszont, hogy a szigetország négy labdarugó szövetsége bármilyen formában is egyesüljön, teljesen kizártnak kell tekinteni. A labdarugó sport jól felfogott érdeke is megkívánja, hogy olyan hatalmas labdarugó sporttal bíró nemzetek, mint a skótok stb. stb. a nemzetközi érintkezésből ne legyenek kizárva. A diskuszióknak végre is szavazás lett a vége s a később kifejtendő német közvetítő javaslat figyelembe vétele mellett, a kongresszus 8:1 arányban, a holland indítványt elfogadta. Ellene szavazott Magyarországnak, nem szavazott Svájc.

Az alapszabályok első paragrafusára tehát most így szól: „A szövetség neve FIFA és olyan szövetségekből áll, amelyeket a FIFA az alább felsorolandó országokban, mint a football sport felett fenhatóságot gyakoroló szövetségeket ismer el. Egy országot csak egy szövetség képviselhet.” Ezek:

Anglia, Hollandia, Belgium, Luxemburg, Portugália, Olaszország, Svájc, Németország, Magyarország, Finnország, Dánia, Svédország, Norvégia, Délafrika és Franciaország.

Ezután a szabályváltozásból kifolyólag egy rezuloció fogadtatott el, hogy amennyiben Wales, Skocia és Irország felvételeire jelentkezének, azokat a FIFA tagjai sorába felveszi.

Az ismert magyar indítvány került ezután tárgyalásra. Az indítványnak az USFSA-ra vonatkozó (játék engedély) része a CIF felvételével elcsúszott, a csehek iránt pedig általánosan annyira ellenes hangulat uralkodott, hogy a magyar képviselő ezeket visszavonta. Az AFA játék engedélye maradt tehát csak, melyet Mr Wall előző felszólalása alapján a kongresszus 8:1 (Magyarország) arányban elvetett. Svájc nem szavazott.

A magyar indítványnak a képviselő és szövetségére vonatkozó pontjához a németek adtak be módosított indítványt s pedig olyan értelemben, hogy minden nemzet 5 szavazó képviselőt küldhet. Ez az osztrák, francia és angol viszonyok miatt volt szükséges. Magyarországnak e módosított indítványát Dánia kivételével egyhangulag elfogadták.

Pikáns interpelláció következett. Mr. Wall az iránt intézett kérdést és kérte a magyar képviselőket nyilatkozat tételre, hogy igaz-e az, hogy az MLSz az AFA, a USFSA és Cesky SF-val véd és dac szövetséget kötött és igaz-e az, hogy a MLSz oly határozatot hozott, hogy amennyiben a játék engedélyt a FIFA a fentieknek nem adja meg, úgy a MLSz a FIFA-ból ki s az Amateur Union-ba belép.

Erre aztán először Kárpáti Béla majd pedig Friedrich Nándor nyilatkozott. Mindketten éles hangon utasították vissza Anglia képviselőjének a MLSz belligyeibe való illetéktelen beavatkozást és az ilyen felelősségre vonást, kijelentették, hogy a MLSz nem hozott ilyen határozatot, de igenis egyes magyar sportemberek folytattak információs jellegű tárgyalásokat, ehhez azonban senkinek semmi köze és ezért senkinek felelősséggel nem tartoznak. Elesen pointozták azonban Magyarországnak rokonérzését az angol amatőrökkel szemben és különösen az nem tett szert Mr. Wall-nak mikor azt fejtegették, miért szarítik Magyarországnak jobban az AFA-t mint a FA-t.

Mr. Wall ezután kijelentette, hogy ő nem akarta a magyar képviselőket felelősségre vonni, de az általános béke szempontjából, melynek megvalósulása most igen kedvező szinten mutatkozik, tartotta szükségesnek ezt a deklarációt.

Milánóban Magyarországot amolyan „enfant terrible”-nek tekintették. Ellenséges hangulat azonban épenséggel nem volt ellene, sőt mindnyájan elismerték, hogy agitációjával ő kedvezményezte és vezette sikerre a béke törekvéseket.

Ezután a nemzetközi mérkőzések idejét állapították meg. Ebből bennünket az érdekel, hogy tárgyalások fognak folyni Ausztriával (1910) ősszel Budapesten, Franciaországgal (1910) karácsonykor Párisban, Olaszországgal újvekor Milánóban. Svájc-cal (1911) tavasszal Budapesten megtartandó végleges mérkőzések iránt.

TÖRLEY PEZSGÓ



HIVATALOS RÉSZ

Magyar Labdarugó Szövetsége.

Kivonat az intéző bizottság 1910 május 18-án tartott ülésének jegyzőkönyvéből:

A BEAC—Köb. TE közös kérelme 1910. máj. 22-iki bajnoki mérkőzésüknek május 27-ra való halasztása tárgyában azon kikötéssel teljesítették, hogy május 26-án a mérkőzés csak délelőtt tartható.

Örömmel veszi tudomásul az intéző bizottság a Magyar Úszó Egyesület azon bejelentését, hogy nevezett egyesület újból az aktív működés terére lép és mérkőzéseit legközelebb megkezdi.

Tudomásul vette a bizottság a Kassai AC azon bejelentését, hogy az MTE elleni Magyar Kupa minősítő mérkőzéstől visszalép.

Tudomásul vétették, hogy Gutenberg TC a Föv. T. Kör. javára a tavaszi szöv. díjmérkőzéstől visszalép és 2. pont a Föv. T. Kör II. javára iratik.

Engedélyezi a bizottság, hogy Révész Béla (MTK) a nyári szünet tartalma alatt a MTK belegegyezése esetén a Kecskeméti AC mérkőzésén részt vehessen.

A hivatalos lap f. évi április hó 23-án megjelent 17. számában közölt határozatának megváltoztatásával a felmerült új bizonyítékok alapján határozatilag kimondja a bizottság, hogy az Erzsébetfalvai AC-nak a Budapesti Labdarugó IE-vel szemben támasztott 39 kor. 40 fil ér iránti követelését meg nem ítelheti, miután a mérkőzéstől való elmaradásban a Budapesti LSE-t hibásnak nem találja.

Igazoltattak 3517-től 3535-ig: Törekvés SPÉ részére: Kocsis Pál (Typ. SC-ből); Föv. T. Kör. részére: Micon János (Typ. SC-ből); 33 FC részére: Szöllőssy János; Lipótv. TC részére: Kozma Ferenc, Sas Jenő, Kutsa Géza; Gutenb. TC részére: Taar Zsigmond, Ujj Béla; KAOE részére: Krausz Béla, Rajz Ferenc, Klein Adolf, Nagy Mátyás, Szabó József; Ujpesti TK részére; Simon Kálmán, Joó János, Horváth László; Egyetértés SC részére: Bodnár József (Typ. SC-ből), Stater Sándor.

Tudomásul vétették, hogy Budai Jenő Terézvárosi TC-ből MTK részére bejelentett átigazolási kérelmét visszavonja.

Az ILSz óvasa folytán megsemmisítették Bányai Sándornak 3446. sz. alatt a Nemzeti TC részére, Rosenberg Bélának 3484. sz. alatt az UTE részére történt igazolása, mert nevezettek az ILSz játékosai s őket az ILSz ki nem adta

Ifjúsági Labdarugók Szövetsége.

Alakult 1903-ban. Beiratási-díj 5 K az egyesületek tagjait nem fizetnek. Szövetségi értesítő a „Nemzeti Sport”. Helyisége az „Ország Világ” kávéház külön terme, (VI. Andrássy-ut 61.). Ülések és összejövetelek minden hétfő és szombat este. Hivatalos órák e két napon 8-10-ig. Írásbeli megkeresések a főtítkár, pénzügyelvények a főpénztáros címére küldendők. Tiszteletbeli elnök: betöltetlen; elnök: Vámos Soma; alelnökök: Schneider Béla, Tibor Lajos; főtítkár: Horváth János (VI. Király-utca 24. II. 12.); főpénztáros: Friedmann Ferenc (VI. Frangepán-utca 8. gyárirc da.); pénztáros: Zsaludek Antal; főjegyző: Farkas István; jegyzők: Fenyő Adolf és Szombathy Imre; Házgazd: Koch Lajos; ellenőr: Géser Albert; számvizsgálók: Kiss Árpád, Ivancsics Mihály és Bodner Károly; szöv. kapitány: Táfiel Miksa. szöv. képviselő: Horváth János; intéző-bizottsági elnök: Schneider Béla; a bírói szakiskola elnöke: Vámos Soma

Az Ifjúsági Labdarugók Szövetsége f. évi május hó 21-én rendkívüli közgyűlést tart, mely tekintet nélkül a jelenlevők számára határozat képes. Tárgy az alapszabályok módosítása.

Budapest, 1910. május 7.

Vámos Soma s. k. Horváth János
elnök. főtítkár.

Kivonat az intéző bizottság 1910. május 17-én tartott üléséből: Seligman Andor, Weiner Manó ETC, ISC, az USC, O-buda, URAK I. cs. csapatvezetői beidézettek a legközelebbi intézőhöz. Mezei USC, Rausch VI. k. játékosai felfüggesztve s beidézettek. BFC játékosai felfüggesztve, míg Megyer elleni tartozását K 10 ki nem egyenliti.

Friedmann Mór
titkár.

A magyar kir. államvasutak nyári menetrendje 1910-re.

A czelldömölk—csáktornyai vonalon.

A jelenleg Zalaszentiván—Kisfaludpusztáról reggel 4:39-kor induló és Csáktornyára d. e. 8:53-kor érkező vegyesvonat csak Zalaegerszegtől, kiindulól fog közlekedni, ahonnan reggel 4:10-kor indulva, Csáktornyára már reggel 7:33-kor fog érkezni.

Zalaszentiván—Kisfaludpuszta és Zalaegerszeg között három új vegyesvonat helyeztetik forgalomba; az egyik Zalaszentiván—Kisfaludpusztáról éjjel 11:6-kor indul és Zalaegerszegre éjjel 11:25-kor érkezik, a második Zalaszentiván—Kisfaludpusztáról éjjel 3:6-kor indul és Zalaegerszegre éjjel 3:25-kor érkezik, a harmadik Zalaegerszegről éjjel 1:35-kor indul és Zalaszentiván—Kisfaludpusztára éjjel 1:54-kor érkezik. Ez a három vonat közvetlen összeköttetést közvetít Zalaegerszegre Nagykanizsa és Szombathely felől.

A zalaszentiván—kisfaludpuszta—zalaszentiváni vonalon.

E vonalon, csatlakozólag az előző pont alatt jelzett vonatokhoz, szintén három új vegyesvonat helyeztetik forgalomba. Az egyik Zalaszentivánról éjjel 10:50-kor indul és Zalaszentiván—Kisfaludpusztára éjjel 10:56-kor érkezik, a második Zalaszentivánról éjjel 2:50-kor indul és Zalaszentiván—Kisfaludpusztára éjjel 2:56-kor érkezik, a harmadik Zalaszentiván—Kisfaludpusztáról éjjel 1:54-kor indul és Zalaszentivánra éjjel 2-kor érkezik.

Az ukk—balatonszentgyörgyi vonalon.

Balatonszentgyörgy—Tapolca között egy új reggeli és egy új esti vegyesvonat helyeztetik forgalomba. A reggeli vonat Balatonszentgyörgyről reggel 2:47-kor indul és Tapolczára reggel 4:15-kor érkezik, az ellenirányú esti vonat Tapolczáról este 9:44-kor indul és Balatonszentgyörgyre éjjel 11:15-kor érkezik.

Keszthely—Balatonszentgyörgy között két új reggeli vegyesvonat helyeztetik forgalomba. Az egyik Keszthelyről reggel 13:58-kor indul és Balatonszentgyörgyre reggel 14:21-kor érkezik, a másik Balatonszentgyörgyről reggel 5:4-kor indul és Keszthelyre reggel 5:28-kor érkezik.

A zágráb—csáktornyai vonalon.

A Zabok—Krapina—Teplicztől este 7:24-kor induló és Zágrábba este 9:32-kor érkező tehervonat minden vasár- és ünnepnapon személyszállítással fog közlekedni.

A Varasd—Teplicz és Varasd között az előző évek nyarán közlekedett idényvonatpár ugyanarra az időtartamra újból forgalomba lesz helyezve.

A caprag—vrginmost—károlyvárosi vonalon.

Az összes személyszállító vonatok menete gyorsított.

A Károlyvárosról jelenleg reggel 6:30-kor induló és Capragra d. u. 12:55-kor érkező vegyesvonat Károlyvárosról reggel 6:49-kor indulva Capragra d. u. 12:43-kor fog érkezeni; a Capragról jelenleg d. e. 9:39-kor induló és Károlyvárosra d. u. 3:14-kor érkező vegyesvonat személyvonattá átminősítve, Capragról d. e. 9:50-kor indulva, Károlyvárosra d. u. 2:37-kor fog érkezni; a Capragról jelenleg reggel 5:14-kor induló és Károlyvárosra d. e. 11:44-kor érkező vegyesvonat Capragról reggel 5:30-kor fog indulni és Károlyvárosra d. e. 10:46-kor fog érkezni; a Károlyvárosról jelenleg d. u. 1:20-kor induló és Capragra este 8:35-kor érkező vegyesvonat, személyvonattá átminősítve, Károlyvárosról d. u. 1:10-kor indulva, Capragra d. u. 5:48-kor fog érkezni.

Változások az orient ill. ostende expressvonatok menetrendjében.

A jelenleg minden kedden, csütörtökön és szombaton közlekedő, Belgrádból d. u. 4:17-kor induló és Budapest nyugoti p. udvarra éjjel 10:55-kor érkező keleti expresszvonat Belgrádból minden kedden, csütörtökön és szombaton éjjel 10:15-kor indulva, Budapest nyugoti p. udvarra minden szerdán, pénteken és vasárnapon reggel 6:25-kor fog érkezni.

A jelenleg minden szerdán és vasárnap Orsováról d. u. 3:15-kor induló és Budapest nyugoti p. udvarra minden csütörtökön, ill. hétfőn éjjel 12:50-kor érkező expresszvonat Orsováról minden szerdán és minden vasárnap este 8:20-kor fog indulni, Budapest nyugoti p. udvarra minden csütörtökön és minden hétfőn reggel 6:30-kor fog érkezni.

A jelenleg naponta Budapest nyug. p. udvarról éjjel 1-kor induló és Wienbe reggel 7-kor érkező expresszvonat Budapest nyugoti p. udvarról reggel 6:50-kor fog indulni és Wienbe d. e. 11-kor fog érkezni.

Az ellenirányban vagyis a nyugotról kelet felé közlekedő keleti, ill. ostendei expresszvonatok menetrendje változást nem szenved.

Budapest, 1910 április:

Az igazgatóság.

(Utánnnyomás nem díjaztatik.)

Hirdetők figyelmébe. Most jelent meg **Braun Ede** hirdetési irodájának katalógusa. Ez az elsőrangú **wieni cég (I. Rothenturmstrasse 9.)** ügyfeleit a legkulánssabban szolgálja ki. A katalógust, melyben az összes vezető lapok benfoglaltatnak és a hirdető félnek a legjobb áttekintést nyújtják, ingyen és bérmentve, kívánságra megküldetik.

OLVASÓINKHOZ. Kérjük olvasóinkat és tudósítóinkat, hogy ezentul mindennemű értesítést, tudósítást és helyesbitést, egyenesen felelős szerkesztőnkhez Friedrich Nándorhoz VIII., Esterházy-utca 6.) intézzék.

Angol, francia stb. világhírű gyárosok

u. m. F. H. Ayres, John Jaques, Slazenger, Mass & Co., R. Staub, K. Wunderlich stb.

TENNIS-RAKETJEINEK

választékos raktára.

A labdaverők drbja 5.—, 6.—, 7.—, 8.—, 9.—, 10.—, 11.—, 12.—, 15.—, 16.50, 20.—, 25.—, 30.—, 32.—, és 40.— korona. Tennis-labdák tucatja 8.50, 10.—, behuzott 11.50, 14.50, 16, 20.50 és 24.— korona.

Lawn-tennis-játék teljes felszerelések 4 személyre 65.—, 77.50, 87.—, 104.— és 143.— korona. Tennis-játék-könyv új kiadásu 40 fillér. Tennis-raket javítások és behuzások a legjobban és legolcsóbban eszközünk.

A legújabb kerekcsorcsolyák párja 4.—, 6.—, 9.—, 10.—, 20.— kor. stb. Diabolójáték 1 készlet 2.—, 3.—, 5.— kor. stb. Továbbá nagy készlet: Football, Golt és Hockey-játékokban, viveszközök, atletikai és torna-szerek, turista-felszerelések, téli és nyári sportruházatok, korcsolya, si és sportszánkókbán. Különlegességek az összes fegyverek, töltények, vadászati és hadászati felszerelésekben. A külföldi töltényeknek magyarországi egyedüli elárúsítója

lönlegességek az összes fegyverek, töltények, vadászati és hadászati felszerelésekben. A külföldi töltényeknek magyarországi egyedüli elárúsítója



40 éves fennállás.

Zubek Bertalan és Társa
sportcikkék áruháza Budapest, Muzeum-körut 29.

HORNER ARTHUR bookmaker

Telefon 75—09. Budapest, Erzsébet-körut 4.

□ □ Wien, I. Krugerstrasse 4. □ □

„MAGYAR KONYHA BÉCSBEN“

Nagy és Eichner
magyar vendéglőjében,

I., Rothenturmstrasse 27.



Automobil ujdonságok.

Autovox

a legmegbízhatóbb, leghangosabb
jelző-kürt.

Klaxon

villamos jelzőkészülék, valóságos lármagép!
Legfeltűnőbb, legmegbízhatóbb jelzés az
országutra!

Autogal

legkényelmesebb, legcélsze-
rűbb világító eszköz.

Challenge

a jelenkor egyetlen biztos tömlője. Szer-
kezetben legtökéletesebb. Nincs utköz-
ben szerelés.

Michelin pneumatik!

Continental pneumatik!

BÁRDI JÓZSEF automobil r.-t.

≡ BUDAPEST, VI. ker. Mozsár-utca 9. ≡

Sürgőnycim:

Pneumatik

Telefon számok:

AUTO OSZTÁLY 41-00.
GARAGE „ 116-34.

A VALÓDI **POGNON** GYERTYA MINDEN
MÁGNESHEZ JÓ



VIII. évfolyam. 22. sz.

1910. május 28-án.

NEMZETI SPORT

AUTOMOBIL ÉS AVATKA



Eredeti Bosch-mágnesgyújtások.

Longuemare-porlasztók. Amerikai szélfogók. Ducasble-gummiabroncs.

Saját külön berendezett műhely mindenfajta mágnesgyújtók javítására.

DÉNES ÉS FRIEDMANN, Wien XVIII. Mitterberggasse 11.

Vezérképviselet és raktár: FRIEDMANN ODÓN Budapest, VI., Liszt Ferenc-tér. Telefon 89-69



Gebr. Reichstein Brennabor-Werke Brandenburg a. H.

Vezérképviselek Magyarország részére:

Róka és Stollár

Budapest, Rózsa-u. 97a. Szondy-u. sarok

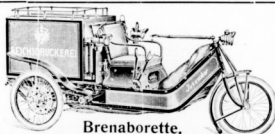

Brenaborette.

Felülmúlja az összes hasonló járműveket. Kivétele 3-5 HP, vízhűtéses benzínmotor, mágnes gyújtás, 2 sebesség, szab. átvitelés kapocsoló, lánchajtás a hátsókerekről, kezelése egyszerű, soffor feleletes, bárki kezelheti, raktsúly 200-250 kg. 1-2 személyre szekrények különböző nagyságban. Költségvetéssel, próbamenettel kívánatunk szolgálnunk.

Brázay sósborszesz

a fáradt izmokat felfrissíti, a bőrt nem égeti, bedörzsölésre a legjobb szesz.

Szerkesztőség és kiadóhivatal
VIII., Szentkirályi-utca 22., II/27.

Hivatalos órák 9-2.

Kézirat és mindenféle levelezés
fenti címre küldendő.



R. Lesseps a La Manche csatorna átrepülője.

Előfizetési ár:

Egész évre 20 korona
Fél évre 10 "
Negyed évre 5 "

Előzetesek és pénzküldemények követőzőleg cenzúrázó: Nemzeti Sport kiadóállalat Budapest. — Postatakarékpénztár 20.188

Szám garage 6 hengeres 15-30 HP Delaunay-Belleville automobilonk ára 14.000 frank.

Delaunay-Belleville gyár vezérképviseletje BUDAPEST, VI., NAGY JÁNOS-UTCA 5. Telefon 101-56.

A tennis-idény közeledtével Kertész Tódor cég Lawn-tennis raketek javítására és újonnan hurozására ismét szerződött M. A. O. HITCHCOCH ACTON elsőrendű angol szakmunkást, ki javításával és újbóli hurozásokkal az előző években is az összes versenytájosok legteljesebb elismerését vívta ki magának és ki mindenemű raketjavítást és hurozást kiválóan, szakszerűen, gyorsan, szükségéhez képest azonnal végez **Kertész Tódor** sportárúztetésben, Budapest, IV., Kristóf-tér berendezett **külön raketjavító műhelyben**. — Mr. Acton március hó végével érkezik, miért is felkértek a t. tenniszők közönség, hogy a javításra szánt raketeket lehetőleg előzőleg Kertész Tódor céghez juttatni sziveskedjék, mivel azok a beérkezés sorrendjében adának munkába. Lawn-tennis felszerelések. Athl. sportcikkek. Angol- és magyar sportjátékok.

Cikkekről képes árjegyzéket
ingyen és bérmentve küld

Kertész Tódor sportárúztete Budapest, Kristóf-tér

Alapítottott
1861. évben

Büssing

elismeren a legmegbízhatóbb és leggazdaságosabb üzemi teherautó-
 lok és motoromnibuszok.

Opel

a tavaly hazánkon keresztül vezetett Henrik her-
 ceg turaverseny győztese! Tökéletesen zajtalan,
 olcsó személy- és áruszállító autók.

Renault

a világ elismeren legelső gyártmánya!
 Meglepően elegáns, teljesen zajtalan,
 olcsó üzemi luxusautók.

Vezérképviselő:

Helios Automobil Forgalmi R.-T.

V., Bálvány-utca 12. szám

Sürgőnycim :
 HELIGAR.

TELEFON:

Igazgatóság: 91—57. Garage 73—65.

Sürgőnycim :
 HELIGAR.

Tágas garage.

Mindennemű
 autokellék.

Pneumatik.

Teherautófuvarozás.
 Kölcsönautók.

Kívánatra árjegyzékkel és árajánlattal szívesen szolgálunk.

AZ AUTOMOBIL

A „MAGYAR AUTOMOBIL CLUB“ HIVATALOS LAPJA. A „MAGYAR AERO CLUB“ HIVATALOS KÖZLEMÉNYEI.
A „NEMZETI SPORT“-TAL EGYETEMBEN MEGJELENŐ SZAKLAP.

Szerkesztőség és kiadóhivatal: Budapest, VIII., Szentkirályi-utca 22. II. em. 27.	Főszerkesztő: Dr. POLÓNYI DEZSŐ. Igazgató: FRIEDRICH NÁNDOR. Felelős szerkesztő: LINDNER ERNŐ.	ELŐFIZETÉSI ÁR: Egész évre 20 korona. Fél évre 10 „ Negyedévre 5 „
---	--	---

Zsélyi Aladár megnyerte a Tolnay-díjat.

A legrátermettebb magyar aviatikus aki mint konstruktőr és elméleti szakember egyaránt kiváló, végre elérte első sikerét, megnyerte a *Magyar Aero Club* igazgatója ifj. *Tolnay* Lajos által, a legelső magyar ezerméteres repülésre kitűzött 1000 koronás díját. *Zsélyi* már a múlt héten több ízben repült 600—800 métert és gépének még csak egy utolsó pontos beállításra

volt szüksége, hogy nagyobb távokon is repülhessen. *Zsélyi* e javítások megtétele után kedden délután próbálta ki gépét és sikerült neki több ízben 1000—1200 métert repülni. E sikeren felbuzdulva *Zsélyi* jelentkezett a Tolnay díjra és szerdán reggel sikerrel tett meg háromzben is 1300 méteres utat. A pályázati repülés, amelyen mint jurytagok ifj. *Tolnay* Lajos,

Röck István és *Horogh* Gyula voltak jelen a korai reggeli óra miatt csak igen csekély számu publikum nézte végig. *Zsélyi* ideje az 1300 méteres távon 1 perc 15 mp. volt, ami 62 kilométeres sebességnek felel meg. A hivatalos rekordot három, illetőleg 1000 méterre még Ferber kapitány állította fel 1 p. 15 mp-el. Ezen időnél tehát jobb a *Zsélyi* ideje.

Néhány adat az amerikai automobil-nagyiparról.

(Az „Autocar“-ból.)

Amerika automobil-nagyiparának impónáló méreteiről, mely az utóbbi időkben Angliában állandó discusszió tárgya volt, Mr. Hugh Chalmernek a Detroit Collegéhez intézett levelének alábbi kivonatából nyerhetünk hozzávetőleges fogalmat:

„Az amerikai Egyes. Államok területén 150 társaság gyártja az automobilokat. Magában Michiganban 45 társaság van, melyeknek évi összprodukcója 140,000 automobil tesz ki; ezen 45 társaság közül 23*Detroitban működik, melyek évenként 85,000 automobil (30 millió dollár értékben) állítanak elő.

Detroitban az automobil gyárak 39,000 embernek adnak állandó munkát, míg az automobil gyártással valamiféle vonatkozásban levő gyárak munkáslétszáma kb. 19,000 ugye, hogy Detroitban 58,000 munkás, illetve (a munkások családtagjait is ideértve) 200,000 lélek anyagi sorsa az automobilpiacának hullámzásától függ. Ezen 58,000 munkás heti keresménye kb. 1 millió dollárt tesz ki.

Detroitban az automobil gyárak befektetési költsége 10 millió dollárra rugott. Az ezen évben előállítandó automobilok összára 200 millió dollárt fog kitenni.

Detroit városa azelőtt arra volt büszke, hogy az országban nem volt még egy város, mely nálánál több kályhát, pilulát, festéket vagy teherkocsit állított volna elő. Azelőtt a gyártmányok legértékesebb része t. i. a teherkocsik évenként 18 millió dollárral szerepeltek, míg ellenben jelenleg a detroit-i előkelőbb automobilgyárak közül bármely kettő évenként 20 millió dollár értékű automobil átlagot bizonyosan termel.

Detroitban a vásárló igényei teljesen kielégítődnék, mert vehet 500 dolláros kis kocsit, épügy mint egy 8000 dolláros limousine-t.

Az automobil-ipar Detroit városát, máris

egy hatalmas szálloda-várossá tette s a kereskedelem minden ágon hatalmasan megindult. Csak rá kell gondolnunk a különböző detail kereskedőkre és garageokra, melyeknek existenciáját az automobil-ipar teremtette meg. Tudják-e önök, hogy városunkban a nagy automobil-garage műépítési szempontból, néhány emberöltő kiváló „*eseménye*“ volt?! Néhány új árucarnok és garage pedig városunknak legszebb épületeit képezik. Los-Angeles kivételével nincs a földön még egy város, melyben 1000 lakosra annyi automobil esnek, mint Detroitban.

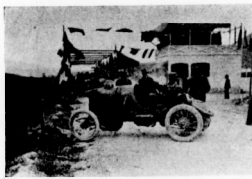

Boillott (Lion Peugeot)
a sicíliai kiskocsi verseny győztese.



Coriolato (Franco)
a Targa Florio győztese.

A legtartósabb,
ennél fogva leg-
olcsóbb abroncs

PNEU-SEMPERIT

SEMPERIT-

Stock: Magyar Automobil Garage Aréna-út 50.

Gummiművek

Vezérképviselet és raktár: SALZBERGER SAMU Budapesten, VI. kerület, Andrassy-út 20. szám.

Az emberek persze azt mondják, hogy: „milyen hosszú lesz az automobil kereskedés élettartama s nem fenyegeti-e az általános összeomlás?” Nos hát én profétáknak ugyan nem vagyok s így nem tudhatom, hogy a dolog hogy fordul, de azon szílerő nézetem van, hogy az automobil jövő történetére vonatkozólag azért nem

ellenállás, melyre ez esetben a légszavart talál, a motor forgatónyomatékával egyenlő. A motornak ugynevezett reakciós nyomatéka, mely az imént említett forgatónyomatékkal egyenlő nagyságú, azon van, hogy az aeroplánt hossztengetyére körül és pedig a dolgozó ellenértés irányban forgassa. A reakciós nyomaték eme műkö-

tengelye az aeroplán vázával mozdulatlanul van összekötve, míg ellenben a csillagalakban elrendezett hengerek e körül forognak.

Az eddig ismert járműveknél, ugy szárazon, mint vízen, az említett reakciós nyomatékokat a járműnek természetes stabilitása megszünteti.

Másképen áll a dolog azonban a reptőlőgépeknél, melyeknél a teljesen stabil egyensúly ugyszólván sohasincs meg. Ezeknél a motor reakciós nyomatéka az aeroplán egyik oldalát fel, másikat pedig lenyomni törekszik és pedig akképpen, hogy pl. előbb említett esetben az 50 lóerős motortól eredő 30 kg.-nyi erő, az aeroplán hossztengetyétől 1 méternyi távolságban, az aeroplánt felbilenteni törekszik. Ezen forgatónyomatékokat tehát feltétlenül meg kell szüntetnünk, ami többféle módon eszközölhető.

Az aeroplán súlypontját tohatjuk oldalra el, mi egy oldalsúly alkalmazásával oldható meg, vagy pedig az oldalal stabilitást eszközö kormány igénybevételével igyekszünk a forgató nyomatékokat kiegyenlíteni. De mindkét módszernek az a hátránya, hogy vagy erő vagy pedig sebesség emesztődik fel. Ezen körülmény, mely levegőben épugy előáll mint a víz hátán, a vízisport hívei előtt régen ismeretes. A legkisebb sebességvesztéssel tulajdonképpen csak a gauchirozás jár, mely Wrighték találmánya s melyet ujabbban a Bleriot- és az Antoinette-féle típusoknál is alkalmaznak. De a gauchirozásnál meg az a hátrány, hogy azzal egyidőben az aeroplán is oldalt tér el. Hogy az aeroplánt a haladási irányba visszakereszteljük, a sebességvesztő oldalkormányhoz kell ujabb fordulnunk.

Egyszerű megoldásnak látszik, ha a motor reakciós nyomatékát ugy kiszóbboldalki, hogy az aeroplán súlypontjának oldalalagos elhelyezése céljából, magának az

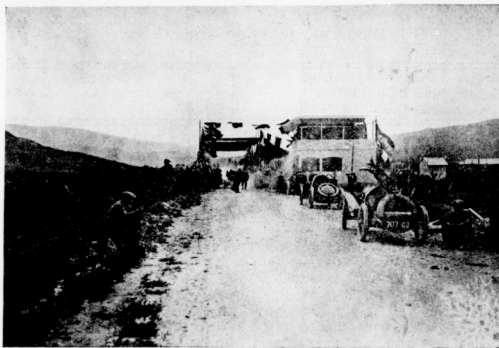

A Targa Florio startja.

mondhatunk „találó” kadenciát, mert az automobil a privát utazásnak hosszú századok utáni első tökéletesítését képezi. Az automobil a civilizációban olyan helyet foglalt el, melynek birtokosa századokon keresztül hű szolgánk volt s ez a ló s ezért azt hiszem, hogy az automobil is ily hosszú ideig hűséges szolgánk leend. De, hogy a nagyközönségünk 200 automobil gyár évenkénti össztermékumát átveszi-e ez persze más lapra tartozik.

dését megvilágíthatjuk, ha azon esetet képzeljük el, hogy a motor tengelye és a légszavart nem forog. Ez esetben a motor forgató nyomatéka az egész motort a mozdulatlan motortengely körül forgatná, még pedig az előbbi forgással ellenkező értelmű irányban. Ezen elven alapuló, ugynevezett forgó hengerű, motorok, jelenleg nagy számban állnak az aviatikusok rendelkezésére. A legismertebb típus ezek között a francia „Gnome” motor, melynek

Egy vagy két légszavart

alkalmazzunk-e az aeroplánoknál?

A heliopolisi versenynapok alkalmával, Latham 40 méter magasságból történt lezuhanása ugylátszik azt mutatja, hogy az aeroplánoknál az „egy légszavart” elve elvetendő volna. Egy légszavart alkalmazása az egymással ellenértés forgású két légszavarral szemben súlymegtakarítást jelent ugyan, de az előbbi rendszernek hátrányai oly nagyok, hogy alig érhető miért alkalmazza az aeroplánépítők legnagyobb része még mindig az egy légszavart rendszer.

A dolognak könnyebb megfontolása céljából vegyük a következő konkrét esetet:

Legyen az aeroplán motorja 50 lóerős, 1200 percenkénti fordulattal. Ez esetben a motor forgató nyomatéka majdnem 30 kilogrammter. E forgató nyomatékkal csavarodik a légszavart a levegőbe. Azon



Közönség a lyoni versenytéren.



Deutz-féle Automobilok

Elsőrangú minőség. Gyártja Gasmotorenfabrik Deutz Cöln. Képviselet — Wien, I. Dr. Karl Lueger Pl. 9. (id. iroda Lichten-Ausztria részére) — Bécs, I. e. 2. Üzletvezető Komblüh Frigyes, az Adlerművek eddigi vezetője.

Képviselet és raktár Magyarország részére: Höcker Testvérek gépgyárosok, Budapest, V., Külső Váci-ut 83. szám.

Aviatikai motorok.

VAS léghütéses rendszer

I. típus 3 hengeres	24 HP	110 furat	130 löket	K	1900.—
II. típus 3 hengeres	30-40 HP	120 furat	140 löket	„	3000.—
III. típus 4 hengeres	50-70 HP	120 furat	140 löket	„	4800.—
IV. típus 6 hengeres	80-100 HP	120 furat	140 löket	„	8500.—

Motorok sulya lóerőnként 2 kg.

Csövek minden méretben raktáron

Csavarok minden fajtából és kivitelben

Feszítővászón eredeti gyári árákon.

 Árjegyzék ingyen és bérmentve.

VAS GÉZA és FIA

≡ BUDAPEST, VI. Liszt Ferencz-tér 6. ≡

Sürgőnycim: DUNLOP. ✦ Távbeszélő: 65-43.

1910. évi modell.



Puch

1910. évi modell.

Automobilok

nemcsak a szakemberek hódolatát vívták ki, hanem egyhangulag **ideális** kocsiknak ismertetnek el. Ez nemcsak a motorok példátlan teljesítőképessége, a csaknem teljesen zajtalan járás és a kocsik teljesen modern kiállítása, hanem az egyes részek szigorúan pontos kidolgozására vonatkozik.

Gyártunk és szállítunk:

 **sportkocsikat, túrakocsikat,**
 **üzleti kocsikat, omnibuszokat**

a következő lóerőszámmal:

12 l. e. kéthengeres
 12 „ négyhengeres, fékteljesítmény 16 l. e.
 16 18 „ négyhengeres, fékteljesítmény 27 „
 24 30 „ négyhengeres, fékteljesítmény 40 „
 40 45 „ négyhengeres, fékteljesítmény 60 „

Teherkocsik, tehervonatok

2—3 tonna, továbbá 5—6 tonna teherbírással.

Elismerő nyilatkozatok a társadalom minden részéből.

Gazdagon illusztrált katalógusok
 érdeklődőknek díjtalanul állnak rendelkezésre.

Puch János r.-t, Gratz

Raktárak:

GRAZ, I. Joanneumring Nr. 20.

WIEN, I. Stubenring Nr. 16. Vezető: J. Belletti igazg.

BUDAPEST, VII. Erzsébet-körut 48.

Telefon: Garage 174—18.

Telefon: Főnököknek 126—39.

Magyar Automobil Garage**HIRSCH és CSERMELY**

Budapest, VII. Aréna-út 50. sz.

Sürgöny cím: LARDOLIN BUDAPEST.

Magyarország legnagyobb garageja 80 kocsi befogadására.

Villamos erőre berendezett nagy javító műhely.

Dus választéku alkatrész raktár minden gyártmányu autók részére.

SEMPERIT legtartósabb, legjobb autó-pneumatic budapesti stockja.

Accumulator töltő állomások!

REX SIMPLEX autók magyarországi képviselői.

Osztrák DAIMLER autógyár magyarországi osztályának kirárolagos egyedárusítói.

Állandóan kaphatók minden gyártmányu és típusu
használt, de legjobb állapotban levő automobilonok.**Éjjel-nappal állandó szolgálat!****A Pneumatik kérdés megoldva!**

Áremelés nélkül!

**Calmon
Garantia
Pneumatik**

5000 és 3000 kilométerért garantiál.



Magyarországi Vezérképiselete

V AJ DA I GN Á C

TELEFON 88-36.

TELEFON 88-36.

BUDAPEST, VI., LISZT FERENCZ-TÉR 18.



Automobil felszerelések és alkatrészek.

Saját Pneumatik javító műhely.



aeroplannak néhány súlyosabb szerkezeti részét helyezzük megfelelően el.

Emillett esetben pl. egy 10 kg.-nyi súly 3 méterre, vagy egy 5 kg.-nyi súly 6 méterre oldalt terhelhetné meg azon aeroplanszárnnyal, melyet a motor reakciós nyomataka felfelé billenteni igyekszik. A súlypontnak oldalagos elrendezése azonban abban hiányos, hogy motor megállás esetén, a mikor t. i. ennek reakciós nyomataka is megszűnik, az oldalbillenés elmen kerülhető.

Az egy légsavarral bíró repülőgépek-nél a dolgon a legtöbb esetben egy segitenek, hogy a súlypontot is kissé oldalt helyezik el, de az oldalkormányt is használják a reakciós nyomatek teljes megszüntetése céljából.

Hogyha tehát a motor megáll, mi napjainkban sajnos még elég gyakori eset, akkor a reakciós nyomatek hirtelen megszűnése miatt az oldalagos súlypont forgató nyomataka azonnal teljes mértékben érvényesül, mit a székereként továbbforgó légsavarral ugyanolyan értelemben ható forgatónyomataka még inkább növel. Erősebb motor esetén pl. kétszeres lőerőszámmal, e káros hatások nemcsak kétszer oly nagyok, de a nagyobb gépnél alkalmazott kisebb fordulatszám miatt, a forgatónyomatek is a kétszeresl jóval nagyobb.

Latham, ki egy bizonyos erősségi motorhoz volt hozzászokva s a kinek aeroplánja e lőerőszámhoz volt szerkesztve, a motor megállás okozta forgatónyomatek, mely a szokottnál kétszeres vagy még nagyobb volt, nem tudta egy erős gachirozással azonnal kivédeni s ezáltal billent aeroplánja oldalra. Két, ellentétesen forgó légsavarral alkalmazása esetén, a forgatónyomatek elcsúszhatna úgy, hogy a motor megállás oldalbillenést nem okoz. Azonkívül a légsavarrak gyroskopikus reakciós nyomataka is, mely az aeroplán ugynevezett kigyózással idézi elő, teljesen hatálytalanul lesz, mi egy légsavarral esetén természetesen nem lehetséges.

Örvendtes, hogy a legutóbbi hetekben az „ellentétes irányban forgó, két légsavarral” elve diadalmasan nyomul előre, mely a Latham zuhanásához hasonló szerencsétlenségeknek elejét veendi.



Az Osztrák Automobil Club csillag-turája, egy társas automobilutazás, amelynek célpontja Bécs és amelyben azon Club nyér díjat, amely a legtöbb résztvevővel a leghosszabb utat tetta meg. E csillag-túra nevezési zárata mult pénteken volt és váratlan sikerrel járt amennyiben

száznál több résztvevő jelentkezett az egyes klubok részéről. A résztvevők csütörtökön érkeznek Bécsbe.

A német-osztrák motorcsónaktúra. Szombaton kezdődött a Regensburg-Bécsi motorcsónak-túra, amelyen összesen 29 motorcsónak vesz részt. Az indulás Regensburgból két csoportban eszközölték. Az első napon *Straubing* volt a cél, melyet dacára az utközben valósággal lezajlott viharok, esőnek egy csónak (a pozsonyi „Meteor”) kivételével mindegyik résztvevő elérte. A résztvevők kitünő fogadtatásban részesültek. A második napon Passau-ig mentek a csónakok, de már csak huszonheten, mert utközben egy ismét kivált csavartörés miatt.

Az amerikai nagydíj. Az *American Automobile Association* I. évi október hó 15-ére írta ki az amerikai nagydíjért való küzdelmet, amely a mult évben elmaradt. A long-islandi versenypályán tartják meg 450 kilométernyi távon (22 kör). Résztvehet minden automobil korlátozás nélkül, ha csak megfelelő fékkel van ellátva.



Automobil tulajdonosok figyelmébe!

Felülmulthatatlan legjobb a

„RECORD” autó olaj.

Róka és Stollár Budapest, VI., Rózsa-u. 97.
(Szondi-utca sarok).

Telefon megrendelések azonnal és pontosan eszközöltnétek. TELEFON 102-36.

AUTOMOBIL ÉS REPÜLŐGÉP-SZAVATOSSÁGI BIZTOSÍTÁS.

Ajánljuk a minden automobilozó és repülőgép-tulajdonos részére nélkülözhetlen szavatossági biztosítás megkötését. Felvilágosítással és prospektussal készségesen szolgál a **Nemzetközi Baleset Ellen Biztosító Részvénytársaság**, Budapest IV., Váci-utca 20. sz. az Adriaal biztosító társulat palotájában. Helyi képviselő Automobil- és repülőgép-szavatossági biztosítás k i részére: **Róka és Stollár, Automobil-szakiroda**, Budapest, VI. Rózsa-utca 97. (Szondi-utca sarok).

Az első 25.000 frank értékű tiszteletdíjat és 20.000 frankos pénzdíjat nyér, a második 10.000 frankot, a harmadik 5000 frankot.

A gépjármű szabályzat aktuális fontosságú határidői. *Kováts Elemér* dr. a Magyar Automobil Klub ügyésze szives közlése alapján a következőkre hívjuk fel olvasóink figyelmét.

Az új gépjármű (automobil, motoros kerékpár stb-re vonatkozó) szabályzat I. évi május hó elsején életbe lépett.

A szabályzat szerint a régi vezető jogosítványok 1910 évi június hó 29-éig újakkal cserélendők fel.

Oly vezetők tehát, akiknek régi bizonyítványuk van, új vezetői jogosítványt kötelesek szerezni, ezektől azonban vizsgadíj nem követethető és ha a vezetői vizsgát már egyszer letették, ez vizsgázatás is elengedhető.

A régi forgalmi engedélyek 1910 évi július hó 31-éig újakkal cserélendők fel.

Az ily gépjárművekre, ha azok hatóságilag egyszer már megvizsgáltattak, a forgalmi engedély újabb szakértői megvizsgálás nélkül is kiszolgáltatható.

Díjak a forgalmi engedély kiállításáért 2 korona, a számtábláért automobil után 15 korona, motorkerékpár után 5 korona.

Ha a szakértői vizsgát elrendelik, úgy motoros kerékpár után 20 korona, egyéb gépjármű után 30 korona fizetendő.

Ezenfelül a kérvény 1 koronás mellékletei egyenkint 30 filléres bélyeggel látnadók el.

A rendelet szerint a ugynevezett *próba-kocsik* is csak forgalmi engedéllyel, közlekedhetnek tehát 1910 évi július hó 31-én után a „Próba kocsik” felírás már nem pótolja a forgalmi engedélyt.

Kivétel az alól csak a *Magyarországban gyártott gépjárművek* alvázaik kipróbálása tekintetében áll fenn, e kocsikra is csak azok *gyárosai* kapnak ideiglenes forgalmi engedélyt. Ezen engedély száma a kocsira erősítendő.

A Riederbergi motorkerékpár verseny. Vasárnap rendezte az osztrák *Általános Motorkerékpáros Szövetség* hagyományos riederbergi motorkerékpár-versenyét és, kellemetlen időben. A versenyben ismét a Puch gépek érték el a legjobb eredményt, amennyiben a 13 hatagória közül 12-öt megnyertek. A legjobb időket *Medinger Róbert* (Puch) érte el, ki a Ried—Riederbergőhe (4 kilométer) távot 8 l. e. kéthengeres 79 kg.-os géppel 3 perc 28-2 mp. alatt, az Allhang-Riederbergőhe (2 km.) távot pedig 2 p. 22-4 mp. alatt nyerte meg.

A Targa Florio a mult héten tartott meg a Cerda—Petrallia—Cerde körpályán, 300 méteres távon. A nagy sicíliai automobil versenyét, amelynek az időjárás nem igen kedvezett ezúttal is a voituretek és

DEUTZER-féle auto és aeroplan motor olaj, benzín, Tavotte, zsír, carb., tisztítóanyagot, Rapidol, Solarine pehelygráf, szivacsok stb. **Kempshall Pneumatik** — legjobb autoneu, Repülőgépek építő anyaga és pótalkatrészek, **L'Autovox** kiváló és hatásos jelzőkészülék



Jacob Dietrich jun. Wien,

IX/4. Nussdorferstrasse 42-44. Telefon 13523.

Kérjen prospektust.

nagy kocsi számára felállított külön kategóriákban futottak meg. A voiturettek kategóriájában ezuttal nagyobb volt a versenyés és az elért idők is jobbak. A verseny végeredménye a következő:

Voiturettek.

1. Boillot (Lion) 5 óra 20 p. 43.8 mp.
2. Giuppono (Lion) 5 óra 25 p. 35.2 mp.
3. Gon (Lion) 5 óra 31 p. 25.6 mp.

Kocsi.

1. Cariolato (Francia) 6 óra 20 p. 47.4 mp.
2. Olsén (Lancia).

A legjobb kört Boillot érte el 2 óra 39 p. 8.4 mp.-vel.

A pneumatic. Minekután egy gazdag ur megvett egy autómobil, első feladatának tekintti, hogy döntson a felett, hogy mely pneumaticot használjon. Minden egyéb, ami az autómobilhoz kell, olyan kevés és olyan lényegtelen, hogy azon senki sem gondolkozik, de viszont, hogy mely pneumaticot használjon, arról minden autómobil tulajdonos gondolkodik. Vannak ugyan még ma is nagyon sokan, akiknek fogalmuk sincs arról, hogy micsoda gumifon szalad kocsijuk, még bizonyára akadnak olyanok is, akik nem egész biztosak abban, hogy mi is az valójában a pneumatic. De ezek — a kereskedők és sofförök mely sajnálkozása mellett — napról-napra apadnak és ma-holnap már ott fogunk tartani, ahol már régen tartanak külföldön, hogy még a legnagyobb ur is meg fogja előbb nézni és vizsgálni azt a pneumaticot, amit a kocsijára szerel.

Egész nyugodt lélekkel meg lehet állapítani, hogy az a pneumatic még nem létezik, amely absolute jó volna. Most már 15 óra gyártanak autómobil pneumaticot és ámbátor az elsőrangú gyárak elsőrendű anyagot és elsőrendű munkaerőt használnak, képtelenek egy olyan köpenyt vagy tömlőt előállítani, amely az autómobil súlyának, sebességének megfelelően. A gyárak mindig arra hivatkoznak, hogy a pneumatic elvlegre nem vas, hanem vázson vagy gummi és természetszerűleg nem is bírhatják ki azokat a megerőltetéseket, amelyeknek ki van téve, és minthogy eddig nem sikerült senkinek sem a pneumaticot más valammal pótolni, az egész autómobilozó világ kénytelen ezzel a szólammal megelégedni és továbbra is sok pénzt kiadni pneumaticra. Az autómobil gummi gyárak nem is igyekeznek ezen segíteni, hanem azt hiszik megfelelő feladatunknak azzal, hogy ügyelnek jó anyagra és jó munkaerőre, ahelyett, hogy maguk gondolkodni az azon vajjon nem lehet-e itt valami más hozni, ami jobban megfelelne e célnak. Legkevésbé tudomék ezzel azok a gyárak, amelyeknek gyártmányait amugy is veszik. Ezek folytonosan foglalkoztatva vannak és sokszor heteken, sőt hónapokon át éjjel-nappal dolgoztatnak, hogy annyi szállíthassanak, amennyit rendelkeznek. Ezek nem is igyekeznek a közönség kívánságának másképp eleget tenni, minthogy az ő tudnak és belátásuk szerint jó pneumaticot szállítsanak. Az itt használt „*p*” kifejezés csak relative értendő, mert mint már mondtuk absolute jó pneumatic nem létezik.

A kisebb gyárak, hogy vévőközöséget hódítsanak maguknak oly eszközökhöz nyulnak, amelyek egyáltalában nem volnának némely szempontból megengedhetők.

Vannak gyárak, amelyek az általuk előállított pneumaticra kilométer garanciát adnak, ami alatt az értendő, hogy a köpenyek csak akkor fizetendők, ha egy bizonyos kilométer-számig megfelelték és el nem szakadtak. Ez a módja a pneumatic eladásnak még magában hordja a lehetőséget csiráját, amit megvilágítani óhajunk.

Elsőrangú pneumatic gyárak határozottan kijelentik, hogy ebből és ebből az okból nem adnak garanciát és dacára eme kijelentésük-

formájában teljesen kiküszöböli. Nálunk Magyarországon is vannak elegenden, akik ilyenell foglalkoznak.

Szerkesztői megj. A lapunk egy barátja által rendelkezésünkre állított cikket, bár tartalma nem felel teljesen álláspontunkat, érdekes tartalmánál fogva közöljük.

— A Weiner és Grünbaum udvari szabó cég, autómobilisták és sofförjeik számára legújabb és Angliából hozott minták szerint igen praktikus felszereléseket készít.



Az AC de France számára készített repülőverseny-díj

nek, epp ezen gyárak örvendenek a legnagyobb közkedveltségnek. Ha tehát kisebb gyárak épp az ellenkezőjét teszik annak, akkor természetes, hogy itt 'valami hibának kell lennie. Ez a hiba pedig abban a pneumaticban van, amelyet az ill gyárak hoznak forgalomba, mert természetes és logikus okoskodás az, hogy ha az ő pneumaticjuk jó volna, ugy azt a közönség venné épp úgy, mint ahogy veszi az elsőrendű gyártmányt és akkor feleslegessé válna a jótállás. Avagy nem logikus az az okoskodás, amely azt mondja, hogy ha egy kisebb gyár tud olyan pneumaticot csinálni, amire jótállást tud adni, akkor csak sokkal inkább meg tudja adni, hogy sokkal nagyobb gyár, amelynek sokkal több pénz áll rendelkezésére, mint valamilyen kisebb gyárnak. Az olyan pneumatic tehát, amelyet jótállással kell kínálni nem lehet olyan jó, mint az, amit jótállás nélkül vesznek.

Keresni kell tehát szakadatlanul olyan találmányt után, mely a pneumaticot mai



Hírek a budapesti verseny résztvevőiről. Wagner (Hanriot) a rheimsi aerodromban két utassal tíz percig repült.

Bielovuci (Sanchez-Besa) ugyancsak Rheimsben 25 percig repült 100 méter magasságban.

Krastel (Bleriot) Mauban hét pályakört repült tekintélyes magasságban negyedik kísérlete alkalmával.

Első magyar gummi-, pneumatikajavító- és vulcanizáló műhely. Szegecses bőrfelület, antiderapant gyártás. Új gummi-protectorok és manchetták kifogástalan elkészítése.

AUTOMOBILIA

Budapest, VII., Vörösmarty-utca 20.

Állandó nagy raktárt tart (új és használt) pneumaticokban és tömlőkben.

105-08. TELEFON-SZÁM 105-80.

Wien, 1909. nov. 2.



T.

Desterreichisch Amerikanische Gummifabrik A.-G. Wien.

Az Önök által kb. 6 hó előtt szállított csuszástgátló abroncsokkal a nyári hónapok alatt nagy turákat csináltam s igazán örvendek, miszerint közölhetem önökkel, hogy azokkal a legjobban meg voltam elégedve. Az abroncsok most is használható állapotban vannak kocsimon és gyártmányukat ismerettségem körében a legmelegebben ajánlom.

Kiváló tisztelettel

Ignatz Löw-Beer.



 Breitenseei Aeroplán és Ballon szövetek. 

BENZ VILÁGRECORD!

Sürgöny:

Daytona (Florida) III/17. 1910.

Barney Olfried 200 HP. Benz versenykocsival két új világrekortot állított fel. Egy angol mértföldet álló starttal 40,53 másodperc alatt egyenlő 143 kilométer óránkénti sebesség és repülő starttal 27,33 másodperc alatt egyenlő

 **212 kilométer óránkénti sebességgel futotta meg.** 

Legnagyobb sebesség, melyet bárminemű jármű valaha elért. Időmérés villamos precíziós eszközökkel.

Benzművek.

Sport téren ezen események bámulatosak, de az autók vevőközönségét a normális turakocsik minősége is érdekli. E tekintetben összes megbízóink referenciáival szolgálhatunk s az elismerő levelek betekintésül az érdeklődők rendelkezésére állanak.

MAGYAR BENZ AUTOMOBILGYÁR R.-T.

Városi iroda: IV., Váci-út 42.

Telefon: 161—37.

Gyártelep: VII., Ilka-utca 31.

Telefon: 168—79.

Grand Prix Párisi világkiállításon 1900 évben. Kwizda-féle Restitutionsfluid. MOSOVIZ LOVAKNAK.

Az udvari istállóknak és a nagyobb katonai és polgári istállóknak több mint 40 év óta használatban, nagyobb strapák előtt és után való erősítésére és erőtüllesztésére, az inak merevségének szűn; képeket a lovat a legnagyobb minnkabírásra a trainingben. Főraktár

Török József gyógyszerátára

VI., Király-utca 12. és
Andrássy-út 28. szám

Figyeljünk a védőjegyre. Képes árjegyzék ingyen, bérmentve.



Ára: Egy üveg 2 K. 80 fill.



A valódi Pogon-gyertya a legmegbízhatóbb, 1806 óta az eredmények 90%-át értik el.

Legújabb sikerek: Los Angeles Amerika, Curias 88.50 m. egy óra alatt, Buenos-Ayres 1. díj február 7-én

Kapható **Bárdi J. r.-t.** Budapest, VI. Mozsár-utca 9. szám

PETERS AUTO PNEUMATIC



WIEN IV. Wiedener-gürtel 6.

a Heu-Gasse mellett szemben a Staatsbahnhoffal.

Saját garageban éjjel nappal montirozás.



Minden kocsi
önmagát
ajánlja!

Modell „E“

14-16 HP.

A német hadseregnek
300 drb van használatban.



Ezen tényen
alapszik eddigi
elterjedtsége.

Modell „G“

24 HP.

Berliner Motorwagenfabrik G.m.b.H.

Vezérképviselet Magyarországon:

GIRSIK TESTVÉREK

BUDAPEST, VIII., Rákóczi-ut 71.



Kinet Dániel (Farman) Mourmelonban 2 óra 51 p. 10 mp.-es utasrepüléssel új világrekordot állított fel.

Amerigo (Sommer) a szentpétersvári meetingen Ratibor herceggel több körrel repült.

Frey (Farman) a johannestali (Berlin mellett) repülőtérrel felszállva 38 perc repülés alatt 300 méter magasan elrepült Berlin felett, majd visszafordult és leszállt kiindulási helyén.

Pequet (Sanchez-Besa) a rheinsi aerodromból kiindulva 300 méteres magasságban felőrács körrepült tett a vidék felett.

A nemzetközi léghajózási konferencia május 17-én kezdődött Párisban. A konferencia célja a nemzetközi léghajózási jog alapelveit meghatározni. Ausztria-Magyarország képviseletében a tárgyalásokon Nemes Albert gróf rendkívüli követ, Lamezan-Saluis Róbert gróf vezérkari őrnagy, nagykövetségi katonai attasé, Vassel Károly vezérkari százados, ifj. Fest Lajos belügyminiszeri titkár és Malcomes Gyula báró kereskedelemügyi segédtitkár vesznek részt. Franciaország husz, a többi nemzetek összesen harminc képviselővel vesznek részt a konferencián.

A konferenciát Millard francia közmunka- és közlekedésügyi miniszter, a következők érdekes beszéddel nyitotta meg.

Nemrég volt a nemzetek gyűlése, melyen az automobilközlekedésre vonatkozó nemzetközi szabályokat állapították meg; s ma ismét összejöttek a nemzetek képviselői hogy törvényei foglalkják a levegőben való közlekedés rendjét és szabályait. Az anyag ujdonsága ezt a feladatot ingerlővé és élvezetessé teszi. Szükséges és sürgős munka ez s hogy eredményes legyen: technikusok, jogászok és diplomatai közreműködésére van szükség. Ugyanabban a pillanatban, amikor az ember a levegőget birtokba veszi, beáll annak a szükségessége, hogy e birtokbavétel szabályai és törvényei megállapíttassanak. A levegőbe szálló, kormányozható és nem kormányozható léghajók és repülőgépek új jogokat, új kötelezéseket, új felelősséget és eddig ismeretlen veszélyeket teremtek. Övelük együtt a különböző érdekek konfliktusai merültek fel: a közés magánérdek, a légi járművek, azok tulajdonosai és azok utasainak érdeke és végül az államok sajátos érdekei szempontjából. Rendőri és vámbátóságok, a melyek eddig a földön járva végeztek fontos munkájukat, nem kevés aggodalommal nézik a fejük fölött mintegy csufolóda elrepülő léghajókat. Ha már utolérni nem lehet őket, nem kell-e a legelőbb felismerhetővé tenni a surranó rémeket? Nem kellene-e a léghajókat külső jelekkel ellátni, a melyek segítségével egymástól megkülönböztethetők lennének? Ámde nemcsak a levegőben való utazásról van szó. Számot kell vetni a leszállás, a kikötés szükségességével is. És ez, a

A Budapesti bank részvénytársaság

folyó évi május hó 27-én délelőtt 12 órakor az intézet helyiségében (VI., Teréz-körút 22.)

rendkívüli közgyűlést

tart, melyre az intézet részvényeseit tisztelettel meghívjuk.

TÁRGYSOROZAT:

1. Az igazgatóság javaslata az intézet alap-tőkéjének 4.000.000 koronáról 10.000.000 koronára leendő felemelése tárgyában.
2. Az intézeti alapszabályok 7., 8., 14. és 39. §-ainak módosítása.

Az igazgatóság.

Alapszabályaink 18. és 19. §-ai értelmében azok a részvényesek, a kik szavazati jogokkal élni akarnak, kötelesek részvényeiket legkésőbb folyó évi május hó 22-ig vagy az intézet pénztáránál (VI., Teréz-körút 22.), vagy a Magyar pénzügyintézetek központi hitelbankja r.-t.-nál (Budapest, V., Arany János-utca 24.) letenni. 5 részvény birtokosa egy szavazatra jogosult, de egy részvényes ötvennél több szavazatot nem saját személyében, sem meghatalmazásból nem gyakorolhat.

Bachrucz A. ezüstárugyára, = cs. és kir. udvari és kamarai szállító Budapest. Királyi Pál-utca 13.

A gyári épület földszinti díszhelyiségeiben állandó eladás nygban és kicsinyben legolcsóbban szabott eredeti gyári áronak.

Legizlésebb uri dival-cikkok

beszerzésre áruházunk férfi dival-tárgyait ajánljuk. Legjobb minőségű és kitűnő szabású férfi-fehérművek, gallér és kézelők, nyakkendő, kalap, bot, esernyők, nadrág- és harisnyatartók, férfi pipere-árúk turista- és sportingek és övek, úszóöltönyök s nadrágok, Swaeter, harisnyák és lábtyúk, tennis- és utcai cipők nagy választéka.

KUNZ JÓZSEF és TÁRSA

Budapest, IV.

Becsi-utca és Deák Ferenc-utca sarak.

kikötés, nagyon nehéz, nagyon bonyolódott kérdés. Ennek a hatását megéri a nemzetközi jog, a jogi matematika. Önöknek, akik a léghajózás szabályainak törvénybeiktatására vannak hivatva, a legelősebb ellentéteket kell kiegyenlíteniök s miközben törvényt adnak a jelennek, kell velődeniök a jövőndöt, mely titkokkal van tele. A legfinomabb diplomácia figyelekkel kell dolgozniök; mérséklet-, tapintat- és előrelátással. Önök a léghajózás törvényhozői. És Franciaország nagy megtiszteltetésnek veszi, hogy Önöket vendégül láthatja.

A legfiatalabb aviatikus. Az alig 15 éves Hanriot a rheinsi aerodromban múlt pénteken több sikeres repülést végzett úgy egyedül, majd utassal, végül egy Rheims-Betheny-Rheims túrarepüléssel is tett.

Graham White aeroplanon meg törvényeszkéi tárgyalásra. A neves angol aviatikus vagy hatodsor volt Wokingban (Surrey) automobilball való gyorshajítás miatt a bíróság elé idézve. A mult heten a brookland pályán lévén elfoglalva ne hogy a tárgyalásról lekészen aeroplánjára ült és minden baj nélkül Wokingba érkezett, ahol a szigorú angol bíró természetesen alaposan megbírságolta. Aeroplánjával utazva, ez a veszély egyelőre nem fenyegeti, hacsak a most folyó léghajózási konferencia másként nem határoz!*

A Curtissgyár csődbe került. A *Her-ring Curtiss*-féle repülőgépgyár, amely az ismert Curtiss-féle biplanok gyártásával foglalkozik csődbe került. A csőd oka a Wright patenrek kíméletlen kihasználása Wrighték részéről, ami lehetetlenné tette a Curtissgépek gyártását.

A szentpétersvári aviatikai meeting nem mondható túlságos sikerültnek. A repülők ugyan eleget repültek, de nap-nap után bukások, szerencsétlenségek fordultak elő, ugyhogy valósalággal gyászmeetingnek lehetne elnevezni. Utolsó napon egy aeroplan a közönségbe esett és súlyosan megsérített egy tábornokot és egy szerkesztőt. Az eredmények egyébként a következők:

Ősszidőtartam verseny.

1. *Christiaens* (H. Farman) 4 óra 19 p. 53 mp.
2. *Morane* (Blériot) 3 ó. 46 p. 0'6 mp.
3. *Popoff* (Wright) 1 ó. 19 p. 51 mp.
4. *Edmond* (H. Farman); 5. *Wienziers* (Antoinette); 6. *Mme Laroche* (Voisin).

Gyorsasági díj.

1. *Christiaens* (H. Farman) 5 p. 9 mp.
2. *Edmond* (H. Farman) 5 p. 11'6 mp.

Magassági díj.

1. *Morane* (Blériot) 120
- Nau Robert** francia aviatikus a mult heten a Port-Aviation repülőtérén saját szerkesztéi monoplanjával kísérletetve beest és súlyosan megsérült.

LAURIN és KLEMENT

Magyarországi vezérképviselő Budapesten, IV. kerület, Semmelweis-utca 9. szám.

gyárt motorkerékpárt, voituret-tet, városi kocsi, turakocsikat, teherkocsit, autobuszt.

MAGYAR ÉS ANGOL FOOTBALL.



A legjobb minőségű gyakorlati és verseny labdák, szabályszerű nagyságokban, erős marhabőrből készítve és a legfinomabb angol vörösgummi hólyaggal felszerelve

Gyakorlati labdák 2 3 4 5

Kincsem kor. 4.— 5.— 6.— 7.—

Villám „ 5.— 6.50 7.50 9.—

Verseny labdák csakis 5 nagyságban: Turul 10, Verseny 11, Hannia (Rambler minta) 13, The Spartan 13.50, Grand Nationale 14, Royal Eusign 15, és Climax specialitás 15 korona. Footballcipő erős marhabőrből párja 10.—, 15.— és 16.— korona.

Football-harismyaszár egyleti színek szerint párja 3.—, 4.— és 5.— korona. Nagy választék az összes football-sportágban, Lawn-Tennis, Golf és Hockey játékokban, vívőeszközök, atlétikai és tornaszerek, turista felszerelések, valamint téli s nyári sportruházatok, kocsisok és sé szanólok.

Kerekek korcsolya párja 4, 6, 9, 10, 20 kor, Diabóló-létek készlet 2, 3, 4, és 5 kor. Fegyverek, főtények, vadászati és hadászati felszerelések nagy rak-tára. A külföldi töltényeknek egyedül magyarországi árusító helye.

ZUBEK BERTALAN és TSA

sportcikkék és fegyverek aruháza. 40 éves fennállás.
Budapest, IV. kerület, Múzeum-körút 29. szám.

Köhögés
ellen leg-
jobb = a

CONTRATUSSIN
BAYER

PASZTILLA ALAKBAN IS KAPHATÓ!

A legelőszerebb arc **Park Club Crème**

Vörös kereszt gyógyszerház, Budapest, Andrássy-út 84.

LOPOS GYULA asztalos-mester tornaszerekészítő

Budapest, III., Zsigmond-utca 114. (Gimnázium-épület).

Legmodernebb Svéd és különféle TORNASZEREK készítője. — A m. kir. vallás- és közokt. minisztérium 109541/1904. szám alatt a VI. egyetemes tanítógyűlés alkalmával rendezett tanszer-kiállításon kiállított torna-felsze-relésemert elismeréssel kitüntette. — Az 1907. évi pécsi országos kiállítá-son kiállítási arany éremmel kitüntette. Argyezkedet kívánatra bérmentve.

Szt.-Lukács gyógyfürdő, Buda.



Téli és nyári gyógyhely. — Természetes forrás-erősítő kénes források, szappánok, szappanborogatások, masszáz, vizgyógy- intézet, gőzfürdők, kő- és kádfürdők, gyógyvízszórák. Olcsó és gondos panzió. Csiz, kisvendé, ágy-bőrfűzők, lakás, ellátás leől kimerítő prospectust küld ingyen a

Szt.-Lukácsfürdő Igazgatósága, Buda.

Kristály-forrásásványviz elvágyat javít, gyomorrontást megakadályoz



REPÜLŐGÉP



kisérletezéshez egyik főkellék a matematikai pontossággal készült légszavar. Ilyen légszavarok kaphatók többféle nagyságban egyedül

Weszezy István sportújdonságok üzletében Budapest, IV., Váci-u. 9.

Repülőgépmo-dell alkatrészek. Skating-Ring kerekes korcsolyák.

SIMON PÁL

PÁRIS SZÁLLODÁJA

BUDAPESTEN

V., VÁCI-KÖRUT 25. SZÁM.

Jó hírnevű szálloda 100 szobá- val. • Sportegyletek leszálló- helye. • Margitszigeti sport- teleptől 1/4 órányira. Direkte villamos minden sporttelephez

OLBRICH-féle utazási cikkek elsőrendűek!



Budapest, VI. Teréz-körút 6. szám. Telefon.

5000 Kilométer



garantiát nyújtunk

≡ az ≡

Excelsior-Auto-Pneumatikért,

mely ma kétségtelenül a legjobb! 

≡ Kérje a most megjelent árjegyzéket! ≡



Főraktár Budapesten:

Siercke Róbert

VI. Liszt Ferencz-tér 3.

Vezérképviselő Ausztria-Magyarországon:

ROBERT SIERCKE, Wien I. Operngasse 5.

Delagrange hagyatékának elrverése. A január negyedikén Bordeaux közelében szerencsétlenül járt Delagrange hagyatékát szombaton árverezték el Párisban, a híres Hotel Drouotban. Delagrange, ki tudvalevőleg szobrászművész volt és vidéken élő jómódú szüleinek ellenére ment Párisba és vetette magát a művészetre. A családja ezért kitagadta, minden érintkezést megszakított vele és most is, a halála után közpredának hagyta szobrait, értéktárgyait és aviatikai eszközeit. Az árverésnek nagy közönsége volt, de a vásárlási kedv nem volt épen lelkes. Potom árakon keltek el a buratóri és nem sokkal több árakon a személyéhez fűződő tárgyai sem. Arany pecsétygyűrűjét, amely a katasztrófa percében is az ujján volt, egy barátja ványolt magához ötven frankért. Az árverőjáték a puszta pénzértéknél is kisebb összegért vették meg, nemkülönben a vadászpúspékját, amely repülőgépek után a legkedvesebb jószágja volt Delagrange-nak. Ami hátrahagyott műtárgyait illeti, azok alig kellettek valakinek. Pedig Delagrange nem volt tehetségtelen szobrász; az előadásában bizonyos grácia nyilvánult. Igaz, hogy a művészete nem nagy jövedelmet hajtott; akkorát sem, amennyiből a bronzöntőjét s a márvány-szállítóját kifizethette volna. A bronzszobrait súly szerint vették meg, a nyers fém értékében. A gipszöntvényeit szinte rátukmálták az emberekre egy-két frankért. A boldogtalan aviatikus hagyatékának legmegindítóbb része összetört repülőgépek

maradványai voltak. Sorra kalapács alá kerültek a behorpadt bentintartó, az elnyomorodott állóhely, a darabokra tört kerekék, az össze-vissza görbült szárnyfelületek, mind az a holmi, amit véresen szedtek le a szerencsétlen ember összetört teteméről. Néhány száz frankot eredményezett mindez a holmi. Jobb áron kelt azonban két régebbi motora, amelyekkel Delagrange első kísérleteit tette egy telje-

sen ép 45 lóerős Arque-motor 500 frankért, egy háromhengeres Anzani-motor 960 frankért vettek meg, az utolsó motort pedig, egy 50 l. e. Gnome-motort, azt, amelyik súlyával összezsuzta a vakmerő aniatikust, hétezer frankért váltotta vissza a gyárosa.

Aviatikai naptár 1910. évre.

Junius.	
5—15	Budapest 600.000
5—15	Vichy (nemzeti) 30.000
5—12	Juvisy (nemzeti)
18—24	Szent-Pétervár (korl. n.)
10—26	Rouen 200.000

Julius.	
3—24	Reims (Francia-meet) 500.000
24. aug. 4.	Bruxelles 200.000
17. aug. 2.	Caen (nemzeti-meet.) 50.000

Augustus.	
6—13	Angol meeting
6—21	Circuit de l'Est 200.000
25. sz. 4	Le Havre-Trouville 240.000

Szeptember.	
9—18	Bordeaux 200.000
24. okt. 3.	Milano
25. okt. 3.	Bairritz

— Repülőgépek modellek — nem játékszerek — Bleriot, Latham és Santos-Dumont típusok hű utánzatai, valamint légcsonkák különféle nagyságban egész 1 méter átmérőig kaphatók Wessely Istvánnál Budapest, IV., Váci utca 9. szám.

„MAGYAR KONYHA BÉCSBEN“

Nagy és Eichner
magyar vendéglőjében.

I., Rothenthurmstrasse 27.

Ó-magyar minták után
készült divat-ékszerek
feltűnő olcsó árban

Gáti és Szabó

ékszerez- és órásknál
Budapest, V. Bécsi-utca 9.

(Telefon 766)



Magyar Automobil Club

hivatalos közleményei.

Elnök: Gróf Andrássy Sándor. **Elnökhelyettes:** Gróf Zichy Béla Reszö. **Igazgatóság:** Bláthy Ottó Titusz, Gróf Esterházy Móric, Hatvány Károly, bátorkezi KóbeK Kornel, kistérsényi Kovács László, Krisztinkovich Béla (ügyvezető igazgató), Gróf Károlyi Imre, Gróf Széchenyi István, Báró Vécsei László **Választmány:** Az igazgatóság tagjain kívül Gróf Andrássy Gyula, felsőványi Baruch Jenő, Dr. Bayer Székely, Csonka János, Dr. Delmár Tivadar, győri Farkas Lajos, Fényi Béla, Gerbaud Emil, Hatvány József, Báró Harkányi János, Hevesy Vilmos, Gróf Károlyi Mihály, Dr. Nagy Sándor, Ormody Vilmos Szende Károly, Gróf Teleki Pál, Dr. Varró Indár, Gróf Wenckheim József, Zsolnay Miklós. **Clubtitkár:** Ifj. Krisztinkovich Béla, **Clubhelyiség:** Budapest IV., Kigyó-tér 1., királyi bérpalota. **Hivatalos irodai órák:** d. u. 5—6 óráig. Könyvtár, szakkapok, szabadalmi leírások és szakirjegyzékek gyűjteménye 10—12 óráig és 4—6 óráig nyitva. **Sürgönyeim:** Autoclub Budapest. **Telefonszám:** 11—70.

A Magyar Automobil Club titkárása a következő felszólítást intézte tagjaihoz:

A m. kir. belügyminiszter 57000.1910 sz. rendeletével május hó 1-én életbe léptetett új „szabályzat a gépjárművek forgalmáról“ a jelenlegi automobil tulajdonosok számára is több fontos rendelkezést tartalmaz.

T. Tagtárs nb. tudomására hozzuk ezek közül a 90 és 91 paragrafusok tartalmát, melyek értelmében a rendelet életbe léptetése előtt használatba vett gépjárművek, május 1-től július 3-ig az eddigi forgalmi engedélyek alapján és eddigi rendszámokkal közlekedhetnek, de még ezen időn belül ajánlatos kérelmezni az új forgalmi engedély kiadását, mely újabb szakértői megvizsgálás nélkül kiszolgáltatatható.

Az eddigi vezetői igazolványok június hó 30-ig hatályukat veszítik s így a vezetői új igazolványt kötelesek beszerezni, ezektől azonban vizsgadíj nem követeltek és a vizsgázatás is elengedhető.

A formalitások megkönnyítése céljából azt hisszük, hogy hasznos szolgálatot teszünk T. Tagtárs Urnak, midőn mindkét

engedély elnyerésére szolgáló kérvény formulát mellékeljük, melyet csak egyszerűen kültetel elváltva és kitöltve beadni szükséges.

Kiváló tisztelettel.

Ifj. Krisztinkovich Béla s. k.
titkár.

A felszólításban említett kérvény formulát a club tagjainak megküldtük, amelynyiben azonban ilyenekre még szükség volna, levélbeli megkeresésre szívesen küld a titkárság.



Automobil garageok és iparüzemek részére.

Baleset ellen biztosító benzin raktározás

Nélküldözhetetlen. Számos helyen van bevezetve, u. m. a cs. és kir. udvari hatóságoknál, cs. és kir. hadügyminis-
teriumnál, cs. és kir. hadtengerészetnél, Automobilgyárak-
ban és garageokban és Ipari üzemeknél.



Kizárólagos gyártás Ausztria és Magyarország részére.
Rosenthal & Comp. Közkereseti társaság.
Vadászati kiállítás Wien 1910. automobilbizt. 12. sz. Stand.

Martini és

Hühneke

szabadalm.

NEMZETI SPORT

Megjelenik
minden szombaton.

ÉS A MAGYAR VIZI SPORT
MINDEN SPORTTAL FOGLALKOZÓ SZAKLAP

ELŐFIZETÉSI ÁR:
Égész évre 20 korona.
Fél évre 10 „
Negyedévre 5 „

A Nemzeti Sportot 1903-ban Fodor Károly műegyetemi vivőmester alapította. A Magyar Víz Sport, előbb Magyar Evezős Sport, VIII. évfolyamában 1908. febr. 1-től egyesült a Nemzeti Sporttal.

Főszerkesztő: **Dr. POLÓNYI DEZSŐ.** Igazg. felelős szerkesztő: **FRIEDRICH NÁNDOR.**

A milánói kongresszus hatása.

A milánói kongresszus is oda sorakozik a többi közé. A nagy összeütközés már meg volt. Pozitív, vagyis kézzel fogható eredmények ugyan még nincsenek, de azok, akik a kongresszuson részt vettek mindnyájan érezték, hogy az ügyek a legjobb úton vannak, hogy a közel jövőben döntő értékű változások álljanak be.

A milánói kongresszus tengelye a magyar javaslat volt. A magyar javaslat lényege mindenki előtt ismeretes. A sport békét célozza. Ennek érdekében a MLSZ nagy erővel indította meg agitációját, főleg az elnyomás alatt álló AFA érdekében. A magyar agitációnak eddig is meg van már az a sikere, hogy az érdekeltek három országban, Angliában, Franciaországban és Ausztriában teljes erővel megindultak már azok a tárgyalások, amelyek az ellentétek kiegyenlítésére és a békés együtt munkálkodás előkészítésére vannak hivatva. Ha ez bekövetkezik, akkor a magyar agitációnak meg lesz a sikere és idővel az összes nemzetek elfogják ismerni mozgalmunk igazságát, helyességét és jótékony hatását.

A kongresszuson hozott határozatok szintén a fenti cél elérését célozzák.

Nézünk tehát az új határozatokat. Talán a legmegnyebesebb az első paragrafusnak a megváltoztatása. Az előtt az első paragrafus, amely a tagsági kellékek definícióját, úgy szól, hogy minden politikailag független állam legfelsőbb fórumot képező football szövetsége tagja lehetett a Federation International de Football Associationnak. Ez most úgy változott

meg, hogy taxative felsorolnák, mondjuk úgy, hogy sportállamokat és ezek legfelsőbb fórumát képező szövetségeit veszik fel tagoknak. Hogy ez nem egységes definíció, az kézen fekszik. Tág magyarázatokra ad alkalmat, mert hogy melyik a politikailag független állam azt mindenki tudja, de hogy sportszempontból melyik állam érdemes arra, hogy FIFA tagja lehessen, azt esetről-esetre a szövetségesek volt ahhoz, hogy Wales, Skócia és Irland a FIFA tagjai lehessenek. Ez által Anglia vagy jobban mondva a brit érdekkör öriási túlsúlyba jutott és Dél-afrikával együtt az összes szövazatoknak majdnem egy harmadát képviselik. Ez azt jelenti, hogy szabályváltozást Anglia ellenében a jövőben nem lehet keresztül vinni.

Visszat az is igaz, hogy football sportszempontból Britanniát nem lehet például Romániával egy rangba helyezni. Az is igaz, hogy egyáltalában nem remélhető, hogy akár az ired, skótok vagy wales-iek valaha is belásák, hogy nekik a szorosan vett Angliához sportszempontból valami kis közük is volna. Hü alattvalói ők az angol királynak, csakhogy ki nem állhatják egymást. Egy pár évszázad történelmi tradíció huznak határvonalat a négy népfaj között úgy a politikában, mint a sportban. A kongresszus tisztában volt azzal, hogy a szigetország négy része között bármilyen fajta egyesülést sem hozhat létre. Miután azonban football szempontból fontosnak mutatkozott az, hogy Wales, Skócia és

Franciaország szintén bekapcsolóssanak a nemzetközi hálózatba, ezért tették a többiek azt a nagy elvi engedményt, amelynek következtében a fenti országok szövetségei a FIFA-ba tagokul felvehetőek lettek. Kétségtelen tény azonban az, hogy ezzel a FIFA egy alapvető elve „az egy ország egy szövetség” megsemmisült, jöhetett a kongresszus továbbra is kimondotta, hogy egy országból csak egy szövetség vesz fel. Ez azonban most már csak relatív értékű elv. E szabályváltozásnak új utját állani azonban nem lehetett.

A másik fontos szabályváltozás az, hogy ezután minden tagszövetségnek a kongresszuson öt szavazata lesz. Ezt az öt szavazatot, akár öt, akár egy kiküldött is leadhatja. Ez tulajdonképpen nem egyéb, mint amit a MLSZ már a budapesti kongresszuson is proponált. Akkor sokallták. Erre az idén a magyar javaslat országoként két szavazatot ajánlott. Ezt a javaslatot módosították ötre a németek, azzal azonban, hogy egy kiküldött csak egy ország szövetségét képviselheti. Ezzel azt akarják megakadályozni, hogy valaki 20—25 szavazattal a zsebében álljon ki a forumra. Célja ennek a szavazategyrapadásnak az, hogy a több szövetséggel bíró országok szavazatokat a szövetségek sulya szerint egymás között megoszthassák. Franciaországban, Angliában és Ausztriában ezzel véletl megoldani a jelenlegi konfliktust. Bizonyos feltételek mellett a FA átad 1—2 szavazatot az Amatőr FA-nak, ugyszintén Comité Interfederal a USFSA-

LAWN-TENNIS.

Teljes lawn-tennis felszerelések. Amerikai, angol és francia prima rakettek. Wright and Ditson, Slazenger, Ayres, Sykes, Davis, Basse, Prosser, Jaques, Miss & Cie, Williams stb. gyárosok rakettjei. **Rakettjavítások előrangú szakmunkái** által. Versenybátlak Slazenger, Stautard, Selected, Ayres, Champion, Simmet, Climax stb. Középg- és bekerülőhálók. Összeállók, rakettprések. A Magyar Ország Lawn-Tennis Szöv. hiv. jutt.- és versenyszabályai. Versenyjegyzőkönyvek.

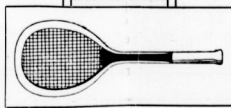

Képes árjegyzék ingyen és bérmentve

FOOTBALL.

Angol és magyar sportjátékok összes kellékei.
Uj! Diabolo-játék minden kivételben. Uj!

Hitelesített atletikai sportcikkék egyedül főraktára. Tornaszerek. Valódi olasz Perot-téle vivőeszközök. Ismeretlenül. Hockey, Golf, Lovasjáték, Croquet. **SportRÜzöttek és felszerelésekben Magyarország legnagyobb raktára.**

KERTÉSZ TÓDOR SPORTÜZLETÉ BUDAPEST, IV., KRISTÓF-TÉR.

Állandó sportkiállítás. — Alapítva 1861-ben. — Sport-, díszmü- és játéktárak. — Utazási és háztartási cikkek. Feltűnést keltő tennisrakett-ujdság a Slazenger-féle „Kertész Special”-űtő, kizárólag a Kertész Tódor cég részére készítve.

nak, valamint az osztrákok a cseheknek. Ezzel kapcsolatos Mr. Wall kijelentése az AFA és FA egymáshoz való közlekedéséről. Az English FA titkára igen biztató kijelentést tett. Hogy mi igaz belőle, azt egyelőre megállapítani nem lehet, de a jelenlévőkre meg is azt a benyomást tette, hogy Mr. Wall kijelentésének az angol viszályt illetően, tényleg komoly alapja van. Az azonban tény és ez feltűnően is kellett, hogy az AFA-ról már nem beszél olyan igen magvas hangon, mint csak egy évvel ezelőtt is. Vannak e mellett más kedvező szimpptomák is. Mr. Wall felkereste Friedrich Nándort, a MLSZ. alelnököt és kongresszusi képviselőt Milánóban és bizalmas beszédben felkérte, hogy ismert befolyásával hasonson oda az AFA vezetőinél, hogy ők kérjék a FIFA-t arra, hogy a két angol szövetség közötti ellentétet a FIFA próbálja meg kiegyenlíteni. Hasonló mozgalom van Franciaországban és Ausztriában is.

Ha ez tényleg megvalósul, akkor mi elértük célunkat. Szolgálatot tettünk régi angol amatőr barátainknak és szolgálatot tettek az egész football sportnak. Akkor végre a FIFA is ráterhet a komoly alkotó munkára, mert eddig csak közjogi kérdések voltak napirenden. Maradandó értékű tevékenységet azonban eddig legáltalában nem volt képes kifejtieni.



Magyarok Münchenben.

(D. E.) Tudvalevő, hogy a MAC pünkösdkor a bajor fővárosi futballistáinak vendége volt. Nekünk magyaroknak Németország sportéletre van annyira ismeretlen, hogy érdemes róla beszélni közvetlen tapasztalat után.

A futball eredmények.

Az első nap a vereség napja volt. A magyar csapat a hosszú utazás alatt kimerülten állott ki. Amellett a pálya olyan volt, hogy nem egy magyar játékos vérhályogokat kapott a talpára. Hozzá a talaj olyanfoma, mint egy megszáradt disznó-vásár-tér, mert a derék bajorok hockeyt szoktak rajta játszani és csupa apró göröngyökre kalapálják föl a pályát. A magyar fiúk elvesztették rajt a stopliaként s a labda fölugrása képtelenül szeszélyes volt.

Nagyban hozzájárult az indiszpozícióhoz a labda is. Ez a német ipar diadala. Vajpuhaságu volt s könnyed mint valami pikáns kuplé. Nálunk az ölböyök a szemétdombra lökették.

A második napon a magyar csapat már beletörődött a kemény pályába. A göröngyöket fölhengetelték és angol labdát adtak elő. A fiúk is kihíverték az utat okozta izommerevedés s olyan lelkes játékok produkáltak, hogy minden untalan tapasztalhar fogadta a szebb jeleneteket.

A győzelem irrealis volt: sokkal jobban kellett volna a bajor válogatottnak megverni. A bíró egy gyafázatos durvasággért — 3 méterrel a kapu előtt — nem adta meg a 11-eszt, azonkívül egy biztos gölt offside címén lefűtült.

Dacára a föntemlített két hibának, igen értekes alak. Különb legény mindazon osztrák és német bíráknál, akiket eddig látam. Éles szemű, energikus, az offsideket kitűnően ismeri és teltelöleg pártatlanannak mutatta magát. Többet német földön német bírótól várni nem lehetett.

Idérom a nevét, mert ajánlhatom nemzetközli metszetre. *Albert Sohn*-nak hívják és Majna melletti Frakfurtban lakik. A bajnok reát, mint bírói kiválóságra igen büszkék voltak.

A publikum.

Édes-kevés volt. Rá is fizettek szépen, mert a természetfölnémettség a ragyogó pünkösdi ünnepekre kivonult a hegyek közé. Azt mondta a „Bayern” futball intézője, hogy ha esős idő lett volna, háromannyi emberre számíthattak volna. Amellett utó nincms meg a bölcis financ politika, ami nálunk van: a konkurrenciát nem hozzák össze egy helyre. Mind a két napon volt egy másik internati-onális mets is bázeleikkel. Ok: az egytelkeket egymás iránt való fékezesetűri gyűlölete.

Aki még odahaza maradt is sport-értő publikum, az ment ki a repulögécs fölszálásokhoz. Így bizony a mi metszeinkre 6—700 ember maradt, a második napra még annál is kevesebb. Azok közt is igen sok volt a magyar szó: a magyar kolónia kivonult a honitársakat megguzatlni. Mikor én emelsetem a bajoroknak a mi szedületes publikum-rikordjainkat, a szegény müncheniek az ő 2500-as maximál rikordjukkal összeestek, porrá váltak, kihaltak szó nélkül.

Azonkívül is másfajta az ő nézőközönségük. A guta ütöses drukkának nyoma sincs. Nem izgatottak. Csöndesek. Elismerök az idegen iránt. Kevésbé szakértők. De ami a legszomorubb és ité a tribún kisicben egész Bajorországot tükrözete vissza: nincs az a sok szép nő köztük, mint erre fömlélnék. Sajnosan egyáltalán nincs. A nagy lábák és hanyag fölözöttek sívó homokjában sehol egy bájos arc óázisa. A sör kiölte az irmagját is.

Királyi herceg a metsen.

Csak egy félvállról; teljes tisztelettel a szöbän forgó személyiséget iránt, azonban menten a fömlélni ismeretes hasra eséstöl, figyelmettetet az elnökség, hogy a bajor király öccse is végig fogja nézni a mérközést. Eppen a tribún följárónál állidagultunk a ve-

zetökkel. Egyszer csak lerepülnek a kalopak a fejekről — s megjelenik egy mosolygós, jól megtermett katonatiszt rozsbif arccal, polgári civikkel. Barátságosan szalutál jobbra-balra, egyenkint fölismeri és közöstant az érdemesebbeket s azzal odatelepszik az újságírók föntartott helyére. Nyomában két hadsegéd.

Punktum. Senki nem futott utána. Nem zuggott várakozólag a tömeg. Nem rohant oda érdemrendet kiküriálni senkifia. Jött, mulatott, ment, fesztelenül, mint egy az első köziöl.

A fogadtatás.

Eleintén kedves volt de tartózkodó. Mikor látták, kikkel van dolguk, fokozatosan melegebbé lettek s a bucsuzás már zöivt volt. Az egész ott tartózkodásunk ideje alatt tisztességgben volt részünk. Kérték és keresték az állandó sportkapcsolatot.

Olyan sör-zsurt rendeztek a tiszteletünkre, hogy csuda. Csak egy ömlött a sok vendégölő bajor sportfiu s a végin zöivt lett a lokálitás. Az elnök kiemelte ödülőz beszédében azt az értéket, a mit a magyarokkal köténdo sportbarátság képvisel s a leghizölöbb szavakkal traktáltak bennünket.

Vélemények rölünk.

Német alapossággal tudtak rölünk mindent. Forró kíváncsisággal dicsérték Budapest szépségeit, nemes fajukat, bölcis politikánkat, nagy sportszeretéküket. Ausztriahöz való viszonyunk iránt bizonyos elfogultság volt észlelhető, mert Ausztriahöz ma is testvérenek érik magukat Konstatálták, hogy ép olyan közel vannak az osztrákok szívehez, mint amilyen távol az északnémetek szeretetöl. Ép azért nagyon sajnálják, hogy mi Ausztriahöz nem vagyunk te-tu viszonyban.

A bajor sportélet.

Például fölhozom, hogy a Münchener Sport Club 60.000 márkás évi budget-vel dolgozik, tehát nagyobban, mint bármelyik magyar sportegylet. Kiterjesztete az érdeklödést jóformán minden sportágra.

Van kivülé más 25—30 sportegyesület, ha mindjárt szerényebb mérteben is.

Az idök leve, hogy soha senki ott tornáról nem beszél. Csupa szabadsport. Azok között is legszeretettebb, mert legelegánsabb a gyper hockey. Azt olyan dühvel játszik, amilyet az aluszköny bajor vérröl el se képzélné az ember. Csak egy csattogtak a csontok s a bekötözött fejü hockeyasták képire rászabadult a vér, mialatt telepedtek a mi metsünket nézni.

A futballisták lassubbak, de higgadtabban játszanak mint a miénk. A lassuság csak viszonylagos és csak a csatársorra vonatkozik. Védelmük vilámgörös, de azért nem legelső klasszis. Viszont a csatárik a tökéletességéigétté passzjáték fölytán aránylagos lassuságuk dacára is igen veszedelmesek.

A Münchener Sport Club helyisége szép, nagy lokálitás a város közepén. Tagjai között nincs zsidó és nincs bécsi futballista. E pontban Bécsét egyáltalán nem tartják imádandónak. Azt mondják, hogy a bécsi futballisták megrottják a saját embereik tisztesseges sportszellemét.

Tagjaki javarészt kereskedök és szellemi foglalkozást ütök. A fölsö tizezer mulatságot ott is másfélét hajlik. Érteve alatta a sportot. Mert a sörkultuszban valamennyien egyesülnek.

— Atléták, footballisták, uszók és automobilizók csakis Brázay sósborszeszt használjanak. Versenyen fölüll álló hazai gyártmány.

A NEMZETI SPORT ÉS AZ AUTOMOBIL

szekesztösége és kiadó hivatalának új helyisége 1910. máj. 15-töl kezdve

VIII. Szentkirályi-u. 22. II. 27.

alatt van. Ide cimenzendő mindenféle levelezés, újság és küldemény.

Hivatalos óra d. e. 9—2-ig.

A felelős szerkesztő található naponta 12—2-ig.

I. osztályú bajnokság.

TTC-BTC 3:3 (félidő 2:1) elődöntetlen. Amerikai uti p. Kemény, elkéseredett küzdelem hívott a két csapat s a körülmények, melyek között az elődöntetlen eredmény létre jött, igen jó világításba helyezik a TTC csapatának játékvilágát. Mikor ugyanis a BTC 3:2 arányban vezetett, a bíró rövid időközökben 3 TTC játékost kiállított s a nyolc emberrel játszó csapat lelkessé vált. A körülmények ellenére sikerrel akadályozta meg a piros-fehéreket a győztes gól elérésében. Mindenesetre oly eredményt is, melyre büszke lehetne még egy olyan csapat is, mely klasszikkokkal tulszámolja ellenfeleit. Egyébként a Terevárosiak határozottan jobbak voltak és meggyer-vészt volna a mérkőzés, ha nyugodtan viselkednek és nem kritizálták volna folyton a bíró ítéleit, mert ez a fegyelmelenségre való eljárásuk végére is három játékosuk kiállítását idézte elő. Mind a két csapat egy-egy tartalékkal játszott. TTC-nál Jergens helyét Roóz L., BTC-nál Rákóczi helyét Horváth töltötte be. Bíró: Horváth Ferenc.

MTK 4:2 (félidő 0:2) arányban győz a MAC ellen. Margitszigeti p. A nap legérdekesebb mérkőzését képezte a MAC-MTK találkozás, mely ugyan a bajnokság állásában nem idézhetett elő változást, de a MAC-nak győzelem esetén reménye lett volna az előtte lévő újszerű pontszámát beállítani. A mérkőzés úgy indult meg és még az első félidő után is úgy látszott, hogy a két-sárgák fognak győztesen kikerülni, a MTK azonban felgorgattat csapattát és ez oly szerencsésen bizonyult, hogy az elvesztéknél hirt mérkőzést sikerült megnyerniük. MTK a kiegyenlítő gól 11-esből érte el, a mérkőzésen különös játéka, mert az órái mérkőzésen, amikor az athlétikák szintén 2:0 arányban vezettek, hasonlóképpen történt a kiegyenlítés. A testgarkörökön Révész helyén a BAK-ból átjött Weisz Jenő játszott, míg a MAC Krepnels helyén Graham angol nyelvtanár szerepelt. Bíró: Schubert M. Ferenc.

II. osztályú bajnokság.

33 FC 3:0 (félidő 0:0) arányban győz a KAOE ellen. Vörösvári uti p. Egyenrangú ellenfelek, KAOE azonban csatárainak gyenge fizikum miatt nem tud kellően érvényesülni. Bíró: Izsó László.

Postás 4:1 (félidő 1:1) arányban győz a MACF ellen. Margitszigeti p. A technikusok nagyarányú versége meglepetés, de azt teljesen megérdemelték. A második félidőben a Postás csapat teljes fölényben dolgozott. Bíró: Szisz.

FSC 5:2 (félidő 3:0) arányban győz a LTC ellen. Soroksári uti p. FSC szép játék után fölényes és biztosan győz a tartalék kapussal játszó lipóvárosiak ellen. Bíró: Horváth János.

III. osztályú bajnokság.

Vívó AC 1:0 (félidő 1:0) arányban győz az Egyetértés SC ellen. Népszigeti pálya. Egyetértés a mérkőzés befejezése előtt egy nem tetőző bírói ítélet miatt levonulta a pályáról. Bíró: dr. Benedikt Jenő.

Gutenberg TC 2:1 (félidő 2:1) arányban győz a Fogytechnikusok SK, ellen. Soroksári uti p. Meglepésszerű eredmény. Bíró: Horváth János.

Szövetségi díj.

MAC II-MTK II. 2:2 (félidő: 2:1) elődöntetlen. Margitszigeti pálya. Bíró: Schubert M. Ferenc.

33 FC II. 1:0 (félidő: 1:0) arányban győz a KAOE II. ellen. Vörösvári-úti pálya.

Magyar kupa.

FTC 4:0 (félidő 1:0) arányban győz a NSC ellen. Millenáris pálya. A mérkőzés FTC állandó fölénye mellett folyt le talán az egész szezon alatt ezt a győzelmet érte el legkevésbé megérdemeltével. A NSC-nél csak a védelem játéka-ri beszélhetünk, de ez aztán igazán derekas munkát végzett, különösen ha tekintetbe vesszük, hogy a 2 és 3 gól öngól volt. A második félidő 44 p-ig 2:0-ra állt az eredmény. Bíró: Lucius Károly.

Barátságos mérkőzések.

UTE 8:1 (félidő 3:1) arányban győz a Föv. TK ellen. Népszigeti pálya. Bíró: dr. Benedikt Jenő. Az első gólt a Föv. TK rúgta.

UTE II. 4:0 (félidő: 0:0) arányban győz a Nemzeti TC I. ellen. Népszigeti pálya. Bíró: Balassa Jenő.

BTC II. 3:0 arányban győz a TTC II. ellen. Amerikai-úti pálya.

Magyar Társas Kör 2:1 (félidő: 1:0) arányban győz az Óbudai TE ellen. Vörösvári-úti pálya. Delelőtt Bíró: Káplán Károly.

Ifjúsági labdarugás.

A hátralevő két bajnoki mérkőzés nem zavar vized márt a helyezéseken sem. Annál nagyobb érdeklődéssel várják azonban az ifjúsági körök a bajnokság döntőit. Jून 5-én a Megeyeri SC-Törökös SE I. cs. a népszigeti pályán, 12-én a Terevárosi SC I. cs.—Megyerrel a Hölgy-utcai pályán s 19-én a Törökös SE I. cs. a Terevárosi SC I. cs. mérkőzik a népszigeti pályán. Előzőleg a második csapatok mérkőznek a Szövetségi díj döntőjéért. Érdekös, hogy azok a csapatok, melyek a döntőbe kerültek, második csapataik a Szövetségi döntőbe is bekerültek.

Újpesti Sport Club-URAK I. cs. 3:1 (félidő 1:1) Mezo-utcai p. Az elmaradt URAK I. cs.—BLIE I. cs. helyett rogtanította a két csapat a mulkórozi elmaradt bajnoki mérkőzését. Első gól URAK érte el. Bíró: Friedmann Mór TTC.

Óbudai FC—Újpesti LMK 7:2 (félidő 3:1) Határ-utcai p. ÜLKM harmadik bemutatója. Ezek

után az ILSz. végleg felveszi tagjai sorába a fair és szimpatikus csapatot. Bíró: Friedmann Mór. **URAK I. cs.—BLIE I. cs.** utóbbi meg nem jelenése miatt elmaradt.

Kerületi bajnokság.

Aradi AC—Kolozsvári KAC 2:0 (Arad). A központi vidéki bizottság által megegyezett sorsolás rendelkezése szerint a delmagyarországi meg a keleti kerület bajnoksapatai folyó hó 22-én állottak szemben egymással. A mérkőzésben Arad határozott fölényt mutatott és hogy meg győzött nagyobb gólaránnyal, oka az, hogy csatársa — a tizedeslorban két tartalék játszó — nélkülvő a kellő és megszokott támogatást. Kolozsvár csapatában szintén a halvesor lévén hiányos, a játékok a gyors letűsések és a sok korner jellemtek.

A szövetség által delegált bíró: Zoltán Béla mindkét fél meglegegedésére töltötte be tisztét.

Vidéki mérkőzések

Csepeli AC 6:0 (félidő: 5:0) arányban győz az **Erszébátvárosi SC** ellen. Csepel. A mérkőzés alatt erős szél fúj, mely első félidőben a csepelincnek kedvezett. Bíró: Sternfeld.

PTE—SK Olympia Brunn 2:2 (Féldő 2:1). Egy fiatal játékosból álló cseh csapat mutatkozott be vasárnap Pásonyiban és tekintve, hogy idegen pályán játszott, elég jó eredményt ért el. Igaz hogy a poszonyiak állandóan fölényben voltak és egyáltalán jobbak voltak a cseheknek, összjátékot csak a vendégsapattal láttunk. Ha a PTE csatársa csak kis mértékben is jobb játékokat produkált volna, a mérkőzés eredménye nagyobb gólaránnyal kellett volna a poszonyiak javára eldőlnie. A poszonyiak a II. félidőt csak 10. rövid ideig 9 emberrel játszottak. Bíró: Dr. Nirsincz uti. **F. hó 28-án a PTE első csapatát** a többi poszonyi egyesületekkel összeváltott csapattal veszi fel a küzdelem. (Akkor a többi egyet is boykott alá kerül. Szerk.)

Osztrák eredmények.

A császárváros vasárnapai footballsportjának kiemelkedő pontja a Barsley—WSC mérkőzés volt, mely a Hofe Warte pályán került előndésre. Az angoloknak úgy látszik megértott a sok utazás és mérkőzés, mert bár játékok zufftal is szemkárprázatosok szép volt, az a körülmény, hogy három gólt kaptak a csapat farsárgádra enged következtetni. Barsley egyébként oly fönyes játékokat produkált, hogy a wieniek sokat tanulhattak belőle. Különösen kitűnő technikájuk és pompás fejjátékok tetszettek. WSC a második félidőben teljesen letört. A mérkőzés botránnya fulladt, amennyiben a císcsékkel Meisl bíró inzultálta. Melegpétést keltett a Cricketer—Rapid közötti mérkőzés elődöntelen eredménye, ami a Rapid nagyotkjavulását mutatja.

Prágában a DFC a Viennát látta vendégül és erős küzdelem után 1:0 arányban legyőzte. Lintschetsky darva játékaival kiállították. A Charity-Cupot ismét a Slavia nyerte a Smichow ellen.

A vidéki városok közül csupán Brünneben volt jelentősebb mérkőzés, ahol a Floridsdorfi AC az ottani DFC-ot fölényesen verte.

Részletes eredmények:



PEITSIK KÁROLY
fényképezési cikkek
szaküzlete

BUDAPEST,
IV. Vörösház-utca 1.
(Kis-úth 1. ház-utca sarkán)

Főkülfelt.: V. Dorottya-utca II. sz.

Legmodernebb fényképezőgépek és látcsövek.

— ARJEGYZEK DÍJMENTES. —

Amatőr felvételek kidolgozása.

VÉDJEJY



ZSEBEN HORDHATÓ

LEGOLCSÓBB

KRISTÁLYLIMONÁDE ES LEGJOBB LIMONÁDE

Poralakban előállított limonádé.

Zseben kényelmesen hordható. — Egy adag 6 fillér. Tourista-doboz 12 adaggal 80 fillér. — Kirándulásokon, nagyobb sport-trákokon, katonáknak hadgyakorlatokon kitűnő szolgálatot tesz. — Kapható minden fűszer- és csemegekereskedésben. — Bármely vízben oldva, ki-

tűzantantól óvakodjunk! tűnő limonádét ad. Készíti: ügyeljünk a védőjejel!

KERTÉSZ ERNŐ gyógyszerész kristálylimonádé-gyára Szabadka 42.

Wien.

Barnsley—WSC 5:3 (3:3).
Cricketer—Rapid 3:3 (1:0).
Rudolfshügel—Viktoria 5:0 (2:0).

Prága.

DFC—1. Vienna 1:0 (1:0).
Slavin—Slnichow 5:2 (1:1).
Sturm—Deutsche Sportbrüder 2:2.

karlsbad.

Intern. SC Karlsbad—Münchner Männer-Turnverein 4:3.

Brünn.

Floridsdorfer AC—DFC (Brünn) 3:0.

Grác.

Grazer Sportvereinigung—Marburger Sportverein 6:4.

Leoben.

Grazer AC—Deutscher Sportverein Leoben 4:0.

Magyar—Olasz mérkőzés.

Az első magyar—olasz mérkőzés, mely Urnapján folyt le a millenáris pályán, 6:1 (félidő 2:0) arányban a magyarok javára zárult. Miután a mérkőzés lapunk zárta után történt meg, a részletes méltatást jövő számunkra hagyjuk.

HIREK.

Gól a zöld asztal mellett. A MAC—URAK tavaszi mérkőzésén, mely 1:0 arányban az URAK javára végződött, — mint annak idején megírtuk — Vámos bíró nem tett észre egy a MAC által elért gólt. A mérkőzés után a határ-bíró szolt Vámosnak, hogy a labda tényleg benn volt a kapuban, mire Vámos így nyilatkozott, hogy ha a határ-bíró idejében figyelmelt volna, a gólt feltétlenül megadja és így értelembe adta be a bíró jelentését. Az intéző bizottság legutóbbi ülésén Vámos jelentése, valamint vallomása alapján a gólt a MAC-nak megítélte s a mérkőzés 1:1 arányban zárta.

Uj bírói műaj. Amint halljuk, a MAC az elmúlt vasárnapi mérkőzés lefolyása miatt följelentést készült tenni *Schubert* bíró ellen, azon okból, mert az offsidek sorozatát élmező, amelyek néhányából gól lett, azonkívül pedig a fociszekélyben ok nélkül 11-esítétek.

Itt az ideje, hogy a bírói szabotáltságoknak a szövetség erőlyes kézzel véget vessen. Hogy a bírók működése milyen általánosan elítélt kritika alá esik, azt mindenki tudja, aki focitalán foglalkozik. Csak úgy ömlik a publikum szájaiból a „fizetett bíró” és egyéb ilyen diszretlen jelző s hogy ez a hangulat előbb-utóbb sárba viszi a magyar football sportot, az bizonyos. Nyíltan hangoztatják, hogy amint az MTK-nak egy metsben rosszul megy a sorsa, a jövősví bíró megkönyörül rajta és 11-essel segíti. Akár bíráskodást vállal, az ha a tisztességre számot tart, ugyancsak hányja-vessze meg ezeket a fennen hirdetett nyilatkozásokat, melyek ittelkezik. Anélkül, hogy a most fölmérlt esetre célozni akarnánk, konstata-tjuk, hogy a football sport legnagyobb ellensége a bírói kar. A benne levő tisztességes uti embereknek maguknak kellene igazgukni azon, hogy a korpa kiválasztójuk közülök s nem az agurok testületét játsszan, akik összenevettek, mikor egymás között maradnak. S ha már a bírók karja nem tud megküzdeni a közöje kerület sejtelleit, akkor a szövetség nyilván bele vaskézel ebbe a nehéz kérdésbe. Tessék kötelezni az első osz-

tályu egyeteket, hogy elfogadják honoráriumot fizessenek a bíróknak a részvételért. Vagy legyen szabad a bíróválasztás nem képesített egyénekre is. Vagy találjanak ki ennél okosabb valamit, de cselekedjenek, mert ma már ismer a publikum „fizetett bírókat, házi bírókat, offside bírókat, 11-es bírókat” s jóformán valamennyit gyanuval illeti, pedig ilyen általános elítélésre a bírói kar talán még sem méltó.

A magyar kupa döntő mérkőzését, mely június 19-re volt terelve véve, a MLSZ a MASZ kérelme folytán elhalasztotta, miután ezen a napon rendezti a MASZ az atletikai bajnokságokat.

Ernst József, a MTK volt kiváló balszélsője, — mint értesülünk — a KAOE trénerre lett, akinek szakavatott keze alatt a KAOE csapata bizonyára rövidesen nagy javuláson fog keresztül menni.

A kaposvári AC—Székesfehérvári TC kerületi bajnoki mérkőzése, mely vasárnap Székesfehérváron lett volna lejártszándó, a pálya használhatatlansága miatt ezuttal már másodsorú — elmaradt. Az új mérkőzés május 29-én lesz Kaposváron.

Ki lesz a bajnok? A harmadosztályú bajnokság az idén került másodsorú kiírásra. Az első évben a bajnokság a zöld asztal mellett dőlt el s úgy látszik az idén is hasonló sorsra fog jutni. Mindenesetre kellemetlen dolog lehet a gyepen megvénnyett bajnokságot a vezetőség tudatlansága folytán a zöld asztal mellett elvezetni s így cseppet sem irgylékű a BLEE csapata, melynek rövid két esztendő legrossza által másodsorú lesz része ebben a kellemetlen épen nem mondható meglepetésben. A mult évi esett mindenki ismeri, amikor jogosatlannal játékos szerepeltése miatt pontjaik számból négyet leírtuk, s így a FSC 1 ponttal előbb került. Az idei eszté már sokkal pikánsabb s még a jóniszeméssel sem lehet fedni.

Arról van ugyanis szó, hogy a bajnokságban vezető BLEE-t három egyesület feljelentése azért, mert az ellenük tartott mérkőzésen olyan játékos szerepeltetett, akit egy évvel azelőtt az egyesület tagjai sáróból kizárt, miáltal természetesen az illető játékos igazolása megszűnt, annál is inkább, mert a kizárást a MLSZ is tudomásul vette. Itt tehát fő pont levonásáról van szó, amit a bajnoksáprásn a tabella tanúsága szerint nem bírhat ki s a bajnokság minden valószínűség szerint a VAC ölébe fog potyogni. Mindenesetre sajnáljuk a BLEE-t, mert a csapat jó képessé-

gére vall, hogy a tavalyi eszt után nem csüggedtek el és így szépen szerepeltek, de végre talán megtanulják — és ebből mások is okulhatnak — hogy egy csapat működésének első feltétele az, hogy a vezetőség tisztában legyen a szabályokkal.

Frankfurt a M.-ban, ahol most sportkiallítás van, szombaton egy londoni amatőr csapat Dél-németországi válogatottjával mérkőzött. A mérkőzés a németek nyertével 2:1 arányban. A német kaput Pekarna véde.

Vasárnap a *Blackburn Rovers* és a *Chelsea* játszottak és előbbi győzött 5:3 eredménnyel. Ez volt az első eszt, hogy Németország két angol profi csapat állott egymással szemben és küzdelmi természetesen óriási érdeklődést keltett.

Hyelyreigazítás. A „Nemzeti Sport” legutóbbi számban a Temesvári AC és Terézvárosi TC i. e. között lefolyt pünkösdi mérkőzéséről a szövegreferréban személytelen kapcsolatos olyan dolgok jelentek meg, melyek hamis világításba helyezik az egész mérkőzés lefolyását anélkül, hogy a magam menségre felhőznék valamit, csatolom a Temesvári AC titkárának Stepunek Rezső levelet.

„Végül pedig nem hagyhatom szó nélkül a Nemzeti Sportban megjelent tudósítást, melyet valószínűleg Ön is olvasott s melyben igazán meg nem érdemelt kritikának lett kitéve: szívesen is Önnel közölni, hogy bárkita irta és e tudósítást én nem azonosítom magam annak tartalmával, mert partatlan, szigorú és igazságos bíráskodása csak dicserélet érdemel nem pedig kritikát.”

Közlésezt szíves köszönetet mondva, maradtam a szerkesztő ur híve

Taffel Miksa
FTC tagja.

Nyilatkozatok.

Felkérték lapunkat a következő nyilatkozat közzétételére:

Igen tisztelt Szerkesztő ur!

A Sportfutár f. évi 21. számban Izsó László két hasábon át támadja a vidéki bizottságot.

A bizottság, bár polémiába bocsátkozott nem kíván, nehogy a cikkben foglalt vádlatoanságok hitelt nyerveknek, kötelességének tartja a következő kijelentést.

1. A vidéki bizottság a szabályok alapján küldi ki a bírákat, mely jogoké az új vidéki bajnokság szabályzat 13. §-a biztosítja, melyet a tanács is jóváhagyott.

2. E jogát a bizottság mindig partáttalanul gyakorolja. Nem igaz, hogy mindig a bizottsági tagok küldenek ki. Az egyik bíró tag egyszer, a másik egyszer sem bizottat meg a bizottság által.

3. Nem igaz az sem, hogy nem küld ki a bizottság megfelelő bírókat. A kiküldött bírókkal a mérkőzés egyetlek mindvégig a legnagyobb mértékben meg volt eddig élve. Igaz azonban az, hogy Izsó Lászlót nem küldték ki azért, mert indok nélkül horribilis költségek számított fel a vidéki egyetlekre. Így az egy órára tevé Székesfehérvára 30 vagy 40 koronát számított fel (ll. oszt. utótlétség 5 korona), mikor pedig Kozlovszárra akarta a bizottság feltekmüdi, a kolozvársárik által ajánlott 80 koronát nem fogadta el avval, hogy 6 drága bíró, öt jobban meg kell fizetni, ilyen körülmények közt a bizottság okavodik ki, az amatőr bírókat a vidéki egyetlekre leküldeni. Különbben sem kérde eddig senki, már pedig a bizottság mindig az egyetlek óhaj szerint jár el.

4. A bizottság előadója csak azért vállalkozott a szabadkai mérkőzés vezetésére, mert akiket a mérkőzés vezetésére felkérték, azok azt nem vállalták. Az aradiak, kiknek hasonló botrányban volt részük, előre figyelmeztették az előadót, hogy kövezes lesz, akár milyen partáttalanul is bíráskodik. Hogy tisztét partáttalanul és közelemződére töltötte be, annak kifejezését adott ugy az aradiak, mint a szabadkaiak kapitánya: Papp Mátyas, aki a mérkőzés után felkereste a bíró s megköszönte neki, hogy így szépen és partát-

Borst Ferdinand litografiai műintézte Würzburgban.

Nagy raktár új oklevélekben és plakátokban.

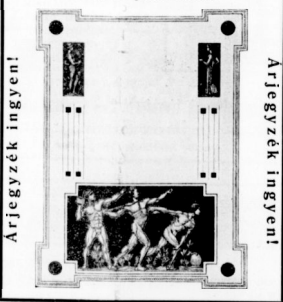

Fodor-féle vívóterem Koronaherceg u. 3.

lanul végezte feladatát. Nem is az egylet az oka, hogy a bácskai virású kitorú a körülálló ingyenes sulancpöblből, s mint mindig, ha Bácska kikap, az uton hazulél megdöbálták az ellencsapatos s a kőtűk ülő bíróit.

Az aradiak előkészített revolvéri azonban csakhamar megtették a hatást. A bizottság különben kötelezi most a Bácskát, hogy a pályát keressék körül, mert ez már a harmadik eset, hogy a vendégcsapat és bíró testi épségét veszélyeztették. Megjegyezzük, hogy a bizottság e határozatot a Bácska pesti képviselője is teljes mértékben helyeselte, mert szerinte ők is csak így vehetnek véget az állandó botránynak.

Evel megis adtuk a választ a cikróknak, aki csupán személyes érdeköl olyanokat állított, amikből egy szó sem igaz. A jövőben azonban a bizottság még válszra sem érdemesíti a hasonló alaptalan vádakat szerzőt, legyen az bár szövetségi igaz.

Szerkesztő ur sziveskedjék nagyon megköszönné, maradok

kiváló tisztelettel

a vidéki intéző bizottság megbízásából:

iff. Földess János előadó.



Vívó-smoncák.

Habemus papam! Az ideki kardvívóbajnok Tóth Péter.

Fordítva hitte mindenki az esetet. Maga Tóth Péter is úgy gondolta, hogy a törbajnoksgot szerzi meg. De hát nem sajnálja a csert, mert ez a másik fegyver a mi nemzetű fegyverünk.

A bajnokról is áll az, hogy vagy jót mondjunk róla, vagy semmit. Az, hogy beszélünk róla, mutatja, hogy nem érdemtelen a címre.

Még eszünkben van a régi Tóth Péter. Vékony testen nagy fej. Azóta a nagy fej megmaradt, legelőbb higgadtanban munkálkodik, de a vékonyka test hozzá erődösött. És az erővel megéjt a siker.

S miután az éves étvágyt terem, hisszük, hogy innentul majd külföldi viszonylatokban is helyét. Drukk nélkül, hogy kifejtéshe a jeles képességét.

A másik, a törvívóbajnok, Földes Dezső lett. Az idők rajta is sokat javítottak. Széln nézésű, komoly vívó válj öelő. Csudalatos módon ő is a szilfdíbb alkotások közé tartozik. De az akarat van és még sokat várunk tőle.

Nagy Béla redivivus!

A nagy zsűrinek, a magyar vívóspost regenerátora újból kiállt a placcra. A régi szédületes kartechnikkal, de hej, a régi karsu termet helyett takarosa föltházakodottan. Ez volt a fáuma is. Bebizonyította, hogy a nagy suly nem előnyös a vívással sem. Hába van meg a biztos kéz, az okos fő, a lábunk is meg kell tennie a magáét.

Kézfogó 1

Egy csudalatosan humoros új stíklit láttunk a bajnok vívóversenyen. Versenyre kapták föl a vívók az új divatot s a közönség pukadozott a nevetéstől.

Az úgy abban áll, hogy tiszta tus kevés van a világon. Sokkal több a vítás eset és olyankor a háremtagu zsűri tanácskozní szokott. Amikor tehát a szóbanforgó vítás tus egyttal perdöntő is volt, t. i. valakinek ki lehetett vele a 4 pontja, akkor az a valaki villámgyorsan lekapta a fejedőjét és száz yardos stílusban rohant az ellenféllel kezét szorítani. Ez olyan Judáskézfogó-féle. Jelzi

vele a zsűrinek, hogy a tuss nem lehet vítás. Ha van lsten a világ fölött, az csak a kéz-fogásból rohanóknak a javára számít hat. Amolyan elejbeharangozás ez, mint amit Kajásószentpéteren gyakorolnak a viharral szemben.

Az ellenfél aztán vagy meg van levpe a kézfogó váratlansága által, vagy nem. Néha megragadja az elejbe kuszó kezét s akkor el van veszv, mert a ravasz kéz tulajdonosa lefut a pódiumról, sőt kiszaladna a világból, csakhogy vissza ne hívják. De legelőbbször a helyzet magaslátára emelkedik a kézfogással inzultált is és tagadó kézműdolással, továbbá dühtöl nyújtott szemekkel utasítja vissza a feleje nyílvolt barátságátal jobbot.

Viharok egy pohár vízben!

Mert olyan is volt. Fölszólamások a vezetői tevékenykedés ellen. Ovások. Hangos és izgatott eszmecserre egyrészlről a vívók, másrészlről a zsűri között. Maga a zsűri is elvesztette egyszerű-kétszer a kontenzanszát a kisebb jellegű kavarodások között. De azért bizonyos békés jellegű, mosolygós civakodás volt az, mert a vívók még csopet se felejtették el, hogy amit ők ütnek, az ury sport.

Megelégedett ember!

Olyan nem volt.

Magyarország 1910. évi kard- és törvívó bajnoksága.

A Magyar Atlh. Szövetség vívó szakosztályának rendezésében, május 20., 21. és 22-én folyt le az év legfontosabb versenye, a magyar bajnokság. Az előző évektől eltekintve a bajnoki verseny terminusa majdnem egy hónapal lett későbbre helyezve, főleg azért, hogy a külföldi vívók részvételét előkészítő tárgyalásokra több idő maradjon. Ennek ellenére a legnagyobb agilitással vezetett tárgyalások, egyenahány udvarias lemondó level és viszont meghívásban kívül, eredményre nem vezettek és az igazi külföldi konkurrenzia ezáltal is elmaradt. Mindamellett a versenyek mítem vesztettek érdekességükből, mivel leadtá nevezését a magyar vívók legjava, kikhez még két előrangyu bécsújelyi osztrák tiszt vívó is csatlakozott.

Mindjárt az első napon lebonyolított törvívó versenyek rendkívül érdekes lefolyású volt. A minősítésben vesztvett 9 vívó ugyanis körmérkőzés alapján küzdött. Ez a körülmény, bár emeli a verseny realitását, vívókra a küzdelem folyamán kitartás szempontjából

nagy és nehéz feladatot ró, amelynl a hosszas tréning és versenyközöben tanúsított higgadság nagy szerepet játszik.

A versenyt Földes Dezső dr. (FVC) nyerte meg. Győzelme a kitartó munka és lelkiismeretes tréning eredménye. A tavalyi év óta rendkívül sokat haladt. Tiszta és észszerű akcióknak könnységese, kombinációknak biztonságos által győzelmét teljesen kiérdemelte. A második helyezett Nikitsch a bécsújelyi iskola tipikus képviselője. Vívását biztos paradok, igen gyors rípostok és igen jó tempóban keresztültvitt egyenes szurások jellemzik. Tóth dr. (MAC) a tavalyi bajnok tulajdonképpen Lehnertől szenvedett vártalan veresége következtében vesztette el a versenyt. Első két asszójában ugyanis nem vívott a tőle megszokott nyugalommal és csakis úgy magyarázható Lehnerrrel és Nikitschel szemben vesztett mérkőzése. A többi mérkőzés folyamán Földest is legyőzv, régi nagy formájának megfelelő stílusban verte meg ellenfeleit. Akciói erőteljesek és nagy erélyllyel vívó azokat keresztül. Rozgonyi legelső formáját a Nikitschel és Halászszal vívott asszójában mutatta.

A kardverseny az érdekes események egész láncaatól hozta magával. Mindjárt a minősítő vívásoknál volt a maga szenzácója, t. i. a két bécsújelyi tiszt szereplése. Vívásuk ugyanis megegyezik a modern osztr iskolában most főleg domináló vívomóddal. Tempóban támadnak hosszan kitartott csellel. Abban a pillanatban, amidőn látható, hogy ellenfél a penge után nyul, vagy távolsgártartás hiánya folytán védeése zavarba kerül, hirtelen és a legnagyobb gyorsasággal a fedetlen testrésze vágának. A minősítésben ez a módszer kitünően bevált és így magyarázható kitünő pontozásuk is. A tus vívásban alkalmazkodó képességük és kitünő kontrakcióik folytán. Mindamellett ezt a vívomódot tanulmányozni kellene, mert nagyon valószínű, hogy a fentemlített elvete véve alapul, a támadó vívomódot rendkívül lehetne fejleszteni.

A kardverseny döntő küzdelme vasárnap este a Vigadóban folyt le rendkívül nagy érdeklődők közönség előtt.

A versenyt Tóth Péter dr. (MAC) nyerte meg 7 győzelemmel. Szegedi és kolozsvári eredményei, nagy tréningje és a verseny folyamán mutatott kiváló formája, győzelmének realitását bizonyítja. Még régebben többnyire parat rípostra szorítkozott, addig most főleg tempóban filo támadásokat csinált. Tiszta és egyszerű akciókkal dolgozik, de azokat erőlesen és helyes tempóban vívó keresztül.

Földes dr. (FVC) mint mindig, úgy most is pengeveretésével és kombinált akcióival tűnt ki. E fegyvernemben is meglátszott trainingje. Krenessey (MAC) a tavalyi bajnok nem vívott a nála megszokott energával, a mely körülmény azonban nem befolyásolta akcióinak képességét. Schenker kitünő akcióinak biztonságát erőszakos vívása nagyon befolyásolja. Nagy Béla dr. (MAC) nem vívott nagy tudásának megfelelően. Meglátszott, hogy elsoktók a nyilvános versenyestől. Így is helyből védevesél és rendkívül gyors rípostjaitval igen szépet produkált. Garay (NVC) a döntőben nem vívott oly energiával, mint az előmérkőzésben. Ő volt az egyetlen, aki Tóth dr-t megverte. Palotai Kovács (BEAC) Dr. Gerencsér tanítványa, eredménytelt rutinizottól érdekes vívásának köszönhető. Lehner (FVC) megszokott ismert stílmódban vívott. Werkernt (NVC) sajnálatosan baleset érte. A mérkőzésnek elején lebukott a pódiumról, megsérült és a versenyt nyetlenen volt feladni.



A versenybírószám elnöke a verseny egész tartama alatt dr. Hajdu Marcel volt, ki nehez és fázásztól a legnagyobb odaadással és hozzáértéssel töltötte be. A tör döntőben kivülte Bertl, Földváry, Mihajlovits és Mészáros voltak a jury tagjai, míg a kard döntőben Hajdu dr. elnökése mellett még Sötér Gyula, Mihajlovits Zoltán és Mészáros Ervin foglaltak helyet.

A verseny előkészítése Palotai Kovács érdeme.

A részletes eredmény a következő:

Tör minősítés.

Eredmény: Tóth 10/97, Schenker 10/63, Nikitsch 9/98, Sedlar 9/83, Földes 9/81, Halász 9/88, Apáthy 8/93, Rozgonyi 8/84, Lehner 8/26.

	Földes	Nikitsch	Tóth	Schenker	Rozgonyi	Lehner	Sedlar	Halász	Apáthy	Eredmény győzelem
Földes	—	1 ²	0	1 ³	1 ³	1 ³	1 ³	1 ²	1 ²	7
Nikitsch	0	—	1 ³	1 ³	0	1 ²	1 ³	1 ³	1 ²	6
Tóth	1 ³	0	—	1 ³	1 ³	0	1 ³	1 ²	1 ²	6
Schenker	0	0	0	—	1 ³	1 ³	1 ³	1 ²	1 ²	5
Rozgonyi	0	1 ²	0	0	—	1 ³	0	1 ³	1 ²	4
Lehner	0	0	1 ³	0	0	—	0	1 ³	1 ²	3
Sedlar	0	0	0	0	1 ²	1 ²	—	0	1 ²	3
Halász	0	0	0	0	0	1 ²	1 ²	—	1 ²	2
Apáthy	0	0	0	0	0	0	0	0	—	—

Kard minősítés: Krensey 11/33, Sedlar 11/31, Nikitsch 11/2, Tóth 10/97, Földes 10/96, Werker 10/86, Nagy 10/69, Lehner 10/21, Schenker 10/13, Gerde 10/08, Halász 10/06, Garay 10/03, Szende 9/65, Rozgonyi 9/61, Palotai 9/53, Kovács 9/36, Apáthy 9/17, Steger 9/16, Pinter 8/95, Köcsy 8/42, dr. Dányi 8/36, Eber 8, Mandel 8.

Kard csoport vivás.

I. csoport. 1. holtsversenyben Krenseyt és Werker 3—3 győzelemmel kiestek. Halász, Kovács, Dányi.

Werker megveri Krenseyt, Kovácsot Dányit. Krenseyt 2—1 Halász, Kovácsot, Dányit. II. csoport. 1. Garay (4 gy.), 2. dr. Nagy (3 gy.) kiestek. Sedlar, Apáthy Eber.

Garay veri összes ellenfeleit, dr. Nagy veri Sedlart, Apáthyt, Eber.

III. csoport. 1. Nikitsch (3gy.), 2. Lehner (3 gy.) holtsverseny után kiestek Mándl, dr. Szende, Steger dr.

IV. csoport. 1. Hármás holtsverseny után dr. Tóth (2 gy.) 2. Schenker (2 gy.) kiestek Pinter, Rozgonyi Tóth veri Schenkert, Rozgonyit, Schenkert. Pinter veri Rozgonyit, Pinter veri Tóthot, Schenkert.

V. csoport. 1. dr. Földes (3 gy.), 2. Palotai Kovács (2 gy.) kiestek dr. Gerde, Köcsy.

Földes veri Palotait, Köcsyt, Gerdét, Palotai veri Gerdét, Köcsyt.

	Tóth	Földes	Nikitsch	Schenker	Nagy	Garay	Palotai	Lehner	Werker	Eredmény győzelem
Tóth	—	1 ³	1 ³	1 ³	1 ³	1 ³	1 ³	1 ³	1 ³	7 I.
Földes	0	—	0	1 ³	1 ³	1 ³	1 ³	1 ³	1 ³	6 II.
Krensey	0	1 ³	1 ³	1 ³	1 ³	1 ³	1 ³	1 ³	1 ³	6 III.
Schenker	0	0	0	—	1 ³	1 ³	1 ³	1 ³	1 ³	5 IV.
Nagy	0	0	0	0	—	1 ³	1 ³	1 ³	1 ³	5 V.
Garay	1 ³	0	0	0	0	—	1 ³	1 ³	1 ³	3 VI.
Palotai	0	0	0	0	1 ²	1 ²	—	1 ²	1 ²	3 VII.
Lehner	0	0	0	0	0	1 ²	1 ²	—	1 ²	3 VIII.
Nikitsch	0	0	1 ³	0	0	0	0	1 ²	—	1 ² VIII.
Werker	—	—	—	—	—	—	—	—	—	— vissza-lépett

A tiszteletdíjak a következőképp osztottak meg: Tóth dr. kapta Vigvázy Ferencz gróf díját, Földes dr. Eszterházy Miklós herceget, Krenseyt a honvédelmi miniszert, Schenker a fővárosát, Nagy dr. Domony Moric dr.-ét, Garay a Vén Fűket, Palotai Heinrich Aladárét, Lehner a NYC-ét, Nikitsch Freystädler lovagét, Werker Heller Ágoston, Mosonyi alispánját; Gerde dr. a BEAC díját, Rozgonyi a hadügyminiszert, Sedlár a MASZ díját, Halász a MAC-ét és Szende dr. a FVC díját.

HIREK.

A Budapesti Egyetemi Athletikai Club kardvívó klub bajnoki versenye tegnap este zajlott le a klub központi egyetemi vívóterében és a Palotai-Kovács Károlynak a klub vívószaksztafái elnökének hozta meg a klub bajnoki címét.

A versenyt nagy érdeklődés előzte meg, mert az elsősgre még egyformán jókora aspiráns tartatott igényt: a nagyszéri formában levő Halász Zsigmond, az ez évi főiskolai bajnok, a kitűnő balkezes Kovács György, aki csak holtsverseny után került volt a főiskolai bajnokság második helyére, Pinter Géza, akit kolozsvári szereplése óta a vívókörök méltán tartanak jó tussórnék és Palotai-Kovács Károly, aki Szegeden és legutóbb az országos kardvívó bajnokságban igazán szépen vívott. Erősen beleszólhatott még a helyezésbe dr. Lányi Dezso, aki terebben hasonlítottanál jobb formát mutat mint versenyen és Lamp Sándor, akinek elsőrangú vívóerőkre van.

Madrony Ferencnek, a BEAC főjegyzőjének rövid megvívó szava után megkezdődtek az előmérkőzések, melyekből a döntőbe Halász, Kovács, dr. Dányi, Pinter, Palotai-Kovács és Lamp kerültek. Igen tesztelősen vívtak még a klub fiatal vívói közül Leizer Loránt, Darvay, Mészáros és Virágh. A döntőben első Palotai-Kovács lett, akinek a vívásban azonban meglátászók az előző háromnapos bajnoki verseny fátalmánál. Direkt támadásokkal és kontra ripostokkal kezdte meg a versenyt. A második helyre Halász Zsiga jutott, aki ésszerűen, megfontoltan dolgozott. Egyesek szarvas támadásai nagyon jól sikerültek. A harmadik helyet a pompás tempóerőkkel vívó Kovács György foglalta el, aki balkezes voltoltó eltekintve is igen erős ellenfél. Elővágásai és parád ripostjai biztosok voltak. Negyedik Pinter lett, akinek haladásá megelgő, a ötödik pedig a fiatal fejedelmekes vívó, míg a hatodik dr. Dányi több versenyrundánál szép technika mellett jobb helyezést érhetett volna el.

A zsüri tiszteit dr. Földváry György, dr. Tóth Péter és dr. Heumann Károly nagy precízitással töltötték be, míg a verseny sikerült rendezése Hoffmann Béla érdeme.

A versenyt dr. Gerencsér László egyetemi vívómesterek, a klub kitűnő mesterének tisztelettel rendezett bankett, ezt a kora hajnali órákig tartó tánc követte.

A francia katonai bajnokságok közül a tör-bajnokságot Vargaie hadnagy, s kardbajnokságot Perrodai hadnagy nyerte meg. A katonai mesterek bajnokságát törrel Delibes, karddal Anchetti, épével Ducasse nyerte meg.

Az Armes de Combat a nagy héten kívül még egy hétig is szokott rendezni és pedig felváltva különböző vidéki városokban.

Az idei versenyt Vincennesben folyt le. A termék közötti versenyt a Huguet—Bouché terem nyerte a Baudry terem előtt. A vidékiek versenyen Thorcl lett az első, a tisztek épversenyén Tallendier, kardversenyén Vargaie nyer e meg.

Nemzetközi verseny Párisban. Párisban Pessina mester nemzetközi kardversenyt rendezett a következő eredményekkel: 1. Renaud, 2. Perrodon, 3. Lesseps, 4. De Mas Latrie, 5. Doormann, 6. Chappnis, 7. De Saint Germain, 8. Van Blijenburgh.

A hivatások versenye Párisban örösi érdeklődés és izgalom mellett folyt le. Tudvaleg az egyes hivatásokhoz tartozó vívók előbb egymás között vívtak egy-egy pompás díjért, aztán minden hivatásból a 4 legjobb csapatot alkotta kiadott a többi hivatás csapata ellen. Holtsversenybe kerültek a bankérek a katonatisztekkel és aztán nagy meglepetésre az előbbieket győzték. Végeredmény: A. Bankárok (Finance) 9 tuss, 2. Hadsegér (Armée) 9 tuss, 3. Képzőművészek (Beaux-Arts) 10 tuss, 4. Kereskedők (Commerce) 12 tuss, 5. Jogászok (Droit) 14 tuss, 6. Irodalom (Lettres) 12 tuss, 7. Oosok (Médecine) 17 tuss

Az igazán egyetemközi versenyt kardra és törre egyelőre Bertinetti nyerte meg.

A frankfurti verseny korántsem lesz oly látogatott magyar amatőrök részéről mint azt a nevezési lista mutatja. Csapat nem fog indulni, mert egy igazán elsőrangú csapat összehállítása nem sikerült, hiányosuln indult két tussos versenyen végtelenül hiba lenne. Tóth, Werker és Gerde hivatalos elfoglaltságuk miatt nem mehetnek, így csupán Mészáros, Szántay és Halász Zsiga maradtak állva. A mesterek közül többek között Halász Zsiga, Schlotter, Hollóssy, Tóth, Bach és Lovas mesterek vannak bevezetve, remélhetőleg mindannyian indulni is fognak. Szentellé nevezve van a németek nem felítöltött bizonyos. A verseny rendkívül erős lesz, úgy hogy ha mestereink helyezve lesznek, azt már nagy örömmel kell fogadnunk.

A MTK klubja. A Magyar Testgyakorlók Köre saját helybelyiségeiben l. hó 23-án este fél 8 órakor kitűnően sikerült vívó-estélyt rendezett, melyen a nagyszámú közönség között a fővárosi nagy vívó-egyletek képviselői teljes számban jelen voltak.

Az estély Bach Benének a klub mesterének iskolai kutatóvizsgálata kezdődött, melyek mindenkit meggyőztek arról, hogy messze így minden ízében szabatos jó iskolát tanít. Leszák Károly a BSTE mestere három leánytanítványt mutatva be, akinek finom precíz törmunkáját, bájos mozgását a közönség percekig tapsolta.

Az estélyt vívni amatőrök közül a klub vívóosztályának vezetője Radó dr. vívása emelkedett ki, aki méltán megérdemelte a klub házi versenyen arattó győzelmet. Szépen vívott még Weisz Tivadár, Hochstein, Damaszkín, Rittenbacher, Müller és Berger.

Az estélyen a mesterek egész sora vett részt. Mihajlovits Zoltán túrzépkapitányt még nem látta vívni a nagyközönség. Munkájá fényes korpája és törrel egyaránt. Technika kitűnő, tempója nagyon jó. Jó ellenfele volt Bach Benő mester személyében, aki ellenfele intencióit megértve, szép kombinációkkal, tuss keresés nélkül, így igazán értékes küzdelmet produkált vele. Kitűnő törasszatokat produkáltak Gellert és Mellich. Továbbá Horváth (Gemenic) és Schlotter mesterek is kitűnő mindannyian nagy készséggel és finom művészetrel tettek tanúságot. Az estély második felében Mihajlovits százados Schlotter mesterrel vívott törrel ugyancsak Bach és Gellert mesterek törrel, végül Schlotter és Bach mesterek karddal. A közönség a mérkőzéseket elejétől végig nagy tetszéssel fogadta.

Ezután Palkovics altábornok kiostozta egy szép beszéd kíséretében a házi verseny díjait. Az estély nagy sikere a klub mesterlein kívül főként Radó dr. a klub vívó-szaksztafái vezetője lelkes és hozzájáró munkájának köszönhető.

Vívás a piaristáknál. A piarista főgimnáziumban az évszázó vívó órá t. hó 20-án tartottak meg. Az órára dr. Gerenday György tornafelügyelő, Santelli mester és dr. Földváry György nyertek meghívást, kiknek hivatásuk volt bírálatot mondani a vívók képességéről és meghatározni, hogy kik részeseüljének érdemjában.

A megtartott iskola, majd az előre haladotabbak assaut vívása után a jury határozata alapján kardban Halászi Imre V. oszt. tan. és ezüst érmet. Pamlényi László VII. oszt. tan. és Kőszegi Antal VIII. oszt. tan. bronzérmet, a törvívásban pedig Pavlik János VII. oszt. tan. ezüst érmet nyert.

Az érmelet Bartos József az intézet igazgatója osztotta ki, buzdította az ifjakat, hogy szellemi képességeik fejlesztése mellett ne feledkezzenek meg a test ápolásáról, erősítéséről sem és izűk a vívás sportját, hogy jóvőre már nemcsak szűk keretekben, hanem nagyobb nyilvánosság előtt mutathassák be haladásukat. Majd Hámos Nándor kapitány, a tornatanár úr, a törvívásban vívómestereink fejlette elismerését köszöntéti azért a sikeres működésért, mint a vívók oktatási terén elért.

Palotai-Kovács Károly a MASZ vívószaksztafája előadói tiszteről elfoglaltságára hivatkozva, lemondott. Benne a szövetség egy igen értékes munkaeurót veszt.

— A Magyar Athletikai Szövetség által megállapított szabályoknak megfelelően készített, a szövetség hivatalos szakértői által felülvizsgált, folyószámmal ellátott, hitelesített atletikai sport cíkkek egyedüli forrásként Kertész Tódornál.

— Önkénteseknek legmelegebben ajánlható az önkéntesi felszerelés nélkülözhetetlen kiegészítő részét képező Weiner és Grünbaum-féle vivő-felszerelés.

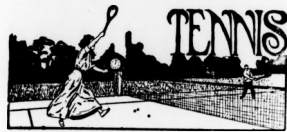

Magyarország tennishajnokságai.

Tagadhatatlan tény, hogy a magyar fajban a sportok iránti érzék és a sportok szerete a legutóbbi évtizedek alatt rendkívül kifejlődött s csöppet sem tuluoznak, midőn azt a tényt szögezzük le, hogy sportolás terén a kontinens összes nemzetei közt az első helyet foglaljuk el. Különösen a vivás, uszás, a könnyű atletika és a football az, melynek emelkedésével egy nemzet sem tud velünk lépést tartani. Ezen három magas nívón álló sportág mellett, a tenniszés sportja az, mely az utóbbi években a fejlődés határozott processzusán ment keresztül s bizonyos, hogy ez a sportág is, hacsak valamilyen körülménye az eddigi fejlődési folyamatot meg nem akasztja, már a közel jövőben arra a nívóra fog emelkedni, melyen a többi sportág állanak.

Hogy ezen első pillanatra kissé könnyelműen odavetettnek látszó megjegyzésünk nem nekülkőzi a realitás alapot, arra nézve bizonyítékot szolgáltat a folyó hó 21-én megindult bajnoki lawn-tennis verseny. Impozáns számban érkeztek a nevezések s mint örövendetes eseményt regisztráljuk, hogy a versenyjátékosok nemcsak a fővárosi egyesületekből, hanem a vidék egyes sportkedvelő városából is kerültek ki.

Legtöbb nevezéssel természetesen a tennis-sporttal legintenzívebben foglalkozó két egyesület a Magyar Athletikai Club és a Budapesti Lawn-tennis Club szerepel.

A főerdeklődés a férfi egyes bajnokság felé irányul. Négy magyar bajnok nevezését Schmid Odón, Segner Pál, Zsigmondy Jenő és Tóth Ede küzdi a bajnoki címért s természetes, hogy a nagy, a bajnoki verseny korai terminusa ellenére is megeléghető jó formában levő játékos küzdelme háttérbe szorít minden más eseményt.

Még csak néhány nap válság el bennünk, k a verseny döntőjétől s úgy kát volna jóslásokba bocsátkozunk, de nem is kell valami nagy jóstehetség annak a konstatálásához, hogy az idei bajnok csakis Zsigmondy Jenő lehet. Zsigmondy játéka a legmodernebb és a leghatározottabb. Csavart, amerikai service-je ezer vesztély jelentenek az ellenfél részére. Drive-jei s különösen tökéletes back-handrive-jei mindenkor a pálya legvégére vannak irányítva, miáltal teljesen kiszorítja ellenfelet a pályáról. A hosszú ütés által nyert időt arra használja fel, hogy a hálónál helyezkedjék, hól hihetetlenül erős, mindenkor csavart és helyzetet szmesselével végké kivégezi a labdát.

Kitűnő formában van Schmid Odón. Jól helyezkedik, a legnehezebb labdákat is biztosan fogja s kitűnően placroz. Csak a tavalyi szezon végén elsajátított amerikai service-je bizonytalanok.

A tavalyi bajnok Segner trenirozott az idén legkevésbé. Tekintve azonban, hogy az olyan rutinos játékosnak mint Segnernek, nincs is szüksége hosszás és fáradsó trainingre, remélhető, hogy a Zsigmondyval való döntő küzdelme teljes tudását és küzdőképességét fogja belevinni.

A hölgyek között határozottan Cséry Katica a legerősebb, bár egycsák már Nagy Gergely is megközelítik.

Legtöbbet fejlődött tavaly óta a rendkívül ambiciózus Kockár Jenny, ki előreláthatólag sok munkát fog adni clientele-nek. Mészáros Cica, Cséry Sári, Méréy-Horváth Opika, Bolygó Pálna, Szerzviczy Gabi, Lekky Aldáska és Hallányé igen szépen játszanak.

A női hadnalc versenynek külön érdekességét kölcsönöz a mikroszkopozás nőt a világbajnokának Kronberger Lillynek és a Király Színház bájos primadonnájának, Várady Ilnek a részvétel.

Az első három nap apróbb csatározások feltel. Csak itt-ott került valamely fontosabb játék elődtésére. A férfi egyes bajnokságban Schmidt Odón és Tóth Ede mérkőzése páratlan szép tetelnyű volt. Győztes, az idén kitűnő formában levő Schmidt tel, Zsigmondy a bajnokság első fordulóiban Bärzryval került össze, kit a legnagyobb kényelemmel vert meg 6:3, 6:2 arányban. De már itt is alkalmunk volt Zsigmondy fényes technikáját megbamálni. Segner egyelőre pihen.

Az eddigi eredmények a következők:

I. Férfi-egyes bajnokság. Zsigmondy—Bärzry 6:3, 6:2. Fabiny—Lahner 6:1, 6:1. Kehring—Rick 6:3, 7:9, 6:4. Tóth Ede—Tóth Zoltán 6:0, 6:7. Schmid—Hallay 6:0, 6:1. Kelemen—Mihalkovics 6:0, 8:6. Helvey—Machlup 6:4, 6:2. Kortsák—Saccellary 11:9, 8:6. Schmid—Tóth 6:3, 9:7. Zsigmondy—Fabiny 6:0, 6:4.

II. Női egyes verseny.

Cséry Sári—Kockár Jenny 6:3, 6:4. Mészáros Eszter—Méréy Horváth Opika 6:4, 5:7, 6:3. Cséry Sári—Mészáros Eszter 6:1, 6:3.

III. Férfi páros bajnokság.

Rick, Kortsák—Fabiny, Hallay 3:6, 6:4, 6:1.

IV. Férfi egyes hadnalc I. osztály.

Kandó (1/0)—Szerzviczy (1/0) 6:1, 5:6, 6:4. Tóth Ede (0:30)—Pöschl (0:2/0) 6:0, 6:1. Mihalkovics (0:4/0)—Bärzry (0:13/0) 6:5, 6:2. Sza-

lary (0)—Palterer (0:15/0) 4:6, 6:4, 6:3. Lahner (0:2/0)—Schmid (0:30/0) 6:5, 2:6, 6:3. Kelemen (0:15/0)—Machlup (0) 6:5, 6:3. Szacllary (0)—Mihalkovics (0:2) 6:1, 6:1. Kuhring (0:0)—Löllbach (0:2) 6:2, 6:3. Zsigmondy (0:40)—Cséry Lajos (0:0) 6:4, 6:5.

V. Férfi egyes hadnalc II. osztály.

Fittler (0)—Ságodi (0:0) 6:2, 1:6, 6:5. Fáy (0)—Göbby (0:0) 6:4, 6:4. Petz (0)—Áts (15) 6:3, 6:3. Nagyfeje (15:0)—Oláh (1/0) 6:1, 6:3. Glatz (0:0)—Kovács (0) 6:0, 6:1. Straube (0:0)—Hoffmann (0) 6:0, 6:0. Fauser (1/0)—Kertész (15) 6:4, 6:1. Glatz (0)—Torday (15) 6:0, 6:2. Tólay (0)—Lorenz (0) 6:1, 6:1. Petz (0)—Nagyfeje (15:0) 6:1, 9:7, 1:6. Dorogászi (1/0)—Dera (1/0) 6:0, 6:0. Glatz (0)—Petz (0) 6:2, 6:1.

VI. Női egyes hadnalc.

Bolyó (0)—Kalmár (15:0) 6:0, 6:3. Izák (15:0)—Mészáros Piroka (15:0) 6:3, 6:4. Mészáros Cica—Mautner Gigi (15:0) 3:6, 6:3, 6:1. Kockár (0)—Cséry Katica (0:40) 6:1, 6:4. Kockár (0)—Karlovskzyne (15) 6:0, 6:0. Lekky Aldáska (0)—Mautner Erzsébet (15:0) 6:0, 6:1. Hallányé (0)—Cséry Ida (1/0) 6:2, 6:0. Várady Il (15)—Szerzviczy Gabi (0:15:0) 6:0, 6:0. Lekky Aldáska (0)—Hallányé (3:0) 6:1, 6:2.

VII. Vegyes páros hadnalc.

Szerzviczy, Szerzviczy (0:0)—Cséry Sári, Szacllary (0:15:0) 6:1, 6:2.

VIII. Férfi páros hadnalc.

Kehring, Palterer (0)—Dorogászi, Dorogászi (0) 4:6, 6:5, 5:2. Helvey, Göbby (1/0)—Mihalkovics, Rick (0) 6:5, 6:2.

IX. Hölgy páros hadnalc.

Gönczy M., Mészáros P. (0:0)—Mautner E. és J. (15) 6:2, 6:3.

A wiesbadeni verseny. A wiesbadeni verseny befejezése nem hozott újabb meglepetéseket. Decugis beigazolta, hogy a bajnokság an Wilding felett ért győzelmét nem volt a véletlen műve, mert a szieregmezős döntőjében újból megverte a híres ausztráliait. A férfpárost a Wilding, Simond pár nyerte meg a Decugis, Germont pár ellen. A favorit Decugis, Germont pár vereségnek főleg az az oka, hogy Germont nagyon sokat vesztett képességéből.

Részletes eredmények a következők:

I. Férfi egyes verseny. (Wiesbaden Cup). Gróf Salm—Möller 6:0, 6:3. Kreutzer—A. Dollf 0:6, 8:6, 6:2. Fritzhelm—Grüder 6:2, 6:1. Germont—Lindemann 6:1, 6:2. Boshagen—Simon 6:0, 6:3. Bouterweck—Karsl 7:5, 6:1. Wilding—Prochobing 6:0, 6:0. Graham—Leybold 6:0, 6:1. Teschemacher—P. Grüder 6:3, 3:6, 6:2. Wilding—Bouterweck 6:0, 6:0. Bergmann—Lange 6:2, 6:2. Fitting—Honigmann 6:3, 6:2. Prochobing—Baumgarten 8:6, 7:5. Scholz—

Ujdonság!
Anti Wet racket
selyem hurozással! Uj szabádműzött feztetés! Nem huri! Keretje ellentállóbb! Nedvességnek, időváltozásoknak ellentálló! Tartós! Minden sulyban darabja kor. 30. Sport, díszm. és játékláruk! Utazási és háztartási cikkek. Képes árjegyzékek ingyen!
KERTÉSZ TÓDOR
BUDAPEST Kistóthér.

Wright and Ditson
világhírű amerikai lawn-tennis raketei.
Prima Surprise K. 8.—
Prima Hub 11.—
Prima Park 16.—
Prima Longwood 17.—
Képes sportárjegyzék ingyen!
KERTÉSZ TÓDOR
BUDAPEST Kistóthér.

Fyze 1:6, 9:7, 8:6. Wessely—Krenzel 6:2, 6:2. Decugis—Boshagen 6:0, 6:0. Benary—Graulhan 6:1, 6:4. Wessely—Teschemacher 6:2, 6:2. Bergmann—Salm gróf 6:4, 6:2. Froitzheim—Kreuzer 6:3, 6:3. Scholz—Proebsting 6:2, 6:2. Wilding—Scholz 6:0, 6:3. Wessely—Benary 6:0, 6:2. Frätzheim—Bergmann 6:2, 7:5. Decugis w. o. Germot Wilding—Wessely 8:10, 6:3. (Wessely visszalépett). Decugis—Froitzheim 6:3, 6:1.

Döntő: M. Decugis—A. F. Wilding 6:4, 0:6, 6:4, 6:4.

II. Férfi páros verseny.

Wilding, Simond—Scholz, Benary 6:0, 6:0. Decugis, Germot—Grüder Testvérek 6:1, 6:0. Wessely, gróf Salm—Lindemann, Lange 6:2, 6:2. Wilding, Simond—Wessely, gróf Salm 6:4, 0:6, 6:2. Decugis, Germot—Froitzheim, Bergmann 6:2, 6:1.

Döntő: Wilding, Simond—Decugis, Germot 11:9, 6:4, 3:6, 6:1.

Surrey tennis bajnokságai. A Surrey grófság tennis bajnokságai most vettek kezdetüket. A nevezések fényesen sikerültek, s a verseny sokkal érdekesebbnek ígérkezik, mint a Queen's Clubban rendezett fedett bajnokságok.

A férfi egyes versenyben Ritchie, a tavalyi győztes, Dixon, az idei első szabadtéri verseny győztese, Lowe, a fedett bajnokság győztese, továbbá Powell, Good, Holmes, Gobert s Doust találkoznak.

A hölgy egyes versenyben Miss Boothy, a tavalyi győztes, továbbá Miss Salusbury, Mrs. O'Neill, Miss Messom, Miss Boadle és Miss Tulloch indulnak.

A férfi páros versenyben a Doust, Poidevin, a Holmes, Botwick, a Ritchie, Casdagly és Dixon, Wallis Myers párok a legjobbak.

A vegyes páros versenyben pedig a Dixon, Miss Johnson, Holmes, Miss Salusbury, Doust, Miss Marton és Powell, Miss Sterry párok küzdelmek az elsősegről.

A frankfurti nemzetközi sportkiállítás nagy-szabású tennis-teniszverseny is rendezték. Az időjárás került az ideálomnál, és pedig két férfi egyes verseny, Frankfurt város bajnokságáért és vándorjárnak, női egyes, férfi páros, vegyes páros és két vigaszverseny.

A verseny a június 3—13. közötti időben fog lefolyni.

A berlini pünkösdi versenyek. A grunewaldi gyönyörű fekvésű pályák, a pünkösdi ünnepek alkalmával szép küzdelmeknek voltak a színhelyei. Nem kevesebb mint négy bajnokság került elődöntésre, melyek elnyeréséért Németország összes számozott játékosai s két kiválasztott osztrák játékos álltak sorompóba.

A versenyen Froitzheim, többszörös német bajnok és a jelenleg kitűnő formában lévő Kreuzer Oszkár bizonyultak a legerősebbeknek, míg Rahe, akt évből éven katonai kötelezettségek tesz eleget, most évli fényes já ékázós képest, erős visszaszert mutatott.

Szórtan ismert volt hazai tenispontunk nivójára, hogy Razny, akt a tavalyi idényben legjelöltebbjeinket is megelésztesen fölényesen verte, a berlini versenyben pillanatsig sem jászott komoly szerepet s még a döntőbe sem került.

Eredmények a következők:

I. Férfi egyes verseny Észak-Németország bajnokságáért. (Csak észak-németországiak részére): 1. Kreuzer, 2. Henry Clay (álnev), 3. Lange és Otto (álnev).

II. Férfi egyes verseny Porozországi bajnokságáért: 1. Froitzheim, 2. Otto (álnev), 3. Kreuzer és Razny.

III. Férfi egyes verseny Berlin bajnokságáért: 1. Froitzheim, 2. Rahe, 3. Otto (álnev) és Partner (álnev).

IV. Hölgy egyes verseny Berlin bajnokságáért: 1. Schulenburg grófnő, 2. Nerresheimer urnó, 3. Brockdorff grófnő és Rieck k. a.

V. Férfi páros verseny: 1. Windels, Kowalewski pár, 2. Kreuzer, Bergmann pár, 3. Mario, Clay (álnev) és Fuchs-Razny párok.

VI. Vegyes páros verseny: 1. Froitzheim, Nerresheimer urnó, 2. Rahe, Gussorow k. a., 3. Bergmann, Fuchs k. a. és Bürgers, Skopnik urnó.

Az osztrák-cseh sportviszály annak a bizonyos tengeri kígyónak a jellegét látszik fölvenni. Sohasem akar megszűnni. A múlt hetekben az a hír járta be a sportvilágot, hogy tennis tenisz szent a béke az osztrák és a cseh lawn-tennis szövetség

köz s most kiderül, hogy a békebél — szó sem igaz. Az osztrák lawn-tennis szövetség nyilatkozatot tett közre, mely az ügyeket még komplikáltabbá teszi. A nyilatkozat így hangzik:

„Az utóbbi időben nyilatkozatok jelentek meg, melyek odairányulnak, hogy az osztrák lawn-tennis szövetség megszűntette a Cseks Lawn-Tennis Associaecio elleni játéklátalmat. Minthogy ezen híresztelésnek a tényeknek nem felelnek meg az osztrák lawn-tennis szövetség a következőket jelenti ki:

1. Az osztrák lawn-tennis szövetség és a cseh szövetség között a tárgyalások nem indultak meg s a Cseks Lawn-Tennis Associaecio kötelekékbe tartozó egyetlek által rendezendő versenyek, a *nyilvános és a fiatalok által állanak.*

2. Következő három egyesület: Proni cseks Lawn-Tennis Klub v. Praz, Lawn-Tennis-Cercle Letná v. Praz, Cseks sportovní spolecnost v. Praz belepelt az osztrák lawn-tennis szövetségbe, miert is az osztrák lawn-tennis szövetség a játéklátalmat ezen egyesületek ellen beszüntette.”

A nyár folyamán tehát az a furcsa eset fog bekövetkezni, hogy a cseh lawn-tennis szövetség székhelyében, Prágában, bajnoki versenyeket fog rendezni az osztrák szövetség.

Természetes dolgunk látszik, hogy a cseh szövetség és a magyar részről boykottálni fogja ezen versenyeket s így meg csinos botrányokra lehetünk elképzelve.



A MTK nemzetközi versenye.

Kedvező, szép időben folyt le a Magyar Testgyakorlók Köre által rendezett verseny nagyobbi fele, míg a kisebbik részének az esőb! is kijut-t. A közönség a pálya tribünjéhez mérten nagy számban jelent meg, úgy, hogy az inneső egyenesben lefolyó küzdelmeket a pálya mélyesége miatt a tribün némely helyéről alig lehetett láni.

A nemzetközinek hirdetett verseny tényleg nemzetközi verseny volt, de nem olyan arányban, mint az heteken át, sőt az utolsó napokon is igyesen reklámozva volt. Nem jött el sem *Weinstein*, sem *Pasemann*, sőt *Heinzenburg* a német csodafutó sem, kit pedig a leadott komünistik csodás kitar-

tással hirdettek. Ellenben megjelent *Falk* egy igen közepes német sprinter, kit két héttel ezelőtt *Rau* az igazi német bajnok épen 4 méterrel vert el egy 100 méteres sprintben. *Hokanson*-nak is épen csak annyiban van azok a svéd atletikahoz, hogy svéd származású. Egyébként Berlinben és igen közepes eredményekért él az élte eddigi folyamán. E két atletának szereplése siralmas volt. *Falk* 100 yardon már az előfutamból kiesett, a berlini svéd pedig egy szétrapította *Bodor*, mint kifözés előtt a cukorapát szózták. Egyedül *Kwinton* képviselt klasszist. *Weinzinger* nem tíz meg sprinternek klasszistát, kik a kontinensen kétségelentül legelő állanak. A prágai *Rath*-nak, akit tulajdonképen hosszútávgyalogló, nem igen volt kit megverni. Nálunk a gyaloglósport teljesen el van hanyagolva és igazi elsőrendű képviselője ez idő szerint incesn.

Magán a versenyen vörös fonalként húzódtó végig egy sulyfeleség: az olimpia: staféta. Ez megérintotta az egész versenyt. A három résztvevő klub erre tartogatta az erejét s ennek voltak következményei a számlamasan kis számú mezonyók. Ezért lett nullával ekvivalens *Bodor* és *Hokanson* találkozásának értéke 1000 méteren, amely érdekes versenynek ígérkezett. A közönség azon része, mely nem tudta, hogy *Bodor* a stafétára tartja erejét, valósalóggal bosszankodott azon a humlíziszon, amit versenyzők cím alatt lefolyt látott. A berlini svéd persze örült a gyenge iramnak, mert így legalább csak pár méterrel kapott ki.

A verseny fenyőpontja s igazán élvezhető része a 100 yardos síkfutás volt. A trainingje kezdetén levő *Simon*-on kívül az összes magyar sprinterek megjelentek a startnál. Az is igaz, hogy a java majdnem el is tűnt onnan. Az é futamok közül ugyanis az első olyan furcsa módon volt összezevalotva, hogy abban *Rácz*, *Jankovich* és *Bartho* kerültek össze. Ez atleták nyilvános formái alapján a három első helyre voltak várhatók és így egyiknek okvetlen ki kellett esni a döntőből, nem is szólván arról az öldököl küzdelemről, amelyet egymással már az előfutamban vívniok kellett volna. Az érdekel egyesületek részéről történt egyöntetű fellépés azonban meghozta a kiegyenlítő korrekciót. E versenynek szenzációja *Ondrus* szereplése volt. Az előfutamból 10% mp.-nyi kitűnő idő alatt és pompás stílusban nyerte. E váratlan eredménye még a krekak között is konsternációt keltett. A döntőben azonban már nem tudta kifutni előbbi formáját és leszorult. A verseny a starttól a célj *Rácz* és *Jankovich* között fektüd. Jankovich elejétől végig elől volt. Rácz csak az utolsó pillanatsban tudott egy kétsébeesett bedobással javítani helyzetén. A végeredmény is így kétséges. Rácz tulajdonképen szinte vízszintes derékbedobással csak alkával érintette a szalagot, amelyet — mint azt megállapították — Jankovich szakított el mellével. A szabályok szerint azonban a versenyző mellével köteles érinteni a célszalagot. Mindenesetre gyönyörű verseny volt. Az eredmény mindenképen örvendetes. Ebben az időszakban 10% mp. elősragu idő és azt bizonyítja, hogy *Rácz* megtartotta tavalyi kitűnő formáját, Jankovich pedig örösis volt. Ugyanez mondható *Ondrus*-ról is. Sprinterünk fejlődése elé a legszebb és legrealisabb reményekkel nézhetünk.

A 1/4 angolban *Wiesner* nem mutatott olyan imponáló formát, mint ahogyan sokan várták. Ebben azonban az ellenszélnek is tekintélyes szerepe volt. Ellenfele sem volt, akit csak egy keveset is szoríthatna volna. Itt össze-vissza hárman indultak.

A magas ugrásban *Wardenernek* a rekord nem sikerült. 185 cm-es formája azonban

Raket - ujdonság!

The Conqueror



Anti-wet

Előnyei a

következők:

1. Eddig még el nem ért feszítés.
2. Erre az ütőre a nedves időjárásnak behatása nincs, úgy hogy nedves labdákkal is lehet vele játszani.
3. Biztos ütés, mely más ütővel el nem érhető.

Kapható a continens minden előkelő sportüzletében. Angol vezérképviselő:

C. LESLIE LEWIS, NOTTINGHAM.

Angol szabadalom No. 21533.

meg volt. Meglepő jól ugrott **Domokos** is, aki 178 cm-t is javítás nélkül ugrott.

Az 1000 m-es verseny mint említettük sport szempontból nem képviselt jelentőséget s csak azt bizonyította, amit úgyis tudunk, hogy **Bodor**-nak igen jó finise van.

A 3 angolban **Kwieton** könnyen elbánt magyarjainkkal. Itt **Weishaus** mutatott biztató formát. Horváth nem felelt meg a várakozásnak s formája egyelőre nem igen sejteti a rekordert volt. Stílusa azonban sokat javult s sima mozgása jobban kvalifikálja a hosszútávra mint **Weishaus**, kinek lépésben sok az ugráserős mozgás, ami igen sokat vesz ki a futóból.

Igen érdekes küzdelem eredményezett az 1 angol mérföldes hendikep. **Horváth** (MAC) győnyörít végkiűzelem után győzött 11 m-rel **Fülep** ellen. Ez a hendikep csak ketőjükre mondható sikerülne. Ha a scratch indult volna épen olyan könnyen bánt volna el velük, mint ók a többiekkel.

Az olimpiai stáfa egyáltalánban nem hozta meg azt, amit vártak tőle. A három első futó mindenhol csak stafázásnak szerepelt. Az utolsó döntőt. Már az első 400 m. után nyilván való volt, hogy **Bodortól** az elsősegé nem lehet elvenni. Nézetünk szerint az ilyen stáfa, mely csak egy emberen áll el nincs sok értéke. Stáfa futásnál az összekerek erje kell, hogy a végeredményre döntő befolyással legyen.

Igen szép küzdelem eredményezett a távolgúras. Itt az elért eredmények igen jók. **Lichtenecerk** csak jobb kondícióival tudott győzni **Kell** Kornél ellen, kinek úgrása egyelőre rekordot jelent.

Meglepő jó eredményt ért el a súlydobás hendikepben a scratchre állított **Joannovits** 1205 m-es dobásával. E kitűnő eredmény dacára is csak második tudott lenni a kiserzett **Kemény**-el szemben.

Részletes eredmények:

I. **Szarydos** versenyek. (Három előfutamban a döntőben a BEAC) I. **Bodor** (MAC) 1.20, 2. **Jankovich István** (MAC), 3. **Óndras István** (MTRK). Indultak még **Wiesner** (BEAC), **Weinzinger** (WAC) és **Bártók** (Postás). Jól sikerült start után **Jankovich** megy az élére és végig vezet **Wiesner** előtt. Az utolsó méterekben **Ráz** hatalmas rüssel ter felőre és sikerül a cél szalagot akáival éríteni.

II. **Súlydobás hendikep**. 1. **Kemény Gusztáv** (MTRK) 80 cm. előny. 1267 m. 2. **Joannovits István** (MAFC) scratch 1205 m. 3. **Nyilassy Károly** (BTC) 1.25 m. el. 1184 m. **Joannovits** dobásai 1159, 1156, 1205 m. **Rossz** hendikep. 6. induló.

III. **Magasugrás**. 1. **Wardener Iván** br. (MTRK) 1.81 m. 2. **Domokos György** (BEAC) 1.78 m. 3. **Posch Emil** (MTRK) 1.60 m. **Wardener** és **Domokos** a 1.78 méter javítás nélkül ugrják át, míg **Posch** 1.62 méterrel keveset csak **Wardener** vízsi át. A bejelentett rekordkísérlet nem sikerült. **Horváth** indulás.

IV. **Ezer méteres sifutás**. (Tiszteletdíj). 1. **Bodor Odón** (Postás) 3 p. 46.2 mp. 2. **Hockansen** (Charlottenburger SC Berlin). A két futó lassú tempóban kezd, szinte galogalova. Az utolsó 300 méternél **Hockansen** sprintelni kezd, az utolsó egyeneséig vezet **Bodor** előtt, aki **Bodor** elért és 50 méterrel könnyen győz. **Csuna** verseny. 2. induló.

V. **Gerelyvetés** (junior). 1. **Joannovits Szilárd** (MAFC) 38.13 m. 2. **Szende Andor** (MAFC) 45.91 m. 3. **Kemény Gusztáv** (MTRK) 45.11 m. 6. induló.

Három angol mérföldes sifutás. 1. **Kwieton Felix** (WAC Wien) 16 p. 24.4 mp. 2. **Weishaus Mihály** (BEAC) 16 p. 35 mp. Az egy angol mérföldig (p. 13 mp.) **Kwieton**, **Weishaus** és **Horváth** felváltva vezetnek. Az ötödik kör végén **Horváth** kiáll és onnan kezd **Kwieton** elhúzza **Weishaus**-tól és kilencen méterrel győz. 3. induló. 2. a 2. mtd. ideje 10 p. 46 mp.

VII. **Távolgúras**. 1. **Lichtenecerk László** (MAC) 6.59 m. 2. **Kell Kornél** (BEAC) 6.59 m. **Indrák Mária** (BBTE) 6.43, **Szabó** (MAC) 6.41 m. és **Posch** (MTRK) 5.88 m. **Miután Kell** és **Lichtenecerk** egyenlő eredményt értek el, újabb három

ugrást kellett tenniük, amelyet **Lichtenecerk** 6.38 m-rel **Kell** 6.22 méterével szemben nyert meg. 6. induló.

VIII. **1609 méteres sifutás-hendikep**. 1. **Horváth János** (MAC) 60 m. előny. 4 p. 47.6 mp. 2. **Fülep Ernő** (MTRK) 80 m. előny. 3. **Gergely Sándor** (BEAC) 70 m. előny. 4. **Makó Bertalan** (BEAC) 90 m. előny. **Horváth** fokozatosan behozza az előnyökét, egy méterrel győz **Fülep** ellen, 30 méterrel a második induló.

IX. **1024 méteres sifutás**. 1. **Wiesner Frigyes** (BEAC) 53.2 mp. 2. **Fekete István** (MAFC). 3. **Ulrich Pál** (KAOE). Tizenöt méterrel első, három méterrel harmadik. **Három induló.**

X. **1600 méteres stáfa-sifutás** (200+200+400+800). 1. **PTSE** (Szántó, Toldi, Bartók, Bodor) 3 p. 47.4 mp. 2. **MAC** (Radóczy, Jankovich, Szeremleghy, Auerbach). 3. **MTRK** (Óndras, Jolbej, Brandl, Fischer). A külsők a belső, az MTRK a középső és a MAC a talsó pályát kapja. **Óndras** Radóczyval szemben 12 méterre hóg, míg **Radóczy** Szántót alig ver. **Jolbej** Jankovichnak leadt 8 méter, míg **Toldi** 14 méter hátránnyal vezet. A 400 méteres futásban **Brandt** további 4 méterrel ver **Szeremleghyt**, míg **Bartók** 10 méterrel hátrányt váltja **Bodor** az első fordulóban, majd **Bodor** az utolsó 40 méter után **Fischer** is elért s végül 15 méterrel győz. **Fischer** rossz harmadik.

XI. **Három angol mérföldes galogúras**. 1. **Ráth (DFC Prága)** 24 p. 04.2 mp. (legjobb országos eredmény. 2. **Patak János** (MTRK). 3. **Ráday István** (BAK). **Ráth** végig vezetve, kövénen 300 méterrel győz. **Nyolcven méterrel** harmadik. **Öt induló.**

XII. **220 yardos sifutás-hendikep**. 1. **Posch Emil** (MTRK) 14 m. előny. 23.6 mp. 2. **Hirsfeld Jenő** (Postás) 18 m. e. 3. **Asztalos Gyula** (MTRK) 14 m. e. **Felméretter** nyerve, **mellszéliséggel** harmadik.

XIII. **Hármasugrás** (tisztelődíj). 1. **Hoffer István** (MTRK) 11.82 m. 2. **Szabó Béla** (MAC) 11.81 m. 3. **Varga Nándor** (MTRK) 11.62 m.

Négy induló. Szabó egy 12 m-en felüli ugrást belépes címen nem akceptálták.

Az Aradi Posta- és Távirádtisztviselők Sport Egyesülete május 22-én kerületi atletikai versenyt rendezett, melynek keretében két kerületi bajnokság ismét volt. A mezőnyök népszerű, a nézők száma igen jó volt. A két verseny jó befolyással volt a hívős, szeltes időjárás.

A versenyek a következő sorrendben és eredménnyel folytak le: 1. **60 yardos sifutás** (tisztelődíj) 1. **Magyar Miklós** (AAC) 6½ mp. 2. **Nagy János** (TAC). 3. **Dobó István** (AAC). **Mellszéliséggel** első 9. induló.

II. **Diszkoszvetés** (junior) 1. **Ujlaki Rezső** (TAC) 35 m. 2. **Székely Sándor** (TAC) 34-42 m. 3. **Greguss Pál** (AAC) 32-16 m. A győztes kitűnő erőnek igazgok. **Öt induló.**

III. **ang. mérf. sifutás** **Délmagyarországi bajnokságért** (tisztelődíj) 1. **Bukovinsky János** (TAC) 17 p. 5 mp., 2. **Knizse Imre** (A. Postás). 3. **Beln Jenő** (TAC). **Tíz induló** 25 méterrel nyerve.

IV. **Gerelyvetés** 1. **Ujlaki Rezső** (TAC) 48-10 m. 2. **Stankóczy Odón** (A. Postás) 41-12 m. 3. **Greguss Pál** (AAC) 41 m. **Négy induló.**

V. **300 yardos sifutás** (tisztelődíj) 1. **Dobó István** (AAC) 37½ mp., 2. **Duffner János** (A. Postás). 3. **Mészáros Béla** (A. Postás). **Győnyörít** finisben **mellszéliséggel** győzte. **Öt induló.**

VI. **Távolgúras és gerelyvetés összetett verseny**: 1. **Magyar Miklós** (AAC) 675 m. ugrás és 43 11 m. dobás. 3. pont. 2. **Nagy János** (TAC) 572+3970 m. 5. pont. 3. **Holtversenyben Stankóczy** (AP) és **Ujlaki** (TAC) 7-7 pont. 8. induló.

VII. **Egy angol mérföldes sifutás** **Délmagyarországi bajnokságért** (tisztelődíj) 1. **Kiss Gyula** (AP) 4 p. 58½ mp., 2. **Horváth Gyula** (AP), 3. **Beln Gyula** (TAC). **Sokakör** stílusban kövénen 50 méterrel nyerve; **rossz** harmadik. **Öt induló.**

A MAC-sz. képviselőiben **Neuwelt Emil** volt jelen.

A MUE verseny. Mult szombaton folyott le a Millenársi MUE atletikai verseny a Millenársi hétköznapra való tekintettel igen szép számmal közönség előtt. A sport általában érdekes volt. Jón az eredményt ért el **Baán Kálmán** a 2 angolban, ugyiszinten **Joannovits** a súlydobásban.

1. **Hatvanméteres ifjúsági sifutás**: 1. **Ghillányi Árpád** (MAC) 74 p. 2. **Kállay Tivadar** (BEAC) 3. **Kosa József** (BTC). 4. **1000 yardos sifutás**: 1. **Ráday Jenő** (MAFC) 2. **Kovács Zsigmond** (BTC) 3. **Gábor Géza** (MAFC). III. **Svéd-**

gerelyvetés (junior): 1. **Bayer Henrik** (BTC) 45-16 méter. 2. **Fleck Sándor** (BTC) 44-37 m. **Magasugrás** (junior): 1. **Posch Emil** (MTRK) 1-99 m. 2. **Soós László** (MAFC). V. **Távolgúras** (ifjúság) 1. **Kósa József** (BTC) 617 m. 2. **Hadufalvi Géza** (MAC) 549 m. VI. **402½ méteres junior sifutás**: 1. **Sátori János** (MAC) 57-2 m. 2. **Hámos Jenő** (MAFC) 3. **Hauber Ernő** (MTRK). VII. **Két angol mérföldes sifutás** (handicap): 1. **Bán Kálmán** (MTRK) 11 p. 35 mp., 2. **Kramlmi Odón** (Törökves) scratch. 3. **Műhely** (BEAC). VIII. **35 m. előny. VIII. Diszkoszvetés** (junior): 1. **Fleck Samu** (BTC) 34-13 m. 2. **Wiesner Frigyes** (BEAC) 32-81 m. 3. **Kemény Gusztáv** (MTRK) 32-49 m. IX. **Súlydobás** (handicap): 1. **Joannovits Szilárd** (MAFC) scratch 11-98 m. 2. **Nyilassy Károly** (BTC) 35 cm. előny 10-36 m. X. **220 yardos sifutás** (handicap): 1. **Gresser György** (MUE) 23 p. 2 mp. (18 m. előny). 2. **Róttler Jenő** (MAFC) 10 m. előny. 3. **Grosz Jenő** (MUE) 18 m. előny. 4. **Déván István** (MAC) 7 m. előny. XI. **Három angol mérföldes junior sifutás**: 1. **Gergely Sándor** (BEAC) 17 p. 47-8 mp. 2. **Farkas Elemér** (MUE) 3. **Leitner Jenő** (Törökves) XII. **Négyezer százméteres junior stáfa futás**. 1. **Magyar Athletikai Szövetség** (junior). **Cupón**, **Halász**, **Kántor** 50 p. 2 mp. 2. **Műhely** (BEAC). **Football Club** (Soós, Joannovits Sz., Varga Gábor).

A Temesvári Athletikai Club által 1910. évi június 10-én rendezett országos atletikai sportletelepen rendező országos atletikai sportletelek feltételei: **Verseny számok**: 1. 100 yardos sifutás. 2. ½ angol mérföldes sifutás. 3. Súlydobás. 4. Tavargás. 5. 1 angol mérföldes sifutás. 6. Diszkoszvetés. 7. Gerelyvetés (tetszés szerinti fogással). 8. 1 angol mérföldes galogúras. 9. 3000 méteres stáfa futás (1600+800+400+200 méter). **Verseny feltételek**: 1. A viadal a Magyar Athletikai Szövetség verseny szabályai szerint rendezetik. 2. A versenyeken részt vehet minden hazai sportegyesület amatőr-gentleman tagja. 3. Nevezési zárlat 1910. évi június 10-én esti 8 óra. Nevezések **Stepunek** Rezső tilkár címze (Temesvár-Erzsébetváros, Holló-utca 31. sz.) küldendők. 4. Minden versenyszám győztese díszített nagy ezüst-, második ezüst-, harmadik bronzéremmel, a stáfa futásban a győztes csapat minden tagja díszített ezüst-, a II-es csapat ezüst-, a III-ik csapat bronzéremmel. A harmadik díj azonban csakis négy csapat indulása esetén adható ki. 5. Tét: a 3000 méteres stáfa-futásban 5 kor., a többi számokban 2 kor. 6. Tételnéki, valamint határidőn túl érkező nevezések figyelembe nem vétetnek. Nevezések indoklás nélkül visszatartathatók. 7. A rendezőség fenntartja magának a versenyszámok egymásutánjának megállapítását.

A Pozsonyi Torna-Egyesület 10-11-én és 12-én a saját ligeti sportletelepen rendező országos ifjúsági és nemzetközi torna és atletikai versenyek sorrendje. Ifjúsági versenyszámok: 1. 60 méteres sifutás. II. 100 méteres sifutás, III. Magasugrás. IV. Rudgúras. V. Egyéni nyújtó verseny (zárt). VI. Egyéni korlát verseny (zárt). VII. Súlydobás. VIII. Tavargás. IX. Súlydobás. X. Diszkoszvetés. XI. Súlydobás. XII. Súlydobás. **1000 méteres stáfa futás** (junior). 13. Súlydobás. **1000 méteres stáfa futás** (junior). 14. 1000 méteres sifutás (junior). 15. 3000 méteres sifutás. 16. 200 méteres gátfutás. **Pozsony** szab. királyi város bajnokságért és **Albrecht kir. herceg** vándorjárdiját. 7. 400 méteres stáfa futás. A „Pozsonyi Hajós-Egyelett” vándorjárdiját. 8. 3000 méteres galogúras. 9. Tavargás. 10. Magasugrás. 11. Rudgúras. 12. Súlydobás (junior). 13. Súlydobás. **1000 méteres stáfa futás** (junior). 14. 1000 méteres sifutás (junior). 15. 3000 méteres sifutás. 16. 200 méteres gátfutás. **Pozsony** szab. királyi város bajnokságért és a pozsonyi hölgyek vándorjárdiját. 10. Gerelydobás (svéd). 17. Nyújtó (egyéni junior). 18. Korlát (egyéni). Az ifjúsági versenyek június 10-11-én d. u. 3 órától fognak megtartatni. A nemzetközi versenyek előküzdelmei és egyes versenyek is június 10-12-én d. e. 9 órától a drótküzdelmek június 10-12-én d. e. 2 órától tartatnak, a később közzendő sorrend és időbeosztás szerint. Téték: Az ifjúsági első VI. számú egyenként 1 korona, a csapat versenyben 3 korona. A nemzetközi versenyszámokban egyenként 3 kor., a 7. 14. és 15-ik versenyek kivételével, amelyekben a tét egyenként illetve a 7. számú versenyben csapatonként 5 kor. Nevezési határidő: Az összes versenyekre június

hó 5. este 8 óra. A nevezéses a „PTE” Poszony címen küldendő. Csak egyesületenként által történt nevezések fogadhatók el. A versenyekben csak sportegyletek amatőr tagjai vehetnek részt. Az ifjúsági versenyekben pedig csak középiskolai tanulók indulhatnak. A vándorjuniorsorversenyekben és azon versenyekben, amelyekben csak egy fizetelteljed van, holverseny esetén a holversenyekben beérkezettek számára a PTE által készített időben, de feltétlenül 2 hónapon belül újabb versenyre rendezendő. Egyéb tudnivalók: Az ifjúsági versenyeknél a „Motesz” versenyszabályok mérvadóak. A sorrendre vagy felállásra helyre nézve a PTE verseny rendező bizottsága által június hó 8-án este 6 órakor megejtendő sorusház dönt.

A versenyzők tartoznak minden verseny megkezdése előtt a verseny-titkárnál jelentkezni és a versenyszámot átvenni. A verseny (start) szám nélkül nem indulhat. Aki a részletes sorrendben meghatározott időben nem áll a startnál, nem indulhat. Az indulási helyek a részletes sorrendhez mellékelte ábrából kivehető. A versenyhez való felállás ideje egyébként harang jelzéssel vagy kürt szóval is jelvezethető. Nevezések minden indoklás nélkül visszautasíthatók. Az V., VI. s. versenynél 1-1 előírt, a 17. és 18. sz. versenynél 2-2 előírt és 1-2 szabadon választott gyakorlat. Díjazás: Az összes versenyenél a 1-5-ös és 2-nak, 15. és a 3-ik és 3-nak bronz érem. A 6., 14., 15. és 16-ik számú versenyenél az elsőnek ezüst érem helyett arany érem, 6., 14. és 15-nél bajnoki szalag és 17. és 18., valamint az ifjúsági V. és VI. számú versenynél a 3-ik és 4-ik bronz érem helyett ezüst érem. A 2-ik díj csak az esetben, ha legalább 4, a 3-ik, ha 1, a 4-ik, ha legalább 8 versenyző vevő részt. Tiszteletdíjak: A 100 m. 3000 m. siklításnál, a magas ugrás, nyújtó és korlát versenynél az elsőnek tiszteletdíj a 18. sz. versenynél kiírt vándorjunió díj. A PTE versenyzőrendező bizottsága fenntartja magának a jogot lehetőségek szerint később meghatározandó mértékben a főbb verseny győzteseit is tisztelet tárgyakkal jutalmazni. A 6., 7. és 15. sz. versenynél kiírt vándorjunió díj. Kétféleképpen tá a gereblyözőknél 30/5 m., kötelező idő a gátversenynél 28 mp. 1-nek, ha a kötelező távot illetve időt betartja a felajánlott vándorjunió. A vándorjunió a PTE legközelebbi versenynél a győztes egyesület bármely tagja által megvédendő tartozik Három egymást követő, vagy öt egymást nem követő, de mind a két esetben a kötelező távot, illetve időt belüli győzelem esetén a vándorjunió a győztes egyesületnek tulajdonába megy, a 7. számú versenynél kiírt vándorjunió csak 3 győzelemhez van kötve, minden további megszerzés nélkül. A végleges kiütésűsége a vándorjunió a PTE őrízetében maradnak. A 6. és 15. versenynél, ha az egyesület ugyanazon versenyzőre nyeri meg a versenyt, a vándorjunió a győztes egységé, ha nem ugyanazon versenyző, hanem ugyanazon egyesülethez tartozó más-más versenyző nyeri meg a díjat 3-szor, illetve megszakítás 5-ször, a vándorjunió az egyesületé. A hőkeg vándorjunióknak ez idő szerinti védője Mudin István (AAC) 1 győzelemmel és Mudin Imre (MAC) 2 győzelemmel. Az Albrecht kir. herceg vándorjunióknak védője Rácz Vilmos (BEAC) 1 győzelemmel.



A Magyar Athletikai Club úszóversenye.

(V. 22.) A közönség mérsékelt érdeklődése mellett folyt le vasárnap este az idei év első úszóversenye. A szezon koraisága megítélésről úgy az indulók kis számán, mint az átlagos idők gyengeségén. Ez utóbbi csak a második klasszisú versenyekre áll, amelyek tulajdonképp részlettek a programnak. A főversenye eredményei már is hatalmas formákról tesznek tanúságot, Las-Torres Béla úgy látszik, megint uralni fogja a helyzetet

200-tól felfelé, nem csak lthón, de egész Európában. A 300 m.-en elért 3:57-es idő 14 mp-el jobb az újra formába jövő Scheff Ottó legutolsó idejénél, mely egyáltalán osztrák rekord (300 m. 4:11, 1910. III. 13.) Vértessy* a 200 m.-es hátútszást 2:58:6 alatt nyerte. Vértessy* már ez év elején rövid távon egyenrangúan bizonyult a legjobb német hátútszakkal. De még Magdeburgban f. év jan. 3-án a 200 m.-es hátútszásban a harmadik helyre került. A győztes Arnold (Hellas Magd.) ekkor 2:59:4-el a német rekordot állított fel, amiből nyilvánvaló, hogy ma már hosszú távon sem állnak hátútszónk a németek mögött. A verseny részletes eredményei a következők:

I. Kezdekő versenye 100 m. Első előverseny: 1. Thür József (BUE) 1:26:6, 2. Mór Elemér (MAC), Friss József (TTC), Markovits Imre (JTC). Második előverseny: 1. Szeniczky* Károly (MUE) 1:24:2, Klement Ferenc (MUE), Darvas Akos (FTC), Váraday Attila (MAC). Döntőben: 1. Szeniczky* Károly (MUE), 2. Mór Elemér (MAC), 3. Thür József (BUE) (11. névadás).

II. Hátútszás főverseny 200 m. 1. ifj. Vértessy* Kornél (BAK) 2:58:6, 2. Pois István (MAC), 3. Sebők István (FTC). Az első 100 m.-en Sebők* vezet, azután Vértessy* jut az élre. 3 méterrel harmadik (3 névadás). Sebők meglepő jól tartotta magát.

III. 3×200 m.-es staféta versenye. 1. MAFCC (swimmower) Koltay*, Rimanóczy, Belezny. (2 névadás).

IV. Kezdekő mellezés 100 m. 1. Sarenek Jenő (MAC) 1:34:2, 2. Szűcs László (MAFC), 3. Péchy József (FTC), Friss József, (TTC), Sándor Frigyes (MAFC), Rock István (BTC), Bán Endre (MUE). A 2. B. távot, vez. de diszqualifikáltak, mert már kezdő. Gyönyörű küzdelem, az első három közt alig volt egy méter (7 névadás).

V. Junior gyorsútszás 60 m. 1. Erdős Dezső (MAC) 44:2, 2. Somogyi Adrián (BUE), 3. Zirner Armand (MAFC), Sátor* Viktor (MAC), (8 névadás).

VI. 200 m.-es hendikep. 1. Koltay* Géza (BAK) 3:13:4, 2. h. 2. Kunze Géza (OTE) 0. m. h. 3. Nagy Géza (MAC) 10. m. h. Tamedy Imre (MAC) Tamedy József (MAC) 29. m. h. Burgmayer Ferenc (FTC) 32. m. h. (12 névadás).

VII. Junior mellezés 60 m. 1. Eperjessy Pál (FTC) 51:2, 2. Vogel Antal (MUE), Sarenek Jenő (MAC), (5 névadás).

VIII. Műgárs. 1. Rajágh László (MAC). (3 névadás).

IX. 3×400 m.-es vegyes staféta (bajnokok kizárva) BAK Dobos* György*, Pogány 1:24:6, 1. MAC Lenkey*, Pois, Reisenleitner, Lenkey 2 méter hoz, amit Pois megtart, de a Schwendner helyett uszó Reisenleitner karcsapással vesztit. (2 névadás).

X. 80 m.-es hendikep. 1. Ádám Aladár (FTC) 1:02, 6. m. h. 2. Leipnickér Matyas (MAFC) 4. m. h. 3. Otrókócsy* Géza (BUE) 6. m. h., Doby Ivor (FTC) 0. m. h. (8 névadás).

XI. 60 m. gyorsútszás. 1. Erdős Gyula (BAK) 38:6, 2. Donáth László (MAFC), Donáth többször felútszik és karcsapással vesztit. (5 névadás.) Erdőssé a BAK vegyes stafétája félcímtesen erős lesz.

XII. Ifjúsági mellezés 100 m. 1. Fittler Kamill (MAC) 1:34, 2. Eperjessy Béla (FTC) (3 névadás).

XIII. Junior hátútszás 60 m. 1. Weiler István (MTK) 5:2, 2. Domonkos Sál (FTC), 3. Tucek (MUE), Mór Elemér (MAC), Tamedy József (MAC), Martiny Károly (MAFC).

XIV. Főverseny 300 m. 1. Las-Torres Béla (MAC) 3:57, 2. Belezny László (MAFC) 40 méterrel nyerve 200 m. : 2 : 35.

XV. Staféta hendikep 3×400 m. 1. MAFCC B Zsoldos L., Benedek S., Schölz O. m. h. 2. BAK Koltay*, Pogány, Erdős 6 m. h. 3. BUE Nánthaly* Otrókócsy*, Ficker 5 m. h. (5 névadás).

XVI. 100 m.-es ifjúsági versenye. 1. Eperjessy Béla (FTC) 1:18, 2. Szeniczky Károly (MUE), Kis László (EAK), Ebnér Béla (MAFC). (7 névadás).

A versenyen elért győzelmek így oszlanak meg: MAC 4, BAK 4, MAFC 4, FTC 3, MUE 1, MTK 1.

A MAC versenye, melyet június 26-ra terveztek, július 31-re halasztottak el. Hír szerint június 26-án tartják meg a mátyásföldi úszóversenyt.

Las-Torres Charlottenburgban startol június 5-én az 500 m.-es főversenyben, melyben Beuzen-repair-rel találkozik. A verseny után együtt utaznak Budapestre, ahol a MAFCC június 12-i versenyt tartolnak.

A BAK versenye. Az első szabadtéri úszóverseny néhány érdekes küzdelemmel igaz. A 70 m.-es gyorsútszásban Donáthnak, a 100 m.-es hátútszásban Poinak nyílik alkalmuk a revánusra. A vegyes staféta előrelátólag a BAK nyeri, mert a MAC nem állhat ki teljes csapattal. Az ifjúsági pontverseny győztek Fittler, vagy Eperjessy lesz. A tetszés szerinti stafétát a MAFCC fogja nyerni tetszése szerint.



A Szegedi Tornaegylet 1910. évi június 19-én tartandó ország. jellegű torna- és atletikai versenyeinek versenyszámai:

I. Tornászati összetettverseny seniorok részére nyújtón és korlátlan. (Bajnokok e versenyben nem vehetnek részt.)

II. Tornászati összetettverseny juniorok részére nyújtón és korlátlan.

III. Tornászati verseny juniorok részére lovon. IV. Rudgárs. (Zárt verseny a rendező egyesület tagjai részére.)

V. Athletikai összetettverseny: a) távolugrás, b) diszkoszvetés, c) 100 méteres siklítás, VI. 100 méteres siklítás juniorok részére.

VII. Magasugrás.

VIII. Súlydobjós ötös csapatok részére.

IX. 4-szer 100 méteres staféta futás.



Magyar Athletikai Szövetség

Budapest, IV. ker., Központi városrész.



Elnöke: Bárczy István dr. Alenkök: Gerenday György dr. Klupphay Jenő dr. Tilkár: Stanokovits Szilárd (V., Központi városrész). Pénztárnok: Hajdu Jurgel dr. (VIII., Nepszínház-utca 47.) Ellenor: Hódy Lajos dr. Marczó: Barlay Oskár. Állottak szakosztály: élnöke: Stanokovits Szilárd, előadó: Lindner Ernő (IV., Ferenc-körút 30.) Vívó szakosztály: élnöke: Nagy Béla dr. (VIII., Herceócs-utca 16.), előadó: Pálota Kovács Károly (IV., Ferenc József-rakpart 1. s.) Súlyemelő- és birkózó szakosztály: élnöke: Tatch Péter dr. V., Vámház k. 14., előadó: Csanaadi M. (X. Köbányai-ut. 30.)

A MASZ tanácsa 1910. május 21-én tartott ülésén Gerenday György elnöklete alatt a következő határozatokot hozta.

1. A tagok sorába felvételnél: Kólosvári Vasutas Sport Club, Nemzeti Torna Club és Magánalkalmazottak Sport Egylet.

2. A tanács megválasztja a MASZ orvosságát dr. Zaboray István.

3. A tanács az 1909. évi zároszádmásért és vagyon mérlegért a fölmentést a pénztárnosk és ellenőrnök felelősen megadja.

4. A közgyűlés elé terjesztendő tanács évi jelentés tartalmát tanács megállapítja.

5. A tanács elhatározza, hogy dr. Berzevich Albertet abból az alkalomból, hogy mint a MOTEJ új elnöke, újra a magyar testedzőségeknak aktív tényezői közé lép, meleg üdvözlésben részesíti.

6. Krepmlcs Viktor lemondása a birkózó szakosztályi tagságáról tudomásul vették.

7. A tanács jóváhagyja és országos rekordnak elismeri a következő tavalyi eredményeket: 2 méteres siklítás: 10 p. 187 m. (Nagy József BTE) Gerelyvetés: 5 m. 58. 91 cm. (Kócán M. BTC) 3 méteres gyaloglás 25 p. 23% mp. (Mazák Imre MTK).

Megjegyeztetik, hogy utóbbi rekordot Szabály Péter 1909. okt. 17-én túszármánya, mely eredmény a tanács előző ülésén országos rekordnak már elismertett.

8. A közgyűlési jelölések megjelölése a tanács bizottságot küld ki, melynek tagjai dr. Nagy Béla

Automobil ujdonságok.

Autovox a legmegbízhatóbb, leghangosabb
jelző-kürt.

Autogas

legkényelmesebb, legcélsze-
rűbb világító eszköz.

Challenge a jelenkor egyetlen biztos tömlője. Szer-
kezetben legtökéletesebb. Nincs utköz-
ben szerelés.

Michelin pneumatik!

Continental pneumatik!

BÁRDI JÓZSEF automobil r.t.

≡ BUDAPEST, VI. ker. Mozsár-utca 9. ≡

Sürgőncim:

Pneumatik

Telefon számok:

AUTO OSZTÁLY 41-00.
GARAGE „ 116-34.

**A VALÓDI POGNON GYERTYA MINDEN
MÁGNESHEZ JÓ**

